

# SHARP®

## PROJECTEUR MULTIMÉDIA

MODELE

# XR-40X

# XR-30X

# XR-30S

## MODE D'EMPLOI

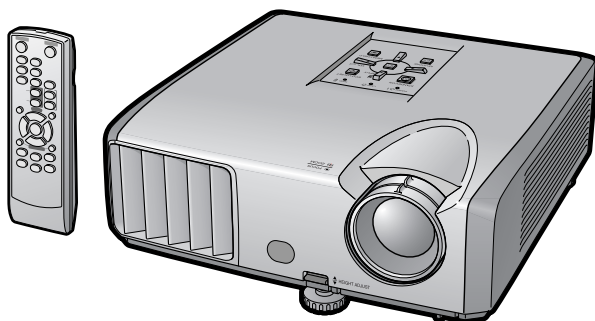

Introduction

Mise en route  
rapide

Installation

Raccordements

Opération de  
base

Fonctions  
pratiques

Appendice



## REMARQUE IMPORTANTE

- Pour vous aider à retrouver votre projecteur en cas de perte ou de vol, veuillez noter le numéro de modèle et série, inscrit sur le panneau de fond du projecteur, et conserver soigneusement cette information.
- Avant de recycler l'emballage, vérifiez convenablement son contenu en vous reportant à la liste «Accessoires fournis» de la page **10**.

**N° de modèle :**

**N° de série :**

**SPECIAL NOTE FOR USERS IN THE U.K.**

The mains lead of this product is fitted with a non-rewireable (moulded) plug incorporating a 10A fuse. Should the fuse need to be replaced, a BSI or ASTA approved BS 1362 fuse marked  or  and of the same rating as above, which is also indicated on the pin face of the plug, must be used.

Always refit the fuse cover after replacing the fuse. Never use the plug without the fuse cover fitted.

In the unlikely event of the socket outlet in your home not being compatible with the plug supplied, cut off the mains plug and fit an appropriate type.

**DANGER:**

The fuse from the cut-off plug should be removed and the cut-off plug destroyed immediately and disposed of in a safe manner.

Under no circumstances should the cut-off plug be inserted elsewhere into a 13A socket outlet, as a serious electric shock may occur.

To fit an appropriate plug to the mains lead, follow the instructions below:

**WARNING:**

THIS APPARATUS MUST BE EARTHED.

**IMPORTANT:**

The wires in this mains lead are coloured in accordance with the following code:

Green-and-yellow	: Earth
Blue	: Neutral
Brown	: Live

As the colours of the wires in the mains lead of this apparatus may not correspond with the coloured markings identifying the terminals in your plug proceed as follows:

- The wire which is coloured green-and-yellow must be connected to the terminal in the plug which is marked by the letter E or by the safety earth symbol  or coloured green or green-and-yellow.
- The wire which is coloured blue must be connected to the terminal which is marked with the letter N or coloured black.
- The wire which is coloured brown must be connected to the terminal which is marked with the letter L or coloured red.

IF YOU HAVE ANY DOUBT, CONSULT A QUALIFIED ELECTRICIAN.

The supplied CD-ROM contains operation instructions in English, German, French, Swedish, Spanish, Italian, Dutch, Portuguese, Chinese and Korean. Carefully read through the operation instructions before operating the projector.

Die mitgelieferte CD-ROM enthält Bedienungsanleitungen in Englisch, Deutsch, Französisch, Schwedisch, Spanisch, Italienisch, Niederländisch, Portugiesisch, Chinesisch und Koreanisch. Bitte lesen Sie die Bedienungsanleitung vor der Verwendung des Projektors sorgfältig durch.

Le CD-ROM fourni contient les instructions de fonctionnement en anglais, allemand, français, suédois, espagnol, italien, néerlandais, portugais, chinois et coréen. Veuillez lire attentivement ces instructions avant de faire fonctionner le projecteur.

Den medföljande CD-ROM-skivan innehåller bruksanvisningar på engelska, tyska, franska, svenska, spanska, italienska, holländska, portugisiska, kinesiska och koreanska. Läs noga igenom bruksanvisningen innan projektorn tas i bruk.

El CD-ROM suministrado contiene instrucciones de operación en inglés, alemán, francés, sueco, español, italiano, holandés, portugués, chino y coreano. Lea cuidadosamente las instrucciones de operación antes de utilizar el proyector.

Il CD-ROM in dotazione contiene istruzioni per l'uso in inglese, tedesco, francese, svedese, spagnolo, italiano, olandese, portoghese, cinese e coreano. Leggere attentamente le istruzioni per l'uso prima di usare il proiettore.

De meegeleverde CD-ROM bevat handleidingen in het Engels, Duits, Frans, Zweeds, Spaans, Italiaans, Nederlands, Portugees, Chinees en Koreaans. Lees de handleiding zorgvuldig door voor u de projector in gebruik neemt.

O CD-ROM fornecido contém instruções de operação em Inglês, Alemão, Francês, Sueco, Espanhol, Italiano, Holandês, Português, Chinês e Coreano. Leia cuidadosamente todas as instruções de operação antes de operar o projetor.

附送之CD-ROM光碟中，有用英文、德文、法文、瑞典文、西班牙文、意大利文、荷蘭文、葡萄牙文、中文和韓國文所寫的使用說明書。在操作本投影機之前，請務必仔細閱讀整本使用說明書。

제공된 CD-ROM에는 영어, 독일어, 프랑스어, 스웨덴어, 스페인어, 이탈리아어, 네덜란드어, 포르투갈어, 중국어, 그리고 한국어로 작성된 조작 설명서가 포함되어 있습니다. 프로젝터를 조작하기 전에 조작 지침을 상세하게 숙지하십시오.

Avant d'utiliser ce projecteur, veuillez lire attentivement ce mode d'emploi.

# Introduction

FRANÇAIS

**AVERTISSEMENT:** Source de lumière de grande intensité. Ne pas fixer les yeux sur le faisceau lumineux, ne pas le regarder directement. S'assurer tout spécialement que les enfants ne fixent pas les yeux directement sur le faisceau.



**AVERTISSEMENT:** Pour réduire les risques d'incendie et d'électrocution, ne pas exposer cet appareil à la pluie ou à l'humidité.

	<b>ATTENTION</b> RISQUE D'ÉLECTROCUTION. NE PAS RETIRER LES VIS À L'EXCEPTION DE LA VIS RÉSERVÉE À L'ENTRETIEN.	
ATTENTION : AFIN D'ÉVITER LES RISQUES D'ÉLECTROCUTION, NE PAS RETIRER LE CAPOT SUPÉRIEUR. L'APPAREIL NE CONTIENT AUCUNE PIÈCE QUE L'UTILISATEUR PUISSE REMPLACER, À L'EXCLUSION DE LA LAMPE. CONFIER TOUTE RÉPARATION À UN PERSONNEL QUALIFIÉ.		



Le symbole de l'éclair inscrit dans un triangle équilatéral est un avertissement à l'attention de l'utilisateur sur la présence, à l'intérieur du produit, de pièces non isolées soumises à une «très haute tension» pouvant provoquer une électrocution.



Le symbole du point d'exclamation, inscrit dans un triangle équilatéral, a pour objet d'appeler l'attention de l'utilisateur sur la présence, dans la documentation accompagnant le produit, d'importantes instructions concernant son mode opératoire et son entretien (réparation).

**AVERTISSEMENT:** Les règles FCC stipulent que toute modification et transformation apportées à cet appareil qui ne seraient pas expressément approuvées par le fabricant peuvent entraîner, pour l'utilisateur, la perte du droit de faire fonctionner cet appareil.

ETATS-UNIS UNIQUEMENT

## INFORMATION

Les tests effectués sur cet appareil ont montré qu'il est conforme aux limites fixées pour les appareils numériques de classe B en vertu de la section 15 du Règlement du FCC, destinées à apporter une protection raisonnable contre des interférences dommageables en cas de fonctionnement dans un environnement résidentiel. Cet appareil génère, utilise et peut émettre de l'énergie de fréquence radio. S'il n'est pas installé et utilisé conformément aux instructions du mode d'emploi, il peut occasionner des interférences dommageables dans les communications radio. Il est possible que l'utilisation de cet appareil dans une zone résidentielle occasionne des interférences. Si cet appareil provoque effectivement des interférences à réception radio ou télévisée – ce que l'on peut déterminer en mettant celui-ci successivement sous et hors tension – il est recommandé à l'utilisateur de tenter de mettre fin à cette interférence en prenant une ou plusieurs des mesures suivantes :

- Réorientation ou déplacement de l'antenne réceptrice.
- Augmentation de la distance de séparation entre l'appareil et le récepteur.
- Connexion de l'appareil à une prise dont le circuit est différent de celui auquel est connecté le récepteur.
- Consultation d'un revendeur ou d'un technicien radio/TV expérimenté pour assistance.

ETATS-UNIS UNIQUEMENT

## Déclaration de conformité

PROJECTEUR SHARP, MODÈLE XR-40X/XR-30X/XR-30S

Cet appareil est conforme à la section 15 du règlement du FCC. Le fonctionnement est soumis aux conditions suivantes: (1) Cet appareil ne doit pas provoquer des interférences nuisibles et (2) cet appareil doit accepter toutes les interférences reçues, y compris des interférences pouvant provoquer un fonctionnement indésirable.

Responsable :

SHARP ELECTRONICS CORPORATION  
Sharp Plaza, Mahwah, New Jersey 07430-2135  
TEL : 1-800-BE-SHARP (1-800-237-4277)

ETATS-UNIS UNIQUEMENT

## MISE AU REBUT DE L'APPAREIL

Ce projecteur comporte des soudures plomb-étain, et une lampe sous pression contenant une faible quantité de mercure. La mise au rebut de ces matériaux peut être réglementée en raison de considérations environnementales. Pour la mise au rebut ou le recyclage, veuillez consulter la réglementation locale ou si vous habitez les Etats-Unis d'Amérique, l'Electronics Industry Alliance : [www.eiae.org](http://www.eiae.org).

## Précautions liées au remplacement de la lampe

Reportez-vous à la section «Remplacement de la lampe», page 50.

Ce projecteur SHARP utilise une puce DLP®. Ce panneau très sophistiqué contient 786.432 (XR-40X/XR-30X) / 480.000 (XR-30S) pixels (micromiroirs). Comme pour tout appareil électronique de haute technologie comme les téléviseurs grand écran, systèmes vidéo et caméras vidéo, il existe certaines tolérances acceptables auxquelles cet appareil doit se conformer.

Cette unité comprend des pixels inactifs dans les limites des tolérances pouvant se traduire par l'apparition de points inactifs sur l'image à l'écran. Ceci n'a aucune incidence sur la qualité de l'image, ni la durée de vie de l'unité.

Représentant autorisé responsable du marché de l'Union Européenne.

SHARP ELECTRONICS (Europe) GmbH  
Sonninstraße 3, D-20097 Hamburg

U.E. UNIQUEMENT

# Comment lire ce mode d'emploi

- Les caractéristiques techniques diffèrent légèrement en fonction du modèle. Néanmoins, vous pouvez brancher et opérer tous les modèles de la même façon.
- Dans ce mode d'emploi, illustrations et affichages à l'écran sont simplifiés pour explication et peuvent légèrement différer de l'affichage réel.

## Utilisation de l'écran du menu

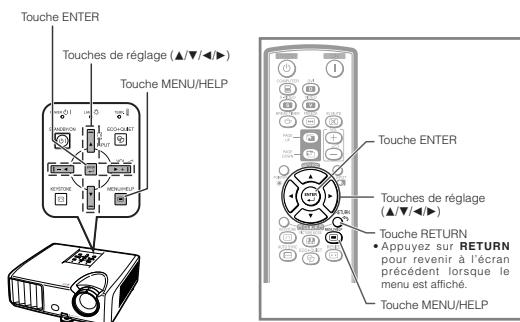

Touches utilisées dans cette opération

## Sélections du menu (Ajustements)

Exemple : Ajustement de «Luminos.»

- Cette opération peut également être effectuée en utilisant les touches sur le projecteur.

- 1 Appuyez sur **MENU/HELP**.  
• L'écran du menu «Image» pour le mode d'entrée sélectionné est affiché.
- 2 Appuyez sur **▶** ou **◀** et sélectionnez «Image» pour ajuster.

Exemple: Menu de l'écran «Image» pour entrée COMPUTER (RVB)

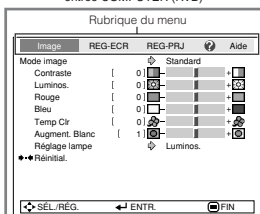

Touche utilisée dans cette étape

Affichage à l'écran

Fonctions pratiques

37

**Info** ..... Indique des précautions relatives à l'utilisation du projecteur.

**Remarque** ... Indique des informations supplémentaires pour la mise en place et l'opération du projecteur.

## Pour référence ultérieure

Entretien

➔ P. 47

Guide de dépannage

➔ P. 61 et 62

Index

➔ P. 66

# Table des matières

## Préparatifs

### Introduction

Comment lire ce mode d'emploi .....	3
Table des matières .....	4
<b>MESURES DE SÉCURITÉ</b>	
<b>IMPORTANTES</b> .....	6
Comment accéder aux modes d'emploi de format PDF .....	9
Accessoires .....	10
Nomenclature et fonctions .....	11
Insérer les piles .....	14
Portée d'utilisation .....	15

### Mise en route rapide

Mise en route rapide .....	16
----------------------------	----

### Installation

Mise en place du projecteur .....	18
Mise en place du projecteur .....	18
Installation standard (Projection avant) ...	18
Installation pour montage au plafond ....	18
Mode de projection (PRJ) .....	19
Taille de l'écran et distance de projection ....	20

### Raccordements

Raccordement du projecteur à un autre appareil .....	21
Commander le projecteur à l'aide d'un ordinateur .....	24
Raccordement du cordon d'alimentation ...	24

## Opération de base

Mise sous/hors tension du projecteur ...	25
Mise sous tension du projecteur .....	25
Mise hors tension (Mettre le projecteur en mode veille) .....	25
Projection de l'image .....	26
À propos du guide de réglage .....	26
Ajuster l'image projetée .....	26
Corriger la distorsion trapézoïdale .....	28
Commuter le mode d'entrée .....	29
Ajuster le volume .....	29
Afficher l'écran noir et couper provisoirement le son .....	29
Mode redimensionner .....	30

## Fonctions pratiques

Opérer avec la télécommande .....	32
Afficher et régler le minuteur de la pause .....	32
Affichage du pointeur .....	32
Utilisation de la fonction de spot .....	32
Commutation du mode Eco+Veille .....	32
Sync. Automat. (Ajustement Sync. Automat.) ...	33
Gel d'une image mobile .....	33
Sélectionner le mode d'image .....	33
Utilisation de la télécommande comme souris d'ordinateur sans fil .....	34
Rubriques du menu .....	35
Utilisation de l'écran du menu .....	37
Sélections du menu (Ajustements) .....	37
Ajustement de l'image (Menu «Image») ...	39
Sélectionner le mode d'image .....	39

Ajuster l'image .....	40
Ajuster la température de couleur .....	40
Progressif .....	40
Réglage lampe .....	40

### Ajuster l'image projetée

(Menu «REG-ECR») .....	41
Régler le mode redimensionner .....	41
Ajuster la position de l'image .....	41
Correction trapèze .....	41
Régler l'affichage à l'écran .....	42
Sélectionner l'image d'arrière-fond ....	42
Sélectionner le guide de réglage .....	42
Retourner/Inverser les images projetées ....	42
Sélectionner la langue de l'affichage à l'écran .....	42

### Ajuster les fonctions du projecteur

(Menu «REG-PRJ») .....	43
Fonction d'extinction automatique .....	43
Fonction de remise en marche automatique ...	43
Mode VEILLE .....	43
Régler le bip de confirmation (Son du système) .....	43
Réglage de l'enceinte .....	43
Entrée audio .....	43
Sélection de la vitesse de transmission (RS-232C) .....	44
Réglage du mode ventilation .....	44
Vérifier le statut de la durée de vie de la lampe .....	44
Fonction de verrouillage du système ...	44
Fonction blocage touches .....	45
Guide de dépannage avec le menu «Aide» ....	46
Utiliser les fonctions du menu «Aide» ...	46



## Référence

### Appendice

Entretien .....	47	Raccordement et affectation des broches .....	53
Indicateurs d'entretien .....	48	Spécifications et réglages des commandes RS-232C .....	55
À propos de la lampe .....	50	Tableau de compatibilité PC .....	60
Lampe .....	50	Guide de dépannage .....	61
Précaution quant à la lampe .....	50	Pour l'assistance SHARP .....	63
Remplacement de la lampe .....	50	Fiche technique .....	64
Déposer et poser la lampe .....	51	Dimensions .....	65
Remettre à zéro la minuterie de la lampe ...	52	Index .....	66

# MESURES DE SÉCURITÉ IMPORTANTES

**ATTENTION: Veuillez lire toutes ces instructions avant de faire fonctionner ce produit et les conserver pour toutes consultations ultérieures.**

L'électricité peut être utilisée pour beaucoup de fonctions utiles. Ce produit a été conçu et fabriqué pour assurer une utilisation en toute sécurité. CÉPENDANT, TOUTE UTILISATION INCORRECTE PEUT CAUSER UNE ÉLECTROCUTION OU DÉCLENCHER UN INCENDIE. Pour éviter de contourner les dispositifs de sécurité incorporés à ce produit, veuillez respecter les règles de base suivantes pour son installation, utilisation et entretien.

## 1. Lire les instructions

Avant d'utiliser l'appareil, veuillez lire les instructions de sécurité et d'emploi.

## 2. Conserver les instructions

Les instructions de sécurité et d'emploi doivent être soigneusement conservées pour référence ultérieure.

## 3. Respecter les avertissements

Tous les avertissements apposés sur l'appareil ou notés dans le mode d'emploi doivent être respectés.

## 4. Suivre les instructions

Toutes les instructions de fonctionnement et d'emploi doivent être scrupuleusement suivies.

## 5. Nettoyage

Débranchez la prise secteur de l'appareil avant de le nettoyer. N'utilisez pas de liquides ou aérosols de nettoyage. Utilisez uniquement un chiffon humide pour nettoyer l'appareil.

## 6. Options

N'utilisez pas d'option non conseillée par le fabricant de l'appareil qui pourrait présenter le moindre risque.

## 7. Eau et humidité

N'utilisez pas cet appareil près d'un point d'eau, --- à proximité d'une baignoire, d'un lavabo, d'un évier ou dans un sous-sol humide par exemple.

## 8. Accessoires

Ne déposez pas l'appareil sur un support instable. L'appareil risque de tomber et de causer des blessures graves à un enfant ou un adulte et d'être sérieusement endommagé. Utilisez uniquement les types de support conseillés par le fabricant ou vendus avec l'appareil. La fixation de l'appareil à un accessoire doit être conforme aux instructions du fabricant et doit être réalisée au moyen des pièces conseillées par le fabricant.

## 9. Transport

L'ensemble appareil et chariot doit être manoeuvré avec soin. Tout arrêt brutal, effort excessif ou inégalité du sol risque d'entraîner le renversement du chariot et la chute de l'appareil.



## 10. Ventilation

Les orifices et découpes pratiqués sur le coffret sont destinés à assurer la ventilation de l'appareil afin d'obtenir un fonctionnement fiable et d'éviter les surchauffes. Ces ouvertures ne doivent pas être obstruées en plaçant par exemple l'appareil sur un lit, un canapé, un tapis et toute autre surface similaire. L'appareil ne doit pas être installé dans un meuble, bibliothèque ou étagères si la ventilation adéquate ne peut être assurée et les instructions du fabricant respectées.

## 11. Sources d'alimentation

Cet appareil ne doit être alimenté qu'à partir du type de source indiqué sur la plaquette signalétique. Au moindre doute concernant le type de source disponible, contactez le revendeur de l'appareil ou la compagnie d'électricité. Dans le cas d'appareils fonctionnant sur batterie ou autre source que le secteur, reportez-vous au mode d'emploi.

## 12. Mise à la terre ou polarisation

Ce produit est équipé d'un des types de prise suivant. Si la prise mâle du câble d'alimentation ne correspond pas à celle du secteur, contactez un électricien pour la remplacer.

N'utilisez la prise sans la sécurité supplémentaire offerte par ce type de prise.

- Type de prise à deux fils (secteur).
- Type de prise à trois fils (secteur) avec une borne de mise à la masse.

Cette dernière ne s'enfiche que dans une prise du secteur adéquate.

## 13. Protection du cordon d'alimentation

Faites passer le cordon d'alimentation de façon à ce qu'il ne puisse être abîmé, piétiné, écrasé par un meuble ou tout objet lourd ; examinez soigneusement le cheminement du cordon d'alimentation entre la prise du secteur et l'entrée de l'appareil.

## 14. Orage

Par mesure de protection complémentaire, débranchez le cordon d'alimentation de la prise du secteur dès que survient un orage ou encore lorsque l'appareil ne va pas être utilisé pendant une longue période. Ainsi, l'appareil ne sera pas exposé à une surtension éventuelle du secteur due à la foudre.

## 15. Surcharge

Évitez de surcharger les prises du secteur murales ou intégrées ainsi que les rallonges car cela risque de provoquer un incendie ou une électrocution.

## 16. Introduction d'objets étrangers et de liquide

N'essayez pas d'introduire des objets dans les ouvertures de l'appareil car ceux-ci risquent d'entrer en contact avec les composants soumis à des hautes tensions et provoquer un incendie ou une électrocution. Évitez d'asperger ou de renverser le moindre liquide sur l'appareil.

## 17. Réparation

Ne tentez aucune réparation de cet appareil par vous-même car l'ouverture ou le retrait du boîtier expose des composants soumis à des hautes tensions qui présentent des risques importants d'électrocution. Adressez-vous à un technicien qualifié pour toute réparation.

## 18. Dégâts entraînant une réparation

Dans les cas suivants, débranchez le cordon d'alimentation et faites vérifier ou réparer l'appareil par du personnel qualifié :

- Le cordon d'alimentation ou sa fiche est endommagé.
- Un liquide a été renversé sur l'appareil ou un objet étranger a été introduit dans l'appareil.
- L'appareil a été exposé à la pluie ou à l'eau.
- L'appareil ne fonctionne pas normalement bien que les instructions du mode d'emploi aient été respectées. N'utilisez pas d'autres commandes que celles mentionnées dans ce document car toute action risque d'endommager l'appareil et d'entraîner, le plus souvent, l'intervention coûteuse d'un technicien qualifié afin de rétablir les conditions normales de fonctionnement.

e. L'appareil est tombé ou a été endommagé d'une manière ou d'une autre.

f. Les performances de l'appareil se sont nettement dégradées et un entretien semble nécessaire.

## 19. Pièces de rechange

Si une pièce doit être remplacée, assurez-vous auprès du service de réparation que le remplacement sera effectué avec une pièce prescrite par le fabricant ou ayant des caractéristiques identiques. Des pièces de rechange non autorisées pourraient causer un incendie, une électrocution ou d'autres dangers.

## 20. Contrôle de sécurité

À la fin de toute intervention d'entretien ou de réparation, demandez au technicien d'effectuer les vérifications de sécurité pour déterminer si le produit est en état de fonctionnement correct.

## 21. Montage mural ou au plafond

Ce produit doit être monté sur un mur ou au plafond uniquement de la manière recommandée par le fabricant.

## 22. Chaleur

Cet appareil doit être placé loin des sources de chaleur telles que les radiateurs, accumulateurs de chaleur, poêles et autres appareils produisant de la chaleur (y compris les amplificateurs).

- DLP® et le logo DLP sont des marques déposées de Texas Instruments.
- Microsoft® et Windows® sont des marques déposées de Microsoft Corporation aux États-Unis et/ou dans d'autres pays.
- PC/AT est une marque déposée de International Business Machines Corporation aux États-Unis.
- Adobe® Reader® est une marque de commerce de Adobe Systems Incorporated.
- Macintosh® est une marque déposée de Apple Computer, Inc. aux États-Unis et/ou dans d'autres pays.
- Tous les autres noms de produits ou société sont des marques de commerce ou des marques déposées de leur société respective.
- Certains circuits intégrés utilisés dans ce produit font l'objet de secrets de fabrication appartenant à Texas Instruments. Il est donc interdit de copier, de modifier, d'adapt, de traduire, de distribuer, d'étudier la conception, de démonter ou de décompiler leur contenus.

## Observez les précautions suivantes lors de l'installation du projecteur.

### Précaution quant à la lampe

- Danger potentiel de débris de verres en cas de rupture de la lampe. Si la lampe rompt, contactez le revendeur de projecteur Sharp autorisé ou le service après-vente le plus proche pour remplacement. Voir «Remplacement de la lampe» à la page 50.

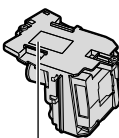

### Lorsque vous utilisez le projecteur en haute altitude comme à la montagne (à une altitude de 1.500 mètres environ (4.900 pieds) ou plus)

- Lorsque vous utilisez le projecteur en haute altitude où l'air est raréfié, réglez «Mode Ventilation» sur «Élevé». Omettre de procéder à ce réglage peut avoir une incidence sur la longévité du système optique.

### Précaution quant à l'installation du projecteur

- Pour un entretien minimum et pour préserver une qualité d'image élevée, SHARP recommande que ce projecteur soit installé dans un endroit sans humidité, poussière, ni fumée de cigarette. Lorsque le projecteur est soumis à ces environnements, les entrée et sortie d'air et l'objectif doivent être nettoyés plus souvent. Tant que le projecteur est nettoyé régulièrement, l'utilisation dans ce type d'environnement ne réduira pas la durée d'utilisation globale de l'unité. Le nettoyage des pièces internes ne doit être confié qu'à un revendeur de projecteur Sharp autorisé ou au service après-vente.

### N'installez pas le projecteur dans des endroits en plein soleil ou exposés à une forte lumière.

- Placez l'écran de façon à ce qu'il ne soit pas en plein soleil ou sous l'éclairage direct de la pièce. La lumière tombant directement sur l'écran fait déteindre les couleurs, rendant le visionnement difficile. Fermez les rideaux et atténuez les lumières si vous installez l'écran dans une pièce ensoleillée ou lumineuse.

### Précaution d'installation du projecteur

- Placez le projecteur sur un endroit plat dans la plage de réglage (environ 9 degrés) du pied ajustable.

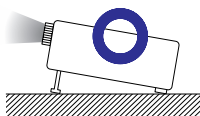
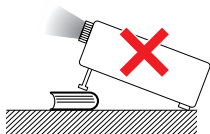

- Après acquisition du projecteur, une faible odeur peut s'échapper de l'orifice d'aération lorsque l'appareil est mis sous tension la première fois. Ceci est normal et ne constitue pas un dysfonctionnement. Elle disparaîtra après utilisation du projecteur.

### Avertissement à propos de la mise en place du projecteur en hauteur

- Lors de la mise en place du projecteur en hauteur, veillez à l'immobiliser avec soin pour éviter des blessures corporelles dues à la chute du projecteur.

### Ne soumettez pas le projecteur à une forte secousse et/ou vibration.

- Protégez l'objectif pour ne pas frapper ou endommager sa surface.

### Reposez vos yeux de temps en temps.

- Regarder continuellement un écran pendant de longues heures peut se traduire par une tension de l'œil. Veillez à reposer vos yeux de temps en temps.

### Évitez les endroits aux températures extrêmes.

- La température de service du projecteur est de 41°F à 95°F (+5°C à +35°C).
- La température de rangement du projecteur est de -4°F à 140°F (-20°C à +60°C).

### Ne bloquez pas les sortie et entrée d'air.

- Laissez au moins 11 <sup>13</sup>/<sub>16</sub> pouces (30 cm) d'espace entre la sortie d'air et le mur ou l'obstacle le plus proche.
- Veillez à ce que l'entrée et la sortie d'air ne soient pas obstruées.
- Si le ventilateur de refroidissement est bouché, un circuit de protection mettra automatiquement le projecteur en mode veille pour éviter une surchauffe. Ceci n'est pas le signe d'un dysfonctionnement. (Voir pages 48 et 49.) Débranchez le cordon d'alimentation du projecteur de la prise murale et attendez au moins 10 minutes. Placez le projecteur là où les entrée et sortie d'air ne sont pas bloquées, rebranchez le cordon d'alimentation et mettez sous tension le projecteur. Ceci ramènera le projecteur à sa condition d'opération normale.

## Précaution quant à l'utilisation du projecteur

- Si vous n'avez pas l'intention d'utiliser le projecteur pendant une période prolongée ou avant de déplacer le projecteur, assurez-vous de débrancher le cordon d'alimentation de la prise secteur murale et de débrancher les autres câbles qui y sont raccordés.
- Si vous débranchez le cordon d'alimentation pendant que le ventilateur de refroidissement tourne, il se peut que certaines pièces du projecteur soient encore chaudes. Prenez garde lorsque vous manipulez le projecteur.
- Ne transportez pas le projecteur en le tenant par l'objectif.
- Lorsque vous rangez le projecteur, veillez à attacher le capuchon d'objectif au projecteur. (Voir page 11.)
- Ne placez pas le projecteur en plein soleil, ni à proximité d'une source de chaleur. Car ceci pourrait décolorer le coffret ou déformer le boîtier plastique.

## Autre équipement raccordé

- Lors du raccordement d'un ordinateur ou d'un autre équipement audio-visuel au projecteur, procédez aux raccordements APRÈS avoir débranché le cordon d'alimentation du projecteur de la prise murale et mis hors tension l'équipement à raccorder.
- Veuillez lire les modes d'emploi du projecteur et de l'équipement à raccorder pour les instructions sur le raccordement.

## Utilisation du projecteur dans d'autres pays

- La tension d'alimentation et la forme de la fiche peuvent varier selon la région et le pays où vous utilisez le projecteur. Lors de l'utilisation du projecteur à l'étranger, veillez à utiliser un cordon d'alimentation approprié au pays dans lequel vous vous trouvez.

## Fonction de contrôle de température



- Si le projecteur se met à chauffer suite à des problèmes d'installation ou de blocage des entrées et sortie d'air, «» et «TEMP.» s'illuminent dans le coin inférieur gauche de l'image. Si la température ne cesse d'augmenter, la lampe s'éteindra, le témoin d'avertissement de température sur le projecteur clignotera, et au bout d'une période de refroidissement de 60 secondes, le projecteur passera en mode veille. Reportez-vous à «Indicateurs d'entretien» à la page 48 pour de plus amples détails.

### Info

- Le ventilateur de refroidissement régule la température interne et sa performance est automatiquement contrôlée. Le bruit du ventilateur peut varier pendant l'utilisation du projecteur suite à des changements dans la vitesse du ventilateur. Ceci n'est pas le signe d'un dysfonctionnement.

# Comment accéder aux modes d'emploi de format PDF

Des modes d'emploi sous format PDF en différentes langues sont inclus sur le CD-ROM. Pour utiliser ces modes d'emploi, vous devez installer Adobe® Reader® sur votre ordinateur (Windows® ou Macintosh®).

Veuillez télécharger Adobe® Reader® d'Internet (<http://www.adobe.com>).

**Accéder aux modes d'emploi PDF pour Windows® (Pour Macintosh®, sautez l'étape ②).**

- ① Insérez le CD-ROM dans le lecteur de CD-ROM.
- ② Effectuez un double-clic sur l'icône «Poste de travail».
- ③ Effectuez un double-clic sur le lecteur de «CD-ROM».
- ④ Effectuez un double-clic sur le dossier «MANUALS».
- ⑤ Effectuez un double-clic sur le modèle (nom du dossier) que vous souhaitez consulter.
- ⑥ Effectuez un double-clic sur la langue (nom du dossier) que vous souhaitez consulter.
- ⑦ Effectuez un double-clic sur le fichier pdf pour accéder aux modes d'emploi du projecteur.

### Remarque

- Si le fichier pdf souhaité ne peut pas être ouvert en double-cliquant sur la souris, lancez d'abord Adobe® Reader®, puis spécifiez le fichier désiré en utilisant le menu «Fichier», «Ouvrir».

# Accessoires

## Accessoires fournis

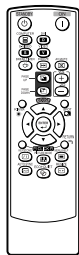

Télécommande  
<RRMCGA581WJSA>



Deux piles R-6  
(format «AA», UM/SUM-3,  
HP-7 ou similaire)

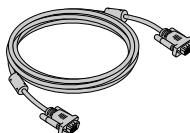

Câble RVB  
(10' (3,0 m))  
<QCNWGA045WJPZ>



Capuchon d'objectif  
(fixé)  
<CCAPHA027WJSA>

Cordon d'alimentation\*  
(1)

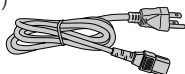

Pour les États-Unis et  
le Canada, etc.  
(6' (1,8 m))  
<QACCDAA007WJPZ>

(2)

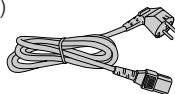

Pour l'Europe, sauf  
le Royaume-Uni.  
(6' (1,8 m))  
<QACCVAA011WJPZ>

(3)

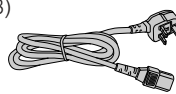

Pour le Royaume-Uni  
et Singapour  
(6' (1,8 m))  
<QACCBAA036WJPZ>

(4)

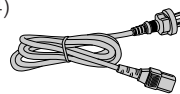

Pour l'Australie, la Nouvelle-  
Zélande et l'Océanie  
(6' (1,8 m))  
<QACCLA018WJPZ>

\* Utilisez le cordon d'alimentation correspondant à la prise murale dans votre pays.

• Mode d'emploi (ce manuel <TINS-D050WJN1> et le CD-ROM <UDSKAA089WJN1>)

### Remarque

- Les codes entre chevrons "< >" sont les codes des pièces de rechange.

## Accessoires en option

■ Câble 3 RCA à mini D-sub à 15 broches (10' (3,0 m))	AN-C3CP2
■ Adaptateur RS-232C DIN-D-sub (5 <sup>57</sup> / <sub>64</sub> " (15 cm))	AN-A1RS
■ Récepteur distant	AN-MR2
■ Unité de la lampe	AN-XR30LP
■ Support de montage au plafond	AN-XRCM30 (pour les États-Unis) AN-60KT
■ Tube d'extension	AN-TK201 AN-TK202

### Remarque

- Certains accessoires en option peuvent ne pas être disponibles selon votre région. Vérifiez auprès de votre revendeur de projecteur Sharp autorisé ou service après-vente le plus proche.

# Nomenclature et fonctions

Les numéros dans **■** se rapportent aux pages principales de ce mode d'emploi où le sujet est expliqué.

## Projecteur

### Vue du dessus

Témoin d'alimentation **25, 48**

**25** Touche **STANDBY/ON**  
Pour mettre sous tension et mettre le projecteur en mode Veille.

**37** Touche **ENTER**  
Pour régler les rubriques sélectionnées ou ajustées sur le menu.

**28** Touche **KEYSTONE**  
Pour passer au mode Correction Trapèze.

### Vue de face

**26** Bague du zoom  
Pour élargir/diminuer l'image.

**15** Capteur de la télécommande

**47** Sortie d'air

**27** Levier **HEIGHT ADJUST**

**25, 48** Témoin de la lampe

**48** Témoin d'avertissement de température

**32** Touche **ECO+QUIET**  
Pour atténuer le bruit du ventilateur de refroidissement et prolonger la durée de vie de la lampe.

**29** Touches du **VOL** (volume) **-** **0** **+**  
Pour ajuster le niveau sonore des enceintes.

**29** Touches **INPUT** (**▲**/**▼**)  
Pour changer de mode d'entrée.

**37, 46** Touche **MENU/HELP**  
Pour afficher les ajustements et réglages des écrans, et les écrans de l'aide.

**37** Touches de réglage (**▲**/**▼**/**◀**/**▶**)  
Pour sélectionner les rubriques du menu.

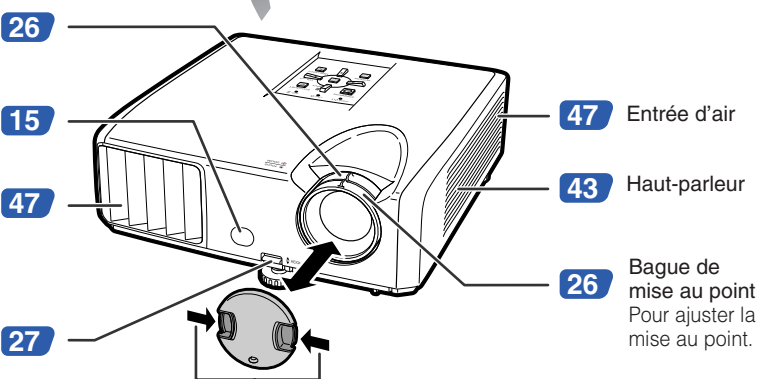
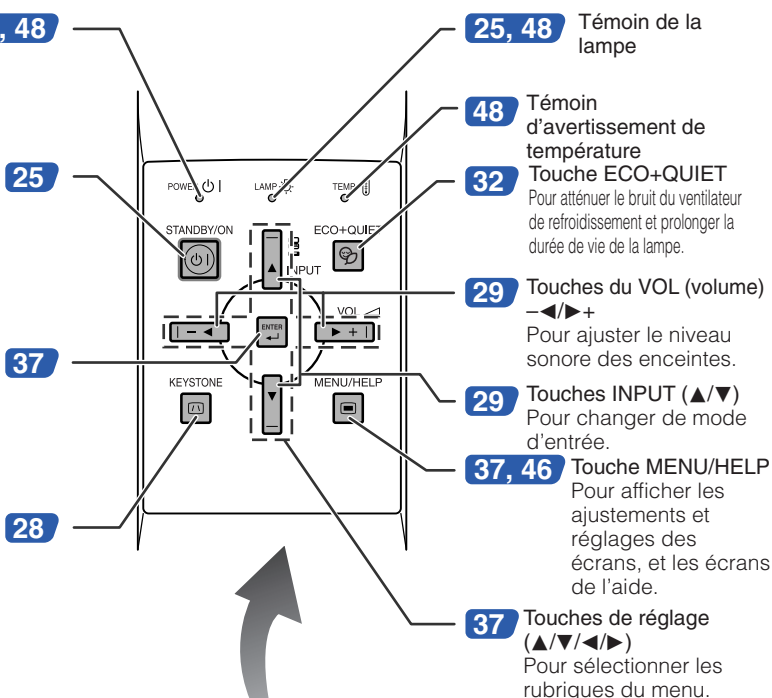

Appuyez sur les deux côtés du capuchon d'objectif pour le fixer ou le retirer.

# Nomenclature et fonctions (Suite)



Les numéros dans  se rapportent aux pages principales de ce mode d'emploi où le sujet est expliqué.

## Vue arrière

### Prises

Prise d'entrée AUDIO 1  23

Prise d'entrée DVI-D  21  
Prise pour les signaux DVI numériques RVB et les signaux numériques à composantes.

Prise d'entrée  21  
**COMPUTER/COMPONENT**  22  
Prise pour signaux RVB et composante d'ordinateur.

Prise AUDIO OUT  23  
Prise de sortie audio de l'appareil raccordé à la prise d'entrée audio.

Prise MONITOR OUT  23  
(Prise de sortie pour signaux RVB d'ordinateur et a composantes.)  
Prise pour raccorder un moniteur.

Pied ajustable arrière  27

 22 Prise d'entrée S-VIDEO  
Prise pour raccorder un équipement vidéo avec une prise S-vidéo.

 24 Prise RS-232C  
Prise pour commander le projecteur à l'aide d'un ordinateur.

 34 Prise USB  
Prise à raccorder à la prise USB d'un ordinateur en vue d'employer la télécommande fournie comme souris d'ordinateur.

 23 Prise d'entrée AUDIO 2

 22 Prise d'entrée VIDEO  
Prise pour raccorder un équipement vidéo.

 24 Prise CA  
Pour raccorder le cordon d'alimentation fourni.

Connecteur standard de sécurité Kensington

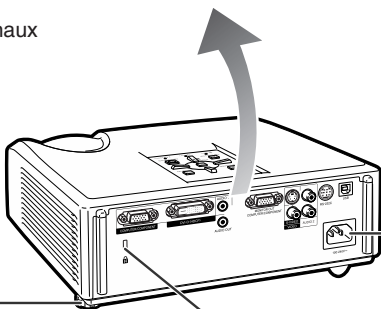

### Utilisation du dispositif anti-ivol Kensington

- Ce projecteur est doté d'un connecteur standard de sécurité Kensington pour utilisation avec le dispositif anti-ivol Kensington MicroSaver Security System. Reportez-vous aux informations fournies avec le système pour les instructions sur la sécurisation du projecteur.



**Touche STANDBY** 25  
Pour placer le projecteur en mode veille.

**Touches COMPUTER, DVI, S-VIDEO, VIDEO** 29  
Pour passer aux modes d'entrée respectifs.

**Touche BREAK TIMER** 32  
Pour afficher la durée de la pause.

**Touches PAGE UP/PAGE DOWN** 34  
Comme les touches [Page Down] et [Page Up] sur un clavier d'ordinateur, lors du raccordement USB (avec un câble USB ou le récepteur de télécommande optionnel).

**Touche POINTER** 32  
Pour afficher le pointeur.

**Touches MOUSE/de réglage (▲/▼/◀/▶)** 34 37

- Pour déplacer le curseur de l'ordinateur lors du raccordement USB (avec un câble USB ou le récepteur de télécommande optionnel).
- Pour sélectionner et régler les rubriques du menu.

**Touche L-CLICK** 34  
Pour le clic gauche lors du raccordement USB (avec un câble USB ou le récepteur de télécommande optionnel).

**Touche KEYSTONE** 28  
Pour passer au mode Correction Trapèze.

**Touche AUTO SYNC** 33  
Pour ajuster automatiquement les images lors du raccordement à un ordinateur.

**Touche ECO+QUIET** 32  
Pour atténuer le bruit du ventilateur de refroidissement et prolonger la durée de vie de la lampe.

**Touche ON** 25  
Pour mettre le projecteur sous tension.

**Touche FREEZE** 33  
Pour faire un arrêt sur image.

**Touche AV MUTE** 29  
Pour afficher provisoirement l'écran noir et couper le son.

**Touches du VOL +/- (volume)** 29  
Pour ajuster le niveau sonore des enceintes.

**Touche SPOT** 32  
Pour afficher le spot.

**Touche ENTER** 37  
Pour régler les rubriques sélectionnées ou ajustées sur le menu.

**Touche R-CLICK/RETURN** 34 37

- Pour le clic droit lors du raccordement USB (avec un câble USB ou le récepteur de télécommande optionnel).
- Pour revenir à l'écran de menu précédent pendant les opérations du menu.

**Touche MENU/HELP** 37 46  
Pour afficher les ajustements et réglages des écrans, et les écrans de l'aide.

**Touche RESIZE** 30  
Pour changer de taille d'écran (NORMAL, BORDS, etc.).

**Touche PICTURE MODE** 33  
Pour sélectionner l'image appropriée.

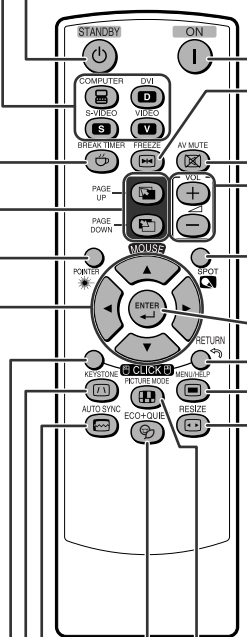

# Nomenclature et fonctions (Suite)

## Insérer les piles

**1** Abaissez l'attache du couvercle et retirez le couvercle dans le sens indiqué par la flèche.

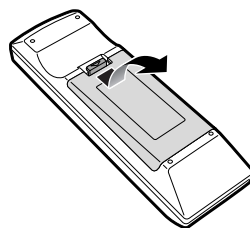

**2** Insérez les piles.  
• Insérez les piles en faisant correspondre les polarités avec les repères ⊕ et ⊖ dans le compartiment à pile.

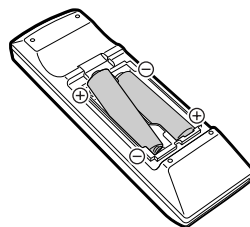

**3** Insérez l'attache à la base du couvercle dans la fente, et enfoncez le couvercle jusqu'à ce qu'il s'enclenche.

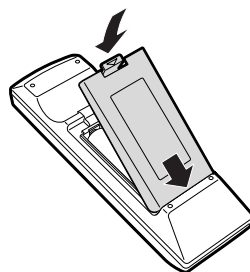

**Un mauvais usage des piles peut être à l'origine d'une fuite ou d'une explosion. Veuillez suivre les précautions ci-dessous.**



### Précaution

- Danger d'explosion si la pile est remplacée incorrectement. Remplacez uniquement par des piles alcalines ou manganèse.
- Insérez les piles en faisant correspondre les polarités avec les repères ⊕ et ⊖ dans le compartiment à pile.
- Des piles de type différent ont des propriétés différentes. Par conséquent n'utilisez pas ensemble des piles de type différent.
- N'utilisez pas ensemble une pile neuve et une pile usagée. Ceci pourrait réduire la durée de vie des piles neuves ou provoquer une fuite des piles usagées.
- Retirez les piles de la télécommande dès qu'elles sont usées. Les laisser en place pourrait provoquer une fuite.  
Le liquide s'échappant des piles est nocif pour la peau. Il est donc recommandé de les essuyer tout d'abord, et ensuite de les retirer en utilisant un chiffon.
- Les piles fournies avec ce projecteur peuvent se décharger rapidement, selon les conditions de stockage. Pensez à les remplacer aussitôt que possible par des piles neuves.
- Retirez les piles de la télécommande si vous n'avez pas l'intention de l'utiliser pendant une période prolongée.
- Respectez les règlements (ordonnance) locaux lors de la mise au rebut des piles usagées.

## Portée d'utilisation

La télécommande peut être utilisée pour commander le projecteur dans les limites indiquées sur l'illustration.

### Remarque

- Le signal de la télécommande peut être réfléchi par un écran pour une opération facile. Toutefois, la distance réelle du signal peut être différente selon la composition de l'écran.

### Lors de l'utilisation de la télécommande

- Veillez à ne pas la lâcher, ni l'exposer à l'humidité et à une température élevée.
- La télécommande risque de mal fonctionner sous un éclairage fluorescent. Le cas échéant, éloignez le projecteur de l'éclairage.

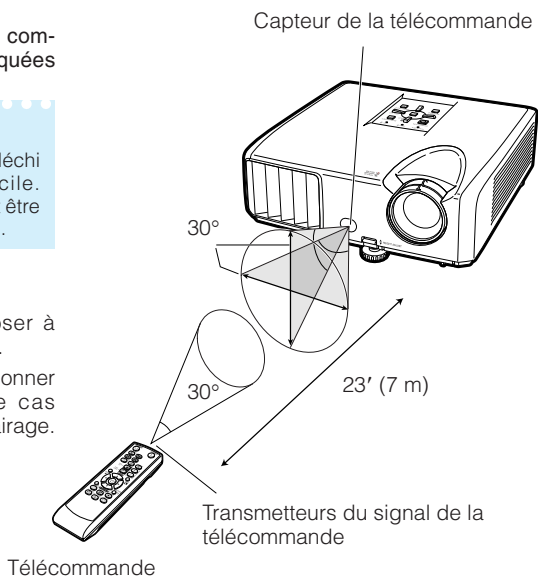

# Mise en route rapide

Cette section présente les opérations de base (projecteur raccordé à l'ordinateur). Pour de plus amples détails, voir la page mentionnée ci-dessous pour chaque étape.

## Installation et projection

Dans cette section, le raccordement du projecteur et de l'ordinateur est expliqué à partir d'un exemple.

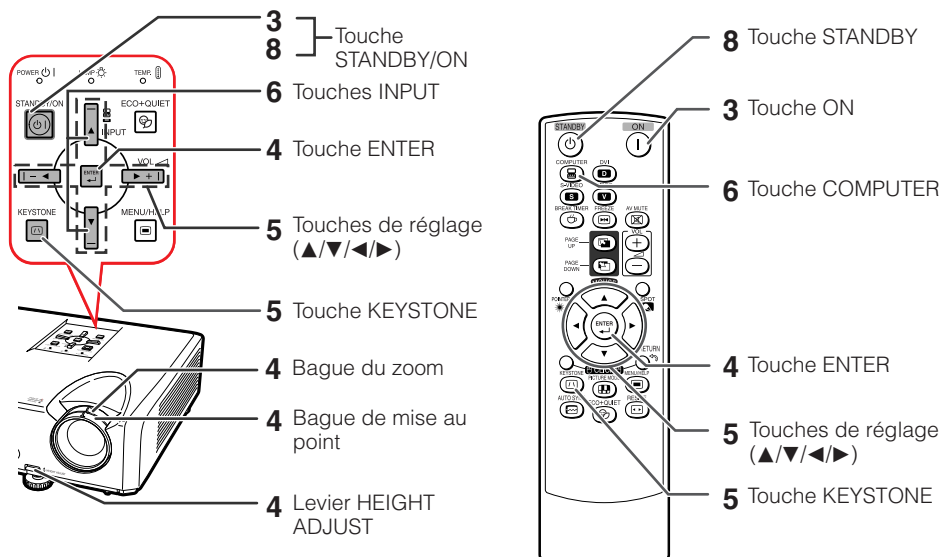

**1. Placez le projecteur face à un mur ou un écran** → P. 18

**2. Raccordez le projecteur à l'ordinateur et branchez la fiche du cordon d'alimentation dans la prise CA du projecteur**

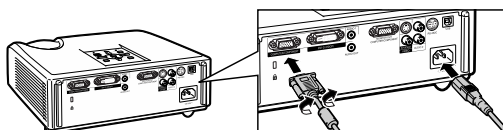

Pour le raccordement d'un équipement autre qu'un ordinateur, voir pages 22 et 23.

→ P. 21, 24

**3. Retirez le capuchon d'objectif et mettez le projecteur sous tension**

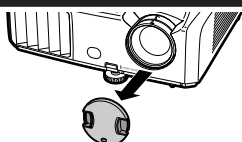

Sur le projecteur      Sur la télécommande



→ P. 25

## 4. Ajustez l'image projetée avec le Guide de Réglage

- 1 Une fois le projecteur mis en marche, le guide de réglage apparaît.  
(Lorsque «Guide de Réglage» est réglé sur «En service». Voir page 42.)
- 2 Suivez les étapes dans le Guide de Réglage pour régler la mise au point, la taille de l'écran et la hauteur (angle).
- 3 Après réglage de la mise au point, hauteur (angle) et taille de l'écran, appuyez sur **ENTER** pour clore le guide de réglage.

➔ P. 26, 27

## 5. Corrigez la distorsion trapézoïdale

Corriger la distorsion trapézoïdale à l'aide de la Correction Trapèze.

Sur le projecteur

KEystone

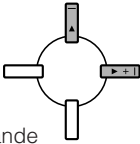

Comprime le côté supérieur.

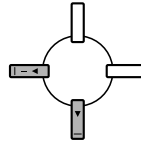

Comprime le côté inférieur.

Sur la télécommande

KEystone



➔ P. 28

## 6. Sélectionnez le mode d'entrée

Sélectionnez «COMPUTER» avec la touche **INPUT** sur le projecteur ou **COMPUTER** sur la télécommande.

Sur le projecteur



Sur la télécommande



Liste INPUT

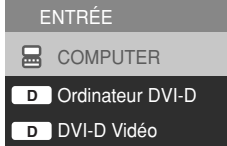

Affichage à l'écran (RVB)



- Quand vous appuyez sur les touches **INPUT** du projecteur, la liste INPUT surgit. Appuyez sur ▲/▼ pour commuter le mode d'entrée.

➔ P. 29

## 7. Mettez l'ordinateur sous tension

## 8. Mise hors tension

Appuyez sur la touche **STANDBY/ON** sur le projecteur ou la touche **STANDBY** sur la télécommande, puis appuyez à nouveau sur cette touche pendant que le message de confirmation s'affiche, afin de mettre le projecteur en mode veille.

Sur le projecteur



Sur la télécommande



Affichage à l'écran



➔ P. 25

# Mise en place du projecteur

## Mise en place du projecteur

Pour une qualité d'image optimale, placez le projecteur perpendiculairement à l'écran avec les pieds du projecteur sur une surface plane et horizontale. Ce qui éliminera le recours à la Correction Trapèze et permettra d'obtenir la meilleure qualité d'image possible. (Voir page 28.)

## Installation standard (Projection avant)

- Placez le projecteur à la distance requise de l'écran en fonction de la taille de l'image désirée. (Voir page 20.)



## Exemple d'une installation standard

### Vue latérale

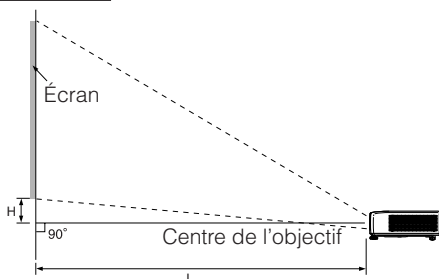

### Remarque

- Reportez-vous à la page 20 pour des informations supplémentaires concernant « Taille de l'écran et distance de projection ».

## Installation pour montage au plafond

- Il est recommandé d'utiliser l'applique pour montage au plafond Sharp en option pour cette installation. Avant de procéder au montage du projecteur, prenez contact avec votre revendeur de projecteur Sharp autorisé ou le service après-vente le plus proche pour acquérir l'applique pour montage au plafond recommandée (vendu séparément).

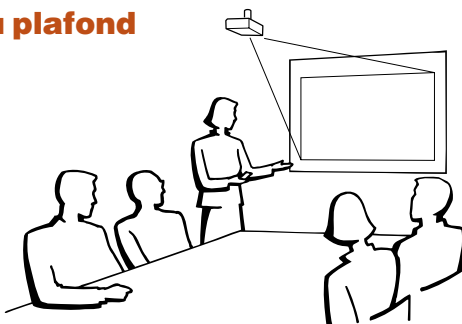

## Mode de projection (PRJ)

Le projecteur peut utiliser un des 4 modes de projection, présentés dans le schéma ci-dessous. Sélectionnez le mode le plus approprié pour le réglage de projection utilisé. (Vous pouvez régler le mode PRJ dans le menu «REG-ECR». Voir page 42.)

- Monté sur table, projection avant  
[Rubrique du menu → «Avant»]

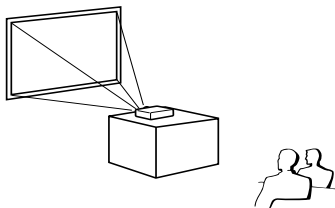

- Monté au plafond, projection avant  
[Rubrique du menu → «Plaf + avant»]

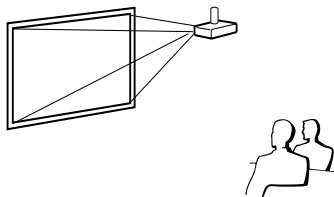

- Monté sur table, projection arrière (avec un écran translucide)  
[Rubrique du menu → «Arrière»]

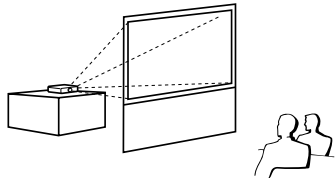

- Monté au plafond, projection arrière (avec un écran translucide)  
[Rubrique du menu → «Plaf + arr.»]

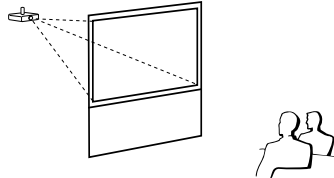

## Indication de la taille de l'image projetée et de la distance de projection

Exemple : Mode NORMAL (4:3)

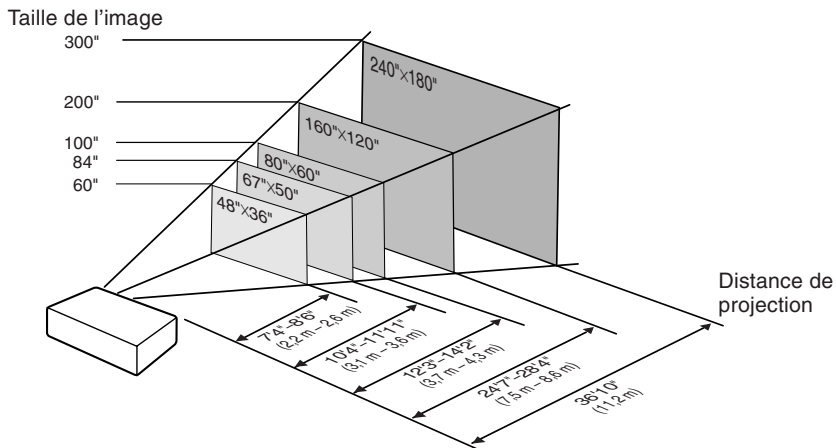

# Mise en place du projecteur (Suite)

## Taille de l'écran et distance de projection

### Mode NORMAL (4:3)

Taille de l'image (Écran)			Distance de projection [L]		Distance du centre de l'objectif au bas de l'image [H]
Diag. [X]	Largeur	Hauteur	Minimum [L1]	Maximum [L2]	
300" (762 cm)	610 cm (240")	457 cm (180")	11,2 m (36' 10")	—	19 cm (7 <sup>9</sup> / <sub>16</sub> ")
270" (686 cm)	549 cm (216")	411 cm (162")	10,1 m (33' 2")	11,7 m (38' 4")	17 cm (6 <sup>5</sup> / <sub>16</sub> ")
250" (635 cm)	508 cm (200")	381 cm (150")	9,4 m (30' 9")	10,8 m (35' 5")	16 cm (6 <sup>19</sup> / <sub>64</sub> ")
200" (508 cm)	406 cm (160")	305 cm (120")	7,5 m (24' 7")	8,6 m (28' 4")	13 cm (5 <sup>3</sup> / <sub>64</sub> ")
150" (381 cm)	305 cm (120")	229 cm (90")	5,6 m (18' 5")	6,5 m (21' 3")	10 cm (3 <sup>25</sup> / <sub>32</sub> ")
100" (254 cm)	203 cm (80")	152 cm (60")	3,7 m (12' 3")	4,3 m (14' 2")	6 cm (2 <sup>39</sup> / <sub>64</sub> ")
84" (213 cm)	171 cm (67")	128 cm (50")	3,1 m (10' 4")	3,6 m (11' 11")	5 cm (2 <sup>7</sup> / <sub>64</sub> ")
72" (183 cm)	146 cm (58")	110 cm (43")	2,7 m (8' 10")	3,1 m (10' 3")	5 cm (1 <sup>13</sup> / <sub>16</sub> ")
60" (152 cm)	122 cm (48")	91 cm (36")	2,2 m (7' 4")	2,6 m (8' 6")	4 cm (1 <sup>33</sup> / <sub>64</sub> ")
40" (102 cm)	81 cm (32")	61 cm (24")	1,5 m (4' 11")	1,7 m (5' 8")	3 cm (1 <sup>1</sup> / <sub>64</sub> ")

X: Taille de l'image (diag.) (pouces/cm)

L: Distance de projection (m/pieds)

L1 : Distance de projection minimum (m/pieds)

L2 : Distance de projection maximum (m/pieds)

H : Distance du centre de l'objectif au bas de l'image (cm/pouces)

La formule pour la taille de l'image et la distance de projection

[m/cm]

L1 (m) = 0,03745X

L2 (m) = 0,04323X

H (cm) = 0,064X

[Pieds/pouces]

L1 (pieds) = 0,03745X / 0,3048

L2 (pieds) = 0,04323X / 0,3048

H (pouces) = 0,064X / 2,54

### Mode ALLONGE (16:9)

Taille de l'image (Écran)			Distance de projection [L]		Distance du centre de l'objectif au bas de l'image [H]	Plage ajustable de la position de l'image [S]
Diag. [X]	Largeur	Hauteur	Minimum [L1]	Maximum [L2]		
250" (635 cm)	553 cm (218")	311 cm (123")	10,2 m (33' 6")	11,8 m (38' 8")	69 cm (27 <sup>19</sup> / <sub>64</sub> ")	± 52 cm (± 20 <sup>27</sup> / <sub>64</sub> ")
225" (572 cm)	498 cm (196")	280 cm (110")	9,2 m (30' 1")	10,6 m (34' 9")	62 cm (24 <sup>9</sup> / <sub>16</sub> ")	± 47 cm (± 18 <sup>25</sup> / <sub>64</sub> ")
200" (508 cm)	443 cm (174")	249 cm (98")	8,2 m (26' 9")	9,4 m (30' 11")	55 cm (21 <sup>53</sup> / <sub>64</sub> ")	± 42 cm (± 16 <sup>11</sup> / <sub>32</sub> ")
150" (381 cm)	332 cm (131")	187 cm (74")	6,1 m (20' 1")	7,1 m (23' 2")	42 cm (16 <sup>3</sup> / <sub>8</sub> ")	± 31 cm (± 12 <sup>1</sup> / <sub>4</sub> ")
133" (338 cm)	294 cm (116")	166 cm (65")	5,4 m (17' 10")	6,3 m (20' 7")	37 cm (14 <sup>39</sup> / <sub>64</sub> ")	± 28 cm (± 10 <sup>7</sup> / <sub>16</sub> ")
106" (269 cm)	235 cm (92")	132 cm (52")	4,3 m (14' 2")	5,0 m (16' 5")	29 cm (11 <sup>37</sup> / <sub>64</sub> ")	± 22 cm (± 8 <sup>21</sup> / <sub>32</sub> ")
100" (254 cm)	221 cm (87")	125 cm (49")	4,1 m (13' 5")	4,7 m (15' 5")	28 cm (10 <sup>59</sup> / <sub>64</sub> ")	± 21 cm (± 8 <sup>11</sup> / <sub>64</sub> ")
92" (234 cm)	204 cm (80")	115 cm (45")	3,8 m (12' 4")	4,3 m (14' 3")	26 cm (10 <sup>3</sup> / <sub>64</sub> ")	± 19 cm (± 7 <sup>39</sup> / <sub>64</sub> ")
84" (213 cm)	186 cm (73")	105 cm (41")	3,4 m (11' 3")	4,0 m (13')	23 cm (9 <sup>11</sup> / <sub>64</sub> ")	± 17 cm (± 6 <sup>55</sup> / <sub>64</sub> ")
72" (183 cm)	159 cm (63")	90 cm (35")	2,9 m (9' 8")	3,4 m (11' 2")	20 cm (7 <sup>55</sup> / <sub>64</sub> ")	± 15 cm (± 5 <sup>57</sup> / <sub>64</sub> ")
60" (152 cm)	133 cm (52")	75 cm (29")	2,4 m (8')	2,8 m (9' 3")	17 cm (6 <sup>35</sup> / <sub>64</sub> ")	± 12 cm (± 4 <sup>29</sup> / <sub>32</sub> ")
40" (102 cm)	89 cm (35")	50 cm (20")	1,6 m (5' 4")	1,9 m (6' 2")	11 cm (4 <sup>23</sup> / <sub>64</sub> ")	± 8 cm (± 3 <sup>17</sup> / <sub>64</sub> ")

X: Taille de l'image (diag.) (pouces/cm)

L: Distance de projection (m/pieds)

L1 : Distance de projection minimum (m/pieds)

L2 : Distance de projection maximum (m/pieds)

H : Distance du centre de l'objectif au bas de l'image (cm/pouces)

S: Plage ajustable de la position de l'image (cm/pouces) Voir page 41.

La formule pour la taille de l'image et la distance de projection

[m/cm]

L1 (m) = 0,0408X

L2 (m) = 0,0471X

H (cm) = 0,27727X

S (cm) = ± 0,20754X

[Pieds/pouces]

L1 (pieds) = 0,0408X / 0,3048

L2 (pieds) = 0,0471X / 0,3048

H (pouces) = 0,27727X / 2,54

S (pouces) = ± 0,20754X / 2,54



#### Remarque

- Reportez-vous à la page 18 à propos de «Distance de projection [L]» et «Distance du centre de l'objectif au bas de l'image [H]».
- Laisser une marge d'erreur dans les valeurs dans les schémas ci-dessus.



# Raccordement du projecteur à un autre appareil

Avant le raccordement, veuillez à débrancher le cordon d'alimentation du projecteur de la prise murale et mettre hors tension les appareils à raccorder. Une fois tous les raccordements effectués, mettez sous tension le projecteur puis les autres appareils. Lors du raccordement d'un ordinateur, veuillez à ce que ce soit le dernier appareil à être mis sous tension une fois tous les raccordements effectués.





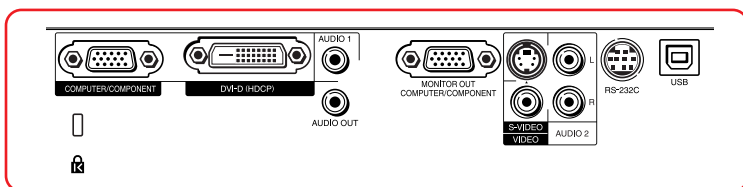

## REMARQUE IMPORTANTE:

Assurez-vous que le mode d'entrée approprié a été sélectionné sur le projecteur avant de mettre sous tension l'appareil raccordé.

- Pour de plus amples détails sur le raccordement et les câbles, reportez-vous au mode d'emploi de l'équipement à raccorder.
- Vous pourrez avoir besoin d'autres câbles ou connecteurs qui ne figurent pas dans la liste ci-dessous.

## Prises sur le projecteur

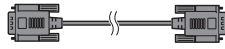















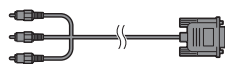

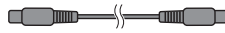

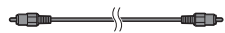
Équipement	Prise sur équipement connecté	Câble	Prise sur le projecteur
	<b>Prise de sortie RVB</b> 	<b>Câble RVB (fourni)</b> 	<b>COMPUTER/COMPONENT</b> 
	<b>Prise de sortie numérique DVI</b> 	<b>Câble numérique DVI (en vente dans le commerce)</b> 	<b>DVI-I</b> 

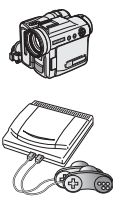
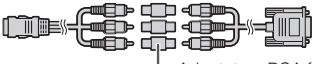
### Remarque















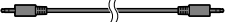

- Voir page 60 «Tableau de compatibilité PC» pour une liste des signaux d'ordinateur compatibles avec le projecteur. L'utilisation avec des signaux d'ordinateur autres que ceux de la liste peut bloquer l'opération de certaines fonctions.
- Un adaptateur Macintosh peut être nécessaire lors de l'utilisation avec certains ordinateurs Macintosh. Contactez votre distributeur Macintosh le plus proche.
- Selon l'ordinateur utilisé, une image peut ne pas être projetée à moins que le port de sortie externe de l'ordinateur ne soit activé (par exemple, lorsque vous utilisez un ordinateur portable SHARP, appuyez simultanément sur les touches «Fn» et «F5»). Reportez-vous aux instructions spécifiques dans le mode d'emploi de votre ordinateur pour activer son port de sortie externe.

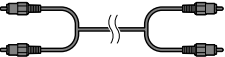
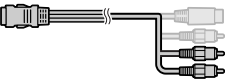
# Raccordement du projecteur à un autre appareil (Suite)

Équipement	Prise sur équipement connecté	Câble	Prise sur le projecteur
<b>Équipement vidéo</b> 	<b>Prise de sortie HDMI</b> 	<b>Câble HDMI vers DVI (en vente dans le commerce)</b> 	<b>DVI-D</b> 
	<b>Prise de sortie numérique DVI</b> 	<b>Câble numérique DVI (en vente dans le commerce)</b> 	
	<b>Prise de sortie vidéo composant</b> 	<b>Câble 3 RCA à mini D-sub à 15 broches (en option, AN-C3CP2)</b> 	<b>COMPUTER/COMPONENT</b> 
	<b>Prise de sortie S-vidéo</b> 	<b>Câble S-vidéo (en vente dans le commerce)</b> 	<b>S-VIDEO</b> 
	<b>Prise de sortie Vidéo</b> 	<b>Câble vidéo (en vente dans le commerce)</b> 	<b>VIDEO</b> 
<b>Caméra/jeu vidéo</b> 	<b>Prise de sortie vidéo composant</b>	<b>Câbles pour une caméra ou un jeu vidéo/ Câble 3 RCA à mini D-sub à 15 broches (en option, AN-C3CP2)</b>  Adaptateur RCA femelle (en vente dans le commerce)	<b>COMPUTER/COMPONENT</b> 
	<b>Prise de sortie S-vidéo</b>	<b>Câbles pour une caméra ou un jeu vidéo</b> 	<b>S-VIDEO</b> 
	<b>Prise de sortie Vidéo</b>	<b>Câbles pour une caméra ou un jeu vidéo</b> 	<b>VIDEO</b> 

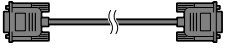
## Remarque

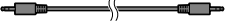
- Lorsque le projecteur est connecté à un équipement vidéo qui possède une prise de sortie HDMI, seul le signal vidéo peut être introduit dans le projecteur. (Connectez la prise d'entrée AUDIO pour l'entrée audio).
- En fonction des spécifications de l'équipement vidéo ou du câble digital HDMI vers DVI, il se peut que le signal de transmission ne fonctionne pas correctement. (Les spécifications HDMI ne prennent pas en charge tous les branchements vers un équipement vidéo équipé d'un terminal de sortie digitale HDMI avec un câble digital HDMI vers DVI.)
- Pour de plus amples informations sur la compatibilité du branchement, consultez les informations sur la prise en charge du branchement DVI fournis par le fabricant de l'équipement vidéo.
- Lorsque vous connectez un équipement vidéo avec sortie à 21 broches RVB (Euro-péritel) au projecteur, veuillez utiliser un câble disponible dans le commerce convenant à la prise du projecteur que vous souhaitez connecter.
- Le projecteur ne supporte pas les signaux RGBC via l'euro-péritel.

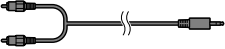
Équipement	Prise sur équipement connecté	Câble	Prise sur le projecteur	
<b>Équipement audio</b>      	<b>Prise de sortie audio ø3,5 mm</b> 	<b>Câble audio stéréo ou mono ø3,5 mm (en vente dans le commerce ou disponible comme pièce de service Sharp QCNWGA038WJPZ)</b> 	<b>AUDIO 1</b> 	
	<b>Prise de sortie audio RCA</b> 	<b>Câble audio RCA (en vente dans le commerce)</b> 	<b>Câbles pour une caméra ou un jeu vidéo</b> 	<b>AUDIO 2</b>  
	<b>Prise de sortie audio</b>			
<b>Moniteur</b> 	<b>Prise d'entrée RVB</b> 	<b>Câble RVB (fourni ou en vente dans le commerce)</b> 	<b>MONITOR OUT</b>  <small>MONITOR OUT COMPUTER/COMPONENT</small>	
<b>Amplificateur</b> 	<b>Prise d'entrée audio ø3,5 mm</b>	<b>Câble audio stéréo ou mono ø3,5 mm (en vente dans le commerce ou disponible comme pièce de service Sharp QCNWGA038WJPZ)</b> 	<b>AUDIO OUT</b> 	
	<b>Prise d'entrée audio RCA</b>	<b>Câble audio à miniprise stéréo ø3,5 mm à RCA (en vente dans le commerce)</b> 		

 **Remarque**

- Lors de l'utilisation du câble audio mono ø3,5 mm, le niveau du volume sera moitié moins de celui lors de l'utilisation d'un câble audio stéréo ø3,5 mm.
- Vous pouvez sélectionner «Audio 1» ou «Audio 2» pour «Entrée audio» dans le menu «REG-PRJ». (Voir page 43.)
- Les signaux RVB et signaux composante peuvent être émis vers le moniteur.

# Commander le projecteur à l'aide d'un ordinateur

Lorsque la prise RS-232C sur le projecteur est raccordée à un ordinateur avec un adaptateur RS-232C DIN-D-sub (en option, AN-A1RS) et un câble de commande série RS-232C (de type croisé, en vente dans le commerce), l'ordinateur peut être utilisé pour commander le projecteur et vérifier le statut du projecteur. Voir page 55 pour de plus amples détails.

**Lors de la connexion à un ordinateur à l'aide d'un câble de commande série RS-232C et d'un adaptateur RS-232C DIN-D-sub.**

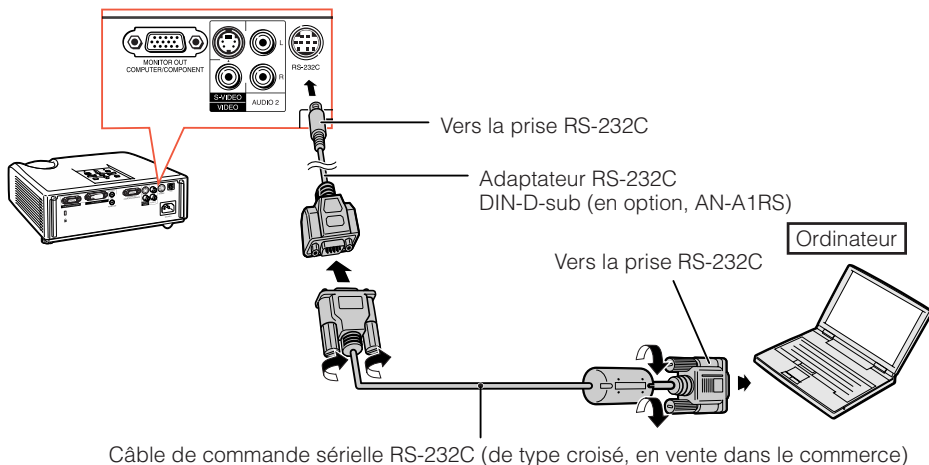

## Remarque

- La fonction RS-232C peut ne pas être opérationnelle si la prise de votre ordinateur n'est pas correctement configurée. Reportez-vous au mode d'emploi de l'ordinateur pour de plus amples détails.
- Voir pages 53 et 54 pour la connexion d'un câble de commande série RS-232C.

## Info

- Ne branchez pas le câble RS-232C à un port autre que la prise RS-232C sur l'ordinateur. Ceci pourrait endommager votre ordinateur ou le projecteur.
- Ne branchez pas un câble de commande série RS-232C sur l'ordinateur, ni ne le débranchez de l'ordinateur, alors que ce dernier est sous tension. Ceci pourrait endommager votre ordinateur.

# Raccordement du cordon d'alimentation

Branchez la fiche du cordon d'alimentation fourni dans la prise CA à l'arrière du projecteur.

Puis branchez le cordon sur la prise secteur.

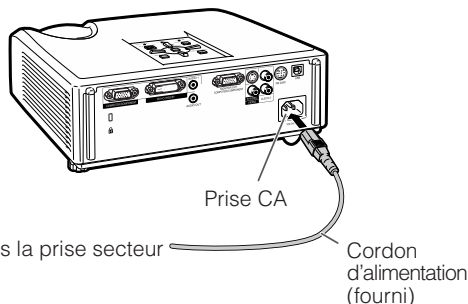

# Mise sous/hors tension du projecteur

## Mise sous tension du projecteur

Veillez à effectuer les raccordements sur un appareil externe et le branchement sur secteur avant de procéder aux opérations décrites ci-dessous. (Voir pages 21 à 24.)

**Retirez le capuchon d'objectif et appuyez sur **STANDBY/ON** sur le projecteur ou **ON** sur la télécommande.**

- Le témoin d'alimentation s'allume en vert.
- Une fois que le témoin de la lampe s'allume, le projecteur est prêt à fonctionner.

### Remarque

#### • À propos du témoin de la lampe

Le témoin de la lampe s'allume pour indiquer l'état de la lampe.

**Vert:** La lampe est allumée.

**Clignote vert:** La lampe se met en route.

**Rouge:** La lampe s'arrête de façon intempestive ou elle devrait être remplacée.

- Lors de la mise sous tension du projecteur, l'image peut être légèrement scintillante au cours de la première minute après que la lampe a été allumée. Ceci est tout à fait normal, étant donné que le système de contrôle de la lampe est entrain de stabiliser les caractéristiques de sortie de la lampe. Ceci n'est pas à considérer comme un dysfonctionnement.
- Si le projecteur est mis en mode veille puis remis en marche immédiatement après, la lampe aura besoin d'un certain temps avant de démarrer la projection.
- Lorsque le verrouillage du système est réglé, la boîte de saisie du code clavier apparaît. Pour annuler le réglage du code clavier, saisissez le code clavier que vous avez déjà réglé. Voir page 44 pour de plus amples détails.

## Mise hors tension (Mettre le projecteur en mode veille)

Appuyez sur **STANDBY/ON** sur le projecteur ou **STANDBY** sur la télécommande, puis réappuyez sur cette touche pendant que le message de confirmation est affiché pour mettre le projecteur en mode veille.

- Le projecteur ne peut pas être mis sous tension pendant le refroidissement.

### Info

- Quand «Remise en marche auto» est réglé sur «En service» :

Si le cordon d'alimentation est débranché de la prise secteur ou si le disjoncteur est coupé quand le projecteur est sous tension, le projecteur se remet automatiquement sous tension quand le cordon d'alimentation est rebranché sur la prise secteur ou quand le disjoncteur est rétabli. (Voir page 43.)

- L'anglais est la langue par défaut. Si vous souhaitez changer l'affichage à l'écran pour une autre langue, réinitialisez la langue selon la marche à suivre à la page 42.

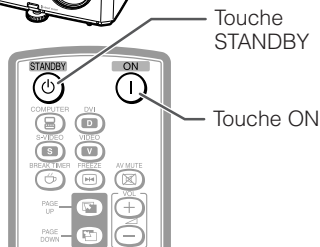
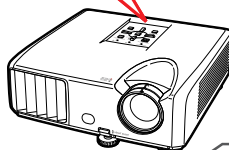
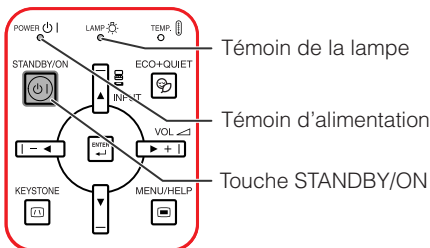

Affichage à l'écran (message de confirmation)

⏻ Entrer en mode VEILLE ?

Oui : Appuyez

Non : Attendez

### Info

- Fonction de mise hors tension directe :

Vous pouvez débrancher le cordon d'alimentation de la prise secteur même si le ventilateur de refroidissement tourne encore.

# Projection de l'image

## À propos du guide de réglage

Après mise en route du projecteur, l'écran du guide de réglage apparaît pour vous aider dans l'installation du projecteur.

Rubriques de guidage

1 FOCUS

2 HEIGHT ADJUST

3 ZOOM

Appuyez sur **ENTER** pour quitter l'écran du Guide de Réglage.



### Remarque

- L'écran du Guide de Réglage illumine automatiquement les rubriques dans l'ordre suivant :

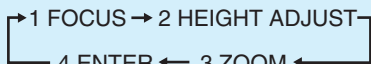

Néanmoins, vous pouvez ajuster la mise au point, la hauteur (angle) ou le zoom quelle que soit la rubrique illuminée.

- Si vous ne souhaitez pas voir affiché le Guide de Réglage la prochaine fois, réglez «Menu» - «REG-ECR» - «Guide de Réglage» sur «Hors service». (Voir page 42.)

## Écran du guide de réglage

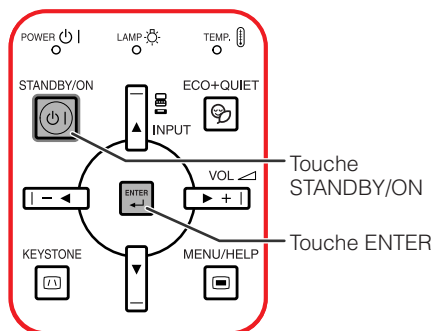
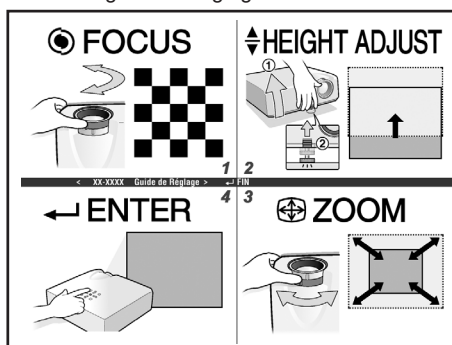

Touche STANDBY/ON

Touche ENTER

Bague du zoom

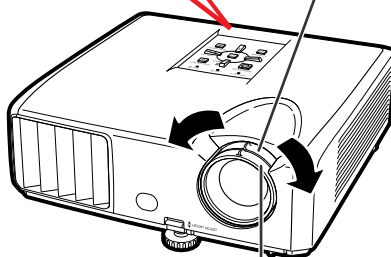

Bague de mise au point

## Ajuster l'image projetée

### 1 Ajuster la mise au point

Vous pouvez ajuster la mise au point avec la bague de mise au point sur le projecteur.

**Tournez la bague de mise au point pour ajuster la mise au point tout en regardant l'image projetée.**

### 2 Ajuster la taille de l'écran

Vous pouvez ajuster la taille de l'écran à l'aide de la bague du zoom sur le projecteur.

**Tournez la bague du zoom pour agrandir ou comprimer la taille de l'écran.**

### 3 Régler la hauteur

La hauteur du projecteur peut être ajustée grâce aux pieds ajustables à l'avant et à l'arrière du projecteur.

Lorsque l'écran est au-dessus du projecteur, l'image projetée peut être placée plus haut en ajustant le projecteur.

**1** Soulevez le projecteur pour ajuster sa hauteur tout en soulevant le levier HEIGHT ADJUST.

**2** Dégagez vos mains du levier HEIGHT ADJUST du projecteur après que sa hauteur a été ajustée avec finesse.

- L'angle de projection est ajustable jusqu'à 9 degrés environ à partir de la surface sur laquelle le projecteur est posé.

**3** Utilisez le pied ajustable arrière pour mettre le projecteur à niveau.

- Le projecteur est ajustable de  $\pm 2$  degrés par rapport à la position standard.

#### Remarque

- Lors de l'ajustement de la hauteur du projecteur, une distorsion trapézoïdale a lieu. Suivez la marche à suivre présentée dans la Correction Trapèze pour corriger cette distorsion. (Voir pages 28 et 41.)

#### Info

- N'exercez pas trop de pression sur le projecteur lorsque le pied ajustable avant est sorti.
- En baissant le projecteur, prenez garde de ne pas coincer vos doigts entre le pied ajustable et le projecteur.
- Tenez fermement le projecteur lorsque vous le soulevez ou le déplacez.
- Ne le tenez pas par l'ensemble de l'objectif.

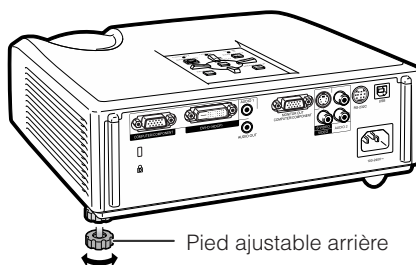
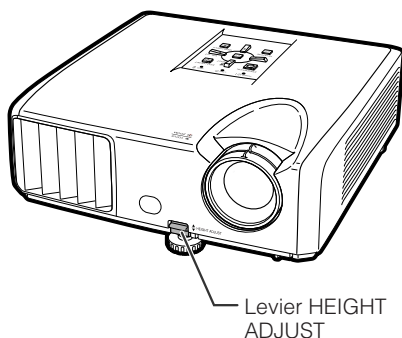

# Projection de l'image (Suite)

## Corriger la distorsion trapézoïdale

Lorsque l'image est projetée soit du haut, soit du bas vers l'écran en angle, l'image souffre d'une distorsion trapézoïdale. La fonction de correction de cette distorsion trapézoïdale est appelée Correction trapèze.

### Remarque

- La Correction Trapèze peut être ajustée dans un angle maximum d'environ  $\pm 20$  degrés et l'écran peut également être installé dans un angle maximum d'environ  $\pm 20$  degrés (lorsque le mode Redimensionner est réglé sur «NORMAL» (voir page 30)).

### 1 Appuyez sur **KEYSTONE** pour passer au mode Correction Trapèze.

- Vous pouvez également faire apparaître l'affichage à l'écran du mode de Correction Trapèze avec **KEYSTONE** sur le projecteur.

### 2 Appuyez sur **▲/▶** ou **◀/▼** pour ajuster la Correction Trapèze.

- Vous pouvez également ajuster la Correction Trapèze à l'aide des touches de réglage sur le projecteur.

### Remarque

- Appuyez sur **RETURN** pendant que l'affichage à l'écran du mode de Correction Trapèze est affiché pour revenir au réglage par défaut.

### 3 Appuyez sur **KEYSTONE**.

- L'affichage à l'écran du mode de Correction Trapèze disparaîtra.
- Vous pouvez également utiliser **KEYSTONE** sur le projecteur.

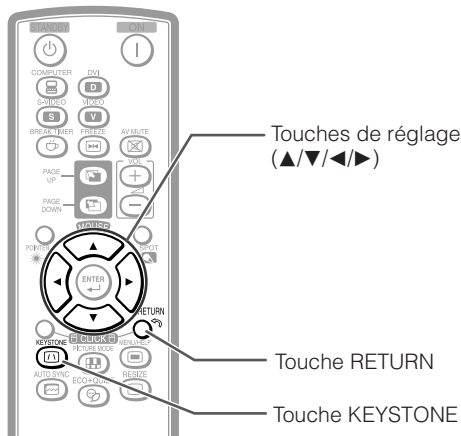

### Affichage à l'écran (Mode Correction Trapèze)

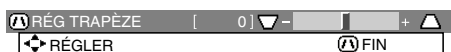

Comprime le côté supérieur.  
(Déplacez la barre coulissante dans le sens +.)

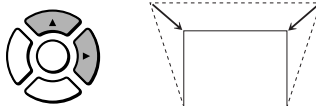

Comprime le côté inférieur.  
(Déplacez la barre coulissante dans le sens -.)

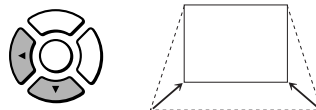

### Info

- Au cours du réglage de l'image par la Correction Trapèze, les lignes droites et les bords de l'image peuvent apparaître irréguliers.



## Commuter le mode d'entrée

Sélectionnez le mode d'entrée approprié pour l'équipement raccordé.

Appuyez sur **COMPUTER**, **DVI**, **S-VIDEO** ou **VIDEO** sur la télécommande pour sélectionner le mode d'entrée.

- Lorsque vous appuyez sur **INPUT** sur le projecteur ou sur **DVI** sur la télécommande, la liste des entrées apparaît.

Appuyez sur ▲/▼ pour commuter le mode d'entrée.

## Ajuster le volume

Appuyez sur **VOL +/-** sur la télécommande ou **-◀/▶+** sur le projecteur pour régler le volume.

### Remarque

- Appuyer sur **VOL-/-◀** baissera le volume.
- Appuyer sur **VOL+▶+** augmentera le volume.
- Lorsque le projecteur est raccordé à un appareil externe, le niveau du volume sonore de ce dernier change en fonction de celui du projecteur. Réglez le volume sonore du projecteur à son niveau le plus bas lorsque vous allumez ou éteignez le projecteur ou lorsque vous changez de signal d'entrée.
- Lorsque vous ne souhaitez pas émettre le son de l'enceinte du projecteur alors que ce dernier est raccordé à un appareil externe, réglez «Enceinte» dans le menu «REG-PRJ» sur «Hors service». (Voir page 43.)

## Afficher l'écran noir et couper provisoirement le son

Appuyez sur **AV MUTE** sur la télécommande pour afficher provisoirement un écran noir et couper le son.

### Remarque

- Appuyer à nouveau sur **AV MUTE** ramènera l'image projetée.

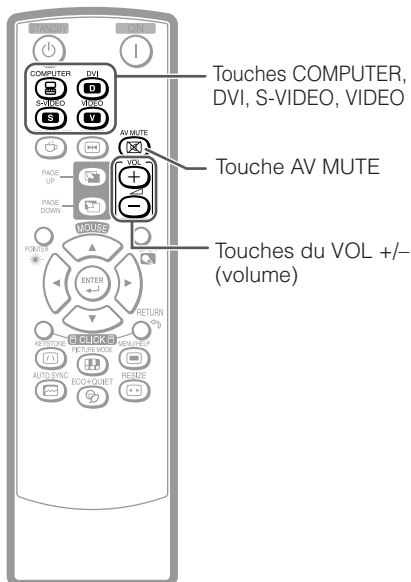

Affichage à l'écran



Affichage à l'écran



# Projection de l'image (Suite)

## Mode redimensionner

Cette fonction vous permet de modifier ou personnaliser le mode Redimensionner afin d'améliorer l'image reçue. Selon le signal d'entrée, vous pouvez choisir une image «NORMAL», «BORDS» ou «ALLONGE».

### Appuyez sur **RESIZE**.

- Voir page 41 pour le réglage de l'écran du menu.

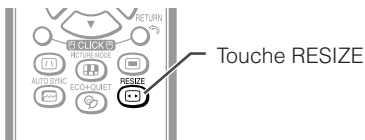

### Ordinateur

	Résolution principale	NORMAL		BORDS		ALLONGE	
		XR-40X/30X	XR-30S	XR-40X/30X	XR-30S	XR-40X/30X	XR-30S
Ratio d'aspect 4:3	SVGA (800 × 600)	1024 × 768	800 × 600	768 × 576	600 × 450	1024 × 576	800 × 450
	XGA (1024 × 768)						
	SXGA (1280 × 960)						
	SXGA + (1400 × 1050)						
Autres ratios d'aspect	SXGA (1280 × 1024)	-		-			
	WXGA (1280 × 768)	-		-			



Signal d'entrée		Type d'image	Image à l'écran émise		
Ordinateur			NORMAL	BORDS	ALLONGE
XR-40X/30X	XR-30S				
Résolution inférieure à XGA	Résolution inférieure à SVGA	 Ratio d'aspect 4:3			
XGA	SVGA				
Résolution supérieure à XGA	Résolution supérieure à SVGA	 Ratio d'aspect 5:4			
SXGA (1280×1024)					
WXGA		 Ratio d'aspect 16:9			

\* Mode pour projeter une image avec le ratio d'aspect original sans couper aucune portion.

■ : Zone de coupe sur laquelle les images ne peuvent pas être projetées.

## VIDÉO

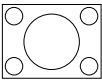
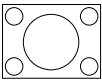
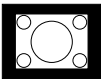
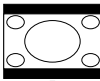
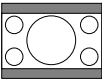
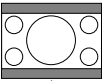
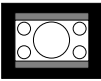
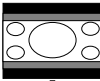
- «ALLONGE» est fixe quand les signaux 540P, 720P, 1035I ou 1080I sont entrés.

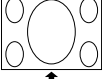
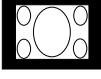
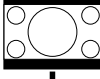
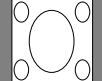
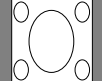
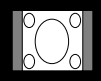
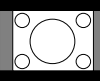
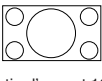
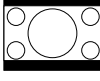
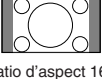
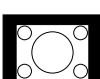
Signal d'entrée		Image à l'écran émise		
DVD / Vidéo	Type d'image	NORMAL	BORDS	ALLONGE
480I, 480P, 576I, 576P, NTSC, PAL, SECAM	 Ratio d'aspect 4:3	* 	* 	
	 Boîte à lettre	* 	* 	
	 Image 16:9 comprimée			* 
	 Image 4:3 comprimée			* 
540P, 720P, 1035I, 1080I	 Ratio d'aspect 16:9	—	—	* 
	 Ratio d'aspect 16:9 (ratio d'aspect 4:3 dans 16:9)	—	—	* 

\* Mode pour projeter une image avec le ratio d'aspect original sans couper aucune portion.

 : Zone de coupe sur laquelle les images ne peuvent pas être projetées.

 : Zone sur laquelle l'image n'est pas comprise dans les signaux d'origine.

# Opérer avec la télécommande

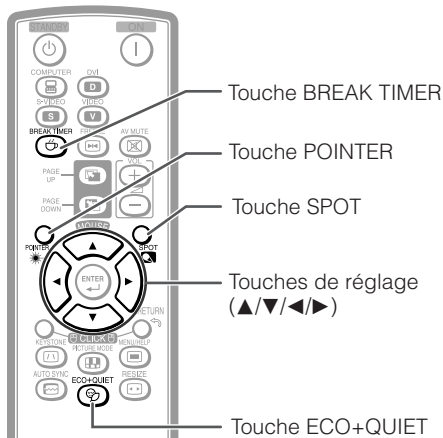

## Afficher et régler le minuteur de la pause

- 1 Appuyez sur **BREAK TIMER**.
  - Le minuteur commence à compter à rebours à partir de 5 minutes.Affichage à l'écran



- 2 Appuyez sur ▲/▼/◀/▶ pour ajuster la durée de la pause.
  - Augmente avec ▲ ou ▼  
5 minutes → 6 minutes → 60 minutes
  - Diminue avec ◀ ou ▼  
4 minutes → 3 minutes → 1 minute
  - La pause peut être réglée par unité d'une minute (jusqu'à 60 minutes).

Annuler la fonction d'affichage de la pause

Appuyez sur **BREAK TIMER**.

### Remarque

- La minuterie de la pause ne fonctionne pas lorsque le projecteur opère les fonctions «Sync. Automat.», «GEL D'IMAGE» ou «SOURDINE AV».

## Affichage du pointeur

- 1 Appuyez sur **POINTER** et appuyez sur ▲/▼/◀/▶ sur la télécommande pour déplacer le pointeur.

- 2 Appuyez de nouveau sur **POINTER**.
  - Le pointeur disparaît.

## Utilisation de la fonction de spot

- 1 Appuyez sur **SPOT** et appuyez sur ▲/▼/◀/▶ sur la télécommande pour déplacer la zone du spot.

- 2 Appuyez de nouveau sur **SPOT**.
  - La zone du spot disparaît.

## Commutation du mode Eco+Veille

Appuyez sur **ECO+QUIET** sur la télécommande ou sur le projecteur pour activer et désactiver le mode Eco+Veille.

- Quand le mode Eco+Veille est réglé sur «En service», le son du ventilateur de refroidissement baisse, la consommation de courant diminue, et la durée de vie de la lampe est prolongée.

### Remarque

- Voir «Réglage lampe» à la page 40 pour de plus amples détails sur le mode Eco+Veille.

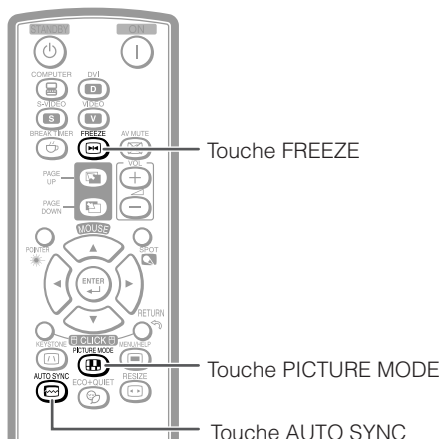

## Sélectionner le mode d'image

Vous pouvez sélectionner le mode d'image adéquat pour l'image projetée, comme un film ou un jeu vidéo.

### Appuyez sur **PICTURE MODE**.

- Lorsque vous appuyez sur **PICTURE MODE**, le mode d'image change dans l'ordre suivant :

→ STANDARD → PRÉSENTATION → CINÉMA → JEU → sRVB \*

### Remarque

- Voir page 39 pour de plus amples détails sur le mode d'image.

\* «sRVB» est affiché uniquement lorsque le signal RVB est reçu.

## Sync. Automat. (Ajustement Sync. Automat.)

La fonction de synchronisation automatique fonctionne à la détection du signal d'entrée après mise en route du projecteur.

Appuyez sur **AUTO SYNC** pour ajuster manuellement avec la fonction Sync. Automat.

### Remarque

- Lorsque l'image optimale ne peut pas être obtenue avec l'ajustement Sync. Automat., utilisez le menu d'aide pour ajuster manuellement. (Voir page 46.)

## Gel d'une image mobile

- 1 Appuyez sur **FREEZE**.
  - L'image projetée est gelée.

- 2 Appuyez à nouveau sur **FREEZE** pour revenir à l'image mobile de l'appareil actuellement raccordé.

# Opérer avec la télécommande (Suite)

## Utilisation de la télécommande comme souris d'ordinateur sans fil

Lorsque le projecteur et l'ordinateur sont raccordés par un câble USB, vous pouvez employer la télécommande comme souris d'ordinateur.

Si l'ordinateur est trop loin du projecteur pour qu'un câble USB les réunissent, le récepteur distant (en option, AN-MR2) permet d'actionner le projecteur avec la télécommande. Consultez le mode d'emploi du récepteur pour obtenir des détails.

### Lors du raccordement par câble USB

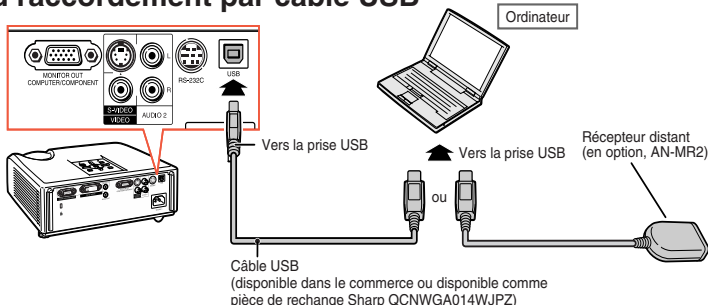

### Le pointeur de la souris peut être activé de la façon suivante une fois qu'elle a été connectée.

- **Lors du déplacement du curseur**  
Appuyez sur les touches MOUSE/de réglage (▲/▼/◀/▶).
- **Comme le clic gauche**  
Appuyez sur L-CLICK.
- **Comme le clic droit**  
Appuyez sur R-CLICK.
- **Lorsque votre ordinateur ne supporte que les souris à un bouton (Macintosh par exemple)**  
Appuyez sur L-CLICK ou R-CLICK.  
L-CLICK et R-CLICK ont une fonction commune.
- **Lors de l'utilisation de [Page Up] ou de [Page Down]**  
Comme les touches [Page Up] et [Page Down] sur un clavier d'ordinateur.  
Appuyez sur PAGE UP ou PAGE DOWN.

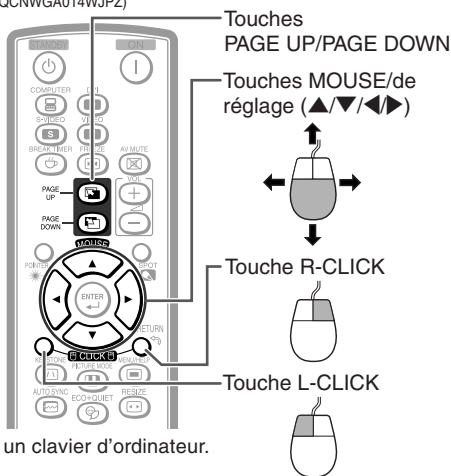

### Remarque

- Cette fonction ne marche que sous les systèmes d'exploitation Microsoft® Windows® OS et Mac OS®. Cependant, cette fonction ne fonctionne pas avec les systèmes d'exploitation suivants qui ne supportent pas d'USB.
  - Les versions plus anciennes que Windows® 95.
  - Les versions plus anciennes que Windows® NT 4.0.
  - Les versions plus anciennes que Mac OS® 8.5.
- Vous ne pouvez pas utiliser cette fonction lorsque l'écran du menu est affiché.
- Confirmez que l'ordinateur reconnaît la connexion USB.

# Rubriques du menu

Les schémas suivants indiquent les rubriques qui peuvent être réglées sur le projecteur.

## Menu «Image»

Entrée COMPUTER (RVB), DVI (RVB)

Image	REG-ECR	REG-PRJ	Aide
Mode image		Standard	
Contraste	[ 0 ]	[ ]	[ ]
Luminos.	[ 0 ]	[ ]	[ ]
Rouge	[ 0 ]	[ ]	[ ]
Bleu	[ 0 ]	[ ]	[ ]
Temp Clr	[ 0 ]	[ ]	[ ]
Augment. Blanc	[ 1 ]	[ ]	[ ]
Réglage lampe		Luminos.	
◆◆ Réinitial.			
[SEL./RÉG.] [ENTR.] [FIN]			

Entrée COMPUTER (Composante), DVI (Composante), S-VIDEO, VIDEO

Image	REG-ECR	REG-PRJ	Aide
Mode image		Standard	
Contraste	[ 0 ]	[ ]	[ ]
Luminos.	[ 0 ]	[ ]	[ ]
Couleur	[ 0 ]	[ ]	[ ]
Teinte	[ 0 ]	[ ]	[ ]
Netteté	[ 0 ]	[ ]	[ ]
Temp Clr	[ 0 ]	[ ]	[ ]
Augment. Blanc	[ 1 ]	[ ]	[ ]
Progressif		Progressif 3D	
Réglage lampe		Luminos.	
◆◆ Réinitial.			
[SEL./RÉG.] [ENTR.] [FIN]			

## Menu «Réglage de l'écran (REG-ECR) »

Image	REG-ECR	REG-PRJ	Aide
Redimensionner		Bords	
Déplac. Image	[ 0 ]	[ ]	[ ]
Rég Trapèz	[ 0 ]	[ ]	[ ]
Af.OSD		En service	
Arrière-fond		Logo	
Guide de Réglage		En service	
Mode PRJ		Avant	
Langue(Language)		Français	
◆◆ Réinitial.			
[SEL./RÉG.] [ENTR.] [FIN]			

Menu principal

Image  
→ Page 39

Sous-menu

Mode image		Standard Présentation Cinéma Jeu sRVB *1
Contraste	-30 ↔ +30	
Luminos.	-30 ↔ +30	
Rouge	-30 ↔ +30 *1	
Bleu	-30 ↔ +30 *1	
Couleur	-30 ↔ +30 *2	
Teinte	-30 ↔ +30 *2*3	
Netteté	-30 ↔ +30 *2	
→ Page 40		
Temp Clr	-2 ↔ +2	
→ Page 40		
Augment. Blanc	[0/1/2]	
→ Page 40		
Progressif	*4	Progressif 2D Progressif 3D Mode film
→ Page 40		
Réglage lampe		Luminos. Eco + Veille
→ Page 40		
Réinitial.		

Menu principal

REG-ECR  
→ Page 41

Sous-menu

Redimensionner		Normal Bords Allonge
→ Page 41		
Déplac. Image	-96 ↔ +96 *5 -75 ↔ +75 *6	
→ Page 41		
Rég Trapèz	-168 ↔ +168 *5 -124 ↔ +124 *6	
→ Page 41		
AI.OSD [En service/Hors service]		
→ Page 42		
Arrière-fond		Logo Bleu Non
→ Page 42		
Guide de Réglage [En service/Hors service]		
→ Page 42		
Mode PRJ		Avant Plaf + avant Arrière Plaf + arr.
→ Page 42		
Langue(Language)		English Deutsch Español Nederlands Français Italiano Svenska Português 汉语 한국어 日本語 Русский Polski Türkçe
→ Page 42		

\*1 Rubriques lors de l'entrée de signal RVB via COMPUTER ou DVI.

\*2 Rubriques lors de l'entrée de signal composante via COMPUTER ou DVI, ou lors de la sélection S-VIDEO ou VIDEO.

\*3 «Nuance» apparaît sur l'écran du menu uniquement lorsque les signaux PAL ou SECAM sont reçus (y compris lors du changement forcé à ces signaux d'entrée). Il n'y a foncièrement aucune raison de régler «Nuance», mais vous pouvez ajuster la nuance de l'image avec ce réglage lors de la réception de signaux PAL ou SECAM.

\*4 Rubriques lors de l'entrée de signal composante via COMPUTER, ou lors de la sélection S-VIDEO ou VIDEO.

\*5 Plage de réglage pour le XR-40X/XR-30X.

\*6 Plage de réglage pour le XR-30S.

# Rubriques du menu (Suite)

## Menu «Réglage du projecteur (REG-PRJ) »

Image	REG-ECR	REG-PRJ	?	Aide
Extinction Auto	↔	En service		
Remise en marche auto	↔	En service		
Mode VEILLE	↔	Standard		
Son du système	↔	En service		
Enceinte	↔	En service		
Entrée audio	↔	Audio 1		
RS-232C	↔	9600bps		
Mode Ventilation	↔	Normal		
Verrou. Système	↔	Hors service		
Prog. Lampe (D) [ 0 ] h [ 0 ] min ( 100% )				
↔ SÉL./RÉG.   ← ENTR.   FIN				

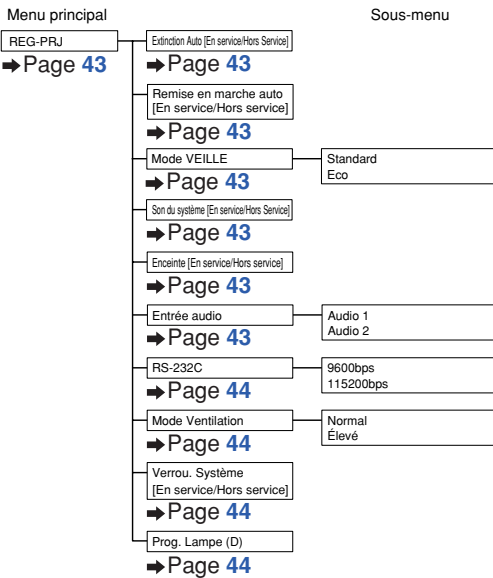

## Menu «Aide»

Image	REG-ECR	REG-PRJ	?	Aide
<ul style="list-style-type: none"> <li>• Absence d'image ou de son.</li> <li>• Des bandes verticales ou des clignot. s'affichent.</li> <li>• L'image n'est pas centrée.</li> <li>• La couleur est délavée et pauvre.</li> <li>• L'image est sombre.</li> <li>• L'image est déformée.</li> <li>• Réinit. tous réglages à leur valeur par défaut.</li> </ul>				
↔ SÉL.   ← ENTR.   FIN				

## Les rubriques que vous pouvez régler avec le menu «Aide»

### Menu «Aide» → Page 46

- Des bandes verticales ou des clignot. s'affichent.
  - Sync. Automat.
  - Horloge
  - Phase
- L'image n'est pas centrée.
  - Sync. Automat.
  - Pos.hori
  - Pos.vert
- La couleur est délavée et pauvre.
  - Entrée COMPUTER/COMPONENT ou DVI
  - Type de signal : Auto/RVB/Composante
  - Entrée S-VIDEO ou VIDEO
  - Système vidéo: Auto/PAL/SECAM/NTSC3.58/NTSC4.43/PAL-M/PAL-N/PAL-60

Entrée DVI

Gamme dynam.: Auto/Standard/Amélioré

\* Les rubriques sélectionnables varient selon le signal d'entrée et le mode d'entrée sélectionné.



# Utilisation de l'écran du menu

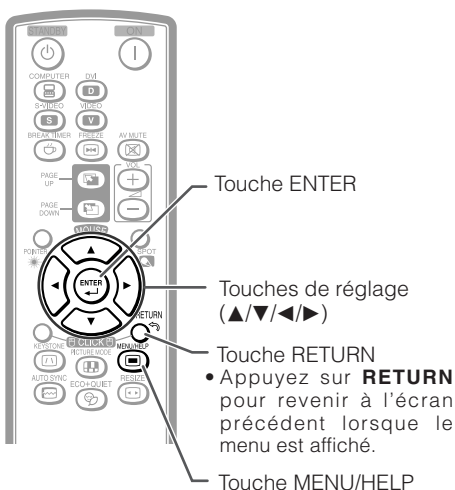
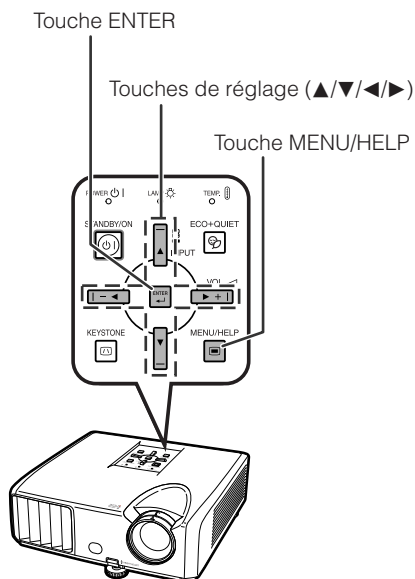

## Sélections du menu (Ajustements)

Exemple : Ajustement de «Luminos.».

• Cette opération peut également être effectuée en utilisant les touches sur le projecteur.

**1 Appuyez sur MENU/HELP.**

- L'écran du menu «Image» pour le mode d'entrée sélectionné est affiché.

**2 Appuyez sur ► ou ◀ et sélectionnez «Image» pour ajuster.**

Exemple: Menu de l'écran «Image» pour entrée COMPUTER (RVB)

Rubrique du menu

Image	REG-ECR	REG-PRJ	Aide
Mode image		↕ Standard	
Contraste	[ 0 ]	▣ - ▣	+ ▣
Luminos.	[ 0 ]	☼ - ☼	☼ +
Rouge	[ 0 ]	▣ - ▣	+ ▣
Bleu	[ 0 ]	▣ - ▣	+ ▣
Temp Clr	[ 0 ]	☼ - ☼	☼ +
Augment. Blanc	[ 1 ]	☼ - ☼	☼ +
Réglage lampe		↕ Luminos.	
◆◆ Réinitial.			
<div style="display: flex; justify-content: space-between; align-items: center;"> <span>☼ SÉL./RÉG.</span> <span>← ENTR.</span> <span>☼ FIN</span> </div>			

# Utilisation de l'écran du menu (Suite)

## 3 Appuyez sur ▲ ou ▼ et sélectionnez «Luminos.» pour ajuster.

- La rubrique sélectionnée est mise en surbrillance.

## Pour ajuster l'image projetée tout en la visionnant

### Appuyez sur ENTER.

- La rubrique sélectionnée (par exemple, «Luminos.») s'affiche d'elle-même au bas de l'écran.
- Lorsque vous appuyez sur ▲ ou ▼, la rubrique suivante («Rouge» après «Luminos.») s'affichera.

### Remarque

- Appuyez à nouveau sur ENTER pour revenir à l'écran précédent.

## 4 Appuyez sur ◀ ou ▶ pour ajuster la rubrique sélectionnée.

- L'ajustement est mémorisé.

## 5 Appuyez sur MENU/HELP.

- L'écran du menu disparaîtra.

### Remarque

- Les touches du menu ne fonctionnent pas lorsque le projecteur opère les fonctions «Sync. Automat.», «Pause», «GEL D'IMAGE» ou «SOURDINE AV.».

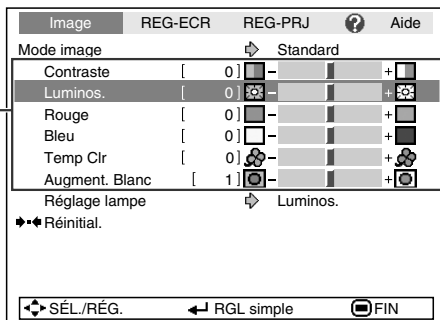

Rubriques à ajuster

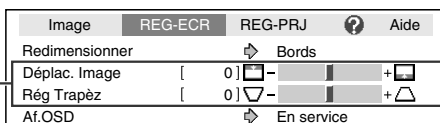

Appuyez sur ENTER.

La rubrique s'affiche d'elle-même

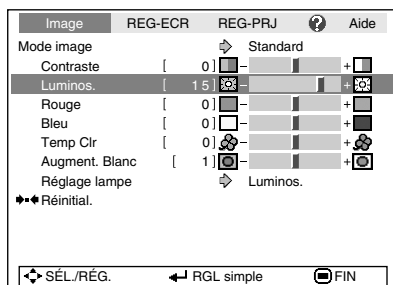

# Ajustement de l'image (Menu «Image»)

Opération du menu → Page 37

► Exemple: Menu de l'écran «Image» pour entrée COMPUTER (RVB)

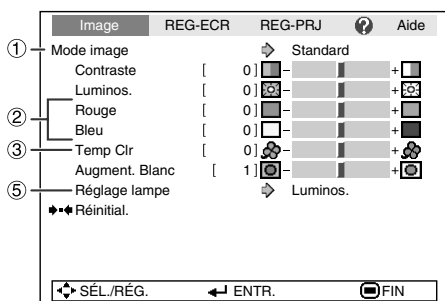

► Exemple: Menu de l'écran «Image» pour entrée S-VIDEO

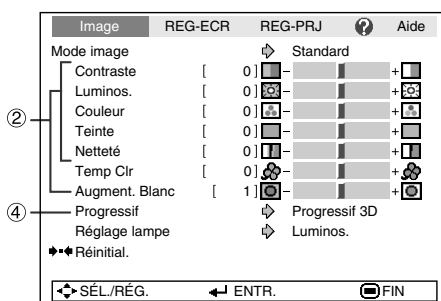

## ① Sélectionner le mode d'image

Rubriques sélectionnables	Description	Les réglages par défaut de chaque rubrique lorsque vous sélectionnez le mode image		
		Temp Clr	Augment. Blanc	Réglage lampe
Standard	Pour une image standard	0	1	Luminosité
Présentation	Éclaircit certaines zones de l'image pour de meilleures présentations.	0	2	Luminosité
Cinéma	Donne un ton naturel à l'image projetée.	-1	0	Eco + Veille
Jeu	Donne de la netteté à l'image projetée.	0	1	Luminosité
*sRVB	Pour une reproduction haute fidélité des images provenant d'un ordinateur.	-	-	Luminosité

- «sRVB» est affiché uniquement lorsque le signal RVB est reçu.
- Vous pouvez régler ou ajuster chaque rubrique dans le menu «Image» à votre guise. Toute modification effectuée est gardée en mémoire.

### Remarque

- Vous pouvez également appuyez sur **PICTURE MODE** sur la télécommande pour sélectionner le mode d'image. (Voir page 33.)
- \*sRVB est une norme internationale de reproduction des couleurs contrôlée par la CEI (Commission électrotechnique internationale). Comme la zone de couleur fixe a été décidée par la CEI, les images sont affichées dans une teinte naturelle d'après une image originale, lorsque «sRVB» est sélectionnée.  
Pour des informations supplémentaires sur la fonction sRVB, visitez «<http://www.srgb.com/>».  
Vous ne pouvez pas régler les rubriques, «Rouge», «Bleu», «Temp Clr» et «Augment. Blanc», si «sRVB» est sélectionné.

### Info

- Lorsque «sRVB» est sélectionné, l'image projetée peut devenir sombre, mais ceci n'est pas le signe d'un dysfonctionnement.

# Ajustement de l'image (Menu «Image») (Suite)

Opération du menu → Page 37

## ② Ajuster l'image

Rubriques d'ajustement	Touche ◀	Touche ▶
Contraste	Pour moins de contraste.	Pour plus de contraste.
Luminosité	Pour moins de luminosité.	Pour plus de luminosité.
Rouge* <sup>1</sup>	Pour des rouges moins accentués.	Pour des rouges plus accentués.
Bleu* <sup>1</sup>	Pour des bleus moins accentués.	Pour des bleus plus accentués.
Couleur* <sup>2</sup>	Pour moins d'intensité de couleur.	Pour plus d'intensité des couleurs.
Teinte* <sup>2 3</sup>	Pour rendre les teints plus violacés.	Pour rendre les teints plus verts.
Netteté* <sup>2</sup>	Pour moins de netteté.	Pour plus de netteté.
Augment. Blanc* <sup>1</sup>	Pour une reproduction des couleurs haute fidélité.	Pour plus d'éclat.

\*<sup>1</sup> Pas ajustable/sélectionnable si vous sélectionnez «sRVB».

\*<sup>2</sup> Pas affiché dans le mode d'entrée RVB.

\*<sup>3</sup> «Nuance» apparaîtra sur l'écran du menu uniquement lorsque les signaux PAL ou SECAM sont reçus (y compris lors du changement forcé à ces signaux d'entrée). Il n'y a foncièrement aucune raison de régler «Nuance», mais vous pouvez ajuster la nuance de l'image avec ce réglage lors de la réception de signaux PAL ou SECAM.

### Remarque

- «Augment. Blanc» et «Temp Clr» ne peuvent pas être réglés si «sRVB» est sélectionné.
- Pour réinitialiser toutes les rubriques d'ajustement, sélectionnez «Réinitial.» et appuyez sur **ENTER**.

## ③ Ajuster la température de couleur

Rubriques sélectionnables	Description
-2 -1 0 1 2	<p>Pour une température de couleur plus basse pour des images de type incandescent chaudes et rougeâtres.</p> <p style="text-align: center;">↕</p> <p>Pour une température des couleurs plus élevée pour des images de type fluorescent froides et bleuâtres.</p>

### Remarque

- Les valeurs sur «Temp Clr» ne sont qu'en vue standard et générale.

## ④ Progressif

Rubriques sélectionnables	Description
Progressif 2D	Utile pour afficher des images mobiles rapides comme du sport.
Progressif 3D	Utile pour afficher des images mobiles relativement lentes comme des drames et documentaires plus clairement.
Mode film	Reproduit l'image de la source film* clairement. Affiche l'image optimisée du film transformé par détection pulldown 3-2 (NTSC et PAL60Hz) ou pulldown 2-2 (PAL50Hz et SECAM) améliorée en mode progressif d'image.

\* La source film est une vidéo numérique enregistrant avec l'original codé tel quel à 24 images/seconde. Le projecteur peut convertir cette source film en vidéo progressive à 60 images/seconde avec NTSC et PAL60Hz ou à 50 images/seconde avec PAL50Hz et SECAM pour lire une image haute-définition.

### Remarque

- En NTSC ou PAL60Hz, même si le Mode progressif 3D a été réglé, l'amélioration avec trois-deux sera automatiquement activée lorsque la source film a été entrée.
- Lorsque l'image est floue ou parasitée, passez au mode optimal.
- Lors de l'utilisation d'entrées progressives, les entrées sont directement affichées de sorte que Progressif 2D, Progressif 3D et Mode film ne puissent être sélectionnées.

## ⑤ Réglage lampe

Rubriques sélectionnables	Luminosité et consommation électrique
Eco + Veille	Environ 80%
Luminosité	100%

### Remarque

- En mode Eco + Veille, le bruit du ventilateur et la consommation de courant sont moindres qu'en mode Luminosité. (La luminosité de la projection diminue comme illustré dans le tableau.) La durée de vie de la lampe sera d'environ 3.000 heures (contre environ 2.000 heures en mode Luminosité).

# Ajuster l'image projetée (Menu «REG-ECR»)

Opération du menu → Page 37

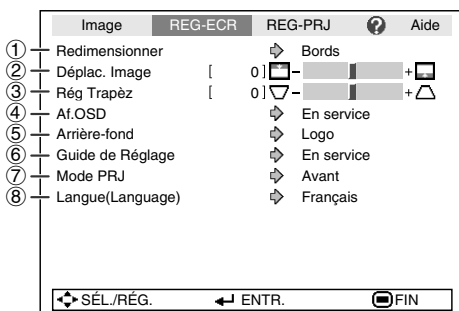

## ① Régler le mode redimensionner

### Remarque

- Pour plus de détails sur le mode redimensionner, voir pages 30 et 31.
- Vous pouvez également appuyez sur **RESIZE** sur la télécommande pour régler le mode redimensionner. (Voir page 30.)

## ② Ajuster la position de l'image

Vous pouvez déplacer l'image projetée verticalement.

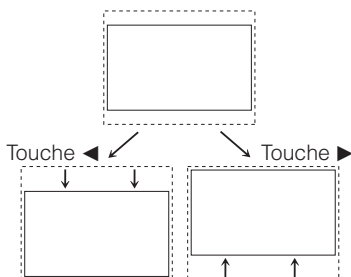

### Remarque

- Vous ne pouvez pas régler cette rubrique si «Redimensionner» est sur «Normal».

## ③ Correction trapèze

Lorsque l'image est projetée soit du haut, soit du bas vers l'écran en angle, l'image souffre d'une distorsion trapézoïdale. La fonction de correction de cette distorsion trapézoïdale est appelée Correction trapèze.

**Sélectionnez «Rég Trapèz» dans le menu «REG-ECR», puis ajustez avec la barre coulissante.**

Voir page 28 pour de plus amples détails sur la correction trapèze.

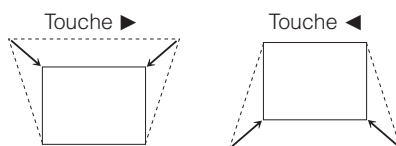

### Remarque

- La Correction Trapèze peut être ajustée dans un angle maximum d'environ  $\pm 20$  degrés (lorsque le mode «Redimensionner» est réglé sur «Normal»).

# Ajuster l'image projetée (Menu «REG-ECR») (Suite)

Opération du menu → Page 37

## ④ Régler l'affichage à l'écran

Rubriques sélectionnables	Description
En service	Tous les affichages à l'écran sont affichés.
Hors service	ENTRÉE/VOLUME/SOURDINE AV/GEL D'IMAGE/ SYNC. AUTOMAT./ REDIMENSIONNER/MODE IMAGE / «Une touche invalide a été activée.» ne s'affichent pas.

## ⑦ Retourner/Inverser les images projetées

Rubriques sélectionnables	Description
Avant	Image normale (Projetée de l'avant de l'écran)
Plaf + avant	Image retournée (Projetée de l'avant de l'écran avec un projecteur retourné)
Arrière	Image inversée (Projetée de l'arrière de l'écran ou avec un miroir)
Plaf + arr.	Image inversée et retournée (Projetée avec un miroir)

Voir page 19 pour de plus amples détails sur le mode de projection (PRJ).

## ⑤ Sélectionner l'image d'arrière-fond

Rubriques sélectionnables	Description
Logo	Ecran du logo Sharp
Bleu	Ecran bleu
Non	—

## ⑥ Sélectionner le guide de réglage

Rubriques sélectionnables	Description
En service	Affichage du Guide de Réglage lors de la mise sous tension du projecteur.
Hors service	Pas d'affichage du Guide de Réglage.

## ⑧ Sélectionner la langue de l'affichage à l'écran

Le projecteur peut commuter entre 15 langues d'affichage à l'écran.

English  
Deutsch  
Español  
Nederlands  
Français  
Italiano  
Svenska  
Português  
汉语  
한국어  
日本語  
▼

▲  
Русский  
عربي  
polski  
Türkçe

# Ajuster les fonctions du projecteur (Menu «REG-PRJ»)

Opération du menu → Page 37

	Image	REG-ECR	REG-PRJ	Aide
①	Extinction Auto	↕	En service	
②	Remise en marche auto	↕	En service	
③	Mode VEILLE	↕	Standard	
④	Son du système	↕	En service	
⑤	Enceinte	↕	En service	
⑥	Entrée audio	↕	Audio 1	
⑦	RS-232C	↕	9600bps	
⑧	Mode Ventilation	↕	Normal	
⑨	Verrou. Système	↕	Hors service	
⑩	Prog. Lampe (D) [ 0 ]h [ 0 ]min (100%)			
	⬅ SEL./RÉG.		⬅ ENTR.	⏻ FIN

## ① Fonction d'extinction automatique

Rubriques sélectionnables	Description
En service	Si aucun signal d'entrée n'est détecté pendant plus de 15 minutes, le projecteur passera automatiquement en mode veille.
Hors service	La fonction d'extinction automatique sera désactivée.



### Remarque

- Lorsque la fonction d'extinction automatique est sur «En service», 5 minutes avant que le projecteur ne passe en mode veille, le message «Entrée en mode VEILLE dans X min.» apparaîtra sur l'écran pour indiquer les minutes restantes.

## ② Fonction de remise en marche automatique

Rubriques sélectionnables	Description
En service	Si le cordon d'alimentation est débranché de la prise secteur ou si le disjoncteur est coupé quand le projecteur est sous tension, le projecteur se remet automatiquement sous tension quand le cordon d'alimentation est rebranché sur la prise secteur ou quand le disjoncteur est rétabli.
Hors service	Le projecteur ne se met automatiquement sous tension quand le cordon d'alimentation est rebranché sur la prise secteur ou quand le disjoncteur est rétabli.

## ③ Mode VEILLE

Quand la fonction est réglée sur «Eco», la consommation d'énergie est réduite en mode de veille.

Rubriques sélectionnables	Description
Eco	La sortie moniteur et les fonctions et les fonctions RS-232C sont mises hors service en mode de veille.
Standard	La sortie moniteur et les fonctions et les fonctions RS-232C restent en service même si le projecteur est en mode de veille.

## ④ Régler le bip de confirmation (Son du système)

Rubriques sélectionnables	Description
En service	Un son de confirmation est émis lorsque le projecteur se met sous/hors tension.
Hors service	Aucun son de confirmation n'est émis.

## ⑤ Réglage de l'enceinte

Rubriques sélectionnables	Description
En service	Le signal audio est émis de l'enceinte interne.
Hors service	Le signal audio n'est pas émis de l'enceinte interne.

## ⑥ Entrée audio

Cette fonction vous permet de sélectionner la combinaison appropriée de prises d'entrée audio pour chaque mode d'entrée.

Rubriques sélectionnables	Description
Audio 1	La prise d'entrée AUDIO 1 est utilisée comme prise d'entrée audio.
Audio 2	La prise d'entrée AUDIO 2 est utilisée comme prise d'entrée audio.

# Ajuster les fonctions du projecteur (Menu «REG-PRJ») (Suite)

Opération du menu → Page 37

## ⑦ Sélection de la vitesse de transmission (RS-232C)

Assurez-vous que le projecteur et l'ordinateur sont programmés sur le même débit en baud.

Rubriques sélectionnables	Description
9600bps	La vitesse de transmission est lente.
	↑ ↓
115200bps	La vitesse de transmission est rapide.

## ⑧ Réglage du mode ventilation

Cette fonction modifie la vitesse de rotation du ventilateur.

Rubriques sélectionnables	Description
Normal	Convient à des environnements normaux.
Élevé	Sélectionnez ce réglage lorsque vous utilisez le projecteur à une altitude de 1.500 mètres environ (4.900 pieds) ou plus.

Lorsque le «Mode Ventilation» est réglé sur «Élevé», la rotation du ventilateur s'accélère et celui-ci devient plus bruyant.

## ⑩ Vérifier le statut de la durée de vie de la lampe

Vous pouvez confirmer la durée d'utilisation cumulative de la lampe et sa durée de vie restante (pourcentage).

Condition d'utilisation de la lampe	Durée de vie restante de la lampe		
	«Durée de vie»	100%	5%
Opérée exclusivement avec Réglage lampe sur «Eco + Veille»		Environ 3.000 heures	Environ 150 heures
Opérée exclusivement avec Réglage lampe sur «Luminos.»		Environ 2.000 heures	Environ 100 heures

### Remarque

- Il est recommandé de changer la lampe lorsque la durée de vie restante de la lampe atteint 5%.
- La durée de vie de la lampe peut varier selon les conditions d'utilisation.

## ⑨ Fonction de verrouillage du système

Cette fonction empêche une utilisation non autorisée du projecteur. Une fois cette fonction activée, les utilisateurs doivent saisir le code clavier correct à chaque fois que le projecteur est mis en marche. **Nous vous suggérons de garder le code clavier dans un lieu sûr auquel peuvent accéder uniquement les utilisateurs autorisés.**

### Info

- Si vous perdez ou oubliez votre code clavier, prenez contact avec votre revendeur de projecteur Sharp autorisé ou le service après-vente le plus proche (voir page 63). Même si la garantie du produit est toujours valable, la réinitialisation du code clavier aura un coût.

## ■ Régler/changer le code clavier

**1** Sélectionnez «Verrou. Système», puis appuyez sur **ENTER** ou ►.

**2** Sélectionnez «Suivant», puis appuyez sur **ENTER**.

- L'écran de saisie du code clavier apparaît.

**3** Appuyez sur les 4 touches sur la télécommande ou sur le projecteur pour saisir le code clavier préétabli dans «Ancien code».

- Lors du réglage du code clavier pour la première fois, appuyez sur ▼ sur le projecteur quatre fois.

REG-PRJ	
Activation du verrou système	
Ancien code	— — — —
Nouveau code	— — — —
Reconfirmer	— — — —

### Remarque

- Si vous saisissez un code clavier erroné, le curseur revient au premier point de l'«Ancien code».
- Le code clavier préétabli consiste dans les 4 touches ▼ sur le projecteur. Si vous appuyez sur ▼ quatre fois, l'écran de saisie du code clavier disparaît.



**4** Appuyez sur les 4 touches sur la télécommande ou sur le projecteur pour saisir le nouveau code clavier dans «Nouveau code».

 **Remarque**

- Vous ne pouvez pas utiliser les touches suivantes pour le code clavier:
  - STANDBY/ON
  - ON
  - STANDBY
  - ENTER
  - L-CLICK
  - R-CLICK/RETURN
  - MENU/HELP
- La fonction de verrouillage du système reconnaît chaque touche sur la télécommande ou sur le projecteur comme une touche individuelle, même si elles partagent le même nom de touche. Si vous avez utilisé les touches sur le projecteur pour régler le code clavier, celui-ci ne pourra pas être annulé avec la télécommande.

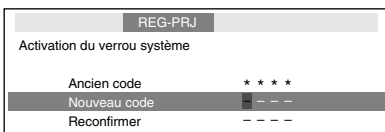

**5** Saisissez le même code clavier dans «Reconfirmer».

 **Remarque**

Pour annuler le code clavier que vous avez déjà établi

- Appuyez sur ▼ sur le projecteur quatre fois aux étapes 3 et 4 ci-dessus.
- Lorsque le verrouillage du système est réglé
- Lorsque le verrouillage du système est réglé, l'écran de saisie du code clavier apparaît après la mise sous tension. Lorsqu'il apparaît, entrez le bon code clavier pour lancer la projection.

Écran de saisie du code clavier

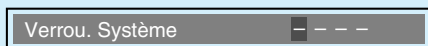

## Fonction blocage touches

### Blocage des touches de fonctionnement sur le projecteur

Utilisez cette fonction pour bloquer les touches de fonctionnement sur le projecteur.

#### ■ Blocage des touches de fonctionnement

Maintenez enfoncée **ENTER** sur le projecteur pendant environ 5 secondes pendant que le projecteur est mis sous tension.

Affichage à l'écran

Fonction blocage touches activée

- La fonction de blocage des touches n'affecte pas les opérations effectuées avec les touches de la télécommande.
- Vous ne pouvez pas utiliser la fonction de blocage des touches alors que le projecteur se met en route.

#### ■ Désactivation du blocage des touches

Maintenez enfoncée **ENTER** sur le projecteur pendant environ 5 secondes.

Affichage à l'écran

Fonction blocage touches désactivée

- Lorsque le projecteur est en mode veille, vous pouvez libérer le blocage des touches en maintenant enfoncées simultanément **ENTER** et **STANDBY/ON** sur le projecteur pendant environ 5 secondes.

 **Info**

- La fonction de blocage des touches n'est pas opérationnelle si le projecteur : affiche les écrans «Guide de Réglage» ou «Menu», est en mode veille, se met en route, change de signal d'entrée, exécute la fonction «Sync.Automat.», est en mode «Gel d'image» ou sur l'écran «Verrou. Système» pendant la mise en route.

# Guide de dépannage avec le menu «Aide»

Cette fonction vous indique comment résoudre les problèmes survenant lors de l'utilisation.

## Utiliser les fonctions du menu «Aide»

Exemple : Lorsqu'une image saccadée apparaît  
Opération à effectuer pour résoudre le problème d'image saccadée lors de la projection du signal RVB de l'ordinateur.

### 1 Appuyez sur **MENU/HELP**.

### 2 Appuyez sur ◀ ou ▶ pour sélectionner «Aide», puis appuyez sur **ENTER**.

### 3 Appuyez sur ▲ ou ▼ pour sélectionner «Des bandes verticales ou des clignot. s'affichent.» sur le menu Aide, puis appuyez sur **ENTER**.

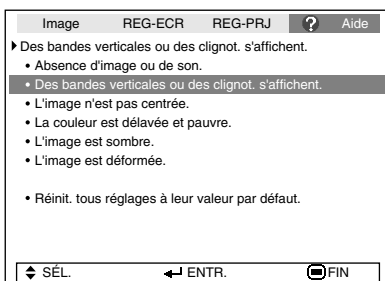

↓ Appuyez sur **ENTER**.

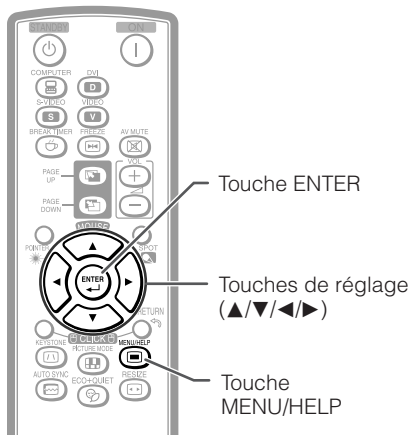
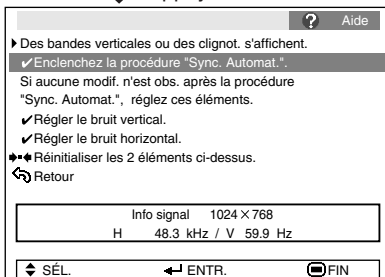

### 4 Sélectionnez «Enclenchez la procédure "Sync. Automat."» puis appuyez sur **ENTER**.

### 5 Si l'image ne s'améliore pas, sélectionnez «Régler le bruit horizontal.» puis appuyez sur **ENTER**.

### 6 Appuyez sur ◀ ou ▶ pour ajuster.

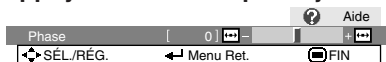

### Remarque

- Vous pouvez ajuster les rubriques cochées (✓).
- Les rubriques dans le menu «Aide» changent en fonction du signal d'entrée ou du réglage sélectionné.
- Si le problème persiste, reportez-vous à «Guide de dépannage» (voir pages 61 et 62).
- Lorsque vous sélectionnez «sRVB» dans «Mode image», la rubrique «La couleur est délavée et pauvre.» ne s'affiche pas. Ce qui signifie que vous ne pouvez pas modifier les types de signal d'entrée.

# Entretien

## Nettoyer le projecteur

- Assurez-vous d'avoir débranché le cordon d'alimentation avant de nettoyer le projecteur.
- Le coffret ainsi que le panneau d'opération est en plastique. Évitez d'utiliser benzène ou diluant, car ils peuvent endommager la finition du coffret.
- N'utilisez pas d'agents volatiles comme des insecticides sur le projecteur.  
N'attachez pas d'éléments en caoutchouc ou en plastique sur le projecteur pour de longues périodes.  
Les effets de certains des agents sur le plastique peuvent endommager la qualité ou la finition du projecteur.
- Retirez avec délicatesse la saleté avec un chiffon doux.
- Lorsque la saleté part difficilement, trempez un chiffon dans un détergent neutre dilué dans l'eau, essorez-le bien, puis essuyez le projecteur.

Des produits de nettoyage agressifs risquent de décolorer, déformer ou abîmer le revêtement sur le projecteur. Faites un essai sur une petite zone non apparente sur le projecteur avant utilisation.

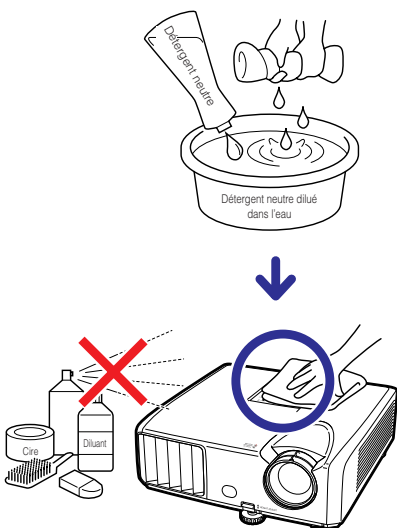

## Nettoyer l'objectif

- Utilisez une soufflette ou une lingette nettoyante pour objectif en vente dans le commerce (pour lunettes et objectifs de caméra) pour nettoyer l'objectif. N'utilisez aucun liquide de type agents de nettoyage, sous peine d'effacer le revêtement à la surface de l'objectif.
- Comme la surface de l'objectif peut être aisément abîmée, prenez garde de ne pas rayer ni frapper l'objectif.

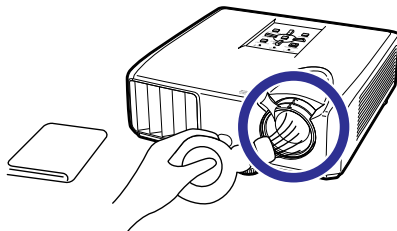

## Nettoyer l'entrée et la sortie d'air

- Utilisez un aspirateur pour retirer la poussière de la sortie et de l'entrée d'air.

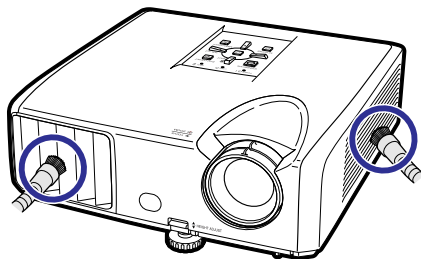

### Info

- Si vous souhaitez nettoyer les orifices d'air pendant l'opération du projecteur, veillez à appuyer sur **STANDBY/ON** sur le projecteur ou **STANDBY** sur la télécommande et mettez le projecteur en mode veille. Après que le ventilateur de refroidissement s'est arrêté, nettoyez les orifices.

# Indicateurs d'entretien

- Les témoins d'avertissement (témoin d'alimentation, témoin de la lampe et témoin d'avertissement de température) sur le projecteur indiquent des problèmes dans le projecteur.
- En cas de problème, soit le témoin d'avertissement de température soit le témoin de la lampe s'allumera en rouge, et le projecteur passera en mode veille. Une fois le projecteur passé en mode veille, suivez les procédures indiquées ci-dessous.

## Vue du dessus

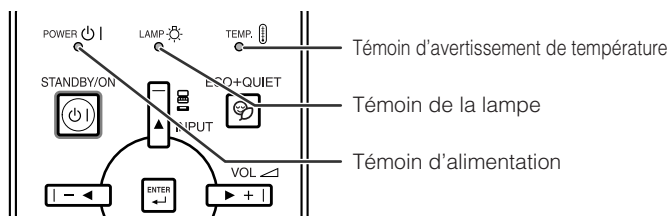

### À propos du témoin d'avertissement de température



Si la température à l'intérieur du projecteur augmente, à cause de l'obstruction des orifices d'air ou de l'emplacement d'installation, « **TEMP.** » s'allumera dans le coin inférieur gauche de l'image. Si la température ne cesse d'augmenter, la lampe s'éteindra et le témoin d'avertissement de température clignotera, le ventilateur de refroidissement fonctionnera, puis le projecteur passera au mode veille. Après que « **TEMP.** » apparaît, procédez rigoureusement comme décrit page 49.

### À propos du témoin de la lampe



- Lorsque la durée de vie restante de la lampe atteint 5% ou moins, (jaune) et « **Changeur la lampe.** » s'afficheront sur l'écran. Lorsque le pourcentage atteint 0%, il passera à (rouge), la lampe se mettra automatiquement hors tension et le projecteur passera automatiquement en mode veille. Alors, le témoin de la lampe s'allumera en rouge.
- **Si vous tentez de mettre le projecteur sous tension une quatrième fois sans remplacer la lampe, le projecteur ne se mettra pas en route.**

### Témoins sur le projecteur

Témoin d'alimentation	Allumé en rouge	Normal (Veille)
	Allumé en vert	Normal (Sous tension)
	Clignote rouge	Anormal (Voir page 49.)
	Clignote vert	Normal (Refroidissement)
Témoin de la lampe	Allumé en vert	Normal
	Clignote vert	La lampe se met en route.
	Allumé en rouge	La lampe s'arrête de façon intempestive ou nécessite d'être changée. (Voir page 49.)
Témoin d'avertissement de température	Hors service	Normal
	Allumé en rouge	La température interne est anormalement élevée. (Voir page 49.)

Indicateurs d'entretien			Problème	Cause	Solution possible
	Normal	Anormal			
Témoin d'avertissement de température	Hors service	Allumé en rouge (Veille)	La température interne est anormalement élevée.	<ul style="list-style-type: none"> <li>• Entrée d'air bloquée</li> </ul>	<ul style="list-style-type: none"> <li>• Placez le projecteur dans un endroit avec une ventilation adéquate. (Voir page 8.)</li> </ul>
				<ul style="list-style-type: none"> <li>• Panne du ventilateur de refroidissement</li> <li>• Défaillance du circuit interne</li> <li>• Entrée d'air bouchée</li> </ul>	<ul style="list-style-type: none"> <li>• Apportez le projecteur à votre revendeur de projecteur Sharp autorisé ou au service après-vente le plus proche (voir page 63) pour réparation.</li> </ul>
Témoin de la lampe	Allumé en vert (Clignote vert si la lampe se met en route ou s'arrête.)	Allumé en rouge	La lampe ne s'allume pas.	<ul style="list-style-type: none"> <li>• La lampe s'arrête de façon intempestive.</li> </ul>	<ul style="list-style-type: none"> <li>• Débranchez la fiche du cordon d'alimentation de la prise murale puis rebranchez-la.</li> <li>• Remplacez avec soin la lampe. (Voir page 51.)</li> <li>• Apportez le projecteur à votre revendeur de projecteur Sharp autorisé ou au service après-vente le plus proche (voir page 63) pour réparation.</li> <li>• Prenez le plus grand soin lors du remplacement de la lampe.</li> <li>• Installez fermement le couvercle.</li> </ul>
			Le moment est venu de changer la lampe.	<ul style="list-style-type: none"> <li>• La durée de vie de la lampe restante atteint 5% ou moins.</li> </ul>	
		Allumé en rouge (Veille)	La lampe ne s'allume pas.	<ul style="list-style-type: none"> <li>• Lampe grillée</li> <li>• Défaillance du circuit de la lampe</li> </ul>	
Témoin d'alimentation	Allumé en vert/ Allumé en rouge Clignote vert (Refroidissement)	Clignote rouge	Le témoin d'alimentation clignote en rouge lorsque le projecteur est sous tension.	<ul style="list-style-type: none"> <li>• Le couvercle de l'unité de la lampe est ouvert.</li> </ul>	<ul style="list-style-type: none"> <li>• Si le témoin d'alimentation clignote en rouge même quand le couvercle de l'unité de lampe est fermement installé, demandez conseil auprès de votre revendeur de projecteur Sharp autorisé ou du service après-vente le plus proche (voir page 63).</li> </ul>

### Info

- Si le témoin d'avertissement de température s'allume et le projecteur passe au mode veille, procédez aux solutions possibles présentées ci-dessus, puis attendez que le projecteur ait complètement refroidi avant de brancher le cordon d'alimentation et de remettre sous tension. (Au moins 10 minutes.)
- Si le projecteur est mis hors tension durant un bref moment suite à une coupure de courant ou toute autre cause pendant l'utilisation du projecteur, et que l'alimentation est immédiatement rétablie, le témoin de la lampe s'allumera en rouge et la lampe risquera de ne pas s'allumer. Le cas échéant, débranchez la fiche du cordon d'alimentation de la prise murale, remplacez-la dans la prise murale, puis remettez sous tension.
- Le ventilateur de refroidissement maintient la température interne du projecteur constante et cette fonction est contrôlée automatiquement. Le bruit du ventilateur de refroidissement peut varier pendant l'opération parce que la vitesse du ventilateur peut changer, ce qui n'est pas le signe d'un dysfonctionnement.

# À propos de la lampe

## Lampe

- Il est recommandé que la lampe (vendue séparément) soit remplacée lorsque la durée de vie restante de la lampe atteint 5% ou moins, ou si vous remarquez une détérioration significative de la qualité de l'image et de la couleur. La durée de vie de la lampe (pourcentage) peut être vérifiée grâce à l'affichage à l'écran. (Voir page 44.)
- Faites l'acquisition d'une lampe de remplacement de type AN-XR30LP dans votre lieu d'achat, chez votre revendeur de projecteur Sharp autorisé ou le service après-vente le plus proche.

### REMARQUE IMPORTANTE POUR LES CLIENTS AMERICAINS :

La lampe incluse avec ce projecteur est couverte par une garantie limitée pour les pièces et la main d'œuvre de 90 jours. Tout service sur ce projecteur sous garantie, y compris le remplacement de la lampe, doit être effectué par un revendeur de projecteur Sharp autorisé ou un service après-vente. Pour le nom et l'adresse du revendeur de projecteur Sharp autorisé ou service après-vente le plus proche, appelez gratuitement le: 1-888-GO-SHARP (1-888-467-4277).

ETATS-UNIS UNIQUEMENT

## Précaution quant à la lampe

- Ce projecteur utilise une lampe à mercure pressurisée. Un bruit sourd peut indiquer une panne de la lampe. Une panne de la lampe peut être attribuée à diverses sources comme : choc excessif, refroidissement impropre, surface rayée ou détérioration de la lampe due à un dépassement du délai d'utilisation. La durée d'utilisation avant que ne se produise une défaillance varie considérablement selon la lampe et/ou les conditions et fréquences d'utilisation. Il est important de noter qu'une défaillance se traduit souvent par l'éclatement de l'ampoule.
- Lorsque le témoin de remplacement de la lampe et l'icône d'affichage à l'écran sont allumés, il est recommandé de remplacer la lampe par une autre immédiatement, même si la lampe semble fonctionner normalement.
- Si la lampe se rompt, des débris de verre risquent de se répandre dans le projecteur. Le cas échéant, nous vous recommandons de prendre contact avec votre revendeur de projecteur Sharp autorisé ou le service après-vente le plus proche pour assurer une opération sûre.
- Si la lampe se rompt, les débris de verre peuvent se répandre dans le compartiment de la lampe ou bien le gaz contenu dans la lampe peut être dispersé dans la pièce via la sortie d'air. Comme le gaz de cette lampe contient du mercure, aérez bien la pièce si la lampe casse et évitez toute exposition au gaz dissipé. En cas d'exposition au gaz, consultez un médecin aussi vite que possible.

## Remplacement de la lampe



### Attention

- Ne déposez pas la lampe du projecteur juste après utilisation. La lampe sera très chaude et pourra être à l'origine d'une brûlure ou blessure.
- Attendez au moins une heure après que le câble d'alimentation ait été débranché pour permettre à la surface de la lampe de refroidir complètement avant de l'enlever.
- **Changez la lampe avec précaution en respectant les instructions décrites dans cette section.**  
\* Si vous le souhaitez, vous pouvez faire remplacer la lampe chez votre revendeur de projecteur Sharp autorisé ou service après-vente le plus proche.
- \* Si la nouvelle lampe ne s'allume pas après remplacement, apportez votre projecteur au revendeur de projecteur Sharp autorisé ou au service après-vente le plus proche pour réparation.

## Déposer et poser la lampe

### Avertissement !

- Ne déposez pas la lampe du projecteur juste après utilisation. La lampe et les pièces autour de la lampe seront très chaudes et peuvent provoquer des brûlures ou blessures.

### Info

- Ne touchez pas la surface en verre de la lampe ou l'intérieur du projecteur.
- Pour éviter de vous blesser et d'endommager la lampe, veillez à suivre attentivement les étapes ci-dessous.
- Ne desserrez pas d'autres vis sauf celles du couvercle de la lampe et de l'unité de la lampe.

### 1 Appuyez sur **STANDBY/ON** sur le projecteur ou **STANDBY** sur la télécommande pour mettre le projecteur en mode veille.

- Attendez que le ventilateur de refroidissement s'arrête.

### 2 Débranchez le cordon d'alimentation.

- Débranchez le cordon d'alimentation de la prise CA.
- Laissez la lampe jusqu'à ce qu'elle ait complètement refroidi (environ 1 heure).

### 3 Déposer le couvercle de la lampe.

- Retournez le projecteur. Dévissez la vis de service de l'utilisateur (1) qui maintient en place le couvercle de la lampe. Déposez le couvercle de la lampe (2).

Accessoire  
en option

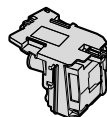

Unité de la lampe  
AN-XR30LP

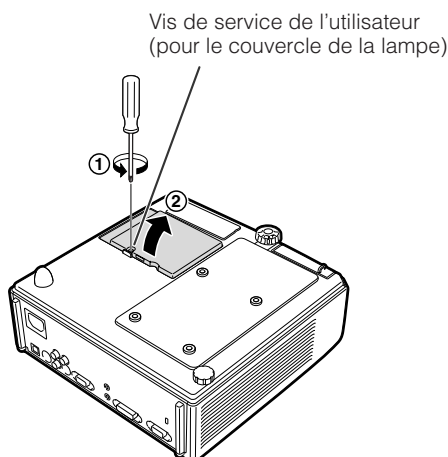
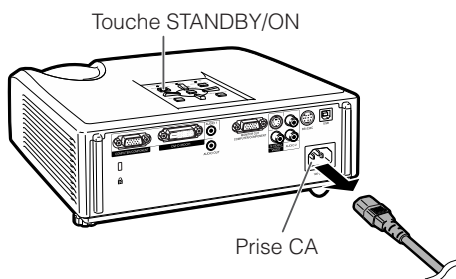

# À propos de la lampe (Suite)

## 4 Déposez la lampe.

- Dévissez les vis de sûreté de la lampe. Maintenez la lampe et tirez-la dans le sens de la flèche. À cet instant, gardez la lampe à l'horizontale et ne l'inclinez pas.

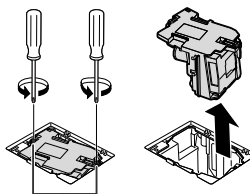

Vis de sûreté

## 5 Insérez la nouvelle lampe.

- Enfoncez fermement la lampe dans le compartiment de la lampe. Serrez les vis de sûreté.

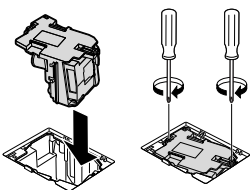

## 6 Remettez le couvercle de la lampe.

- Alignez le taquet sur le couvercle de la lampe (1) et placez-le tout en appuyant sur le taquet (2) pour le fermer. Puis serrez la vis réservée à l'entretien pour maintenir en place le couvercle de la lampe (3).



### Info

- Si la lampe et le couvercle de la lampe ne sont pas correctement installés, le projecteur ne se mettra pas sous tension, même si le cordon d'alimentation est branché sur le projecteur.

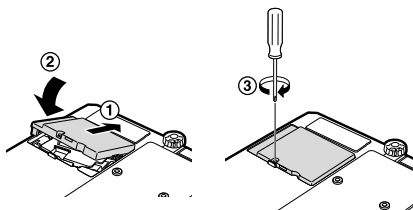

## Remettre à zéro la minuterie de la lampe

Remettez à zéro la minuterie de la lampe après remplacement de la lampe.



### Info

- Veillez à remettre à zéro la minuterie de la lampe uniquement lors du remplacement de la lampe. Si vous remettez à zéro la minuterie de la lampe et continuez à utiliser la même lampe, vous risquez d'endommager ou de faire exploser la lampe.

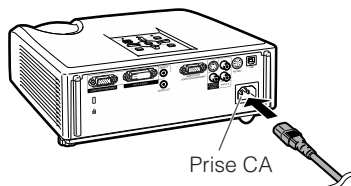

## 1 Raccordez le cordon d'alimentation.

- Branchez la fiche du cordon d'alimentation dans la prise CA du projecteur.

## 2 Remettez à zéro la minuterie de la lampe.

- Tout en appuyant simultanément sur **MENU/HELP**, **ENTER** et **▼** sur le projecteur, appuyez et maintenez enfoncée **STANDBY/ON** sur le projecteur.
- «LAMP 0000H» est affiché, indiquant que la minuterie de la lampe est remise à zéro.

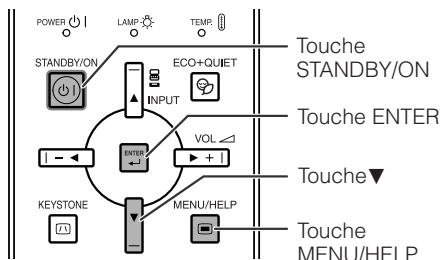



# Raccordement et affectation des broches

**Prises d'entrée COMPUTER/COMPONENT et de sortie COMPUTER/COMPONENT : Mini connecteur femelle D-sub à 15 broches**

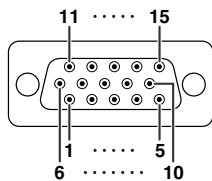

Entrée/Sortie COMPUTER		Entrée/Sortie COMPONENT	
N° de broche	Signal	N° de broche	Signal
1.	Entrée vidéo (rouge)	1.	PR (CR)
2.	Entrée vidéo (vert/synchro sur vert)	2.	Y
3.	Entrée vidéo (bleu)	3.	PB (CB)
4.	Pas raccordé	4.	Pas raccordé
5.	Pas raccordé	5.	Pas raccordé
6.	Terre (rouge)	6.	Terre (PR)
7.	Terre (vert/synchro sur vert)	7.	Terre (Y)
8.	Terre (bleu)	8.	Terre (PB)
9.	Pas raccordé	9.	Pas raccordé
10.	TERRE	10.	Pas raccordé
11.	Pas raccordé	11.	Pas raccordé
12.	Données bidirectionnelles	12.	Pas raccordé
13.	Signal de synchro horizontale : niveau TTL	13.	Pas raccordé
14.	Signal de synchro verticale : niveau TTL	14.	Pas raccordé
15.	Horloge données	15.	Pas raccordé

**Prise DVI-D: Connecteur à 24 broches**

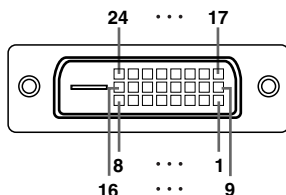

N° de broche	Signal	N° de broche	Signal
1.	Données 2- T.M.D.S	16.	Détection de
2.	Données 2+ T.M.D.S	17.	branchement à chaud
3.	Écran données 2 T.M.D.S	18.	Données 0- T.M.D.S
4.	Pas connectée	19.	Données 0+ T.M.D.S
5.	Pas connectée	20.	Écran données 0 T.M.D.S
6.	Horloge DDC	21.	Pas connectée
7.	Donnée DDC	22.	Pas connectée
8.	Pas connectée	23.	Écran horloge T.M.D.S
9.	Donnée 1- T.M.D.S	24.	Horloge+ T.M.D.S
10.	Donnée 1+ T.M.D.S		Horloge- T.M.D.S
11.	Écran donnée 1 T.M.D.S		
12.	Pas connectée		
13.	Pas connectée		
14.	Alimentation +5 V		
15.	Masse		

**Prise RS-232C : Mini connecteur femelle DIN à 9 broches**

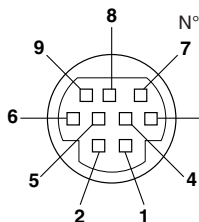

N° de broche	Signal	Désignation	E/S	Référence
1.				Pas raccordé
2.	RD	Réception de données	Entrée	Raccordé au circuit interne
3.	SD	Envoi de données	Sortie	Raccordé au circuit interne
4.				Pas raccordé
5.	SG	Masse logique		Raccordé au circuit interne
6.				Pas raccordé
7.	RS	Demande d'émission		Raccordé à CS dans le circuit interne
8.	CS	Prêt à émettre		Raccordé à RS dans le circuit interne
9.				Pas raccordé

# Raccordement et affectation des broches (Suite)

**Prise RS-232C :** Mini connecteur mâle D-sub à 9 broches de l'adaptateur RS-232C DIN-D-sub

N° de broche	Signal	Désignation	E/S	Référence
1.				Pas raccordé
2.	RD	Réception de données	Entrée	Raccordé au circuit interne
3.	SD	Envoi de données	Sortie	Raccordé au circuit interne
4.				Pas raccordé
5.	SG	Masse logique		Raccordé au circuit interne
6.				Pas raccordé
7.	RS	Demande d'émission		Raccordé à CS dans le circuit interne
8.	CS	Prêt à émettre		Raccordé à RS dans le circuit interne
9.				Pas raccordé

**Connexion recommandée pour le câble RS-232C :** Connecteur femelle D-sub à 9 broches

N° de broche	Signal	N° de broche	Signal
1.	CD	1.	CD
2.	RD	2.	RD
3.	SD	3.	SD
4.	ER	4.	ER
5.	SG	5.	SG
6.	DR	6.	DR
7.	RS	7.	RS
8.	CS	8.	CS
9.	CI	9.	CI

## Remarque

- Selon le périphérique de contrôle utilisé, il pourra être nécessaire de raccorder la broche 4 et la broche 6 sur le périphérique de contrôle (par exemple un ordinateur).

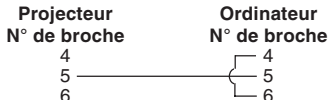

**Prise USB:** Connecteur USB de type B

N° de broche	Signal	Désignation
1.	VCC	Alimentation USB
2.	USB-	Données USB-
3.	USB+	Données USB+
4.	SG	Masse signalétique

# Spécifications et réglages des commandes RS-232C

## Commande par ordinateur

Un ordinateur peut être utilisé pour commander le projecteur en raccordant un câble de commande série RS-232C (de type croisé, vendu séparément) au projecteur. (Voir page 24 pour le raccordement.)

## Conditions de communication

Configurez les réglages du port sériel de l'ordinateur pour qu'ils correspondent à ceux du câble.

Format du signal : Conforme à la norme RS-232C.

Bit de parité : Aucun

Débit en baud : \* 9.600 bps/115.200 bps

Bit d'arrêt : 1 bit

Longueur des données : 8 bits

Commande de flux : Aucune

\* Configurez le même débit en baud pour le projecteur et l'ordinateur.

## Format basique

Les commandes provenant de l'ordinateur sont envoyées dans l'ordre suivant : commande, paramètre et code de retour. Après que le projecteur traite la commande provenant de l'ordinateur, il envoie un code de réponse à l'ordinateur.

Format de commande

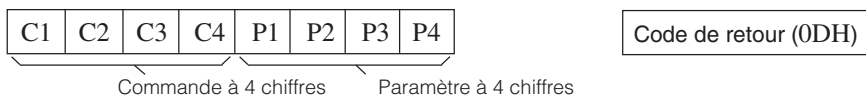

Format de code de réponse

Réponse normale

Réponse au problème (erreur de communication ou commande erronée)



### Info

- Lorsque vous commandez le projecteur par les commandes RS-232C à partir de l'ordinateur, attendez au moins 30 secondes après la mise sous tension pour transmettre les commandes.
- Après avoir envoyé une commande de sélection d'entrée et reçu un code de «OK», le projecteur peut prendre un certain temps pour traiter la commande. Sachez que les commandes doivent être envoyées à un intervalle d'au moins 5 secondes.
- Lorsque plus d'un code est envoyé, envoyez chaque commande uniquement après que le code de réponse pour la commande précédente provenant du projecteur a été vérifiée.
- «POWR????» «TABN \_\_\_ 1» «TLPS \_\_\_ 1» «TPOW \_\_\_ 1» «TLPN \_\_\_ 1» «TLTT \_\_\_ 1» «TLTL \_\_\_ 1» «TNAM \_\_\_ 1» «MNRD \_\_\_ 1» «PJNO \_\_\_ 1»
  - Quand le projecteur reçoit un paramètre de commande spécial comme montré ci-dessous :
    - \* L'affichage à l'écran ne disparaîtra pas.
    - \* La programmation «Extinction Auto» ne sera pas réinitialisée.
  - Des paramètres de commande spéciaux sont disponibles pour les applications qui requièrent une interrogation continue.



### Remarque

- Si un tiret de soulignement ( \_ ) apparaît dans la colonne des paramètres, entrez un espace.
- Si un astérisque ( \* ) apparaît dans la colonne des paramètres, entrez une valeur dans la plage indiquée entre parenthèses dans Contenus de Commandes.
  - \*1 Pour configurer le nom du projecteur, envoyez les commandes dans l'ordre : PJN1, PJN2 et PJN3.
  - \*2 Cette commande doit être envoyée uniquement après l'envoi de la commande «IRGB\_\_ 2» et la réception de la réponse «OK».
  - \*3 La commande de réinitialisation du compteur d'heures de la lampe n'est disponible qu'en mode veille.

# Spécifications et réglages des commandes RS-232C (Suite)

## Commandes

Exemple : Lorsque vous mettez le projecteur sous tension, procédez au réglage suivant.

Ordinateur

P	O	W	R	_	_	_	1	↩
---	---	---	---	---	---	---	---	---



Projecteur

O	K	↩
---	---	---

CONTENUS DE COMMANDES		COMMANDE	PARAMÈTRE	RETOUR		
				Sous tension	Mode veille (ou temps de démarrage de 30 secondes)	
Alimentation	Activé	P O W R	_ _ _ 1	OK ou ERR	OK	
	Désactivé	P O W R	_ _ _ 0	OK	OK ou ERR	
	État	P O W R	? ? ? ?	1	0	
Condition de projecteur		T A B N	_ _ _ 1	0: Normal 1: Temp. élevée 8: Durée de vie restante de la lampe 5% ou moins 16: Lampe grillée 32: Lampe non-allumée	0: Normal 1: Temp. élevée 2: Err. Ventilateur 4: Couverture de la lampe ouvert 8: Durée de vie restante de la lampe 5% ou moins 16: Lampe grillée 32: Lampe non-allumée 64: Temp. anormalement élevée	
	Lampe	T L P S	_ _ _ 1	0:Désactivé, 1:Activé, 2:Reprise, 3:En attente, 4:Erreur lampe	0:Désactivé, 4:Erreur lampe	
Lampe	État	T L P S	_ _ _ 1	0:Désactivé, 1:Activé, 2:Reprise, 3:En attente, 4:Erreur lampe	0:Veille	
	État d'alimentation	T P O W	_ _ _ 1	1:Activé, 2:Refroidissement	0:Veille	
	Quantité	T L P N	_ _ _ 1	1		
	Durée d'utilisation (heures)	T L T T	_ _ _ 1	0 – 9999(Entier)		
	Durée d'utilisation (minutes)	T L T M	_ _ _ 1	0, 15, 30, 45		
	Durée de vie (pourcentage)	T L T L	_ _ _ 1	0% – 100%(Entier)		
Nom	Vérification Nom Modèle	T N A M	_ _ _ 1	XR40X / XR30X / XR30S		
	Vérification Nom Modèle	M N R D	_ _ _ 1	XR-40X / XR-30X / XR-30S		
	Réglage de Nom du Projecteur 1 (quatre premiers caractères) *1	P J N 1	* * * *	OK ou ERR		
	Réglage de Nom du Projecteur 2 (quatre caractères centraux) *1	P J N 2	* * * *	OK ou ERR		
	Réglage de Nom du Projecteur 3 (quatre derniers caractères) *1	P J N 3	* * * *	OK ou ERR		
	Vérification du Nom du Projecteur	P J N 0	_ _ _ 1	Nom du Projecteur		
Changement d'entrée	Ordinateur	I R G B	_ _ _ 1	OK ou ERR	ERR	
	DVI	I R G B	_ _ _ 2	OK ou ERR	ERR	
		Sélection DVI-D Ordinateur*2	I B D S	_ _ _ 1	OK ou ERR	ERR
	Sélection DVI-D Vidéo*2	I B D S	_ _ _ 2	OK ou ERR	ERR	
	S-Vidéo	I V E D	_ _ _ 1	OK ou ERR	ERR	
	Vidéo	I V E D	_ _ _ 2	OK ou ERR	ERR	
	Contrôle entrée RVB	I R G B	? ? ? ?	1: Ordinateur, 2: DVI ou ERR	ERR	
	Contrôle vidéo entrée	I V E D	? ? ? ?	1: S-Vidéo, 2: Vidéo ou ERR	ERR	
	Contrôle mode entrée	I M O D	? ? ? ?	1: RVB, 2: Vidéo	ERR	
	Contrôle entrée	I C H K	? ? ? ?	1: Ordinateur 2: DVI 3: S-Vidéo 4: Vidéo	ERR	
Volume	Volume(0 – 60)	V O L A	_ _ * *	OK ou ERR	ERR	
	Volume haut/bas(-10 – +10)	V O U D	_ * * *	OK ou ERR	ERR	
Rég Trapèz	-168 – +168(XGA) / -124 – +124(SVGA)	K E Y S	* * * *	OK ou ERR	ERR	
Sourdine AV	Activée	I M B K	_ _ _ 1	OK ou ERR	ERR	
	Désactivée	I M B K	_ _ _ 0	OK ou ERR	ERR	
Gel d'image	Activée	F R E Z	_ _ _ 1	OK ou ERR	ERR	
	Désactivée	F R E Z	_ _ _ 0	OK ou ERR	ERR	
Sync Auto	Début	A D J S	_ _ _ 1	OK ou ERR	ERR	
Redimensionner	Ordinateur	Normal	R A S R	_ _ _ 1	OK ou ERR	ERR
		Allonge	R A S R	_ _ _ 2	OK ou ERR	ERR
		Bords	R A S R	_ _ _ 6	OK ou ERR	ERR
	DVI	Normal	R B S R	_ _ _ 1	OK ou ERR	ERR
		Allonge	R B S R	_ _ _ 2	OK ou ERR	ERR
		Bords	R B S R	_ _ _ 6	OK ou ERR	ERR

CONTENUS DE COMMANDES			COMMANDE	PARAMÈTRE	RETOUR		
					Sous tension	Mode veille (ou temps de démarrage de 30 secondes)	
Redimensionner	S-Vidéo	Normal	R A S V	- - - 1	OK ou ERR	ERR	
		Allonge	R A S V	- - - 2	OK ou ERR	ERR	
		Bords	R A S V	- - - 3	OK ou ERR	ERR	
	Vidéo	Normal	R B S V	- - - 1	OK ou ERR	ERR	
		Allonge	R B S V	- - - 2	OK ou ERR	ERR	
		Bords	R B S V	- - - 3	OK ou ERR	ERR	
Réinitialiser tout			A L R E	- - - 1	OK ou ERR	ERR	
Ordinateur ENTRÉE	Mode Image	Standard	R A P S	- - 1 0	OK ou ERR	ERR	
		Présentation	R A P S	- - 1 1	OK ou ERR	ERR	
		Cinéma	R A P S	- - 1 2	OK ou ERR	ERR	
		Jeu	R A P S	- - 1 3	OK ou ERR	ERR	
		sRVB	R A P S	- - 1 4	OK ou ERR	ERR	
		Contraste	-30 - +30	R A P I	- * * *	OK ou ERR	ERR
	Luminos.	-30 - +30	R A B R	- * * *	OK ou ERR	ERR	
	Rouge	-30 - +30	R A R D	- * * *	OK ou ERR	ERR	
	Bleu	-30 - +30	R A B E	- * * *	OK ou ERR	ERR	
	Couleur	-30 - +30	R A C O	- * * *	OK ou ERR	ERR	
	Teinte	-30 - +30	R A T I	- * * *	OK ou ERR	ERR	
	Netteté	-30 - +30	R A S H	- * * *	OK ou ERR	ERR	
	Temp Clr	-2 - +2	R A C T	- - * *	OK ou ERR	ERR	
	Augment. Blanc	0 - +2	R A W E	- - - *	OK ou ERR	ERR	
	Progressif	Progressif 2D	R A I P	- - - 0	OK ou ERR	ERR	
		Progressif 3D	R A I P	- - - 1	OK ou ERR	ERR	
		Mode film	R A I P	- - - 2	OK ou ERR	ERR	
	Réinitial de l'image			R A R E	- - - 1	OK ou ERR	ERR
	Type de signal	Auto	I A S I	- - - 0	OK ou ERR	ERR	
		RVB	I A S I	- - - 1	OK ou ERR	ERR	
		Composante	I A S I	- - - 2	OK ou ERR	ERR	
	Entrée audio	Audio 1	R A A I	- - - 1	OK ou ERR	ERR	
		Audio 2	R A A I	- - - 2	OK ou ERR	ERR	
	DVI ENTRÉE	Mode Image	Standard	R B P S	- - 1 0	OK ou ERR	ERR
			Présentation	R B P S	- - 1 1	OK ou ERR	ERR
			Cinéma	R B P S	- - 1 2	OK ou ERR	ERR
			Jeu	R B P S	- - 1 3	OK ou ERR	ERR
			sRVB	R B P S	- - 1 4	OK ou ERR	ERR
			Contraste	-30 - +30	R B P I	- * * *	OK ou ERR
		Luminos.	-30 - +30	R B B R	- * * *	OK ou ERR	ERR
		Rouge	-30 - +30	R B R D	- * * *	OK ou ERR	ERR
		Bleu	-30 - +30	R B B E	- * * *	OK ou ERR	ERR
		Couleur	-30 - +30	R B C O	- * * *	OK ou ERR	ERR
Teinte		-30 - +30	R B T I	- * * *	OK ou ERR	ERR	
Netteté		-30 - +30	R B S H	- * * *	OK ou ERR	ERR	
Temp Clr		-2 - +2	R B C T	- - * *	OK ou ERR	ERR	
Augment. Blanc		0 - +2	R B W E	- - - *	OK ou ERR	ERR	
Réinitial de l'image			R B R E	- - - 1	OK ou ERR	ERR	
Type de signal		Auto	I B S I	- - - 0	OK ou ERR	ERR	
		RVB	I B S I	- - - 1	OK ou ERR	ERR	
		Composante	I B S I	- - - 2	OK ou ERR	ERR	
Entrée audio		Audio 1	R B A I	- - - 1	OK ou ERR	ERR	
		Audio 2	R B A I	- - - 2	OK ou ERR	ERR	
Gamme dynam.		Auto	H M B D	- - - 0	OK ou ERR	ERR	
		Standard	H M B D	- - - 1	OK ou ERR	ERR	
		Amélioré	H M B D	- - - 2	OK ou ERR	ERR	

# Spécifications et réglages des commandes RS-232C (Suite)

CONTENUS DE COMMANDES			COMMANDE	PARAMÈTRE	RETOUR	
					Sous tension	Mode veille (ou temps de démarrage de 30 secondes)
S-Vidéo ENTRÉE	Mode Image	Standard	V A P S	- - 1 0	OK ou ERR	ERR
		Présentation	V A P S	- - 1 1	OK ou ERR	ERR
		Cinéma	V A P S	- - 1 2	OK ou ERR	ERR
		Jeu	V A P S	- - 1 3	OK ou ERR	ERR
	Contraste	-30 – +30	V A P I	- * * *	OK ou ERR	ERR
	Luminos.	-30 – +30	V A B R	- * * *	OK ou ERR	ERR
	Couleur	-30 – +30	V A C O	- * * *	OK ou ERR	ERR
	Teinte	-30 – +30	V A T I	- * * *	OK ou ERR	ERR
	Netteté	-30 – +30	V A S H	- * * *	OK ou ERR	ERR
	Temp Clr	-2 – +2	V A C T	- - * *	OK ou ERR	ERR
	Augment. Blanc	0 – +2	V A W E	- - - *	OK ou ERR	ERR
	Progressif	Progressif 2D	V A I P	- - - 0	OK ou ERR	ERR
		Progressif 3D	V A I P	- - - 1	OK ou ERR	ERR
		Mode film	V A I P	- - - 2	OK ou ERR	ERR
	Réinitial de l'image		V A R E	- - - 1	OK ou ERR	ERR
	Entrée audio	Audio 1	V A A I	- - - 1	OK ou ERR	ERR
		Audio 2	V A A I	- - - 2	OK ou ERR	ERR
Vidéo ENTRÉE	Mode Image	Standard	V B P S	- - 1 0	OK ou ERR	ERR
		Présentation	V B P S	- - 1 1	OK ou ERR	ERR
		Cinéma	V B P S	- - 1 2	OK ou ERR	ERR
		Jeu	V B P S	- - 1 3	OK ou ERR	ERR
	Contraste	-30 – +30	V B P I	- * * *	OK ou ERR	ERR
	Luminos.	-30 – +30	V B B R	- * * *	OK ou ERR	ERR
	Couleur	-30 – +30	V B C O	- * * *	OK ou ERR	ERR
	Teinte	-30 – +30	V B T I	- * * *	OK ou ERR	ERR
	Netteté	-30 – +30	V B S H	- * * *	OK ou ERR	ERR
	Temp Clr	-2 – +2	V B C T	- - * *	OK ou ERR	ERR
	Augment. Blanc	0 – +2	V B W E	- - - *	OK ou ERR	ERR
	Progressif	Progressif 2D	V B I P	- - - 0	OK ou ERR	ERR
		Progressif 3D	V B I P	- - - 1	OK ou ERR	ERR
		Mode film	V B I P	- - - 2	OK ou ERR	ERR
	Réinitial de l'image		V B R E	- - - 1	OK ou ERR	ERR
	Entrée audio	Audio 1	V B A I	- - - 1	OK ou ERR	ERR
		Audio 2	V B A I	- - - 2	OK ou ERR	ERR
Horloge	-150 – +150	I N C L	* * * *	OK ou ERR	ERR	
Phase	-30 – +30	I N P H	- * * *	OK ou ERR	ERR	
Pos. hori	-150 – +150	I A H P	* * * *	OK ou ERR	ERR	
Pos. vert	-60 – +60	I A V P	- * * *	OK ou ERR	ERR	
Remise à zéro de synchronisation fine		I A R E	- - - 1	OK ou ERR	ERR	
Déplac. Image	-96 – +96 (XGA)/-75 – +75 (SVGA)	L N D S	- * * *	OK ou ERR	ERR	
Af.OSD	En service	I M D I	- - - 1	OK ou ERR	ERR	
	Hors service	I M D I	- - - 0	OK ou ERR	ERR	
Système vidéo	Auto	M E S Y	- - - 1	OK ou ERR	ERR	
	PAL	M E S Y	- - - 2	OK ou ERR	ERR	
	SECAM	M E S Y	- - - 3	OK ou ERR	ERR	
	NTSC4.43	M E S Y	- - - 4	OK ou ERR	ERR	
	NTSC3.58	M E S Y	- - - 5	OK ou ERR	ERR	
	PAL-M	M E S Y	- - - 6	OK ou ERR	ERR	
	PAL-N	M E S Y	- - - 7	OK ou ERR	ERR	
	PAL-60	M E S Y	- - - 8	OK ou ERR	ERR	
Arrière-fond	Logo	I M B G	- - - 1	OK ou ERR	ERR	
	Bleu	I M B G	- - - 3	OK ou ERR	ERR	
	Non	I M B G	- - - 4	OK ou ERR	ERR	
Réglage lampe	Luminos.	T H M D	- - - 0	OK ou ERR	ERR	
	Eco + Veille	T H M D	- - - 1	OK ou ERR	ERR	

CONTENUS DE COMMANDES		COMMANDE	PARAMÈTRE	RETOUR		
				Sous tension	Mode veille (ou temps de démarrage de 30 secondes)	
Extinction Auto	En service	A P O W	_ _ _ 1	OK ou ERR	ERR	
	Hors service	A P O W	_ _ _ 0	OK ou ERR	ERR	
Remise en march auto	En service	A R E S	_ _ _ 1	OK ou ERR	ERR	
	Hors service	A R E S	_ _ _ 0	OK ou ERR	ERR	
Mode VEILLE	Standard	M O U T	_ _ _ 1	OK ou ERR	ERR	
	Eco	M O U T	_ _ _ 0	OK ou ERR	ERR	
Mode PRJ	Retourner	Activé	I M R E	_ _ _ 1	OK ou ERR	
		Désactivé	I M R E	_ _ _ 0	OK ou ERR	
	Inverser	Activé	I M I N	_ _ _ 1	OK ou ERR	
		Désactivé	I M I N	_ _ _ 0	OK ou ERR	
Langue	English	M E L A	_ _ _ 1	OK ou ERR	ERR	
	Deutsch	M E L A	_ _ _ 2	OK ou ERR	ERR	
	Español	M E L A	_ _ _ 3	OK ou ERR	ERR	
	Nederlands	M E L A	_ _ _ 4	OK ou ERR	ERR	
	Français	M E L A	_ _ _ 5	OK ou ERR	ERR	
	Italiano	M E L A	_ _ _ 6	OK ou ERR	ERR	
	Svenska	M E L A	_ _ _ 7	OK ou ERR	ERR	
	日本語	M E L A	_ _ _ 8	OK ou ERR	ERR	
	Português	M E L A	_ _ _ 9	OK ou ERR	ERR	
	汉语	M E L A	_ _ 1 0	OK ou ERR	ERR	
	한국어	M E L A	_ _ 1 1	OK ou ERR	ERR	
	Русский	M E L A	_ _ 1 2	OK ou ERR	ERR	
	عربي	M E L A	_ _ 1 3	OK ou ERR	ERR	
	polski	M E L A	_ _ 1 4	OK ou ERR	ERR	
	Türkçe	M E L A	_ _ 1 5	OK ou ERR	ERR	
	Guide de Réglage	En service	S E G U	_ _ _ 1	OK ou ERR	ERR
		Hors service	S E G U	_ _ _ 0	OK ou ERR	ERR
Son du système	En service	S S N D	_ _ _ 1	OK ou ERR	ERR	
	Hors service	S S N D	_ _ _ 0	OK ou ERR	ERR	
Enceinte interne	En service	A S P K	_ _ _ 1	OK ou ERR	ERR	
	Hors service	A S P K	_ _ _ 0	OK ou ERR	ERR	
Contrôle fréquence RVB	Horizontale	T F R Q	_ _ _ 1	kHz(***.* ou ERR)		
	Verticale	T F R Q	_ _ _ 2	Hz(***.* ou ERR)		
Mode Ventilation	Normal	H L M D	_ _ _ 0	OK ou ERR	ERR	
	Élevé	H L M D	_ _ _ 1	OK ou ERR	ERR	
Réinitialisation de compteur d'heures de la lampe *3		L P R E	0 0 0 1	ERR	OK ou ERR	

# Tableau de compatibilité PC

## Ordinateur

- Prise en charge de signal multiple  
Fréquence horizontale : 15-70 kHz,  
Fréquence verticale : 45-85 Hz,
- Horloge pixel : 12-108 MHz  
Signal de synchro : Compatible avec niveau TTL
- Compatible avec signal synchro sur le vert

Suit une liste des modes conformes à VESA. Toutefois, ce projecteur prend en charge d'autres signaux qui ne sont pas aux normes VESA.

PC/MAC	Résolution		Fréquence horizontale (kHz)	Fréquence verticale (Hz)	Norme VESA	Prise en charge DVI-D	Affichage	
							XR-40X/ XR-30X	XR-30S
PC	VGA	640 × 350	27,0	60		✓	Haut de gamme	
			31,5	70				
			37,5	85	✓			
		640 × 400	27,0	60				
			31,5	70				
			37,9	85	✓			
		720 × 350	27,0	60				
			31,5	70				
			27,0	60				
		720 × 400	31,5	70				
			37,9	85	✓			
			26,2	50				
	640 × 480	31,5	60	✓				
		34,7	70					
		37,9	72	✓				
		37,5	75	✓				
		43,3	85	✓				
		31,4	50					
		35,1	56	✓				
		37,9	60	✓				
		46,6	70					
	SVGA	800 × 600	48,1	72	✓			
			46,9	75	✓			
			53,7	85	✓			
			40,3	50				
			48,4	60	✓			
			56,5	70	✓			
			60,0	75	✓			
			68,7	85	✓			
			45,0	60				
WXGA	1280 × 720	47,7	60					
		62,7	75					
		47,6	60					
		47,8	60					
		55,0	60					
SXGA	1152 × 864	66,2	70					
		67,5	75	✓				
		64,0	60	✓				
		64,0	60					
		64,0	60					
SXGA+	1400 × 1050	64,0	60					
		64,0	60					
MAC 13"	VGA	640 × 480	34,9	67				
MAC 16"	SVGA	832 × 624	49,7	75		Haut de gamme	Haut de gamme	
MAC 19"	XGA	1024 × 768	60,2	75		Vérité	Compression Intelligente	
MAC 21"	SXGA	1152 × 870	68,7	75		Compression Intelligente	Compression Intelligente	



## Remarque





- Lorsque ce projecteur reçoit des signaux VGA format VESA 640×350, «640×400» apparaît sur l'écran.
- Une qualité d'image optimale peut être obtenue en harmonisant la résolution de sortie de votre ordinateur à la résolution native du projecteur. (1024 × 768 pour XR-40X et XR-30X ou bien 800 × 600 pour XR-30S).

## DTV

Signal	Fréquence horizontale (kHz)	Fréquence verticale (Hz)	Prise en charge DVI-D (Compatible avec HDCP)	Signal	Fréquence horizontale (kHz)	Fréquence verticale (Hz)	Prise en charge DVI-D (Compatible avec HDCP)
480I	15,7	60		720P	37,5	50	✓
480P	31,5	60	✓	720P	45,0	60	✓
540P	33,8	60		1035I	33,8	60	✓
576I	15,6	50		1080I	28,1	50	✓
576P	31,3	50	✓	1080I	33,8	60	✓

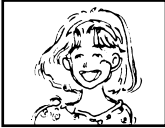

# Guide de dépannage

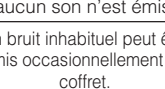
Problème	Vérification	Page
 <p>Pas d'image et pas de son ou bien le projecteur ne se met pas en route.</p>	<ul style="list-style-type: none"> <li>Le cordon d'alimentation du projecteur n'est pas branché sur la prise murale.</li> </ul>	<b>24</b>
	<ul style="list-style-type: none"> <li>L'alimentation aux périphériques externes raccordés est coupée.</li> </ul>	–
	<ul style="list-style-type: none"> <li>Le mode d'entrée sélectionné est incorrect.</li> </ul>	<b>29</b>
	<ul style="list-style-type: none"> <li>Les câbles sont mal raccordés au projecteur.</li> </ul>	<b>21–24</b>
	<ul style="list-style-type: none"> <li>La pile de la télécommande est usée.</li> </ul>	<b>14</b>
	<ul style="list-style-type: none"> <li>La sortie externe n'a pas été réglée lors du raccordement d'un notebook.</li> </ul>	<b>21</b>
	<ul style="list-style-type: none"> <li>Le couvercle de la lampe n'est pas correctement installé.</li> </ul>	<b>51, 52</b>
 <p>Un son est émis mais aucune image n'apparaît (ou l'image est sombre).</p>	<ul style="list-style-type: none"> <li>Si l'appareil numérique DVI raccordé est mis sous tension avant que le mode «DVI-D» soit sélectionné sur le projecteur, l'image peut ne pas être projetée correctement ou peut ne pas apparaître du tout. Assurez-vous que le mode d'entrée approprié a été sélectionné sur le projecteur avant de mettre l'appareil raccordé sous tension.</li> </ul>	<b>21</b>
	<ul style="list-style-type: none"> <li>Les câbles sont mal raccordés au projecteur.</li> </ul>	<b>21–24</b>
	<ul style="list-style-type: none"> <li>«Luminos.» est réglé sur la position minimum.</li> </ul>	<b>40</b>
 <p>Les couleurs sont passées ou pauvres.</p>	<ul style="list-style-type: none"> <li>Selon l'ordinateur utilisé, une image peut ne pas être projetée si le réglage de sortie du signal de l'ordinateur n'est pas commuté sur sortie externe. Reportez-vous au mode d'emploi de l'ordinateur pour commuter le réglage de sortie du signal de l'ordinateur.</li> </ul>	–
	<ul style="list-style-type: none"> <li>Les ajustements de l'image sont mal réglés.</li> <li>Effectuez les ajustements de «Couleur» et «Teinte» dans «Mode image» et diminuez la valeur de «Augment. Blanc».</li> </ul>	<b>40</b>
 <p>Les couleurs sont passées ou pauvres.</p>	<p>(Entrée vidéo uniquement)</p> <ul style="list-style-type: none"> <li>Le système d'entrée vidéo est mal réglé.</li> </ul>	<b>46</b>
	<ul style="list-style-type: none"> <li>Ajustez la mise au point.</li> </ul>	<b>26</b>
 <p>L'image est floue ; des parasites apparaissent.</p>	<ul style="list-style-type: none"> <li>La distance de projection dépasse la portée de la mise au point.</li> </ul>	<b>20</b>
	<ul style="list-style-type: none"> <li>Il y a de la buée sur l'objectif. Si vous déplacez le projecteur d'une pièce froide à une pièce chaude, ou s'il est soudainement chauffé, de la condensation peut se former sur la surface de l'objectif et l'image devenir floue. Installez le projecteur au moins une heure avant de l'utiliser. En cas de formation de condensation, retirez le cordon d'alimentation de la prise murale et attendez qu'elle disparaisse.</li> </ul>	–
	<p>(Entrée ordinateur uniquement)</p> <ul style="list-style-type: none"> <li>Effectuez les ajustements «Synchro fine» (Ajustement «Horloge»)</li> <li>Effectuez les ajustements «Synchro fine» (Ajustement «Phase»)</li> <li>Des parasites peuvent apparaître selon l'ordinateur.</li> </ul>	<b>46</b> <b>46</b> –
	<ul style="list-style-type: none"> <li>Les câbles sont mal raccordés au projecteur.</li> </ul>	<b>21–24</b>
 <p>L'image apparaît mais aucun son n'est émis.</p>	<ul style="list-style-type: none"> <li>Le volume est réglé sur minimum.</li> <li>Lorsque le projecteur est raccordé à un appareil externe et que le volume est réglé au minimum, le son n'est pas émis même si vous augmentez le volume de l'appareil externe.</li> </ul>	<b>29</b>
	<ul style="list-style-type: none"> <li>«Enceinte» est réglée sur «Hors service».</li> </ul>	<b>43</b>
<p>Un bruit inhabituel peut être émis occasionnellement du coffret.</p>	<ul style="list-style-type: none"> <li>Si l'image est normale, le son est dû à un rétrécissement du coffret provoqué par des changements de température de la pièce. Ceci n'aura pas d'incidence sur le fonctionnement ou la performance.</li> </ul>	–

# Guide de dépannage (Suite)

Problème	Vérification	Page
L'indicateur d'entretien sur le projecteur s'allume ou clignote rouge.	<ul style="list-style-type: none"> <li>• Voir «Indicateurs d'entretien».</li> </ul>	<b>48</b>
Le projecteur ne peut pas être mis sous tension ou en mode veille avec <b>STANDBY/ON</b> sur le projecteur.	<ul style="list-style-type: none"> <li>• Le blocage des touches est configuré. Si le blocage des touches est réglé sur «EN SERVICE», toutes les touches sont verrouillées.</li> </ul>	<b>45</b>
L'image est verte sur COMPUTER (Composante)/DVI (Composante).	<ul style="list-style-type: none"> <li>• Modifiez le réglage du type de signal d'entrée.</li> <li>• Lorsque vous ne pouvez pas sélectionner un type de signal d'entrée, sélectionnez «La couleur est délavée et pauvre.» dans le menu «Aide», après avoir sélectionné une rubrique autre que «sRVB» dans «Mode image» puis sélectionnez un type de signal d'entrée.</li> </ul>	<b>46</b> <b>39, 46</b>
L'image est rose (pas de vert) sur COMPUTER (RVB)/DVI (RVB).		
L'image est trop claire ou trop blanche.	<ul style="list-style-type: none"> <li>• Les ajustements de l'image sont mal réglés.</li> </ul>	<b>40</b>
Le ventilateur de refroidissement devient bruyant.	<ul style="list-style-type: none"> <li>• Lorsque la température dans le projecteur augmente, le ventilateur de refroidissement tourne plus vite.</li> </ul>	<b>8, 9</b> <b>47-49</b>
La lampe ne s'allume pas même après mise en route du projecteur.	<ul style="list-style-type: none"> <li>• Le témoin de la lampe s'allume en rouge. Remplacez la lampe.</li> </ul>	<b>48, 51</b>
La lampe s'éteint tout à coup pendant la projection		
L'image est quelquefois saccadée.	<ul style="list-style-type: none"> <li>• Des câbles mal raccordés au projecteur ou à l'équipement branché fonctionnent mal.</li> <li>• Sélectionnez «Des bandes verticales ou des clignot. s'affichent.» dans le menu «Aide» et procédez aux réglages nécessaires.</li> <li>• Si cela arrive souvent, remplacez la lampe.</li> </ul>	<b>21-24</b> <b>46</b> <b>51</b>
Il faut du temps à la lampe pour s'allumer.	<ul style="list-style-type: none"> <li>• La lampe devra être changée finalement. Lorsque la durée de vie restante de la lampe touche à sa fin, remplacez la lampe.</li> </ul>	<b>51</b>
L'image est sombre.		
La télécommande est inutilisable.	<ul style="list-style-type: none"> <li>• Utilisez la télécommande en la pointant sur le capteur de télécommande du projecteur.</li> <li>• La télécommande peut être trop loin du projecteur.</li> <li>• Si les rayons du soleil ou un éclairage fluorescent intense brillent sur le capteur de télécommande du projecteur, placez le projecteur là où il ne sera pas affecté par une forte lumière.</li> </ul>	<b>15</b>
	<ul style="list-style-type: none"> <li>• Les piles peuvent être épuisées ou mal insérées. Assurez-vous que les piles sont insérées correctement ou mettez en place des piles neuves.</li> </ul>	<b>14</b>

Cet appareil est équipé d'un microprocesseur. Sa performance pourra être irrémédiablement affecté par une opération incorrecte ou une interférence. Le cas échéant, débranchez l'appareil et rebranchez-le au bout de 5 minutes.

# Pour l'assistance SHARP

Si vous rencontrez un problème pendant l'installation ou le fonctionnement de ce projecteur, consultez d'abord la section «Guide de dépannage» aux pages 61 et 62. Si ce manuel ne vous apporte pas de réponse, veuillez contacter le SAV Sharp le plus proche indiqué ci-dessous.

<b>USA</b>	<b>Sharp Electronics Corporation</b> 1-888-GO-SHARP (1-888-467-4277) lcdsupport@sharpsec.com <a href="http://www.sharppusa.com">http://www.sharppusa.com</a>	<b>Bénélux</b>	<b>SHARP Electronics Benelux BV</b> 0900-SHARPCE (0900-7427723) Nederland 9900-0159 Belgium <a href="http://www.sharp.nl">http://www.sharp.nl</a> <a href="http://www.sharp.be">http://www.sharp.be</a> <a href="http://www.sharp.lu">http://www.sharp.lu</a>
<b>Canada</b>	<b>Sharp Electronics of Canada Ltd.</b> (905) 568-7140 <a href="http://www.sharp.ca">http://www.sharp.ca</a>	<b>Australie</b>	<b>Sharp Corporation of Australia Pty. Ltd.</b> 1300-135-022 <a href="http://www.sharp.net.au">http://www.sharp.net.au</a>
<b>Mexique</b>	<b>Sharp Electronics Corporation Mexico Branch</b> (525) 716-9000 <a href="http://www.sharp.com.mx">http://www.sharp.com.mx</a>	<b>Nouvelle-Zélande</b>	<b>Sharp Corporation of New Zealand</b> (09) 634-2059, (09) 636-6972 <a href="http://www.sharp.net.nz">http://www.sharp.net.nz</a>
<b>Amérique Latine</b>	<b>Sharp Electronics Corp. Latin American Group</b> (305) 264-2277 www.servicio@sharpsec.com <a href="http://www.siempresharp.com">http://www.siempresharp.com</a>	<b>Singapour</b>	<b>Sharp-Roxy Sales (S) Pte. Ltd.</b> 65-226-6556 ckng@srs.global.sharp.co.jp <a href="http://www.sharp.com.sg">http://www.sharp.com.sg</a>
<b>Allemagne</b>	<b>Sharp Electronics (Europe) GMBH</b> 01805-234675 <a href="http://www.sharp.de">http://www.sharp.de</a>	<b>Hong Kong</b>	<b>Sharp-Roxy (HK) Ltd.</b> (852) 2410-2623 dcmktg@srh.global.sharp.co.jp <a href="http://www.sharp.com.hk">http://www.sharp.com.hk</a>
<b>R.U.</b>	<b>Sharp Electronics (U.K.) Ltd.</b> 08705 274277 <a href="http://www.sharp.co.uk/customersupport">http://www.sharp.co.uk/customersupport</a>	<b>Taiwan</b>	<b>Sharp Corporation (Taiwan)</b> 0800-025111 <a href="http://www.sharp-scot.com.tw">http://www.sharp-scot.com.tw</a>
<b>Italie</b>	<b>Sharp Electronics (Italy) S.P.A.</b> (39) 02-89595-1 <a href="http://www.sharp.it">http://www.sharp.it</a>	<b>Malaisie</b>	<b>Sharp-Roxy Sales &amp; Service Co.</b> (60) 3-5125678
<b>France</b>	<b>Sharp Electronics France</b> 01 49 90 35 40 hotlinecd@sef.sharp-eu.com <a href="http://www.sharp.fr">http://www.sharp.fr</a>	<b>E.A.U.</b>	<b>Sharp Middle East Fze</b> 971-4-81-5311 helpdesk@smef.global.sharp.co.jp
<b>Espagne</b>	<b>Sharp Electronica Espana, S.A.</b> 93 5819700 sharpdcd@sees.sharp-eu.com <a href="http://www.sharp.es">http://www.sharp.es</a>	<b>Thaïlande</b>	<b>Sharp Thebnakorn Co. Ltd.</b> 02-236-0170 svc@stcl.global.sharp.co.jp <a href="http://www.sharp-th.com">http://www.sharp-th.com</a>
<b>Suisse</b>	<b>Sharp Electronics (Schweiz) AG</b> 0041 1 846 63 11 cattaneo@sez.sharp-eu.com <a href="http://www.sharp.ch">http://www.sharp.ch</a>	<b>Corée</b>	<b>Sharp Electronics Incorporated of Korea</b> (82) 2-3660-2002 lcd@sharp-korea.co.kr <a href="http://www.sharpkorea.co.kr">http://www.sharpkorea.co.kr</a>
<b>Suède</b>	<b>Sharp Electronics (Nordic) AB</b> (46) 8 6343600 vision.support@sen.sharp-eu.com <a href="http://www.sharp.se">http://www.sharp.se</a>	<b>Inde</b>	<b>Sharp Business Systems (India) Limited</b> (91) 11- 6431313 service@sharp-oa.com
<b>Autriche</b>	<b>Sharp Electronics (Europe) GMBH Branch Office Austria</b> 0043 1 727 19 123 pogats@sea.sharp-eu.com <a href="http://www.sharp.at">http://www.sharp.at</a>		

# Fiche technique

Modèle		XR-40X/XR-30X/XR-30S
Ecran d'affichage		Puce DLP® à 0,55"
Résolution		XR-40X/XR-30X XGA (1024×768) XR-30S SVGA (800×600)
Objectif	Numéro de F	F 2,5 – 2,6
	Zoom	Manuel, ×1,15 (f = 20,4 – 23,5 mm)
	Mise au point	Manuel
Prise d'entrée	DVI-D (Compatible avec HDCP)	×1
	RVB/Composante (mini D-sub à 15 broches)	×1
	S-Vidéo (mini DIN à 4 broches)	×1
	Vidéo (RCA)	×1
	Audio (Miniprise stéréo ø3,5 mm)	×1
	Audio (RCA)	×1 (L/R)
Prise de sortie	RVB/Composante (mini D-sub à 15 broches)	×1
	Audio (Miniprise stéréo ø3,5 mm)	×1
Commandes, autres	USB (Type B)	×1
	RS-232C (mini DIN à 9 broches)	×1
Haut-parleur		2 W (Mono)
Lampe de projection		200 W
Tension nominale		100 – 240 V CA
Fréquence nominale		50/60 Hz
Courant d'entrée		2,9 A
Consommation électrique (veille)		283 W (4,3 W) avec 100 V CA 270 W (4,4 W) avec 240 V CA
Température de service		41°F à 95°F (+5°C à +35°C)
Coffret		Plastique
Dimensions (boîtier principal uniquement)		10 <sup>41</sup> / <sub>64</sub> " × 3 <sup>33</sup> / <sub>64</sub> " × 10 <sup>7</sup> / <sub>16</sub> " (270 (L) × 89 (H) × 265 (P) mm)
Poids (environ)		6,4 lbs. (2,9 kg)

*SHARP se réserve le droit d'apporter des modifications à la présentation et aux caractéristiques des appareils à fin d'amélioration. Les valeurs indiquées dans ce document sont les valeurs nominales des appareils de série mais de légères différences peuvent être constatées d'un appareil à l'autre.*



# Dimensions

Unités : pouces (mm)

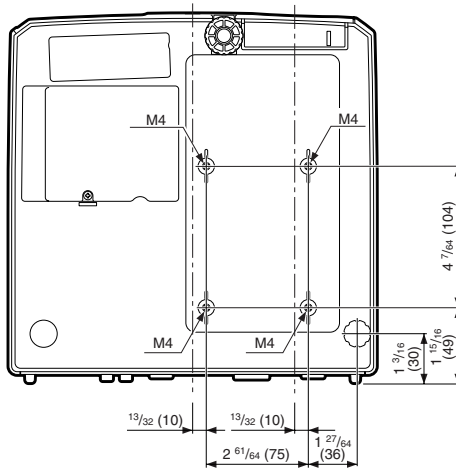
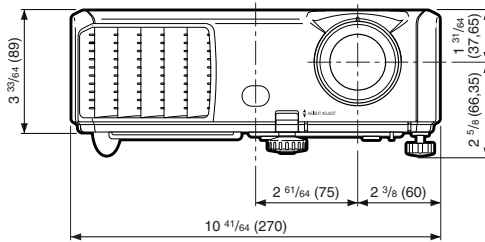
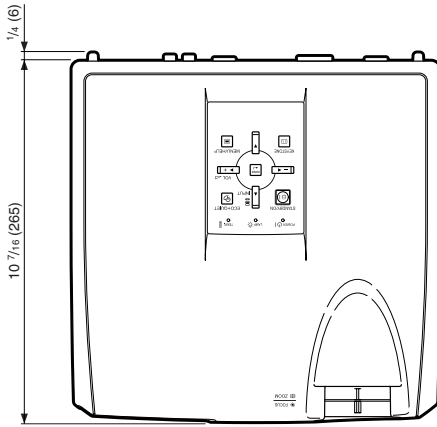

# Index

Accessoires .....	10	Prise d'entrée DVI-D .....	21, 22
Accessoires en option .....	10	Prise MONITOR OUT .....	23
Accessoires fournies .....	10	Prise RS-232C .....	24
Adaptateur RS-232C DIN-D-sub .....	24	Prise S-VIDEO .....	22
Af.OSD .....	42	Prise USB .....	34
Aide .....	46	Prise VIDEO .....	22
Ajustement de l'image .....	39	Progressif .....	40
ALLONGE .....	30, 31	Ratio d'aspect .....	30
Arrière-fond .....	42	Redimensionner .....	30, 41
Augment. Blanc .....	40	REG-ECR .....	41
Bague du zoom .....	26	Réglage lampe .....	40
Baquet de mise au point .....	26	REG-PRJ .....	43
Bleu .....	40	Remise en marche auto .....	43
Blocage touches .....	45	Remplacement de la lampe .....	50, 51
BORDS .....	30, 31	Rouge .....	40
Câble RVB .....	21	Son du système .....	43
Capteur de la télécommande .....	15	Sortie d'air .....	11, 47
Capuchon d'objectif .....	11	Sync. Automat. (Ajustement Sync. Automat.) .....	33, 36, 46
Code clavier .....	44	Syncro fine .....	46
Connecteur standard de sécurité Kensington .....	12	Taille de l'écran et distance de projection .....	20
Contraste .....	40	Teinte .....	40
Cordon d'alimentation .....	24	Télécommande .....	13
Correction trapèze .....	28, 41	Témoin d'alimentation .....	48
Couleur .....	40	Témoin de la lampe .....	48
Déplac. Image .....	41	Témoin d'avertissement de température .....	48
Enceinte .....	43	Temp Ctr (Température des couleurs) .....	40
Entrée audio .....	43	Touche AUTO SYNC .....	33
Entrée d'air .....	11, 47	Touche AV MUTE .....	29
Extinction Auto .....	43	Touche BREAK TIMER .....	32
Guide de Réglage .....	26, 42	Touche COMPUTER .....	29
Lampe .....	50	Touche DVI .....	29
Langue (langue d'affichage à l'écran) .....	42	Touche ECO+QUIET .....	32
Levier HEIGHT ADJUST .....	27	Touche ENTER .....	37
Luminosité .....	40	Touche FREEZE .....	33
Minuterie de la lampe (Durée de vie) .....	44	Touche KEYSTONE .....	28
Mode d'entrée .....	29	Touche L-CLICK .....	34
Mode image .....	33, 39	Touche MENU/HELP .....	37, 46
Mode PRJ .....	19, 42	Touche ON .....	25
Mode VEILLE .....	43	Touche PAGE DOWN .....	34
Mode ventilation .....	44	Touche PAGE UP .....	34
Netteté .....	40	Touche PICTURE MODE .....	33
NORMAL .....	30, 31	Touche POINTER .....	32
PDF .....	9	Touche R-CLICK/RETURN .....	34, 37
Pied ajustable arrière .....	27	Touche RESIZE .....	30
Pied ajustable avant .....	27	Touche SPOT .....	32
Piles .....	14	Touche STANDBY .....	25
Pos.hori .....	36, 46	Touche STANDBY/ON .....	25
Pos.vert .....	36, 46	Touche S-VIDEO .....	29
Prise AUDIO 1, 2 .....	23	Touche VIDEO .....	29
Prise AUDIO OUT .....	23	Touches de réglage .....	37
Prise CA .....	24	Touches du VOL (volume) .....	29
Prise d'entrée COMPUTER/COMPONENT .....	21, 22	Touches MOUSE/de réglage .....	34, 37
		Unité de la lampe .....	51
		Verrouillage du système .....	44

**SHARP**<sup>®</sup>  
SHARP CORPORATION