

Verkkosivun asetusohje

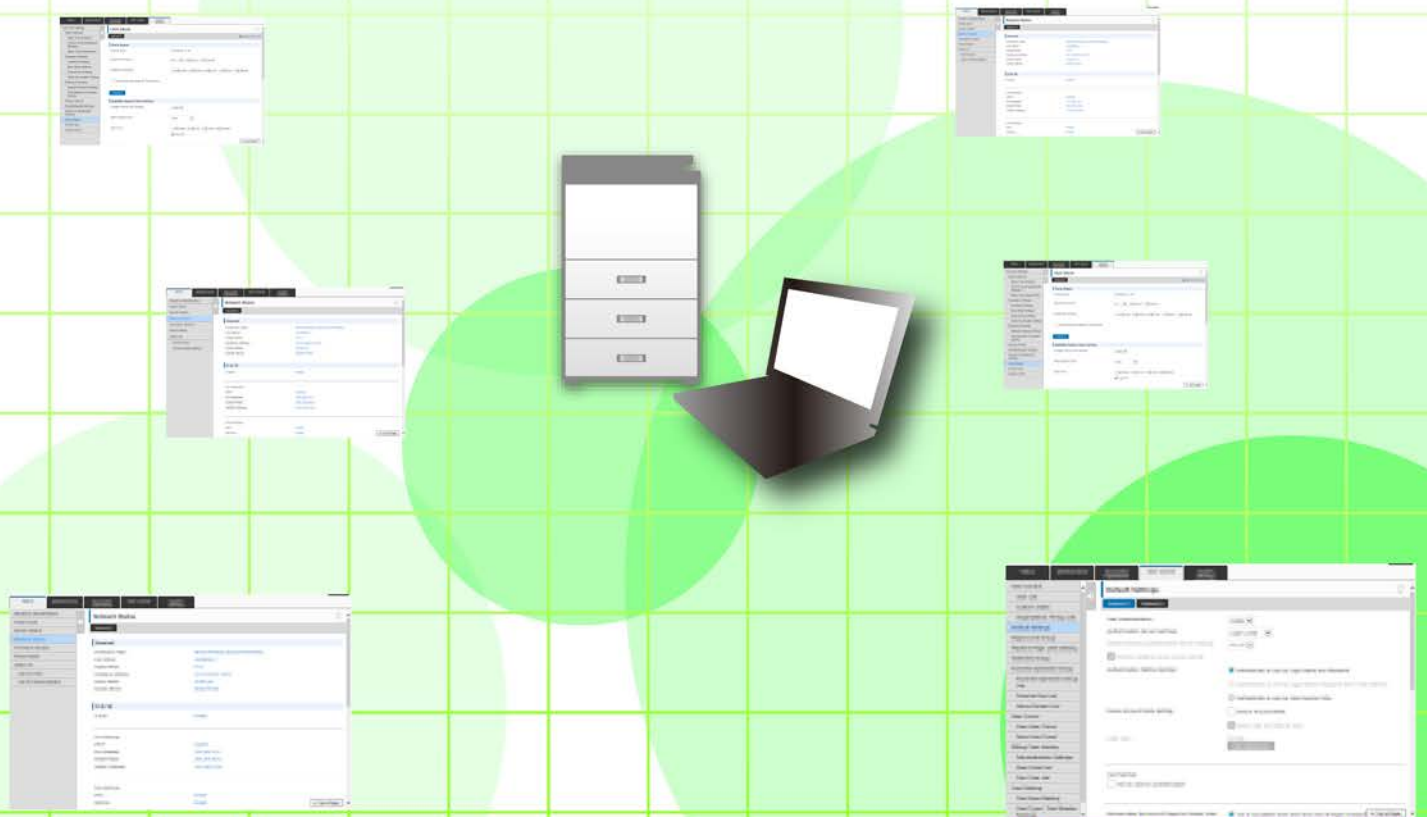

SISÄLLYSLUETTELO

TIETOJA TÄSTÄ OPPAASTA	2
VERKKOSIVU	3
• Verkkosivun ominaisuudet	3
• Yhteys verkkosivulle	3
VERKKOSIVUN ASETUKSET	5
• Verkkosivun yleiskatsaus	5
• Valikkovälilehti	6
• Miten verkkosivuasetukset määritetään	7
• Virransäästö	10
• Tietoturva- Asetukset	11
• Luokka-asetus	14
• Asiakirja toiminnat	16
• Käyttäjän hallinta	17
• Järjestelmä asetukset	27
VERKKOSIVUN MUKAUTTAMINEN	31
• Mukautetun linkin asetus	31
• Pikakuvakkeet	32
VERKKOSIVUN ASETUSLUETTELO	33

TIETOJA TÄSTÄ OPPAASTA

Tässä oppaassa selitetään toimenpiteet laitteen asetusten määrittämiseksi tietokoneestasi käyttäen verkkosivupohjaista asetustoimintoa, joka on koneeseen sulautettu toiminto.

Huomaa

- Tämä oppaassa oletetaan, että henkilöt, jotka asentavat ja käyttävät tätä tuotetta on käytännön tuntemus tietokoneestaan ja verkkoselaimesta.
- Saat tietoa käyttöjärjestelmästäsi tai verkkoselaimesta käyttöjärjestelmän käyttöohjeesta, verkkoselaimen käyttöohjeesta tai online-ohjetoiminnolla.
- Selitykset näytöissä ja menettelyt ovat sovitettu ensisijaisesti Internet Explorerille® Windows® 8.1:ssa. Näytöt voivat vaihdella käyttöjärjestelmän tai ohjelmistosovelluksen version mukaan.
- Kun oppaassa mainitaan "MX-xxxx", korvaa "xxxx" mallisi nimellä.
- Tämän oppaan valmisteluun on kiinnitetty erityistä huomiota. Jos sinulla on tästä oppaasta jotakin huomautettavaa, ota yhteyttä jälleenmyyjääsi tai lähimpään valtuutettuun huoltoon.
- Tämä tuote on läpikäynyt tiukan laadunvalvonnan ja tarkastusmenettelyt. Siinä epätodennäköisessä tapauksessa, että ilmenee vika tai muu ongelma, ota yhteyttä jälleenmyyjääsi tai lähimpään valtuutettuun huoltoon.
- Laissa määrättyjä erikoistapauksia lukuun ottamatta SHARP ei vastaa häiriöistä, jotka ilmenevät tuotteen tai sen lisälaitteiden käytön aikaisista häiriöistä, jotka aiheutuvat tuotteen, sen lisälaitteiden asiattomasta käytöstä tai vahingoista, jotka aiheutuvat tuotteen käytöstä.

Varoitus

- Oppaan sisällön jäljentäminen, sovittaminen tai kääntäminen ilman kirjallista lupaa on kielletty muutoin kuin tekijänoikeuslain sallimalla tavalla.
- Kaikkia tässä oppaassa olevia tietoja voidaan muuttaa ilman ennakoilmoitusta.

Tämän oppaan kuvitukset, käyttöpaneeli, kosketuspaneeli ja verkkosivut

Lisävarusteet ovat yleensä valinnaisia, mutta joihinkin malleihin saattaa kuulua I isävarusteita vakiovarusteina. Eräiden toimintojen ja toimenpiteiden selityksissä edellytetään, että muita kuin edellä mainittuja laitteita on asennettu. Sisällöstä, mallista ja asennetuista oheislaitteista riippuen tämä ei ehkä ole käytettävissä. Katso lisätietoja käyttöohjeesta.

- Oppaassa mainitut näyttöruudut, viestit, ja näppäinten nimet saattavat poiketa itse laitteessa olevista johtuen tuotteeseen tehdyistä parannuksista ja muutoksista.
- Tämän oppaan kosketusnäyttö, kuvat ja asetusnäytöt ovat tarkoitettu vain viitteeksi, ja voivat vaihdella malleittain, asennettujen vaihtoehtojen, oletustilasta muutettujen asetusten ja maan tai alueen mukaan.
- Tässä oppaassa oletetaan, että käytössä on neliväri-laite. Jotkin selityksistä eivät koske mustavalkolaitetta.

VERKKOSIVU

Verkkosivun ominaisuudet

Koneeseen on sulautettu verkkopalvelin asetuksia varten.

Kun laite on liitetty verkkoon, voit käyttää koneen erilaisten asetusten määrittämiseen tietokonetta koneen verkkopalvelinta käyttäen.

Tämän toiminnon avulla voit määrittää laitteen asetuksia verkon kautta menemättä itse koneen luo.

Voit helposti syöttää käyttäjätunnuksesi ja muuta tekstiä tietokoneeltasi.

Voit myös käyttää verkkosivustoa määrittämään asetuksia, jotka ovat kehittyneempiä kuin koneessa käytettävissä olevat.



Katso käyttöoppaasta yksityiskohtaisia tietoja laitteen asetuksista.

Yhteys verkkosivulle

Tämä osio kuvaa tavan avata yhteys koneen verkkosivulle.

Tuetut selaimet

Seuraavia selaimia voidaan käyttää yhteyden avaamiseen koneeseen:

Internet Explorer: 10 tai uudempi (Windows®)

Firefox (Windows®), Safari (Mac OS®), Chrome (Windows®): Uusin versio tai välittömästi edeltävä pääversio

Yhteys verkkosivulle

Seuraa ohjeita yhteyden avaamiseksi verkkosivulle.

1

Avaa verkkoselain tietokoneessasi.

2

Syötä koneeseen asetettu IP-osoite selaimesi osoitepalkkiin.

- Pyydä koneen järjestelmänvalvojalta koneen IP-osoitetta.
- Voit tarkistaa laitteen IP-osoitteen koneessa. "[Miten koneen IP-osoite tarkistetaan](#)" (► sivu 4)

• Salasanan syöttäminen

- Jos valitset kohteen, joka vaatii järjestelmänvalvojan oikeudet, salasanan syöttönäyttö tulee näkyviin asetuksista riippumatta.
Valitse käyttäjä, jolla on järjestelmänvalvojan oikeudet ja syötä käyttäjän salasana.
 - Jos käyttäjän todennus ei ole käytössä, voit asettaa kirjautumisnimeksi "Pääkäyttäjä" ja antaa järjestelmänvalvojan salasanan verkkosivulle kirjautuaksesi.
Kun olet kirjautunut sisään verkkosivulle järjestelmänvalvojan oikeuksin, salasanan syöttöruutua ei näy, kun valitset muita kohteita, jotka vaativat järjestelmänvalvojan oikeudet (kunnes kirjautut ulos).
-

Miten koneen IP-osoite tarkistetaan

1

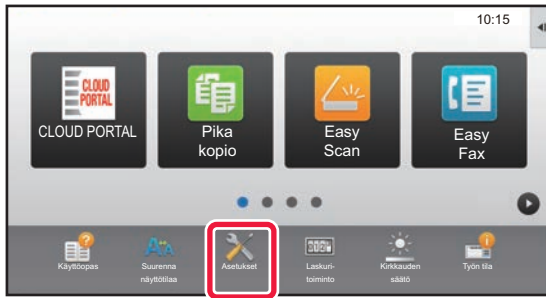

Kosketa [Asetukset]-näppäintä.

2

Kosketa valikossa [Tila] → [Verkon tila].

3

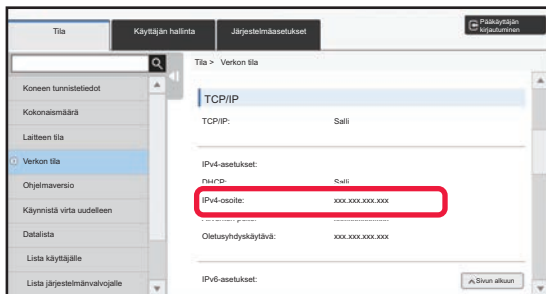

Selaa näytössä alaspäin ja valitse "IPv4-osoite" kohdassa IPv4-asetukset TCP/IP-asetuksissa.

4

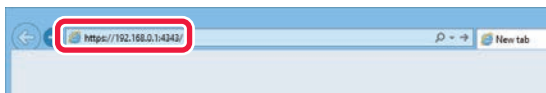

Käynnistä selain tietokoneessa, ja syötä laitteen IP-osoite.

VERKKOSIVUN ASETUKSET

Tässä luvussa kuvataan, miten joitakin tyypillisiä kohteita asetetaan verkkosivun asetuksissa. Katso käyttöoppaasta kohdat, joita ei ole selitetty tässä luvussa.

Verkkosivun yleiskatsaus

Kun yhteys koneen verkkopalvelimelle onnistuu, verkkosivu avautuu selaimessasi.

Välilehdet (1), joissa näytetään asetuskohteet näkyvät sivun yläreunassa. Kun napsautat välilehteä, kohteet (2), jotka voit määrittää tulevat näkyviin sivun vasempaan reunaan. Kun valitset kohteen, jonka haluat asettaa, kohteen asetusnäyttö (10) tulee näkyviin sivun oikeaan reunaan.

Kun olet tehnyt kaikki asetukset, napsauta [Uloskirjaus]-painiketta ja poistu verkkoselaimesta.

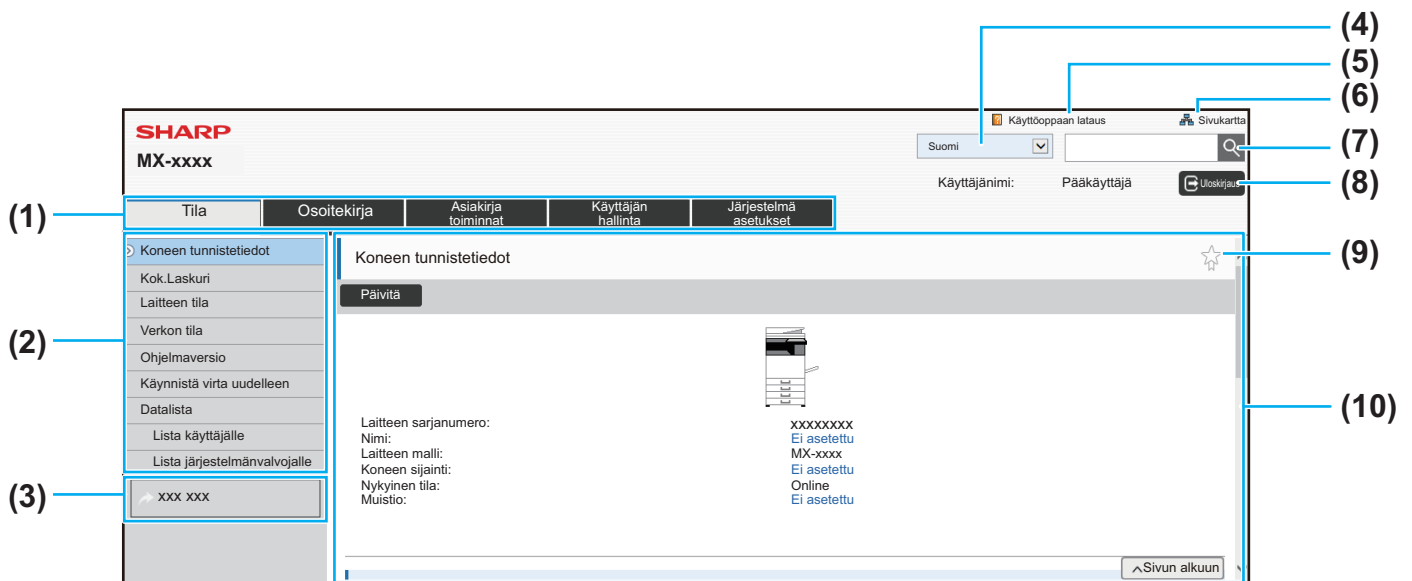

(1) Valikkovälilehti

Tämä välilehti näyttää asetusvalikon ensimmäisen tason. Napsauta tätä välilehteä nähdäksesi välilehden asetuskohteet asetusvalikossa. Jotkin asetukset, esimerkiksi järjestelmän asetukset, eivät näy asetusvalikossa välilehteä napsautettaessa. Sen sijaan asetuskohteen lisäpainikkeet ilmestyvät asetusalueelle.

► [Valikkovälilehti \(sivu 6\)](#)

(2) Asetusvalikko

Tämä näyttää kohteet, jotka voidaan asettaa verkkosivulla. Kohteet ovat puurakenteessa. Kun valitset kohteen, joka vaatii koneen järjestelmänvalvojan oikeudet, salasanan syöttönäyttö tulee näkyviin. Valitse aiemmin rekisteröity kirjautumisnimi ja syötä salasana.

(3) Mukautetut linkit

Voit rekisteröityä mukautettuja linkkejä etukäteen näyttämään mukautettuja linkkejä asetusvalikossa.

► [Mukautetun linkin asetus \(sivu 31\)](#)

(4) Kieli

Aseta verkkosivulla näkyvä kieli.

(5) Käyttöoppaan lataus

Tämä näyttää käyttöoppaan lataussivun.

(6) Sivustokartta

Tämä näyttää verkkosivuston sivustokartan.

(7) Etsi

Käytä tätä etsiäksesi asetuskohteita ja muita tietoja. Syötä tekstikenttään kohde, jonka haluat löytää ja napsauta .

(8) [Sisäänkirjaus/Uloskirjaus]-painike

[Sisäänkirjaus]-painike

Napsauta kirjautuaksesi verkkosivulle.

[Uloskirjaus] -painike

Kun olet suorittanut verkkosivulla kaikki asetukset, napsauta tätä painiketta kirjautuaksesi ulos ja poistuaksesi verkkoselaimesta.

(9) Pikakuvake

Napsauta tätä kuvaketta rekisteröidäksesi sivun, jonka haluat näyttää pikakuvakevälilehdellä.

► [Pikakuvakkeet \(sivu 32\)](#)

(10) Asetusalue

Tämä näyttää valitun kohteen asetusnäytön asetusvalikossa vasemmalla.

Valikkovälilehti



Asiakirjojen arkistointitoiminto voidaan käyttää, kun kiintolevy on asennettu. Faksi- ja internetfaksitoimintoja ei voida käyttää joissain malleissa.

Valikko	Yleiskatsaus	
Tila	Näyttää paperitason tiedot ja laitteen tiedot.	
Osoitekirja	Käytä osoitekirjan muokkaamiseen.	
Asiakirja toiminnot	Käytä toimintojen suorittamisen tiedostossa, joka käyttää asiakirjan tallennustoimintoa.	
Käyttäjän hallinta	Lisää, muokkaa ja poista käyttäjä käyttäjien todennuksessa ja konfiguroi käyttäjän todennusasetuksia. Voit myös valita IC-kortin asetukset.	
Järjestelmä asetukset	Määritä koneenpääasetukset, esimerkiksi päivämäärän asetukset ja paperitason asetukset. Voit määrittää seuraavat asetukset.	
	Kotinäytön asetukset	Voit valita laitteen aloitusnäytön asetukset, esimerkiksi muuttaa aloitusnäytön taustaa.
	Kopioinnin asetukset	Voit valita kopiointiasetukset.
	Tulostimen Asetukset	Voit valita tulostusasetukset.
	Kuvan Lähetys asetukset	Määritä asetukset kuvanlähetykseen, esimerkiksi faksi ja skannaus sähköpostiin.
	Asiakirjan Tallennus asetukset	Voit valita asiakirjan tallennusasetukset.
	Sharp OSA-asetukset	Voit valita SharpOSA-asetukset.
	Yleiset asetukset	Voit määrittää laitteen asetuksia, esimerkiksi päivämäärän asetukset ja tason asetukset.
	Verkkoasetukset	Voit määrittää laitteen asetuksia, esimerkiksi verkkoprotokolla- ja NAS-asetukset.
	Tietoturva- Asetukset	Voit määrittää koneen turva-asetuksia esimerkiksi todennus ja järjestelmänvalvojan salasanan muuttaminen.
	Virransäästö	Laitteen virrankulutusta voidaan vähentää Eco-tila-asetusten avulla.
	Järjestelmän hallinta	Voit määrittää laitteen varmuuskopiointi- ja työlokiasetukset.
	Kuvanlaadun säätö	Voit suorittaa kuvan säätöä koneessa tulostamista ja skannausta varten.
Ensi- asennuksen asetukset	Tämä on asetusryhmä, joita tarvitaan koneen ensiasentamiseen.	

Miten verkkosivuasetukset määritetään

Tässä osassa kuvataan esimerkkinä perusmenettely verkkosivuasetusten konfiguroimiseksi "Kotinäytön asetukset". Tätä asetusta käytetään muuttamaan kotinäytön taustakuva kuvakäyttäjän antamaan.

1

Muodosta yhteys verkkosivulle, kuten selitetään kohdassa "Yhteys verkkosivulle" (►sivu 3).

2

Avaa "Kotinäytön asetukset" asetusnäytön.

(1) Napsauta [Järjestelmä asetukset]-välilehteä ().

Järjestelmän asetuskohteet näkyvät asetusalueella.

(2) Napsauta [Kotinäytön asetukset]-painiketta ().

(3) Kirjaudu sisään koneen verkkosivulle.

Kun napsautat [Kotinäytön asetukset]-painiketta vaiheessa (2), käyttäjätunnuksen ja salasanan asetus tulee näkyviin.

Valitse kirjautumisnimi ja kirjoita salasana, joka on asetettu kirjautumisnimelle.

Kun olet lopettanut, napsauta [Sisäänkirjaus]-painiketta.

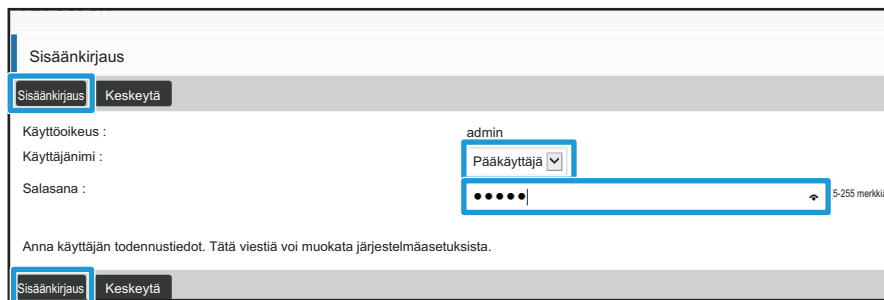

The screenshot shows a login form titled "Sisäänkirjaus". At the top, there are two tabs: "Sisäänkirjaus" (highlighted with a blue box) and "Keskeytä". Below the tabs, there are three input fields: "Käyttöoikeus:" with the value "admin", "Käyttäjänimi:" with a dropdown menu showing "Pääkäyttäjä", and "Salasana:" with a masked password field (dots) and a character count "5-255 merkkiä". Below the fields, there is a note: "Anna käyttäjän todennustiedot. Tätä viestiä voi muokata järjestelmäasetuksista." At the bottom, there are two buttons: "Sisäänkirjaus" (highlighted with a blue box) and "Keskeytä".

Jos kirjautuminen onnistuu, jokaiseen alkunäytön asetus ilmestyy asetusvalikkoon.

3

Napsauta asetusvalikossa [Taustakuva] ja aseta taustakuva.

- (1) Napsauta asetusvalikossa [Taustakuva].
- (2) Napsauta [Muuta]-painiketta kohdassa "Taustakuva"

"Alkunäytön rekisteröinti"-näyttö tulee näkyviin.



4

Valitse "Käytä mukautettua kuvaa" ja napsauta [Selaa]-painiketta valitaksesi haluamasi kuvan.

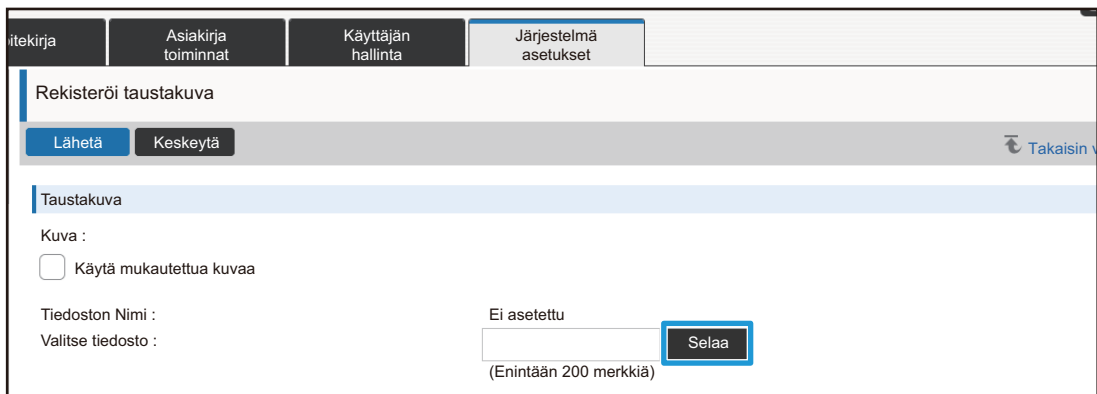

Kun napsautat [Selaa]-painiketta, tiedoston valintanäyttö tulee näkyviin. Valitse haluamasi taustakuvan tiedosto.

5

Varmasta, että "Valitse tiedosto"-polku on oikea ja napsauta [Lähetä]-painiketta.

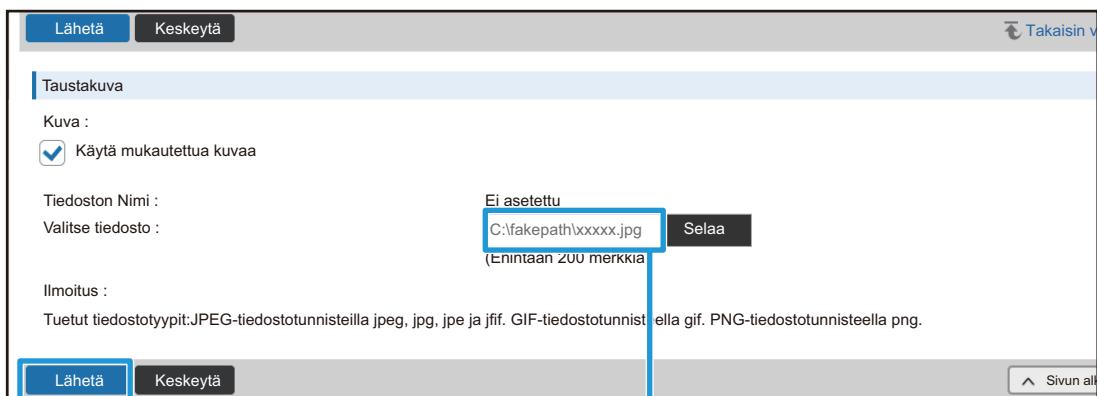

Polku

6

Jos haluat asettaa toisen kohteen, määritä asetus asetusvalikossa tai valikkovälilehdellä.



Jos käytät selaimessa "Eteenpäin" tai "Takaisin"-toimintoa siirtyäksesi eri kohtaan, ei määrittämäsi kohtaa välttämättä tallenneta. Käytä asetusvalikkoa tai valikkovälilehteä siirtyäksesi eri kohtaan.

7

Kun olet tehnyt kaikki määritysasetukset, napsauta [Uloskirjaus]-painiketta ja poistu verkkoselaimesta.

Kun poistut asetuksista, koneen kosketusnäytössä voi näkyä viesti. Lue ja sulje viesti.

Virransäästö

Tässä osassa kuvataan, miten asetetaan siirtymisaika esilämmitystilaan ja virran automaattiseen katkaisuun.

1

Muodosta yhteys verkkosivulle, kuten selitetään kohdassa "Yhteys verkkosivulle" ([► sivu 3](#)).

2

Avaa "ECO asetus" asetusnäytön.

(1) Napsauta [Järjestelmä asetukset]-välilehteä ().

Järjestelmän asetukset näkyvät asetusalueella.

(2) Napsauta [Virransäästö]-painiketta ().

Energiansäästökohteet näkyvät asetusvalikossa.

(3) Napsauta [ECO asetus] -valikkoa.

Eco-asetuskohteet näkyvät oikealla puolella.

3

Aseta siirtymisaika esilämmitystilaan ja virran automaattiseen katkaisuun.

(1) Syötä haluttu aika tekstiruutuun kohdassa "Esilämmitystilan Asetus".

(2) Jos haluat asettaa siirtymisajan lyhimpään asetukseen kohdassa "Ajastinsammutus", valitse [Varhaisin]. Jos haluat muuttaa siirtymäajan, syötä siirtymäaika tekstiruutuun.

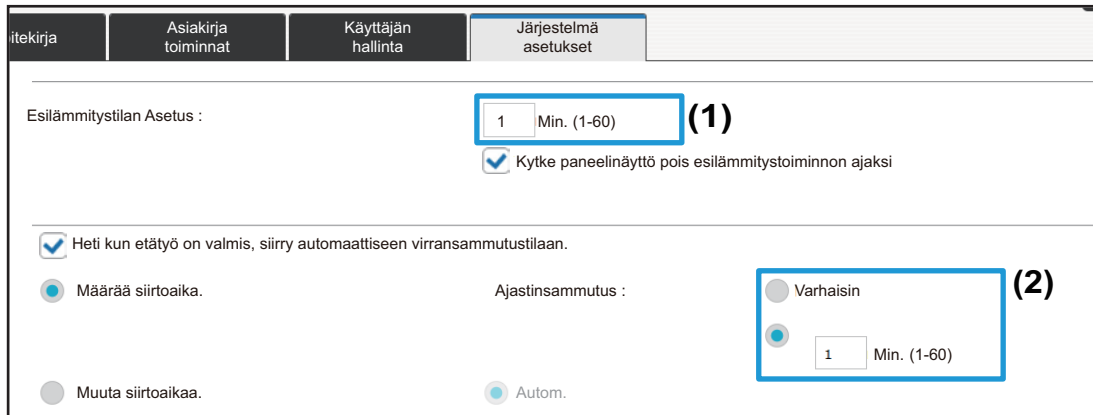

The screenshot shows a web interface with a navigation bar at the top containing 'itekirja', 'Asiakirja toiminnot', 'Käyttäjän hallinta', and 'Järjestelmä asetukset'. The main content area is titled 'Esilämmitystilan Asetus :'. It features a text input field with the value '1' and the label 'Min. (1-60)', which is highlighted with a blue box and labeled '(1)'. Below this is a checked checkbox labeled 'Kytke paneelinäyttö pois esilämmitystoiminnon ajaksi'. A section titled 'Ajastinsammutus' contains a checked checkbox 'Hetä kun etätyö on valmis, siirry automaattiseen virransammutustilaan.' and two radio button options: 'Määrää siirtoaika.' (selected) and 'Muuta siirtoaikaa.'. To the right, there is a section for 'Ajastinsammutus' with two radio button options: 'Varhaisin' (selected) and 'Autom.'. A text input field with the value '1' and the label 'Min. (1-60)' is highlighted with a blue box and labeled '(2)'.

4

Kun olet tehnyt kaikki määrittäasetukset, napsauta [Lähetä]-painiketta, napsauta [Uloskirjaus]-painiketta ja poistu verkkoselaimesta.

Tietoturva- Asetukset

Menettely järjestelmänvalvojan kirjautumissalasanan ja koneessa käytetyn verkon suojausasetusten muuttamiseksi selitetään alla.

Pääkäyttäjän salasanan muuttaminen

Jos jatkat pääkäyttäjän salasanan käyttämistä muuttamatta sitä, salasana tulee helpommaksi tulkita tai voi paljastua, mikä luo koneen luvattoman käytön vaaran. Muuttamalla määräajoin pääkäyttäjän salasanan, voit estää tällaisen luvattoman käytön.

1

Muodosta yhteys verkkosivulle, kuten selitetään kohdassa "Yhteys verkkosivulle" (► [sivu 3](#)).

2

Avaa "Salasanan vaihto" asetusnäytön.

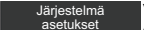
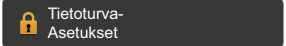
- (1) Napsauta [Järjestelmä asetukset]-välilehteä** ().
Järjestelmän asetuskohteet näkyvät asetusalueella.
- (2) Napsauta [Tietoturva- Asetukset]-painiketta** ().
Tietoturva-asetukset kohteet näkyvät asetusvalikossa.
- (3) Napsauta [Salasanan vaihto] -valikkoa.**
Salasanan muutos -asetus näkyy oikealla.

3

Muuta pääkäyttäjän salasana.

- (1) Valitse "Salasanan vaihtaminen"-valintaruutu kohdassa "Pääkäyttäjän salasana".**
- (2) Syötä uusi salasana, jonka haluat asettaa "Salasana"-tekstiruutuun.**
- (3) Kirjoita kohdassa (2) syötetty salasana uudelleen "Salasana (vahvistua)"-tekstiruutuun.**

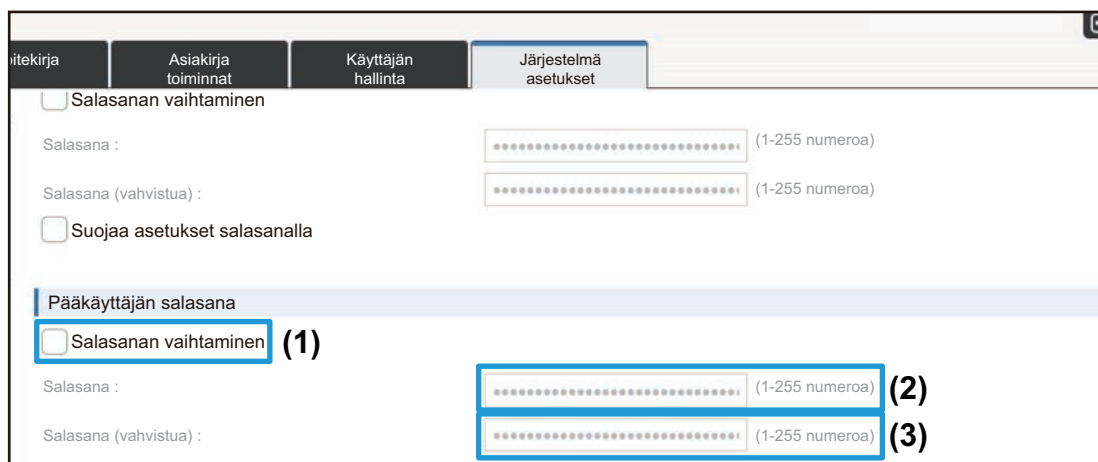

Asiakirja toiminnot Käyttäjän hallinta Järjestelmä asetukset

Salasanan vaihtaminen

Salasana : (1-255 numeroa)

Salasana (vahvistua) : (1-255 numeroa)

Suojaa asetukset salasanalla

Pääkäyttäjän salasana

Salasanan vaihtaminen (1)

Salasana : (1-255 numeroa) (2)

Salasana (vahvistua) : (1-255 numeroa) (3)



Kun vaihdat salasanan, muista pitää uusi salasana mielessäsi.

4

Kun olet tehnyt kaikki määrittämissä asetukset, napsauta [Lähetä]-painiketta, napsauta [Uloskirjaus]-painiketta ja poistu verkkoselaimesta.

Portin hallinta.

Tässä osassa kuvataan, miten asetetaan portti koneeseen pääsyn mahdollistava (palvelimen portti) ja portti, jota käytetään pääsyyn koneesta muihin verkkoihin (asiakkaan portti). Kun käyttämätön portti on käytettävissä tilassa, porttia voidaan käyttää luvattomaan pääsyyn. Muuttamalla portin numeron, voit estää pääsyn käyttäjiltä, jotka eivät tiedä portin numeroa, mikä mahdollistaa koneen turvallisemman käytön.



Portin ohjauksen saa tehdä vain järjestelmänvalvoja, jolla on verkon perusteellinen tuntemus. Portin numeron muuttaminen umpimähkään voi tehdä yhteyden luomisen laitteeseen mahdottomaksi.

1

Muodosta yhteys verkkosivulle, kuten selitetään kohdassa "[Yhteys verkkosivulle](#)" ([► sivu 3](#)).

2

Avaa "Portin hallinta." asetusnäytön.

(1) Napsauta [Järjestelmä asetukset]-välilehteä ().

Järjestelmän asetuskohteet näkyvät asetusalueella.

(2) Napsauta [Tietoturva- Asetukset]-painiketta ().

(3) Napsauta [Portin hallinta.] -valikkoa.

Portin ohjausasetukset näkyvät sivun oikeassa reunassa.

3

Määritä palvelimen portti ja asiakkaan portti -asetukset.

- (1) Voit ottaa portin käyttöön/poistaa käytöstä valitsemalla "Ota päälle" tai "Ota pois päältä".
- (2) Voit muuttaa portin numeron syöttämällä uuden porttinumeron tekstiruutuun.

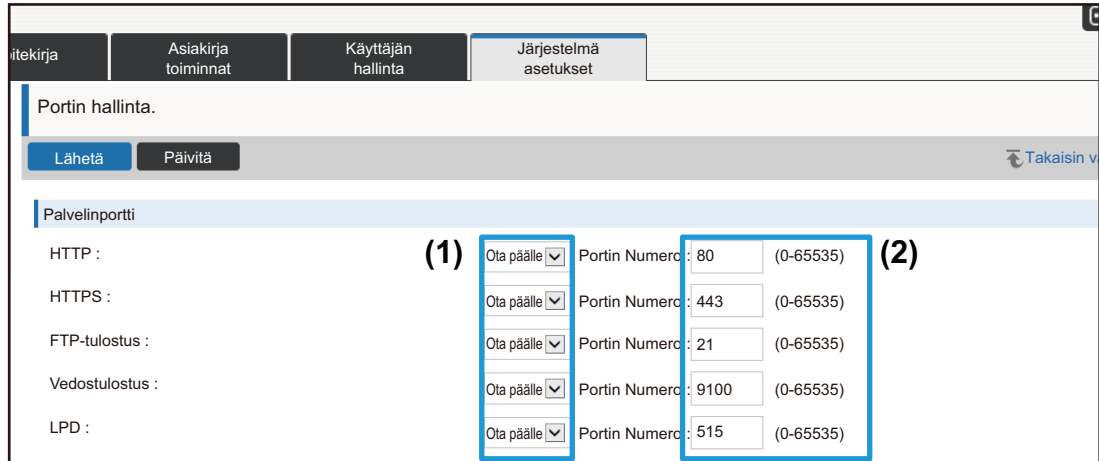

The screenshot shows a web-based configuration interface for network ports. At the top, there are navigation tabs: 'itekirja', 'Asiakirja toiminnot', 'Käyttäjän hallinta', and 'Järjestelmä asetukset'. Below the tabs is a header 'Portin hallinta.' with 'Lähetä' and 'Päivitä' buttons. A 'Takaisin v' button is also visible. The main content area is titled 'Palvelinportti' and lists several services with their status and port numbers:

Service	Status	Port Number	Range
HTTP :	Ota päälle	80	(0-65535)
HTTPS :	Ota päälle	443	(0-65535)
FTP-tulostus :	Ota päälle	21	(0-65535)
Vedostulostus :	Ota päälle	9100	(0-65535)
LPD :	Ota päälle	515	(0-65535)

Annotations in the image: (1) points to the 'Ota päälle' dropdown menus, and (2) points to the 'Portin Numero' input fields.

4

Kun olet tehnyt kaikki määrittämissä asetukset, napsauta [Lähetä]-painiketta, napsauta [Uloskirjaus]-painiketta ja poistu verkkoselaimesta.

Luokka-asetus

Osoitteelle voidaan asettaa "Luokka". Asettamalla osoitteelle luokka, luokkaa voidaan käyttää suodattamaan osoitteet tätä osoitetta etsittäessä, jolloin osoite on helpompi löytää.

Luokalle voidaan asettaa mikä nimi tahansa. Liittämällä luokille erottuva nimet, osoitteet voidaan lajitella helposti.

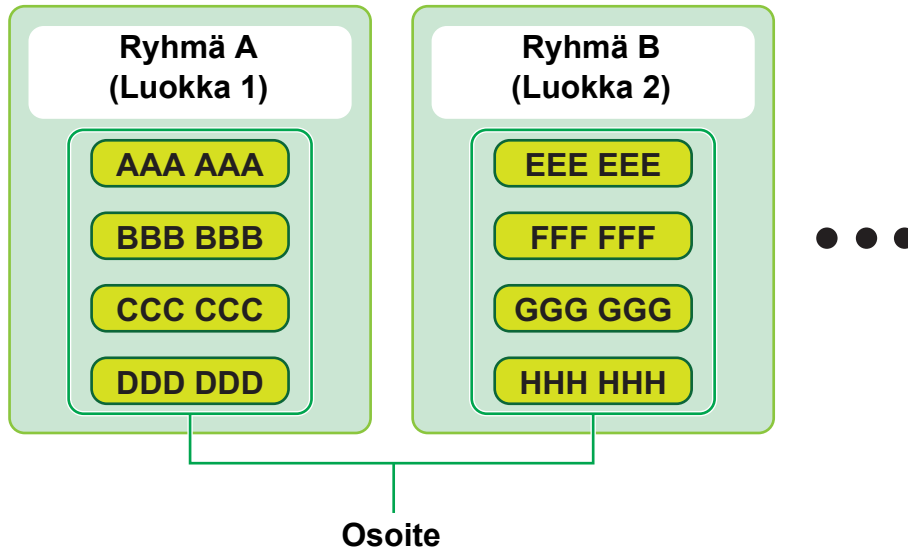

1

Muodosta yhteys verkkosivulle, kuten selitetään kohdassa "[Yhteys verkkosivulle](#)" ([► sivu 3](#)).

2

Avaa "Luokka-asetus" asetusnäytön.

(1) Napsauta [Osoitekirja]-välilehteä (Osoitekirja).

Osoitekirjakohteet näkyvät asetusvalikossa.

(2) Napsauta [Luokka-asetus]-välilehteä.

Luokka-asetusnäyttö näkyy oikealla puolella.

3

Määritä luokka-asetukset.

Syötä uusi nimi, jonka haluat asettaa "Luokka"-tekstiruutuun.

4

Kun olet tehnyt kaikki määrittäasetukset, napsauta [Lähetä]-painiketta, napsauta [Uloskirjaus]-painiketta ja poistu verkkoselaimesta.



Kun asetat luokan nimen luokan asetuksissa, rekisteröi luokka osoitekirjan kohtaan "Osoitteen rekisteröinti".

Osoitekirja	Asiakirja toiminnot	Käyttäjän hallinta	Järjestelmä asetukset
Osoitteen rekisteröinti			
<input type="button" value="Lähetä"/> <input type="button" value="Aseta ja rekisteröi seuraava"/> <input type="button" value="Edellinen"/>			
Tyyppi :		<input type="text" value="Yhteyshenk."/> ▼	
Hakunumero :		<input type="text"/> (1-2000)	
Osoitteen nimi (vaaditaan) :		<input type="text"/> (Enintään 36 merkkiä)	
Alkukirjain :		<input type="text"/> (Enintään 10 merkkiä)	
Luokka :		<input type="text" value="Luokka 1"/> ▼	

Asiakirja toiminnot

Koneen verkkosivu näyttää tiedostoja, jotka on tallennettu asiakirjan arkistoinnilla luettelomuodossa. Voit näyttää tiedostot myös pikkukuvamuodossa. Käytettäessä pikkukuvamuotoa näkyy kunkin tiedoston pikkukuva, jolloin voit tarkistaa tiedoston silmämääräisesti. Menettely näyttömuodon muuttamiseksi luettelosta pikkukuviin selitetään alla.

<input type="checkbox"/>	HDD_20150731_165638	Käyt. Turntem.	Skannaa hd lle	Autom.
<input type="checkbox"/>	HDD_20150731_144354	Käyt. Turntem.	Skannaa hd lle	Autom.
<input type="checkbox"/>	HDD_20150731_143915	Käyt. Turntem.	Skannaa hd lle	Autom.
<input type="checkbox"/>	HDD_20150731_143901	Käyt. Turntem.	Skannaa hd lle	Autom.
<input type="checkbox"/>	HDD_20150731_210535	Käyt. Turntem.	Skannaa hd lle	Autom.
<input type="checkbox"/>	Book1	S123232	Tulostus	Autom.
<input type="checkbox"/>	No title	S123232	Tulostus	Autom.
<input type="checkbox"/>	No title	S123232	Tulostus	Autom.
<input type="checkbox"/>	No title	S123232	Tulostus	Autom.

Luettelo

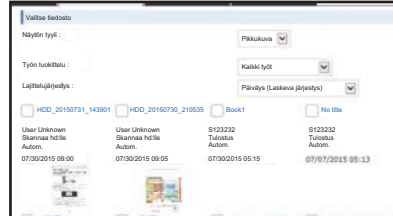

Pikkukuva



Asiakirjojen arkistointitoiminto voidaan käyttää, kun kiintolevy on asennettu.

1

Muodosta yhteys verkkosivulle, kuten selitetään kohdassa "Yhteys verkkosivulle" (► [sivu 3](#)).

2

Näytä näyttöasetukset "Valitse tiedosto" / "Asiakirja toiminnot".

(1) Napsauta [Asiakirja toiminnot]-välilehteä ().

Asiakirjatoiminnot näkyvät asetusvalikossa.

(2) Napsauta kansiota ([Pääkansio], [Pikatiedostokansio] tai [Mukautettu Kansio]) jonka haluat asettaa.

Tiedostonvalintänäyttö näkyy oikealla puolella.

3

Muuta "Näytön tyyli" asentoon "Pikkukuva".

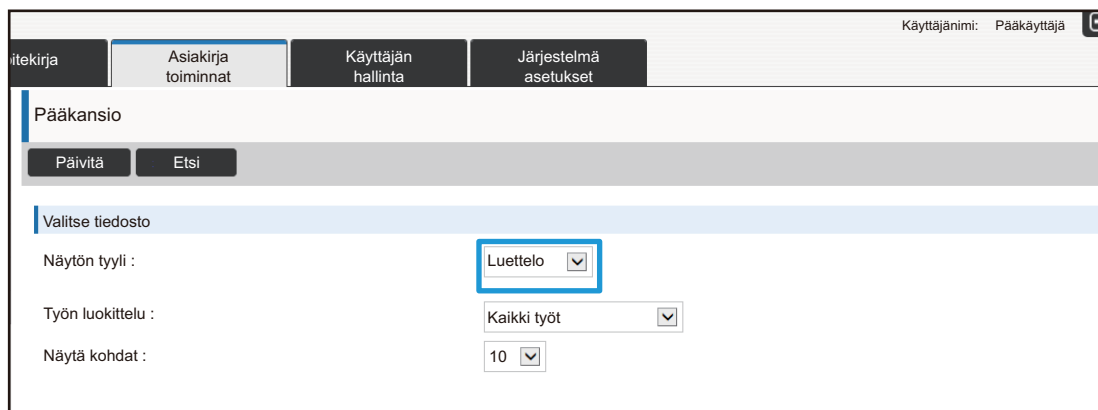

Asiakirjan arkistoinnilla tallennetut tiedostot näkyvät pikkukuvina.



Käyttäjän hallinta

Käyttäjän hallinta -toiminnolla voit tallentaa ja hallita käyttäjiä, jotka käyttävät konetta.

Rajoittamalla sivumäärä ja toimintoja, joita käyttäjä tai ryhmä käyttäjiä voi käyttää, voidaan estää koneen virheellinen käyttö.

Luvattoman käytön estämiseksi voidaan rekisteröimättömiltä henkilöiltä estää koneen tai tiettyjen toimintojen käyttö.

Esimerkki: Käyttäjänimen rekisteröinnissä tallennetut tiedot

	Käyttäjänimi: AAA Oma hakemisto: Ryhmä A Sivurajoitusryhmä: "Rajoitettu"-ryhmä	Käyttöoikeusryhmä: Käyttäjä Suosikki-toimintaryhmä: Ryhmä a
	Käyttäjänimi: BBB Oma hakemisto: Ryhmä B Sivurajoitusryhmä: "Rajoitettu"-ryhmä	Käyttöoikeusryhmä: Käyttäjä Suosikki-toimintaryhmä: Ryhmä a
	Käyttäjänimi: CCC Mukautettu hakemisto: Ryhmä A Sivurajoitusryhmä: "Rajaton"-ryhmä	Käyttöoikeusryhmä: Pääkäyttäjä Suosikki-toimintaryhmä: Ryhmä b
	Käyttäjänimi: Ei mitään (Koneeseen rekisteröitymättömät käyttäjät)	

Oma hakemisto

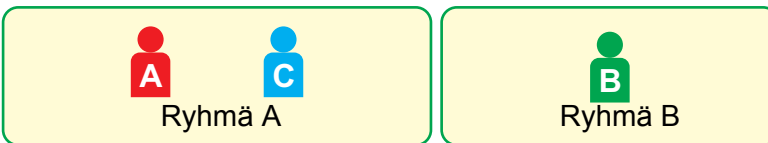

Koneen käyttö

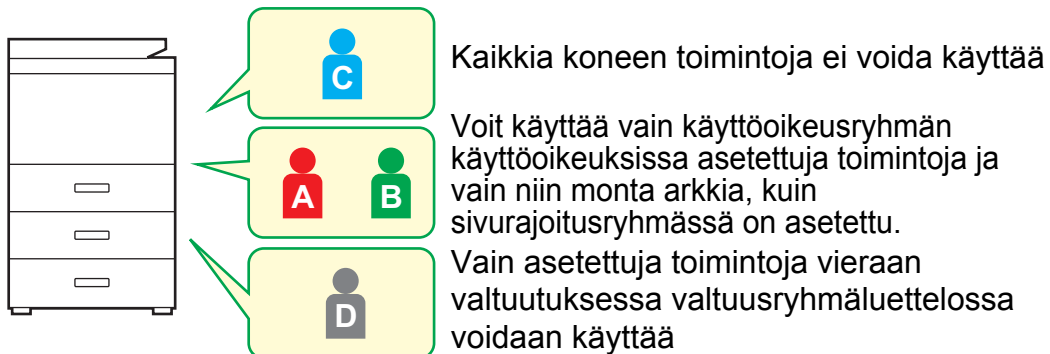

Suosikki-toimintaryhmä



Konetta voidaan käyttää käyttäen näyttöjä ja kullekin ryhmälle asetettuja oletusasetuksia.

Oma Hakemisto

Kun käyttäjä on rekisteröitynyt, määritetään indeksi. Voit asettaa minkä tahansa nimen mukautetulle indeksille ja antamalla erottuvat nimet, voit löytää käyttäjät helposti.

Miten suodattaa omat hakemistot

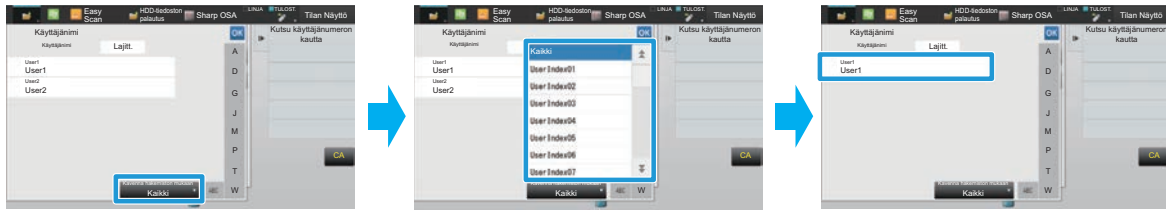

1

Muodosta yhteys verkkosivulle, kuten selitetään kohdassa "Yhteys verkkosivulle" ([► sivu 3](#)).

2

Avaa "Oma Hakemisto" asetusnäytön.

- (1) Napsauta [Käyttäjän hallinta]-välilehteä.** ()
Käyttäjän hallintakohteet näkyvät asetusvalikossa.
- (2) Napsauta [Oma Hakemisto] -valikkoa.**
Oma Hakemisto -kohteet näkyvät kehyksessä.

3

Määritä Oma Hakemisto.

Syötä uusi nimi, jonka haluat asettaa "Oma Hakemisto"-tekstiruutuun.

Nro	Hakemisto
1	Käyttäjä 1
2	Käyttäjä 2
3	Käyttäjä 3
4	Käyttäjä 4
5	

4

Kun olet tehnyt kaikki määrittämissetukset, napsauta [Lähetä]-painiketta, napsauta [Uloskirjaus]-painiketta ja poistu verkkoselaimesta.

Organisaatio /ryhmäluettelo

Käyttäjä voi rekisteröityä organisaatioon/ryhmään salliakseen tähän ryhmään rekisteröityjen kontaktien ja ryhmän tietojen jakamisen. Käytettäessä yhteenlaskettujen sivujen käyttömääriä, voit tarkistaa, kuinka monta sivua ja mitä toimintoja kukin ryhmä käyttää.

Käyttäjälle voidaan asettaa useita organisaatioita/ryhmiä.



1

Muodosta yhteys verkkosivulle, kuten selitetään kohdassa "Yhteys verkkosivulle" ([► sivu 3](#)).

2

Avaa "Organisaatio /ryhmäluettelo" asetusnäytön.

(1) Napsauta [Käyttäjän hallinta]-välilehteä. ()

Käyttäjän hallintakohteet näkyvät asetusvalikossa.

(2) Napsauta [Organisaatio /ryhmäluettelo] -valikkoa.

Omat Hakemisto -kohteet näkyvät oikealla puolella.

3

Määritä organisaation/ryhmän luetteloasetukset.

Syötä uusi nimi, jonka haluat asettaa "Organisaatio /ryhmäluettelo"-tekstiruutuun.

The screenshot shows a web application interface with a navigation menu at the top containing: itekirja, Asiakirja toiminnot, Käyttäjän hallinta, and Järjestelmä asetukset. The main content area is titled "Organisaatio /ryhmäluettelo" and contains two buttons: "Lähetä" and "Päivitä". Below the buttons, there is a text input field with the placeholder text "Anna ryhmän nimi. (Enintään 255 merkkiä)". Underneath this is a table with two columns: "Nro" and "Organisaatio/ryhmä". The table contains five rows, each with a number from 1 to 5 and a text input field labeled "Ryhmittely 1" through "Ryhmittely 5". A blue rectangular box highlights the first row of the table.

Nro	Organisaatio/ryhmä
1	Ryhmittely 1
2	Ryhmittely 2
3	Ryhmittely 3
4	Ryhmittely 4
5	Ryhmittely 5

4

Kun olet tehnyt kaikki määrittämissetukset, napsauta [Lähetä]-painiketta, napsauta [Uloskirjaus]-painiketta ja poistu verkkoselaimesta.

Sivurajoitus- ryhmän luettelo

Enimmäissivumäärä-ryhmän luettelo voidaan rajoittaa tietyn ryhmän käyttäjien kopioihin tai tulostustoihin käyttämien arkkien määrää ja rajoittaa skannattavien tai faksattavien sivujen määrää. Käyttäjiltä voidaan myös kieltää tiettyjen toimintojen käyttö.



Värikopiointin ja väritulostuksen asetukset näkyvät vain neliväri-laitteessa.

Asiakirjojen arkistointitoiminto voidaan käyttää, kun kiintolevy on asennettu. Faksi- ja internetfaksitoimintoja ei voida käyttää joissain malleissa.

Enimmäissivumäärä-ryhmän luettelo A

Kopiot:

M/V: Enimmäissivumäärä (10 000)

Neliväri: Enimmäissivumäärä (10 000)

Tulostin:

M/V: Ei rajaa

Värillinen: Kielletty

Asiakirjan arkistointi -tulostus:

M/V: Ei rajaa

Värillinen: Ei rajaa

Luettelojen tulostus:

M/V: Ei rajaa

Värillinen: Ei rajaa

Skanneri:

M/V: Kielletty

Värillinen: Kielletty

Faksin lähetys: Kielletty

Skannaus kiintolevylle:

M/V: Enimmäissivumäärä (50 000)

Värillinen: Enimmäissivumäärä (50 000)

Tässä osassa kuvataan, miten

Enimmäissivumäärä-ryhmän luettelo määritetään.

- Tämän ryhmän käyttäjät voivat käyttää väri- ja mustavalkokopiointissa enintään 10 000 sivua kummassakin.
- Mustavalkoista tulostusta ei ole rajoitettu..
- Väritulostusta ei voida käyttää.
- Sekä väri- ja mustavalkoasiakirjan Asiakirjan arkistointi -tulostusta ja Luettelon tulostusta voidaan käyttää rajoituksetta. Skanneria ja faksin lähetystä ei voida käyttää.
- Enintään 50 000 sivua voidaan käyttää väri- ja mustavalkoskannauksen tallentamiseen.

1

Muodosta yhteys verkkosivulle, kuten selitetään kohdassa "Yhteys verkkosivulle" ([► sivu 3](#)).

2

Avaa "Sivurajoitusryhmä" asetusnäytön.

(1) Napsauta [Käyttäjän hallinta]-välilehteä. ()

Käyttäjän hallintakohteet näkyvät asetusvalikossa.

(2) Napsauta [Sivurajoitusryhmä] -valikkoa.

Sivurajoitusryhmän kohteet näytetään oikealla puolella.

3

Määritä sivurajoitusryhmän asetukset.

(1) Napsauta [Lisää]-painiketta.

Voit muokata olemassa olevaa ryhmää, valitsemalla ryhmän, jota haluat muokata.

The screenshot shows a web application interface with a navigation bar at the top containing 'itekirja', 'Asiakirja toiminnot', 'Käyttäjän hallinta', and 'Järjestelmä asetukset'. Below the navigation bar, there are several buttons: 'Päivitä', 'Lisää', and 'Palaa oletusasetuksiin'. The 'Lisää' button is highlighted with a blue box. Below the buttons, there is a table with columns 'Nro' and 'Ryhmän Nimi'. The first row in the table has 'Ei asetettu' under 'Nro' and 'Rajaton' under 'Ryhmän Nimi'. The 'Rajaton' text is highlighted with a blue box. At the bottom right of the interface, there is a button labeled 'Sivun alku'.

(2) Määritä sivurajoitusryhmän asetukset.

- Anna uusi ryhmän nimi "Ryhmän Nimi"-tekstikenttään.
- Jos muita sivurajoitusryhmiä on jo asetettu, voit valita ryhmän asetuksia lähellä olevia haluttuja asetuksia ja käyttää "Valitse ryhmän nimi rekisteröintimalliksi."-valintaa ottaaksesi valitun ryhmän asetukset käyttöön uudessa ryhmässä..
- Valitse valikosta "Rajaton", "Kielletty" tai "Rajoitettu".
"Rajaton" mahdollistaa rajattoman määrän sivumäärän käytön. "Kielletty" kielletään kyseisen toiminnon käytön. jos valitse "Rajoitettu", syötä sivujen rajoitettu määrä.

The screenshot shows a form titled 'Sivurajaryhmän rekisteröinti'. At the top, there are buttons for 'Lähetä' and 'Keskeytä'. The form contains several fields: 'Ryhmän Nimi' (with a note '(Enintään 32 merkkiä)'), 'Valitse ryhmän nimi rekisteröintimalliksi.' (with a dropdown menu set to 'Rajaton'), 'Kopiokone' (with a dropdown menu set to 'Rajaton'), 'Mustavalkoinen' (with a dropdown menu set to 'Rajaton' and an 'Enimmäissivumäärä' field with '(1-99,999,999)'), and 'Värillinen' (with a dropdown menu set to 'Rajaton' and an 'Enimmäissivumäärä' field with '(1-99,999,999)'). The dropdown menu for 'Valitse ryhmän nimi rekisteröintimalliksi.' is highlighted with a blue box.

4

Kun olet tehnyt kaikki määrittämissetukset, napsauta [Lähetä]-painiketta, napsauta [Uloskirjaus]-painiketta ja poistu verkkoselaimesta.

Valtuus ryhmä luettelo

Käyttöoikeusryhmän luetteloä käytetään rajoittamaan toimintoja ja asetuksia, joita tiettyyn kuuluvat ryhmään käyttäjät voivat käyttää. Asettamalla rajoituksia toimintoihin ja asetuksiin, voit estää kokemattomia käyttäjiä tekemästä virheellisiä toimintoja ja asetuksia, mikä siten mahdollistaa koneen turvallisen käytön.



Värikopioinnin ja väritulostuksen asetukset näkyvät vain neliväri-laitteessa.
Asiakirjojen arkistointitoiminto voidaan käyttää, kun kiintolevy on asennettu.

Päävaltuutustyytit (oletusryhmän luettelo)

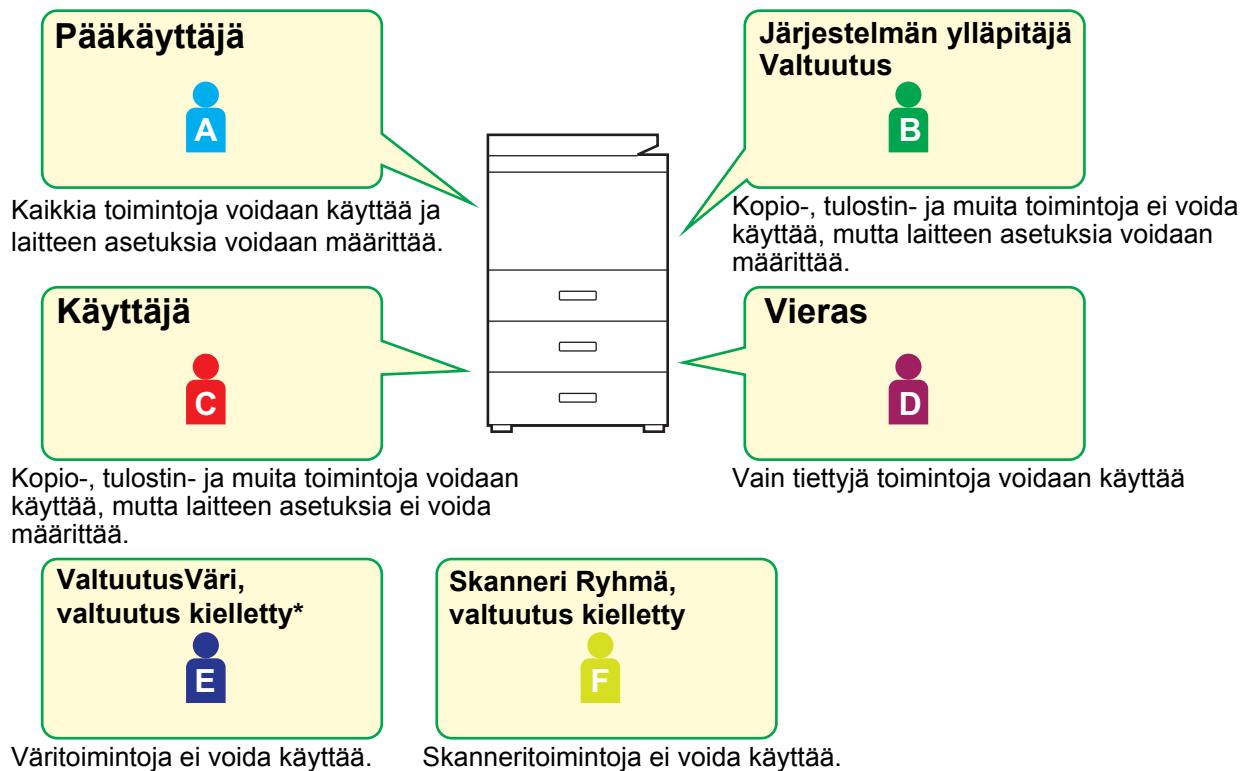

* Tämän voi asettaa neliväri-laitteessa.

1

Muodosta yhteys verkkosivulle, kuten selitetään kohdassa "Yhteys verkkosivulle" (►sivu 3).

2

Avaa "Käyttöoikeusryhmä" asetusnäytön.

(1) Napsauta [Käyttäjän hallinta]-välilehteä. ()

Käyttäjän hallintakohteet näkyvät asetusvalikossa.

(2) Napsauta [Käyttöoikeusryhmä] -valikkoa.

Käyttöoikeusryhmän kohteet näytetään oikealla puolella.

3

Määritä käyttöoikeusryhmän asetukset.

(1) Napsauta [Lisää]-painiketta.

Voit muokata olemassa olevaa ryhmää, valitsemalla ryhmän, jota haluat muokata.

(2) Määritä käyttöoikeusryhmän asetukset.

- Anna valtuutusryhmän nimi kohdassa "Ryhmän Nimi".
- Voit valita ryhmän asetukset oletus ryhmäluettelosta, jonka arvot ovat lähellä haluttua ja käyttää valintaa "Valitse ryhmän nimi rekisteröintimalliksi." ottaaksesi valitun ryhmän asetukset käyttöön uudessa ryhmässä.
- [Työn asetukset] -välilehti määrittää, ovatko kopiointi, tulostus, faksi-/kuvanlähetys ja muut toiminnot sallittuja.
- [Laitteen asetukset] -välilehti määrittää, ovatko koneen asetukset sallittuja.

4

Kun olet tehnyt kaikki määritysasetukset, napsauta [Lähetä]-painiketta, napsauta [Uloskirjaus]-painiketta ja poistu verkkoselaimesta.

Suosikkitoimintoryhmän luettelo

Voit rekisteröidä kullekin ryhmälle ympäristön asetukset, jotka ovat ryhmälle sopivia. Jos esimerkiksi käyttäjät puhuvat eri kieliä, kieli voidaan asettaa kullekin ryhmälle ja asetus otetaan käyttöön kirjaututtaessa automaattisesti (tavallisesti näytön kieltä ei voida muuttaa joka kerta konetta käytettäessä).



Värikopioinnin ja väritulostuksen asetukset näkyvät vain nelivärilaitteessa.



Asettamalla englanti amerikkalaiselle ryhmälle ja japani japanilaiselle ryhmälle suosikki-toimintaryhmän luettelossa, kieli vaihtuu automaattisesti englannin ja japanin välillä, kun käyttäjä kirjautuu sisään koneeseen.

1

Muodosta yhteys verkkosivulle, kuten selitetään kohdassa "Yhteys verkkosivulle" (► [sivu 3](#)).

2

Avaa "Suosikkitoimintoryhmän luettelo" asetusnäytön.

(1) Napsauta [Käyttäjän hallinta]-välilehteä. ()

Käyttäjän hallintakohteet näkyvät asetusvalikossa.

(2) Napsauta [Suosikkitoimintoryhmän luettelo] kohdassa [Suosikki toimintaryhmä].

Suosikkitoimintaryhmien luettelokohteet näkyvät oikealla puolella.

3

Määritä suosikkitoimintaryhmän luetteloasetukset.

(1) Napsauta [Lisää]-painiketta.

Voit muokata olemassa olevaa ryhmää, valitsemalla ryhmän, jota haluat muokata.

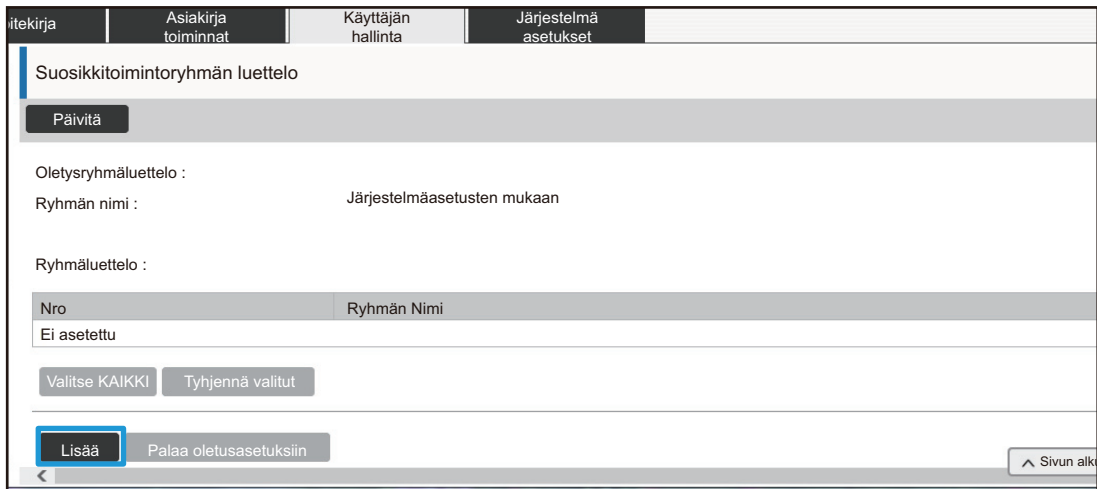

(2) Määritä suosikkitoimintaryhmän luetteloa.

- Syötä nimi suosikkitoimintaryhmän luettelolle kohtaan "Ryhmän Nimi".
- Jos muita suosikkitoimintaryhmän luetteloja on rekisteröity, voit valita ryhmän asetuksia lähellä olevia haluttuja asetuksia ja käyttää "Valitse ryhmän nimi rekisteröintimalliksi."-valintaa ottaaksesi valitun ryhmän asetukset käyttöön uudessa ryhmässä..
- Napsauta välilehtiä "Kopiointi", "Kuvan Lähetys", "Dokumentin Tallennus" ja "Järjestelmäasetukset" ja aseta toiminnot ja asetukset, jotka haluat tallentaa ryhmälle.

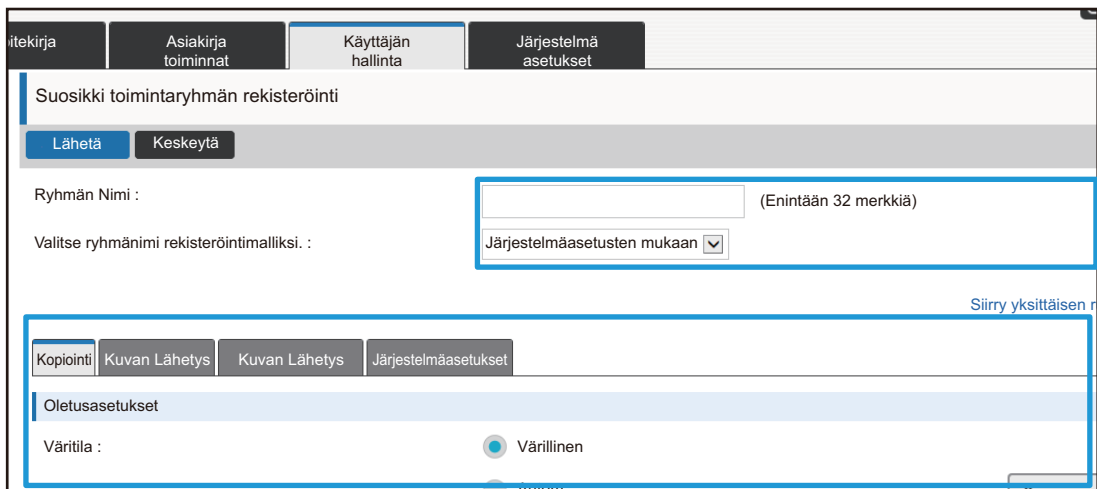

4

Kun olet tehnyt kaikki määritysasetukset, napsauta [Lähetä]-painiketta, napsauta [Uloskirjaus]-painiketta ja poistu verkkoselaimesta.

Järjestelmä asetukset

Järjestelmän asetuksia käytetään koneen asetusten määrittämiseen. Aloituspäätön asetukset ja toimintatilanäppäin-asetukset on selitetty seuraavassa.

Kotinäytön asetukset

Pikanäppäimet aloitusnäytössä voidaan muuttaa omien tarpeidesi mukaan. On kätevää tallentaa usein käytetyt toiminnot pikakuvakkeisiin.



Pikanäppäimen muuttaminen kohdasta "Verkkokansio" kohtaan "Laskuri- toiminto" aloitusnäytön asetuksissa

1

Muodosta yhteys verkkosivulle, kuten selitetään kohdassa "Yhteys verkkosivulle" (►sivu 3).

2

Avaa "Kotinäytön asetukset" asetusnäytön.

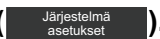
- (1) Napsauta [Järjestelmä asetukset]-välilehteä ().
Järjestelmän asetuskohteet näkyvät asetusalueella.
- (2) Napsauta [Kotinäytön asetukset]-painiketta ().
- (3) Napsauta [Tila- Asetukset] -valikkoa.
Tila-asetus -kohteet näkyvät oikealla puolella.

3

Napsauta toiminnon nimeä pikanäppäimen numerolle, jonka haluat muuttaa.

Nro	Kotipainike
1	CLOUD PORTAL
2	Pikakopio
3	Easy Scan
4	Easy Fax
5	Sharp OSA
6	Kopiointi
7	Sähköposti
8	Faksi
9	FTP/Työpöytä
10	Verkkokansio

Edellinen 1/6 Seuraava

Sivun alku

4

Aseta oikotie aloitusnäytössä.

Valitse asetettava kohde.

itekirja | Asiakirja toiminnot | Käyttäjän hallinta | Järjestelmä asetukset

Alkunäytön rekisteröinti

Lähetä Keskeytä Takaisin

Kotipainike	Nro1	Pikakopio
Kopiointi :		<input type="radio"/> Ei mitään <input checked="" type="radio"/> Pikakopio <input type="radio"/> Kopiokone <input type="radio"/> Ohjelmalista <input type="radio"/> Ohjelma <input type="radio"/> Tulostuksen vapautus <input type="radio"/> Tilanäppäin

Ohjelman esiasetus

Sivun alku

5

Kun olet tehnyt kaikki määrittämissä asetukset, napsauta [Lähetä]-painiketta, napsauta [Uloskirjaus]-painiketta ja poistu verkkoselaimesta.

Näppäinten sijainti ruudulla

Pikakuvakkeiden määrä aloitusnäytössä voidaan muuttaa.

1

Näytä vaiheen 3 asetusruutu, kuten selitetään kohdassa "**Kotinäytön asetukset**" ([► sivu 27](#)).

2

Valitse haluamasi asettelukuvio kohdasta "Malli".

Kuvitus "Näppäinten sijainti ruudulla" vaihtelee sen mukaan, mikä malli on valittu. Katso seuraavia kuvia valitaksesi kuvion, jonka haluat asettaa.

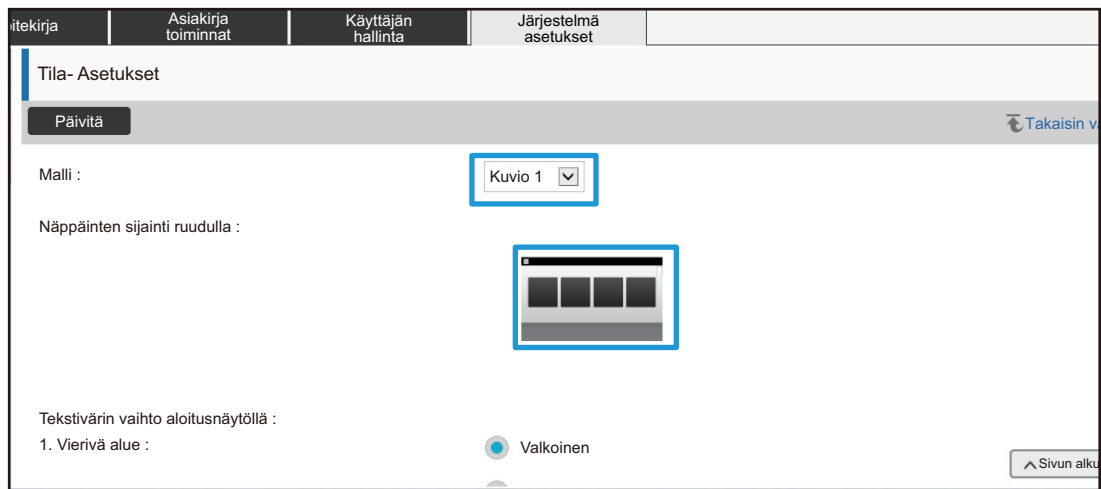

3

Kun olet tehnyt kaikki määrittämissä asetukset, napsauta [Lähetä]-painiketta, napsauta [Uloskirjaus]-painiketta ja poistu verkkoselaimesta.



Jos olet muuttanut asettelua, asetuksia ei ehkä asetuksista riippuen näytetä. Jos haluat muuttaa laitteen asetuksia kun asetukset -näppäintä ei näytetä, muuta asetuksia verkkosivulla tai lisää asetukset-näppäin käyttämällä laitteen käyttöpaneelissa Muokkaa alkusivua -toimintoa.

Tilanäppäimen näyttöasetus

Tilanäppäimet ovat toimintopikanäppäimiä, jotka näkyvät näytön yläosassa. Tässä osassa selitetään näyttöasetukset tilanäppäimille.

1

Muodosta yhteys verkkosivulle, kuten selitetään kohdassa "Yhteys verkkosivulle" (▶ [sivu 3](#)).

2

Avaa "Yleiset asetukset" asetusnäytön.

(1) Napsauta [Järjestelmä asetukset]-välilehteä ().

Järjestelmän asetuskohteet näkyvät asetusalueella.

(2) Napsauta [Yleiset asetukset]-painiketta ().

(3) Napsauta [Tilanäppäimen näyttöasetus] kohdassa [Käyttö- Asetukset].

Tilanäppäinten näyttöasetukset näkyvät oikealla puolella.

3

Määritä tilanäppäimen näyttöasetus

Näytettävät tilat

Valitse näytettävät tilat käyttäen tilanäppäimiä. Valitse näytettäväksi haluttuja tiloja vastaavat valintaruudut.

Aloituksen näyttötilapainikkeet

Jos haluat tilanäppäimet näkyvät aloitusnäytöllä, valitse kyseisen näppäimen valintaruutu.

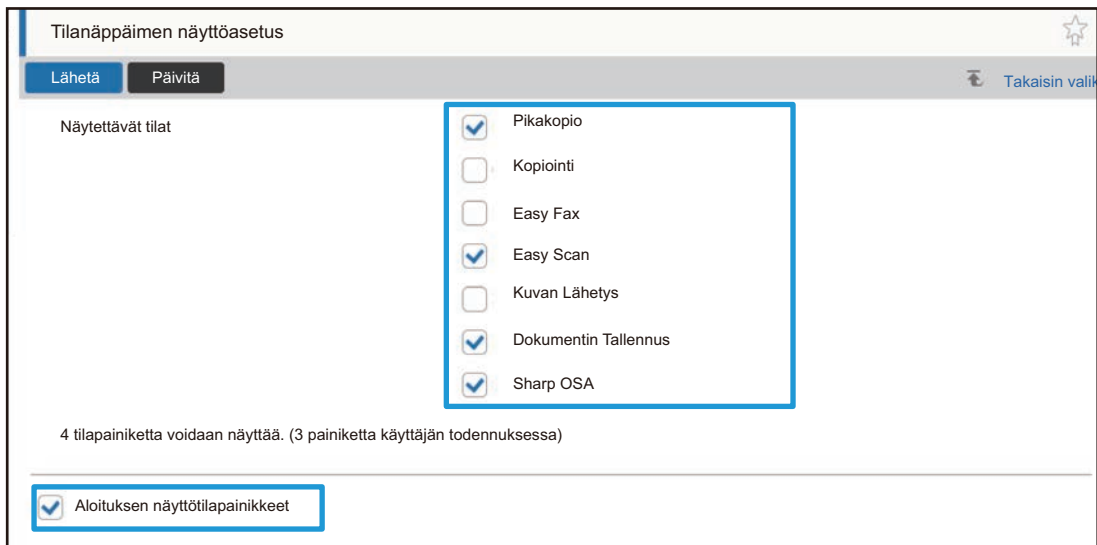

4

Kun olet tehnyt kaikki määritysasetukset, napsauta [Lähetä]-painiketta, napsauta [Uloskirjaus]-painiketta ja poistu verkkoselaimesta.

VERKKOSIVUN MUKAUTTAMINEN

Verkkosivun käytön helpottamiseksi, voitti näyttää sivun asetusvalikossa rekisteröidyt verkko-osoitteet pysyvästi ja lisätä usein käytetyt asetukset pikakuvakevälilehdelle helposti käytettäväksi.

Mukautetun linkin asetus

Voit näyttää rekisteröidyt verkko-osoitteet asetusvalikon näyttökentässä. Klikkaamalla mukautettua linkkiä voit hypätä rekisteröidyn osoitteen verkkosivuille.

1

Muodosta yhteys verkkosivulle, kuten selitetään kohdassa "Yhteys verkkosivulle" ([▶ sivu 3](#)).

2

Avaa "Omat linkit" asetusnäytön.

(1) Napsauta [Järjestelmä asetukset]-välilehteä ().

Järjestelmän asetuskohteet näkyvät asetusalueella.

(2) Napsauta [Yleiset asetukset]-painiketta ().

(3) Napsauta [Omat linkit] -valikkoa.

Mukautetut linkkiasetukset näkyvät oikealla puolella.

3

Aseta mukautettu linkki.

(1) Voit lisätä uuden linkin napsauttamalla [Lisää]-painiketta. Voit muokata olemassa olevaa mukautettua linkkiä napsauttamalla linkin nimeä.

(2) Syötä linkin nimi ja verkko-osoite.



Voit poistaa mukautetun linkin mukautetun linkin valitsemalla valintaruudun ja napsauttamalla [Poista]-painiketta. Vahvistusnäyttö ilmestyy näkyviin. Napsauta [OK]-painiketta.

4

Kun olet tehnyt kaikki määrittämissä asetukset, napsauta [Lähetä]-painiketta, napsauta [Uloskirjaus]-painiketta ja poistu verkkoselaimesta.

Pikakuvakkeet

Voit napsauttaa pikakuvaketta (☆) verkkosivun asetusalueen oikeassa yläkulmassa luodaksesi uuden välilehden välilehtivalikossa ja lisätä näytössä näkyvän asetuskohteen.

1

Muodosta yhteys verkkosivulle, kuten selitetään kohdassa "Yhteys verkkosivulle" (▶ sivu 3).

2

Näytä asetusnäyttö, jonka haluat rekisteröidä.

3

Napsauta pikakuvaketta (☆) asetus alueen oikeassa yläkulmassa.

Pikakuvakevälilehti lisätään valikkovälilehdille ja näytettävä asetus rekisteröidään pikakuvake-välilehdellä.

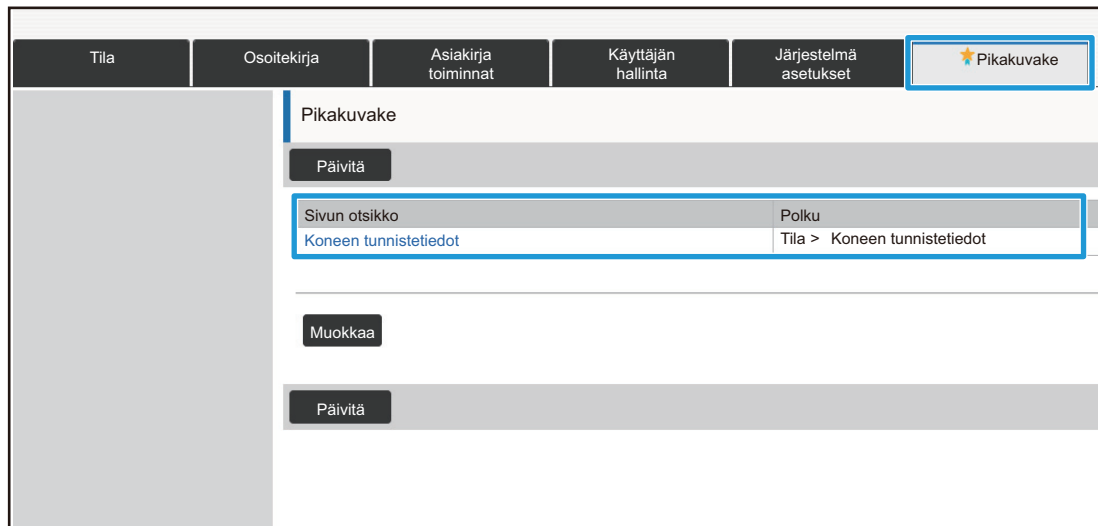

- Voit poistaa pikakuvakkeen napsauttamalla [Muokkaa]-painiketta. Valitse poistettavaksi halutun kohteen valintaruutu näkyvistä kohteista napsauta [Poista] -painiketta. Vahvistusnäyttö ilmestyy näkyviin. Napsauta [OK]-painiketta.
- Pikakuvakkeen rekisteröity asetus muuttuu pikakuvakkeeksi kohteeseen ☆.

4

Kun olet tehnyt kaikki määrittämissä asetukset, napsauta [Lähetä]-painiketta, napsauta [Uloskirjaus]-painiketta ja poistu verkkoselaimesta.

VERKKOSIVUN ASETUSLUETTELO

Joissain malleissa jotkin kohteet eivät ehkä ole käytettävissä tai tarvitaan oheislaitteiden asennus. Kunkin kohteen yksityiskohtaiset selitykset löydät Käyttöoppaasta.

Välilehtikohde	Asetuskohde	
Tila	Koneen tunnistetiedot	
	Kok.Laskuri	
	Laitteen tila	
	Verkon tila	
	Ohjelmaversio	
	Käynnistä virta uudelleen	
	Datalista	Lista käyttäjälle
	Lista järjestelmänvalvojalle	
Osoitekirja	Osoitekirja	
	Luokka-asetus	
Asiakirjan toiminnot	Dokumentin Tallennus	Pääkansio
		Pikatiedosto Kansio
		Mukautettu Kansio
		Minun kansio
		Etsi
	Tiedostoerän tulostus	
Lähetä tulostustyö		
Käyttäjän hallinta	Käyttäjän hallinta	Käyttäjälista
		Oma Hakemisto
		Organisaatio /ryhmäluettelo
	Oletus- Asetukset	
	Sivurajoitusryhmä	
	Laitteen enimmäis- sivumääräasetus	
	Käyttöoikeusryhmä	
	Suosikki toimintaryhmä	Suosikki- toimintoryhmän luettelo
		Suosikkipainikeluettelo
		Alkunäyttöluettelo
	Käyttäjälaskuri	Katso käyttäjälaskuri
		Tallenna käyttäjälaskuri
	Laskutuskoodiasetukset	Pääkäyttäjä asetukset
		Pääkoodiluettelo
Alikoodiluettelo		

Välilehtikohde	Asetuskohde		
Käyttäjän hallinta	Kortin asetus	Korttialueen asetus	
		Korttityyppi/ kortinlukija -asetukset	
Järjestelmäasetukset	Kotinäytön asetus	Tila- Asetukset	
		Kuvake	
		Taustakuva	
	Kopioinnin asetukset	Tila- Asetukset	
		Oletusasetukset	
		Tekstin/kuvan tulostus	Tekstiasetukset
			Mukautettu leima
			Mukautettu vesileima
	Tulostimen Asetukset	Tila- Asetukset	
		Oletusasetukset	
		PCL-asetukset	
		PostScript-asetukset	
		OOXML-asetukset	
		Tulostuksen vapautusasetukset	
		Sähköpostin tulostus asetukset	
		Suoran tulostuksen asetukset (FTP)	
		Suoran tulostuksen asetukset (Verkkokansio)	
		Tulostusasetus tietokoneesta/mobiilipäätelaitteelta	
		Kuvan Lähetysasetukset	Yleiset asetukset
	Salli/estä asetukset		
	Oman numeron ja nimen asetus		
	Skannaus asetukset		Oletusasetukset
			Tila- Asetukset
Oletusosoite			
Pääkäyttäjä asetukset			
Kohteen nimen asetukset			
Tiedostonimen asetukset			
Viestin tekstin asetukset			

Välilehtikohde	Asetuskohde			
Järjestelmäasetukset	Kuvan Lähetysasetukset	Faksin Asetukset	Oletus- Asetukset	
			Lähetysten asetukset	
			Vastaanottoasetukset	
			Pollausasetus	
			F-Koodin Muistilokero	
		Internetfaksi asetukset	Oletus- Asetukset	
			Lähetysten asetukset	
			Vastaanottoasetukset	
			Palvelinasetukset	
		Faksi Data Vast.Ota/Läh.Ed. (manuaalisesti)		
		Saapuva reititys (eteenpäin/säilytys) Asetukset	Saapuvan reititys asetukset	
			Lähtäjän osoitteen rekisteröinti	
			Pääkäyttäjä asetukset	
			Saapuva reititys (säilytys) asetukset	
	Metadata -asetukset			
	Asiakirjan Tallennus asetukset	Tila- Asetukset		
		Tiedostoasetusten autom. poisto		
	Sharp OSA-asetukset	Perussovellusten asetukset		
		Sovelluksen asetusta vastaanotetaan		
		Ulkoisen tilinhallinta sovelluksen asetukset		
		Sulautetut sovellusasetukset		
		Pollausasetus		
	Yleiset asetukset	Paperiasetukset	Paperikaukalo asetukset	
			Mukautetun koon rekisteröinti (Ohisyöttötaso)	
			Paperityypin rekisteröiminen	
		Käyttö- Asetukset	Tila- Asetukset	
			Helppokäyttötilan asetukset	
Suosikkinäppäinasetus				
Tilanäppäimen näyttöasetus				
Ääniapurin asetukset				
Näppäimistön asetukset		Näppäimistön oletusasetus		
		Näyttö- näppäimistön mallin asetus		
Laiteasetukset				

Välilehtikohde	Asetuskohde		
Järjestelmäasetukset	Yleiset asetukset	Salli/estä asetukset	
		Koneen tunnistusasetukset	
		Kellonajan Asetus	
		Tuotekoodi	
		Omat linkit	
	Verkkoasetukset	Pika-asetus	
		Verkon nimiasetus	
		Protokollan asetus	
		Palveluasetukset	
		Suoran tulostuksen asetukset	
		Ulkoisen tulostuspalvelun asetukset	Google Cloud -tulostusasetukset
			AirPrint-asetukset
		Ulkoisen palvelun yhteys	Cloud Connect -asetukset
			Sähköpostin yhteysasetukset
		LDAP:n asetus	
		Active Directory -asetukset	
		Julk. kansio-/verkkotallennusas.	
		Välityspalvelimen asetus	
		Langattomat asetukset	
		Laitteen web-sivun asetus	
		Tietoturva- Asetukset	Salasanan vaihto
			Portin hallinta.
	Suodatinasetus		
	SSL-asetukset		Tila- Asetukset
			Tee varmennepyyntö (CSR)
	S/MIME-asetukset		Tila- Asetukset
			Tee varmennepyyntö (CSR)
	IPsec-asetukset		Tila- Asetukset
			IPsec-säännöt
	IEEE802.1X asetus		Tila- Asetukset
			Tee varmennepyyntö (CSR)
	Turvataarkastus		
Asiakirjan hallinnan toiminnot			

Välilehtikohde	Asetuskohde		
Järjestelmäasetukset	Tietoturva- Asetukset	Pilotetun mallin tulostusasetus	Oletusasetukset
			Kontrasti
			Mukautetun tekstin rekisteröinti
		Seurantatietojen tulostus	
	Virransäästö	ECO asetus	
		ECO skannausasetus	
		Energiasäästömallien luettelo	
		Tietty päivämäärä toiminta-asetukset	
		Virta PÄÄLLE /POIS- ajoitusasetus	
		Väriaineen säästötila	
	Järjestelmän hallinta	Työloki	Työloki toiminta
			Näytä työloki
		Datan tuonti/vienti (CSV-formaatti)	
		Varmuustallennus	
		Laitteen kloonaus	
		Datan varamistuskopio arkistoidaan	
		Järjestelmä asetusten säilytys /haku	
		Nollaa asetukset	
		Hälytys ja tilaviesti sähköpostiin.	Tilaviesti
			Hälytys
	Kuvanlaadun säätö	Kollektiivinen säätö	
		Kopiokuvan laatu	
		Tulostuskuvan laatu	
		Skannatun kuvan laatu	
		Väriprofiilin asetukset*	
	Ensi- asennuksen asetukset	Tila- Asetukset	
		Verkon pika-asetukset	
Paperikaukalo asetukset			
Tuotekoodi			

* Tämän voi asettaa nelivärilaitteessa.

SHARP[®]
SHARP CORPORATION