

Web Sayfası Ayarları Kılavuzu



İÇİNDEKİLER

BU KILAVUZ HAKKINDA	2
WEB SAYFASI	3
• Web sayfası özellikleri	3
• Web sayfasına erişim	3
WEB SAYFASI AYARLARI	5
• Web sayfasına genel bakış	5
• Menü sekmesi	6
• Web sayfası ayarları nasıl yapılandırılır	7
• Enerji Tasarrufu	10
• Güvenlik Ayarları	11
• Kategori Ayarı	14
• Belge İşlemleri	16
• Kullanıcı Kontrolü	17
• Sistem Ayarları	27
WEB SAYFASINI ÖZELLEŞTİRME	31
• Özel Bağlantı Ayarı	31
• Kısa yollar	32
WEB SAYFASI AYAR LİSTESİ	33

BU KILAVUZ HAKKINDA

Bu kılavuzda, makinede bulunan web sayfası ayarları kullanılarak makine ayarlarının bilgisayarınızdan yapılandırılmasına yönelik işlemler açıklanmaktadır.

Lütfen dikkat

- Bu kılavuzda, bu ürünü yükleyip kullanan kişilerin bilgisayarları ve web tarayıcılarının çalışma şekli hakkında bilgi sahibi oldukları varsayılmaktadır.
- İşletim sisteminiz veya web tarayıcınıza ilişkin bilgiler için lütfen işletim sisteminizin kılavuzuna veya web tarayıcınızın kılavuzuna ya da çevrimiçi Yardım işlevine başvurun.
- Ekran ve prosedür açıklamaları öncelikle Windows® 8.1 üzerinde Internet Explorer® içindir. Ekranlar işletim sisteminin veya yazılım uygulamasının sürümüne bağlı olarak değişebilir.
- Bu kılavuzda "MM-xxxx" görülen yerlerde, "xxxx" yerine model numaranız olduğunu varsayın.
- Bu kılavuzun hazırlanmasında büyük özen gösterilmiştir. Kılavuz hakkında görüşleriniz veya endişeleriniz olursa, lütfen bayinize veya en yakın yetkili servis temsilcinize başvurun.
- Bu ürün sıkı kalite kontrol ve inceleme işlemlerinden geçmiştir. Küçük bir olasılık da olsa, bir kusur ya da diğer bir sorunun tespit edilmesi durumunda, lütfen bayinize veya en yakın yetkili servis temsilcinize başvurun.
- Kanunda belirtilenler haricinde, SHARP ürünün veya opsiyonlarının kullanımı sırasında meydana gelen arızalardan veya ürünün ve opsiyonlarının yanlış kullanımından kaynaklanan arızalardan veya diğer arızalardan veya ürünün kullanımından kaynaklanan hasarlardan sorumlu değildir.

Uyarı

- Kılavuzun ön yazılı izin olmadan çoğaltılması, uyarlanması veya tercüme edilmesi, telif hakkı yasalarında izin verilenin dışında yasaktır.
- Bu kılavuzdaki bütün bilgiler haber verilmeden değiştirilebilir.

Bu kılavuzdaki fotoğraflar veya çizimler, işlem paneli, dokunmatik panel ve Web sayfaları

Çevresel cihazlar genellikle opsiyonel olmakla birlikte bazı modellerde belirli çevresel cihazlar standart donanım olarak bulunmaktadır.

Bazı işlev ve prosedürler için, açıklamalarda yukarıda verilen cihazların haricinde cihaz takıldığı varsayılmaktadır. İçeriğe bağlı olarak ve modele ve hangi çevre aygıtlarının kurulduğunda bağlı olarak, bu kullanılamayabilir. Ayrıntılar için, Kullanım Kılavuzuna başvurun.

- Kılavuzda gösterilen görüntü ekranları, mesajlar ve tuş adları, ürün değişiklikleri ve geliştirmelerinden dolayı gerçek makinedekilerden farklı olabilir.
- Bu kılavuzdaki dokunmatik ekran, çizimler ve ayar ekranları yalnız referans amaçlıdır ve modele, yüklenen seçeneklere, varsayılan durumdan değiştirilen ayarlara, ülke veya bölgeye göre değişiklik gösterebilir.
- Bu kılavuz tam renkli bir makine kullanımını varsayar. Açıklamalardan bazıları monokrom bir makineye uygulanamayabilir.

WEB SAYFASI

Web sayfası özellikleri

Ayarlar için bir web sunucusu makine içinde bulunmaktadır.

Makine bir ağa bağlı olduğunda, bilgisayarınızı kullanarak çeşitli makine ayarlarını yapılandırmak üzere makinede bulunan web sunucusuna erişebilirsiniz.

Bu işlem makinenin başına gitmeden ağ üzerinden makine ayarlarının yapılandırılmasına olanak sağlar.

Kullanıcı adı ve diğer metin girişlerini bilgisayarınızdan kolaylıkla yapabilirsiniz.

Web sayfasını aynı zamanda makinede bulunanlardan daha gelişmiş ayarları yapılandırmak için de kullanabilirsiniz.



Makinenin ayarları ile ilgili ayrıntılı bilgi için Kullanım Kılavuzu'na bakın.

Web sayfasına erişim

Bu bölümde makinenin web sayfasına erişim prosedürü açıklanmaktadır.

Desteklenen web tarayıcıları

Aşağıdaki web tarayıcıları makineye erişim için kullanılabilir:

Internet Explorer: 10 veya üstü (Windows®)

Firefox (Windows®), Safari (Mac OS®), Chrome (Windows®): Son sürümü veya hemen önceki büyük sürüm

Web sayfasına erişim

Web sayfasına erişmek için aşağıdaki adımları izleyin.

1

Bilgisayarınızda web tarayıcınızı açın.

2

Web tarayıcınızın adres çubuğuna makinede ayarlanan IP adresini girin.

- Makinenin IP adresini makinenin yöneticisine sorun.
- Makinenin IP adresini makine üzerinden kontrol edebilirsiniz. "[Makinenin IP adresini kontrol etme](#)"([► sayfa 4](#))

• Parola girişi

- Yönetici hakları gerektiren bir öğeye tıklarsanız, ayarlara bakılmaksızın parola giriş ekranı görüntülenecektir. Yönetici haklarına sahip bir kullanıcı seçin ve kullanıcı parolasını girin.
- Kullanıcı doğrulama etkin değilse, oturum açma adını "İdareci" şeklinde ayarlayıp yönetici parolasını girerek Web sayfasında oturum açabilirsiniz. Yönetici haklarıyla Web sayfasında oturum açtığınızda, yönetici hakları gerektiren diğer öğelere tıkladığınız zaman parola giriş ekranı görüntülenmez (oturum kapatılmadıkça).

Makinenin IP adresini kontrol etme

1

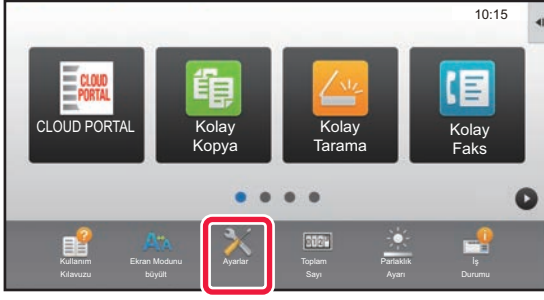

[Ayarlar] tuşuna dokununuz.

2

Menüdeki [Durum] → [Ağ Durumu] öğelerine dokununuz.

3

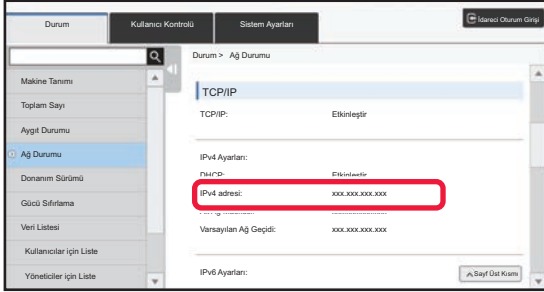

Ekranı aşağı kaydırın ve TCP/IP IPv4 Ayarları bölümünde "IPv4 adresi" öğesini işaretleyin.

4



Bilgisayarın Web tarayıcısını başlatın ve makinenin IP adresini girin.

WEB SAYFASI AYARLARI

Bu bölümde, web sayfası ayarlarındaki bazı tipik öğelerin nasıl ayarlanacağı açıklanmaktadır. Bu bölümde açıklanmayan öğeler için Kullanım Kılavuzu'na bakın.

Web sayfasına genel bakış

Makinenin web sunucusuna başarıyla erişim sağladığınız zaman, web sayfası web tarayıcınızda görüntülenir. Web sayfasının üst kısmında ayar öğelerini gösteren sekmeler (1) görüntülenir. Bir sekmeye tıkladığınız zaman, ayarlayabileceğiniz öğeler (2) sayfanın sol tarafında görüntülenir. Ayarlamak istediğiniz öğeye tıkladığınızda, o öğenin ayar ekranı (10) sayfanın sağ tarafında görüntülenir.

Tüm ayarları tamamladığınız zaman, [Oturumdan çıkma] düğmesine tıklayın ve web tarayıcısından çıkın.

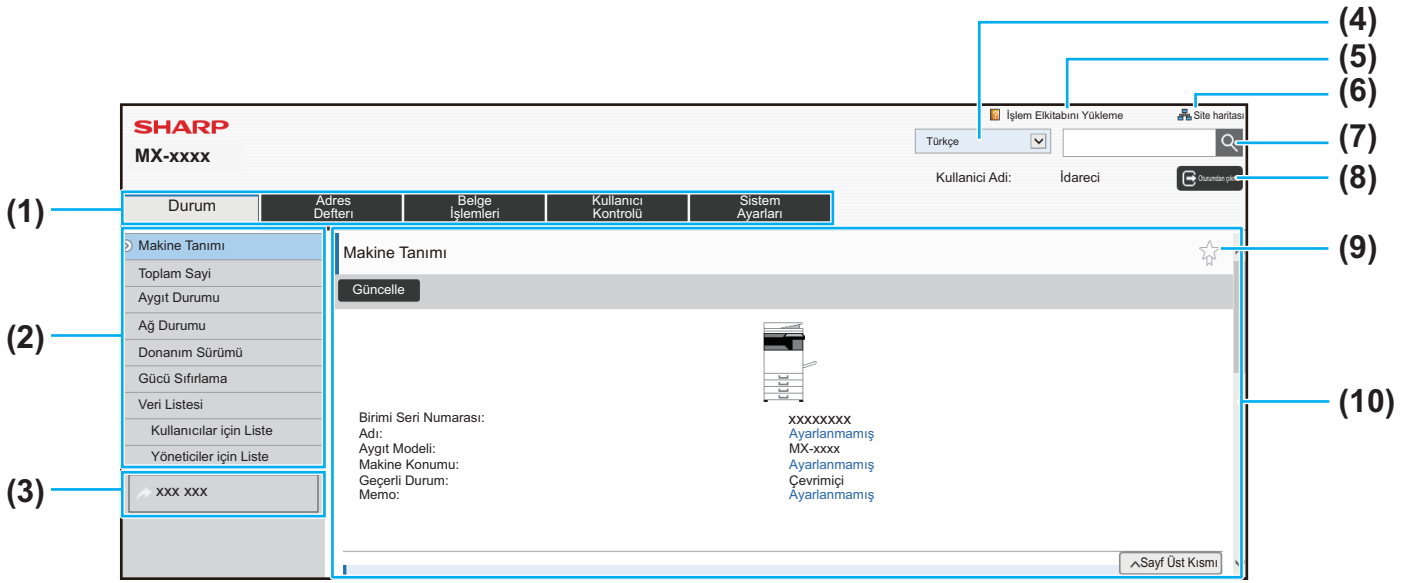

(1) Menü sekmesi

Bu sekme ayar menüsünün birinci düzeyini gösterir. Ayar menüsünde sekmenin ayar öğelerini göstermek için bu sekmeye tıklayın.

Sekmeye tıkladığınızda sistem ayarları gibi bazı ayarlar, ayar menüsünde görüntülenmez. Bunun yerine, daha fazla ayar öğesi düğmesi ayar alanında görüntülenir.

► [Menü sekmesi \(sayfa 6\)](#)

(2) Ayar menüsü

Bu menü web sayfasında ayarlanabilen öğeleri gösterir. Öğeler ağaç yapısındadır.

Makine yöneticisi haklarını gerektiren bir öğeye tıkladığınızda, parola giriş ekranı görüntülenir. Önceden kaydedilmiş oturum açma adını seçin ve parolayı girin.

(3) Özel bağlantılar

Özel bağlantıları ayar menüsünde göstermek için önceden kaydedebilirsiniz.

► [Özel Bağlantı Ayarı \(sayfa 31\)](#)

(4) Dil

Web sayfasında gözükken dili ayarlayın.

(5) Kullanma Kılavuzu İndirme

Kullanma kılavuzu indirme sayfasını gösterir.

(6) Site haritası

Web sitesinin site haritasını gösterir.

(7) Arama

Ayar öğelerini ve diğer bilgileri aramak için bunu kullanın. Metin kutusuna bulmak istediğiniz öğeyi girin ve  düğmesine tıklayın.

(8) [Giriş/Oturumdan çıkma] düğmesi

[Giriş] düğmesi

Web sayfasında oturum açmak için tıklayın.

[Oturumdan çıkma] log in to

Web sayfalarındaki tüm ayarları tamamladıktan sonra, oturumu kapatmak için bu düğmeye tıklayın ve web tarayıcısından çıkın.

(9) Kısayol simgesi

Kısayol sekmesinde göstermek istediğiniz bir sayfayı kaydetmek için bu simgeye tıklayın.

► [Kısa yollar \(sayfa 32\)](#)

(10) Ayar alanı

Ayar menüsünde seçilen öğenin ayar ekranını solda gösterir.

Menü sekmesi



Belge dosyalama işlevi, sabit disk takıldığında kullanılabilir. Faks ve İnternet faks işlevleri bazı modellerde kullanılamaz.

Menü	Genel Bakış
Durum	Kağıt tablası bilgisi ve aygıt bilgisini görüntüler.
Adres Defteri	Adres defterini düzenlemek için kullanın.
Belge İşlemleri	Belge Dosyalama işlevini kullanarak bir dosya üzerinde eylemler gerçekleştirmek için kullanın.
Kullanıcı Kontrolü	Kullanıcı doğrulama için kullanıcılar ekleyin, düzenleyin, silin ve kullanıcı doğrulama ayarlarını yapılandırın. Aynı zamanda IC kart ayarlarını da seçebilirsiniz.
Sistem Ayarları	Tarih ayarları ve kağıt tablası ayarları gibi makinenin ana ayarlarını yapılandırın. Aşağıdaki ayarları yapılandırabilirsiniz.
Ana Menü Ekran Ayarları	Başlangıç ekranı arka planını değiştirmek gibi makinenin ana ekran ayarlarını seçebilirsiniz.
Kopyalama Ayarları	Fotokopi ayarlarını seçebilirsiniz.
Yazıcı Ayarları	Yazdırma ayarlarını seçebilirsiniz.
Görüntü Gönderme Ayarları	Faks ve E-postaya Tara gibi görüntü gönderme ayarlarını yapılandırın.
Belge Dosyalama Ayarları	Belge Dosyalama ayarlarını seçebilirsiniz.
Sharp OSA Ayarları	SharpOSA ayarlarını seçebilirsiniz.
Ortak Ayarlar	Tarih ayarları ve tabla ayarları gibi makine ayarlarını yapılandırabilirsiniz.
Ağ Ayarları	Ağ protokolü ve NAS ayarları gibi ağ ayarlarını yapılandırabilirsiniz.
Güvenlik Ayarları	Kimlik doğrulama ve yönetici parolasını değiştirme gibi makine güvenlik ayarlarını yapılandırabilirsiniz.
Enerji Tasarrufu	Makinenin güç tüketimi, Eco Modu ayarı ile azaltılabilir.
Sistem Kontrolü	Makine yedekleme ve iş günlüğü ayarlarını yapılandırabilirsiniz.
Görüntü Kalitesi Ayarlaması	Yazdırma ve tarama için görüntü ayarını makine üzerinde yapabilirsiniz.
İlk Kurulum Ayarları	Makinenin ilk kurulumu sırasında gerekli olan ayar grubudur.

Web sayfası ayarları nasıl yapılandırılır

Bu bölümde, "Ana Menü Ekran Ayarları" örnek olarak kullanılarak web sayfası ayarlarının yapılandırılması için temel prosedür açıklanmaktadır. Bu ayar, bir başlangıç ekranının arka plan görüntüsünü kullanıcı tarafından sağlanan bir görüntüye değiştirmek için kullanılır.

1

"Web sayfasına erişim" ([sayfa 3](#)) konusunda açıklandığı gibi web sayfasına bağlanın.

2

"Ana Menü Ekran Ayarları" ayar ekranını görüntüleyin.

(1) [Sistem Ayarları] sekmesine tıklayın ().

Ayar alanında sistem ayarlarının ayar öğeleri görüntülenir.

(2) [Ana Menü Ekran Ayarları] düğmesine tıklayın ().

(3) Makinenin web sayfasında oturum açın.

Adım (2)'de [Ana Menü Ekran Ayarları] düğmesine tıkladığınızda, oturum açma adı ve parola ayar ekranı görüntülenir.

Oturum açma adını seçin ve oturum açma adı için ayarlanan parolayı girin.

İşiniz bittiğinde, [Giriş] düğmesine tıklayın.

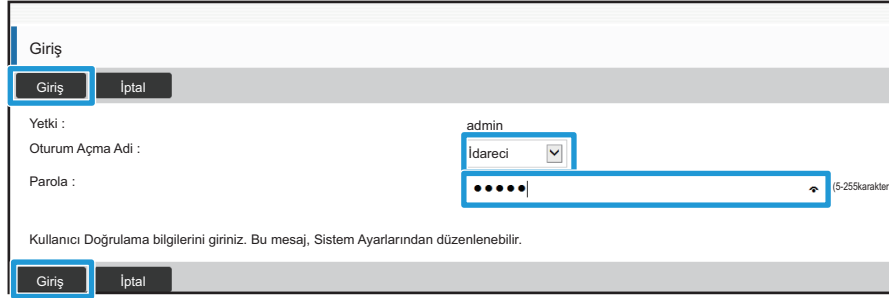

Giriş

Yetki : admin

Oturum Açma Adı :

Parola : (5-25karakter)

Kullanıcı Doğrulama bilgilerinizi giriniz. Bu mesaj, Sistem Ayarlarından düzenlenebilir.

Oturum açma işlemi başarılı olursa, Başlangıç Ekranı Ayarları'nın her bir öğesi ayar menüsünde görüntülenir.

3

Ayar menüsünde [Arkaplan Görüntüsü] ögesine tıklayın ve arka plan görüntüsünü ayarlayın.

(1) Ayar menüsünde [Arkaplan Görüntüsü] ögesine tıklayın.

(2) "Arkaplan Görüntüsü" ögesindeki [Değiştir] düğmesine tıklayın.

"Ana Ekran Kaydı" ekranı görüntülenir.

4

"Özel Görüntüyü kullan" ögesini seçin ve istenen görüntüyü seçmek için [Gözet] düğmesine tıklayın.

[Gözet] düğmesine dokunduğunuzda, dosya seçme ekranı açılır. İstlenen arka plan görüntüsünün dosyasını seçin.

5

"Dosya Seç" yolunun doğru olmasına dikkat edin ve [Gönder] düğmesine tıklayın.

Yol

6

Ayarlamak istediğiniz başka bir öge varsa, ayar menüsü veya menü sekmesinden ayarı yapılandırın.



Başka bir ögeye geçmek için web tarayıcısının "İleri" veya "Geri" işlevini kullanırsanız, ayarladığınız öge kaydedilmeyebilir. Başka bir ögeye geçmek için ayar menüsü veya menü sekmesini kullanın.

7

Ayarların yapılandırılması bittiğinde, [Oturumdan çıkma] düğmesine tıklayın ve web tarayıcısından çıkın.

Ayarlardan çıktığınızda, makinenin dokunmatik panelinde bir mesaj görünebilir. Mesajı okuyun ve kapatın.

Enerji Tasarrufu

Bu bölümde Ön Isıtma Modu geçiş süresi ve Otomatik Güç Kapatma geçiş süresinin nasıl ayarlanacağı açıklanmaktadır.

1

"Web sayfasına erişim" ([sayfa 3](#)) konusunda açıklandığı gibi web sayfasına bağlanın.

2

"Eko Ayarı" ayar ekranını görüntüleyin.

(1) [Sistem Ayarları] sekmesine tıklayın ().

Ayar alanında sistem ayarlarının ayar öğeleri görüntülenir.

(2) [Enerji Tasarrufu] düğmesine tıklayın ().

Ayar menüsünde Enerji Tasarrufu öğeleri görüntülenir.

(3) [Eko Ayarı] öğesine tıklayın.

Eco Ayar öğeleri sağ tarafta görüntülenir.

3

Ön Isıtma Modu geçiş süresi ve Otomatik Güç Kapatma geçiş süresini ayarlayın.

(1) "Ön Isınma Modu Ayarı" metin kutusuna istenen süreyi girin.

(2) Geçiş süresini "Otomatik Güç Kapatma Kronometresi" için en kısa ayara getirmek isterseniz, [En erken] seçimini yapın. Geçiş süresini değiştirmek isterseniz, metin kutusuna geçiş süresini girin.

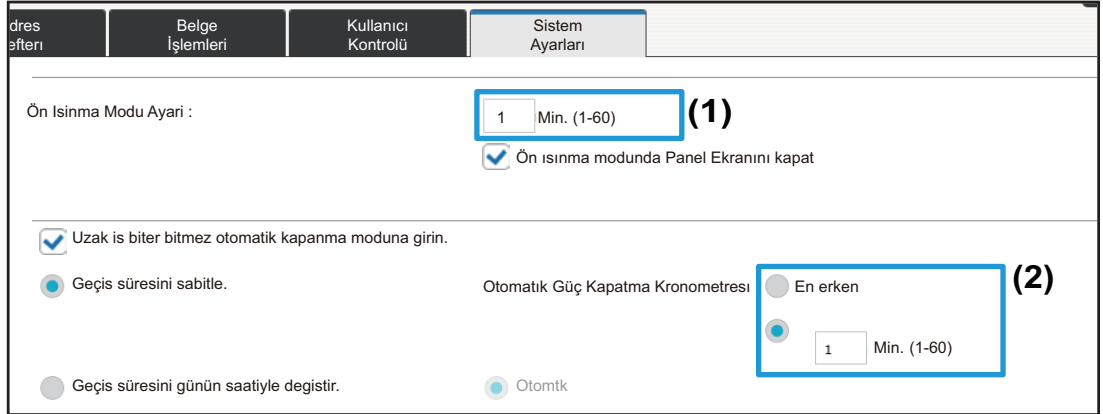

4

Ayarların yapılandırılması bittiğinde, [Gönder] düğmesine tıklayın, [Oturumdan çıkma] düğmesine tıklayın ve web tarayıcısından çıkın.

Güvenlik Ayarları

Makinede kullanılan oturum açma yönetici parolası ve ağ güvenlik ayarlarını değiştirme prosedürü aşağıda açıklanmıştır.

Yönetici Parolasını Değiştirme

Yönetici parolasını değiştirmeden kullanmaya devam ederseniz, parolanın çözülmesi ya da açığa vurulması kolaylaşarak makinede yetkisiz kullanma riski oluşur. Yönetici parolasını düzenli aralıklarla değiştirerek bu tür yetkisiz erişimin önüne geçebilirsiniz.

1

"Web sayfasına erişim" (► [sayfa 3](#)) konusunda açıklandığı gibi web sayfasına bağlanın.

2

"Parola Değiştirme" ayar ekranını görüntüleyin.

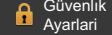
- (1) [Sistem Ayarları] sekmesine tıklayın ().
Ayar alanında sistem ayarlarının ayar öğeleri görüntülenir.
- (2) [Güvenlik Ayarları] düğmesine tıklayın ().
Ayar menüsünde güvenlik ayar öğeleri görüntülenir.
- (3) [Parola Değiştirme] öğesine tıklayın.
Parola Değiştirme ayarı sağda görüntülenir.

3

Yönetici parolasını değiştirin.

- (1) "İdareci Parolası" öğesindeki "Şifreyi Değiştirin." onay kutusunu seçin.
- (2) Belirlemek istediğiniz yeni parolayı "Parola" metin kutusuna girin.
- (3) (2)'de girilen parolayı "Parola (onay)" metin kutusuna yeniden girin.

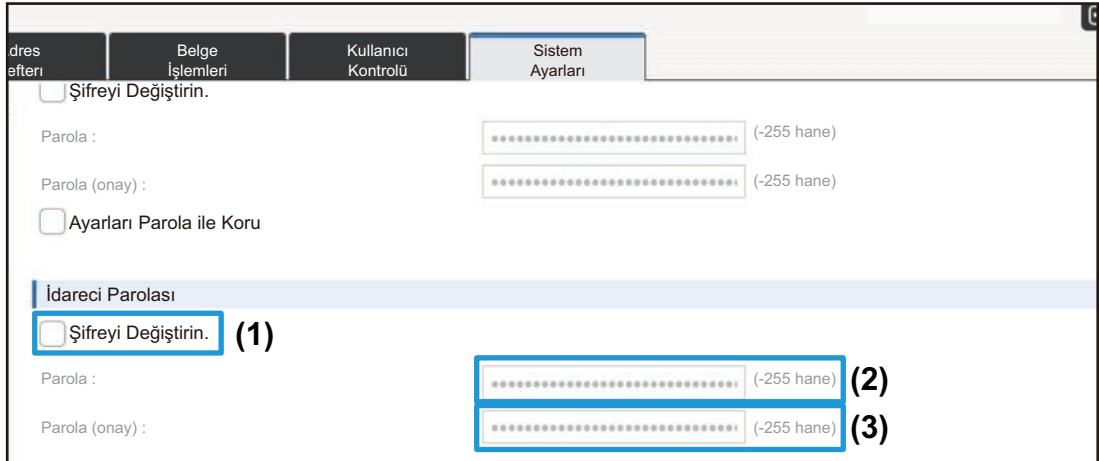

The screenshot shows the 'Sistem Ayarları' (System Settings) page. The 'İdareci Parolası' (Administrator Password) section is highlighted. The 'Şifreyi Değiştirin.' (Change Password) checkbox is selected. The 'Parola' (Password) and 'Parola (onay)' (Confirm Password) fields are visible, with the 'Parola' field highlighted by a blue box (2) and the 'Parola (onay)' field highlighted by a blue box (3). The 'Şifreyi Değiştirin.' checkbox is highlighted by a blue box (1).



Parolayı deęiřtirdiđiniz zaman, yeni parolayı unutmamaya dikkat edin.

4

Ayarların yapılandırılması bittiđinde, [Gönder] düğmesine tıklayın, [Oturumdan çıkma] düğmesine tıklayın ve web tarayıcısından çıkın.

Port Kontrolü

Bu bölümde, makineye erişmek için kullanılan port (Sunucu Portu) ve makineden diğer ağlara erişmek için kullanılan portun (İstemci Portu) nasıl ayarlanacağı açıklanmaktadır. Kullanılmayan bir port kullanılabilir durumda olduğunda, bu port yetkisiz erişim için kullanılabilir. Makinenin daha güvenli kullanımını sağlamak için port numarasını deęiřtirerek, port numarasını bilmeyen kullanıcıların erişimini engelleyebilirsiniz.



Port Kontrolü yalnızca ağ hakkında tam bir bilgiye sahip bir yönetici tarafından yapılmalıdır. Port numarasının geliřigüzel bir şekilde deęiřtirilmesi makineye bağlanmayı imkansız hale getirebilir.

1

"Web sayfasına erişim" (► [sayfa 3](#)) konusunda açıklandığı gibi web sayfasına bağlanın.

2

"Port Kontrolü" ayar ekranını görüntüleyin.

(1) **[Sistem Ayarları] sekmesine tıklayın ().**

Ayar alanında sistem ayarlarının ayar öğeleri görüntülenir.

(2) **[Güvenlik Ayarları] düğmesine tıklayın ().**

(3) **[Port Kontrolü] öğesine tıklayın.**

Port kontrol ayarları sayfanın sağ tarafında görüntülenir.

3

Sunucu Portu ve İstemci Portu ayarlarını yapılandırın.

- (1) Bir portu etkinleştirmek/devre dışı bırakmak için "Etkinleştir" veya "Devre dışı bırak" seçimini yapın.
- (2) Bir port numarasını değiştirmek için metin kutusuna yeni port numarasını girin.

Port	Etkinleştir	Bağlantı Noktası Sayısı
HTTP :	(1) Etkinleştir	80 (0-65535) (2)
HTTPS :	Etkinleştir	443 (0-65535)
FTP Yazdırma :	Etkinleştir	21 (0-65535)
Ham Yazdırma :	Etkinleştir	9100 (0-65535)
LPD :	Etkinleştir	515 (0-65535)

4

Ayarların yapılandırılması bittiğinde, [Gönder] düğmesine tıklayın, [Oturumdan çıkma] düğmesine tıklayın ve web tarayıcısından çıkın.

Kategori Ayarı

Bir adres için bir "Kategori" belirlenebilir. Bir adres için kategori belirlendiğinde, adresin aranması sırasında adreslerin filtrelenmesinde bu kategori kullanılarak adresin bulunması kolaylaşır.

Kategori için herhangi bir ad belirlenebilir. Kategorilere farklı adlar atanarak adresler kolayca sıralanabilir.

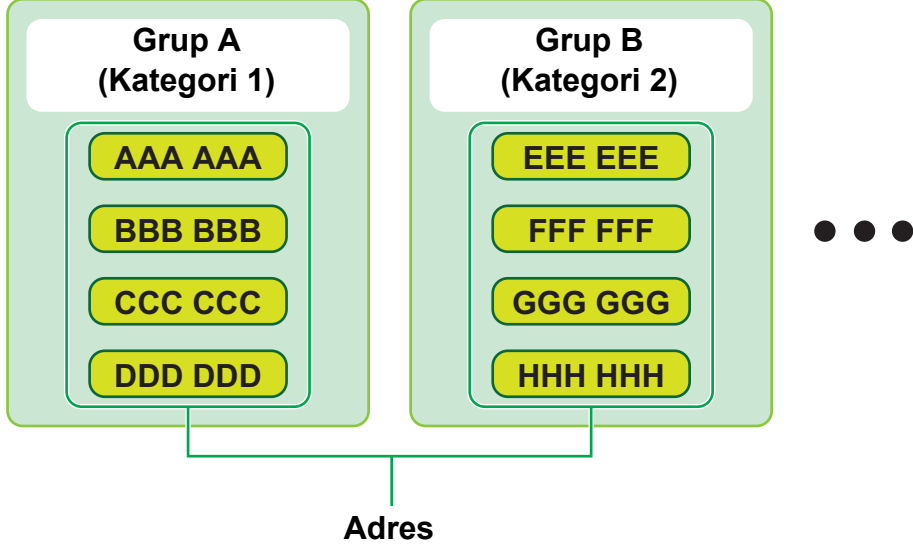

1

"Web sayfasına erişim" (► [sayfa 3](#)) konusunda açıklandığı gibi web sayfasına bağlanın.

2

"Kategori Ayarı" ayar ekranını görüntüleyin.

(1) [Adres Defteri] sekmesine tıklayın ().

Ayar menüsünde adres defteri öğeleri görüntülenir.

(2) [Kategori Ayarı] sekmesine tıklayın.

Kategori Ayar ekranı sağ tarafta görüntülenir.

3

Kategori Ayarını yapılandırın.

Belirlemek istediğiniz yeni adı "Kategori" metin kutusuna girin.

The screenshot shows the 'Kategori Ayarı' (Category Settings) screen. The screen has a navigation bar at the top with 'Adres Defteri', 'Belge İşlemleri', 'Kullanıcı Kontrolü', and 'Sistem Ayarları'. Below the navigation bar, there are buttons for 'Gönder' (Send) and 'Güncelle' (Update). The main content area has a text input field for the category name, with a placeholder text 'Lütfen Kategori adını giriniz. (127 karaktere kadar)'. Below the input field, there is a table with two columns: 'No.' and 'Kategori'. The 'Kategori' column is highlighted with a blue border, indicating the input field for the category name. The table contains five rows, each with a number and the text 'Kategori 1' through 'Kategori 5'.

4

Ayarların yapılandırılması bittiğinde, [Gönder] düğmesine tıklayın, [Oturumdan çıkma] düğmesine tıklayın ve web tarayıcısından çıkın.



Kategori ayarlarında bir kategori adı belirlediğiniz zaman, kategoriye Adres Defterinin "Adres Kaydı" kısmına kaydedin.

Adres Defteri	Belge İşlemleri	Kullanıcı Kontrolü	Sistem Ayarları
Adres Kaydı			
<input type="button" value="Gönder"/> <input type="button" value="Gönder ve Sonrakini Kaydet"/> <input type="button" value="Geri"/>			
Tür :	<input type="text" value="Kisiler"/> ▼		
Arama Numarası :	<input type="text"/>	(1-2000)	
Adres Adı (Zorunlu) :	<input type="text"/>	(36 karaktere kadar)	
Baş Harfler :	<input type="text"/>	(10 karaktere kadar)	
Kategori :	<input type="text" value="Kategori 1"/>	▼	

Belge İşlemleri

Makinenin Web sayfası, Belge Dosyalama ile saklanan dosyaları liste biçiminde gösterir. Dosyaları aynı zamanda küçük resim biçiminde de gösterebilirsiniz. Küçük resim biçimi kullanıldığında, her dosyanın küçük resmi görüntülenerek dosyayı görsel olarak kontrol etmenizi sağlar. Görüntü biçimini listeden küçük resme değiştirme prosedürü aşağıda açıklanmıştır.

<input type="checkbox"/>	HDD_20150731_165038	Kull.Bilinmiyor	Disk'e tarama	Otomatik
<input type="checkbox"/>	HDD_20150731_144354	Kull.Bilinmiyor	Disk'e tarama	Otomatik
<input type="checkbox"/>	HDD_20150731_143915	Kull.Bilinmiyor	Disk'e tarama	Otomatik
<input type="checkbox"/>	HDD_20150731_142901	Kull.Bilinmiyor	Disk'e tarama	Otomatik
<input type="checkbox"/>	HDD_20150731_210535	Kull.Bilinmiyor	Disk'e tarama	Otomatik
<input type="checkbox"/>	Book1	S123232	Yazıcı	Otomatik
<input type="checkbox"/>	No title	S123232	Yazıcı	Otomatik
<input type="checkbox"/>	No title	S123232	Yazıcı	Otomatik
<input type="checkbox"/>	No title	S123232	Yazıcı	Otomatik

Liste

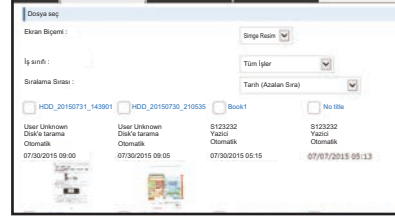

Simge Resim



Belge dosyalama işlevi, sabit disk takıldığında kullanılabilir.

1

"Web sayfasına erişim" (► [sayfa 3](#)) konusunda açıklandığı gibi web sayfasına bağlanın.

2

"Belge İşlemleri"nin "Dosya Seç" kısmının ayarlar ekranını görüntüleyin.

(1) [Belge İşlemleri] sekmesine tıklayın ().

Ayar menüsünde Belge İşlemleri öğeleri görüntülenir.

(2) İçinde ayar yapmak istediğiniz klasöre ([Ana Klasör], [Hızlı Dosya Klasörü] veya [Özel Klasör]) tıklayın.

Dosya seçme ekranı sağ tarafta görüntülenir.

3

"Ekran Biçemi" ayarını "Simge Resim" şeklinde değiştirin.

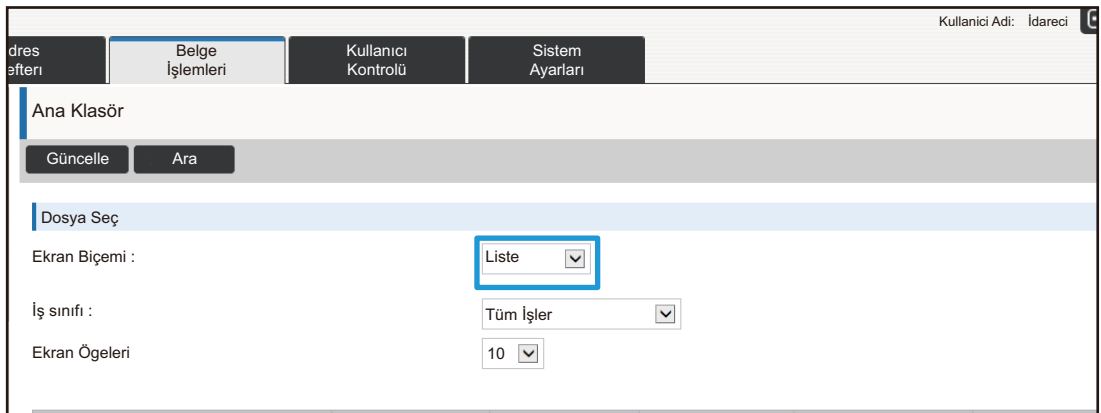

Belge Dosyalama ile kaydedilen dosyalar küçük resimler halinde gösterilir.





Kullanıcı Kontrolü

Kullanıcı Kontrolü, makineyi kullanan kullanıcıları kaydetmenizi ve yönetmenizi sağlar.

Bir kullanıcı veya kullanıcılar grubunun kullanabileceği sayfa sayısı ve işlevler sınırlandırılarak makinenin yanlış kullanımı önlenir.

Yetkisiz kullanımın önüne geçmek için kaydedilmemiş kullanıcıların makineyi kullanması yasaklanabilir veya belirli işlevleri kullanmaları yasaklanabilir.

Örnek: Kullanıcı Adı Kaydında saklanan bilgiler

	Kullanıcı Adı : AAA Özel İndeks : Grup A Sayfa Sınırı Grubu : "Sınırlı" grup	Yetki Grubu: Kullanıcı Beğenilen İşlem Grubu: Grup a
	Kullanıcı Adı : BBB Özel İndeks : Grup B Sayfa Sınırı Grubu : "Sınırlı" grup	Yetki Grubu: Kullanıcı Beğenilen İşlem Grubu: Grup a
	Kullanıcı Adı : CCC Özel İndeks : Grup A Sayfa Sınırı Grubu : "Sınırsız" grup	Yetki Grubu: İdareci Beğenilen İşlem Grubu: Grup b
	Kullanıcı Adı : Yok (Makinede kayıtlı olmayan kullanıcılar)	

Özel İndeks

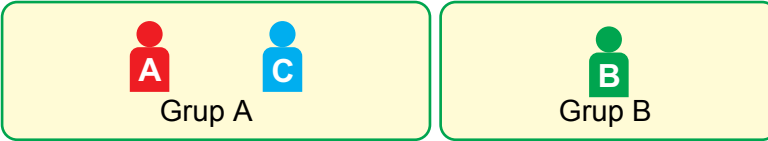

Makinenin kullanımı

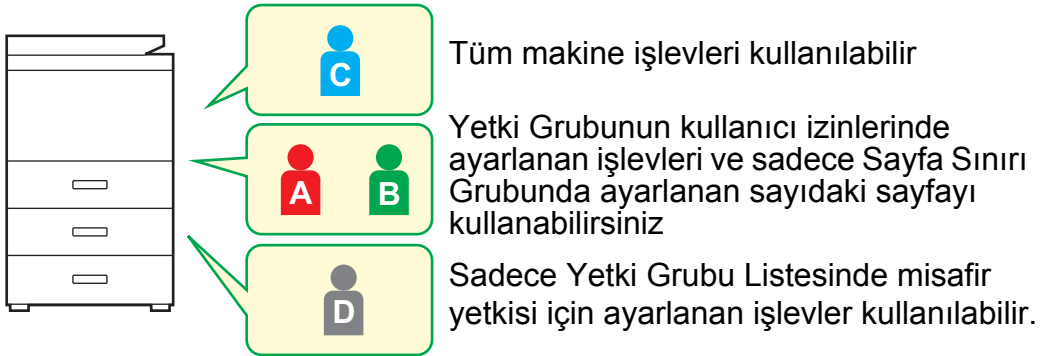

Beğenilen İşlem Grubu



Makine her grup için ayarlanan ekran görüntüleri ve varsayılan ayarlar kullanılarak çalıştırılabilir.

Özel Dizin

Bir kullanıcının kaydı yapıldığında, bir indeks ayarlanır. Özel indeks için herhangi bir ad belirlenebilir ve farklı adlar atanarak kullanıcılar kolayca bulunabilir.

Özel indeksler nasıl filtrelenir

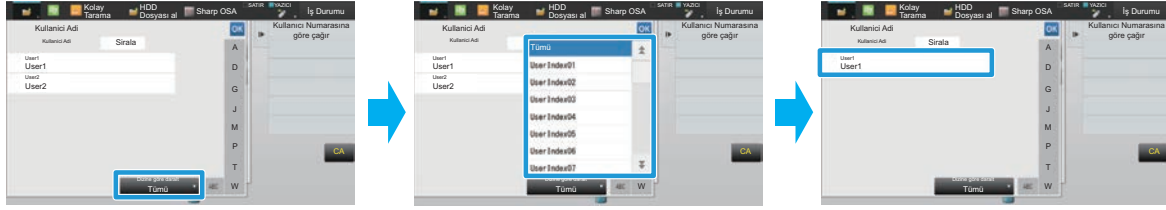

1

"Web sayfasına erişim" ([sayfa 3](#)) konusunda açıklandığı gibi web sayfasına bağlanın.

2

"Özel Dizin" ayar ekranını görüntüleyin.

(1) [Kullanıcı Kontrolü] sekmesini tıklayın. ()

Ayar menüsünde Kullanıcı Kontrol öğeleri görüntülenir.

(2) [Özel Dizin]'i tıklayın.

Çerçevede Özel İndeks öğeleri görüntülenir.

3

Özel İndeksi Yapılandırın.

Belirlemek istediğiniz yeni adı "Özel Dizin" metin kutusuna girin.

No.	Dizin
1	Kullanıcı 1
2	Kullanıcı 2
3	Kullanıcı 3
4	Kullanıcı 4
5	

4

Ayarların yapılandırılması bittiğinde, [Gönder] düğmesine tıklayın, [Oturumdan çıkma] düğmesine tıklayın ve web tarayıcısından çıkın.

Organizasyon /Grup Listesi

Gruba kaydedilen kişi ve grup bilgilerinin paylaşımını etkin hale getirmek için bir kullanıcının kaydı bir organizasyon/grup içine yapılabilir. Sayfa kullanım sayıları toplanırken, her grup tarafından kaç sayfa ve hangi işlevlerin kullanıldığını kontrol edebilirsiniz.

Bir kullanıcı için birden fazla organizasyon/grup belirlenebilir.

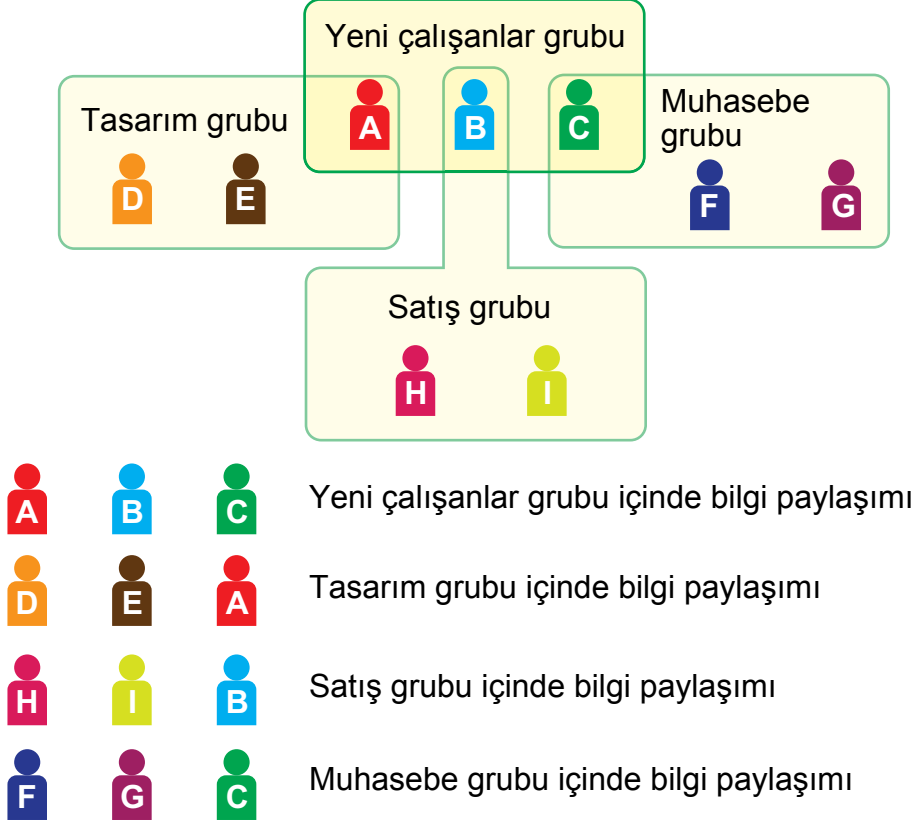

1

"Web sayfasına erişim" ([sayfa 3](#)) konusunda açıklandığı gibi web sayfasına bağlanın.

2

"Organizasyon /Grup Listesi" ayar ekranını görüntüleyin.

(1) [Kullanıcı Kontrolü] sekmesini tıklayın. ()

Ayar menüsünde Kullanıcı Kontrol öğeleri görüntülenir.

(2) [Organizasyon /Grup Listesi]'i tıklayın.

Özel İndeks öğeleri sağ tarafta görüntülenir.

3

Organizasyon /Grup Listesi ayarlarını yapılandırın.

Belirmek istediğiniz yeni adı "Organizasyon /Grup Listesi" metin kutusuna girin.

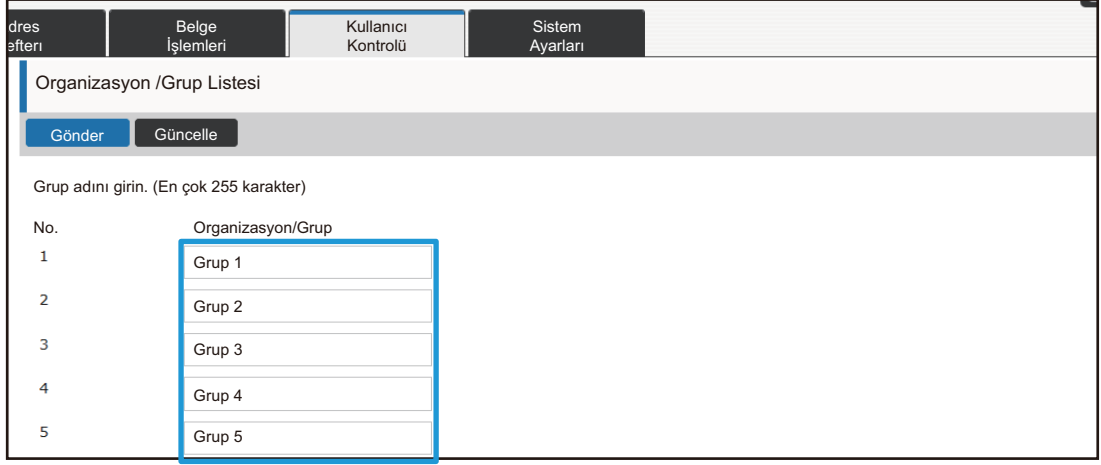

No.	Organizasyon/Grup
1	Grup 1
2	Grup 2
3	Grup 3
4	Grup 4
5	Grup 5

4

Ayarların yapılandırılması bittiğinde, [Gönder] düğmesine tıklayın, [Oturumdan çıkma] düğmesine tıklayın ve web tarayıcısından çıkın.

Sayfa Sınırı Grup Listesi

Belirli bir gruptaki kullanıcıların fotokopi veya yazdırma işlerinde kullanabileceği sayfa sayısı ve tarama veya faks sayfa sayısını sınırlandırmak için bir Sayfa Sınırı Grup Listesi kullanılabilir. Aynı zamanda kullanıcıların belirli işlevleri kullanmaları da yasaklanabilir.



Renkli kopyalama ve renkli yazdırma ayarları yalnız tam renkli bir makinede görünür.
Belge dosyalama işlevi, sabit disk takıldığında kullanılabilir. Faks ve İnternet faks işlevleri bazı modellerde kullanılamaz.

Sayfa Sınırı Grubu Listesi A

Kopyala :

Siyah Beyaz : Sayfa Sınırı (10000)

Tam Renk : Sayfa Sınırı (10000)

Yazıcı :

Siyah Beyaz : Sınırsız

Tam Renk : Yasaklı

Doküman Dosyalama Yazdırması :

Siyah Beyaz : Sınırsız

Tam Renk : Sınırsız

Baskıları Listele :

Siyah Beyaz : Sınırsız

Tam Renk : Sınırsız

Tarayıcı :

Siyah Beyaz : Yasaklanan

Tam Renk : Yasaklanan

Faks Gönderme : Yasaklanan

Sabit Diske Tarama :

Siyah Beyaz : Sayfa Sınırı (50000)

Tam Renk : Sayfa Sınırı (50000)

Bu bölümde, Sayfa Sınırı Grup Listesinin nasıl ayarlanacağı açıklanmaktadır.

- Bu gruptaki kullanıcılar renkli ve siyah beyaz fotokopinin her biri için en fazla 10.000 sayfa kullanabilir.
- Siyah beyaz yazdırmada sınır yoktur.
- Renkli yazdırma kullanılamaz.
- Renkli ve siyah beyaz Belge Dosyalama Yazdırma ve Liste Yazdırma sınırsız kullanılabilir. Tarayıcı ve faks iletimi kullanılamaz.
- Renkli ve siyah beyaz tarama kaydının her biri için en fazla 50.000 sayfa kullanılabilir.

1

"Web sayfasına erişim" (► [sayfa 3](#)) konusunda açıklandığı gibi web sayfasına bağlanın.

2

"Sayfa Sınırı Grubu" ayar ekranını görüntüleyin.

(1) **[Kullanıcı Kontrolü] sekmesini tıklayın.** ()

Ayar menüsünde Kullanıcı Kontrol öğeleri görüntülenir.

(2) **[Sayfa Sınırı Grubu]'ı tıklayın.**

Sayfa Sınırı Grubu öğeleri sağ tarafta görüntülenir.

3

Sayfa Sınırı Grubu ayarlarını yapılandırın.

(1) [Ekle] düğmesini tıklayın.

Mevcut bir grubu düzenlemek için düzenlemek istediğiniz grubu seçin.

Varsayılan Grup Listesi :

Grup Adı : Sınırsız

Grup Listesi :

No.	Grup Adı
Ayarlanmamış	

TÜMÜNÜ Seç İşaretiliyi Sil

Ekle Varsayılanlara Geri dön

Güncelle

(2) Sayfa Sınırı Grubu ayarlarını yapılandırın.

- "Grup Adı" metin kutusuna yeni bir grup adı girin.
- Başka sayfa sınırı grupları önceden ayarlanmış ise, istenen ayarlara yakın ayarları olan bir grubu seçebilir ve seçilen grubun ayarlarını yeni gruba uygulamak için "Kayıt Modeli olacak Grubu Adını Seç" seçimini yapabilirsiniz.
- Menüden "Sınırsız", "Yasaklanan" veya "Sınırlı" seçimini yapın.
"Sınırsız" sınırsız sayıda sayfa kullanımına olanak sağlar. "Yasaklanan" o işlevin kullanımını yasaklar. "Sınırlı" seçildi ise, sayfa sınırını girin.

Sayfa Sınırı Grup Kaydı

Gönder İptal

Grup Adı : (En çok 32 karakter)

Kayıt Modeli olacak Grubu Adını Seç : Sınırsız

Fotokopü Makinesi :

Siyah-Beyaz : Sınırsız Sayfa Sınırı (1-99,999,999)

Tam Renk : Sınırsız Sayfa Sınırı (1-99,999,999)

4

Ayarların yapılandırılması bittiğinde, [Gönder] düğmesine tıklayın, [Oturumdan çıkma] düğmesine tıklayın ve web tarayıcısından çıkın.

Yetki Grubu Listesi

Yetki Grubu Listesi, belirli bir grubun üyesi olan kullanıcıların kullanabileceği işlev ve ayarları kısıtlamak için kullanılır. İşlev ve ayarlarda kısıtlamalar belirleyerek deneyimsiz kullanıcıların hatalı işlem ve ayar yapmalarını önleyebilir ve bu şekilde makinenin güvenli kullanımını sağlayabilirsiniz.



Renkli kopyalama ve renkli yazdırma ayarları yalnız tam renkli bir makinede görünür.
Belge dosyalama işlevi, sabit disk takıldığında kullanılabilir.

Ana yetki türleri (Varsayılan Grup Listesi)

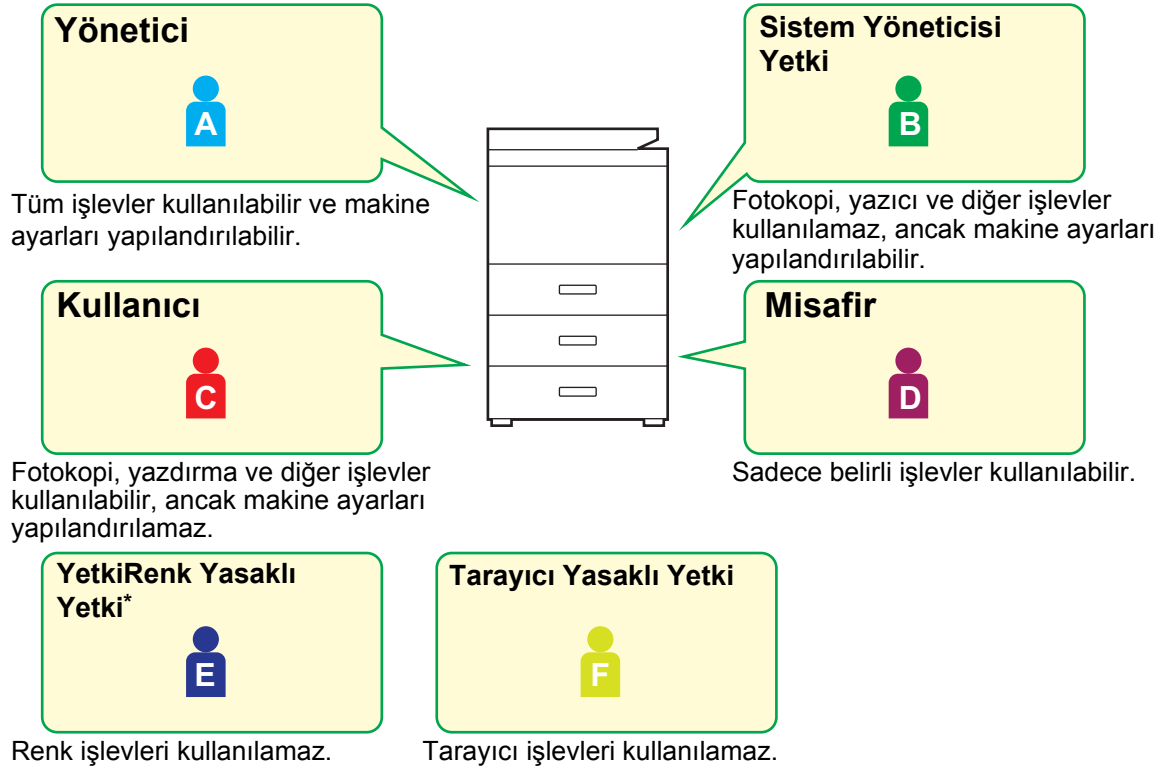

* Bu ayar tam renkli bir makinede yapılabilir.

1

"Web sayfasına erişim" ([sayfa 3](#)) konusunda açıklandığı gibi web sayfasına bağlanın.

2

"Yetki Grubu" ayar ekranını görüntüleyin.

(1) [Kullanıcı Kontrolü] sekmesini tıklayın. ()

Ayar menüsünde Kullanıcı Kontrol öğeleri görüntülenir.

(2) [Yetki Grubu]'ı tıklayın.

Yetki Grubu öğeleri sağ tarafta görüntülenir.

3

Yetki Grubu ayarlarını yapılandırın.

(1) [Ekle] düğmesini tıklayın.

Mevcut bir grubu düzenlemek için düzenlemek istediğiniz grubu seçin.

(2) Yetki Grubu ayarlarını yapılandırın.

- "Grup Adı" alanına yetki grubu adını girin.
- Varsayılan grup listesinden istenen ayarlara yakın ayarları olan bir grubu seçebilir ve seçilen grubun ayarlarını yeni gruba uygulamak için "Kayıt Modeli olacak Grubu Adını Seç" özelliğini kullanabilirsiniz.
- [İş Ayarları] sekmesi kullanılarak fotokopi, yazıcı, faks / görüntü gönderme ve diğer işlemlere izin verilip verilmeyeceği belirlenir.
- [Makine Ayarları] sekmesi makine ayarlarına izin verilip verilmeyeceğini belirlemek için kullanılır.

4

Ayarların yapılandırılması bittiğinde, [Gönder] düğmesine tıklayın, [Oturumdan çıkma] düğmesine tıklayın ve web tarayıcısından çıkın.

Sık Kullanılan İşlem Grubu Listesi

Her grup için gruba uygun ayarlara sahip bir ortamı kaydedebilirsiniz. Örneğin, kullanıcılar farklı dil konuşuyorsa, her grup için bir dil ayarlanabilir ve bu ayar oturum açma esnasında otomatik olarak uygulanır (normalde ekran dili makinenin her kullanılışında değiştirilemez).



Renkli kopyalama ve renkli yazdırma ayarları yalnız tam renkli bir makinede görünür.

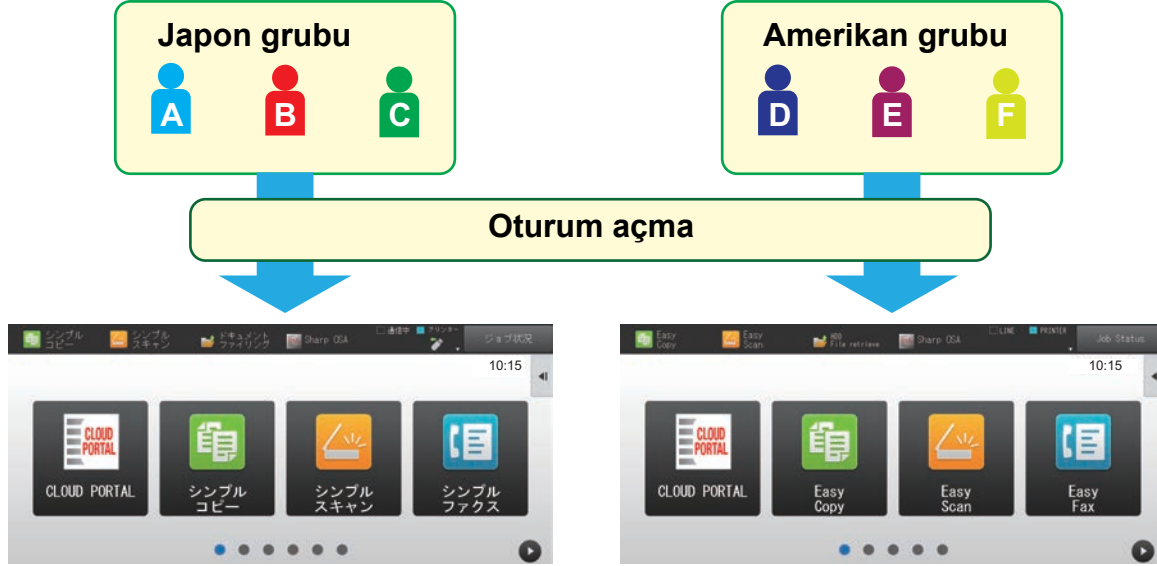

Sık Kullanılan İşlem Grubu Listesinde bir Amerikan grubu için İngilizce ve bir Japon grubu için Japonca belirlenirse, bir kullanıcı makinede oturum açtığı zaman dil otomatik olarak İngilizce ve Japonca arasında geçiş yapacaktır.

1

"Web sayfasına erişim" (► sayfa 3) konusunda açıklandığı gibi web sayfasına bağlanın.

2

"Sık Kullanılan İşlem Grubu Listesi" ayar ekranını görüntüleyin.

(1) [Kullanıcı Kontrolü] sekmesini tıklayın. ()

Ayar menüsünde Kullanıcı Kontrol öğeleri görüntülenir.

(2) [Beğenilen İşlem Grubu] içinde [Sık Kullanılan İşlem Grubu Listesi]'ne tıklayın.

Sık Kullanılan İşlem Grubu Listesi öğeleri sağ tarafta görüntülenir.

3

Sık Kullanılan İşlem Grubu Listesi ayarlarını yapılandırın.

(1) [Ekle] düğmesini tıklayın.

Mevcut bir grubu düzenlemek için düzenlemek istediğiniz grubu seçin.

Sık Kullanılan İşlem Grubu Listesi

Güncelle

Varsayılan Grup Listesi :

Grup Adı : Sistem Ayarlarının Ardından

Grup Listesi :

No.	Grup Adı
Ayarlanmamış	

TÜMÜNÜ Seç İşaretiliyi Sil

Ekle Varsayılanlara Geri dön

Sayf Üst

(2) Sık Kullanılan İşlem Grubu Listesini yapılandırın.

- Sık Kullanılan İşlem Grubu Listesi için "Grup Adı" alanına bir ad girin.
- Başka Sık Kullanılan İşlem Grubu Listeleri önceden kaydedilmiş ise, istenen ayarlara yakın ayarları olan grubu seçebilirsiniz ve seçilen grubun ayarlarını yeni gruba uygulamak için "Kayıt Modeli olacak Grubu Adını Seç" seçimini yapabilirsiniz.
- "Kopyala", "Görüntü Gönderme", "Belge Dosyalama" ve "Sistem Ayarları" sekmelerine tıklayın ve grupta saklamak istediğiniz işlev ve ayarları belirleyin.

Beğenilen İşlem Grubu Kaydı

Gönder İptal

Grup Adı : (En çok 32 karakter)

Kayıt Modeli olacak Grubu Adını Seç : Sistem Ayarlarının Ardından

Tekli Ekran Modu

Kopyala Görüntü Gönderme Görüntü Gönderme Sistem Ayarları

Başlangıç Durum Ayarları

Renk Modu : Tam Renk

4

Ayarların yapılandırılması bittiğinde, [Gönder] düğmesine tıklayın, [Oturumdan çıkma] düğmesine tıklayın ve web tarayıcısından çıkın.

Sistem Ayarları

Sistem ayarları, makine ayarlarını yapılandırmak için kullanılır. Başlangıç ekranı ayarları ve mod tuşu ayarları aşağıda açıklanmıştır.

Ana Menü Ekran Ayarları

Başlangıç ekranındaki kısa yol tuşları ihtiyaçlarınıza uyacak şekilde değiştirilebilir. Sık kullanılan işlevlerin kısa yollara kaydedilmesi kullanışlıdır.

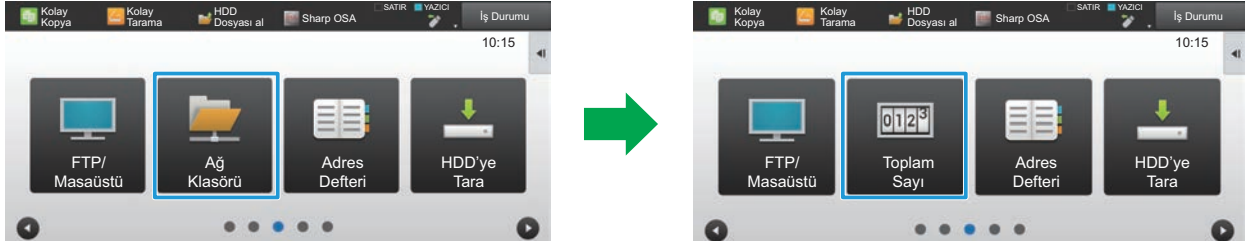

Başlangıç ekranı ayarlarında bir kısa yolu "Ağ Klasörü" durumundan "Toplam Sayı" durumuna değiştirme

1

"Web sayfasına erişim" (► [sayfa 3](#)) konusunda açıklandığı gibi web sayfasına bağlanın.

2

"Ana Menü Ekran Ayarları" ayar ekranını görüntüleyin.

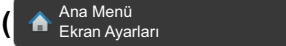
- (1) [Sistem Ayarları] sekmesine tıklayın ().
Ayar alanında sistem ayarlarının ayar öğeleri görüntülenir.
- (2) [Ana Menü Ekran Ayarları] düğmesine tıklayın ().
- (3) [Durum Ayarları] öğesine tıklayın.
Durum Ayar öğeleri sağ tarafta görüntülenir.

3

Değiştirmek istediğiniz kısa yol tuşu numarasının işlev adına tıklayın.

dres eferi	Belge İşlemleri	Kullanıcı Kontrolü	Sistem Ayarları
No.	Ana Sayfa Düğmesi		
1	CLOUD PORTAL		
2	Kolay Kopya		
3	Kolay Tarama		
4	Kolay Faks		
5	Sharp OSA		
6	Kopya		
7	E-posta		
8	Faks		
9	FTP/Masaüstü		
10	Ağ Klasörü		

Geri 1/6 Sonraki

^ Sayf Üst

4

Kısa yolu başlangıç ekranında ayarlayın.

Ayarlamak istediğiniz öğeyi seçin.

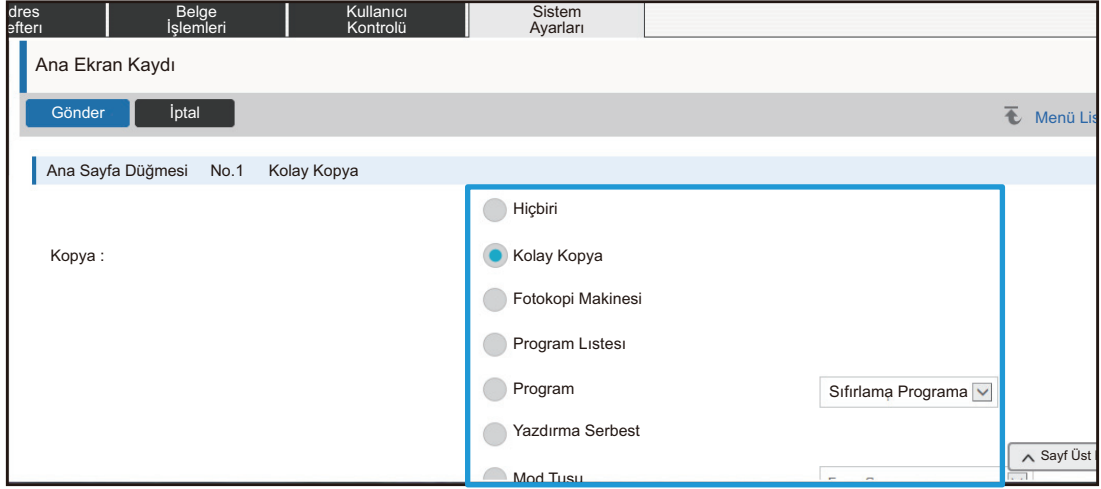

5

Ayarların yapılandırılması bittiğinde, [Gönder] düğmesine tıklayın, [Oturumdan çıkma] düğmesine tıklayın ve web tarayıcısından çıkın.

Ekranın Tuş Yerleşimi

Başlangıç ekranındaki kısayol numaraları değiştirilebilir.

1

"Ana Menü Ekran Ayarları" (► sayfa 27) konusunda açıklandığı gibi adım 3'ün ayar ekranını görüntüleyin.

2

"Sablon" ögesinden istenen yerleşim düzenini seçin.

"Ekranın Tuş Yerleşimi" gösterimi hangi düzenin seçildiğine bağlı olarak değişir. Ayarlamak istediğiniz düzeni seçmek için gösterimlere bakın.

The screenshot shows the 'Durum Ayarları' (Status Settings) interface. The top navigation bar includes 'dres eferi', 'Belge İşlemleri', 'Kullanıcı Kontrolü', and 'Sistem Ayarları'. The main content area is titled 'Durum Ayarları' and features a 'Güncelle' (Update) button. Below this, there is a 'Sablon:' (Template) dropdown menu set to 'Model 1'. Underneath, there is a section for 'Ekranın Tuş Yerleşimi:' (Screen Button Layout) which displays a preview of a screen layout with three buttons. At the bottom, there is a section for 'Ana Menüde Metin Rengini Değiştir:' (Change Text Color in Main Menu) with a radio button selected for 'Beyaz' (White). The bottom right corner has a 'Sayf Üst' (Page Up) button.

3

Ayarların yapılandırılması bittiğinde, [Gönder] düğmesine tıklayın, [Oturumdan çıkma] düğmesine tıklayın ve web tarayıcısından çıkın.



Yerleşimi değiştirdi iseniz, ayarlara bağlı olarak "Ayarlar" görünmeyebilir. "Ayarlar" tuşu görünmediği zaman makine ayarlarını değiştirmek isterseniz, ayarları Web sayfasında değiştirin veya makinenin işlem paneli üzerindeki "Ana Ekranı düzenle" seçeneğini kullanarak "Ayarlar" tuşunu ekleyin.

Mode Anahtarı Ayarını Görüntüle

Mod tuşları ekranın üst kısmında görüntülenen işlev kısa yol tuşlarıdır. Bu bölümde mod tuşları için ekran ayarları açıklanmaktadır.

1

"Web sayfasına erişim" (► [sayfa 3](#)) konusunda açıklandığı gibi web sayfasına bağlanın.

2

"Ortak Ayarlar" ayar ekranını görüntüleyin.

(1) [Sistem Ayarları] sekmesine tıklayın ().

Ayar alanında sistem ayarlarının ayar öğeleri görüntülenir.

(2) [Ortak Ayarlar] düğmesine tıklayın ().

(3) [Mode Anahtarı Ayarını Görüntüle] içinde [Çalıştırma Ayarları] öğesine tıklayın.

Mod tuşu ekran ayarları sağ tarafta gösterilir.

3

Mod Tuşu Ekran Ayarını yapılandırın.

Görüntüleme Modları

Mod tuşlarını kullanarak görüntülenecek modları seçin. Görüntülemek istediğiniz modların onay kutularını seçin.

Ana Sayfa Görüntüle Mod Düğmeleri

Bir mod tuşunu başlangıç ekranında görüntülemek isterseniz, o tuşun onay kutusunu seçin.

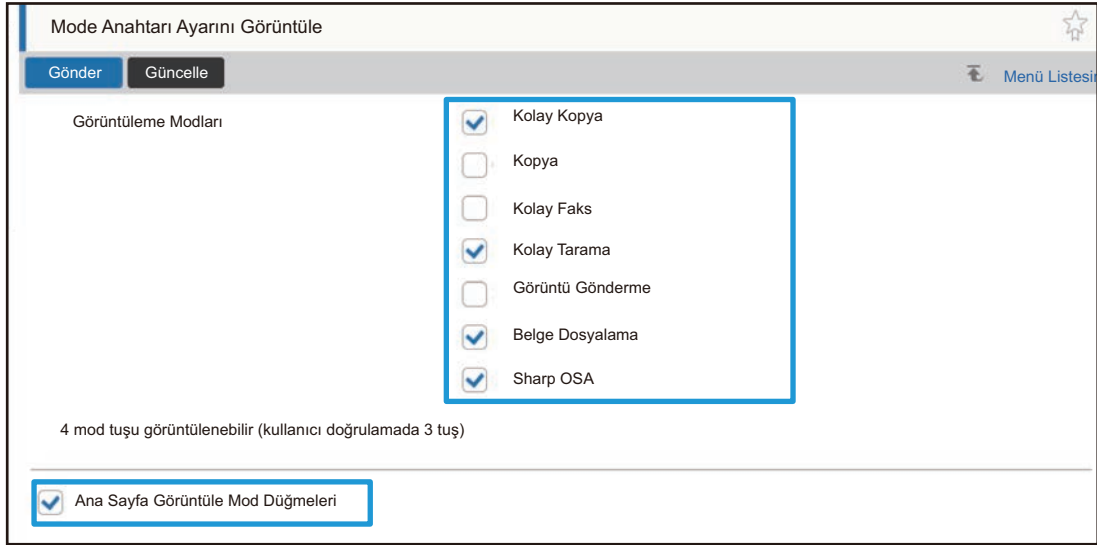

Mode Anahtarı Ayarını Görüntüle

Gönder Güncelle

Menü Listesi

Görüntüleme Modları

- Kolay Kopya
- Kopya
- Kolay Faks
- Kolay Tarama
- Görüntü Gönderme
- Belge Dosyalama
- Sharp OSA

4 mod tuşu görüntülenebilir (kullanıcı doğrulamada 3 tuş)

Ana Sayfa Görüntüle Mod Düğmeleri

4

Ayarların yapılandırılması bittiğinde, [Gönder] düğmesine tıklayın, [Oturumdan çıkma] düğmesine tıklayın ve web tarayıcısından çıkın.

WEB SAYFASINI ÖZELLEŐTİRME

Web sayfasının kullanımını kolaylaőtırmak için, web sayfası ayar menüsünde kayıtlı web adreslerini kalıcı olarak görüntüleyebilir ve kolay erişim için sık kullanılan ayarları Kısa Yol sekmesine ekleyebilirsiniz.

Özel Bağlantı Ayarı

Kayıtlı web adreslerini ayar menüsünün görüntüleme alanında gösterebilirsiniz.
Bir özel bağlantıya tıklayarak kayıtlı adresin web sitesine atlayabilirsiniz.

1

"Web sayfasına erişim" (► sayfa 3) konusunda açıklandığı gibi web sayfasına bağlanın.

2

"Özel Bağlantılar" ayar ekranını görüntüleyin.

(1) **[Sistem Ayarları] sekmesine tıklayın** ().

Ayar alanında sistem ayarlarının ayar öğeleri görüntülenir.

(2) **[Ortak Ayarlar] düğmesine tıklayın** ().

(3) **[Özel Bağlantılar]'ı tıklayın.**

Özel bağlantı ayarları sağ tarafta görüntülenir.

3

Özel bağlantıyı ayarlayın.

(1) **Yeni bir bağlantı eklemek için [Ekle] düğmesine tıklayın. Mevcut bir özel bağlantıyı düzenlemek için bağlantı adına tıklayın.**

(2) **Bağlantı adı ve web adresini girin.**



Bir özel bağlantıyı silmek için özel bağlantının onay kutusunu seçin ve [Sil] düğmesine tıklayın. Bir onay penceresi görüntülenir. [OK] düğmesini tıklayın.

4

Ayarların yapılandırılması bittiğinde, [Gönder] düğmesine tıklayın, [Oturumdan çıkma] düğmesine tıklayın ve web tarayıcısından çıkın.

Kısa yollar

Menü sekmelerinde yeni bir sekme oluşturmak için web sayfası ayar alanının sağ üst kısmındaki kısa yol simgesine (★) tıklayabilir ve o anda görüntülenen ayar öğesini ekleyebilirsiniz.

1

"Web sayfasına erişim" (► [sayfa 3](#)) konusunda açıklandığı gibi web sayfasına bağlanın.

2

Kaydetmek istediğiniz ayar ekranını görüntüleyin.

3

Ayar alanının sağ üst kısmındaki kısa yol simgesine (★) tıklayın.

Menü sekmelerine bir kısa yol sekmesi eklenir ve görüntülenen ayar kısa yol sekmesi üzerine kaydedilir.

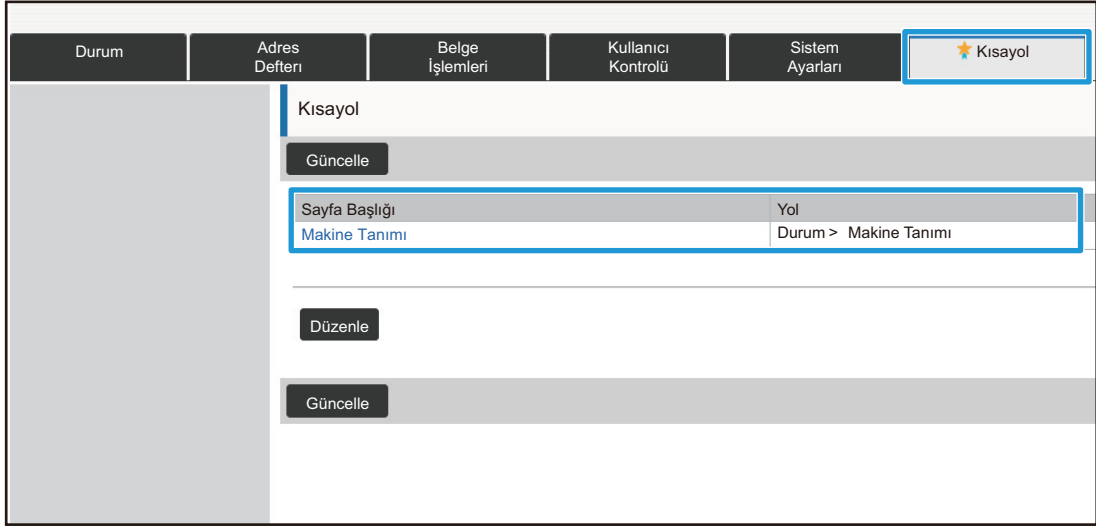

- Bir kısa yolu silmek için [Düzenle] düğmesine tıklayın. Görüntülenen öğelerin içinden silmek istediğiniz öğenin onay kutusunu seçin ve [Sil] düğmesine tıklayın. Bir onay penceresi görüntülenir. [OK] düğmesini tıklayın.
- Kısa yola kaydedilen ayarın kısa yol simgesi ★ olarak değişir.

4

Ayarların yapılandırılması bittiğinde, [Gönder] düğmesine tıklayın, [Oturumdan çıkma] düğmesine tıklayın ve web tarayıcısından çıkın.

WEB SAYFASI AYAR LİSTESİ

Bazı modellerde, bazı özellikler kullanılamayabilir veya çevre aygıtlarının takılması gerekebilir. Her öğenin ayrıntılı açıklaması için Kullanım Kılavuzu'na bakın.

Sekme öğesi	Ayar öğesi	
Durum	Makine Tanımı	
	Toplam Sayı	
	Aygıt Durumu	
	Ağ Durumu	
	Donanım Sürümü	
	Gücü Sıfırlama	
	Veri Listesi	Kullanıcılar için Liste
	Yöneticiler için Liste	
Adres Defteri	Adres Defteri	
	Kategori Ayarı	
Belge İşlemleri	Belge Dosyalama	Ana Klasör
		Hızlı Dosya Klasörü
		Özel Klasör
		Klasörüm
		Ara
		Dosya İşlem Grubu Yazdırması
	Yazdırma İşini Gönder	
Kullanıcı Kontrolü	Kullanıcı Kontrolü	Kullanıcı Listesi
		Özel Dizin
		Organizasyon /Grup Listesi
	Varsayılan Ayarlar	
	Sayfa Sınırı Grubu	
	Makine Sayfası Limit Ayarı	
	Yetki Grubu	
	Beğenilen İşlem Grubu	Sık Kullanılan İşlem Grubu Listesi
		En Çok Kullanılan Tuş Listesi
		Ana Ekran Listesi
	Kullanıcı Sayısı	Kullanıcı Sayısını Göster
		Kullanıcı Sayımını Kaydet
	Faturalama Kod Ayarları	İdare Ayarları
		Ana Kod Listesi
		Alt Kod Listesi

Sekme ögesi	Ayar ögesi		
Kullanıcı Kontrolü	Akıllı Kart Ayarı	Kart Alan Ayarı	
		Kart Türü / Kart Okuyucu Ayarları	
Sistem Ayarları	Ana Ekran Ayarı	Durum Ayarları	
		Simge	
		Arkaplan Görüntüsü	
	Kopyalama Ayarları	Durum Ayarları	
		Başlangıç Durum Ayarları	
		Yazı / Görüntü Yazdırma	Metin Ayarları (Mühür)
			Özel Damga
	Özel Filigran		
	Yazıcı Ayarları	Durum Ayarları	
		Başlangıç Durum Ayarları	
		PCL Ayarları	
		PostScript Ayarları	
		OOXML Ayarları	
		Yazdırma Yayın Ayarları	
		E posta Baskı Ayarları	
		Doğrudan Yazdırma Ayarları (FTP)	
		Doğrudan Yazdırma Ayarları (Ağ Klasörü)	
		Bilgisayar/Mobil Terminal'den Yazdırma Ayarları	
	Görüntü Gönderme Ayarları	Ortak Ayarlar	Durum Ayarları
Ayarları Etkinleştir/Kapat			
Kendi numarası ve adı ayarlandı			
Tarama Ayarları		Başlangıç Durum Ayarları	
		Durum Ayarları	
		Varsayılan Adres	
		İdare Ayarları	
		Konu Adı Ayarları	
		Dosya Adı Ayarları	
		İleti Gövdesi Ayarları	

Sekme ögesi	Ayar ögesi			
Sistem Ayarları	Görüntü Gönderme Ayarları	Faks Ayarları	Varsayılan Ayarlar	
			Gönder Ayarları	
			AI Ayarları	
			Kuyruklama Ayarları	
			F-Kodu Bellek Kutusu	
		İnternet Faks Ayarları	Varsayılan Ayarlar	
			Gönder Ayarları	
			AI Ayarları	
			Sunucu Ayarları	
		Faks Veri Alma/İletme (Manüel)		
		Gelen Yönlendirme (İletme/Depolama) Ayarları	Gelen Rut Ayarları	
			Gönderici Adres Kaydı	
			İdare Ayarları	
			Gelen Yönlendirme (Depolama) Ayarları	
	Metadata Ayarları			
	Belge Dosyalama Ayarları	Durum Ayarları		
		Dosya Ayarlarının Otomatik Silinmesi		
	Sharp OSA Ayarları	Standart Uygulamalar Ayarları		
		Alma Uygulama Ayarı		
		Harici Hesap Uygulaması Ayarları		
		Katiştirilmiş Uygulama Ayarları		
		Kuyruklama Ayarları		
	Ortak Ayarlar	Kağıt Ayarları	Kağıt Tepsisi Ayarları	
			Özel Boyut Kaydı (Baypas)	
Kağıt Tipi Kaydı				
Çalıştırma Ayarları		Durum Ayarları		
		Kolay Mod Ayarları		
		Favori Tuş Ayarı		
		Mode Anahtarı Ayarını Görüntüle		
Sesli Yardım Ayarları				
Klavye Ayarları		Varsayılan Klavye Ayarı		
		Programlanır Klavye Şablon Ayarı		
Aygıt Kontrolü				

Sekme ögesi	Ayar ögesi		
Sistem Ayarları	Ortak Ayarlar	Ayarları Etkinleştir/Kapat	
		Makine Tanımlama Ayarları	
		Saat Ayarlama	
		Ürün Anahtarı	
		Özel Bağlantılar	
	Ağ Ayarları	Hızlı Ayar	
		Ağ Adının Ayarı	
		İletişim Kuralı Ayarı	
		Hizmet Kurulumu	
		Direkt Baskı Kurulumu	
		Harici Baskı Hizmeti Ayarları	Google Cloud Yazdırma Ayarları
			AirPrint Ayarları
		Harici Hizmete Bağlanma	Bulut Bağlantı Ayarları
			E-posta Bağlama Ayarları
		LDAP Ayarı	
		Active Directory Ayarları	
		Genel Klasör/NAS Ayarı	
		Proxy Ayarları	
		Kablosuz Ayarları	
		Cihaz Ağ Sayfa Ayarı	
		Güvenlik Ayarları	Parola Değişirme
			Port Kontrolü
	Filtre Ayarı		
	SSL Ayarları		Durum Ayarları
			Sertifika İmza İsteği(CSR) Yapma
	S/MIME Ayarları		Durum Ayarları
			Sertifika İmza İsteği(CSR) Yapma
	IPsec Ayarları		Durum Ayarları
			IPsec Kuralları
	IEEE802.1X Ayarı		Durum Ayarları
			Sertifika İmza İsteği(CSR) Yapma
	Güvenlik Kontrolü		
	Belge İdaresi İşlevi		

Sekme ögesi	Ayar ögesi			
Sistem Ayarları	Güvenlik Ayarları	Gizli Desen Baskısı Ayarı	Başlangıç Durum Ayarları	
			Kontrast	
			Özel Metin Kaydı	
		Takip Bilgilerinin Yazdırılması		
	Enerji Tasarrufu	Eko Ayarı		
		Eko Tarama Ayarı		
		Güç Tasarruf Örüntü Listesi		
		Özel Tarih Çalışma Ayarları		
		Güç AÇMA /KAPAMA Program Ayarı		
		Toner Tasarruf Modu		
	Sistem Kontrolü	İş Günlüğü	İş Günlüğü İşlemi	
			İş Günlüğünü Görüntüle	
		Veri Dışarıdan/Dışarıya Aktarma (CSV Formatı)		
		Depolama Yedeği		
		Aygıt Klonlama		
		Veri Yedeklemesi Dosyalanıyor		
		Sistem Ayarlarının Saklanması/ Çağırılması		
		Sıfırlama Ayarları		
		E-posta uyarı ve durum	Durum Mesajı	
			Uyarılar Mesajı	
	Görüntü Kalitesi Ayarlaması	Toplu Ayar		
		Kopya Görüntü Kalitesi		
		Baskı Görüntü Kalitesi		
		Tarama Görüntü Kalitesi		
		Renk Profili Ayarları*		
	İlk Kurulum Ayarları	Durum Ayarları		
		Hızlı Ağ Ayarları		
		Kağıt Tepsisi Ayarları		
Ürün Anahtarı				

* Bu ayar tam renkli bir makinede yapılabilir.

SHARP[®]
SHARP CORPORATION