

SHARP[®]

MODEL: AR-7024
AR-7024D

DIGITÁLNÍ MULTIFUNKČNÍ SYSTÉM

NÁVOD K OBSLUZE



OBSAH

ÚVOD	6
POUŽITÍ NÁVODU K OBSLUZE	6
ROZDÍLY MEZI MODELY	7

1 INSTALACE

PŘED INSTALACÍ SOFTWARE	8
● SOFTWARE.....	8
● POŽADAVKY NA HARDWARE A SOFTWARE.....	9
INSTALACE SOFTWARE	10
● JE-LI NAINSTALOVÁNA ROZŠÍŘUJÍCÍ SADA SÍŤE.....	14
● INSTALACE OBRAZOVKOVÝCH PS PÍSEM ...	22
NASTAVENÍ OVLADAČE TISKÁRNY	23
NASTAVENÍ PROGRAMU BUTTON MANAGER	24
ŘEŠENÍ PROBLÉMŮ.....	25

2 PŘED POUŽITÍM VÝROBKU

NÁZVY ČÁSTÍ A FUNKCÍ	27
● OVLÁDACÍ PANEL	29
● DISPLEJ	31
● INDIKÁTOR UPOZORNĚNÍ	32
ZAPNUTÍ A VYPNUTÍ.....	33
● ZAPNUTÍ	33
● VYPNUTÍ	33
ZAKLÁDÁNÍ PAPÍRU	34
● PAPÍR	34
● ZAKLÁDÁNÍ PAPÍRU.....	35
● ZMĚNA VELIKOSTI PAPÍRU V ZÁSOBNÍKU ...	37
● ZMĚNA TYPU PAPÍRU V ZÁSOBNÍKU.....	38
FUNKCE V REŽIMECH KOPÍROVÁNÍ, TISKU A SKENOVÁNÍ	39

3 KOPÍROVÁNÍ

NORMÁLNÍ KOPÍROVÁNÍ	40
● ZESVĚTLENÍ NEBO ZTMAVENÍ KOPIE	43
● VÝBĚR ZÁSOBNÍKU	43
● NASTAVENÍ POČTU KOPIÍ	44
ZMENŠENÍ/ZVĚTŠENÍ/ZOOM	44
● AUTOMATICKÉ NASTAVENÍ MĚŘÍTKA.....	44
● MANUÁLNÍ NASTAVENÍ MĚŘÍTKA.....	45
● SEPARÁTNÍ NASTAVENÍ MĚŘÍTKA VE VERTIKÁLNÍM A HORIZONTÁLNÍM SMĚRU (Kopírování XY ZOOM)	46
AUTOMATICKÉ OBOUSTRANNÉ KOPÍROVÁNÍ (Jen model, který má ve standardním vybavení funkci oboustranného tisku/kopírování.).....	48
● ROTACE OBRÁZKU U OBOUSTRANNÉHO KOPÍROVÁNÍ.....	50
OBOUSTRANNÉ KOPÍROVÁNÍ S POUŽITÍM BOČNÍHO VSTUPU.....	51
(PRO MODEL AR-7024).....	51
KOPÍROVÁNÍ KNIHY	52
PŘERUŠENÍ KOPÍROVÁNÍ (Přerušené kopírování).....	53
SPECIÁLNÍ FUNKCE KOPÍROVÁNÍ.....	54
● OTOČENÍ OBRAZU O 90 STUPŇŮ (Otočení kopie)	54
● TŘÍDĚNÍ / SKUPINOVÁNÍ/TŘÍDIT S OTOČENÍM	55
● KOPÍROVÁNÍ VÍCE ORIGINÁLŮ NA JEDNU STRÁNKU (Kopie 2v1/4v1).....	57
● VYTVOŘENÍ OKRAJŮ PŘI KOPÍROVÁNÍ (Posunutí okrajů)	59
● VYMAZÁNÍ KRAJŮ KOPIE (Mazání).....	60
● KOPIE IDENTIFIKAČNÍ KARTY	61

4

FUNKCE TISKU

ZÁKLADNÍ TISK	62
● OTEVŘENÍ OVLADAČE TISKÁRNÝ PŘES TLAČÍTKO "Start"	64
OBRAZOVKA NASTAVENÍ OVLADAČE TISKÁRNÝ	65
NASTAVENÍ POKROČILÝCH FUNKCÍ TISKU	66
● TISK VÍCE STRÁNEK NA JEDNU STRÁNKU (Tisk N-nahoru).....	66
● PŘIZPŮSOBENÍ TIŠTĚNÉHO OBRÁZKU VELIKOSTI PAPÍRU (Přizpůsobit na papír)	67
● OTOČENÍ OBRÁZKU O 180 STUPŇŮ (Otočit o 180°)	67
● ZVĚŠTENÍ/ZMENŠENÍ VELIKOSTI OBRÁZKU (Měřítka)	68
● TISK NEVÝRAZNÉHO TEXTU A ČERNÝCH LINEK (Text černý/Vektor černý)	68
● NASTAVENÍ JASU A KONTRASTU OBRÁZKU (Úprava obrazu).....	69
● PŘIDÁNÍ VODOZNAKU NA STRÁNKU (Vodoznaky).....	69
● OBOUSTRANNÝ TISK (Jen model, který má ve standardním vybavení funkci oboustranného tisku/kopírování.).....	70
ULOŽENÍ ČASTO POUŽÍVANÝCH NASTAVENÍ TISKU	71
● ULOŽENÍ NASTAVENÍ V DOBĚ TISKU (Uživatelská nastavení).....	71
POPIS OKNA STAVU TISKU	72

5

FUNKCE SKENERU

PŘEHLED SKENOVÁNÍ	73
SKENOVÁNÍ POMOCÍ TLAČÍTEK ZAŘÍZENÍ	74
● POUŽITÍ PROGRAMU BUTTON MANAGER ...	74
● PŘEHLED PROGRAMU BUTTON MANAGER	75
● NASTAVENÍ PROGRAMU BUTTON MANAGER	76
● ODESÍLÁNÍ PO SÍTI, DO PAMĚŤOVÉHO ZAŘÍZENÍ USB NEBO DO MOBILNÍHO ZAŘÍZENÍ	77
SKENOVÁNÍ Z POČÍTAČE	81
● SKENOVÁNÍ Z APLIKACE KOMPATIBILNÍ S TWAIN	81
● SKENOVÁNÍ Z APLIKACE KOMPATIBILNÍ S WIA (Windows 8.1/10)	85

6

UŽIVATELSKÁ NASTAVENÍ

NASTAVENÍ AUTOMATICKÉ EXPOZICE	86
ZAPNUTÍ REŽIMU ÚSPORY TONERU	87
UŽIVATELSKÁ NASTAVENÍ (Systémová nastavení)	88
● SYSTÉMOVÁ NASTAVENÍ	88
● VOLBA NASTAVENÍ PRO SYSTÉMOVÁ NASTAVENÍ.....	91
NASTAVENÍ IP ADRESY STROJE POMOCÍ SYSTÉMOVÝCH NASTAVENÍ	92
● ZAPNUTÍ/VYPNUTÍ DHCP	92
● AUTOMATICKÉ NASTAVENÍ IP ADRESY	92
● NASTAVENÍ ADRESY IP	93
NASTAVENÍ AUDITORU	94
● REŽIM AUDITORU	94
● NASTAVENÍ REŽIMU AUDITORU	94
● VÝBĚR NASTAVENÍ REŽIMU AUDITORU	95

7

ODSTRAŇOVÁNÍ ZÁVAD

ODSTRAŇOVÁNÍ ZÁVAD	99
● ZÁVADY PŘI KOPÍROVÁNÍ	99
● ZÁVADY PŘI TISKU A SKENOVÁNÍ.....	102
● PROBLÉMY SE SÍTÍ	106
INDIKÁTORY A HLÁŠENÍ	108
ODSTRANĚNÍ ZABLOKOVANÉHO PAPÍRU	109
● CHYBA PODÁVÁNÍ RSPF	109
● ZABLOKOVÁNÍ V BOČNÍM VSTUPU.....	110
● ZABLOKOVÁNÍ VE STROJI.....	111
● ZABLOKOVÁNÍ V HORNÍM ZÁSOBNÍKU	114
● ZABLOKOVÁNÍ VE SPODNÍM ZÁSOBNÍKU	115
VÝMĚNA TONEROVÉ KAZETY	116

8**BĚŽNÁ ÚDRŽBA**

KONTROLA CELKOVÉHO POČTU KOPIÍ A ZÁSoby TONERU	117
● KONTROLA CELKOVÉHO POČTU KOPIÍ.....	117
● KONTROLA ZÁSoby TONERU	118
BĚŽNÁ ÚDRŽBA	119
● ÚDRŽBA SNÍMACÍ PLOCHY A VÍKA SKENERU/RSPF	119
● ČIŠTĚNÍ SKENOVACÍHO SKLA ORIGINÁLŮ (POUZE KDYŽ JE NAINSTALOVÁN RSPF)....	119
● ČIŠTĚNÍ PODÁVACÍHO VÁLEČKU BOČNÍHO VSTUPU	120
● ČIŠTĚNÍ PODÁVÁNÍ ORIGINÁLU VÁLCE	120

9**DODATEK**

PŘÍSLUŠENSTVÍ	121
● KAZETA NA 500 LISTŮ	122
SPOTŘEBNÍ MATERIÁL A SKLADOVÁNÍ ...	123
● SPRÁVNÉ SKLADOVÁNÍ	123

10**WEBOVÉ FUNKCE STROJE**

INFORMACE O WEBOVÝCH STRÁNKÁCH	124
● PŘÍSTUP K WEBOVÉ STRÁNCE A ZOBRAZENÍ NÁPOVĚDY	124
KONTROLA IP ADRESY NA WEBOVÉ STRÁNCE	125
INFORMACE O WEBOVÝCH STRÁNKÁCH (PRO UŽIVATELE)	126
KONFIGURACE NASTAVENÍ PODMÍNEK TISKÁRNY	127
● JAK NAKONFIGUROVAT NASTAVENÍ	127
● MENU NASTAVENÍ PODMÍNEK TISKÁRNY	128
● NASTAVENÍ PODMÍNEK TISKÁRNY	128
INFORMACE O WEBOVÝCH STRÁNKÁCH (PRO SPRÁVCE)	130
OCHRANA INFORMACÍ NAPROGRAMOVANÝCH NA WEBOVÉ STRÁNCE ([Hesla])	131
NASTAVENÍ ADMINISTRÁTORA	132
● KONFIGURACE NASTAVENÍ V NASTAVENÍ ADMINISTRÁTORA	132
● NASTAVENÍ ADMINISTRÁTORA.....	132
SÍŤOVÉ SKENOVÁNÍ	133
NASTAVENÍ SSL	134
NASTAVENÍ STAVOVÝCH A VÝSTRAŽNÝCH ZPRÁV ELEKTRONICKÉ POŠTY	134
● NASTAVENÍ INFORMACÍ	134
● SMTP NASTAVENÍ	134
● NASTAVENÍ STAVOVÝCH HLÁŠENÍ	135
● NASTAVENÍ VÝSTRAŽNÝCH HLÁŠENÍ.....	135

ÚVOD

V této příručce jsou popsány funkce kopírky, tiskárny a skeneru digitálního multifunkčního systému AR-7024/AR-7024D.



- Kdekoliv se v této příručce vyskytne "AR-XXXX", zaměňte "XXXX" názvem vašeho modelu. Název vašeho modelu viz "ROZDÍLY MEZI MODELY" (str. 7).
- Znázornění obrazovky a postupy v této příručce jsou zejména pro operační systém Windows 10 v prostředí Windows a systém macOS 10.14 v prostředí Macintosh. U jiných verzí operačního systému Windows se mohou některé obrazovky lišit.
- Více informací o vašem operačním systému naleznete v příručce vašeho operačního systému nebo v nápovědě online.

Obrazovky, zprávy a názvy tlačítek uvedené v této příručce se mohou od skutečného přístroje odlišovat vzhledem k vylepšování výrobku a úpravám.

POUŽITÍ NÁVODU K OBSLUZE

Tento kopírovací stroj byl navržen tak, aby poskytoval vhodné kopírovací funkce, nezabíral zbytečně mnoho místa a umožňoval snadnou obsluhu. Chcete-li úspěšně využívat možnosti tohoto kopírovacího stroje, pročtěte si pečlivě tento návod k obsluze. Společnost SHARP doporučuje vytisknout si tuto příručku a uložit ji na vhodném místě, abyste k ní měli při používání zařízení rychlý přístup.

O NÁVODECH K OBSLUZE

Pro tento výrobek jsou k dispozici následující návody k obsluze:

Úvodní návod

Tento návod popisuje:

- Technická data stroje
- Upozornění pro bezpečné používání stroje

Návod k obsluze (tato příručka)

Tento návod popisuje:

- Jak nainstalovat software, které umožní využívat pro váš počítač stroj jako tiskárnu a skener
- Názvy částí stroje
- Použitelné typy papíru
- Základní postup pro kopírování a pokročilé funkce kopírování (Například: otočení obrazu o 90 stupňů, kopírování více originálů na jeden list papíru)
- Základní postup pro tisk a další často používané funkce tisku (Například: přizpůsobení tisknutého obrazu velikosti papíru, zvětšení/zmenšení tisknutého obrazu)
- Skenování ze stroje a z počítače
- Výměnu kazety toneru a přídatná zařízení
- Odstraňování závad stroje

VÝZNAM OZNAČENÍ "R" V INDIKACI VELIKOSTI ORIGINÁLU A PAPÍRU

Jestliže označení formátu originálu nebo papíru končí písmenem "R" (A4R atd.), znamená to, že má originál nebo papír horizontální orientaci (viz vyobrazení vpravo).

Velikosti, které mohou mít pouze orientaci na šířku (B4, A3) neobsahují při udávání velikosti označení "R".

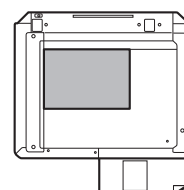

<Horizontální (Na šířku) orientace>

OZNAČENÍ POUŽÍVANÁ V TOMTO NÁVODU



Varuje uživatele, že se může zranit, nebude-li se touto výstrahou náležitě řídit.



Upozornění uživatele na možnost poškození kopírovacího stroje nebo částí stroje, jestliže nebude respektovat příslušné pokyny.



Upozorňuje na další informace týkající se stroje, jeho specifikací, funkcí, výkonu, provozu a jiných užitečných údajů.

RSPF

Tento manuál uvádí oboustranný podavač jako "RSPF".

ROZDÍLY MEZI MODELY

Tento manuál popisuje následující modely.

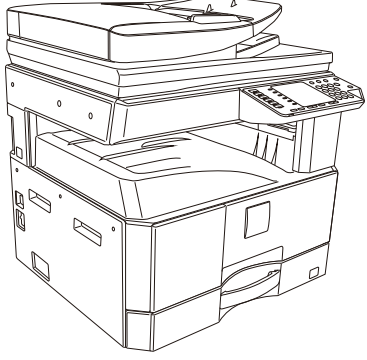
Model	AR-7024	AR-7024D
Vzhled	 <p>Když je nainstalován podavač RSPF</p>	
Rychlost kopírování	24CPM	24CPM
Oboustranný tisk	-	Standardně
Kryt dokumentu	Standardně	Volitelně
RSPF	Volitelně	
Podpora sítě	Volitelně	
Zásobníky papíru	Jeden (250 x 1)	

PŘED INSTALACÍ SOFTWARE

Tato kapitola popisuje jak nainstalovat a konfigurovat software, který je nezbytný pro funkci tiskárny a skeneru stroje.



Tento návod uvádí disk CD-ROM, který je dodán se strojem jako "CD-ROM".

SOFTWARE

Disk CD-ROM, který je dodán se strojem obsahuje následující software :

Ovladač MFP

Ovladač tiskárny

Ovladač tiskárny umožňuje používat u stroje funkci tiskárny.

Ovladač tiskárny obsahuje Print Status Window (okno stavu tisku). Jedná se o nástroj, který sleduje stroj a dává informace o stavu tisku, názvu aktuálně tisknutého dokumentu a případná chybová hlášení.

Ovladač skeneru

Ovladač skeneru umožňuje používat u stroje funkci skeneru pomocí aplikací TWAIN kompatibilních a WIA kompatibilních.

Button Manager

Button Manager (Správce tlačítka) umožňuje používat na stroji menu skenování pro skenování dokumentu.



Informace o Print Status Window (okno stavu tisku) najdete zde: ["POPIS OKNA STAVU TISKU"](#) (str.72).

Je-li nainstalována rozšiřující sada sítě

Ovladač tiskárny

Ovladač tiskárny obsahuje Print Status Window (okno stavu tisku). Jedná se o nástroj, který sleduje stroj a dává informace o stavu tisku, názvu aktuálně tisknutého dokumentu a případná chybová hlášení.

Ovladač skeneru (ovladač TWAIN)

Ovladač skeneru umožňuje používat u stroje funkci skeneru pomocí aplikací TWAIN kompatibilních a WIA kompatibilních.



Při použití připojení USB nelze ovladač skeneru nainstalovat.

Je-li nainstalována rozšiřující sada sítě i rozšiřující sada tiskárny

Software pro Windows

Ovladače tiskárny

Tyto ovladače umožňují používat stroj jako tiskárnu.

- **Ovladač tiskárny PCL6**

Stroj podporuje řídicí jazyk tiskáren Hewlett Packard PCL6.

- **Ovladač PS tiskárny***

Ovladač PS tiskárny podporuje jazyk popisu stránky PostScript 3, vytvořený společností Adobe Systems Incorporated.

- **Ovladač PPD***

Ovladač PPD umožňuje stroji používat standardní ovladač PS tiskárny Windows.

Ovladač skeneru (ovladač TWAIN)

Umožňuje používat skenovací funkci stroje ze softwarové aplikace kompatibilní s TWAIN.

Software pro Mac

Soubor PPD*

Soubor s popisem tiskárny podporuje popisný jazyk stránky PostScript 3 vyvinutý společností Adobe Systems Incorporated.

* Je požadován modul PS3.



Při použití připojení USB nelze ovladač skeneru nainstalovat.



POŽADAVKY NA HARDWARE A SOFTWARE

Před instalováním software zkontrolujte následující požadavky na hardware a software.

		AR-7024* ¹ /AR-7024D* ¹
Typ počítače		Počítač IBM PC/AT nebo kompatibilní vybavený rozhraním USB 2.0* ² /1.1* ³
Operační systém* ⁴	Ovladače tiskárny	Windows 8.1, Windows 10 Windows Server 2012* ⁵ , * ⁷ Windows Server 2012 R2* ⁵ , * ⁷ Windows Server 2016* ⁷ Windows Server 2019* ⁵ , * ⁷ OS X 10.9 až macOS 10.15* ⁵ , * ⁶ , * ⁷
	Ovladač skeneru	Windows 8.1, Windows 10 Windows Server 2012* ⁵ Windows Server 2012 R2* ⁵ Windows Server 2016* ⁵ Windows Server 2019* ⁵
Další požadavky na hardware		Prostředí, ve kterém jsou výše uvedené operační systémy plně funkční

*¹ Je-li nainstalována síťová rozšiřující sada, může být použit 10BASE-T / 100BASE-TX LAN funkce.

*² Port USB 2.0 tohoto zařízení bude přenášet data rychlostí určenou standardem USB 2.0 (vysokorychlostní) pouze v případě, že bude na počítači předinstalován ovladač Microsoft USB 2.0 nebo bude nainstalován ovladač USB 2.0 pro systém Windows který společnost Microsoft poskytuje prostřednictvím své služby "Windows Update".

*³ Kompatibilní s modely s předinstalovaným systémem, Windows 8.1, Windows 10, Windows Server 2012, Windows Server 2012 R2, Windows Server 2016 nebo Windows Server 2019, které jsou standardně vybaveny rozhraním USB.

*⁴ • Stroj nepodporuje tisk z prostředí Macintosh.

• Pro instalaci software pomocí instalátoru jsou nezbytná práva administrátora.

*⁵ Je zapotřebí síťový modul.

*⁶ Je požadován modul PS3.

*⁷ Je vyžadována rozšiřující sada tiskárny.

INSTALACE SOFTWARE

Je-li nainstalována rozšiřující sada sítě i rozšiřující sada tiskárny: [str.14](#)



- Vyobrazení obrazovek v tomto návodu platí hlavně pro Windows 10. U jiných verzí Windows se některá vyobrazení obrazovek mohou lišit od těch, které jsou uvedeny v návodu.
- Pokud se zobrazí poruchové hlášení, postupujte pro odstranění problému dle pokynu na obrazovce. Po vyřešení problému bude postup instalace pokračovat. Podle typu problému budete možná muset klepnout na tlačítko "Zrušit" a instalátor ukončit. V tomto případě proveďte po odstranění problému instalaci software znovu.

1 Kabel USB nesmí být ke stroji připojen. Než budete pokračovat, ujistěte se, že není kabel připojen.

Je-li kabel připojen, zobrazí se okno Plug and Play. Dojde-li k tomu, klepnutím na tlačítko "Zrušit" okno zavřete a kabel odpojte.



Kabel bude připojen v kroku 12.

2 Vložte disk CD-ROM do jednotky CD-ROM počítače.

3 Klepněte na panelu nástrojů na ikonu "Průzkumník souborů" (📁), potom klepněte na položku "Tento počítač" a poklepejte na ikonu "CD-ROM" (📀).

- V systému Windows 8.1/Server 2012 dvakrát klepněte na ikonu "CD-ROM".
 - * Pokud se ve Windows Server 2012 nezobrazí žádná ikona, klepněte pravým tlačítkem na úvodní obrazovku (nebo potáhněte od spodního okraje směrem nahoru), potom vyberte panel aplikací → "Všechny aplikace" → "Počítač" a potom dvakrát klepněte na možnost "CD-ROM".
 - * Pokud se v systému Windows 8.1 nezobrazí žádná ikona, klepněte na obrazovce Start na ikonu (⏴) a poklepejte na ikonu "CD-ROM".
- V systému Windows Server 2012 R2 klepněte pravým tlačítkem na tlačítko "Start", potom klepněte na ikonu "Průzkumník souborů", potom klepněte na položku "Tento počítač" a poklepejte na ikonu "CD-ROM".

4 Klepněte dvakrát na ikonu "Setup" (🔧).



Pozor

Jestliže se zobrazí obrazovka s výzvou k potvrzení, klepněte na "Ano" nebo "Povolit".

5 Zobrazí se okno "SOFTWAREVÁ LICENCE". Ujistěte se že rozumíte obsahu softwarové licence a potom klepněte na tlačítko "Ano".



Výběrem z menu jazyků může být "SOFTWAREVÁ LICENCE" zobrazena v jiném požadovaném jazyku. Pro instalaci software ve zvoleném jazyku pokračujte v instalaci v takto zvoleném jazyku.

6 Přečtěte si hlášení v okně "Vítejte" a potom klepněte na tlačítko "Další".

7 Pro instalaci software klepněte na tlačítko "Standardní" a jděte na krok 11. Pro instalaci určitých balíčků klepněte na tlačítko "Uživatelský" a jděte na následující krok.

Chcete-li automaticky nainstalovat ovladač MFP (ovladač tiskárny/skeneru) a program Button Manager, vyberte možnost "Standardní".

8 Klepněte na tlačítko "Ovladač MFP".

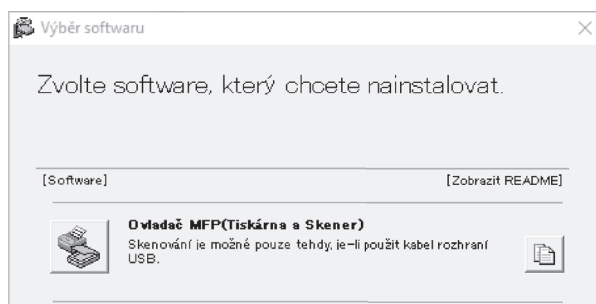

Klepnutím na tlačítko "Zobrazit README" se zobrazí informace o vybraných balíčcích.

9 Zvolte "Připojeno k tomuto počítači" a klepněte na tlačítko "Další".

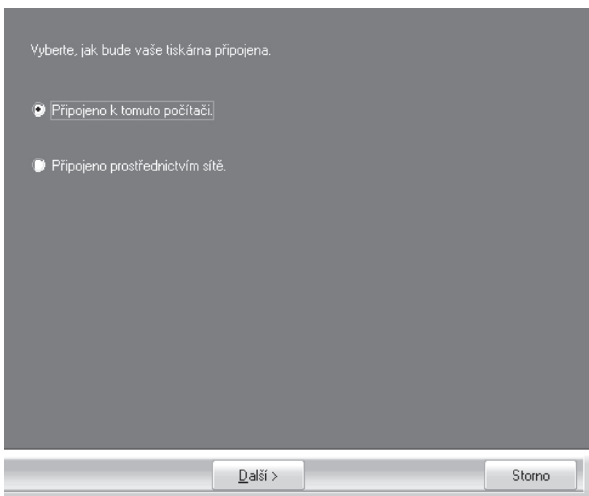

Postupujte dle pokynů na obrazovce.

Jakmile se zobrazí hlášení "Instalace software SHARP je ukončeno.", klepněte na tlačítko "OK".

! Pozor Pokud se zobrazí varovné hlášení týkající se zabezpečení, klepněte na tlačítko „Přesto nainstalovat tento software ovladače“ nebo "Instalovat".

10 Vráťte se do okna kroku 8. Chcete-li nainstalovat Button Manager, klikněte na tlačítko "Button Manager".

Nechcete-li Button Manager nainstalovat, klepněte na tlačítko "Zavřít" a jděte na krok 11.

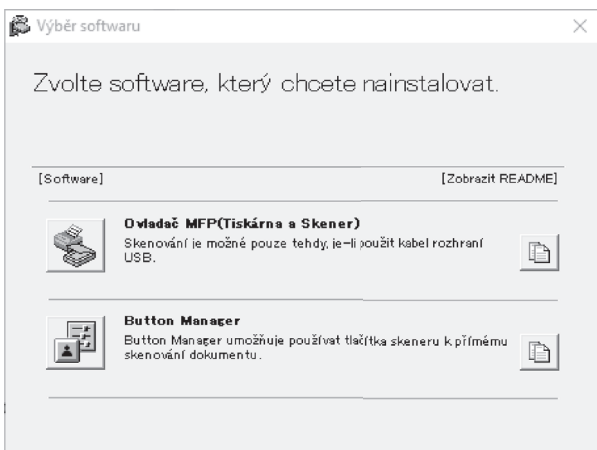

Postupujte dle pokynů na obrazovce.

Info Po instalaci se může objevit výzva k restartování počítače. Pokud se tato výzva objeví, klepněte na tlačítko "Ano", abyste restartovali počítač.

11 Jakmile je instalace ukončena, klepněte na tlačítko "Zavřít".

Zobrazí se hlášení žádající o připojení stroje k počítači. Klepněte na tlačítko "OK".

Info Po instalaci se může objevit výzva k restartování počítače. Pokud se tato výzva objeví, klepněte na tlačítko "Ano", abyste restartovali počítač.

12 Připojte stroj k počítači pomocí USB kabelu.

- (1) Ověřte, že je stroj zapnutý. (str.33)
- (2) Připojte kabel do USB konektoru (typ B) na stroji.

Rozhraní USB ve stroji je v souladu se standardem USB 2.0 (vysoká rychlost). Zakupte si stíněný USB kabel.

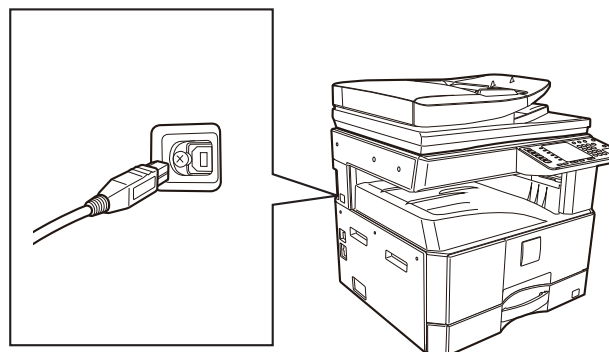

- (3) Připojte druhý konec kabelu k USB konektoru (typ A) na počítači.

1

13 Postupujte dle pokynů v okně Plug and Play a nainstalujte ovladač.

Postupujte dle pokynů na obrazovce.



Pozor

Pokud se zobrazí varovné hlášení týkající se zabezpečení, klepněte na tlačítko „Přesto nainstalovat tento software ovladače“ nebo „Instalovat“.

Tím je instalace software ukončena.

Systémové požadavky pro USB 2.0 (Hi-Speed mode)

- Konektor USB 2.0 tohoto zařízení bude přenášet data rychlostí určenou standardem USB 2.0 (vysokorychlostní) pouze v případě, že bude na počítači předinstalován ovladač Microsoft USB 2.0 nebo bude nainstalován ovladač USB 2.0 pro systém Windows který společnost Microsoft poskytuje prostřednictvím své webové stránky "Windows Update".
- Není zaručeno, že dosáhnete plné rychlosti USB 2.0 při použití PC karty podporující USB 2.0, i pokud je nainstalován ovladač Microsoft USB 2.0. Pokud chcete nainstalovat nejnovější ovladač (který může umožnit vyšší rychlost), kontaktujte výrobce vaší PC karty.
- Kabel můžete připojit i do portu USB 1.1. Nicméně se tak sníží výkon na úroveň USB 1.1 (Full-Speed).
- Pokud váš počítač není kompatibilní s rozhraním USB 2.0 (Hi-Speed), "přepínání režimu USB 2.0" nastavení v systémovém nastavení stroje musí být nastaveno na "Full-Speed". Další informace naleznete v části "[SYSTÉMOVÁ NASTAVENÍ](#)" (str.88).

POUŽITÍ STROJE JAKO SDÍLENÁ TISKÁRNA

Pokud bude stroj používán v síti Windows jako sdílená tiskárna, postupujte pro instalaci ovladače tiskárny na klientský počítač dle kroků níže.



Příslušná nastavení pro print server viz návod k obsluze nebo soubory nápovědy vašeho operačního systému.

1 Proveďte kroky 2 až 6 z části "INSTALACE SOFTWARE" (str.10).

2 Klepněte na tlačítko "Uživatelský".

3 Klepněte na tlačítko "Ovladač MFP".

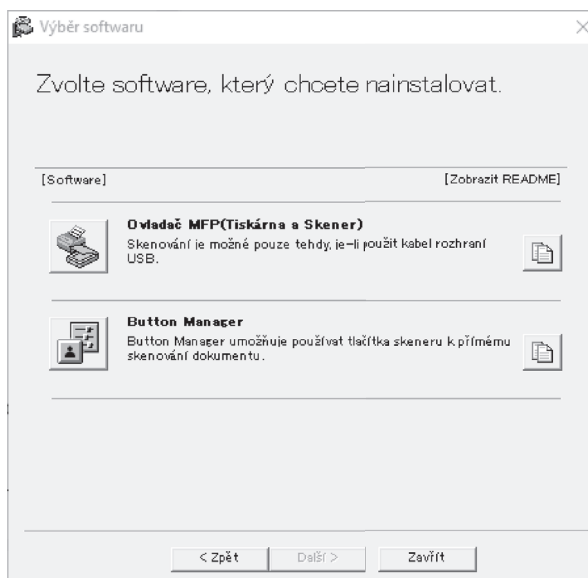

Klepnutím na tlačítko "Zobrazit README" se zobrazí informace o vybraných balíčcích.

4 Zvolte "Připojeno prostřednictvím sítě" a klepněte na tlačítko "Další".

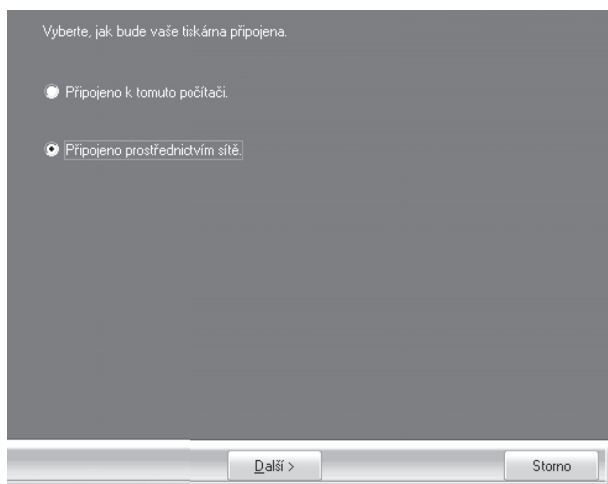

5 Klepněte na část, kterou chcete používat s touto tiskárnou.

- (1) Vyberte v seznamu port MFP.
- (2) Klikněte na tlačítko "Další".

6 Postupujte podle pokynů na obrazovce.

Přečtěte si zprávu v novém okně a klepněte na tlačítko "Další".

Spustí se instalace.



Pokud se sdílená tiskárna na seznamu nezobrazí, zkontrolujte nastavení print serveru.



Pokud se zobrazí varovné hlášení týkající se zabezpečení, klepněte na tlačítko „Přesto nainstalovat tento software ovladače“ nebo "Instalovat".

7 Jakmile se zobrazí obrazovka dokončení instalace, klikněte na tlačítko [OK].

8 Vraťte se na okno kroku 3. Klepněte na tlačítko "Zavřít".



Po instalaci se může objevit výzva k restartování počítače. Pokud se tato výzva objeví, klepněte na tlačítko "Ano", abyste restartovali počítač.

Tím je instalace software ukončena.

1

JE-LI NAINSTALOVÁNA ROZŠIŘUJÍCÍ SADA SÍTĚ

V této části je popsána instalace softwaru u stroje vybaveného rozšiřující sadou sítě.

- Instalace ovladače tiskárny pro stroj připojený k síti: tato stránka
- Instalace ovladače tiskárny pro stroj připojený kabelem USB: stránka 16
- Instalace ovladače tiskárny PS nebo PPD: stránka 18
- Instalace monitoru stavu tisku: stránka 19
- Instalace ovladače skeneru: stránka 20



Pokud instalujete ovladač PCL, nainstalujte ho postupem uvedeným na této stránce. (Stroj musí být vybaven rozšiřující sadou sítě a rozšiřující sadou tiskárny.)

Instalace ovladače tiskárny

Když je zařízení připojeno k síti

1 Připojte kabel LAN do konektoru LAN na počítači.

Použijte síťový kabel, který je stíněný.

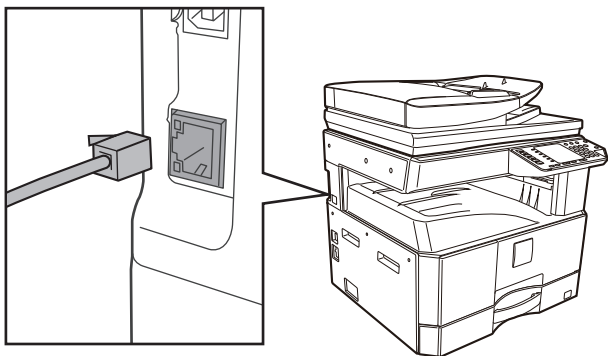

2 Vložte disk CD-ROM do jednotky CD-ROM počítače.

3 Klepněte na panelu nástrojů na ikonu "Průzkumník souborů" (📁), potom klepněte na položku "Tento počítač" a poklepejte na ikonu "CD-ROM" (📀).

- V systému Windows 8.1/Server 2012 dvakrát klepněte na ikonu "CD-ROM".
 - * Pokud se ve Windows Server 2012 nezobrazí žádná ikona, klepněte pravým tlačítkem na úvodní obrazovku (nebo potáhněte od spodního okraje směrem nahoru), potom vyberte panel aplikací → "Všechny aplikace" → "Počítač" a potom dvakrát klepněte na možnost "CD-ROM".
 - * Pokud se v systému Windows 8.1 nezobrazí žádná ikona, klepněte na obrazovce Start na ikonu (⏵) a poklepejte na ikonu "CD-ROM".
- V systému Windows Server 2012 R2 klepněte pravým tlačítkem na tlačítko "Start", potom klepněte na ikonu "Průzkumník souborů", potom klepněte na položku "Tento počítač" a poklepejte na ikonu "CD-ROM".

4 Dvakrát klikněte na ikonu "Setup" (🔧).



Jestliže se zobrazí obrazovka s výzvou k potvrzení, klepněte na "Ano" nebo "Povolit".

5 Pro instalaci software klepněte na tlačítko "Standardní" a jděte na krok 11. Pro instalaci určitých balíčků klepněte na tlačítko "Uživatelský" a jděte na následující krok.

6 přečtěte si hlášení v okně "Vítejte" a potom klepněte na tlačítko "Další".

7 Klikněte na tlačítko "Ovladač tiskárny".

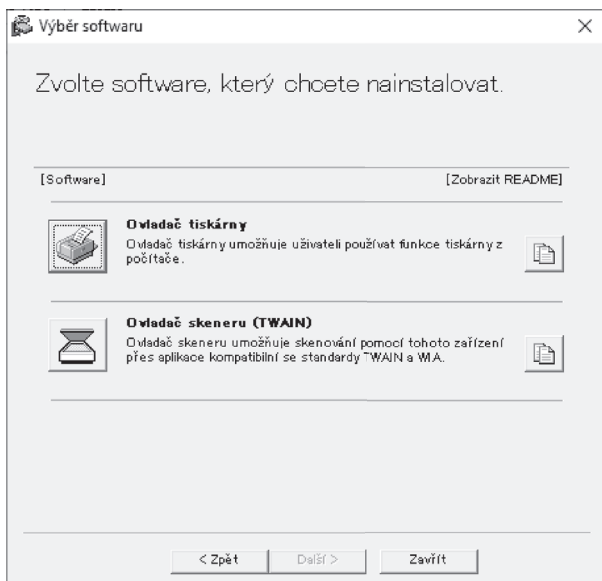

8 Click the "Standard installation" button.



Když je zvolena [Uživatelská instalace], můžete měnit níže uvedené položky. Když je zvolena [Standardní instalace], provede se instalace, jak je uvedeno níže.

- Způsob připojení stroje: Přímý tisk LPR (automatické vyhledávání)
- Nastavit jako výchozí tiskárnu: Ano (vyjma ovladače PC-Fax)
- Název ovladače tiskárny: Nelze změnit
- Obrazkoví písma PCL tiskárny (jen když je nainstalován ovladač PCL, ovladač PS nebo ovladač PPD): Instalovány

Pokud jste zvolili [Uživatelská instalace], vyberte [Přímý tisk LPR (automatické vyhledávání)] a klikněte na tlačítko [Další].

9 Jsou detekovány tiskárny připojené k síti. Vyberte stroj a klikněte na [Další].

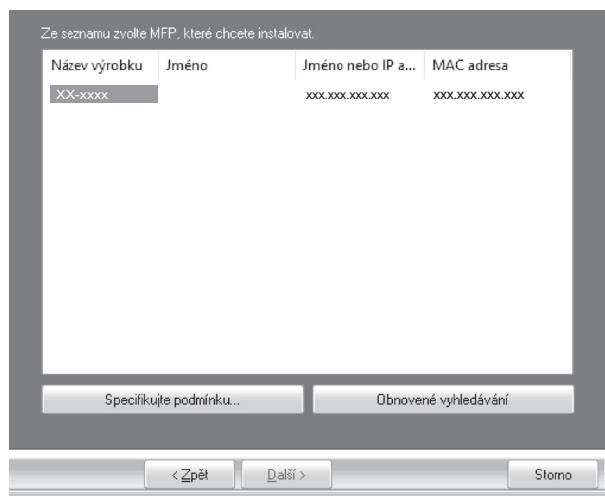

- Není-li stroj nalezen, ujistěte se, že je stroj zapnutý a připojený k počítačové síti, a pak klikněte na tlačítko [Obnovené vyhledávání].
- Můžete kliknout také na tlačítko [Specifikujte podmínku] a hledat stroj podle názvu stroje (jména hostitele) nebo IP adresy.

10 Postupujte podle pokynů na obrazovce.

Přečtěte si zprávu v okně, které se objeví, a klikněte na tlačítko [Další].

Spustí se instalace.



Pokud se zobrazí varovné hlášení týkající se zabezpečení, klepněte na tlačítko „Přesto nainstalovat tento software ovladače“ nebo "Instalovat".

11 Jakmile se zobrazí obrazovka dokončení instalace, klikněte na tlačítko [OK].

12 V okně z kroku 7 klikněte na tlačítko [Zavřít].



Po instalaci se může objevit výzva k restartování počítače. Pokud se tato výzva objeví, klikněte na tlačítko [Ano], abyste restartovali počítač.

Pokud stroj bude připojený pomocí USB kabelu (je-li nainstalován síťový modul)

1 Proved'te kroky 2 až 6 v části "**Když je zařízení připojeno k síti**" (str.14).

2 Klikněte na tlačítko "**Ovladač tiskárny**".

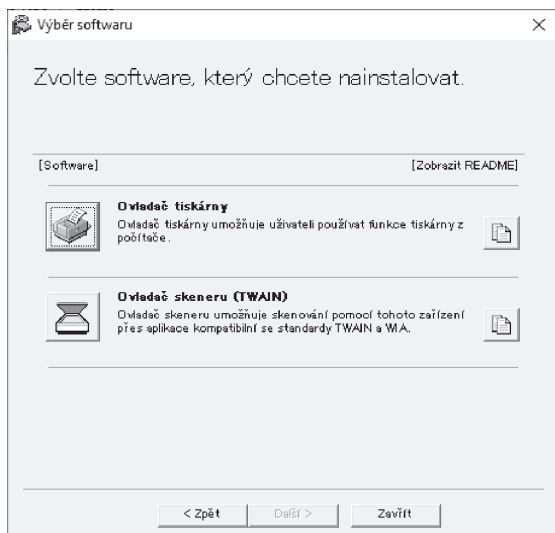

3 Klikněte na tlačítko "**Vlastní instalace**".

4 Když budete dotázáni, jak je tiskárna připojená, vyberte možnost [Připojená k tomuto počítači] a klepněte na tlačítko [Další].

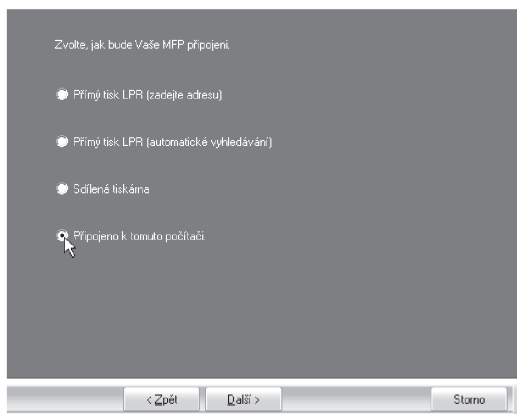

5 Postupujte podle pokynů na obrazovce.

Přečtete si zprávu v zobrazeném okně a klepněte na tlačítko [Další].

Když se objeví obrazovka informující o dokončené instalaci, klepněte na tlačítko [OK].

! Pozor Pokud se zobrazí varovné hlášení týkající se zabezpečení, klepněte na tlačítko „Přesto nainstalovat tento software ovladače“ nebo "Instalovat".

6 V okně z kroku 2 klikněte na tlačítko [Zavřít].

Když se zobrazí výzva k připojení stroje k počítači, klepněte na tlačítko [OK].

Info Po instalaci se může objevit výzva k restartování počítače. Pokud se tato výzva objeví, klikněte na tlačítko [Ano], abyste restartovali počítač.

7 Připojte stroj k počítači pomocí USB kabelu.

- (1) Ověřte, že je stroj zapnutý. (str.33)
- (2) Připojte kabel do USB konektoru (typ B) na stroji.

Rozhraní USB ve stroji je v souladu se standardem USB 2.0 (vysoká rychlost). Zakupte si stíněný USB kabel.

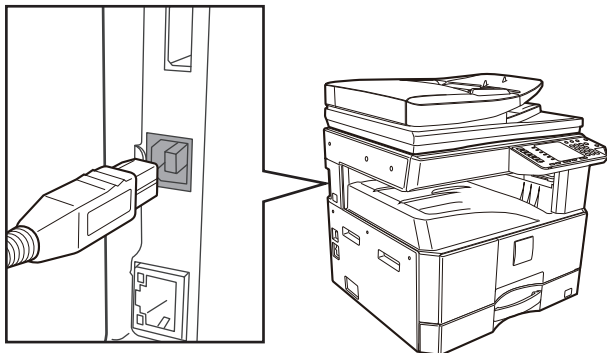

- (3) Připojte druhý konec kabelu k USB konektoru (typ A) na počítači.

8 Zahájí se instalace ovladače tiskárny PCL6.



Pozor

Pokud se zobrazí varovné hlášení týkající se zabezpečení, klepněte na tlačítko „Přesto nainstalovat tento software ovladače“ nebo „Instalovat“.



Info

PCL6 lze použít, když je nainstalována rozšiřující sada sítě a rozšiřující sada tiskárny.

Tím je instalace software ukončena.

Instalace ovladače tiskárny PS, ovladače PPD

Instalace je možná i poté, co byl připojen USB kabel. Pokud jste provedli kroky na straně 16 a 17, nezapomeňte nainstalovat ovladač znovu.

1 Klikněte na tlačítko [Ovladač tiskárny].

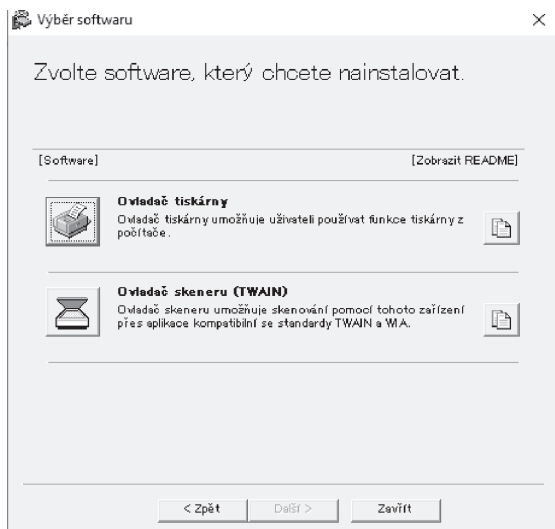

2 Klikněte na tlačítko [Uživatelská instalace].

3 Když jste dotázáni, jak je tiskárna připojena, zvolte [Připojeno k tomuto počítači] a klikněte na tlačítko [Další].

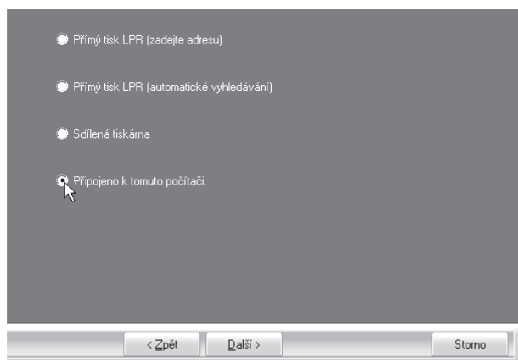

4 Zadejte název tiskárny nebo IP adresu.

Když se zobrazí okno volby portu, vyberte model, který chcete použít a klepněte na tlačítko "Další".

Přečtěte si zprávu v novém okně a klepněte na tlačítko "Další".

5 Když se objeví okno volby ovladače tiskárny, zrušte zaškrtnutí [PCL6] a vyberte ovladač, který chcete instalovat a pak klikněte na tlačítko [Další].

Klikněte na zaškrtačkové okénko ovladače, který chcete instalovat, aby se zobrazila značka volby ().

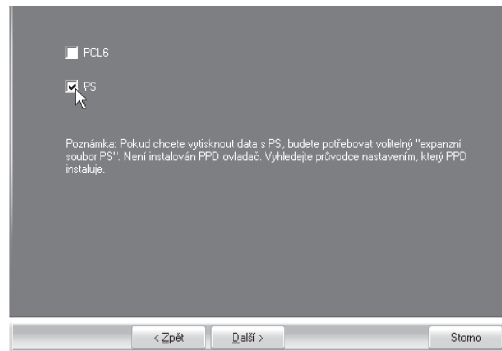

Pro použití ovladače PS tiskárny nebo ovladače PPD je zapotřebí doplňkový modul PS3.

6 Postupujte podle pokynů na obrazovce.

Přečtěte si zprávu v okně, které se objeví, a klikněte na tlačítko [Další]. Spustí se instalace.



Pokud se zobrazí varovné hlášení týkající se zabezpečení, klepněte na tlačítko „Přesto nainstalovat tento software ovladače“ nebo "Instalovat".

7 Jakmile se zobrazí obrazovka dokončení instalace, klikněte na tlačítko [OK].

8 V okně z kroku 1 klikněte na tlačítko [Zavřít].



Po instalaci se může objevit výzva k restartování počítače. Pokud se tato výzva objeví, klikněte na tlačítko [Ano], abyste restartovali počítač.

Tím je instalace software ukončena.

Installing the printer status monitor (je-li nainstalována rozšiřující sada sítě a rozšiřující sada tiskárny)

Printer Status Monitor je utilita tiskárny, která umožňuje běžnému uživateli zjistit na obrazovce aktuální stav tiskárny, například zda je stroj připraven k tisku. Nástroj Printer Status Monitor zobrazuje chybové informace, jako je zaseknutí papíru, informace o konfiguraci tiskárny v podobě obrázku, použitelné formáty papíru a zbývající množství papíru.

K instalaci softwaru jsou vyžadována oprávnění správce.



Printer Status Monitor nelze použít v následujících situacích:

- Když je tiskárna připojena USB kabelem.

1 Stáhněte si Monitor stavu tiskárny z naší webové stránky a proveďte instalaci.

O další informace požádejte prodejce nebo zástupce nejbližšího autorizovaného servisu.

2 Postupujte podle pokynů na obrazovce.

3 Když se objeví okno dokončení instalace, klikněte na tlačítko [Skončit].

Chcete-li nechat spouštět Printer Status Monitor automaticky při startu počítače, zaškrtněte rámeček [Zaregistrovat do Po spuštění] a klikněte na tlačítko [Skončit].



- Po instalaci se může zobrazit soubor readme.
- Po instalaci se může objevit výzva k restartování počítače. Pokud se tato výzva objeví, klikněte na tlačítko [Ano], abyste restartovali počítač.

Tím je instalace dokončena.

Postupy pro použití Printer Status Monitor najdete v souboru nápovědy. Soubor nápovědy zobrazíte následujícím postupem: Klepněte na tlačítko "Start", zvolte "Všechny aplikace" (nebo "Všechny programy"), vyberte položku "SHARP Printer Status Monitor" a potom vyberte položku "Nápověda".

- V systému Windows 8.1/Server 2012 R2 klepněte na obrazovce Start na ikonu (⏵) a potom vyberte položku "Nápověda" v menu "SHARP Printer Status Monitor".
- V systému Windows Server 2012 klepněte pravým tlačítkem na okno při spuštění (nebo potáhněte prstem nahoru od dolního okraje), a potom vyberte v menu "SHARP Printer Status Monitor" položky "Hlavní panel" → "Všechny aplikace" → "Nápověda".
- V systému Windows Server 2016/Server 2019 klepněte na tlačítko "Start" (⏵) a potom vyberte položku "Nápověda" v menu "SHARP Printer Status Monitor".

Instalace ovladače skeneru

1 Proved'te kroky 2 až 6 v části "**Když je zařízení připojeno k síti**" (str.14).

2 Klikněte na tlačítko [Obslužný software] - [Ovladač skeneru (TWAIN)].

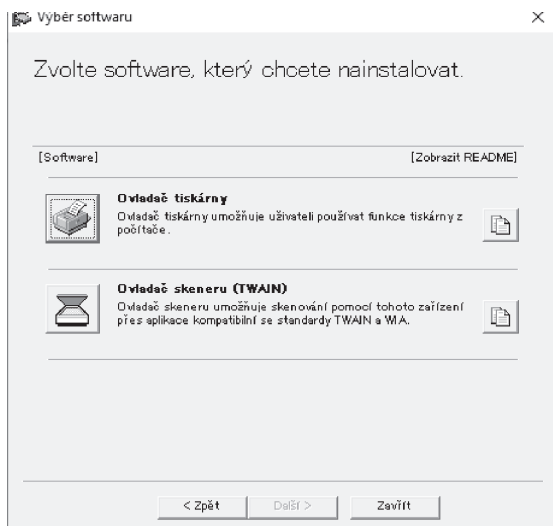

3 Postupujte podle pokynů na obrazovce.

Přečtete si zprávu v okně, které se objeví, a klikněte na tlačítko [Další].

4 Když se objeví okno dokončení instalace, klikněte na tlačítko [OK].

5 V okně z kroku 2 klikněte na tlačítko [Zavřít].



Po instalaci se může objevit výzva k restartování počítače. Pokud se tato výzva objeví, klikněte na tlačítko [Ano], abyste restartovali počítač.

Tím je instalace dokončena. Poté nakonfigurujte v ovladači skeneru IP adresu stroje.

Když je instalován ovladač skeneru, nainstaluje se také utilita "Vybrat zařízení".

IP adresa stroje se konfiguruje v ovladači tiskárny pomocí "Vybrat zařízení".

6 Klikněte na tlačítko [Start], zvolte [Všechny programy], zvolte [SHARP MFP TWAIN AC] ("SHARP MFP TWAIN K" na připojení k síti), a pak zvolte [Vybrat zařízení].

7 Klepněte na tlačítko [Vyhledat].

Pokud znáte IP adresu, můžete na tlačítko "Input" klikněte a zadejte IP adresu bez hledání.

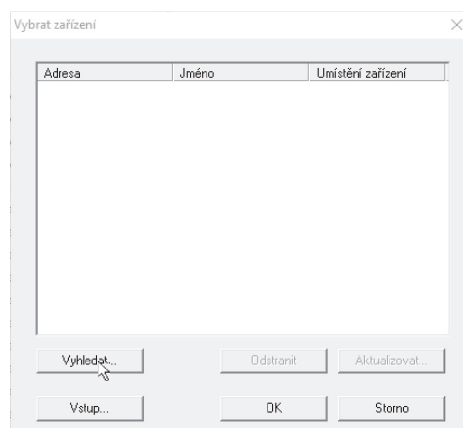

8 Z menu "Adresa" vyberte IP adresu stroje a klikněte na tlačítko [OK].

- Zeptejte se správce všeho systému (administrátora sítě) na IP adresu stroje.
- Název (název hostitele) nebo IP adresu stroje lze zadat přímo v poli "Adresa".
- Pokud bylo číslo portu používaného skenovací funkcí stroje změněno, zadejte za IP adresou dvojtečku ":" a pak zadejte číslo portu. (Normálně není třeba číslo portu zadávat.)

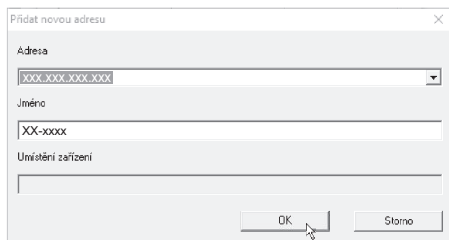

9 Klikněte na tlačítko [OK].

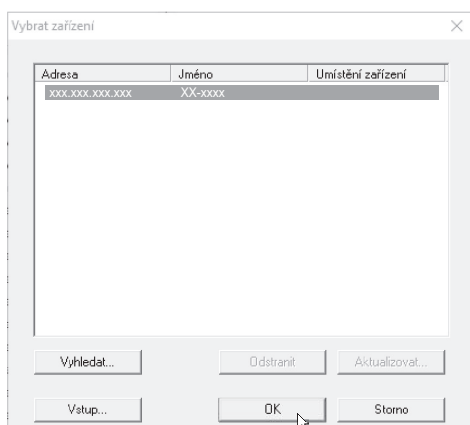

Tím je konfigurace ovladače skeneru dokončena.

INSTALACE OBRAZOVKOVÝCH PS PÍSEM

Písma, která lze použít ovladačem PS tiskárny, jsou na CD-ROM "PRINTER UTILITIES", který je dodáván s doplňkovým modulem PS3. Nainstalujte tato písma pro ovladač PS tiskárny, pokud je potřebujete.



U některých modelů je modul PS3 nainstalována jako standard.

1 Vložte CD-ROM "PRINTER UTILITIES", dodávaný s doplňkovým modulem PS3, do CD-ROM mechaniky počítače.

2 Klepněte na panelu nástrojů na ikonu "Průzkumník souborů" (📁), potom klepněte na položku "Tento počítač" a poklepejte na ikonu "CD-ROM" (📀).

- V systému Windows 8.1/Server 2012 dvakrát klepněte na ikonu "CD-ROM".
 - * Pokud se ve Windows Server 2012 nezobrazí žádná ikona, klepněte pravým tlačítkem na úvodní obrazovku (nebo potáhněte od spodního okraje směrem nahoru), potom vyberte panel aplikací → "Všechny aplikace" → "Počítač" a potom dvakrát klepněte na možnost "CD-ROM".
 - * Pokud se v systému Windows 8.1 nezobrazí žádná ikona, klepněte na obrazovce Start na ikonu (⏴) a poklepejte na ikonu "CD-ROM".
- V systému Windows Server 2012 R2 klepněte pravým tlačítkem na tlačítko "Start", potom klepněte na ikonu "Průzkumník souborů", potom klepněte na položku "Tento počítač" a poklepejte na ikonu "CD-ROM".

3 Klikněte dvojitě na ikonu [Setup] (🔧).



Jestliže se zobrazí obrazovka s výzvou k potvrzení, klepněte na "Ano" nebo "Povolit".

4 Objeví se okno "LICENČNÍ SOUHLAS". Ujistěte se, že chápete obsah licenčního ujednání, a pak klikněte na tlačítko [Ano].



Obsah "LICENČNÍ SOUHLAS" můžete zobrazit v jiném jazyku, vybraném z menu jazyků. Pro nainstalování softwaru ve vybraném jazyku pokračujte v instalaci s nastaveným jazykem.

5 Přečtěte si text v uvítacím okně a pak klikněte na tlačítko [Další].

6 Klikněte na tlačítko [Náhledové písmo PS].

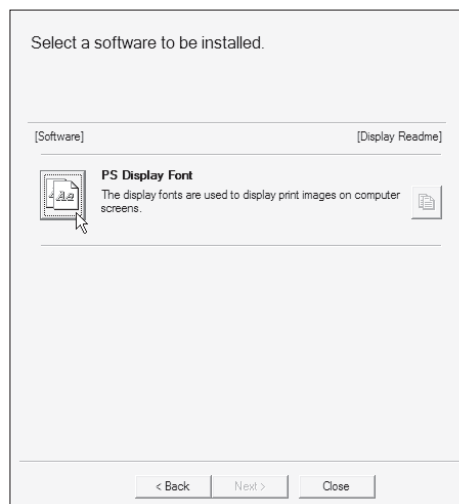

7 Postupujte podle pokynů na obrazovce.

8 V okně z kroku 6 klikněte na tlačítko [Zavřít].

NASTAVENÍ OVLADAČE TISKÁRNY

Po nainstalování ovladače tiskárny je třeba provést nastavení ovladače tak, aby nastavení odpovídalo počtu kazet na papír ve stroji a velikosti papíru založeného v kazetách.

1 Klepněte na tlačítko "Start" () a potom na ikonu "Nastavení" () → "Zařízení" → "Zařízení a tiskárny".

- V systému Windows Server 2012 klepněte na „Ovládací panely“ → "Hardware" → "Zařízení a tiskárny" → "Tiskárny".
- V systému Windows 8.1 klepněte na obrazovce Start na ikonu () a potom klepněte na "Ovládací panely" → "Hardware a zvuk" → "Zobrazit zařízení a tiskárny".

2 Klepněte pravým tlačítkem myši na ikonu ovladače tiskárny "XX-xxxx" a potom klepněte na "Vlastnosti tiskárny".

3 Klepněte na kartu "Konfigurace" a nastavte konfiguraci podle nainstalovaného příslušenství.

Konfiguraci stroje nastavte dle skutečného stavu. Jinak by tisk nemusel probíhat správně.

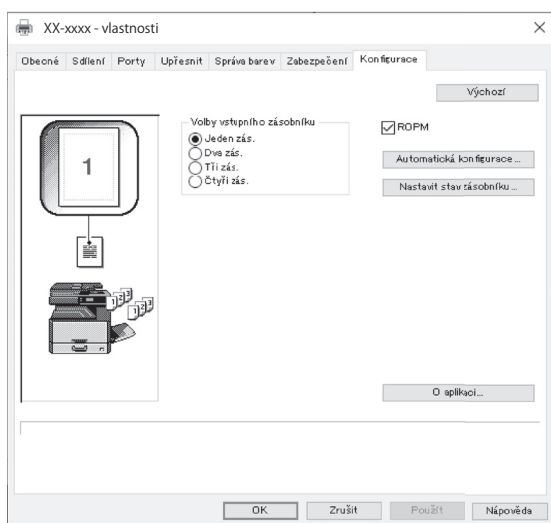

*Tato obrazovka souvisí s ovladačem tiskárny SPLC při síťové instalaci.



Pokud instalujete ovladač PCL Driver nebo SPLC Driver při instalaci přes USB a chcete nakonfigurovat nastavení automaticky na základě zjištěného stavu zařízení, klepněte na tlačítko „Automatická konfigurace“.

4 Klepněte na tlačítko "Nastavit stav zásobníku" a vyberte velikost papíru, která je v každé kazetě založena.

V nabídce "Zdroj papíru" vyberte kazetu a poté pomocí nabídky "Nastavení formátu papíru" zadejte velikost papíru, který je v dané kazetě založen. Opakujte postup pro každou další kazetu.

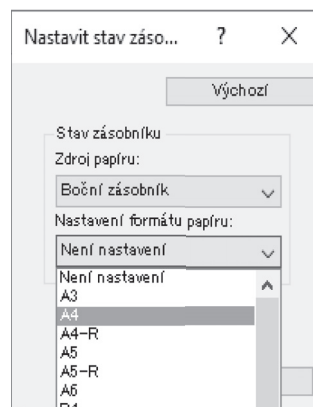

5 V okně "Nastavit stav zásobníku" klepněte na tlačítko "OK".

6 V okně vlastností tiskárny klepněte na tlačítko "OK".

NASTAVENÍ PROGRAMU BUTTON MANAGER

Button Manager je program, který pracuje spolu s ovladačem skeneru a umožňuje skenovat ze stroje. Pro skenování ze stroje musí být Button Manager propojen s nabídkou skenování na stroji. Program Button Manager propojíte níže uvedeným postupem.

1 Klepněte na tlačítko "Start" () a potom na ikonu "Nastavení" () → "Zařízení" → "Zařízení a tiskárny".

- V systému Windows Server 2012 klepněte na „Ovládací panely“ → "Hardware" → "Zařízení a tiskárny" → "Tiskárny".
- V systému Windows 8.1 klepněte na obrazovce Start na ikonu () a potom klepněte na "Ovládací panely" → "Hardware a zvuk" → "Zobrazit zařízení a tiskárny".

2 Klepněte pravým tlačítkem myši na ikonu "XX-xxxx" a zvolte "Vlastnosti skenování".

3 Na obrazovce "Vlastnosti" klepněte na záložku "Události".

4 Z rozbalovacího menu "Vyberte událost" zvolte "ScanMenu SC1".

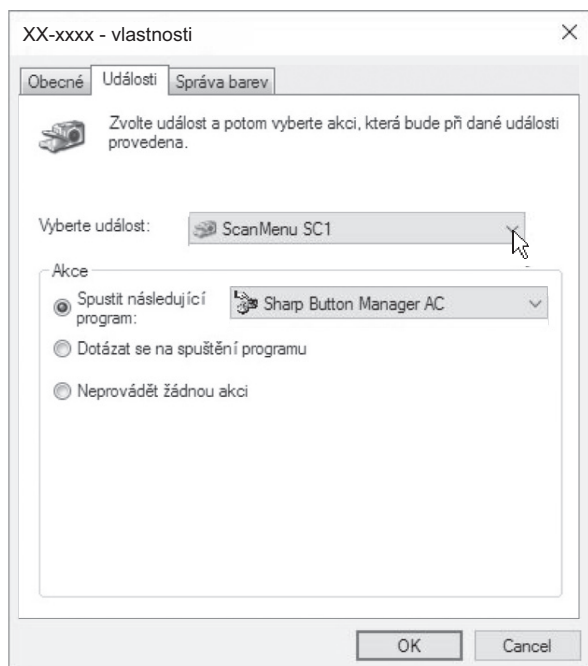

5 Zvolte "Start this program" a potom z rozbalovacího menu zvolte "Sharp Button Manager AC".

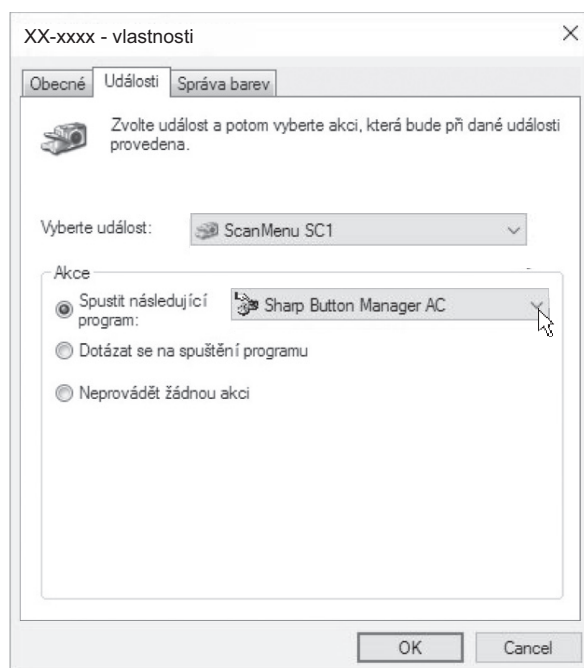

6 Pro propojení Button Manager se "ScanMenu SC2:" až "ScanMenu SC6:" opakujte kroky 4 až 5.

Z rozbalovacího menu "Vyberte událost" zvolte "ScanMenu SC2:". Zvolte "Start this program" a potom z rozbalovacího menu zvolte "Sharp Button Manager AC" a potom klepněte na tlačítko "Použít". Toto provedte pro každé ScanMenu až po "ScanMenu SC6:".

7 Klepněte na tlačítko "OK".

Button Manager je nyní propojen s menu skenování (1 až 6).

Nastavení skenování jednotlivých menu skenování 1 až 6 je možné změnit v nastavovacím okně Button Manager. Výchozí tovární nastavení nabídky skenování a postupy při konfiguraci nastavení programu Button Manager najdete v oddílu ["NASTAVENÍ PROGRAMU BUTTON MANAGER" \(str.76\)](#).

ŘEŠENÍ PROBLÉMŮ

Pokud se software nenainstaloval správně, zkontrolujte následující položky na vašem počítači.

Neobjevilo se okénko Plug and Play

Pokud se po připojení zařízení k počítači neobjevilo okénko Plug and Play, postupujte podle kroků popsaných níže. Zjistíte tak, jestli je port USB dostupný.









1 Klepněte na tlačítko "Start" (), a potom postupně na "Systém Windows", "Ovládací panely" a "Hardware a zvuk".

- V systému Windows 8.1 klepněte pravým tlačítkem na obrazovku Start (nebo potáhněte prstem nahoru od dolního okraje) a potom klepněte na panel aplikací → "Všechny aplikace" → „Ovládací panely“ → "Hardware a zvuk" → "Správce zařízení".
- V systému Windows Server 2012 R2/Server 2019 klepněte pravým tlačítkem na tlačítko "Start".

2 Klepněte na "Správce zařízení" a jestliže se zobrazí žádost o potvrzení, klepněte na "Pokračovat".

V seznamu zařízení se objeví položka "Řadiče sběrnice USB".

3 Klepněte na ikonku > vedle položky "Universal Serial Bus controllers".

- ▼  Řadiče USB (Universal Serial Bus)
 -  Generic USB Hub
 -  Generic USB Hub
 -  Kořenový rozbočovač USB
 -  Kořenový rozbočovač USB
 -  Kořenový rozbočovač USB (USB 3.0)
 -  Kořenový rozbočovač USB (USB 3.0)
 -  Renesas USB 3.0 eXtensible Host Controller - 0.96 (Microsoft)

Objeví se dvě položky: typ chipsetu řadiče a kořenový hub. Pokud se objevily obě tyto položky, můžete používat port USB. Pokud je u položky "Universal Serial Bus controllers" zobrazeno varování v podobně žlutého vykřičníku nebo se položka vůbec nezobrazila, přečtěte si prosíme návod k počítači nebo kontaktujte výrobce počítače.

4 Jakmile jste zkontrolovali, že je port USB dostupný, nainstalujte software tak, jak je popsáno v materiálu "INSTALACE SOFTWARE" (str.10).

Ovladač nelze pomocí Plug and Play správně nainstalovat

Jestliže nelze ovladač pomocí Plug and Play správně nainstalovat (např. se Plug and Play provede bez kopírování požadovaných souborů pro instalaci ovladače), proveďte následující kroky pro odebrání zbytečných zařízení a potom ovladač nainstalujte podle části "INSTALACE SOFTWARE" (str.10).

1 Klepněte na tlačítko "Start" (), a potom postupně na "Systém Windows", "Ovládací panely" a "Hardware a zvuk".

- V systému Windows 8.1 klepněte pravým tlačítkem na obrazovku Start (nebo potáhněte prstem nahoru od dolního okraje) a potom klepněte na panel aplikací → "Všechny aplikace" → „Ovládací panely“ → "Hardware a zvuk" → "Správce zařízení".

V systému Windows Server 2012 R2/Server 2019 klepněte pravým tlačítkem na tlačítko "Start".

2 Klepněte na "Správce zařízení" a jestliže se zobrazí žádost o potvrzení, klepněte na "Pokračovat".

3 Klepněte na ikonu > vedle "Ostatní zařízení".



Jestliže se zobrazí "XX-xxxx", vyberte a smažte tuto položku.



Jestliže se "Ostatní zařízení" nezobrazí, zavřete okno "Správce zařízení".

4 Instalace software je popsána v části "INSTALACE SOFTWARE" (str.10).

Odinstalování software

Jestliže potřebujete software odinstalovat, postupujte dle následujících kroků.

1 Klepněte na tlačítko "Start" () , a potom klepněte na "Systém Windows" a na "Ovládací panely".

- V systému Windows Server 2012 klepněte pravým tlačítkem na okno při spuštění (nebo potáhněte prstem nahoru od dolního okraje), a potom vyberte "Hlavní panel" → "Všechny aplikace" → "Ovládací panely".
- V systému Windows 8.1 klepněte na obrazovce Start na ikonu () a potom klepněte na "Ovládací panely".

2 Klepněte na odkaz "Odinstalovat program".

3 Vyberte program nebo ovladač, který chcete odstranit.

Další informace najdete v návodu k operačnímu systému nebo v nápovědě.

4 Restartujte počítač.

2

Kapitola 2

PŘED POUŽITÍM VÝROBKU

Tato kapitola obsahuje základní informace, které byste měli pozorně přečíst před instalací kopírky.

NÁZVY ČÁSTÍ A FUNKCÍ

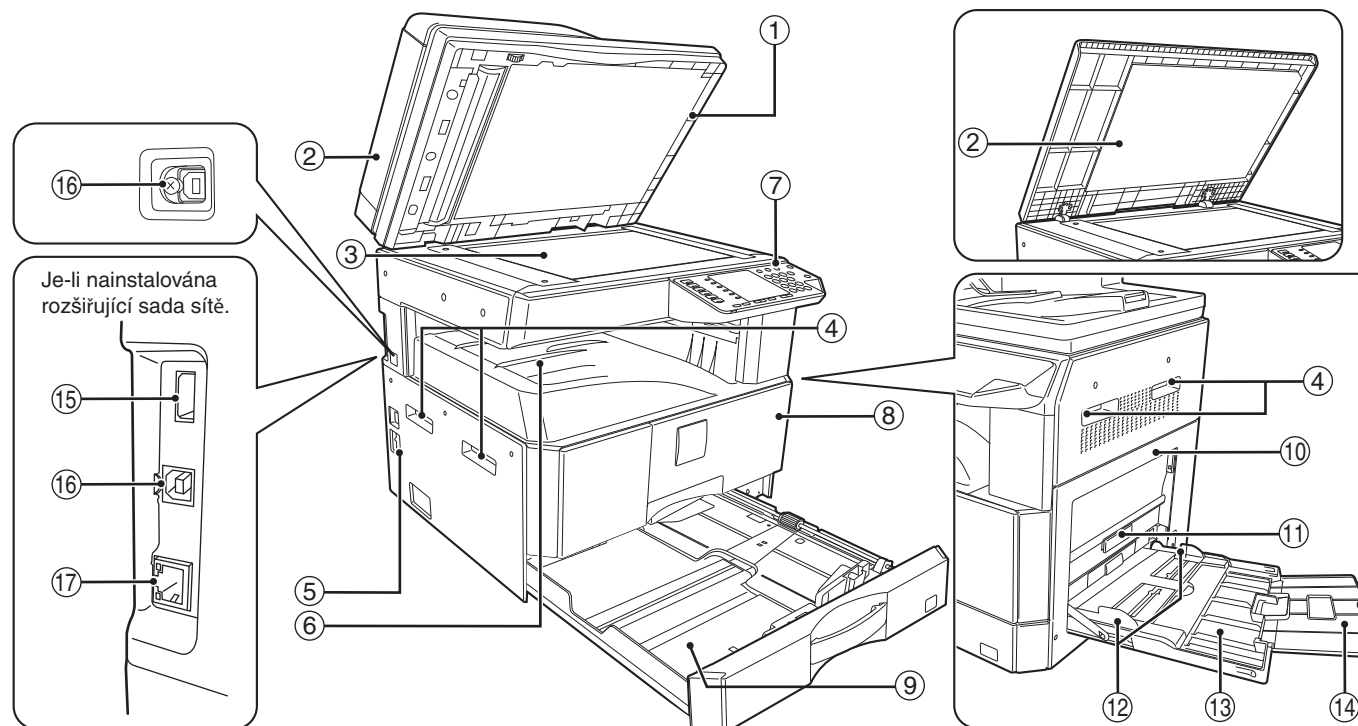

- ① **Čistič skla (když je nainstalováno RSPF)**
Slouží na čištění skla skenování originálu. (str.119)
- ② **Kryt podavače originálů (když je nainstalováno RSPF)/kryt originálů**
Pro vytvoření kopií ze skla originálu kryt otevřete. (str.40)
- ③ **Sklo originálu**
Na sklo položte originál, který chcete snímat. (str.40)
- ④ **Madla**
Slouží pro přenášení kopírky.
- ⑤ **Hlavní vypínač**
Slouží pro zapnutí a vypnutí kopírky. (str.33)
- ⑥ **Výstupní rošt kopií**
Na výstupní rošt vycházejí zhotovené kopie a výtisky.
- ⑦ **Ovládací panel**
Jsou zde soustředěny veškeré ovládací prvky kopírovacího stroje. (str.29)
- ⑧ **Přední kryt**
Přední kryt otevřete pro vyjmutí chybně podaného papíru a pro údržbu stroje. (str.111, str.112, str.116)
- ⑨ **Zásobník papíru**
Vložte papír do tohoto zásobníku. (str.34)
- ⑩ **Boční kryt**
Boční kryt otevřete pro vyjmutí chybně podaného papíru a provedení servisní práce. (str.110, str.111)
- ⑪ **Madlo bočního krytu**
Nadzvednutím je možno vytáhnout boční kryt. (str.110)
- ⑫ **Vodítka bočního vstupu**
Vodítka nastavte na šířku papíru. (str.36)
- ⑬ **Boční vstup**
Na boční vstup lze vkládat speciální druhy papíru a průhledné fólie. (str.36, str.51)
- ⑭ **Výsuvný rošt bočního vstupu**
Rošt je třeba vytáhnout při zakládání větších papírů jako B4 a A3. (str.36)
- ⑮ **Konektor USB 2.0 (typ A) (je-li nainstalován síťový modul)**
Slouží k připojení k USB zařízení.
Slouží ke skenování pomocí dodaného softwaru Button Manager a funkce skenování do USB zařízení.
- ⑯ **USB 2.0 port**
Chcete-li použít funkci tiskárny, připojte váš počítač.
- ⑰ **10BASE-T / 100BASE-TX LAN konektor**
Připojte se k vaší síti a používat funkce tiskárny a skeneru. (str.14)

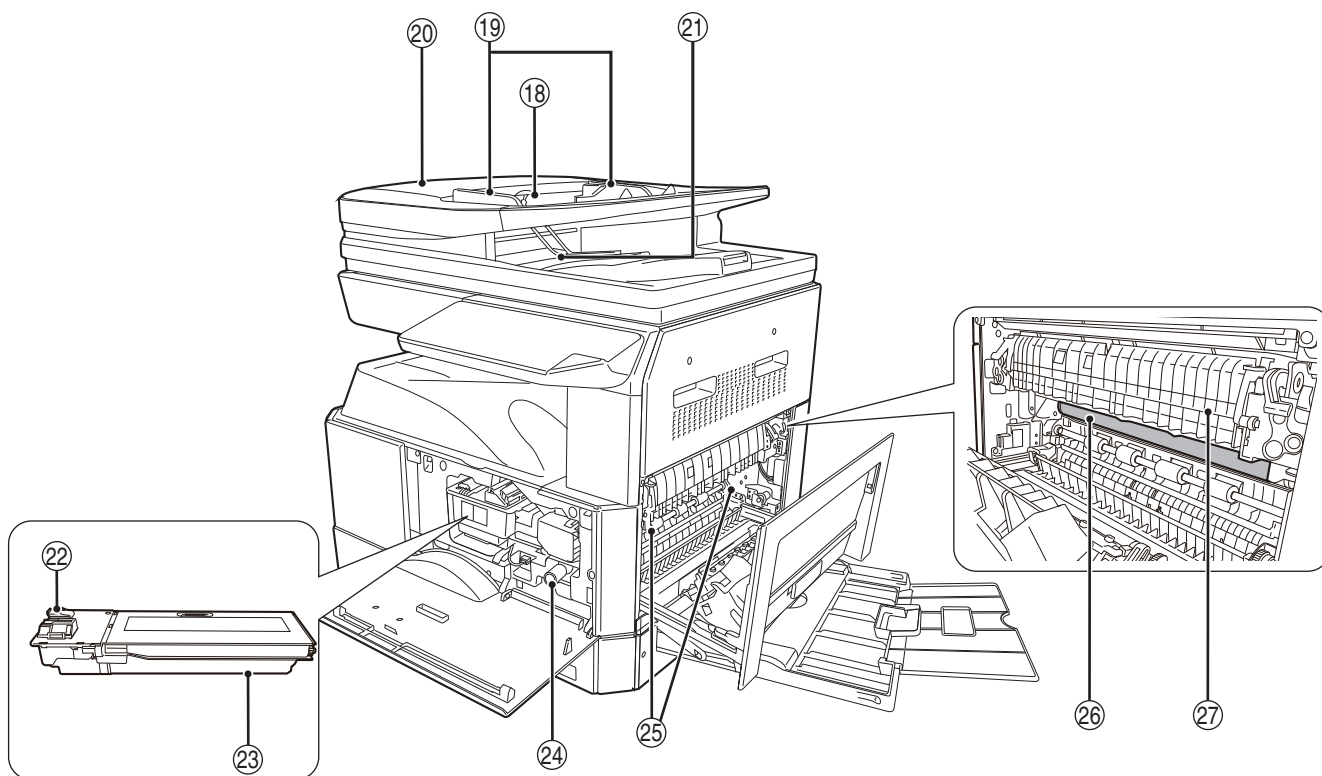

18 Rošt podavače originálu (když je nainstalováno RSPF)

Umístěte originál/y, které si přejete snímat textem nahoru. Můžete umístit až 40 originálů. (str.42)

19 Vodítka originálů (když je nainstalováno RSPF)

Nastavte na velikost originálů. (str.41)

20 Kryt podávacího válečku (když je nainstalováno RSPF)

Po otevření můžete odstranit chybně podaný originál. (str.109)

21 Výstup (když je nainstalováno RSPF)

Místo výstupu originálů po snímání/kopírování.

22 Uvolňovací páčka kazety toneru

Při výměně toneru zatlačte na tuto páčku a kazetu toneru vytáhněte. (str.116)

23 Kazeta toneru

Kazeta obsahuje toner. (str.116)

24 Točítko

Otáčením točítkem je možno vyjmout chybně podaný papír. (str.111, str.112)

25 Uvolňovací páčky fixační části

Po stlačení dolů je možno vyjmout chybně zavedený papír. (str.112)

Varování Fixační část je horká. Při vyjímání papíru buďte opatrní. Může dojít k popálení nebo jinému zranění.

26 Fotoválec

Na fotovodivém válci se tvoří kopírované obrazy.

27 Vodítka papíru fixace

Otevřete je, chcete-li odstranit nesprávně podaný papír. (str.113)

Info Název modelu je uveden na předním krytu stroje.

OVLÁDACÍ PANEĽ

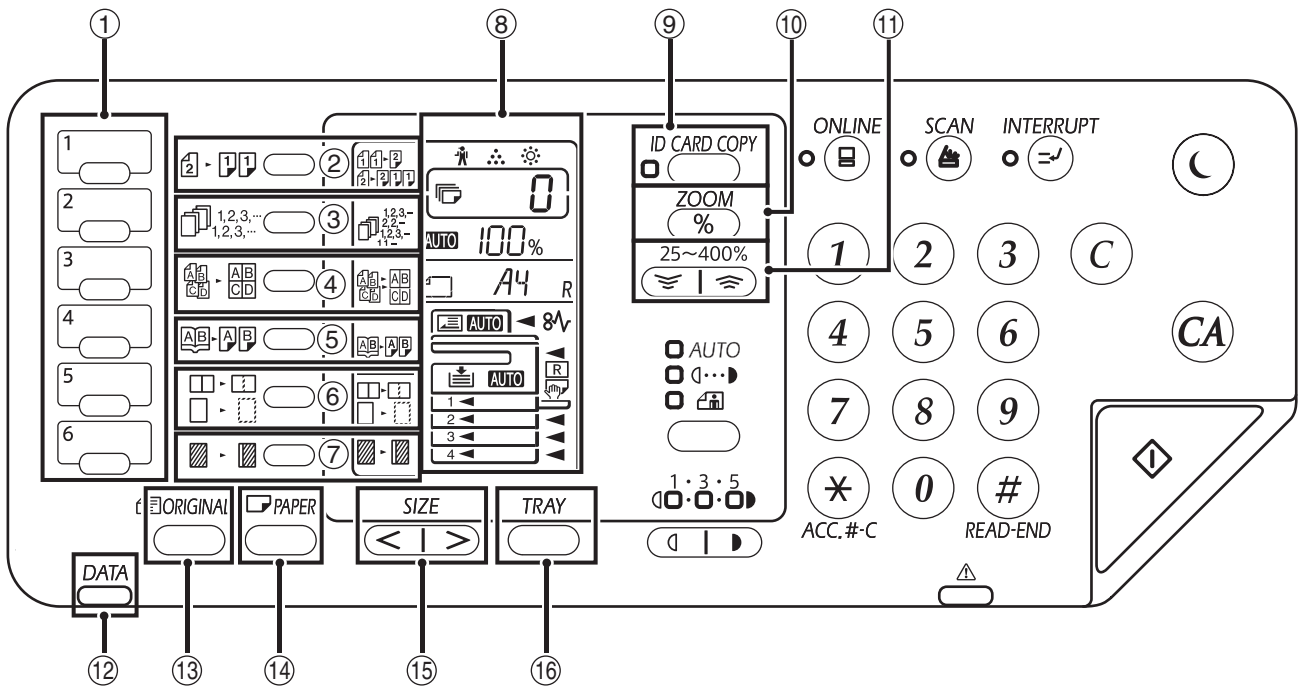

2

- ① **Tlačítko pro SKENOVÁNÍ**
Pro naskenování stiskněte tlačítka na přístroji. (str.74)
- ② **Tlačítko ORIGINAL KE KOPÍROVÁNÍ / indikátory (2 - P)**
Stisknutím tlačítka vyberte oboustranné kopie. (str.48)
- ③ **Tlačítko TŘÍDĚNÍ/SKUPINOVÁNÍ/TŘÍDIT S OTOČENÍM (1,2,3) / indikátory**
Stisknutím vyberte "Třídění", "Skupiny" nebo v režimu "Rotační třídění". (str.55)
- ④ **Tlačítko a indikátory soutisku 2v1/4v1 (AB - CD)**
Stiskem zvolíte režim 2v1 nebo 4v1. (str.57)
- ⑤ **Tlačítko/indikátor KOPÍROVÁNÍ KNIHY (AB-AB)**
Používá se pro volbu režimu kopírování knihy. (str.52)
- ⑥ **Tlačítko/indikátory MAZÁNÍ (MAZÁNÍ)**
Tlačítko se používá pro volbu režimu MAZÁNÍ KRAJŮ, MAZÁNÍ STŘEDU nebo MAZÁNÍ KRAJŮ+MAZÁNÍ STŘEDU. (str.60)
- ⑦ **Tlačítko/indikátor POSUN TISKU (POSUN TISKU)**
Provede se posun tisku na kopii tak, aby na levé části kopie vzniklo místo pro svázání. (str.59)
- ⑧ **Displej**
Zobrazuje nastavený počet kopií, poměr kopírování, funkci systémových nastavení nebo kód nastavení nebo chybový kód v případě, že se vyskytla chyba.
- ⑨ **Tlačítko ID CARD COPY/ indikátory**
Stisknutím tlačítka k použití Kopírování ID karet. (str.61)
- ⑩ **Tlačítko Zoom (%)**
V režimu připravenosti držte stisknuté pro zobrazení měřítka kopírování. (str.46)
- ⑪ **Tlačítka Copy ratio (ZOOM)**
Používají se pro zvětšení nebo zmenšení kopírovacího poměru v rozsahu 25% až 400% po krocích 1%. (str.46)
- ⑫ **Indikátor UPOZORNĚNÍ NA DATA (zelený)**
(DATA)
Indikátor označuje stav úlohy tím, že svítí nebo bliká. (str.32)
- ⑬ **Tlačítko ORIGINAL**
Tlačítko se používá pro zadání velikosti originálu. (str.37)
- ⑭ **Tlačítko PAPÍRU**
Používá se pro nastavení velikosti papíru v zásobnících. (str.37)
- ⑮ **Tlačítko SIZE**
Slouží k volbě formátu papíru. (str.31)
- ⑯ **Tlačítko NASTAVENÍ ZÁSObNÍKU**
Slouží pro ruční volbu zásobníku papíru. (str.37)

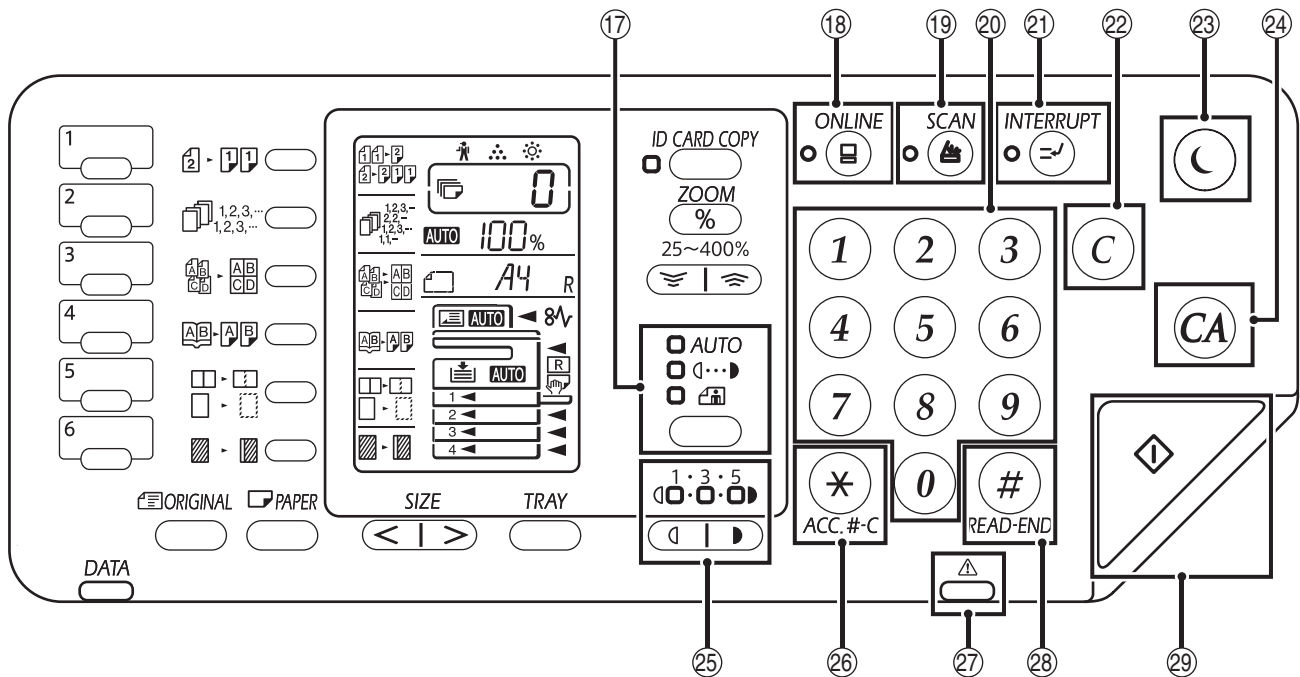

17 Tlačítko/indikátory AUTO / TEXT / FOTO (AUTO / / /)

Slouží pro volbu režimu expozice: AUTO, TEXT nebo FOTO. (str.43)

18 Indikátor/tlačítko ON LINE ()

Slouží k přepínání stroje mezi online a off-line. Pokud je stroj on-line, indikátor svítí, pokud je stroj off-line indikátor zhasne. (str.62)

19 Tlačítko/Indikátor SKENOVÁNÍ ()

Stiskem se stroj přepne do režimu skenování, které je možno provádět pomocí software Button Manager. (str.74) Během skenování a přenosu naskenovaných dat indikátor bliká.

20 Numerická tlačítka

Použijte pro zvolení požadovaného množství nebo pro zadání systémových nastavení. (str.44) Při stisknutí tlačítka [0] se zobrazí celkový počet vytvořených kopií. (str.117)

21 Tlačítko/indikátor PŘERUŠENÍ ()

Přerušuje kopírování. (str.53)

22 Tlačítko ZRUŠIT (C)

Nuluje počet zvolených kopií nebo ukončuje kopírovací proces.

23 Indikátor ÚSPORA ENERGIE () / indikatory

Přepne stroj do režimu "Automatické vypnutí", což je funkce, která šetří energii.

[Indikátor Úspora energie] () bliká, když je stroj v režimu automatického vypnutí. (str.33)

24 Tlačítko ZRUŠIT VŠE (CA)

Stisknutím tlačítka se zruší všechny dříve provedené volby a kopírka přejde na výchozí nastavení. (str.33)

25 Tlačítka /indikátory zesvětlení a ztmavení kopie (,)

Používají se pro nastavení expozice v režimu TEXT a FOTO. (str.43)

26 Tlačítko vymazat bilanci (*) (ACC.#-C)

Při použití kopírování, které umožňuje režim auditoru, stisknutím vraťte stroj do stavu čekání na zadání účtu. (str.97)

27 Indikátor chyby ()

Označuje stav chyby tím, že svítí nebo bliká. (str.32)

28 Tlačítko READ-END (#)

Kopírování se spustí, jestliže toto tlačítko stisknete po kontrole celkového počtu vyhotovených kopií a naskenování stránek originálu. (str.117)

29 Tlačítko/indikátor START ()

Stisknutím tlačítka zahájíte kopírování. (str.40)

Stisknutím můžete konfigurovat systémová nastavení. Kopírování je možné pouze tehdy, svítí-li indikátor.

DISPLEJ

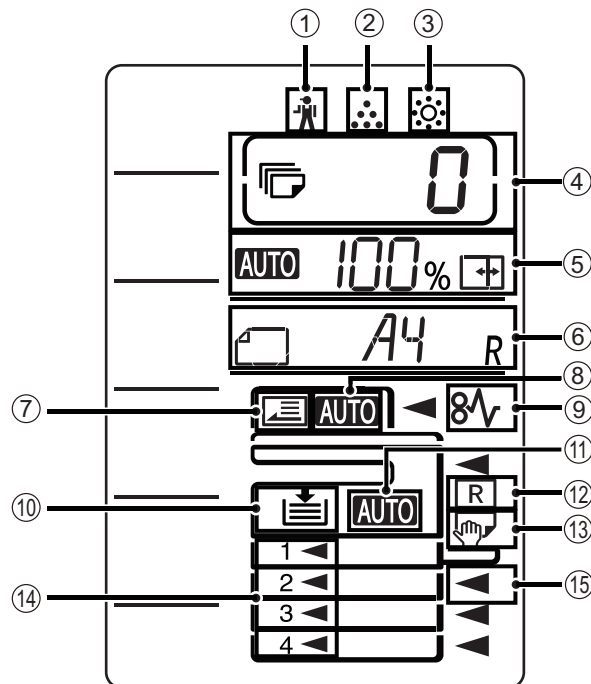



2

- ① [] Indikátor údržby (str.108)
- ② [] Indikátor výměny toneru (str.108)
- ③ [] Indikátor výměny developeru (str.108)
- ④ **Zobrazení počtu kopií**
Ukazuje nastavený počet kopií, funkci systémového nastavení nebo kód nastavení nebo kód vzniklé chyby. Také ukazuje číslo programu, když používáte funkci skeneru.
- ⑤ **Zobrazení měřítka**
Ukazuje použité měřítko
 - : Indikátor automatické volby měřítka. Zobrazí se při automatické volbě měřítka. (str.44)
 - : Zobrazí se při použití funkce kopírování XY ZOOM. (str.44)
- ⑥ **Zobrazení formátu**
Ukazuje formát vloženého originálu/papíru. Znak "R" značí, že jsou originál a papír vložené v horizontálním směru.
 - : Pokud je vložený originál, ukazuje jeho orientaci a formát. (str.44)
 - : Zobrazí se při použití funkce kopírování XY ZOOM, nebo když je ve vnějším zásobníku nastaven formát papíru "EXTRA". (str.44)
- ⑦ **Indikátor detekce originálu**
Rozsvítí se, pokud je originál v podavači RSPF.
- ⑧ **Indikátor automatické detekce formátu originálu**
Rozsvítí se při automatické detekci formátu originálu.
- ⑨ [] Indikátor zablokování papíru (str.108)
- ⑩ **Indikátor zásobníku**
Bliká, pokud v zásobníku dojde papír.
- ⑪ **Indikátor auto volby papíru**
Rozsvítí se, když tento indikátor svítí. (str.42)
- ⑫ **Indikátor automatického otočení**
Zobrazí se při použití funkce kopírování s otočením. (str.42)
- ⑬ **Indikátor bočního vstupu**
Zobrazí se při zvolení bočního vstupu. (str.42)
- ⑭ **Indikátor zásobníku**
Rozsvítí se aktuálně vybraný zásobník. (str.42)
- ⑮ **Indikátor místa chybného podání**
Místo, kde byl papír chybně podán, se rozsvítí. () (str.109)

INDIKÁTOR UPOZORNĚNÍ

Indikátor upozornění na data () a indikátor chyby () označují stav stroje tím, že svítí nebo blikají.

Zásobník	Indikátor chyby () (červený)	Indikátor upozornění na data () (zelený)	
		Vzor 1	Vzor 2
Svítí	Chyby, které nezpůsobí zastavení stroje, například když dochází toner.	Provádí se úloha, například podávání papíru nebo výstup.	Stav připravenosti nebo jiný stav, při kterém je možné úlohy přijmout.
Bliká	Chyby, které způsobí zastavení stroje, například když se chybně podá papír nebo dojde toner.	Skenování originálu nebo zpracování dat	Probíhá zpracování úlohy

“Vzor 1” a “Vzor 2” na indikátoru upozornění na data () lze nastavit pomocí nastavení uživatele. Viz "[SYSTÉMOVÁ NASTAVENÍ](#)" (str.88).

ZAPNUTÍ A VYPNUTÍ

Hlavní vypínač je umístěn na levé boční straně stroje.

ZAPNUTÍ

Zapněte spínač do pozice "ON".

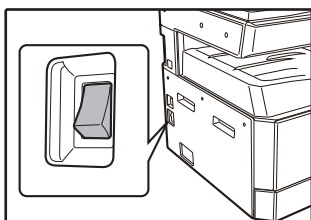

Když se stroj zahřívá, bliká tlačítko [START] (☑). (Tlačítko [START] (☑) se rozsvítí, až bude stroj připraven ke kopírování.

VYPNUTÍ

Ujistěte se, že stroj není v chodu a pak přepněte spínač do pozice "OFF".

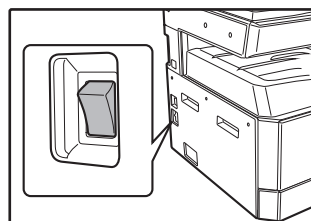

Pokud vypnete stroj za provozu, může se vyskytnout chybné podání papíru a práce, která byla tímto přerušena bude zrušena.

Abyste se ujistili, že stroj není v chodu, zkontrolujte níže uvedené body:

- Svítí indikátor START. (Výchozí stav)
- Rozsvítí se indikátor ŠETŘIČ ENERGIE (Ⓢ) a tlačítko [START] (☑). (Režim předehřívání)
- Indikátor ŠETŘIČ ENERGIE (Ⓢ) bude blikat. (Režim automatického vypnutí)



- Zařízení obnoví implicitní nastavení, když je poprvé zapnete, když stisknete tlačítko [ZRUŠIT VŠE] (Ⓢ), nebo když po dokončení kopírování nestisknete žádná tlačítka po dobu nastavenou v Časovači návratu do výchozích nastavení. Když se zařízení vrátí k implicitním nastavením, zruší se veškerá nastavení a funkce provedené do daného okamžiku. Čas pro návrat do výchozích nastavení lze změnit v uživatelském nastavení. (str.88)
- Stroj má výchozí nastavení automatického vypnutí pokud není stroj používán po nastavenou dobu ke kopírování nebo tisku. Toto nastavení lze změnit v systémových nastaveních. (str.88)

Režim úspory energie

Kopírovací stroj má dva režimy pro úsporu elektrické energie. Tyto režimy též přispívají k ochraně životního prostředí. Režimy pro úsporu elektrické energie jsou "Režim předehřívání" a "Režim automatického vypnutí".

Režim předehřívání

Tato funkce automaticky přepíná stroj do nižší spotřeby energie pokud není stroj používán po určitou dobu ve stavu zapnutí. Indikátor ÚSPORY ENERGIE (Ⓢ) se rozsvítí. I tak jsou tlačítka na ovládacím panelu funkční. Pokud stisknete tlačítko stroj je normálně v provozu a spustí se pokud máte založený originál nebo je zadáný tisk.

Režim automatického vypnutí

Tato funkce automaticky vypne stroj po uplynutí nastavené doby kdy se stroj nepoužívá a uvede ho do ještě úspornějšího režimu než je v režimu předehřívání. Všechny indikátory s výjimkou indikátorů ÚSPORA ENERGIE (Ⓢ) a ON LINE zhasnou. Pro obnovu kopírování stisknete tlačítko [ÚSPORY ENERGIE] (Ⓢ). Stroj se spustí do normálního provozu po obdržení zadání tisku. Zatímco je stroj v režimu automatického vypnutí, žádná tlačítka (kromě tlačítka [ÚSPORY ENERGIE] (Ⓢ)) nelze použít.



Zahřívací aktivační doba a "Časovač vypnutí" lze změnit pomocí systémových nastavení. Předpokládá se, že nastavíte časy dle potřeby a způsobu využití stroje. (str.88)

Výchozí nastavení

Stroj přejde do výchozího nastavení přibližně 1 minutu po posledním kopírování nebo po stisknutí tlačítka [ZRUŠIT VŠE] (Ⓢ).

Měřitko: 100%, **Expozice:** Automatická

Počet kopií: 0, **Všechny speciální režimy:** Vypnutý

Automatický výběr papíru: Zapnuto, **Výběr podávání papíru:** Zásobník zvolený v položce "Nastavení výchozího zásobníku" v systémových nastaveních. (str.90)

ZAKLÁDÁNÍ PAPIŘU

Zobrazení papíru bliká a bliká také zobrazení zásobníku, kde došel papír, také když není nainstalován zásobník nebo je nainstalován nesprávně.

PAPÍR

Nejlepších výsledků dosáhnete při používání kopírovacího papíru doporučeného firmou SHARP.

Typ zásobníku	Typ papíru	Velikost	Gramáž	Kapacita
Zásobník papíru	Standardní papír Recyklovaný papír ^{*3} Tenký papír	A5R B5R B5 A4R A4 B4 A3 (5-1/2" x 8-1/2"R (Invoice)) (8-1/2" x 11"R (Letter R)) (8-1/2" x 11" (Letter)) (8-1/2" x 13" (Foolscap)) (8-1/2" x 13-1/2") (8-1/2" x 13-2/5") (8-1/2" x 14" (Legal)) (11" x 17" (Ledger))	55 g/m ² až 105 g/m ² *1 (13 lbs. až 28 lbs.)	250 listů*2 (Vložte papír jen do výšky rysky na zásobníku)
				500 listů*2 (Vložte papír jen do výšky rysky na zásobníku)
Boční vstup*4	Standardní papír Recyklovaný papír ^{*3} Tenký papír	A6R až A3 (5-1/2" x 8-1/2" (Invoice) to 11" x 17" (Ledger))	55 g/m ² až 105 g/m ² (13 lbs. až 28 lbs.)	100 listů*2
	Fólie Štítky		-	Pokaždé vložte jeden list papíru do bočního zásobníku.
	Těžký papír 1	A6R až A4 (5-1/2" x 8-1/2" (Invoice) až 8-1/2" x 11" (Letter))	106 g/m ² až 128 g/m ² (28 lbs. až 32 lbs.)	Do bočního zásobníku lze vložit více listů papíru.
	Těžký papír 2		129 g/m ² až 200 g/m ² (32 lbs. až 110 lbs.)	Pokaždé vložte jeden list papíru do bočního zásobníku.
	Obálky	International DL (110 mm x 220 mm) Monarch (3-7/8" x 7-1/2") Commercial 10 (4-1/8" x 9-1/2") Obálka Chou 3 YOKEI-2 kaku-2 kaku-3 YOKEI-4	-	10 listů

*1 Pokud chcete vytvořit větší množství kopií nebo výtisků na více než 90 g/m² (24 lbs.). Odeberte z výstupního roštu výtisky nebo kopie při počtu okolo 100 listů. Mohlo by dojít k zaseknutí výstupů, pokud bude na výstupním roštu více než 100 listů.

*2 Počet listů které mohou být nastaveny se mění v souvislosti s gramáží papíru.

*3 Tenký papír nelze použít pro oboustranné kopírování.

*4 Boční vstup nelze použít pro oboustranné kopírování.

Speciální papíry

Následujte tyto pokyny při použití speciálního papíru.

- Používejte transparentní folie a štítky doporučené firmou SHARP. Použití jiného než doporučeného papíru může zapříčinit špatné podávání nebo zablokování papíru u výstupu. Pokud musí být použito jiné medium než je doporučeno, podávejte listy do bočního podávání jednotlivě (neusilujte o kontinuální tisk nebo kopírování).
- Na trhu existují různé druhy speciálních papírů a některé z nich nemohou být pro tento stroj použity. Před použitím speciálního papíru kontaktujte autorizovaný servis.
- Před použitím jiného papíru než doporučeného od značky SHARP, proveďte testovací kopie pro porovnání kvality a zda je papír vhodný.

ZAKLÁDÁNÍ PAPIŘU

Ujistěte se, že stroj není v procesu kopírování nebo tisku a následujte níže uvedené pokyny.

Zakládání papíru do zásobníku

1 Vytahujte opatrně zásobník, dokud se nezastaví.

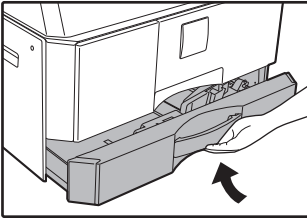

2 Stlačte přítlačnou desku až zůstane ve spodní poloze.

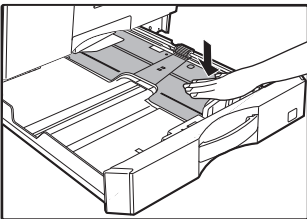

Zatlačte spodní část směrem dolů až zůstane ve spodní poloze.

3 Vysuňte vodítka v zásobníku.

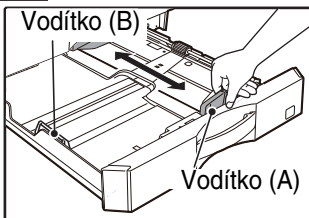

4 Vložte papír do zásobníku.

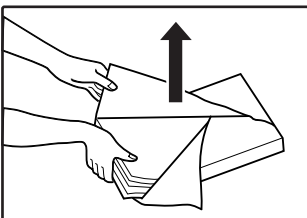

- Otevřete balení papíru a vložte jej, aniž byste papíry od sebe oddělovali.
- Ujistěte se, že vrstva papírů je před vložením narovnaná.

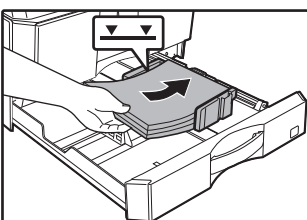

- Nevkládejte stoh papíru, který přesahuje čáru na zásobníku (je možné vložit až 250 listů (až 500 listů při použití jednotky pro podávání papíru na 500 listů)).
- K vloženému papíru nepřidávejte další papír. Může dojít chybnému podání papíru.

5 Upravte vodítka v zásobníku podle délky a šířky papíru.

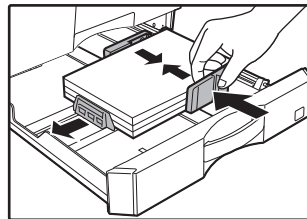

6 Zasuňte zásobník řádně zpět do kopírovacího stroje.

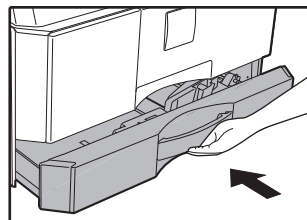

- Pokud vkládáte jinou velikost papíru než byla původně vložena, změňte "**ZMĚNA VELIKOSTI PAPIŘU V ZÁSOBNÍKU**" (str.37).
- V případě chyby podání papíru papír otočte o 180 stupňů a opět jej vložte.
- Ohnuté rohy papíru před použitím narovnejte.

2

Boční vstup

1 Vyklopte boční vstup.

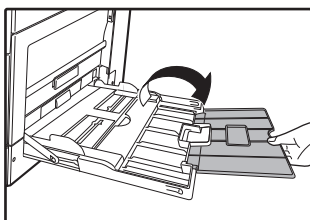
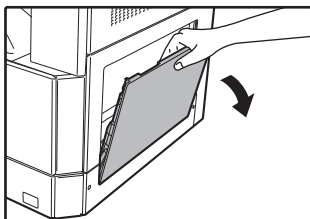

Při použití větších rozměrů papíru B4 a A3 boční vstup roztáhněte.

2 Nastavte vymezořače na šířku kopírovacího papíru.

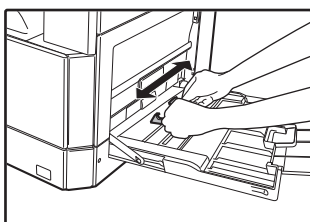

3 Stlaěte pøitlaěnou desku až zùstane ve spodní poloze.

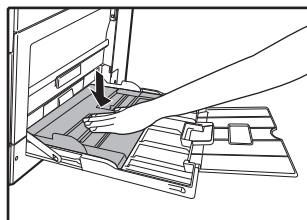

4 Do bočního vstupu vložte kopírovací papír (stranou, na kterou se bude tisknout dolů).

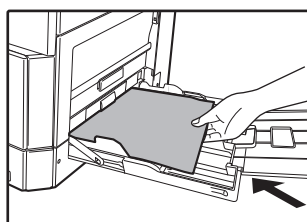

Zkontrolujte ještě jednou správné nastavení vodících lišt na šířku vloženého papíru - můžete tak zabránit zablokování papíru.



- Pokud jste vložili papír do bočního zásobníku, vyberte papír stisknutím tlačítka [TRAY]. Boční zásobník nebude zvolen automaticky.
- Když vkládáte těžký papír do bočního vstupu, přidrřete tlačítko [Papír] alespoň 5 sekund, tlačítkem [ZÁSObNÍK] vyberte boční vstup. Potom stisknutím tlačítka [Copy Ratio] (☞), (☞) vyberte hodnotu "1" pro Těžký papír 1 nebo hodnotu "2" pro Těžký papír 2. Informace o typech těžkého papíru, které lze použít, najdete v části "PAPÍR" (str.34).

Důležité body k vkládání papíru do bočního vstupu

- Na boční vstup lze vložit až 100 listů standardního kopírovacího papíru.
- Umístěte formáty papíru nebo obálek A6 nebo B6 horizontálně, tak jak je zobrazeno na následujícím nákresu (☞).

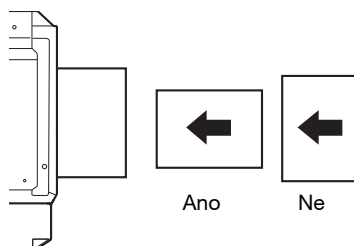

- Při zavádění obálek se ujistěte, že jsou rovné a ploché a nemají uvolněné lepené spoje (neplatí pro zavírací chlopiň).
- Speciální papír kromě průhledných folií, etiket a obálek doporučených firmou SHARP se musí vkládat po jednotlivých listech.
- Když přidáváte papír, vyjměte nejdřív veškerý zbylý papír ze zásobníku, dejte jej dohromady s přidávaným papírem a celý stožek zalořte do zásobníku najednou. Přidávaný papír musí být stejné velikosti a typu jako papír právě zalořený v zásobníku.
- Nepoužívejte velikost papíru, která je menší než velikost originálu. To může zapříčinit pomačkání a nekvalitní kopie.
- Nepoužívejte papír, na který se již tisklo nebo kopírovalo.

Obálky

Nepoužívejte následující typy obálek, mohly by zapříčinit špatné podávání.

- Obálky s pokovenými štítky, proužky, otvory nebo okénky.
- Obálky s hrubými vlákny, karbonovým papírem nebo lesklým povrchem.
- Obálky se dvěma a více záložkami.
- Obálky s páskou, filmem nebo papírem připojeným k záložce.
- Obálky se skladem na záložce.
- Obálky s lepidlem na záložce, která se navlhčí a zalepí obálku.
- Obálky se štítky nebo známkami.
- Obálky, které jsou lehce naplněny vzduchem.
- Obálky s lepidlem ponechaným v místě zalepení.
- Obálky, které mají přerušenu část v místě zalepení.

ZMĚNA VELIKOSTI PAPÍRU V ZÁSObNÍKU

Pro změnu velikosti papíru v zásobníku následujte níže uvedený postup.

2



- Nastavení velikosti papíru nemůže být změněno v případě dočasného zastavení stroje z důvodu chybějícího papíru nebo špatného podávání nebo přerušení kopírování.
- Nastavení velikosti papíru nemůže být změněno během tisku (ani během režimu kopírování).
- Formát papíru A5 lze zvolit jen ve vnějším zásobníku.
- Nevkládejte papír jiné velikosti než je nastavená. Může to způsobit šmouhy, nečistý obraz a špinavé. Nebylo by možné kopírovat.

1 Stisknutím a podržením tlačítka [Papír] na déle než 5 sekund zvolíte formát papíru.

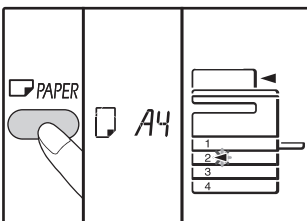

Běžně nastavené místo podávání papíru se rozsvítí a odpovídající velikost papíru svítí. Všechny ostatní indikátory se vypnou.

3 Tlačítkem [Formát] zvolíte formát papíru.

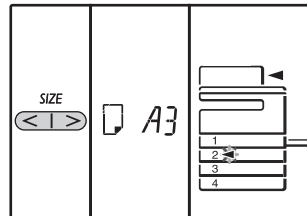

2 Pokud je vaše zařízení vybaveno více zásobníky papíru, zvolte pomocí tlačítka [ZÁSObNÍK] zásobník, pro který chcete změnit nastavení formátu papíru.

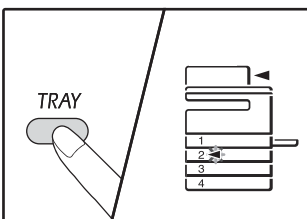

Po každém stisknutí tlačítka [ZÁSObNÍK] se označí zásobník papíru s blikajícím indikátorem polohy podávání papíru.

Změna nastavení velikosti papíru bočního zásobníku

Pro změnu nastavení velikosti papíru bočního zásobníku stiskněte a podržte tlačítko [Papír] déle než 5 sekund a pomocí tlačítka [ZÁSObNÍK] zvolte boční zásobník a velikost papíru.

Upravte nastavení bočního zásobníku

Pokud zvolíte boční zásobník, můžete změnit velikost papíru následujícím postupem.

- Pomocí číselných kláves zadejte hodnoty vodorovného/svislého směru. Stisknutím tlačítka [ZOOM] () přepnete mezi svislým a vodorovným směrem.

Je zvolen vodorovný směr:

horizontální indikátor () se rozsvítí

Je zvolen svislý směr:

variometr () se rozsvítí

Po skončení stiskněte a podržte tlačítka [ZOOM] ().

Dostupná hodnota

Směr	min. (mm)	max. (mm)
Vodorovný	100	297
Svislý	139	420

* Hodnotu lze zadat pouze v metrických (řady AB).

Metric (série AB) a palcích reference

Série Inch (inch)	Série Metric (série AB) (mm)
5-1/2" x 8-1/2" (Invoice)	140 x 216
8-1/2" x 11" (Letter)	216 x 279
8-1/2" x 13" (Foolscap)	216 x 330
8-1/2" x 13-2/5"	216 x 340
8-1/2" x 13-1/2"	216 x 353
8-1/2" x 14" (Legal)	216 x 355
11" x 17" (Ledger)	279 x 432

4 Změňte formát papíru vybraného zásobníku.

Viz část "ZAKLÁDÁNÍ PAPÍRU" (str.35)

5 Stiskněte tlačítko [START] (🏠) a pak tlačítko [Papír].

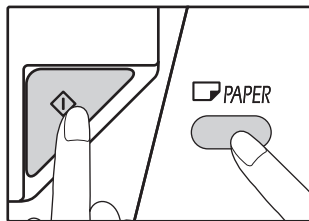

Pro změnu nastavení velikosti papíru u dalšího zásobníku opakujte kroky 2 až 5 po stisknutí tlačítka [START] (🏠).



Indikátor list Velikost papíru o velikosti nastavené v kroku 3 se zobrazí v okně na pravé straně zásobníku.

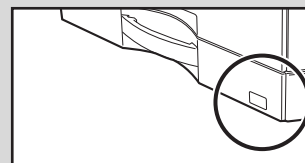

Důležité poznámky k používání režimu tiskárny

Ujistěte se, že je nastavení formátu papíru zásobníku stejné jako nastavení formátu papíru zásobníku v ovladači tiskárny. Například, je-li nastavení formátu papíru zásobníku A4R, nastavte "Nastavení formátu papíru" na "A4R". Další informace viz "NASTAVENÍ OVLADAČE TISKÁRNY" (str.23).

Režim snadného nastavení (jen boční vstup)

Pokud používáte boční vstup, můžete rychle nastavit formát papíru v režimu snadného nastavení.



- Typ papíru nelze nastavit.
- Pokud se používá formát papíru EXTRA, číslo nelze uložit.

1 Pomocí tlačítka [ZÁSObNÍK] vyberte boční vstup.

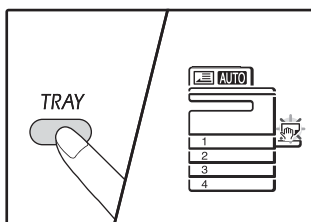

Indikátor bočního vstupu se rozsvítí.

2 Pomocí tlačítka [FORMÁT] vyberte formát papíru.

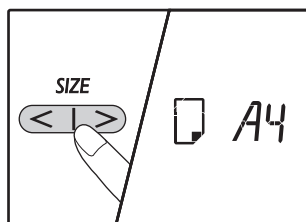

Indikátor bočního vstupu bude blikat.

3 Stiskněte tlačítko [START] (🏠).

Formát papíru pro boční vstup je potvrzený.

ZMĚNA TYPU PAPÍRU V ZÁSObNÍKU

Při změně typu papíru použitého v zásobníku vždy změňte nastavení papíru v zásobníku podle následujících pokynů.



- Typ papíru nelze nastavit při pozastavení stroje protože, došel papír nebo došlo k chybnému podání papíru nebo bylo přerušeno kopírování. Typ papíru nelze nastavit během tisku.
- Změňte nastavení typu papíru v režimu kopírování. Nastavení nelze změnit, když probíhá kopírování nebo se používá režim skeneru.
- Nevkládejte typ papíru, který se liší od nastavení zásobníku. Mohlo by dojít k chybnému podání papíru.

1 Proved'te kroky 1 až 5 v části "**ZMĚNA VELIKOSTI PAPIRU V ZÁSObNÍKU**" (str.37), a vyberte zásobník, jehož typ papíru chcete změnit.

2 Stiskněte tlačítko [MĚŘÍTKO] ( , ).

Indikátor zásobníku vybraného pro dané nastavení typu papíru začne blikat a zobrazení měřítka se změní následujícím způsobem.

Zobrazení měřítka	Standardní papír
Vypnuto	Standard paper
AUTO 0	Tenký papír
AUTO 1	Těžký papír 1*
AUTO 2	Těžký papír 2*
AUTO 2-1 na AUTO 2-8	Obálky Informace o zobrazení měřítka a typech obálek najdete v části "Zobrazení obálek".
AUTO 3	Štítky
AUTO OHP	Fólie

* Informace o rozdílech mezi nastavením Těžký 1 a Těžký 2 najdete v části "**PAPÍR**" (str.34).



Pro zásobníky 1 až 4 lze nastavit jen obyčejný a tenký papír.

3 Stiskněte tlačítko [Start] () a potom stisknutím tlačítka [Zásobník] nastavení zavřete.

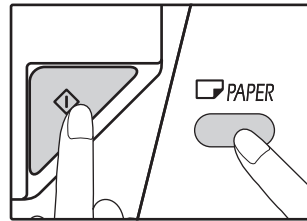

Chcete-li změnit nastavení formátu papíru pro další zásobník, stiskněte tlačítko [START] () a zopakujte kroky 2 až 5.

Zobrazení obálek

Zobrazení obálek	Typy obálek
AUTO 2-1	Monarch
AUTO 2-2	Com-10
AUTO 2-3	DL
AUTO 2-4	Envelope Chou 3
AUTO 2-5	YOKEI-2
AUTO 2-6	Kaku-2
AUTO 2-7	kaku-3
AUTO 2-8	YOKEI-4

2

FUNKCE V REŽIMECH KOPÍROVÁNÍ, TISKU A SKENOVÁNÍ

Když je zařízení používáno v režimech tisku, kopírování nebo skenování, nelze provádět některé funkce ve stejný okamžik.

Režimy		Kopírování	Tisk	Skenování z počítače	Skenování ze zařízení
Kopírování	Vstup tlačítka kopírování	Ano	Ano	Ano	Ne
	Během kopírování		Ne	Ne	Ne
Tisk	Během tisku	Ano		Ano	Ano
Skenování	Náhled během skenování/během	Ne	Ano		

Tato kapitola popisuje použití funkcí kopírování.

NORMÁLNÍ KOPÍROVÁNÍ

Tato kapitola popisuje běžné kopírování.

Pokud je zapnutý "Režim auditoru" (str.94), zadejte 3-místné číslo.

Použití skla originálu

1 Otevřete víko skeneru/RSPF a vložte originál.

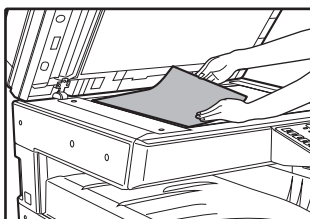
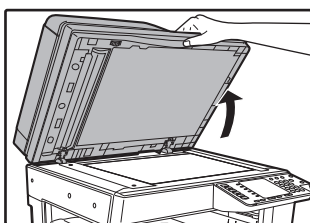

Umístěte stranu originálu na snímací plochu.



Na snímací plochu lze umístit originál o velikosti až A3.

2 Zavřete víko skeneru/RSPF.

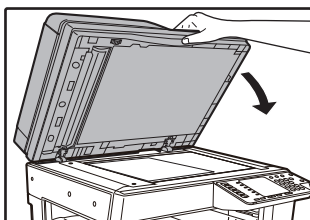

Po umístění originálu víko skeneru/RSPF vždy zavřete. Pokud zůstane otevřené, budou části mimo originál okopírovány černě a způsobí větší spotřebu toneru.

3 Stiskněte tlačítko [ORIGINÁL].

4 Zadejte formát originálu pomocí tlačítka [Formát].

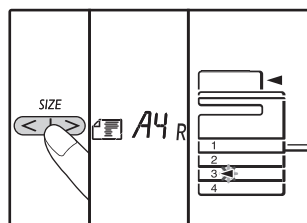

Při výběru velikosti originálu je automaticky vybrán i zásobník papíru stejné velikosti. (Jen u modelu se dvěma nebo více zásobníky)

- Ujistěte se, že se rozsvítí indikátor zásobníky. Pokud indikátor nesvítí, nemá žádný zásobník stejný formát jako originál. Vložte papír správného formátu do zásobníku nebo tlačítkem [PAPÍRU] zvolte boční zásobník a kopírujte z bočního zásobníku.
- Boční vstup musíte vybrat manuálně.
- Pokud chcete kopírovat na papír jiného formátu, než je originál, zvolte papír tlačítkem [PAPÍRU].
- Pokud jste finished nastavení velikosti originálu stiskněte tlačítko [START] (↵).

5 Nastavte počet kopií.

6 Stiskněte tlačítko [START] (↵) a začněte kopírovat.

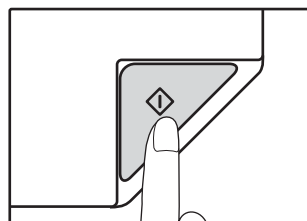

Kopie budou dodány na výstupní rošt.



- Na výstupní rošt může být dodáno až 250 listů papíru.
- Po jedné minutě od ukončení kopírování se aktivuje "Návrat na výchozí" a obnoví se výchozí nastavení. (str.33) Nastavení položky "Návrat na výchozí" lze změnit v systémových nastaveních. (str.88)
- Pro přerušení kopírování stiskněte tlačítko [ZRUŠIT] (Ⓢ).

Kopírování z RSPF

1 Zkontrolujte, zda jste nezapomněli originál na snímací ploše. Zavřete RSPF.

2 Nastavte vodítka na velikost originálů.

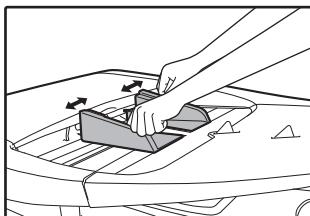

3 Originály založte na rošt podavače lícem nahoru.

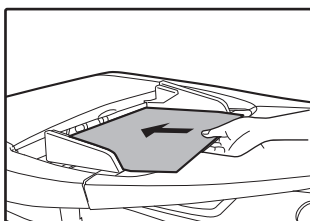

- Vložte originál do dokumentového podávacího zásobníku co nejdále. Když je originál nastaven, rozsvítí se indikátor RSPF.
- Odpovídající indikátor VELIKOSTI PAPÍRU originálu se rozsvítí.
Formáty 5.5 x 8.5R, A5R, B5 a B5R nelze rozpoznat.
- Když indikátor VELIKOSTI ORIGINÁLU bliká, otočte originál, aby měl stejnou orientaci jako blikající indikátor VELIKOSTI ORIGINÁLU.
- Ujistěte se, že se rozsvítí indikátor FORMÁT PAPÍRU. Pokud indikátor nesvítí, nemá žádný zásobník stejný formát jako originál. Vložte papír správného formátu do zásobníku nebo tlačítkem [PAPÍRU] zvolte boční zásobník a kopírujte z bočního zásobníku.
- Boční vstup musíte vybrat manuálně.
- Pokud chcete kopírovat na papír jiného formátu, než je originál, zvolte papír tlačítkem [PAPÍRU].



Nevkládejte do podavače originály různých velikostí. Mohlo by dojít k chybnému podávání.

4 Nastavte počet kopií.

5 Stiskněte tlačítko [START] (🏠) a začnete kopírovat.

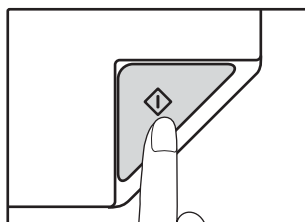

Kopie bude doručena do výstupního zásobníku papíru.
Výchozí režim výstupu kopírování z RSPF je režim třídění (str.55).
Výchozí režim výstupu lze změnit pomocí "Třídít automatický výběr" v uživatelských programech (str.90).



- Na výstupní rošt může být dodáno až 250 listů papíru.
- Po jedné minutě od ukončení kopírování se aktivuje "Návrat na výchozí" a obnoví se výchozí nastavení. (str.33) Nastavení času položky "Návrat na výchozí" lze změnit v systémových nastaveních. (str.88)
- Pro přerušení kopírování stiskněte tlačítko [ZRUŠIT] (⊘).
- Pokud budete mít problémy při vyjímání originálu z podavače, otevřete kryt podávacího válečku a pak vyjměte originál. Pokud vyjměte originál bez otevření krytu podávacího válečku originál se může zašpinit.

3

Režim automatického výběru papíru (Při konfiguraci se dvěma nebo více zásobníky papíru)

Pokud indikátor AUTOMATICKÉHO VÝBĚRU PAPIRU svítí, "Režim automatického výběru papíru" je aktivován. Tato funkce automaticky vybírá papír, který je stejné velikosti jako originál A5, B5, B5R, A4, A4R, B4, A3. "Režim automatického výběru papíru" lze deaktivovat v systémových nastaveních. (str.88)

- Pokud se zoom nastaví až po vložení originálu, velikost papíru, která odpovídá nastavenému zoom bude automaticky vybrána.
- "Automatická volba papíru" je zrušen, pokud je aktivní automatická volba poměru (str.44) nebo pokud je zásobník zvolen tlačítkem [PAPÍRU]. Automatická volba papíru se opět nastaví stiskem tlačítka [ZRUŠIT VŠE] (CA) nebo po aktivaci volby "Návrat na výchozí".

Sejmutí víka

Chcete-li kopírovat velké originály, např. noviny, odstraňte víko skeneru. Postup při odstranění: Otevřete kryt dokumentů a zvedněte ho mírně směrem dozadu. Víko nasadíte opačným postupem. RSPF nelze sejmut.

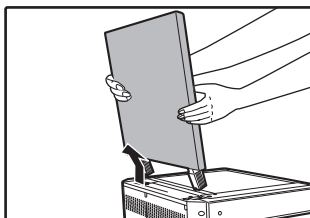
**Kopírování knih nebo originálů s vazbou nebo ohybem**

Při kopírování víko skeneru/RSPF přitiskněte tak jako na obrázku. Pokud není víko skeneru/RSPF řádně dovřeno, mohou se na kopii zobrazit stíny nebo může být rozostřená. Zmačkané a zohýbané originály před kopírováním narovnejte.

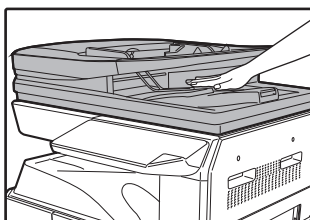
**Originály, které lze v RSPF použít**

Je možno použít originály, které mají rozměr od A5 do A3 a od 50 g/m² do 128 g/m² (13 lbs. až 32 lbs.) (2-sided kopírování nebo skenování: 50 g/m² až 105 g/m² (13 lbs. až 28 lbs.)). Najednou můžete vložit až 100 těchto originálů.

Vložte počet originálů, které nemá překročit indikační čáru na zásobníku podavače dokumentů.



- Před založením originálů na podavač z nich sejmete veškeré svorky papíru nebo sponky ze sešivačky.
- Pokroucené nebo pomačkané originály ještě před založením srovnejte nebo vyhladte. Neučiníte-li tak, může dojít k zablokování podávání originálu.
- Pokud vložíte více silných listů originálů, může dojít k chybě podání originálu. Snižte počet vložených originálů.

Originály, které nelze v RSPF použít

Následující originály nemohou být použity. Tyto originály mohou zapříčinit zablokování, špatné podávání nebo špatnou kopii.

- Fólie, pauzovací papír, jiné průsvitné nebo transparentní papíry a fotografie.
- Karbonový papír, termografický papír.
- Originály, které jsou zmačkané, mají záhyby nebo jsou roztržené.
- Lepené originály, vystřihované originály.
- Originály s otvory pro pořadač.
- Originály vytištěné pomocí přenosové fólie (s použitím technologie termální přenos), originály na termografickém papíře.

Režim průběžného podávání

Pokud je v systémových nastaveních (str.88) aktivován "Režim plynulého podávání", bude indikátor RSPF po podání originálů asi 5 sekund blikat. Umístíte-li během této doby do RSPF nový originál, bude automaticky

ZESVĚTLENÍ NEBO ZTMAVENÍ KOPIE

Automatická expozice je aktivována jako výchozí. Tato funkce automaticky nastavuje obraz kopie dle originálu, který má být kopírován. Pokud si přejete nastavit vlastní expozici, postupujte dle následujících kroků uvedených níže. (Výběr je ze dvou typů originálů a 5 úrovní expozice pro každý typ.) Úroveň expozice, která je nastavena u automatické expozice může být také změněna. ("**NASTAVENÍ AUTOMATICKÉ EXPOZICE**" (str.86))

Typy originálů

- AUTO (AUTO) Automatická expozice je aktivována a expozice je automaticky nastavena dle originálu, který je kopírován. Expozice je snížena u barevných ploch a stínů u pozadí.
- TEXT (☐•••☐) Expozice je zvýšena pro světlá místa a snížena u tmavého pozadí pro jednodušší čtení.
- FOTO (☐☐) Polotóny u fotek jsou reprodukovány s vyšší jasností.

1 Stiskněte tlačítko [AUTO/TEXT/FOTO] (AUTO / ☐•••☐ / ☐☐) pro výběr typu originálu.

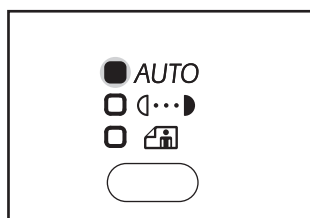

Pro nastavení expozice textu manuálně, stiskněte TEXT dokud se indikátor TEXT (☐•••☐) nerozsvítí. U kopírování fotografií, stiskněte FOTO (☐☐) dokud se indikátor nerozsvítí.



Pro návrat do automatického nastavení, stiskněte tlačítko dokud se indikátor AUTO (AUTO) nerozsvítí.

2 Pro nastavení expozice stiskněte tlačítko [Zesvětlit] (☐☐) nebo [Ztmavit] (☐☐).

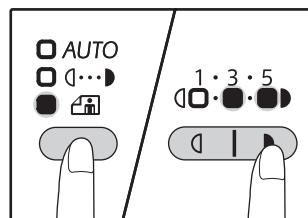

Pro tmavší obraz stiskněte tlačítko ztmavení (☐☐). Pro světlejší obraz stiskněte tlačítko zesvětlení (☐☐). Pokud je vybrána úroveň (2 a 4), indikátory budou svítit současně.



Tipy pro hodnoty expozice

- 1 - 2 Tmavé originály jako jsou noviny
- 3 Normální originály
- 4 - 5 Barevné texty nebo psané texty

3

VÝBĚR ZÁSObNÍKU

Režim automatické volby (str.42) je obvykle aktivní (pokud nebyl deaktivován), a proto po umístění dokumentu na snímací plochu a zvolení formátu originálu nebo po umístění originálu do RSPF, se automaticky zvolí zásobník se stejným formátem papíru, jako je originál. Pokud chcete použít jiný než automaticky zvolený zásobník (např. když chcete zvětšit nebo zmenšit kopii nebo použít boční zásobník), zvolte zásobník stisknutím tlačítka [ZÁSObNÍK].

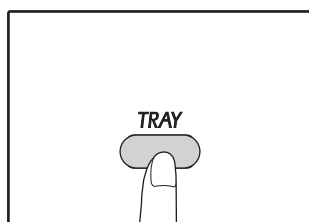

- Pokud je velikost papíru, kterou chcete použít nezobrazí, vyměřte papír v zásobníku na požadovanou velikost. (str.37)
- Automatické nastavení měřítka (str.44) není funkční, pokud je vybrán boční vstup nebo je zásobník nastaven na speciální velikost papíru.

Automatické přepínání zásobníků (Při konfiguraci se dvěma nebo více zásobníky)

Pokud v zásobníku dojde během kopírování papír a je k dispozici další zásobník s papírem stejné velikosti a stejné orientace (horizontální nebo vertikální), je tento zásobník automaticky vybrán a kopírování pokračuje. "Automatické přepínání zásobníků" lze vypnout v systémových nastaveních (str.89).

NASTAVENÍ POČTU KOPIÍ

Pro nastavení počtu kopií stiskněte numerická tlačítka.

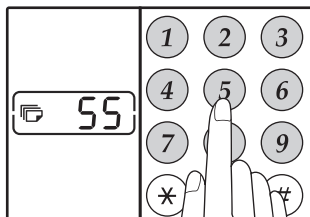

- Nastavený počet kopií se zobrazí na displeji. Nastavit se může maximálně 999 (výchozí nastavení výrobce).
- Pokud chcete zhotovit pouze jednu kopii, můžete kopírovat i když je na displeji zobrazeno "0".



Pokud zadáte špatný počet kopií, stiskněte tlačítko [ZRUŠIT] (C) a zadejte správný počet.

Důležité upozornění pro větší počet kopií

Pokud je na výstupní rošt poslán maximální povolený počet listů (250), kopírování se přeruší. Pokud toto nastane, okamžitě odeberte kopie a stiskněte tlačítko [START] (▶) pro obnovu kopírování. Kopírování se také přeruší po 500 kopiích a 750 kopiích. Odeberte listy a obnovte kopírování stejným způsobem.



Maximální počet kopií lze změnit v systémových nastaveních. (str.89)

ZMENŠENÍ/ZVĚTŠENÍ/ZOOM

Funkce zoom umožňuje měnit měřítko v rozsahu 25% až 400% po krocích 1%.

Existují tři způsoby zvětšení nebo zmenšení kopií, jak je uvedeno níže.

- **Měřítka zmenšení a zvětšení mohou být vybírána automaticky.**
"AUTOMATICKÉ NASTAVENÍ MĚŘÍTKA" (níže)
- Měřítka zmenšení a zvětšení mohou být vybírána ručně.
"MANUÁLNÍ NASTAVENÍ MĚŘÍTKA" (str.45)
- **Separátní nastavení může být vybráno pro vertikální nebo horizontální měřítko.**
"SEPARÁTNÍ NASTAVENÍ MĚŘÍTKA VE VERTIKÁLNÍM A HORIZONTÁLNÍM SMĚRU (Kopírování XY ZOOM)" (str.46)

Poměr, který lze zvolit se bude lišit podle toho, zda je originál položen na snímací plochu nebo do RSPF.

Originální pozice	Měřítka výběru
Sklo originálu	25% - 400%
RSPF	50% - 200%

AUTOMATICKÉ NASTAVENÍ MĚŘÍTKA

1 Položte originál(y) na podavač nebo na sklo originálu.

2 Pokud je dokument umístěn na skle originálu, vyberte velikost originálu. (str.40)



- Automatický výběr měřítka může být použit při velikosti originálů A5, B5, B5R, A4, A4R, B4, A3.
- Po umístění originálu víko skeneru/RSPF vždy zavřete. Pokud zůstane otevřený, budou části mimo originál okopírovány černě a způsobí větší spotřebu toneru.

3 Tlačítkem [ZÁSOBNÍK] zvolíte zásobník papíru s požadovaným formátem papíru.

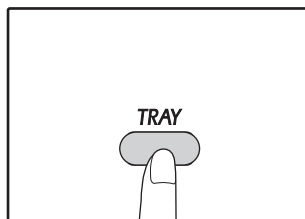

Při použití nestandardních rozměrů papíru, nebo při použití bočního vstupu nebude tato funkce pracovat.

4 Stiskněte tlačítko [ZOOM] ().

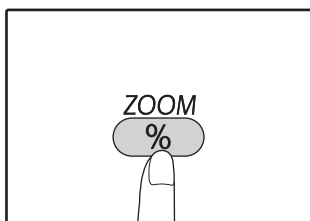

Indikátor AUTO OBRAZU () se rozsvítí a odpovídající měřítko pro velikost originálu a papíru je vybráno. (Indikátor vybraného měřítka se rozsvítí.)



- Když je měřítko menší než 50 %, na displeji se zobrazí blikající text 50%.
- Když je měřítko větší než 200 %, na displeji se zobrazí blikající text 200%.
- Pokud indikátor [R] bliká, změňte orientaci umístěného originálu.
- Pokud kopírujete i když indikátor PEVNÁ MĚŘÍTKA bliká, kopírovaný obraz může být mimo stránku.



5 Zadejte počet požadovaných kopií a další volby pro kopírování a stiskněte tlačítko [START] ().

Kopie budou dodány na výstupní rošt.



Režim automatického měřítka opustíte opět stisknutím tlačítka [ZOOM] ().

MANUÁLNÍ NASTAVENÍ MĚŘÍTKA

Funkce umožňuje plynulou volbu měřítka v rozsahu od 25% do 400%. Výběrová tlačítka [ZOOM] () mohou být použita pro rychlý výběr měřítka mezi nabídnutými osmi měřítky. A navíc, tlačítka [Měřítka] () mohou být použita při výběru měřítka po krocích 1%.

1 Položte originál(y) na podavač nebo na sklo originálu.

2 Pokud je dokument umístěn na skle originálu, vyberte velikost originálu. (str.40)



Po umístění originálu víko skeneru/RSPF vždy zavřete. Pokud zůstane otevřený, budou části mimo originál okopírovány černě a způsobí větší spotřebu toneru.

3 Pomocí tlačítek [Měřítka] () a pomocí tlačítek [Zoom] () zvolte požadované měřítko.

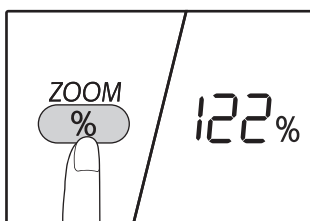

Volba pevných měřítek
Stisknutím tlačítka [ZOOM] () můžete vybrat tato pevná měřítka:
"AUTO", "25 %", "50 %", "70 %", "81 %", "86 %", "115 %", "122 %", "141 %", "200 %" a "400 %".

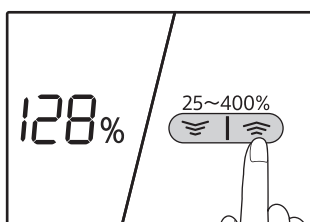

Jemné nastavení měřítka
Měřítka od 25% do 400% mohou být nastavena po krocích 1%.

4 Zadejte počet požadovaných kopií a další volby pro kopírování a stiskněte tlačítko [START] ().

Kopie budou dodány na výstupní rošt.



- Pokud se nezobrazí formát papíru, který chcete použít, změňte papír v zásobníku na požadovaný formát a potom přejděte ke kroku 4. (str.34)

SEPARÁTNÍ NASTAVENÍ MĚŘÍTKA VE VERTIKÁLNÍM A HORIZONTÁLNÍM SMĚRU (Kopírování XY ZOOM)

Funkce XY ZOOM umožňuje u kopie nezávislou změnu horizontálních a vertikálních měřitek.

Příklad: Zmenšení pouze v horizontálním směru.

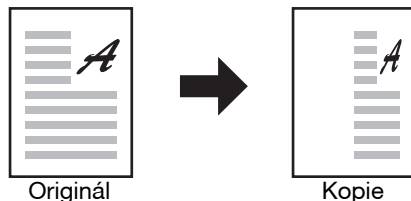

- Tuto funkci nelze použít spolu s funkcí Kopie identifikační karty (str.61) a 2v1 nebo 4v1. (str.57)
- Pro použití funkce XY ZOOM s funkcí KOPÍROVÁNÍ KNIHY, nastavte jako první funkci KOPÍROVÁNÍ KNIHY a potom funkci XY ZOOM.
- Funkce XY ZOOM nemůže být použita v kombinaci s funkcí AUTO OBRAZ.

Měřítka, která mohou být vybrána se budou lišit v závislosti na umístění originálu.

Originální pozice	Měřítka výběru
Sklo originálu	25% - 400%
RSPF	50% - 200%

1 Položte originál(y) na podavač nebo na sklo originálu.

2 Pokud je dokument umístěn na skle originálu, vyberte velikost originálu. (str.40)



Po umístění originálu víko skeneru/RSPF vždy zavřete. Pokud zůstane otevřený, budou části mimo originál okopírovány černě a způsobí větší spotřebu toneru.

3 Přidržením tlačítka [ZOOM] () déle než 5 sekund nastavte vybraný formát papíru.

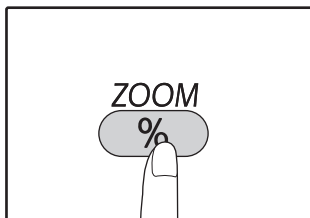

Indikátor XY-ZOOM () se rozsvítí. Výchozí hodnota pro vertikální směr se objeví na displeji.

4 Pomocí tlačítek [Měřítka] (,) změňte měřítko ve vertikálním směru.

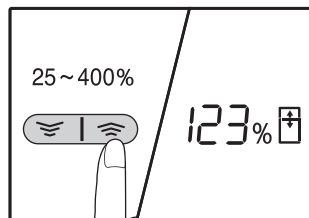

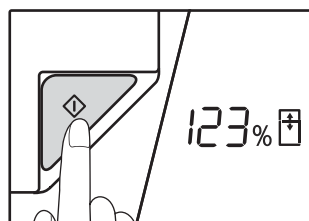

Stisknutím tlačítek [Měřítka] (,) upravte měřítko v 1% krocích. Měřítka se zobrazí na displeji poměru.

5 Stiskněte tlačítko [START] ().



Vybrané měřítko pro vertikální směr bude uloženo. Indikátor XY-ZOOM () se rozsvítí. Výchozí hodnota pro vertikální směr se objeví na displeji.

6 Pomocí tlačítek [Měřítko] (,) změňte měřítko v horizontálním směru.

Stisknutím tlačítek [Měřítko] (, ) upravte měřítko v 1 % krocích.

Měřítko se zobrazí na displeji poměru.









7 Stiskněte tlačítko [START] ()

Vybrané měřítko pro vertikální směr bude uloženo a počet kopií lze nastavit na displeji.

8 Zadejte počet požadovaných kopií a další volby pro kopírování a stiskněte tlačítko [START] ()

Kopie budou dodány na výstupní rošt.



- Se zobrazí ověřit poměry kopírování, stiskněte tlačítko [Poměr kopírování] vyberte (, ) a vybrané vertikální poměry, stiskněte tlačítko [START] () po potvrzení. Stiskněte tlačítko [měřítko] tlačítek (, ) znovu a zobrazí se vybrané horizontální poměry, stiskněte tlačítko po potvrzení [START] ()
- Pokud potřebujete měřítko změnit, stisknutím tlačítek [Měřítko] (, ) hodnoty resetujte a začněte od vertikálního měřítka. (krok 4).
- Chcete-li zrušit kopírování XY ZOOM, stiskněte tlačítko [ZOOM] ()

AUTOMATICKÉ OBOUSTRANNÉ KOPÍROVÁNÍ

(Jen model, který má ve standardním vybavení funkci oboustranného tisku/kopírování.)

Dva originály umístěné na snímací plochu lze kopírovat na každou stranu jednoho listu papíru. Lze také použít RSPF ke kopírování dvou originálů na jeden list papíru, nebo jeden oboustranný originál na dva listy papíru, nebo oboustranný originál na každou stranu jednoho listu.

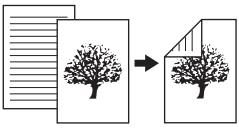
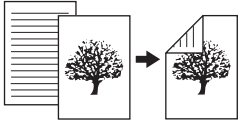
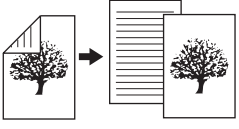
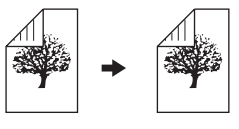
	Originál → Papír			Použitelný papír
Snímací plocha	Jednostranný originál → Dvě strany 			A5R až A3 • Nelze použít boční zásobník.
RSPF	Jednostranný originál → Dvě strany 	Oboustranný originál → Jedna strana 	Oboustranný originál → Dvě strany 	A5R, B5, B5R, A4, A4R, B4, A3 • Nelze použít speciální papír. • Boční zásobník lze použít pouze pro vytvoření jednostranné kopie z oboustranných originálů.



- Velikosti papíru, který lze vložit, se liší podle země a oblasti.
- Chcete-li použít papír v bočním zásobníku, vytvořte oboustrannou kopii podle pokynů v části "**OBOUSTRANNÉ KOPÍROVÁNÍ S POUŽITÍM BOČNÍHO VSTUPU**" (str.51).
- Při automatickém oboustranném kopírování jednostranného originálu nebo jednostranném kopírování oboustranného originálu lze obrázek na zadní straně otočit o 180 stupňů, tedy obrátit vzhůru nohama (Rotace obrázku u oboustranného kopírování). Chcete-li obrázek otočit o 180 stupňů, aktivujte nastavení podle "**ROTACE OBRÁZKU U OBOUSTRANNÉHO KOPÍROVÁNÍ**" (str.50) nebo v systémových nastaveních (str.88) a postupujte podle kroků níže. Když je jednostranný svislý dokument (na výšku) umístěn vodorovně (formát B4 nebo A3) pro oboustranné kopírování, otočí se obrázek na zadní a přední straně o 180 stupňů, a tak lze tuto funkci použít k rotaci obrázků tak, aby odpovídaly.
- Je-li dokument na tenkém papíře umístěn do automatického podavače dokumentů, se pípnutí a duplexní kopírování nelze použít.

Originál B4 nebo A3 na výšku

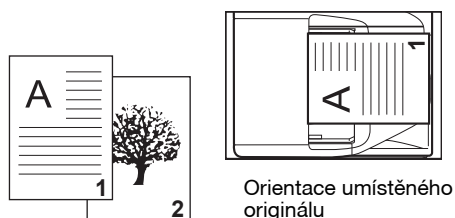

Běžné automatické oboustranné kopírování



Obrázky na přední a zadní straně jsou otočeny o 180 stupňů.

Když je orientace oboustranného kopírování změněna



Horní a dolní část obrázků na přední a zadní straně je umístěna stejně.

Použití snímací plochy

- 1 Umístěte originál, který chcete kopírovat na přední stranu papíru, na snímací plochu a zavřete víko skeneru.**



Po umístění originálu víko skeneru/RSPF vždy zavřete. Pokud zůstane otevřený, budou části mimo originál okopírovány černě a způsobí větší spotřebu toneru.

- 2 Zvolte formát originálu. (str.40)**

- 3 Stiskněte tlačítko [ORIGINÁL KE KOPÍROVÁNÍ] (2 - 11) a ujistěte se, že indikátor (11-2) svítí.**

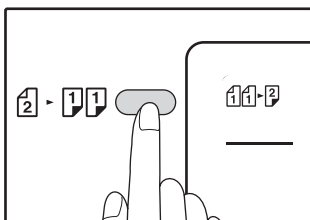

- 4 Nastavte počet kopií a jiná nastavení a stiskněte [START] (17).**

Indikátor upozornění na data (DATA) bude blikat a originál se naskenuje do paměti.



- Pokud chcete data naskenovaná do paměti vymazat, stiskněte tlačítko [VYMAZAT] (C).
- Pokud chcete zrušit oboustranné kopírování a okopírovat jen první originál, stiskněte tlačítko [ČTENÍ-KONEC] (#).

- 5 Když se indikátor rozsvítí, odstraňte první originál a umístěte originál, který chcete kopírovat na zadní stranu papíru na snímací ploše. Zavřete víko skeneru.**

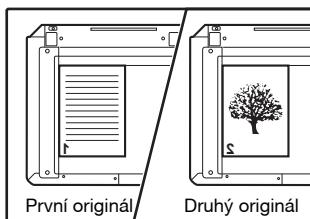

Umístěte druhý originál stejným směrem jako první.

- 6 Stiskněte tlačítko [START] (17).**

Kopie bude doručena do výstupního zásobníku papíru.

Použití RSPF

- 1 Umístěte originály do RSPF. (str.41)**

Pokud umístíte lichý počet originálů pro oboustranné kopírování z jednostranného originálu, bude poslední list pouze jednostranný.



Když je zvolen stroj oboustranné kopie z oboustranného režimu originálů nebo jednostranné kopie z režimu oboustranných originálů, 5-1 / 2 "x 8-1 / 2" velikost originálů nelze použít. (To je proto, že 5-1 / 2 "x 8-1 / 2" originál nelze zvrátit.)

- 2 Stiskněte tlačítko [ORIGINÁL KE KOPÍROVÁNÍ] (2 - 11) a zvolte režim oboustranného kopírování, který chcete použít.**

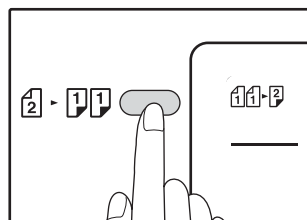

- Oboustranná kopie z jednostranného originálu (11-2)
- Oboustranná kopie z oboustranného originálu (2-2)
- Jednostranná kopie z oboustranného originálu (2 - 11)

- 3 Nastavte počet kopií a jiná nastavení kopírování a stiskněte [START] (17).**

Kopie bude doručena do výstupního zásobníku papíru.



Automatické oboustranné kopírování lze zrušit stisknutím tlačítka [ZRUŠIT VŠE] (CA).

3

ROTACE OBRÁZKU U OBOUSTRANNÉHO KOPÍROVÁNÍ

Tato funkce se používá pro obrácení horní a dolní strany obrázku na přední straně papíru během oboustranného kopírování.

- 1 Stiskněte a podržte tlačítko [ORIGINAL KE KOPÍROVÁNÍ] (2 - 11), dokud neblinkne indikátor (11-2).**

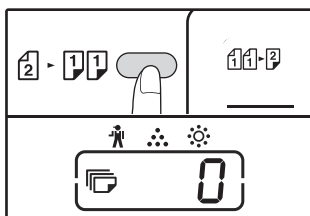

Blikne kód aktuálního nastavení na místě první číslice počtu kopií na displeji.

- 2 Stisknutím číselného tlačítka zadejte kód nastavení.**

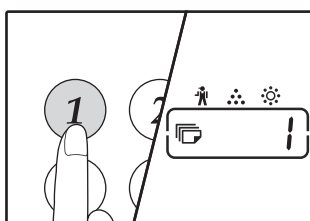

Nastavení aktivujete stisknutím tlačítka [1].
Nastavení deaktivujete stisknutím tlačítka [0].
Výrobní výchozí nastavení je "0".
Zadané číslo se zobrazí na místě první číslice počtu kopií na displeji.

- 3 Stiskněte tlačítko [START] (17).**

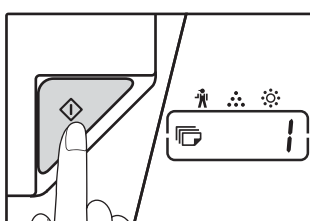

Kód zvoleného nastavení přestane blinkat a rozsvítí se.
Tím je nastavení ukončeno.

- 4 Stisknutím [ORIGINAL KE KOPÍROVÁNÍ] (2 - 11) opustíte nastavení.**

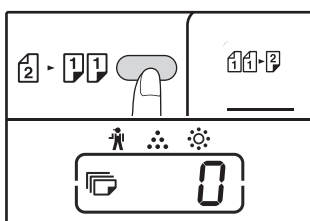

Displej se vrátí k normálnímu zobrazení počtu kopií.



Volbu "Rotace obrázku u oboustranného kopírování" lze také aktivovat nebo deaktivovat v systémových nastaveních. ([str.89](#))

OBOUSTRANNÉ KOPÍROVÁNÍ S POUŽITÍM BOČNÍHO VSTUPU

(PRO MODEL AR-7024)

Pro oboustranné kopírování postupujte následovně.

Příklad: Kopírování originálů A a B na každou stranu jednoho listu papíru.

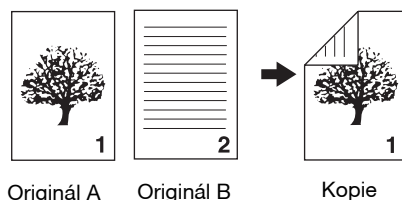

1 Kopírování originálu A.

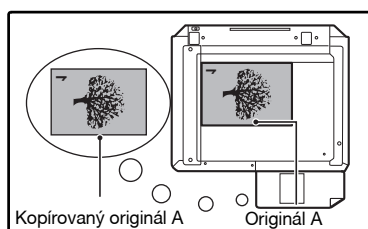
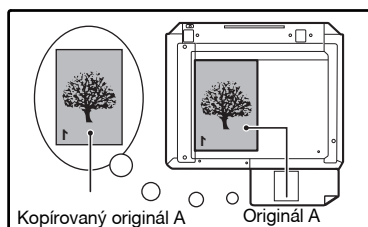

2 Umístěte originál B jak je ukázáno níže.

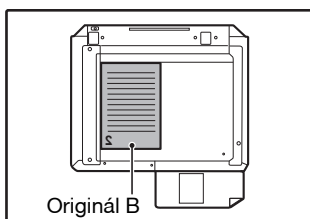

Vertikálně orientovaný originál:

Pokud je originál položen vertikálně, stejně tak položte B jako originál A.

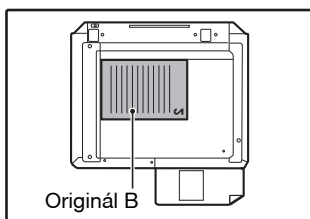

Horizontálně orientovaný originál:

Pokud je originál položen horizontálně, umístěte B opačně k horní a dolní straně a k levé a pravé straně s ohledem na umístění originálu A.

3 Obařte první kopii zleva doprava a položte ji na boční vstup.

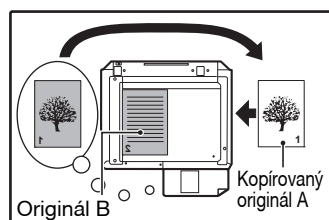

Papír zasuňte zcela na boční vstup.

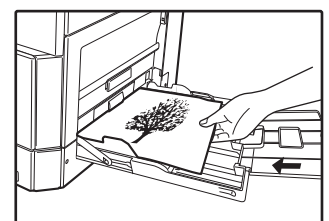
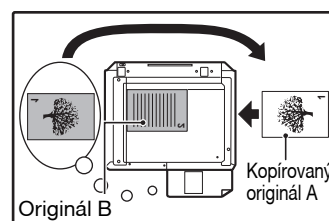

Info

- Kopie kopírované na zadní stranu papíru by měly být kopírované po jednom listu z bočního vstupu.
- Zvlněný papír před použitím narovnejte. Zvlněný papír může způsobit chybné podávání, záhyby nebo nekvalitní obraz.
- Po umístění originálu víko skeneru/RSPF vždy zavřete. Pokud zůstane otevřený, budou části mimo originál okopírovány černě a způsobí větší spotřebu toneru.

4 Pomocí tlačítka [ZÁSOBNÍK] zvolte boční zásobník a stiskněte tlačítko [START] (☑).

Kopie budou dodány na výstupní rošt.

3

KOPÍROVÁNÍ KNIHY

Dvojstranný originál může být během kopírování automaticky rozdělen do dvou stran. Tato funkce je užitečná při kopírování knih a dalších dvoustránkových originálů na samostatné listy papíru.

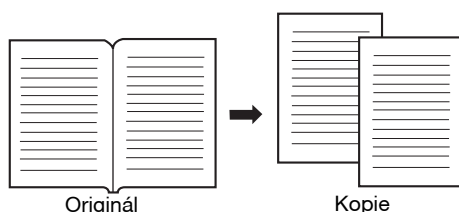

Info

- Pro funkci kopírování knihy se používá papír A4.
- Když je rotace aktivována, lze použít i papír A4R.
- Kopírování knihy může být umožněno, když je nastaveno třídění/skupinování (str.55).
- Při použití funkce v kombinaci s kopírováním XY ZOOM není možné zvolit zvětšení.
- Kopírování knihy nelze použít společně s následujícími funkcemi:
 - Zvětšení
 - Kopírování 2 v 1 / 4 v 1
 - Smazat střed
- Automatický výběr měřítka nemůže být použit, když je použito kopírování knihy.
- Kopírování dvou stránek nelze zvolit, když je originál umístěn v RSPF.

1 Umístěte originál na snímací plochu tak, aby bylo rozdělení mezi stránkami srovnáno se značkou velikosti (A4). Zavřete víko skeneru RSPF.

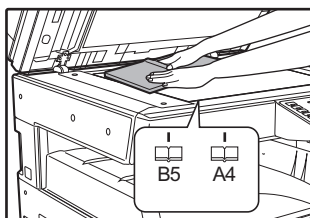

První se začne kopírovat stránka napravo od značky velikosti.

Info

- Pro dodržení správného pořadí kopií při kopírování knihy více stránek se ujistěte, že originál s menším číslem stránky je vždy umístěn na skle originálu napravo.
- Po umístění originálu víko skeneru/RSPF vždy zavřete. Pokud zůstane otevřený, budou části mimo originál okopírovány černě a způsobí větší spotřebu toneru.

2 Nastavte velikost originálu na A3.

3 Stiskněte tlačítko [KOPÍROVÁNÍ] (A-B-A-B).

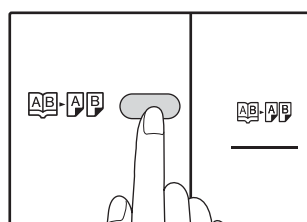

4 Ujistěte se, zda je vybrán zásobník s velikostí papíru A4.

5 Zadejte počet požadovaných kopií a další volby pro kopírování a stiskněte tlačítko [START] (START).

Kopie budou dodány na výstupní rošt.

Info

Pro zrušení kopírování knihy stiskněte tlačítko [KOPÍROVÁNÍ KNIHY] (A-B-A-B). Indikátor KOPÍROVÁNÍ KNIHY (A-B-A-B) zhasne. To indikuje, že je funkce zrušena.

PŘERUŠENÍ KOPÍROVÁNÍ

(Přerušené kopírování)

Tlačítko přerušení kopírování se používá pro přerušování dlouhého kopírování, aby se mohla provést jiná úloha. Když je jiná úloha dokončena, kopírování se obnoví ve výchozích nastaveních.



Kopírování se tříděním/skupinováním, kopírování 2v1/4v1, oboustranné kopírování nebo kopírování průkazu totožnosti nelze provádět jako kopírovací úlohu s přerušením. Během přerušování kopírování nejsou dostupná systémová nastavení a funkce skenování.

1 Stiskněte tlačítko [PŘERUŠENÍ] (⏏) pro přerušování kopírování.

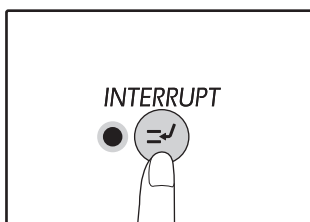

Indikátor PŘERUŠENÍ se rozsvítí a stroj přejde do výchozího nastavení. (str.33)
Indikátor PŘERUŠENÍ bude blikat do té chvíle, než se kopírování ukončí.



Má-li stroj zapnut režim auditoru:

Na displeji počtu kopií se zobrazí "- - -". Zadejte 3-místné číslo účtu. Dokud se nezadá správné číslo účtu, kopírování není možné. (str.89)

2 Odeberte předešlé originály a položte originály z přerušené úlohy.

3 Zadejte počet požadovaných kopií a další nastavení a stiskněte tlačítko [START] (▶).

4 Po skončení kopírování stiskněte znovu tlačítko [PŘERUŠENÍ] (⏏) a vyjměte originály.

Indikátor PŘERUŠENÍ zhasne, což indikuje, že funkce přerušování je vypnuta. Automaticky se obnoví parametry předcházející úlohy tj. počet kopií, měřítko, expozice i velikost papíru.

5 Vložte původní originál do stroje a pro pokračování v práci stiskněte tlačítko [START] (▶).

Přerušené kopírování se obnoví.

3

SPECIÁLNÍ FUNKCE KOPÍROVÁNÍ

Tato část popisuje hlavní potřebné funkce kopírování.

OTOČENÍ OBRAZU O 90 STUPŇŮ (Otočení kopie)

Pokud jsou používány funkce "Automatická volba papíru" nebo "Automatické nastavení měřítka" a originál je umístěn v jiném směru (na šířku nebo na výšku) než je papír, obraz originálu se automaticky otočí 90 stupňů a tím se umožní správný tisk na papír.

Tato funkce je vhodná pro kopírování originálů velikosti B4 nebo A3, které mohou být umístěny horizontálně, na vertikálně založený papír.

Funkce otočení při kopírování je nastavena jako výchozí. Můžete ji deaktivovat v systémových nastaveních. ([str.88](#))



- Otočení kopie nebude funkční v případě, že zvětšení kopie je větší než velikost papíru A4. V tomto případě založte originál ve stejném směru jako je založený papír.
- Když je používáno kopírování 2 V 1 / 4 V 1 ([str.57](#)), bude fungovat rotace kopírování, i když byla předtím vypnuta v systémových nastaveních.







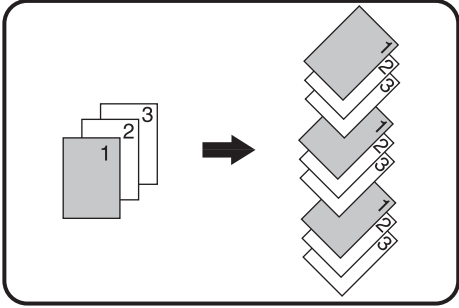

TŘÍDĚNÍ / SKUPINOVÁNÍ/TŘÍDIT S OTOČENÍM

Při kopírování vícestránkového originálu můžete vybrat metodu výstupu.

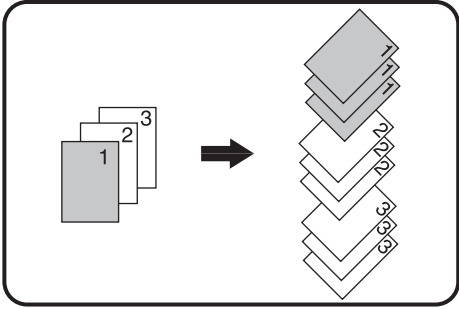

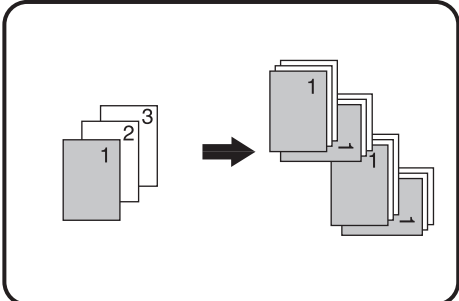
- Zařízení může skenovat standardní originály (A4) přibližně o 160ti stránkách, číslo se však může lišit v případě fotografií a jiných typů originálů. Pro přerušení kopírování lze naskenovat méně stránek.
- Pro třídění s otáčením můžete vybrat jen formáty papíru A4 a B5.

Název funkce	Popis	Ikona
Třídění	Kopie vícenásobného kopírování jsou tříděny do sad. 	
Skupinování	Kopie vícenásobného kopírování jsou slučovány do skupin podle stránek. 	
Třídění s otáčením	Vícestránkový dokument je možné setřídit do sad a před výstupem otočit. 	

3

Papír pro třídění s otáčením

Chcete-li použít funkci třídění s otáčením, v jednom zásobníku musí být vložený papír stejného formátu ve vertikální orientaci a v dalším zásobníku v horizontální orientaci.

Například vložte papír formátu A4 vertikálně do zásobníku 1 a vložte papír formátu A4 horizontálně do bočního vstupu.





Použití skla originálu

1 Založte první originál. (str.40)

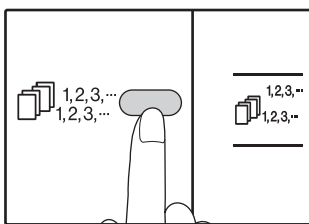
2 Vyberte velikost originálu. (str.40)

3 Stiskněte tlačítko [TŘÍDĚNÍ / SKUPINOVÁNÍ/TŘÍDIT S OTOČENÍM] () pro výběr požadovaného režimu.



- TŘÍDĚNÍ/SKUPINOVÁNÍ
Režim lze zvolit v pořadí "TŘÍDĚNÍ" (), "SKUPINOVÁNÍ" (), "VYPNUTO".
- TŘÍDIT S OTOČENÍM
Přidrže tlačítko [TŘÍDIT S OTOČENÍM] () déle než 5 sekund, až se zobrazí indikátor TŘÍDIT S OTOČENÍM (), a nastavte vybraný zásobník.

4 Nastavte počet kopií a další nastavení a stiskněte tlačítko [START] ().

Indikátor upozornění na data () bude blikat a originál se naskenuje do paměti.

5 Pokud indikátor startu svítí, vyjměte originál za další a stiskněte tlačítko [START] ().

Opakujte krok 5 do té doby, než budou všechny originály naskenovány do paměti.







Stiskem tlačítka [ZRUŠIT] () vymažete data z paměti.

6 Když jsou všechny originály naskenovány, stiskněte tlačítko [READ-END] ().

Kopie jsou dodány na výstupní rošt.



- Pro zrušení úlohy třídění/skupinování stiskněte tlačítko [ZRUŠIT] ().
- Pro zrušení režimu třídění nebo skupinování stiskněte opakovaně tlačítko [TŘÍDĚNÍ/SKUPINOVÁNÍ] (), dokud oba indikátory ( / ) nezhasnou.

Použití RSPF

1 Umístěte originály. (str.41)





Výchozím režimem je běžně režim třídění, proto se rozsvítí indikátory RSPF a TŘÍDĚNÍ.

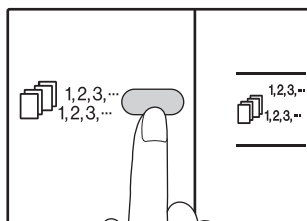

- Pokud bylo nastaveno "Automaticky zvolit třídění" na "1: OFF" v systémových nastaveních, postupujte podle pokynů níže pro nastavení režimu třídění.
- "Auto volba třídění" může být též použita pro změnu výchozího výstupního režimu (str.90).

2 Stiskněte tlačítko [TŘÍDĚNÍ / SKUPINOVÁNÍ/TŘÍDIT S OTOČENÍM] () pro výběr požadovaného režimu.







- TŘÍDĚNÍ/SKUPINOVÁNÍ
Režim lze zvolit v pořadí "TŘÍDĚNÍ" (), "SKUPINOVÁNÍ" (), "VYPNUTO".
- TŘÍDIT S OTOČENÍM
Přidrže tlačítko [TŘÍDIT S OTOČENÍM] () déle než 5 sekund, až se zobrazí indikátor TŘÍDIT S OTOČENÍM (), a nastavte vybraný zásobník.





3 Nastavte počet kopií a další nastavení a stiskněte tlačítko [START] ().

Kopie jsou dodány na výstupní rošt.



- Pro zrušení úlohy třídění/skupinování stiskněte tlačítko [ZRUŠIT] ().
- Pro zrušení režimu třídění nebo skupinování stiskněte opakovaně tlačítko [TŘÍDĚNÍ/SKUPINOVÁNÍ] (), dokud oba indikátory nezhasnou ( / ).

Při zaplnění paměti

- Pokud se paměť během skenování originálů zaplní, rozsvítí se indikátor CHYBA (), v zobrazení počtu kopií se objeví údaj "PLNÁ" a stroj zastaví kopírování.
- Pro kopírování originálu, které byly naskenované do této chvíle, stiskněte tlačítko [START] ().
- Pro vymazání dat, které byly skenovány do paměti stiskněte tlačítko [ZRUŠIT VŠE] () nebo tlačítko [ZRUŠIT] ().

Při zaplnění výstupního roštu

Pokud je na výstupním roštu více než maximální počet povolených stránek (okolo 250 stránek), kopírování se přeruší. Pokud toto nastane, odeberte nakopírované stránky a stiskněte tlačítko [START] () pro obnovu tisku.

KOPÍROVÁNÍ VÍCE ORIGINÁLŮ NA JEDNU STRÁNKU

(Kopie 2v1/4v1)

Tato funkce umožňuje kopírovat více originálů ve zvoleném uspořádání na jeden list.

Funkce je vhodná pro shrnutí více stránek na kompaktní formát nebo pro poskytnutí náhledu všech stránek dokumentu na jedné stránce.

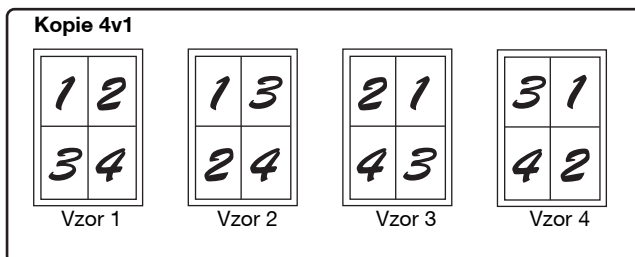
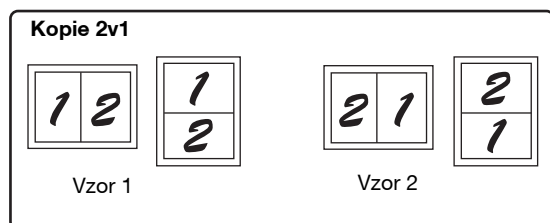

- Nejprve zvolte vzor rozmístění podle pokynů v "Nastavení vzoru soutisku" (str.58) a "Okraje pro 2v1/4v1" (plná čára nebo přerušovaná) v systémových nastaveních (str.88). Po ukončení postupujte dle níže uvedených bodů.
- V závislosti na formátu originálů, papíru a zvoleném počtu originálů se automaticky nastaví vhodný poměr. Při použití snímací plochy je možné zmenšení až na 25%. Při použití RSPF je možné zmenšení až na 50%. Některé kombinace formátu originálu, formátu papíru a počtu obrázků mohou způsobit, že bude obrázek oříznut.
- I když je v systémových nastaveních vypnuta "Rotace kopírování", budou některé originály otočeny podle potřeby, v závislosti na jejich orientaci a orientaci na papíře.
- Tuto funkci nelze použít společně s funkcí kopírování knihy (str.52), XY zoom (str.46), mazání (str.59) a posunutí tisku (str.60).

3

Kopírování ze skla

1 Založte první originál. (str.40)

2 Vyberte velikost originálu. (str.40)

Pokud nebyla vybrána velikost originálu, nemůže být použito kopírování 2v1 / 4v1.

3 Stiskněte tlačítko [2v1/4v1] () pro výběr požadovaného režimu.

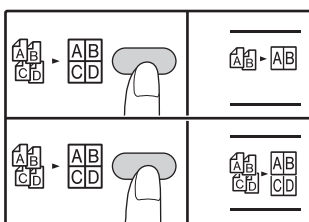

Režim je vybírán v pořadí "2v1", (-), "4v1" (-), "vypnuto".

4 Nastavte počet kopií a další nastavení a stiskněte tlačítko [START] ().

Indikátor upozornění na data () bude blikat a originál se naskenuje do paměti.

5 Pokud indikátor startu svítí, vyjměte originál za další a stiskněte tlačítko [START] ().

Opakujte krok 5 do té doby, než budou všechny originály naskenovány do paměti.



Stiskem tlačítka [ZRUŠIT] () vymažete data z paměti.

6 Když jsou všechny originály naskenovány, stiskněte tlačítko [READ-END] ().

Kopie jsou dodány na výstupní rošt.



- Pro zrušení úlohy 2v1/4v1 stiskněte tlačítko [ZRUŠIT] ().
- Pro zrušení režimu 2v1/4v1 stiskněte opakovaně tlačítko [2v1/4v1] (), dokud oba indikátory (- / -) nezhasnou.

Použití kopírování 2v1 / 4v1 v kombinaci se tříděním kopií



- Po 2 v 1/4 v 1 kopírování se používá skupina funkcí (str.45) je automaticky vybrána pro výstup.
- Pokud 2 v 1/4 v 1 je vybráno kopírování po zvolení druh kopírování, kopie bude tříděny do sad.

Použití RSPF

1 Založte originály. (str.41)

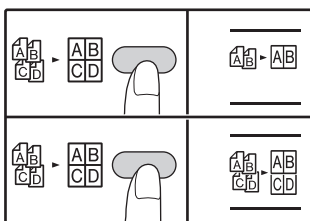
2 Stiskněte tlačítko [2v1/4v1] () pro výběr požadovaného režimu.



Režim je vybírán v pořadí "2v1", () "4v1" () "Vypnuto".

3 Nastavte počet kopií a další nastavení a stiskněte tlačítko [START] ()

Kopie budou dodány na výstupní rošt papíru.

Nastavení vzoru soutisku



Můžete vybrat dva druhy soutisku - soutisk dvou stran na 1 list a soutisk čtyř stran na 1 list. Typy vzorů soutisku jsou ukázány na první straně této části.



Vzor rozmístění lze také zvolit v systémových nastaveních. (str.89)

1 Použití tlačítka [2v1/4v1] () pro nastavení.

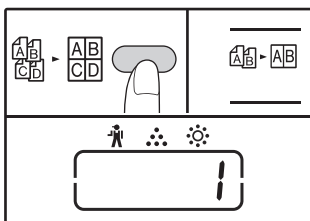

Výběr vzoru na kopii 2v1

Při zhasnutém indikátoru 2v1/4v1 podržte tlačítko [2v1/4v1] () stisknuté, dokud indikátor 2v1 () nezačne blikat.



Nastavený kód aktuálního vzoru bude na displeji blikat jako první číslice.

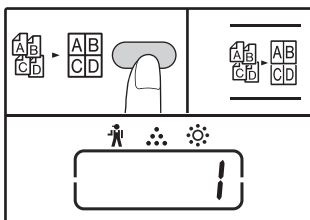

Výběr vzoru na kopii 4v1

Při rozsvíceném indikátoru 2v1 () podržte tlačítko [2v1/4v1] () stisknuté, dokud indikátor 4v1 nezačne blikat ()







Nastavený kód aktuálního vzoru bude na displeji blikat jako první číslice.



- Pro zrušení úlohy 2v1/4v1 stiskněte tlačítko [ZRUŠIT] ()
- Pro zrušení režimu 2v1/4v1 stiskněte opakovaně tlačítko () [2v1/4v1], dokud oba indikátory () nezasnou.

Při zaplnění paměti

- Pokud dojde během skenování originálů k zaplnění paměti, indikátor ERROR () bliká a na displeji zobrazí "FUL".
- Pro kopírování originálů, které byly naskenovány do této chvíle, stiskněte tlačítko [START] ()
- Pro vymazání dat, které byly naskenovány do paměti stiskněte tlačítko [ZRUŠIT VŠE] () nebo [ZRUŠIT] ()

2 Na numerické klávesnici zadejte číslo požadovaného vzoru rozložení stránek.

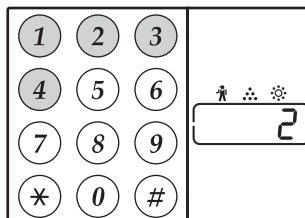

Pro výběr "Vzor 2", stiskněte [2].

Funkce	Nastavený kód (str.89)
Soutisk 2v1	* 1 (Vzor 1) 2 (Vzor 2)
Soutisk 4v1	* 1 (Vzor 1) 2 (Vzor 2) 3 (Vzor 3) 4 (Vzor 4)

Vzor uspořádání viz strana 57.

Výchozí nastavení výrobce je označeno " * ".

Vložené číslo bliká na prvním místě displeje.

3 Stiskněte tlačítko [START] ()

Vybraný nastavený kód přestane blikat a svítí trvale. Tímto je nastavení ukončeno.

4 Stiskněte tlačítko [2v1/4v1] () pro ukončení nastavení.

Displej opět zobrazí počet kopií.

VYTVOŘENÍ OKRAJŮ PŘI KOPÍROVÁNÍ (Posunutí okrajů)

Funkce VYTVOŘENÍ OKRAJŮ PŘI KOPÍROVÁNÍ je ve výchozím nastavení taková, že posune text nebo obrázek a zvětší okraj přibližně o 10 mm.

Umístění okraje, který má být zvětšen, lze zvolit tak, aby byl buď vlevo nebo v horní části stránky

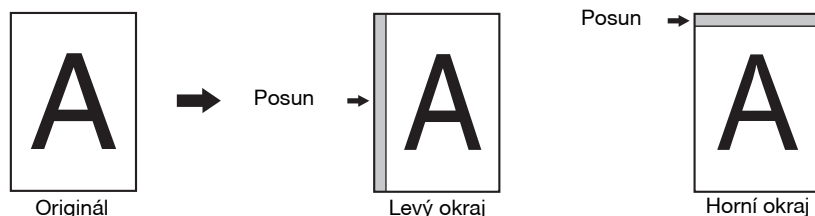

- Šířku okrajů lze změnit v systémových nastaveních. (str.89)
- Všimněte si, že okraj je vytvořen posunutím obrázku a proto, když je obrázek příliš posunut, okraj obrázku může být uříznut.
- Pokud při výběru posunu okrajů indikátor VELIKOSTI ORIGINÁLU bliká, otočte originál tak, aby byl založen stejným směrem jak bliká indikátor VELIKOSTI ORIGINÁLU.
- U modelu AR-7024 nelze použít horní okraj.

1 Založte originál(y).

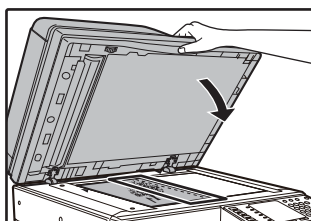

Pokud používáte kopírování ze skla, umístěte stranu originálu, kde chcete vytvořit okraj napravo.

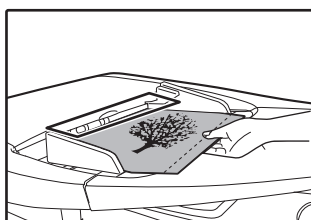

Pokud používáte RSPF, umístěte stranu originálu tam, kde chcete vytvořit levý okraj.

2 Pokud je originál umístěn na skle, vyberte velikost originálu. (str.40)

Při použití podavače RSPF ověřte, že je v zobrazení formátu indikován formát, který odpovídá formátu vloženého originálu.

3 Stiskněte tlačítko [POSUN OKRAJE] (☐-☐).

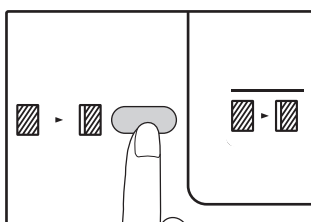

Indikátor se rozsvítí rezerva.

4 Nastavte počet kopií a ostatní nastavení a stiskněte tlačítko [START] (☑).

Kopie je dodána na výstupní rošt.



Pro zrušení posunu okrajů stiskněte opakovaně tlačítko [POSUN OKRAJŮ] (☐-☐) dokud indikátor POSUN OKRAJŮ (☐-☐) nezhasne.

Vyberte umístění okrajů

1 Držte tlačítko [POSUN OKRAJE] (☐-☐) stisknuté, až začne blikat indikátor POSUN OKRAJE (☐-☐).

Vybraný kód nastavení pro umístění okrajů bliká na displeji.

1: Levý okraj 2: Horní okraj

2 Stiskněte tlačítko [1] nebo [2] a potom stiskněte [START] (☑).

Vybraný kód nastavení pro umístění okrajů se rozsvítí.

3 Stiskněte [POSUN OKRAJE] (☐-☐).

Indikátor POSUN OKRAJE (☐-☐) přestane blikat.

3

VYMAZÁNÍ KRAJŮ KOPIE (Mazání)

- Mazání krajů slouží pro vymazání stínů, vznikajících při kopírování silnějších dokumentů nebo při kopírování knihy. (MAZÁNÍ OKRAJŮ)
- Funkce umožňuje také mazání stínů, které se objeví ve středu knihy nebo otevřeného dokumentu. (MAZÁNÍ STŘEDU)
- Nastavení výrobce pro šířku mazání je přibližně 10 mm. Šířku lze změnit v systémových nastaveních. (str.89)

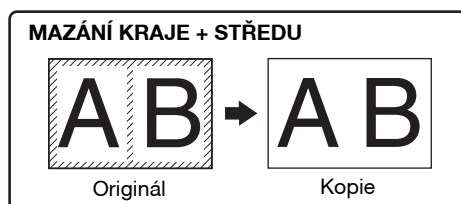
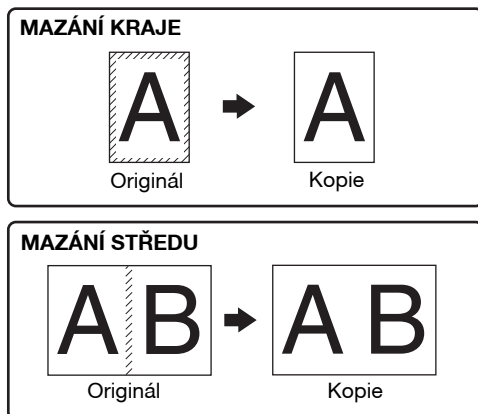

- Mazání středu nemůže být použito v kombinaci s oboustrannou kopií.
- Mazání kopie nemůže být použito v kombinaci s kopírováním 2v1/4v1. (str.57)
- Mazání kopie nemůže být použito, pokud má papír speciální velikost nebo je vkládán z bočního vstupu.
- Všimněte si, že pokud je šířka mazání příliš velká, může být okraj obrázku částečně vymazán.

1 Založte originál(y). (str.40)

2 Pokud je originál umístěn na skle, vyberte velikost originálu. (str.40)

Při použití podavače RSPF ověřte, že je v zobrazení formátu indikován formát, který odpovídá formátu vloženého originálu.

3 Stiskněte [MAZÁNÍ] (☐-☐) pro výběr požadovaného režimu.

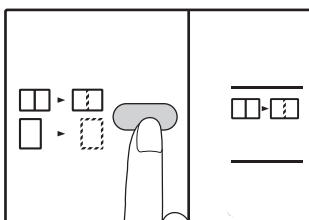

Pro výběr režimu "OKRAJ + MAZÁNÍ STŘEDU" stiskněte tlačítko [MAZÁNÍ] (☐-☐)

4 Nastavte počet kopií a ostatní nastavení a stiskněte tlačítko [START] (☐).

Kopie je dodána na výstupní rošt.



- Pro zrušení mazání kopie, stiskněte opakovaně [MAZÁNÍ] (☐-☐) dokud oba indikátory MAZÁNÍ (☐-☐/☐-☐) nezhasnou.
- Pokud nebyla vybrána velikost originálu v bodu 2, mazání kopie nemůže být použito.

KOPIE IDENTIFIKAČNÍ KARTY

Prostřednictvím této funkce, kterou lze také použít jako funkci pro posun okraje, můžete zkopírovat na stránku přední a zadní stranu identifikační karty. Níže jsou vyobrazeny stanovené šablony Kopie identifikační karty. Jestliže chcete použít funkci Kopie identifikační karty, nalepte dodaný štítek [IDENTIFIKAČNÍ KARTA] na tlačítko POSUN OKRAJE.

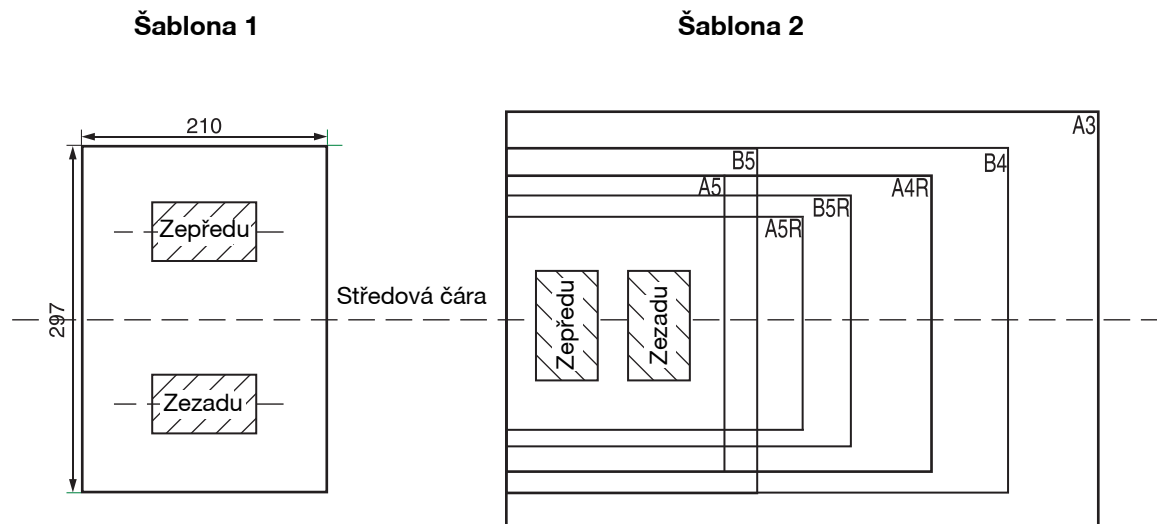

3



- Nejprve zvolte šablony rozvržení (vysvětleno v části "Průkaz totožnosti" oddílu SYSTÉMOVÁ NASTAVENÍ (str.90) a potom proveďte kopírování níže uvedeným postupem. Změna nastavení systému viz "VOLBA NASTAVENÍ PRO SYSTÉMOVÁ NASTAVENÍ" (str.91).
- Funkci Kopie identifikační karty nelze použít ve spojení s funkcemi pro přerušování kopírování, oboustranné kopírování, duplexní kopírování, kopírování XY-zoom, posun okraje, vymazání okrajů + středu, 2v1/4v1, třídění/skupinování a kopírování s rotací.
- Mohou být použity následující formáty papíru:
Vzor 1: A4, B4, B5, A3 (8-1/2" x 11", 8-1/2" x 14", 11" x 17").
Vzor 2: A5, A5R, A4, A4R (5-1/2" x 8-1/2", 5-1/2" x 8-1/2"R, 8-1/2" x 11", 8-1/2" x 11"R, 8-1/2" x 14", 11" x 17"). (A5 (5-1/2" x 8-1/2") lze použít pouze z bočního vstupu.)
- Výchozí systémové nastavení šablon rozvržení je dle vysvětlení v části "Identifikační karta" hodnota "0: Automatická volba". Pokud je použit papír A4/B5/16K/B4/8K/A3, šablono 1 lze použít automaticky. Při použití jiných formátů papíru než výše uvedených lze automaticky použít šablono 2.
- Při použití šablony 1 může dojít k oříznutí obrazu i při použití standardního formátu papíru.
- V režimu průkazu, naleznete v části "UŽIVATELSKÁ NASTAVENÍ (Systémová nastavení)" (str.88), pokud chcete nastavit počet copies. Oblast skenování je: X: 98 mm, Y: 66mm
- V režimu Kopie identifikační karty jsou neplatná nastavení automatického výběru papíru a automatického přepnutí zásobníku. Zvolte papír a zásobník ručně.
- ID karta by měla být umístěna 5 mm z původní velikosti rozsahu, aby snímek nebude odříznut při kopírování.
- Pro kopírování ID karty, měřítko zvětšení je možné zvolit. Nicméně, v závislosti na velikosti papíru, zkopírujte obraz může být opomenutí.

1 Stiskněte tlačítko [IDENTIFIKAČNÍ KARTA].

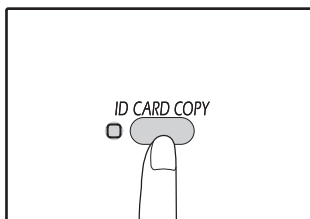

Rozsvítí se indikátor KOPIE IDENTIFIKAČNÍ KARTY.

2 Položte identifikační kartu na sklo pro dokumenty, vyrovnejte ji se značkou pro identifikační kartu a stiskněte tlačítko [START] (🔍).

Při skenování bude blikat indikátor DATA ORIGINALU. Po dokončení skenování se indikátor DATA ORIGINALU rozbliká a v paměti bude naskenována jedna strana identifikační karty. (V takovém případě lze zahájit tisk stisknutím tlačítka [READ-END] (#)).

3 Obařte identifikační kartu na druhou stranu a stiskněte tlačítko [START] (🔍).

Po dokončení skenování se zahájí kopírování.



Jestliže budete chtít zrušit kopírování identifikační karty, stiskněte tlačítko [ZRUŠIT VŠE] (⊘). Musí zhasnout indikátor KOPIE IDENTIFIKAČNÍ KARTY.

4

Kapitola 4 FUNKCE TISKU

Tato kapitola popisuje použití funkcí tisku.

Postup vkládání papíru je stejný jako u funkce kopírování. Viz "[ZAKLÁDÁNÍ PAPÍRU](#)" (str.34).



- Tiskové úlohy přijaté, když zařízení kopíruje nebo skenuje, budou uloženy do paměti. Po ukončení kopírování se spustí tisk tiskových úloh.
- Tisk není možný, když je přední nebo boční kryt otevřen z důvodu údržby, když dojde k zaseknutí papíru, když dojde papír nebo toner a když je nutné vyměnit zásobník válce.
- Pokud dojde k zaseknutí originálu v RSPF, není možný tisknout, dokud není originál odstraněn a RSPF není zprovozněno.

ZÁKLADNÍ TISK

Následující příklad vysvětluje postup tisku dokumentu z programu WordPad.

Před samotným tiskem se ujistěte, že byl do zařízení vložen papír správné velikosti pro váš dokument.

1 Ujistěte se, že svítí indikátor ON LINE na Ovládacím panelu.

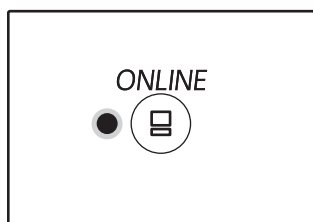

Pokud indikátor ON LINE nesvítí, zmáčkněte tlačítko [ON LINE] (☰).

Pokud indikátor:

- Svítí, zařízení je zapnuté a připraveno k tisku, nebo právě tiskne.
- Nesvítí, zařízení je vypnuté a nemůže tisknout.

2 Spusťte aplikaci WordPad a otevřete dokument, který chcete vytisknout.

3 Vyberte možnost "Tisk" v nabídce "Soubor".

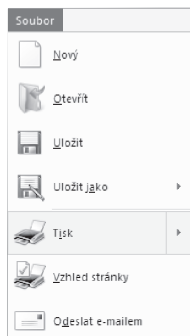

Objeví se dialogové okénko "Tisk".

4 Ujistěte se, že je jako tiskárna zvolena "XX-xxxx".

Pokud je nutné změnit nastavení tisku, klepněte na tlačítko "Předvolby" a otevřete obrazovku nastavení ovladače tiskárny.

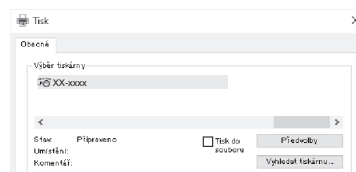

Objeví se obrazovka nastavení ovladače tiskárny.

["OBRAZOVKA NASTAVENÍ OVLADAČE TISKÁRNÝ"](#) (str.65)
["NASTAVENÍ POKROČILÝCH FUNKCÍ TISKU"](#) (str.66)

5 Klepněte na tlačítko "Tisk".

Začne tisk. Pokud je stroj připojený pomocí rozhraní USB a spustí se úloha tisku, zobrazí se okno stavu tisku.

["POPIS OKNA STAVU TISKU"](#) (str.72)

Výtisk bude doručen do výstupního zásobníku papíru.

Pokud během tisku v zásobníku dojde papír

Doplňte papír v zásobníku nebo zvolte jiný zásobník stisknutím tlačítka [ZÁSObNÍK] a pak stiskněte tlačítko [ON LINE] (☐), aby tisk pokračoval.

Pokud je na zařízení se dvěma nebo více zásobníky zapnuta v systémových nastaveních funkce "Automatické přepínání zásobníků" a v některém ze zásobníků je papír stejného formátu, zařízení se automaticky přepne na tento zásobník a tisk pokračuje.

Pozastavení tisku

Pro pozastavení tisku stiskněte tlačítko [ON LINE] (☐) na ovládacím panelu. Tímto přepnete stroj do stavu off-line. Tisk bude pozastaven a indikátor ON LINE bude blikat.

- Pro zrušení tisku stiskněte tlačítko [ZRUŠIT] (Ⓢ) nebo tlačítko [ZRUŠIT VŠE] (ⓈA).
- Pro pokračování tisku stiskněte tlačítko [ON LINE] (☐) a tímto se přepne stroj do stavu online.

Když je "Zdroj papíru" nastaveno na "Automatický výběr"

Když je "Zdroj papíru" nastaven na "Automatický výběr" na záložce "Papír" na obrazovce nastavení ovladače tiskárny a v zařízení není papír správného formátu pro danou tiskovou úlohu, bude se průběh tisku lišit podle nastavení "Použití blízké velikosti papíru" v systémových nastaveních (str.90).

Když je funkce "Použití blízké velikosti papíru" deaktivována

Indikátor FORMÁT PAPÍRU na ovládacím panelu bude blikat. Chcete-li ručně zvolit jiný zásobník nebo doplnit papír v zásobníku, stiskněte tlačítko [VOLBA PAPÍRU] (PAPER), pak stiskněte tlačítko [ON LINE] (☐), aby tisk začal.

Pokud je funkce "Použití blízké velikosti papíru" povolena

Tisk bude proveden na papír, jehož velikost je blízká velikosti tiskového obrazu.



- Více informací ohledně omezení kopírování v režimu tisku, v režimu skenování a omezení režimu tisku v režimu skenování a kopírování naleznete v části "FUNKCE V REŽIMECH KOPÍROVÁNÍ, TISKU A SKENOVÁNÍ" (str.39).
- V případě, že je orientace vloženého papíru jiná než tisknutý obrázek, bude obrázek před tiskem automaticky otočen tak, aby se vešel na papír.

OTEVŘENÍ OVLADAČE TISKÁRNÝ PŘES TLAČÍTKO "Start"

Ovladač tiskárny můžete otevřít a měnit jeho nastavení přes tlačítko "Start" systému Windows. Nastavení upravené tímto způsobem bude výchozím nastavením během tisku z aplikace. (Pokud během tisku provedete nějaké změny nastavení přes obrazovku nastavení ovladače tiskárny, nastavení se po zavření aplikace vrátí k výchozímu nastavení.)

1 Klepněte na tlačítko "Start" (☰), a potom postupně na "Systém Windows", "Ovládací panely" a "Zobrazit zařízení a tiskárny".

- V systému Windows Server 2012 klepněte na „Ovládací panely" → "Hardware" → "Zařízení a tiskárny" → "Tiskárny".
- V systému Windows 8.1 klepněte na obrazovce Start na ikonu (⏵) a potom klepněte na "Ovládací panely" → "Hardware a zvuk" → "Zobrazit zařízení a tiskárny".

1 Klepněte pravým tlačítkem na ikonu ovladače tiskárny "XX-xxxx" a potom klepněte na možnost "Vlastnosti tiskárny".

2 Na záložce "Obecné" klepněte na tlačítko "Předvolby".

Zobrazí se obrazovka nastavení ovladače tiskárny.
["OBRAZOVKA NASTAVENÍ OVLADAČE TISKÁRNÝ" \(str.65\)](#)

OBRAZOVKA NASTAVENÍ OVLADAČE TISKÁRNĚ

Pro kombinace nastavení, které lze zvolit na obrazovce nastavení ovladače tiskárny, existují určitá omezení. Pokud se vyskytne omezení, objeví se vedle nastavení informační ikona (). Klepnutím na ikonu zobrazíte vysvětlení omezení.

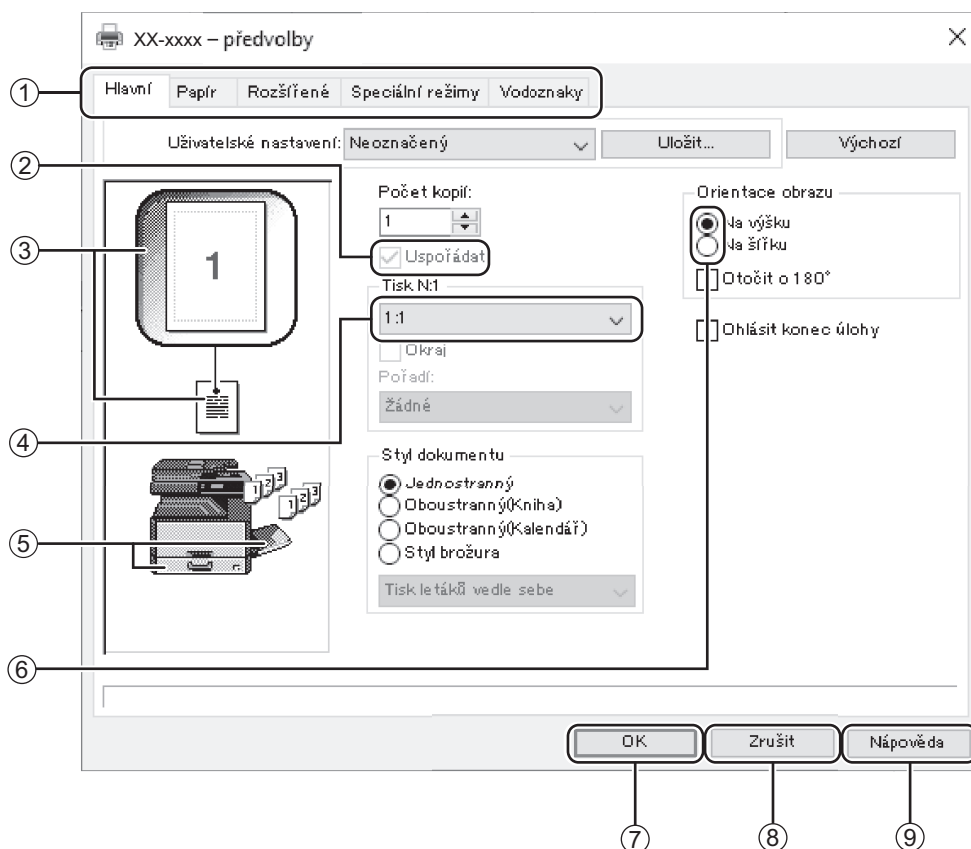

4



Nastavení a obrázek zařízení jsou různé v závislosti na modelu.

① Zásložka

Nastavení jsou umístěna ve skupinách do záložek. Klepnutím na záložku se tato zobrazí.

② Zaškrtnutá políčka

Klepnutím na zaškrtnutá políčka funkci aktivujete nebo deaktivujete.

③ Obrázek nastavení tisku

Zobrazuje výsledek zvoleného nastavení tisku.

④ Rolovací nabídka

Umožňuje vám vybrat si některou ze seznamu voleb.

⑤ Obrázek zásobníků papíru

Zásobník vybraný ve "Výběr papíru" v záložce "Papír" je zobrazen modře. Můžete také na některý zásobník klepnout a tím jej vyberete.

⑥ Zaškrtnutá tlačítka

Umožňuje zvolit položku ze seznamu možností.

⑦ Tlačítka "OK"

Klepněte na toto tlačítko, pokud chcete nastavení uložit a opustit dialogové okno.

⑧ Tlačítka "Zrušit"

Klepněte na toto tlačítko, pokud chcete opustit dialogové okno beze změny nastavení.

⑨ Tlačítka "Nápověda"

Klepněte na toto tlačítko, pokud chcete zobrazit soubor s nápovědou k ovladači tiskárny.

NASTAVENÍ POKROČILÝCH FUNKCÍ TISKU

Tato část popisuje hlavní pokročilé funkce tisku.

Ve vysvětlení se předpokládá, že formát papíru a ostatní základní nastavení již byla provedena. Více informací o základním postupu tisku a otevření ovladače nastavení tiskárny naleznete v části "[ZÁKLADNÍ TISK](#)" (str.62).

TISK VÍCE STRÁNEK NA JEDNU STRÁNKU (Tisk N-nahoru)

Tuto funkci lze použít pro zmenšení tisknutého obrazu a tisk více stránek na jeden list papíru.

Funkce je užitečná tehdy, když chcete vytisknout více obrazů jako jsou například fotografie na jeden list papíru a když chcete šetřit papír. Maximální úspory papíru se dosáhne v kombinaci s oboustranným tiskem.

V závislosti na zvoleném pořadí dojde k následujícímu výsledku tisku.

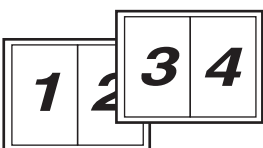
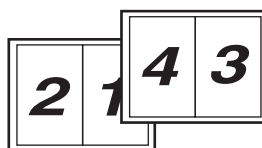
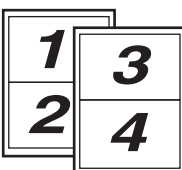
N:1 (Stránky na listu)	Výsledný tisk		
	Zleva doprava	Zprava doleva	Shora dolů (při orientaci stránky naležato)
2:1 (2 stránky na listu)			

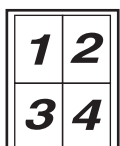
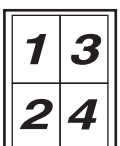
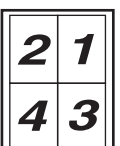
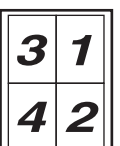
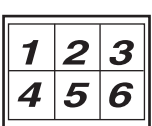
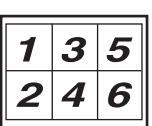
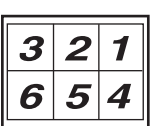
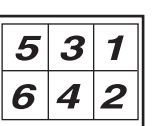
N:1 (Stránky na listu)	Doprava a dolů	Dolů a doprava	Doleva a dolů	Dolů a doleva
4:1 (4 stránky na listu)				
6:1 (6 stránek na listu)				



V PCL6 nebo PS ovladač tiskárny, 8-Up, 9-Up, a 16-Up mohou být vybrány. Se stránka příkazy jsou stejné jako pro 4-Up. V prostředí Windows, pořadí stránek lze zobrazit v tiskové obrázku v okně vlastností ovladače tiskárny.

1 Klepněte na záložku "Hlavní" na obrazovce nastavení ovladače tiskárny.

2 Zvolte počet stran na listu.

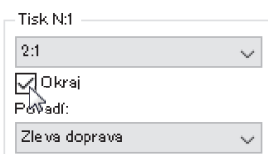

Pokud chcete vytisknout okrajové linky, zaškrtněte okénko "Okraj".

3 Zvolte pořadí stran.

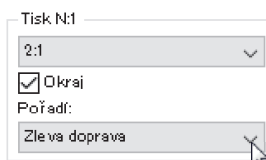

PŘIZPŮSOBENÍ TIŠTĚNÉHO OBRÁZKU VELIKOSTI PAPIŘU (Přizpůsobit na papír)

Ovladač tiskárny umí přizpůsobit velikost tiskového obrazu velikosti papíru vloženého do zařízení. Pokud chcete použít tuto funkci, postupujte podle níže popsanych kroků. Níže znázorněný postup předpokládá, že chcete vytisknout dokument o velikosti A3 na papír o velikosti A4.

1 Klepněte na záložku "Papír" v okénku nastavení ovladače tiskárny.

2 Vyberte původní velikost (A3) tiskového obrazu ve "Formát papíru".

Formát papíru
297 × 420 mm

A3

Vlastní...

3 Zaškrtněte tlačítko "Přizpůsobit na papír".

Nastavení zvětšení

Normální

Přizpůsobit na papír

Měřítko

Tisknout A3 na

A4

Nastavení...

4 Vyberte skutečnou velikost papíru použitého pro tisk (A4).

Velikost tiskového obrazu bude automaticky upravena tak, aby odpovídala velikosti papíru vloženého do zařízení.

Formát papíru: A3
Přizpůsobit na papír: A4



Dokument o velikosti A3 (Formát papíru)



Papír o velikosti A4 (Přizpůsobit na papír)

4

OTOČENÍ OBRÁZKU O 180 STUPŇŮ (Otočit o 180°)

Tato funkce otočí obrázek o 180 stupňů, aby bylo možné jej vytisknout správně na papír, který lze vložit jen jedním směrem (například obálky).

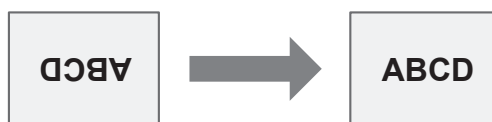

1 Klepněte na záložku "Hlavní" na obrazovce nastavení ovladače tiskárny.

2 Zaškrtněte okénko "Otočit o 180°".

Orientace obrazu

Na výšku

Na šířku

Otočit o 180°

ZVĚTŠENÍ/ZMENŠENÍ VELIKOSTI OBRÁZKU (Měřítka)

Tato funkce slouží pro zvětšení nebo zmenšení obrazu na určitá procenta. Malým zmenšením obrazu je tak možno vytvořit na papíru okraje nebo zvětšit malý obraz.



Nastavení "Měřítka" není dostupné, když je zvoleno "Tisk N-nahoru".

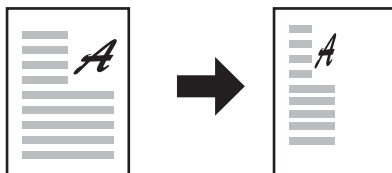

1 Klepněte na záložku "Papír" na obrazovce nastavení ovladače tiskárny.

2 Zvolte "Měřítka" a klepněte na tlačítko "Nastavení".

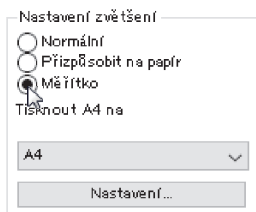

Formát papíru pro tisk lze zvolit z vyskakovací nabídky.

3 Zvolte poměr zvětšení.

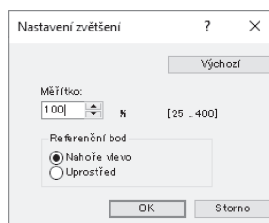

Přímo zadejte číslo nebo změňte poměr v krocích po 1 % klepnutím na tlačítko



- Jako referenční bod na papíru můžete také vybrat nastavení [Nahoře vlevo] nebo [Uprostřed].
- Pokud používáte ovladač tiskárny PS (Windows), je možno nastavit procentuální velikost nezávisle pro šířku a délku, a změnit tak proporce obrazu. (XY-Zoom)

TISK NEVÝRAZNÉHO TEXTU A ČERNÝCH LINEK (Text černý/Vektor černý)

Když tisknete barevný obrázek, lze text a linky, které jsou nevýrazné, vytisknout černě. (Rastrová data, jako jsou bitmapové obrázky, nelze upravit.) To umožňuje zvýraznit text a linky, které jsou nevýrazné a špatně viditelné.

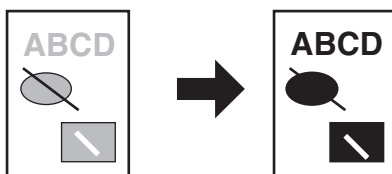

1 Klepněte na záložku "Rozšířené" na obrazovce nastavení ovladače tiskárny.

2 Zaškrtněte okénko "Text černý" a/ nebo "Vektor černý".

Úprava obrazu...

- Text černý
- Vektor černý

- "Text černý" lze zvolit pro tisk veškerého textu kromě černobílého.
- "Vektor černý" lze zvolit pro tisk veškeré vektorové grafiky kromě bílých linek a černých ploch.

NASTAVENÍ JASU A KONTRASTU OBRÁZKU

(Úprava obrazu)

Při tisku fotografií nebo jiných obrázků je možno v nastaveních tisku též nastavit jas a kontrast. Tato nastavení je možno použít pro provedení jednoduchých korekcí v případech, kdy nemáte v počítači nainstalováno software pro editaci obrazu.

1 Klepněte na záložku "Rozšířené" na obrazovce nastavení ovladače tiskárny.

2 Klepněte na tlačítko "Úprava obrazu".

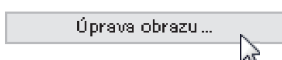



Text černý

Vektor černý

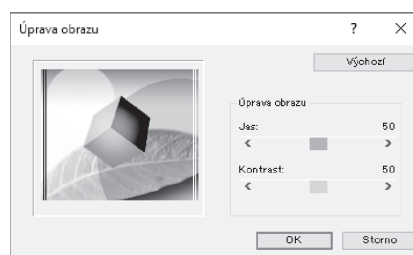
3 Upravte nastavení obrázku.



Pro změnu nastavení posouvejte jezdec  nebo klikněte na tlačítko  nebo .

PŘIDÁNÍ VODOZNAKU NA STRÁNKU (Vodoznaky)

Jako pozadí za vytisknutý obraz je možno přidat stínový text jako vodoznak. Velikost, zřetelnost a úhel textu vodotisku lze upravit. Velikost, zřetelnost a úhel textu vodotisku lze upravit. Text lze zvolit z předem uložených textů, nebo zadat nový vodotisk.

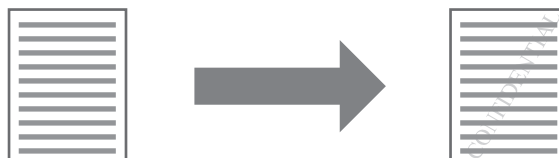

1 Klepněte na záložku "Vodoznaky" na obrazovce nastavení ovladače tiskárny.

2 Zvolte nastavení vodoznaku.

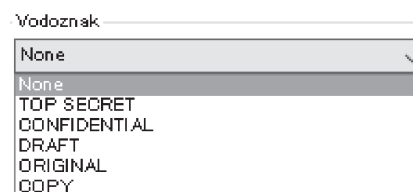

Zvolte uložený vodotisk ze stahovací nabídky. Chcete-li upravit font či jiná nastavení, klepněte na tlačítko "Upravit".



Pokud chcete vytvořit nový vodotisk, zadejte text vodotisku v okénku "Text" a klepněte na tlačítko "Přidat".

OBOUSTRANNÝ TISK (Jen model, který má ve standardním vybavení funkci oboustranného tisku/kopírování.)

Stroj může tisknout na obě strany papíru. Tato funkce je užitečná pro mnoho účelů a je vhodná zejména pro vytvoření brožury. Oboustranný tisk představuje rovněž úsporu papíru.



- Pokud používáte oboustranný tisk, zvolte na záložce "Papír" zdroj v poli "Zdroj papíru".
- Při použití ovladače tiskárny PCL6 nebo SPLC lze oboustranný tisk použít pouze s vnějším zásobníkem. (V případě dotazů se obraťte na autorizovaný servis.).

Orientace papíru	Výsledný tisk	
Svislý	Oboustranný (Kniha)	Oboustranný (Kalendář)
Vodorovný	Oboustranný (Kniha)	Oboustranný (Kalendář)
	Stránky jsou tisknuty tak, že mohou být svázané na straně.	Stránky jsou tisknuty tak, že mohou být svázané nahore.

1 Klepněte na záložku "Hlavní" na obrazovce nastavení ovladače tiskárny.

2 Zvolte "Oboustranný(Kniha)" nebo "Oboustranný(Kalendář)".

Styl dokumentu

Jednostranný
 Oboustranný(Kniha)
 Oboustranný(Kalendář)
 Styl brožura

Tisk letáků vedle sebe



V ovladači tiskárny PCL6 nebo PS můžete také vybrat nastavení [Styl brožura].

ULOŽENÍ ČASTO POUŽÍVANÝCH NASTAVENÍ TISKU

Nastavení provedená na jednotlivých záložkách v době tisku je možno uložit jako uživatelská nastavení. Uložením často používaných nastavení pod přiřazeným názvem umožní snadnou volbu těchto nastavení příště, když je potřebujete použít.

ULOŽENÍ NASTAVENÍ V DOBĚ TISKU

(Uživatelská nastavení)

Nastavení je možné uložit z jakékoli záložky okna vlastností ovladače tiskárny. Nastavení provedená na každé záložce se v době ukládání zobrazí formou seznamu a umožní vám tak je zkontrolovat.

Postup otevření ovladače tiskárny naleznete v části "[ZÁKLADNÍ TISK](#)" (str.62).

1 Nastavte nastavení tisku na každé záložce a klepněte "Uložit" na jakémkoliv ze záložek.

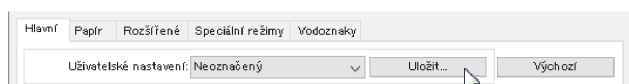

2 Po zkontrolování zobrazených nastavení zadejte název nastavení (nejvýše 20 znaků).



- Lze uložit až 30 sad nastavení.
- Vámi vytvořený vodotisk nelze uložit do uživatelského nastavení.

3 Klepněte na tlačítko "OK".

Použití uložených nastavení

Na každé záložce zvolte uživatelská nastavení, která chcete použít.

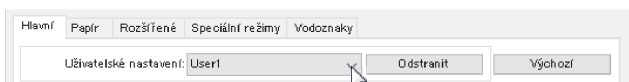

Smazání uložených nastavení

Zvolte uživatelská nastavení, která chcete smazat v "[Použití uložených nastavení](#)" (výše), a klepněte na tlačítko "Odstranit".

4

POPIS OKNA STAVU TISKU

Při začátku tisku se automaticky otevře Okno stavu tisku.

Okno stavu tisku je pomůcka, která sleduje stav zařízení a zobrazuje název dokumentu, který se právě tiskne, nebo případná chybová hlášení.

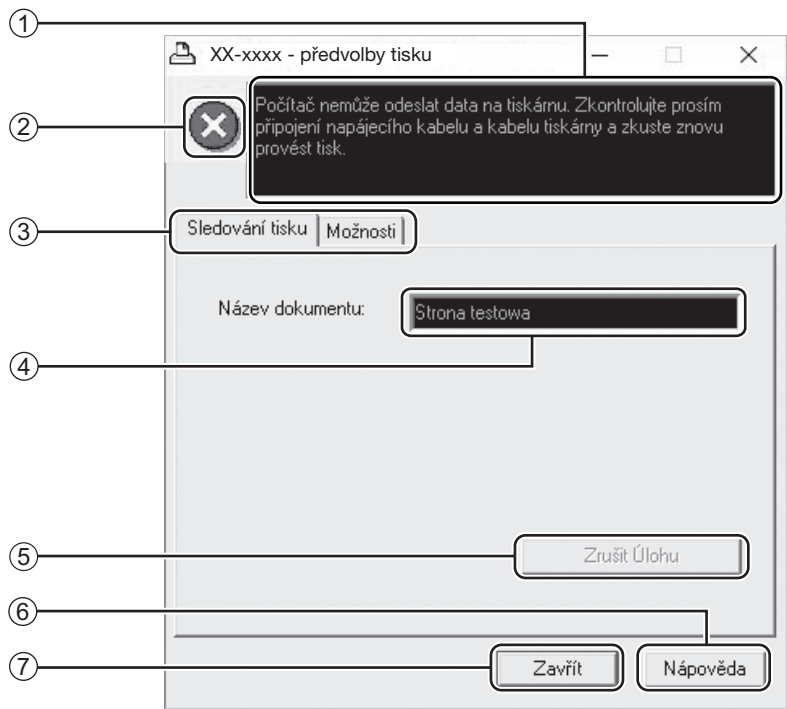



① Stavové okno

Poskytuje informace o aktuálním stavu tiskárny.

② Ikonka stavu

Ikonky stavu vás informují o možných chybách tisku. Pokud probíhá tisk normálně, žádná ikonka se neobjeví.

Ikonky jsou vysvětleny níže. Postupujte podle instrukcí zobrazených ve stavovém okně, pokud chcete problém vyřešit.

Ikonka stavu	Stav tisku
	Došlo k chybě, která potřebuje okamžitý zásah.
	Došlo k chybě, která potřebuje brzký zásah.

③ Záložka

Klepněte na záložku, pokud chcete zobrazit její obsah. Záložka "Možnosti" vám umožní vybrat možnosti zobrazení pro Okno stavu tisku.

④ Název dokumentu

Zobrazuje název dokumentu, který se právě tiskne.

⑤ Tlačítko "Zrušit Úlohu"

Klepnutím na toto tlačítko lze tisk ukončit dříve, než tiskárna obdrží tiskovou úlohu.

⑥ Tlačítko "Nápověda"

Klepněte na toto tlačítko, pokud chcete zobrazit soubor s nápovědou k Oknu stavu tisku.

⑦ Tlačítko "Zavřít"

Klepnutím na toto tlačítko zavřete Okno stavu tisku.



"Print Status Window" lze použít pouze tehdy, když je přístroj připojen pomocí kabelu USB.

["Installing the printer status monitor \(je-li nainstalována rozšiřující sada sítě a rozšiřující sada tiskárny\)" \(str.19\)](#)

Tato kapitola popisuje použití funkcí skeneru.



- Skenování není možné, když je přední nebo boční kryt otevřen z důvodu údržby, když dojde k zaseknutí papíru, když dojde papír nebo toner a když je nutné vyměnit zásobník válce.
- Pokud dojde k zaseknutí originálu v RSPF, není skenování možné, dokud originál není odstraněn a RSPF není zprovozněno.

PŘEHLED SKENOVÁNÍ

Vývojový diagram níže poskytuje přehled o skenování.

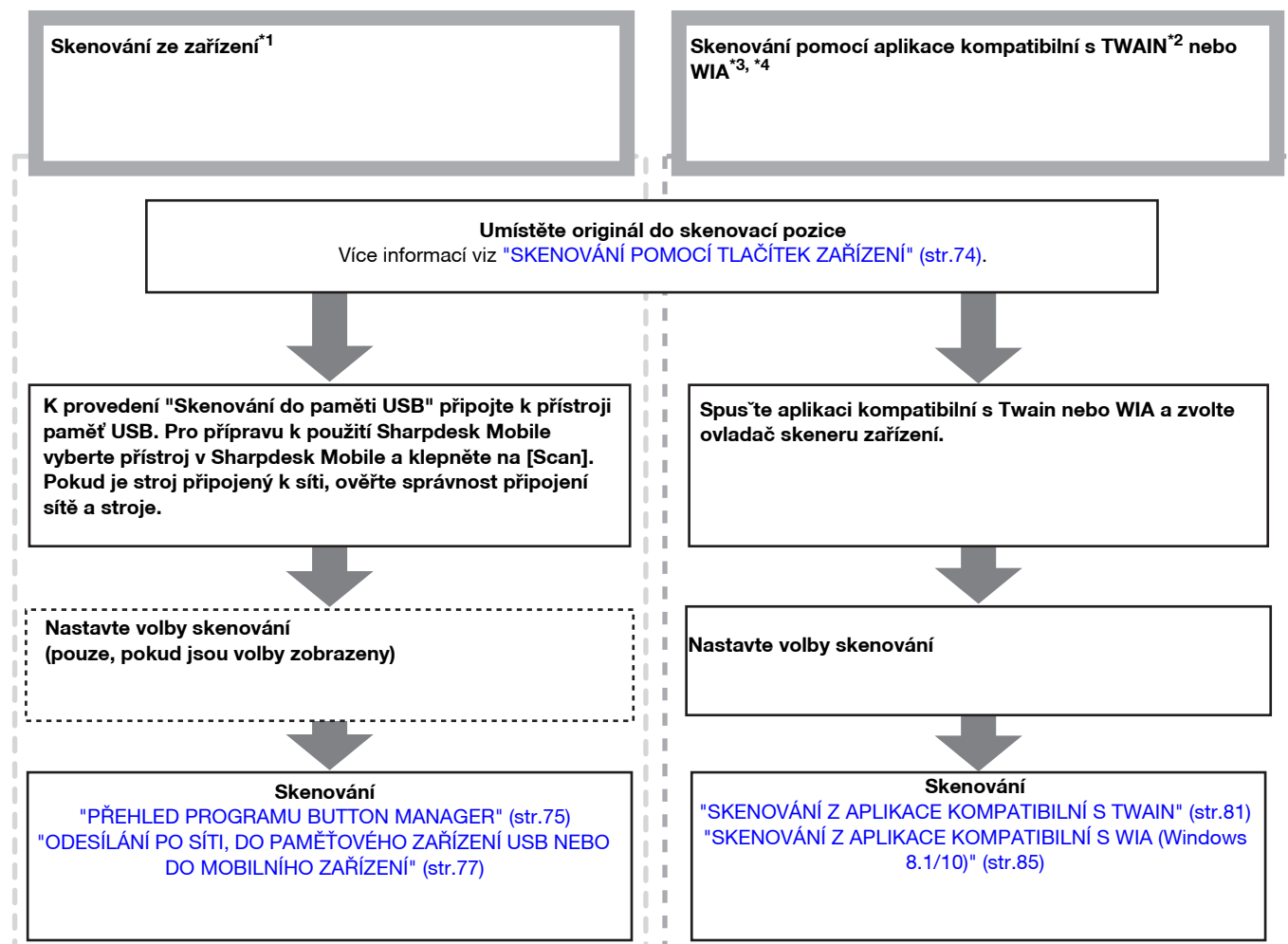

*1 Chcete-li skenovat pomocí ovládacího panelu stroje, musíte nejprve nainstalovat software Button Manager a provést na ovládacím panelu požadované nastavení. Podrobnosti najdete v části : "[NASTAVENÍ PROGRAMU BUTTON MANAGER](#)" (str.24). Software Button Manager nelze použít, když lze použít funkci sítě. Chcete-li použít funkce Skenovat do e-mailu/ Skenovat na FTP/Skenovat do USB/Skenovat na plochu (Sharpdesk)/Sharpdesk Mobile, proveďte požadované nastavení na webové stránce.

*2 TWAIN je mezinárodní standard rozhraní pro skenery a jiná snímací zařízení. Nainstalování ovladače TWAIN na vašem počítači vám umožní zpracovávat obrázky pomocí různých aplikací kompatibilních s TWAIN.

*3 WIA (Windows Imaging Acquisition) je funkce Windows, která umožňuje skeneru, digitálnímu fotoaparátu nebo jinému snímacímu zařízení komunikovat s aplikací na zpracování obrázků. Ovladač WIA pro toto zařízení lze použít pouze v systémech Windows 8.1/10.

*4 WIA nelze použít u modelů s nainstalovanou rozšiřující sadou sítě.

SKENOVÁNÍ POMOCÍ TLAČÍTEK ZAŘÍZENÍ

POUŽITÍ PROGRAMU BUTTON MANAGER

Pokud je skenování provedeno tímto způsobem, spustí se automaticky aplikace, která byla nastavena v programu Button Manager a skenovaný obrázek bude vložen do této aplikace. Postup přiřazení aplikací pomocí programu Button Manager nebo jiných nastavení naleznete v části "[NASTAVENÍ PROGRAMU BUTTON MANAGER](#)" (str.76).



- Pokud je zařízení v režimu kopírování, přepněte jej do režimu skenování a vymažte nastavení kopírování stisknutím tlačítka [SKENOVAT] (☰).
- Když je ve stroji nainstalován síťový modul nebo je stroj vybaven standardně funkcí sítě, můžete ukládat naskenovaná data do paměťového zařízení USB (Skenovat do paměti USB) nebo do mobilního zařízení pomocí Sharpdesk Mobile (Skenování do Sharpdesk Mobile) nebo odesílat naskenovaná data po síti (Skenovat do e-mailu, Skenovat na FTP, Skenovat na plochu). Podrobnosti najdete zde: "[ODESÍLÁNÍ PO SÍTI, DO PAMĚŤOVÉHO ZAŘÍZENÍ USB NEBO DO MOBILNÍHO ZAŘÍZENÍ](#)" (str.77).

Skenování z ovládacího panelu zařízení

1 Stiskněte tlačítko [SKENOVAT] (☰).

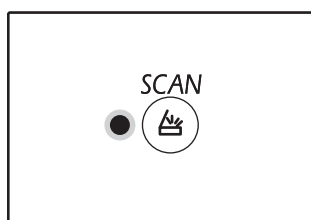

Když se rozsvítí indikátor SKENOVÁNÍ, zařízení je v režimu skenování.

2 Umístěte originál(y), které chcete skenovat, na snímací plochu/RSPF.

[Skenování ze snímací plochy]



Umístěte stranu originálu na snímací plochu. Srovnajte stranu originálu s měřítkem formátu originálu, aby byla vyrovnána se středovou značkou (▲).

[Skenování z RSPF]

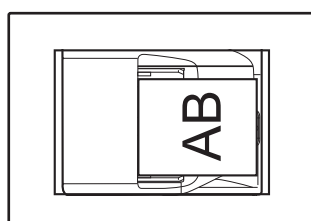

Originály založte na rošt podavače lícem nahoru.

3 Stisknutím [NABÍDKA SKENOVÁNÍ] započne skenování.

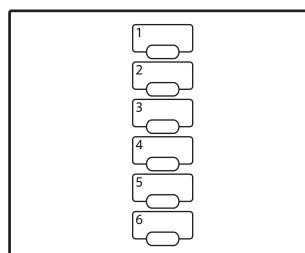

Skenování začne a skenovaná data budou přenesena do aplikace. Cílovou aplikaci lze zvolit tlačítkem [NABÍDKA SKENOVÁNÍ].

Více údajů o výchozí aplikaci na každém tlačítku naleznete v části "[NASTAVENÍ PROGRAMU BUTTON MANAGER](#)" (str.76).

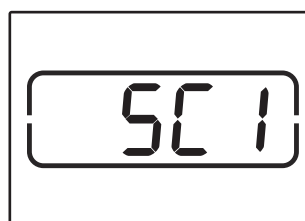

Na displeji se objeví číslo tlačítka [MENU SKENOVÁNÍ], které stisknete a číslo se rozsvítí a indikátor skenování začne blikat.



- Po návrat do režimu kopírování z režimu skenování stiskněte tlačítko [SKENOVÁNÍ] (☰) nebo [ZRUŠIT VŠE] (CA).
- Omezení kopírování a tisku v režimu skenování a režim skenování zatímco se kopíruje nebo tiskne, viz. "[FUNKCE V REŽIMECH KOPÍROVÁNÍ, TISKU A SKENOVÁNÍ](#)" (str.39).

PŘEHLED PROGRAMU BUTTON MANAGER

Button Manager je program, který umožňuje použití funkcí skeneru na zařízení. Button Manager umožňuje konfiguraci šesti sad nastavení skenování jako nabídku skenování na zařízení.

Chcete-li zobrazit nápovědu nastavení, klepněte na tlačítko ? v horním pravém rohu okna a pak klepněte na nastavení.

Pro skenování z ovládacího panelu zařízení je nutné provést nastavení v ovládacích panelech po instalaci programu Button Manager. Informace o instalaci programu Button Manager a provedení nastavení na ovládacích panelech viz oddíl "[NASTAVENÍ PROGRAMU BUTTON MANAGER](#)" (str.24). Více informací o skenování přes ovládací panel zařízení viz "[SKENOVÁNÍ POMOCÍ TLAČÍTEK ZAŘÍZENÍ](#)" (str.74).

Program Button Manager můžete použít pro zvolení a změny funkcí šesti nabídek skenování. Viz "[NASTAVENÍ PROGRAMU BUTTON MANAGER](#)" (str.76).

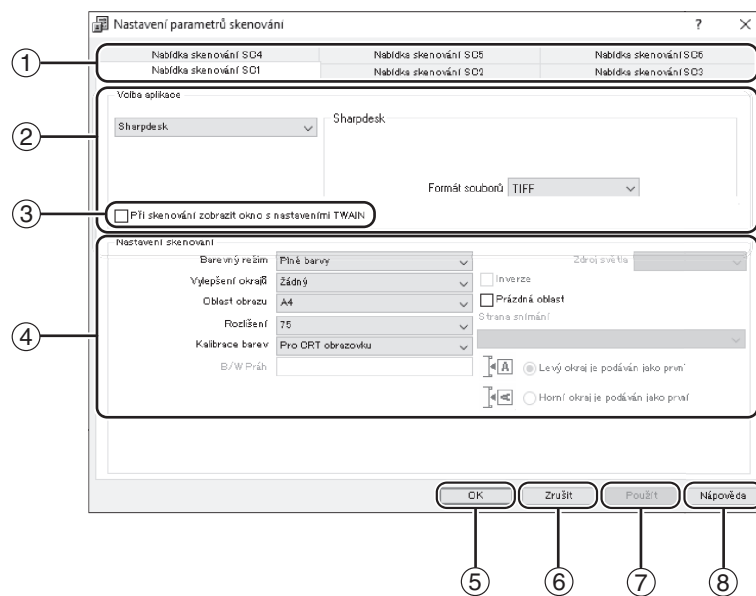

① Záložka

Klepněte pro nastavení voleb nabídky skenování. Každá záložka obsahuje nastavení skenování pro nabídku skenování.

② Oblast "Volba aplikace"

Zde zvolte spouštěcí aplikaci.

③ Okénko "Při skenování zobrazit okno s nastaveními TWAIN"

Můžete zvolit, zda chcete zobrazit obrazovku TWAIN. Když je políčko zaškrtnuto, zobrazí se během skenování obrazovka TWAIN, aby bylo možné upravit podmínky skenování.

④ Oblast "Nastavení skenování"

Nastavte podmínky skenování.

⑤ Tlačítko "OK"

Klepnutím na toto tlačítko uložíte nastavení a opustíte okno.

⑥ Tlačítko "Storno"

Klepnutím na toto tlačítko opustíte okno bez ukládání změn nastavení.

⑦ Tlačítko "Použít"

Klepnutím na toto tlačítko uložíte nastavení bez opouštění okna.

⑧ Tlačítko "Nápověda"

Klepnutím na toto tlačítko zobrazíte nápovědu programu Button Manager.



Některé aplikace mohou omezit volby nastavení.

NASTAVENÍ PROGRAMU BUTTON MANAGER

Po instalaci běží program Button Manager v operačním systému Windows na pozadí. Pokud chcete změnit nastavení programu Button Manager, postupujte podle pokynů uvedených níže.

Více informací o nastavení programu Button Manager naleznete v nápovědě programu Button Manager.

["PŘEHLED PROGRAMU BUTTON MANAGER" \(str.75\)](#)

- 1** Klepněte pravým tlačítkem na ikonu programu Button Manager () na liště a zvolte "Nastavení" z vyskakovací nabídky.

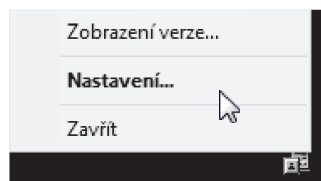

Otevře se obrazovka nastavení programu Button Manager.



Pokud se ikona programu Button Manager na liště nezobrazí, klepněte na tlačítko "Start", zvolte "Všechny programy", vyberte "Sharp Button Manager AC" a spusťte program Button Manager klepnutím na "Button Manager".

- 2** Klepněte na záložku nabídky skenování, kterou chcete nastavit.

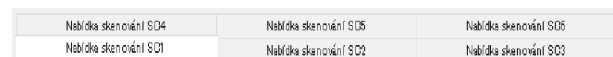

- 3** Zvolte spouštěcí aplikaci v nabídce "Volba aplikace".



Když je zaškrtnuto okénko "Při skenování zobrazit okno s nastaveními TWAIN", zobrazí se obrazovka nastavení skenování během skenování, aby bylo možné změnit nastavení.

Nabídka skenování programu Button Manager (nastavení výrobce)

Nabídka Obrazovky/ Button Manager	Aplikace, která spustí
ScanMenu SC1:	Sharpdesk
ScanMenu SC2:	Email
ScanMenu SC3:	FAX
ScanMenu SC4:	OCR
ScanMenu SC5:	Microsoft Word
ScanMenu SC6:	Filing



Spouštěcí aplikaci je nutné nainstalovat před použitím.

- 4** Zvolte "Barevný režim", "Vylepsění okrajů" a jiná nastavení skenování v oblasti "Nastavení skenování".

- 5** Klepněte na tlačítko "OK".

Tím je nastavení ukončeno.

ODESÍLÁNÍ PO SÍTI, DO PAMĚŤOVÉHO ZAŘÍZENÍ USB NEBO DO MOBILNÍHO ZAŘÍZENÍ

Když je ve stroji nainstalován síťový modul nebo je stroj vybaven standardně funkcí sítě, můžete odesílat naskenovaná data po síti (Skenovat do e-mailu, Skenovat na FTP nebo Skenovat na plochu) nebo ukládat naskenovaná data do paměťového zařízení USB (Skenovat do paměti USB) nebo do mobilního zařízení pomocí Sharpdesk Mobile (Skenování do Sharpdesk Mobile).

Chcete-li přiřadit nastavení skenování k tlačítku odeslání, použijte webovou stránku stroje. Podrobnosti najdete zde: "[Nastavení režimu skenování](#)" (str.79).

Použití funkcí Skenovat do e-mailu, Skenovat na FTP nebo Skenovat do paměti USB

Když chcete použít funkci Skenovat do e-mailu, Skenovat na FTP nebo Skenovat do paměti USB, použijte tlačítka [SKENOVÁNÍ] 1 až 5.

Chcete-li použít funkci Skenovat do Sharpdesk Mobile nebo Skenovat na plochu, pokyny najdete zde: "[Použití funkce Skenovat do Sharpdesk Mobile nebo Skenovat na plochu](#)" (str.78).

1 Při použití funkce Skenovat do paměti USB připojte paměť USB ke konektoru USB na stroji.

2 Stiskněte tlačítko [SKENOVAT] (🖨).

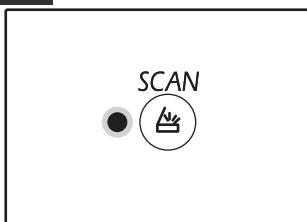

Indikátor volby režimu skeneru se rozsvítí a stroj se přepne do režimu skeneru.

3 Vložte originál na sklo dokumentu nebo do podavače RSPF.

4 Stiskněte tlačítko [SKENOVÁNÍ] (1 až 5), pod kterým je uloženo požadované nastavení.

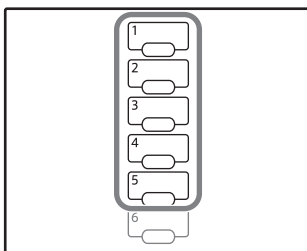

V zobrazení počtu kopií se objeví údaj "SCx" a v zobrazení měřítka se objeví číslo stisknutého tlačítka [SKENOVÁNÍ]. Místo "x" se zobrazí číslo stisknutého tlačítka 1 až 5.

5 Stiskněte tlačítko [START] (🏁).

Originál se naskenuje a obrazová data se uloží do paměti USB nebo se odešlou na cíl.

6 Při použití funkce Skenovat do paměti USB odpojte paměť od stroje.

Použití funkce Skenovat do Sharpdesk Mobile nebo Skenovat na plochu

Aby bylo možné použít funkci Skenovat do Sharpdesk Mobile, stroj musí být připojený k síti s přístupovým bodem k bezdrátové síti LAN a je třeba nainstalovat aplikaci „Sharpdesk Mobile“ do mobilního zařízení a zaregistrovat stroj. Podrobnosti najdete v příručce Sharpdesk Mobile. Aplikaci Sharpdesk Mobile můžete nainstalovat z obchodu pro systém vašeho mobilního zařízení.

Také můžete odesílat naskenovaná data přímo do určeného počítače. Chcete-li tuto funkci použít, je třeba nainstalovat nástroj Sharpdesk Network Scanner. Podrobnosti o instalaci a nastaveních najdete v příručce nebo nápovědě k nástroji Sharpdesk Network Scanner.

Použijte tlačítko předvolby odeslání 6 k uložení naskenovaných obrazových dat do mobilního zařízení nebo počítače.



- Zadá-li více mobilních zařízení příkaz "Skenovat" ze Sharpdesk Mobile všech zařízeních současně, lze naskenovaná data odeslat pouze na zařízení, které jej zadalo poslední.
- Při použití funkce Skenovat na plochu lze v nástroji Network Scanner zaregistrovat jen jeden profil. Pokud zaregistrujete více profilů, lze povolit jen nastavení naposledy registrovaného profilu.
- Při provádění funkce Skenovat na plochu dojde ve stroji k chybě, pokud před použitím funkce Skenovat na plochu odstraníte nástroj Network Scanner.
Pokud skenování spustíte pomocí Sharpdesk Mobile v mobilním zařízení poté, co je zaregistrován profil nástroje Network Scanner, tento profil bude odstraněn.
Pokud potřebujete použít funkci Skenovat na plochu, znovu zaregistrujte profil nástroje Network Scanner.

1 V Sharpdesk Mobile na mobilním zařízení vyberte přístroj a klepnutím na [Scan] připravte zařízení na příjem.

2 Stiskněte tlačítko [SKENOVAT] (📄).

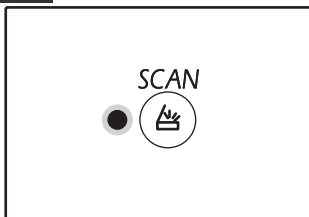

Indikátor volby režimu skeneru se rozsvítí a stroj se přepne do režimu skeneru.

3 Vložte originál na sklo dokumentu nebo do podavače RSPF.

4 Stiskněte tlačítko [SKENOVÁNÍ] (6).

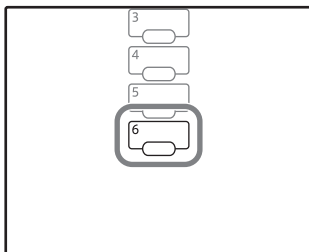

V zobrazení počtu kopií se zobrazí údaj "Shd" a v zobrazení měřítka se zobrazí číslo "6" stisknutého tlačítka [SKENOVÁNÍ].

5 Stiskněte tlačítko [START] (🏠).

Dokument se naskenuje a naskenovaná obrazová data se odešlou do mobilního zařízení nebo počítače.

Nastavení režimu skenování

Tato část vysvětluje, jak uložit nastavení skenování pod tlačítko SKENOVÁNÍ. Rozlišení, barevný režim a formát obrazu lze nastavit na webové stránce stroje. Otevřete webovou stránku stroje za použití administrátorských práv a nakonfigurujte nastavení.

1 Webovou stránku můžete otevřít zadáním IP adresy stroje ve webovém prohlížeči.

2 Klikněte na "Administrator Menu" a potom otevřete webovou obrazovku administrátora je.

Na účet a heslo správce, naleznete v Průvodci Start.

3 Klepněte na nastavení "Nastavení skenování" v části "Správa odesílání obrazu".

Zobrazí se nastavení.

4 Klepněte na jednu z možností [USB1] až [Sharpdesk6] a nastavte rozlišení, barevný režim a formát.

Provedte nastavení pro funkci Skenovat do paměti USB, Skenovat do e-mailu, Skenovat na FTP, Skenovat na plochu a pro aplikaci Sharpdesk Mobile. Informace o nastavení režimu skenování najdete v části "Nastavení" níže.

Možnosti [USB1] až [Sharpdesk6] odpovídají každému z čísel tlačítek skenování. Například vyberte možnost [USB1] k uložení nastavení pod tlačítko [SKENOVÁNÍ] "1".

5 Po uložení nastavení klepněte na tlačítko [Odeslat].

Nastavení se uloží. Ukončete webový prohlížeč.

Nastavení

Položka	Volby (výchozí nastavení výrobce je zobrazené tučně)	Popis
Typ skenování*	Prohledávání paměti USB , Síťové skenování	Vyberte funkci Prohledávání paměti USB nebo Síťové skenování (Skenovat do e-mailu, Skenovat na FTP).
Rozlišení	75 dpi, 100 dpi, 150 dpi, 200 dpi, 300 dpi , 400 dpi, 600 dpi	Nastavte rozlišení k použití při skenování.
Barevný režim	Čb, Stupně šedé, Plné barvy	Vyberte barevný režim k použití při skenování.
Režim komprese (Čb)	Žádné , MH(G3), MMR(G4)	Vyberte typ komprese k použití pro naskenovaný soubor. Toto lze nastavit, když je pro možnost "Barevný režim" zvoleno nastavení "Čb".
Formát	TIFF, PDF , JPEG	Vyberte formát pro uložení naskenovaného souboru.
Typ cíle*	E-mail , FTP	Nastavte cíl. Vyberte "E-mail" pro odeslání pomocí funkce Skenovat do e-mailu nebo vyberte "FTP" k odeslání pomocí funkce Skenovat na FTP. Toto lze nastavit, když je pro možnost "Typ skenování" zvoleno nastavení "Síťové skenování".

* Tuto položku nelze konfigurovat v produktu Sharpdesk6.

Nastavení cíle

Konfigurujte nastavení pro cíl. Provedená nastavení jsou závislá na nastavení „Typ cíle“.

Když je vybráno nastavení „E-mail“

Položka	Volby (výchozí nastavení výrobce je zobrazené tučně)	Popis
E-mailová adresa (povinná)	-	Pro cílovou e-mailovou adresu lze zadat maximálně 64 znaků.

Když je vybráno nastavení „FTP“

Položka	Volby (výchozí nastavení výrobce je zobrazené tučně)	Popis
Název hostitele nebo adresa IP (povinné)	-	Pro název hostitele nebo adresu IP cílového serveru FTP lze zadat maximálně 127 znaků.
Uživatelské jméno (volitelné)	-	Pro uživatelské jméno pro přihlášení k cílovému serveru FTP lze zadat maximálně 32 znaků.
Heslo (volitelné)	-	Pro heslo umožňující přihlášení k cílovému serveru FTP lze zadat maximálně 32 znaků.
Adresář (volitelný)	-	Pro cílový adresář cílového serveru FTP lze zadat maximálně 200 znaků.
Povolit SSL	Povolit, Zakázat	Toto nastavení povolte, chcete-li použít komunikaci šifrovanou pomocí protokolu SSL.

SKENOVÁNÍ Z POČÍTAČE

Zařízení podporuje standard TWAIN a umožňuje skenovat z aplikací kompatibilních s TWAIN. Zařízení také podporuje WIA (Windows Image Acquisition) a umožňuje skenovat přes aplikace kompatibilní s WIA. Více informací o nastavení TWAIN a WIA naleznete v nápovědě ovladače skeneru nebo Windows.



WIA a "Průvodce skenery a fotoaparáty" nelze použít u modelů s nainstalovanou rozšiřující sadou sítě.

SKENOVÁNÍ Z APLIKACE KOMPATIBILNÍ S TWAIN

Ovladač skeneru SHARP je kompatibilní se standardem TWAIN a umožňuje použití skeneru s různými aplikacemi kompatibilními s TWAIN.

1 Umístěte originál(y), které chcete skenovat na snímací plochu/RSPF.

Více informací o umístění originálu pro skenování naleznete v části "SKENOVÁNÍ POMOCÍ TLAČÍTEK ZAŘÍZENÍ" (str.74).

2 Stiskněte tlačítko [SKENOVAT] (🖨️).

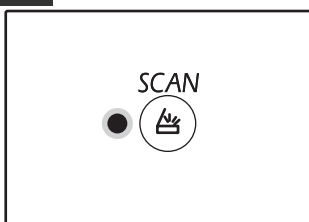

Indikátor volby režimu skeneru se rozsvítí a stroj se přepne do režimu skeneru.



Pokud je stroj připojený k síti, ovladač skeneru nelze použít, jestliže je stroj v režimu kopírování.

3 Po spuštění aplikace kompatibilní s TWAIN klepněte na nabídku "Soubor" a zvolte nabídku skenování.



Metoda přístupu k nabídce pro volbu skeneru záleží na typu aplikace. Více informací naleznete v příručce nebo nápovědě k vaší aplikaci.

4 Zvolte "SHARP MFP TWAIN AC" a klepněte na tlačítko "Vybrat".



V závislosti na vašem systému se může "SHARP MFP TWAIN AC 1.0 (32-32)" a "WIA-SHARP AR-xxxx 1.0 (32-32)" zobrazit na obrazovce "Vybrat zdroj".

Stroj je připojený přes rozhraní USB a v zobrazení počtu kopií je údaj "u-2". Když je stroj připojený do sítě, v zobrazení počtu kopií je údaj "n-t".

5 Zvolte nabídku, která má vybrat obrázek z nabídky "Soubor" aplikace.

Objeví se obrazovka nastavení ovladače skeneru. "Nastavení ovladače skeneru" (str.83)

6 V nabídce "Poloha skenování" zvolte polohu umístění originálu v kroku 1.

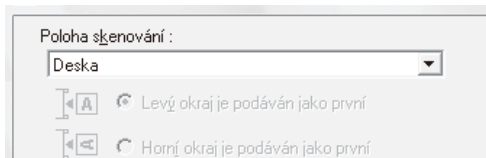

- Pokud jste do RSPF vložili jednostranný originál, zvolte "SPF (jednostranný)".
- Pokud jste na RSPF umístili oboustranný originál, zvolte "SPF (oboustranný - kniha)" nebo "SPF (oboustranný - blok)" podle polohy vazby originálu.



Pokud jste v nabídce "Poloha skenování" zvolili "Podavač SPF (oboustranný - kniha)" nebo "Podavač SPF (oboustranný - blok)", zvolte, zda je orientace umístěného originálu "Levý okraj je podáván jako první" nebo "Horní okraj je podáván jako první".

5

7 Klepněte na tlačítko "Náhled".

Zobrazí se náhled obrázku.



- Pokud je obrázek nakřivo, umístěte originál znovu a opět klepněte na tlačítko "Náhled".
- Pokud je náhled špatně natočen, klepněte na tlačítko "Otočit" na obrazovce náhledu. Tím otočíte obrázek o 90 stupňů po směru hodinových ručiček, takže budete moci opravit umístění originálu bez opakovaného nastavování.
["Obrazovka náhledu" \(str.84\)](#)
- Pokud vložíte do RSPF více stránek, zobrazí zařízení náhled pouze horní stránky originálu a odešle jí do výstupní oblasti originálu. Vraťte před začátkem skenování prohlédnutý originál do RSPF.

8 Určete oblast skenování a nastavte nastavení skenování.

Více informací o určení oblasti skenování a nastavení voleb skenování naleznete v nápovědě ovladače skeneru.

["Nastavení ovladače skeneru" \(str.83\)](#)



Skenování velké plochy s vysokým rozlišením zabere více paměti a skenování bude trvat déle. Doporučujeme provést nastavení skenování odpovídající typu skenovaného originálu, např. Webové stránky (monitor), Fotografie, FAX nebo OCR.

9 Když jste připraveni skenovat, klepněte na tlačítko "Skenování".

Pokud po stisknutí tlačítka "Skenování" chcete skenování zrušit, stiskněte tlačítko [Esc] na klávesnici.

Nastavení ovladače skeneru

Obrazovka nastavení ovladače skeneru se skládá z "Obrazovka nastavení", která umožňuje zvolit nastavení skenování, a "Obrazovka náhledu", která zobrazuje oskenovaný obrázek. Více informací o nastavení skenování naleznete v nápovědě, kterou lze zobrazit klepnutím na tlačítko "Nápověda" na obrazovce náhledu.

Obrazovka nastavení

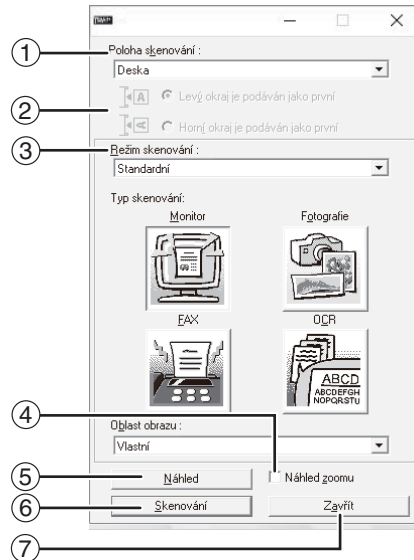

① Nabídka "Poloha skenování"

Zvolte polohu umístění originálu. Volby jsou "Standardní" (snímací plocha), "SPF (jednostranný)", "SPF (oboustranný - kniha)" nebo "SPF (oboustranný - blok)".

["SKENOVÁNÍ Z APLIKACE KOMPATIBILNÍ S TWAIN" \(str.81\)](#)

② Nabídka "Režim skenování"

Jako režim skenování zvolte "Standardní" nebo "Profesionální". Více informací o nastavení skenování naleznete v nápovědě po klepnutí na tlačítko "Nápověda" na obrazovce náhledu.

③ Menu "Oblast obrazu"

Jako režim skenování zvolte "Standardní" nebo "Profesionální" (nebo "Vlastní nastavení").

Oblast skenování lze také zadat, jak je požadováno v okně náhledu.

④ Okénko "Náhled zoomu"

Pokud zvolíte tuto možnost, bude zvolená část náhledu obrázku po stisku tlačítka "Náhled" zvětšena. Chcete-li se vrátit k normálnímu náhledu, odškrtněte okénko.

⑤ Tlačítko "Náhled"

Zobrazí náhled dokumentu.



Pokud je "Náhled" ihned zrušen stisknutím tlačítka [Esc] na klávesnici, tlačítka [VYMAZAT] (C) nebo tlačítka [ZRUŠIT VŠE] (CA) na zařízení, na obrazovce náhledu se nic nezobrazí.

⑥ Tlačítko "Skenování"

Klepnutím spustíte skenování originálu s vybraným nastavením. Před stisknutím tlačítka "Skenování" se ujistěte, že jste zvolili správné nastavení.



Pokud chcete po stisknutí tlačítka "Skenování" zrušit skenování, stiskněte tlačítko [Esc] na klávesnici, tlačítko [VYMAZAT] (C) nebo [ZRUŠIT VŠE] (CA) na zařízení.

⑦ Tlačítko "Zavřít"

Klepnutím zavřete obrazovku nastavení ovladače skeneru.



"Náhled zoomu" lze zvolit, pokud je v nabídce "Poloha skenování" zvolena možnost "Standardní".

Obrazovka náhledu

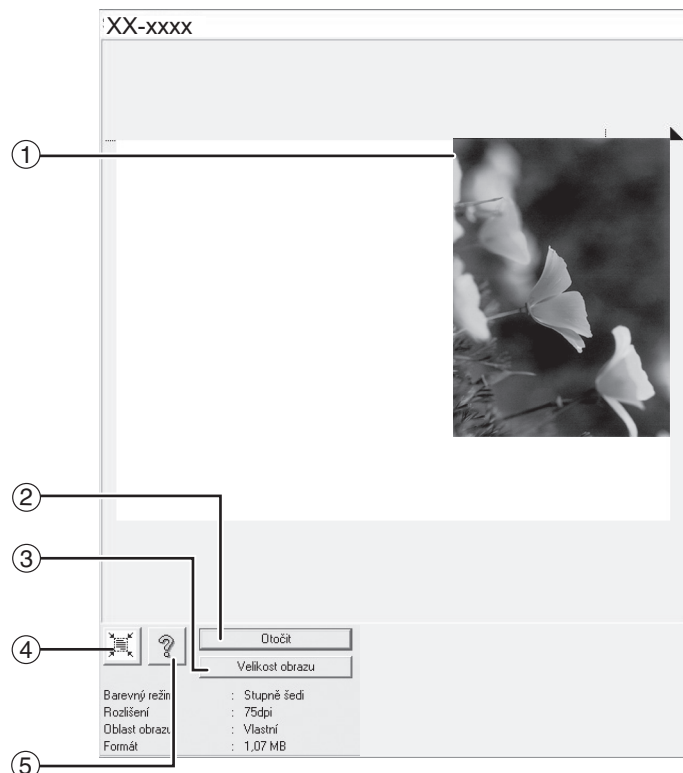

① **Obrazovka náhledu**

Oskenovaný obrázek zobrazíte na obrazovce nastavení klepnutím na tlačítko "Náhled". Oblast skenování lze určit tahem myši uvnitř okna. Oblast uvnitř rámečku vytvořeného tahem myši bude oskenována. Rámeček a zvolenou skenovací oblast zrušíte klepnutím kdekoli mimo rámeček.

② **Tlačítko "Otočit"**

Klepnutím otočíte obrázek náhledu o 90 stupňů po směru hodinových ručiček. Umožňuje opravu orientace originálu, aniž by bylo nutné originál ručně otáčet. Po naskenování se vytvoří soubor s obrázkem v orientaci tak, jak je zobrazena v okně náhledu.

③ **Tlačítko "Velikost obrazku"**

Klepnutím se otevře okno, kde je možné zadat velikost oblasti skenování pomocí čísel. Jako jednotky lze vybrat pixely, mm nebo palce. Velikost vybrané oblasti skenování lze měnit zadáním čísel k hodnotám šířky a výšky s tím, že pevný bod je levý horní roh.

④ **Tlačítko "Automatické posouzení oblasti skenování"**

Klepnutím v obrazovce náhledu automaticky nastavíte oblast skenování na celou obrazovku náhledu.

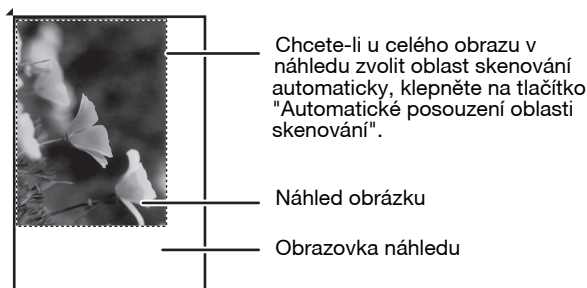

⑤ **Tlačítko "Nápověda"**

Klepnutím zobrazíte soubor nápovědy ovladače skeneru.

SKENOVÁNÍ Z APLIKACE KOMPATIBILNÍ S WIA (Windows 8.1/10)

Jestliže používáte systém Windows 8.1/10, můžete prostřednictvím ovladače WIA skenovat z aplikace Malování a dalších aplikací, které jsou kompatibilní se standardem WIA. Postup skenování pomocí programu Malování je vysvětlen níže.



WIA nelze použít u modelů s nainstalovanou rozšiřující sadou sítě.

1 Umístěte originál, který chcete skenovat, na snímací plochu/RSPF.

Více informací o umístění originálu pro skenování naleznete v části "[SKENOVÁNÍ POMOCÍ TLAČÍTEK ZAŘÍZENÍ](#)" (str.74).

2 Spusťte program Malování a klepněte na nabídku "Soubor", pak zvolte "Skener nebo fotoaparát".

Zobrazí se obrazovka skenování ovladače WIA.



Pokud máte ovladače WIA i pro jiná zařízení nainstalovaná na počítači, otevře se obrazovka "Vybrat zařízení". Zvolte "XX-xxxx" a klepněte "OK".

3 Zvolte zdroj papíru a typ obrázku a klepněte na tlačítko "Náhled".

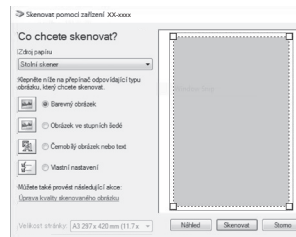

Zobrazí se náhled obrázku. Pokud byl originál umístěn na snímací ploše, zvolte jako "Zdroj papíru" "Stolní skener". Pokud je originál umístěn v RSPF, zvolte jako "Zdroj papíru" "Podavač dokumentů" a určete formát originálu v nabídce "Velikost stránky".



- Pokud zvolíte jako "Zdroj papíru" "Podavač dokumentů" a klepnete na tlačítko "Náhled", zobrazí se náhled horního originálu v RSPF. Zobrazovaný originál bude poslán do výstupní oblasti originálu a bude jej třeba vrátit do RSPF před začátkem tisku.

5

4 Klepněte na tlačítko "Skenovat".

Skenování začne a obrázek se zobrazí v programu Malování.

Pomocí příkazu "Uložit" ve vaší aplikaci určete název souboru a složky, kam bude oskenovaný obrázek uložen.

Po stisknutí "Skenovat" lze skenovací úlohu stále zrušit stisknutím tlačítka "Storno".

Tato kapitola popisuje nastavení automatické úrovně expozice, režimu šetření toneru/režimu vysoké kvality snímku a systémových nastavení, která ovládají citlivé body funkce zařízení.

NASTAVENÍ AUTOMATICKÉ EXPOZICE

Úroveň expozice v nastavení automatické expozice, která automaticky nastaví expozici kopie dle originálu, může být nastavena. Pokud jsou kopie při použití automatické expozice příliš tmavé nebo příliš světlé, postupujte pro nastavení úrovně automatické expozice dle následujících kroků.

Automatickou úroveň expozice lze nastavit zvlášť pro snímací plochu a RSPF.



Funkce kopírování, skenování a tisku nemohou být během nastavování úrovně automatické expozice použity.

1 Chcete-li nastavit automatickou úroveň expozice RSPF, vložte originál do RSPF. (str.41)

Ujistěte se, že svítí indikátor RSPF.



Pro nastavení úrovně automatické expozice pro kopie kopírované ze skla originálu, přistupte k bodu 2.

2 Stiskněte tlačítko [AUTO/TEXT/FOTO] (AUTO / [1...3] / [FOTO]) po výběr "FOTO" ([FOTO]).

3 Podrte tlačítko [AUTO/TEXT/FOTO] (AUTO / [1...3] / [FOTO]) dokud indikátor AUTO (AUTO) nezačne blikat.

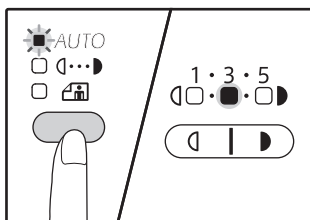

Indikátory úrovně expozice ukazuje aktuální nastavení.

4 Pro zesvětlení nebo ztmavení požadované úrovně expozice stiskněte tlačítko [Zesvětlat] ([Zesvětlat]) nebo [Ztmavit] ([Ztmavit]).

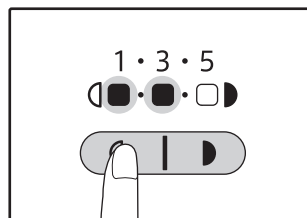

5 Stiskněte tlačítko [AUTO/TEXT/FOTO] (AUTO / [1...3] / [FOTO]) pro dokončení nastavení.

Indikátor AUTO (AUTO) přestane blikat a svítí trvale.



Po nastavení úrovně automatické expozice je doporučeno provést test kopie nového nastavení.

ZAPNUTÍ REŽIMU ÚSPORY TONERU

Režim úspory toneru může být zapnut pro dosažení úspory toneru až o 10%. Množství ušetřeného toneru se liší podle typu originálu.

Režim Vysoká kvalita obrazu zlepšuje kvalitu obrazu kopií v automatickém a manuálním expozičním režimu zvýšením sytosti kopie s mírným nárůstem spotřeby toneru.

Chcete-li přepnout mezi úspory toneru režimu a režimu vysokou kvalitou obrazu, postupujte podle následujících kroků.



V Evropě je nejprve vybrán režim vysokou kvalitou obrazu. V jiných než Evropa regionů, je původně vybrán režim úspory toneru.

1 Stiskněte tlačítko [AUTO/TEXT/FOTO]
(AUTO / (1...3) / (1)) a vyberte "TEXT"
(1...3).

2 Podržte tlačítko [AUTO/TEXT/FOTO]
(AUTO / (1...3) / (1)) stisknuté dokud
nezačne indikátor FOTO (1) blikat.

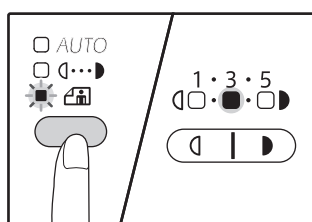

Indikátory stupně expozice ukazují aktuální nastavení.

3 Pro zapnutí režimu úspory toneru stiskněte tlačítko [Zesvětlit] (1). Pro zrušení režimu úspory toneru stiskněte tlačítko [Ztmavit] (3).

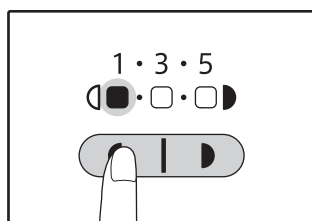

Při zapnutí režimu úspory toneru se ujistěte, že "1" bliká.

Při zrušení režimu úspory toneru se ujistěte, že "5" bliká.

4 Stiskněte tlačítko [AUTO/TEXT/FOTO]
(AUTO / (1...3) / (1)) pro dokončení nastavení.

Indikátor FOTO (1) přestane blikat a svítí trvale.



UŽIVATELSKÁ NASTAVENÍ

(Systémová nastavení)

Systémová nastavení umožňují upravit zařízení, aby vyhovovalo vašim potřebám.

SYSTÉMOVÁ NASTAVENÍ

Číslo programu	Název programu	Kód nastavení (výchozí nastavení výrobce je označeno tučně)	Popis
1	Návrat na výchozí	1: VYPNUTO 2: 10 sek. 3: 20 sek. 4: 60 sek. 5: 90 sek. 6: 120 sek.	<ul style="list-style-type: none">"Návrat na výchozí" automaticky vrací nastavení kopírování do výchozích nastavení. (str.33) Program nastavuje dobu, po které se kopírovací stroj vrátí po dokončení kopírování do výchozího nastavení. Tento program slouží k nastavení doby návratu. Program "Návrat na výchozí" může být také vypnut.
2	Režim předehřívání	1: 1 min. 2: 5 min. 3: 15 min. 4: 30 min. 5: 60 min.	<ul style="list-style-type: none">Tato funkce automaticky přepne stroj po uplynutí nastavené doby, kdy se stroj nepoužívá do úsporného režimu. Indikátor ÚSPORA ENERGIE (☉) se rozsvítí, mohou být použity i tlačítka na panelu. Normální provoz automaticky vyhodnotí, kdy je stisknuto tlačítko na panelu, je založen originál nebo je přijata tisková úloha.
3	Časovač vypnutí	1: 5 min. 2: 15 min. 3: 30 min. 4: 60 min.	<ul style="list-style-type: none">Tato funkce automaticky vypne stroj po uplynutí nastavené doby, kdy se stroj nepoužívá a uvede ho do ještě úspornějšího režimu než je v režimu předehřívání. Bude blikat pouze indikátor ÚSPORA ENERGIE (☉). Normální provoz obnovíte stisknutím tlačítka [ÚSPORA ENERGIE] (☉). Běžný provoz také automaticky vyhodnotí, kdy je zadána úloha pro tisk. V režimu časovače vypnutí nemohou být žádná tlačítka použita (kromě tlačítka [ÚSPORA ENERGIE] (☉)) které může být použito.
4	Režim průběžného podávání ¹	0: VYPNUTO 1: ZAPNUTO	<ul style="list-style-type: none">Během kopírování pomocí RSPF je možné v době, když bliká indikátor RSPF po oskenování originálu (cca 5 sekund), vložit a automaticky podat další originál do zařízení.
6	Okraje pro 2v1/4v1	1: VYPNUTO 2: Plná čára 3: Přerušovaná čára	<ul style="list-style-type: none">Při kopírování několika originálů na jeden list (2v1/4v1), může být tato funkce použita pro tisk plné nebo přerušované čáry okolo obrazu každého originálu.
7	Otočení kopie	0: VYPNUTO 1: ZAPNUTO	<ul style="list-style-type: none">Pokud je aktivovaná funkce automatického výběru papíru a v zásobníku není papír zvolené velikosti jako originál, není vložen stejným směrem, tato funkce automaticky vybere papír stejné velikosti jako papíru v zásobníku v opačném směru a otočí obraz o 90 stupňů, tak aby byla orientace papíru správná.Pokud je v provozu funkce automatického výběru měřítka a originál a papír jsou vloženy v opačných směrech, tato funkce otočí obraz tak aby byl kopírován na papír ve správném směru.
8	Automatická volba papíru	0: VYPNUTO 1: ZAPNUTO	<ul style="list-style-type: none">Tato funkce automaticky vybere papír stejného formátu, jako je ten umístěný do RSPF, nebo stejného formátu, jaký je zvolen tlačítkem [ORIGINÁL] (☐ORIGINAL). Funkci lze vypnout.

Číslo programu	Název programu	Kód nastavení (výchozí nastavení výrobce je označeno tučně)	Popis
9	Automatické přepínání zásobníků	0: VYPNUTO 1: ZAPNUTO	<ul style="list-style-type: none"> Pokud v zásobníku dojde papír během kopírování a je k dispozici další zásobník s papírem stejné velikosti a stejné orientace (horizontální nebo vertikální) je tento zásobník automaticky vybrán a kopírování pokračuje. Funkce může být vypnuta.
10 a 15	Režim auditoru	–	Viz. " NASTAVENÍ REŽIMU AUDITORU " (str.94).
16	Nastavení šířky mazání	1: 0 mm (0") 2: 5 mm (1/4") 3: 10 mm (1/2") 4: 15 mm (3/4") 5: 20 mm (1")	<ul style="list-style-type: none"> Nastavení použijte k nastavení šířky vymazání stínů okolo krajů a ve středu při kopírování knihy nebo podobných originálů.
17	Uspořádání kopírování 2v1	1: Vzor 1 2: Vzor 2	<ul style="list-style-type: none"> Tato funkce umožňuje zvolit uspořádání při kopírování dvou originálů na jeden list (uspořádání vzorů soutisku viz strana 58).
18	Uspořádání kopírování 4v1	1: Vzor 1 2: Vzor 2 3: Vzor 3 4: Vzor 4	<ul style="list-style-type: none"> Tato funkce umožňuje zvolit uspořádání při kopírování čtyř originálů na jeden list (uspořádání vzorů soutisku viz strana 58).
20	Rotace obrázku u oboustranného kopírování	0: VYPNUTO 1: ZAPNUTO	<ul style="list-style-type: none"> Když je jednostranný svislý originál (na výšku) umístěn vodorovně (formát B4 nebo A3) pro oboustranný tisk, bude horní a dolní část obrázků na přední a zadní straně papíru obráceně.
21	Umístění posunu tisku*1	1: Levý okraj 2: Horní okraj	<ul style="list-style-type: none"> Toto nastavení použijte pro přepínání mezi posunem tisku na horním okraji a na levém okraji.
22	Šířka posunu tisku	1: 0 mm (0") 2: 5 mm (1/4") 3: 10 mm (1/2") 4: 15 mm (3/4") 5: 20 mm (1")	<ul style="list-style-type: none"> Toto nastavení použijte pro nastavení šířky posunu tisku.
24	Paměť určená pro režim tisku	1: 30% 2: 40% 3: 50% 4: 60% 5: 70%	<ul style="list-style-type: none"> Používá se pro změnu přiřazení paměti stroje pro využití pro režim tisku.
25	Automatické opakování tlačítka	0: VYPNUTO 1: ZAPNUTO	<ul style="list-style-type: none"> Použijte pro volbu, zda podržení nebo nepodržení tlačítka povede k opakovanému zadávání. Platí pro tlačítka, kterými se podržením nastavují hodnoty zvýšení, například tlačítka [ZOOM] (, ), tento program může být použit pro nastavení, aby se hodnota při podržení tlačítka neměnila.
26	Doba stisknutí tlačítka	1: Minimum (běžná rychlost) 2: 0,5 sec. 3: 1,0 sec. 4: 1,5 sec. 5: 2,0 sec.	<ul style="list-style-type: none"> Určuje dobu, po jakou musí být tlačítko podrženo stisknuté pro provedení úkonu. Volbou delšího času, můžete zabránit náhodné změně nastavení stisknutím tlačítka.
27	Hlasitost zvukových signálů	1: Krátké pípnutí 2: Dlouhé pípnutí 3: VYPNUTO	<ul style="list-style-type: none"> Nastavení hlasitosti signálů pípnutí. (str.91)
28	Signálu pípnutí pro základní nastavení	0: VYPNUTO 1: ZAPNUTO	<ul style="list-style-type: none"> Slouží pro aktivaci pípnutí při volbě základního nastavení. (str.91)
29	Limit počtu kopií	1: 99 kopií 2: 999 kopií	<ul style="list-style-type: none"> Slouží pro nastavení 99 nebo 999 pro maximální počet kopií.

Číslo programu	Název programu	Kód nastavení (výchozí nastavení výrobce je označeno tučně)	Popis
30	Použití blízké velikosti papíru	0: VYPNUTO 1: ZAPNUTO	<ul style="list-style-type: none"> Pokud je funkce aktivována, tisk v režimu tisku bude automaticky pokračovat s použitím jiné velikosti papíru, pokud chybí papír vybrané velikosti ve všech zásobnících. Tato funkce se nedá použít v režimu kopírování.
31	Nastavení výchozího zásobníku*4	1: Tray1 2: Tray2*2 3: Tray3*2 4: Tray4*2 5: Boční vstup	<ul style="list-style-type: none"> Použití pro nastavení výchozího zásobníku. Tento zásobník je automaticky vybrán pokaždé, když je stroj zapnut nebo pokaždé, když se stroj navrátí do výchozích nastavení.
32	Výchozí nastavení režimu expozice	1: AUTO 2: TEXT 3: FOTO	<ul style="list-style-type: none"> Slouží pro nastavení "AUTO", "TEXT" nebo "FOTO" jako výchozí nastavení expozice.
33	Přepínání USB 2.0	1: Full-Speed 2: Hi-Speed	<ul style="list-style-type: none"> Tím se nastaví rychlost USB 2.0 pro přenos dat. Pokud váš počítač není kompatibilní s rozhraním USB 2.0 (Hi-Speed), použijte tento program pro změnu režimu USB 2.0 na "Full-Speed".
34	Auto volba třídění*1	1: VYPNUTO 2: Třídění 3: Skupinování	<ul style="list-style-type: none"> Tímto nastavením zvolíte výchozí výstupní režim kopírování z RSPF.
35	Průkaz totožnosti	1: Šablona 1 2: Šablona 2	<ul style="list-style-type: none"> Pomocí tohoto nastavení lze zkopírovat na stránku přední a zadní stranu identifikační karty a použít funkci pro posun okraje.
36	Přepnutí do režimu automatického vypnutí bezprostředně po dokončení tiskové úlohy	0: VYPNUTO 1: ZAPNUTO	<ul style="list-style-type: none"> Tato funkce automaticky přepne zařízení bezprostředně po dokončení tiskové úlohy do režimu automatického vypnutí. Jestliže je nastavena hodnota "VYPNUTO", je povolena časová prodleva časovače automatického vypnutí nastavená v příslušném čísle programu (3).
37	NASTAVENÍ ADRESY IP*3	1:POVOLIT DHCP - ANO - NE	<ul style="list-style-type: none"> Pokud je zvoleno "ANO" (výchozí tovární nastavení) a stroj je připojen k síti TCP/IP, adresa IP bude získána automaticky. Toto je výchozí tovární nastavení. Pokud budete přiřazovat adresu IP ručně, vyberte "NE". Podrobný postup najdete v části "ZAPNUTÍ/ VYPNUTÍ DHCP" (str.92).
		NASTAVENÍ ADRESY IP -ADRESA IP -MASKA PODSÍTĚ -VÝCHOZÍ BRÁNA	<ul style="list-style-type: none"> Tento program slouží k nastavení adresy IP (adresa IP, maska podsítě a brána) stroje, jestliže je v síti používán protokol TCP/IP. Podrobný postup najdete v části "NASTAVENÍ ADRESY IP" (str.93).
38	Přepnutí vzoru zobrazení stavu	1: Vzor 1 2: Vzor 2	<ul style="list-style-type: none"> Nastaví vzor zobrazení pro indikátor upozornění na data ().
39	Počet ID nastavení kopírování karet	1: Single 2: Multi	<ul style="list-style-type: none"> Tato funkce se používá k nastavení počtu kopií při kopírování ID karty.
40	Způsob použití paměti pro typ papíru v nastavení bočního vstupu	0: Paměť 1: Žádná paměť*4	<ul style="list-style-type: none"> Tato funkce slouží k nastavení typu papíru v bočním vstupu.

*1 Když je nainstalován RSPF.

*2 Pokud jsou nainstalovány kazety na 500 listů papíru.

*3 Je-li nainstalována rozšiřující sada sítě.

*4 Při stisknutí tlačítka [VYMAZAT VŠE] (ⓐ), překročení doby pro automatické vymazání, obnovení režimu automatického vypnutí nebo při zapnutí a vypnutí se pro typ papíru v bočním vstupu znovu nastaví obyčejný papír.

VOLBA NASTAVENÍ PRO SYSTÉMOVÁ NASTAVENÍ

1 Podržte stisknuté tlačítko [Zesvětlat] (☐) dokud nezačnou varovné indikátory (⚠, ⚠, ⚠, 8V, ⚠) blikat.

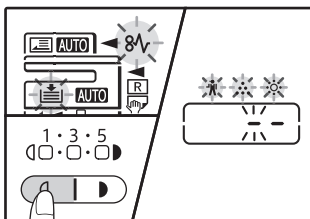

Na displeji se zobrazí "--" s levou blikající čárkou.

2 Pomocí numerických tlačítek zadejte číslo programu.

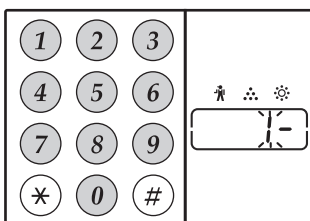

- Čísla programů naleznete v části "SYSTÉMOVÁ NASTAVENÍ" (str.88 až str.90).
- Vybrané číslo programu bude blikat.
- Pro volbu programu "Návrat na výchozí" stiskněte [1].

Info Pokud zadáte špatné číslo, stiskněte tlačítko [ZRUŠIT] (C) a zadejte správné číslo.

3 Stiskněte tlačítko [START] (▽).

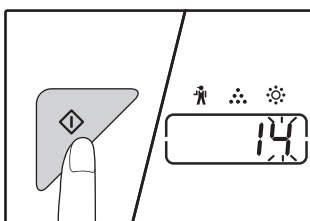

- Vybrané číslo programu přestane blikat a svítí trvale.
- Aktuálně nastavený kód programu bude blikat.

4 Pomocí numerického tlačítka zadejte požadovaný kód.

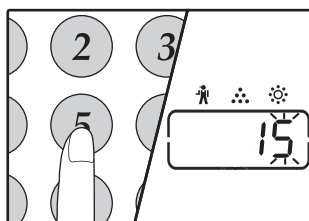

- Kódy nastavení naleznete v části "SYSTÉMOVÁ NASTAVENÍ" (str.88 až str.90)
- Zvolený kód nastavení bude blikat.
- Pro výběr 90 sekund, stiskněte [5].

Info Pokud zadáte špatné číslo, stiskněte tlačítko [ZRUŠIT] (C) a vraťte se k bodu 2.

5 Stiskněte tlačítko [START] (▽).

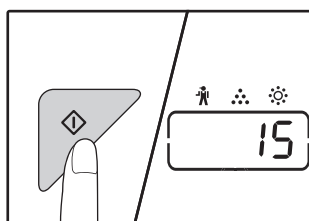

Vybraný kód nastavení přestane blikat a svítí trvale.

Info Pokud chcete zvolit nastavení jiného systémového nastavení, stiskněte tlačítko [ZRUŠIT] (C) a vraťte se ke kroku 2.

6 Stiskněte tlačítko [Zesvětlat] (☐) a tím ukončíte nastavení.

Varovné indikátory (⚠, ⚠, ⚠, 8V, ⚠) zhasnou a displej opět zobrazí počet kopií.

6

Zvukové signály (pípnutí při vložení tlačítkem, pípnutí při chybě, pípnutí při základním nastavení)

Stroj má tři různé zvukové signály pípnutí: pípnutí při vložení tlačítkem - tj. v případě stisknutí správného tlačítka, pípnutí při chybě - t.j., v případě stisknutí nesprávného tlačítka a pípnutí při základním nastavení - tj. v případě, že nové nastavení je stejné jako výchozí (základní nastavení jsou vysvětlena níže). Pípnutí při základních nastavení je u výchozích nastavení vypnuto. Pokud si přejete pípnutí zapnout, postupujte dle "Signály pípnutí pro základní nastavení" na straně 89. Pokud si přejete pípnutí vypnout, postupujte dle "Hlasitost zvukových signálů" na straně 89.

Typy každého pípnutí jsou následující:

Pípnutí při vložení tlačítkem Jedno pípnutí
Pípnutí při chybě Dvě pípnutí

Pípnutí při základním nastavení Tři pípnutí

Základní nastavení

Základní nastavení jsou pevně nastavené standardní výběry pro každé nastavení kopírování. Základní nastavení jsou následující:

Měřítka 100%
Indikátor zesvětlení a ztmavení 3
Volba zásobníku Horní zásobník

VELIKOST ORIGINALU A4
AUTO/TEXT/FOTO (AUTO / (☐) / (☐)) AUTO

NASTAVENÍ IP ADRESY STROJE POMOCÍ SYSTÉMOVÝCH NASTAVENÍ

Pro nastavení IP adresy stroje spusťte program číslo (37) v systémových nastaveních (str. 88).

ZAPNUTÍ/VYPNUTÍ DHCP

Toto nastavení použijte k automatickému získání IP adresy pomocí DHCP (Dynamic Host Configuration Protocol). Pokud je toto nastavení zapnuto, není nutné IP adresu manuálně vkládat.

1 Stiskněte klávesu [ZOOM] ().

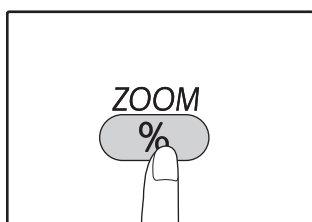

- Každým stlačením klávesy [ZOOM] () se přepíná zapnutí a vypnutí DHCP.
- DHCP je ve výchozím továrním nastavení v režimu zapnuto.

AUTOMATICKÉ NASTAVENÍ IP ADRESY

Pokud je pro DHCP nastaven režim zapnuto, nastavte IP adresu stroje následujícím způsobem.

1 Vypněte stroj a znovu jej zapněte.

IP adresa stroje bude rozpoznána a nastavena.



Pokud indikátor ZOOM svítí:

DHCP je zapnuto.

Pokud indikátor ZOOM nesvítí:

DHCP je vypnuto.



Při používání DHCP se IP adresa přidělená stroji může automaticky měnit. Pokud se IP adresa změní, nebude možné tisknout.

NASTAVENÍ ADRESY IP

Tato část vysvětluje postup nastavení adresy IP stroje.

- 1 Viz postup nastavení systému na straně 95 a zadejte kód nastavení "37" a stiskněte tlačítko [Start] (↵).**

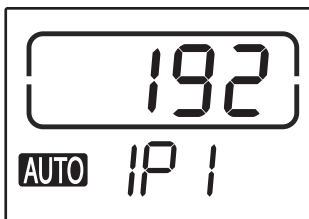

3 číslice adresy IP vlevo se objeví v zobrazení počtu kopií. V zobrazení měřítka se objeví údaj "IP1".

- 2 Stiskněte tlačítko [ZOOM] (⊘).**

- Indikátor automatické volby měřítka (AUTO) zhasne a budete moci zadat 3 číslice adresy IP, které jsou zcela vlevo.
- Indikátor automatické volby měřítka se rozsvítí při použití továrního výchozího nastavení. Když poprvé nastavujete adresu IP, je třeba stisknout tlačítko [ZOOM]. Pokud chcete změnit adresu IP, přejděte ke kroku 3.

- 3 Zadejte adresu IP pomocí číselných tlačítek.**

Chcete-li zobrazení vynulovat (000), stiskněte tlačítko [Vymazat] (⊙).

- 4 Stiskněte tlačítko [START] (↵).**

3 číslice adresy IP zcela vlevo jsou finalizované. V zobrazení měřítka se objeví údaj "IP2" a bude možné zadat druhou skupinu 3 číslic zleva.

- 5 Zopakujte kroky 3 a 4 k zadání zbývajících číslic adresy IP.**

Stejným způsobem zadejte pro adresu IP druhou skupinu 3 číslic zleva, třetí skupinu 3 číslic zleva a 3 číslice zcela vpravo.

- 6 Stiskněte tlačítko [MĚŘÍTKO] (⊘ ⊘).**

V zobrazení měřítka se objeví údaj "SU1" a bude možné zadat masku podsítě.

- 7 Zadejte masku podsítě pomocí číselných tlačítek.**

Chcete-li zobrazení vynulovat (000), stiskněte tlačítko [Vymazat] (⊙).

- 8 Stiskněte tlačítko [START] (↵).**

3 číslice masky podsítě zcela vlevo jsou finalizované. V zobrazení měřítka se objeví údaj "SU2" a bude možné zadat druhou skupinu 3 číslic zleva.

- 9 Zopakujte kroky 8 a 9 k zadání zbývajících číslic masky podsítě.**

Stejným způsobem zadejte pro masku podsítě druhou skupinu 3 číslic zleva, třetí skupinu 3 číslic zleva a 3 číslice zcela vpravo.

- 10 Stiskněte tlačítko [MĚŘÍTKO] (⊘ ⊘).**

V zobrazení měřítka se objeví údaj "dE1" a bude možné zadat výchozí bránu.

- 11 Zadejte výchozí bránu pomocí číselných tlačítek.**

Chcete-li zobrazení vynulovat (000), stiskněte tlačítko [Vymazat] (⊙).

- 12 Stiskněte tlačítko [START] (↵).**

V zobrazení měřítka se objeví údaj "dE2" a bude možné zadat druhou skupinu 3 číslic zleva.

- 13 Zopakujte kroky 11 a 12 k zadání zbývajících číslic výchozí brány.**

Stejným způsobem zadejte pro výchozí bránu druhou skupinu 3 číslic zleva, třetí skupinu 3 číslic zleva a 3 číslice zcela vpravo.

- 14 Stisknutím tlačítka [Zesvětlit] (☐) nastavení dokončete.**

Varovné indikátory (⚠, ⚡, ⚡, ⚡, ⚡) zhasnou a obnoví se zobrazení počtu kopií. Dokončete nastavení, restartujte počítač.

NASTAVENÍ AUDITORU

REŽIM AUDITORU

Je-li režim auditoru zapnut, musí každá obsluha kopírovacího stroje vložit 3-místné číslo účtu. Lze přidělit maximálně 20 účtů a stavy účtu mohou být zobrazeny a případně též sečítány. Při zapnutém režimu auditoru se na displeji zobrazí "- - -" a to indikuje, že je třeba zadat 3-místné číslo účtu a teprve potom je možno kopírovat.



Administrátor stroje by měl dokončit následující nastavení:

- Aktivovat režim auditoru ([str.96](#))
- Zadání čísla účtů ([str.96](#))

NASTAVENÍ REŽIMU AUDITORU

Číslo programu	Název programu	Kód nastavení (výchozí nastavení výrobce je označeno tučně)	Popis
10	Režim auditoru	0: VYPNUTO 1: ZAPNUTO	Program slouží pro zapnutí nebo vypnutí "Režimu auditoru". "Režimu auditoru" je ve výchozím nastavení vypnut.
11	Zadání čísla účtů	Žádné	Program slouží pro zadání čísel účtů. Lze přidělit až 20 účtů.
12	Změna čísla účtů	Žádné	Program slouží pro změnu čísel účtů.
13	Zrušení čísla účtů	0: Zrušit jeden účet 1: Zrušit všechny účty	Program slouží pro zrušení čísel účtů. Zrušit lze jeden účet nebo všechny účty najednou.
14	Počet kopií na účtu	Žádné	Zobrazí počet kopií u každého účtu. Maximální počet je 49.999. Po dosažení tohoto čísla, účet začne počítat znovu od 0.
15	Vynulování účtu	0: Vynulování jednoho účtu 1: Vynulování všech účtů	Program slouží pro vynulování kopií účtu na 0. Vynulovat lze jeden účet nebo všechny účty najednou.

VÝBĚR NASTAVENÍ REŽIMU AUDITORU

- 1** Podržte stisknuté tlačítko [Zesvětlat] (☰) dokud nezačnou varovné indikátory (☸, ☸, ☸, 8V, ☸) blikat.

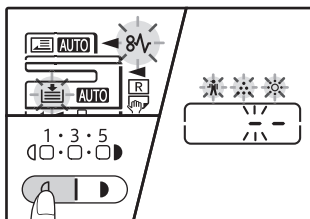

Na displeji se zobrazí "--" s levou blikající čárkou.

- 5** Stiskněte tlačítko [Zesvětlat] (☰) a tím ukončíte nastavení.

Varovné indikátory (☸, ☸, ☸, 8V, ☸) zhasnou a displej opět zobrazí počet kopií.

- 2** Pomocí numerických tlačítek zadejte číslo programu.

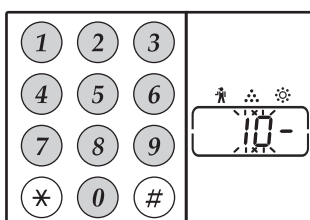

- Čísla programů viz. "NASTAVENÍ REŽIMU AUDITORU" (str.94).
- Vybrané číslo programu bude blikat.
- Pro výběr "Režimu auditoru" zadejte "10".



Pokud zadáte špatné číslo, stiskněte tlačítko [ZRUŠIT] (⊙) a zadejte správné číslo.

- 3** Stiskněte tlačítko [START] (▶).

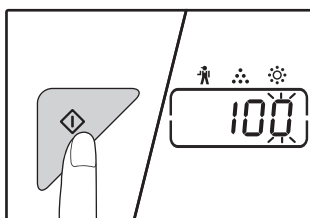

- Vybrané číslo programu přestane blikat a svítí trvale.
- Aktuálně nastavený kód programu bude blikat.

- 4** Zadejte požadovaný kód pro daný program tak, jak je popsáno na následujících stranách.

Postup každého nastavení, viz. "NASTAVENÍ REŽIMU AUDITORU" (str.94).



- Pokud zadáte špatné číslo, stiskněte tlačítko [ZRUŠIT] (⊙) a vraťte se k bodu 2.
- Pokud bliká "E" (kód chyby) na prvním číselném místě, stiskněte tlačítko [ZRUŠIT] (⊙) a vraťte se na bod 2.

Režim auditoru (program č. 10)

- 1 Stiskněte [1] pro zapnutí "Režimu auditoru" nebo [0] pro vypnutí a potom stiskněte [START] (↗).



Po zapnutí "Režimu auditoru" použijte program "Zadání čísel účtu" pro vytvoření čísel účtů (můžete vytvořit až 20 účtů).

- 2 Stiskněte tlačítko [ZRUŠIT] (Ⓢ).

Zadání čísla účtu (program č. 11)

Pokud jste vytvořili již 20 účtů, objeví se na displeji kód chyby "11E".

- 1 Použijte numerická tlačítka k vložení 3-místných čísel (jakékoli číslo kromě "000") a stiskněte tlačítko [START] (↗).



- Pokud vložíte "000" nebo číslo, které již bylo uloženo, bude číslo na displeji blikat. Vložte jiné číslo. (Můžete vytvořit až 20 účtů.)
- Postupujte stejně při vkládání dalších čísel účtů, které si přejete vytvořit.
- Zaznamenejte si, která skupina používá jaký kód (jména účtů nemohou být uložena, proto se vyvarujte záměn při součtech účtů).

- 2 Stiskněte tlačítko [ZRUŠIT] (Ⓢ).

Změna čísla účtu (program č. 12)

Program číslo 12 se používá pro změnu čísla účtu. V případě, že zatím nebyl otevřen žádný účet, zobrazí se v poli počtu kopií kód chyby "12E".

- 1 Pomocí tlačítka [ZOOM] (Ⓢ) vyberte číslo účtu, které chcete měnit a stiskněte [START] (↗).

Na displeji začne blikat "----".

- 2 Na numerické klávesnici vložte nové číslo účtu (jakékoli 3-místné číslo kromě "000") a stiskněte [START] (↗).



- Bylo-li vkládané číslo již dříve vloženo (nebo po zadání čísla 000) začne číslo blikat v poli počtu kopií. Vložte jiné číslo.
- Při změnách dalších čísel účtů opakujte kroky 1 až 2.

- 3 Po dokončení stiskněte [ZRUŠIT] (Ⓢ).

Zrušení čísla účtu (program č. 13)

Program číslo 13 se používá pro rušení čísla účtu. Může být zrušen jeden účet nebo všechny najednou.

V případě, že zatím nebyl otevřen žádný účet, zobrazí se v poli počtu kopií kód chyby "13E".

[Zrušení všech účtů najednou]

- 1 Stiskněte [1] a potom stiskněte [START] (↗).

Všechny účty budou zrušeny.

[Zrušení jednoho účtu]

- 1 Stiskněte [0] a potom stiskněte [START] (↗).
- 2 Pomocí tlačítka [ZOOM] (Ⓢ) vyberte číslo účtu, které chcete zrušit a stiskněte [START] (↗).



Pro zrušení dalšího účtu spusťte program č. 13. a opakujte činnost pro "Zrušení jednoho účtu".

Počet kopií na účtu (program č. 14)

Program číslo 14 se používá pro zobrazení počtu zhotovených kopií pro každý účet. V případě, že zatím nebyl otevřen žádný účet, zobrazí se v poli počtu kopií kód chyby "14E".

- 1 Pomocí tlačítka [ZOOM] (Ⓢ) vyberte číslo účtu.
- 2 Podržte stisknuté tlačítko [0].

Zobrazí se počet zhotovených kopií, které přísluší vybranému účtu. Stav účtu je zobrazován střídavě, viz. níže.

Příklad: 12.345 kopií



- Každá stránka o velikosti A3 je počítána jako dvě stránky.
- Pro prohlížení kopií dalšího účtu, opakujte kroky 1 a 2.

- 3 Po dokončení stiskněte [ZRUŠIT] (Ⓢ).

Vynulování účtu (program č. 15)

Program číslo 15 se používá pro vynulování počtu zhotovených kopií pro všechny účty nebo pro vybrané účty. V případě, že zatím nebyl otevřen žádný účet, zobrazí se v poli počtu kopií kód chyby "15E".

[Vynulování všech účtů]

Stiskněte [1] a potom stiskněte [START] (☑).

Počty kopií budou zrušeny u všech účtů.

[Vynulování jednoho účtu]

- 1 Stiskněte [0] a potom stiskněte [START] (☑).**
- 2 Pomocí tlačítka [ZOOM] (⊖) vyberte číslo účtu, které chcete vynulovat a stiskněte [START] (☑).**



Jestliže chcete resetovat další číslo účtu, zadejte číslo programu pro resetování účtu (15) a zopakujte postup pro "Vynulování jednoho účtu".

Kopírování v případě zapnutého režimu auditoru

Při zapnutém režimu auditoru se na displeji zobrazí symboly "- - -".

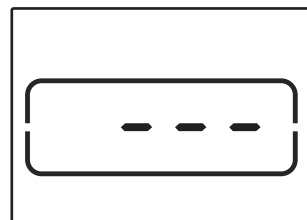

1 Použijte numerická tlačítka k vložení 3-místných čísel.

Při zadání vašeho čísla účtu se na displeji objeví "0" a to indikuje, že můžete kopírovat.



Pokud zadáte špatné číslo, stiskněte tlačítko [ZRUŠIT] (C) a zadejte správné číslo.

2 Postupujte dle příslušných kroků pro kopírování.



Pokud používáte přerušené kopírování (str.53), ujistěte se, že stisknete po dokončení tlačítko [PŘERUŠENÍ] (⊖) pro opuštění režimu přerušení.

3 Po dokončení stiskněte [*] (ACC.#-C).

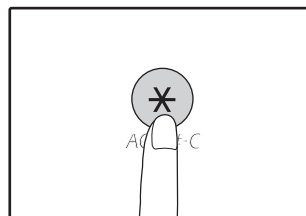

Pokud se objeví chybné podávání nebo již není papír pro kopírování, vaše úloha nebude ukončena, i když stisknete [*] (ACC.#-C).

Pokud dojde k nějakým problémům, zkontrolujte seznam problémů uvedený níže a teprve potom kontaktujte servisní středisko. Mnoho závad může být odstraněno uživatelem. Pokud nejste schopni problém vyřešit s pomocí přiloženého seznamu závad, vypněte stroj, vypojte jej ze zásuvky a kontaktujte autorizované servisní středisko.

ODSTRAŇOVÁNÍ ZÁVAD

ZÁVADY PŘI KOPÍROVÁNÍ

Přístroj nepracuje.....	99
Kopie jsou příliš tmavé nebo světlé.....	99
Kopie bez tisku.....	99
Část obrazu je uříznuta nebo je více místa bez tisku.....	99
Papír je zkroucený nebo se kopie obraz na některých místech ztrácí.....	99
Chybné podávání papíru.....	100
Formát originálu není zvolen automaticky. (Když je nainstalován RSPF.).....	100
Kopie jsou rozmazané nebo špinavé.....	100
Tmavé pruhy na kopiích.....	100
Nelze nastavit velikost papíru pro daný zásobník.....	100
Úloha kopírování je zastavena ještě před dokončením.....	101
Indikátor ÚSPORA ENERGIE (☉) svítí nebo bliká.....	101
Některý z varovných indikátorů (⚠, ⚠, ⚠, ⚠, ⚠) svítí nebo bliká.....	101
Světlo v blízkosti kopírky bliká.....	101

ZÁVADY PŘI TISKU A SKENOVÁNÍ

Stroj netiskne. (Indikátor oznámení údajů nebliká.).....	102
Stroj netiskne. (Bliká indikátor ON LINE, indikátor chyby, indikátor FORMÁT PAPÍRU a indikátor papíru.).....	102
Byla vytištěna stránka upozornění (NP-001), ale vytištěná data nejsou kompletní.....	103
Tisk je pomalý.....	103
Vytisknutý obraz je světlý a nerovnoměrný.....	103
Vytisknutý obraz je špinavý.....	103
Vytisknutý obraz je zešikmený nebo je mimo papír.....	103
Vytištěný obrázek je tmavší nebo světlejší, než jste očekávali.....	103
Některý z varovných indikátorů svítí nebo (⚠, ⚠, ⚠, ⚠, ⚠) bliká.....	103
Špatná kvalita skenování.....	104
Není možné skenovat.....	105

PROBLÉMY SE SÍTÍ

Nelze se připojit k síti.....	106
Nejsou přijímány tiskové úlohy. (Indikátor oznámení údajů nebliká).....	106
Zařízení netiskne. (Indikátor oznámení data byla bliká.).....	106
Data skenovaného obrazu nejsou přístupná.....	106
Přenos dat trvá dlouho.....	106
Indikátor START v režimu Skenování USB paměti nesvítí.....	107
Při použití režimu Skenování na plochu se na displeji zobrazí "ERR".....	107
Během Skenování USB paměti se na displeji objevuje "ERR".....	107
Při Skenování do Sharpdesk Mobile se zobrazí "ERR".....	107
Během Skenování USB paměti se na displeji objevuje "FLL".....	107

INDIKÁTORY A HLÁŠENÍ 108

ODSTRANĚNÍ ZABLOKOVANÉHO PAPÍRU..... 109

VÝMĚNA TONEROVÉ KAZETY 116











ODSTRAŇOVÁNÍ ZÁVAD

ZÁVADY PŘI KOPÍROVÁNÍ

Následující problémy se týkají běžného užívání stroje a kopírování.





Problém	Příčina a řešení	Strana
Přístroj nepracuje.	Stroj není zapojen do zásuvky. → Kopírovací stroj připojte do uzemněné zásuvky.	–
	Hlavní vypínač je vypnutý. → Zapněte hlavní vypínač.	33
	Indikátor START (☑) bliká? → Indikuje to, že stroj se nahřívá. Není možné kopírovat, dokud se stroj nenahřeje.	33
	Přední kryt nebo boční kryt stroje nejsou zcela přiklopeny. → Přiklopte přední nebo boční kryt.	–
	Stroj je v režimu automatického vypnutí. → V režimu automatického vypnutí-off režimu jsou všechny indikátory nesvíti kromě indikátoru ÚSPORY ENERGIE (Ⓢ) bliká. Pro obnovu provozu stiskněte tlačítko [ÚSPORY ENERGIE] (Ⓢ).	33
	Indikátor VELIKOST PAPÍRU na displeji bliká. → Pokud bliká indikátor VELIKOST PAPÍRU, znamená to, že velikost papíru vloženého v kazetě se liší od velikosti papíru nastavené pro kazetu. Změňte nastavení velikosti. Když chcete smazat displej, proveďte jeden z následujících kroků: <ul style="list-style-type: none">• Tlačítkem [ZÁSOBNÍK] změňte zvolený zásobník.• Otevřete a uzavřete zásobník.• Stiskněte tlačítko [ZRUŠIT VŠE] (Ⓢ).	37, 43
Kopie jsou příliš tmavé nebo světlé.	Vyberte správný typ originálu. → Vyberte AUTO z nabídky [AUTO/TEXT/FOTO] nebo stiskněte tlačítka světlé (☐) a tmavé (▢) pro manuální nastavení požadované expozice. → Pokud je kopie příliš světlá nebo příliš tmavá i když je vybrané AUTO z nabídky [AUTO/TEXT/FOTO] (AUTO / ☐ / ▢), nastavte úroveň automatické expozice.	43 86
	Originál není umístěn lícem nahoru v RSPF nebo lícem dolů na snímací ploše. → Umístěte originál lícem nahoru v RSPF nebo lícem dolů na snímací ploše.	40, 41
Část obrazu je uříznuta nebo je více místa bez tisku.	Originál nebyl založen správně. → Umístěte jej správně.	40, 41
	Nebylo vybráno správné měřítko pro velikost originálu a velikost papíru. → Stiskněte tlačítko [ZOOM] (Ⓢ) pro kopírování ve správném měřítku pro originál a papír.	44
	Velikost založeného papíru v zásobníku byla změněna bez změny nastavení velikosti papíru zásobníku. → Ujistěte se, že jste změnili nastavení velikosti papíru i velikost papíru v zásobníku.	37
Papír je zkroucený nebo se kopie obraz na některých místech ztrácí.	Papír je mimo povolený rozsah velikosti nebo gramáže. → Použijte papír v mezích povoleného rozsahu.	34
	Papír je zkroucený nebo vlhký. → Nepoužívejte pomačkaný nebo zvlhčený papír. Vyměňte papír za suchý kopírovací papír. Během doby, kdy není kopírka delší dobu používána, vyjměte papír ze zásobníku a uskladněte jej na tmavém místě v obalu pro ochranu před zvlhnutím.	–





Problém	Příčina a řešení	Strana
Chybné podávání papíru.	Špatné podávání. → viz. "ODSTRANĚNÍ ZABLOKOVANÉHO PAPIRU".	109
	Papír je mimo povolený rozsah velikosti nebo gramáže. → Použijte papír v mezích povoleného rozsahu.	34
	Papír je zkroucený nebo vlhký. → Nepoužívejte pomačkaný nebo zvlhčený papír. Vyměňte papír za suchý kopírovací papír. Během doby, kdy není kopírka delší dobu používána, vyjměte papír ze zásobníku a uskladněte jej na tmavém místě v obalu pro ochranu před zvlhnutím.	–
	Papír není správně založen. → Ujistěte se, že je papír řádně založen.	35
	Kousky papíru uvnitř stroje. → Odstraňte všechny kousky chybně podaného papíru.	109
	V zásobníku je příliš mnoho papíru. → Pokud je výška založeného papíru vyšší než ryska v zásobníku, odejměte papír tak, aby výše souhlasila a nepřesáhla rysku.	35
	Vodítka bočního vstupu nesouhlasí se šířkou papíru. → Nastavte vodítka dle šířky papíru.	36
	Boční vstup není řádně roztažen. → Při vkládání papíru větší velikosti roztáhněte boční vstup.	36
	Podávací váleček bočního vstupu je špinavý. → Váleček očistěte.	120
Formát originálu není zvolen automaticky. (Když je nainstalován RSPF.)	Originál(y) jsou zvlhčené. → Velikost originálu nemůže být řádně rozpoznána, pokud je originál zvlhčený. Narovnejte jej.	–
	Stroj je vystaven přímému slunečnímu svitu. → Nainstalujte stroj mimo dosah přímého slunečního svitu.	–
Kopie jsou rozmazané nebo špinavé.	Snímací plocha nebo vnitřní strana víka skeneru/RSPF je špinavá. → Pravidelně je čistěte.	119
	Originály jsou rozmazané nebo se skvrnami. → Použijte čistý originál.	–
Tmavé pruhy na kopiích.	Skenovací sklo v RSPF je znečištěno. → Očistěte dlouhé úzké sklo.	119
Nelze nastavit velikost papíru pro daný zásobník.	Právě probíhá kopírování nebo tisk. → Nastavte velikost papíru po dokončení kopírování nebo tisku.	–
	Stroj se přechodně zastavil z důvodu chybějícího papíru nebo špatného podávání. → Doplněte papír nebo odstraňte špatně podaný papír a pak nastavte velikost papíru.	35, 109
	Probíhá přerušené kopírování. → Nastavte velikost papíru po té, co je dokončeno přerušené kopírování.	53
	Zobrazení počtu kopií bude blikat. → Data jsou uložena v paměti. Vytiskněte data z paměti nebo je z paměti vymažte.	56, 58

Problém	Příčina a řešení	Strana
Úloha kopírování je zastavena ještě před dokončením.	Výstupní rošt je přeplněný. → Dlouhodobé kopírování je automaticky přerušeno po 250 kopiích. Odstraňte kopie z výstupního roštu a stiskněte tlačítko [START] () pro obnovu kopírování.	44
	Na displeji se zobrazí "FUL". → Paměť je zaplněna během třídění/skupinování nebo kopírování 2v1 / 4v1. Kopírujte originály, které byly naskenovány do této chvíle nebo zrušte úlohu a vymažte data z paměti.	56, 58
	V zásobníku chybí papír. → Vložte papír.	35
Indikátor ÚSPORA ENERGIE () svítí nebo bliká.	Některé další indikátory svítí. → Pokud některý z dalších indikátorů svítí, stroj je v režimu předehřívání. Stiskněte jakékoli tlačítko na ovládacím panelu pro obnovení provozu.	33
	Indikátor ÚSPORA ENERGIE () bliká pouze. → Pokud svítí pouze indikátory ÚSPORA ENERGIE () a ON LINE, je zařízení v režimu automatického vypnutí napájení. Stiskněte tlačítko [ÚSPORA ENERGIE] () a zařízení bude dál pokračovat v činnosti.	33
Některý z varovných indikátorů ( ,  ,  ,  ,  , ) svítí nebo bliká.	Zkontrolujte význam varovných indikátoru a chybových hlášení na displeji dle části "INDIKÁTORY A HLÁŠENÍ" a proveďte odpovídající kroky.	108
Světlo v blízkosti kopírky bliká.	Pro uzemnění i pro zařízení se používá stejná napájecí zásuvka. → Připojte kopírovací stroj do samostatné síťové zásuvky.	-

ZÁVADY PŘI TISKU A SKENOVÁNÍ

Kromě tohoto oddílu lze najít informace o odstraňování závad také v souborech README k jednotlivým softwarovým programům. Zobrazení souboru README viz oddíl "INSTALACE SOFTWARE" (str.10).

Problém	Příčina a řešení	Strana
Stroj netiskne. (Indikátor oznámení údajů neblinká.)	Stroj je v režimu off-line. → Stiskem tlačítka [ON LINE] () zapněte indikátor ON LINE.	62
	Stroj není správně připojen k počítači. → Zkontrolujte oba konce tiskového kabelu a ujistěte se, že jsou řádně zapojeny. Zkuste již vyzkoušený kabel.	10
	Probíhá kopírování. → Vyčkejte na dokončení úlohy kopírování.	-
	Váš stroj není správně vybrán v aplikaci pro tiskovou úlohu. → Při výběru "Tisk" z menu "Soubor" ve vaší aplikaci se ujistěte, zda jste vybrali "XX-xxxx" (kde xxxx je název vašeho stroje) jako tiskárnu zobrazenou v dialogovém okně "Tisk".	-
	Ovladač tiskárny nebyl správně nainstalován. 1 Klepněte na tlačítko "Start" () a potom postupně na "Systém Windows", "Ovládací panely" a "Zobrazit zařízení a tiskárny". V systému Windows Server 2012 klepněte na „Ovládací panely“ → "Hardware" → "Zařízení a tiskárny" → "Tiskárny". V systému Windows 8.1 klepněte na obrazovce Start na ikonu () a potom klepněte na "Ovládací panely" → "Hardware a zvuk" → "Zobrazit zařízení a tiskárny". 2 Pokud je zobrazena ikona ovladače tiskárny "XX-xxxx", ale stále nemůžete tisknout, je možné, že ovladač tiskárny nebyl správně nainstalován. V tomto případě odinstalujte software a nainstalujte znovu.	-
Stroj netiskne. (Bliká indikátor ON LINE, indikátor chyby, indikátor FORMÁT PAPÍRU a indikátor papíru.)	Nastavení velikosti zásobníku není stejná na stroji a na tiskovém ovladači. → Ujistěte se, že je v ovladači a v zařízení nastaven stejný formát papíru zásobníku. Změna nastavení formátu papíru v zásobníku v zařízení viz oddíl "ZMĚNA VELIKOSTI PAPÍRU V ZÁSObNÍKU" nebo oddíl "NASTAVENÍ OVLADAČE TISKÁRNĚ", kde je popsána změna nastavení v ovladači tiskárny.	23, 37
Stroj netiskne. (Indikátor oznámení data byla bliká.)	Nebyl založen papír nastavené velikosti. → Založte papír specifikované velikosti do zásobníku.	35
	Indikátor VELIKOST PAPÍRU, na displeji bliká. → Když "Použití blízké velikosti papíru (nastavení systému)" vypnuta, bude indikátor VELIKOST PAPÍRU na displeji blikat. Můžete stisknout klávesu [ZÁSObNÍK] a manuální výběr zásobníku nebo založit papír do ručního podavače a stisknete tlačítko [online] () zahajte tisk. → Pokud je program "Použít blízkou velikost papíru" zapnut, při tisku bude použita velikost papíru blízká velikosti tisknutého obrazu.	37, 43 -

Problém	Příčina a řešení	Strana
Byla vytištěna stránka upozornění (NP-001), ale vytištěná data nejsou kompletní.	Do zařízení byla poslána tisková úloha obsahující příliš velký objem dat, který nelze uložit do tiskové paměti zařízení. → V záložce "Konfigurace" v obrazovce nastavení ovladače tiskárny vypněte funkci ROPM. Pokud funkci ROPM potřebujete, rozdělte stránky tiskových dat na dvě nebo více úloh. → Paměť určenou pro funkci tiskárny lze změnit v systémovém nastavení "Paměť určena pro režim tisku".	89
Tisk je pomalý.	Používáte zároveň dvě nebo více aplikací software. → Ukončete všechny nepoužívané softwarové aplikace a zahajte tisk.	–
Vytisknutý obraz je světlý a nerovnoměrný.	Papír je vložen tak, že se tiskne na zadní stranu papíru. → Některé typy papíru mají přední a zadní stranu. Pokud je papír vložen tak, že se tiskne na zadní stranu, toner nepřilne k papíru a obraz není kvalitní.	35
Vytisknutý obraz je špinavý.	Papír je mimo povolený rozsah velikosti nebo gramáže. → Použijte papír v mezích povoleného rozsahu.	34
	Papír je zkroucený nebo vlhký. → Nepoužívejte pomačkaný nebo zvlhčený papír. Vyměňte papír za suchý kopírovací papír. Během doby, kdy není kopírka delší dobu používána, vyjměte papír ze zásobníku a uskladněte jej na tmavém místě v obalu pro ochranu před zvlhnutím.	–
	Nenastavili jste dostatečné okraje v nastavení papíru ve vaší aplikaci. → Horní a spodní část papíru může být špinavá, pokud jsou okraje nastaveny mimo oblast tisku. → Nastavte okraje v aplikaci software ve specifikované oblasti tisku.	–
Vytisknutý obraz je zešikmený nebo je mimo papír.	Nebyl vložen papír do zásobníku stejné velikosti jako na tiskovém ovladači. → Zkontrolujte zda volby "Formát papíru" platí na velikost papíru vloženého do zásobníku. → Pokud je zapnuto nastavení "Přizpůsobit na papír", ujistěte se, že je velikost papíru zvoleného z vyskakovací nabídky shodná s velikostí vloženého papíru.	–
	Orientace nastavení dokumentu není správná. → Klepněte na záložku "Hlavní" na obrazovce ovladače tiskárny a zkontrolujte, že je nastavení "Orientace obrázku" nastaveno tak, jak potřebujete.	–
	Papír není správně založen. → Ujistěte se, že je papír vložen správně.	35
	Nespecifikovali jste správně okraje ve vaší aplikaci. → Zkontrolujte uspořádání okrajů dokumentu a nastavení velikosti papíru v aplikaci, kterou používáte. Zkontrolujte také, zda jsou nastavení tisku specifikována správně, tak aby odpovídaly velikosti papíru.	–
Vytištěný obrázek je tmavší nebo světlejší, než jste očekávali.	Nastavení sytosti tisku není správné. → Sytost tisku je možné nastavit v ovladači tiskárny. Klepněte na záložku "Rozšířené" v obrazovce ovladače tiskárny a potom klepněte na tlačítko "Kompatibilita". Zvolte "Úroveň Intenzity Tisku:" od 1 (světlé) do 5 (tmavé).	–
Některý z varovných indikátorů ( ,  ,  ,  , ) svítí nebo bliká.	Zkontrolujte význam varovných indikátorů a chybových hlášení na displeji dle části "INDIKÁTORY A HLÁŠENÍ" a proveďte odpovídající kroky.	108

Problém	Příčina a řešení	Strana
Špatná kvalita skenování.	Snímací plocha nebo vnitřní strana víka skeneru/RSPF je špinavá. → Pravidelně je čistěte.	119
	Originály jsou rozmazané nebo se skvrnami. → Použijte čistý originál.	-
	Nebylo vybráno správné rozlišení. → Ujistěte se, že nastavení rozlišení v ovladači skenování je vhodné pro váš originál.	-
	Když skenujete velkou plochu (např. A3) s vysokým rozlišením. → Pokud skenujete velkou plochu s vysokým rozlišením a zařízení nemá dost paměti na uložení dat, skener provede skenování s nižším rozlišením a pak data upraví, aby zlepšil kvalitu rozlišení. Avšak kvalita vylepšeného obrázku nebude tak vysoká, jako při skenování s vysokým rozlišením. Použijte nižší rozlišení nebo skenujte menší plochu.	-
	Nespecifikovali jste vhodnou hodnotu pro nastavení "Č/b práh". → Pokud provádíte skenování pomocí aplikace kompatibilní s TWAIN, ujistěte se, že je pro nastavení "Mezní hodnota Č/B" nastavena správná hodnota. Větší prahové hodnoty dělají výstup tmavší, zatímco menší prahové hodnoty dělají výstup světlejší. Pro automatické nastavení prahu stiskněte tlačítko "Auto práh" na kartě "Obraz" obrazovky "Profesionální" (nebo "Vlastní nastavení").	-
	Nastavení jasu a kontrastu nejsou vhodná. → Pokud skenujete s aplikací podporující rozhraní TWAIN a výsledný obraz má nevhodný jas nebo kontrast (například je příliš jasný), stiskněte tlačítko "Automatické nastavení jasu/kontrastu" na kartě "Barva" na obrazovce "Profesionální" (nebo "Vlastní nastavení"). Stiskněte tlačítko "Jas/Kontrast" a nastavte jas a kontrast. Přitom sledujte změny výstupu skenování na obrazovce. Pokud skenujete s aplikací podporující rozhraní WIA nebo "Průvodce skenery a fotoaparáty", stiskněte tlačítko "Nastavení kvality skenovaného obrazu" nebo "Vlastní nastavení" a nastavte jas a kontrast na obrazovce.	-
	Originál není založen tiskem nahoru v RSPF nebo tiskem dolů na skle originálu. → Umístěte originál tiskem nahoru v RSPF nebo tiskem dolů na skle originálu.	40, 41
Originál nebyl založen správně. → Umístěte originál správně.	40, 41	

Problém	Příčina a řešení	Strana
Není možné skenovat.	Pokud není možné skenovat, vypněte počítače, vypněte stroj a vytáhněte ze zásuvky. Dále pak zapněte počítače, zapojte a zapněte stroj a zkuste skenování znovu. Pokud stále nemůžete skenovat zkontrolujte následující položky.	–
	Vaše aplikace nepodporuje rozhraní TWAIN/WIA. → Pokud není vaše aplikace nepodporuje rozhraní TWAIN/WIA, skenování nebude možné. Ujistěte se, že aplikace podporuje TWAIN/WIA.	–
	Nevybrali jste ovladač skenování stroje ve vaší aplikaci. → Ujistěte se, že ovladač skenování stroje je vybrán ve vaší aplikaci podporující TWAIN/WIA.	–
	Nebyly zadány všechny volby skenování správně. → Skenování velké plochy s vysokým rozlišením zabírá paměť a trvá déle. Volby skenování je třeba vybrat tak, aby nejlépe odpovídaly typu skenovaného originálu, např., Text, Text/Grafika, fotografie.	–
	Zařízení nemá dostatek paměti. → Rozlišení skenování se liší podle plochy skenování a volné paměti zařízení.	–

PROBLÉMY SE SÍTÍ

Body pro kontrolu připojení

■ Používáte port, který byl vytvořen jako standardní TCP/IP port?

Jestliže používáte port, který byl vytvořen jako standardní TCP/IP port, tisk nemusí správně probíhat v případě, když je v nastavení portu u ovladače tiskárny zvoleno "Povolit odesílání stavu protokolu SNMP". Otevřete vlastnosti ovladače tiskárny a klikněte na "Konfigurovat port" na záložce "Porty". V okně které se otevře zkontrolujte, zda není zakřížkována volba "Povolit odesílání stavu protokolu SNMP".

Problém	Příčina a řešení	Stránka
Nelze se připojit k síti.	Je odpojen síťový kabel. → Zkontrolujte, zda je síťový kabel řádně zapojen do konektorů na síťovém modulu stroje a ve vašem počítači.	10
	Stroj nakonfigurovaný pro používání není připojen na stejné síti jako počítač. → Zařízení nelze používat, pokud není připojeno ke stejné síti jako počítač nebo pokud není nakonfigurováno pro síťové použití. Další informace vám poskytne správce sítě.	–
Nejsou přijímány tiskové úlohy. (Indikátor oznámení údajů neblíká)	Stroj je v režimu offline. → Stiskněte tlačítko [ON LINE] (☐) a zapněte indikátor ON LINE.	66
	Váš stroj není správně vybrán v aktuální aplikaci pro tiskovou úlohu. → Pokud vybíráte funkci "Tisk" v menu "Soubor", které je umístěno v aplikacích, je nutné zvolit tiskárnu "XX-xxxx" (kde XX-xxxx představuje název modelu vašeho stroje), která se zobrazuje v dialogovém rámečku "Tisk".	–
	Probíhá kopírování nebo skenování. → Vyčkejte na dokončení kopírovacích nebo skenovacích prací.	–
	Ovladač tiskárny nebyl správně nainstalován. → Nainstalujte správný ovladač tiskárny.	8
	Nastavení portu není správné. → Tisk není možný v případě špatného nastavení portu ovladače tiskárny. Nastavte správně port.	8
Zařízení netiskne. (Indikátor oznámení data byla bliká.)	V určeném zásobníku není papír. → Vložte do zásobníku papír.	34
Data skenovaného obrazu nejsou přístupná.	Program prohlížeče nepodporuje formát skenovaných obrazových dat. → Skenovaný obraz je ve formátu PDF. Pro prohlédnutí obrazu ve formátu PDF jsou nezbytné programy Acrobat Reader nebo Adobe Reader výrobce Adobe Systems Incorporated. Pokud nejsou tyto programy nainstalovány ve vašem počítači, pak je lze stáhnout na následující URL: http://www.adobe.com/	–
Přenos dat trvá dlouho.	Pokud se jedná o velké množství obrazových informací, je soubor s daty obsažný a přenos trvá dlouho.	–

Problém	Příčina a řešení	Stránka
Indikátor START v režimu Skenování USB paměti nesvítí.	USB paměť nebyla rozpoznána nebo nebyla vložena, nebo je v USB portu připojeno zařízení jiného typu, než USB paměť. → Zkontrolujte USB port paměťového modulu.	–
Při použití režimu Skenování na plochu se na displeji zobrazí "ERR".	Při provádění funkce Skenovat na plochu dojde ve stroji k chybě, pokud před použitím funkce Skenovat na plochu odstraníte nástroj Network Scanner. → Pokud skenování spustíte pomocí Sharpdesk Mobile v mobilním zařízení poté, co je zaregistrován profil nástroje Network Scanner, tento profil bude odstraněn. Pokud potřebujete použít funkci Skenovat na plochu, znovu zaregistrujte profil nástroje Network Scanner.	78
Během Skenování USB paměti se na displeji objevuje "ERR".	V USB portu je připojeno zařízení jiného typu, než USB paměť, USB paměť je chráněna proti zápisu, nebo byla během procesu Skenování USB paměti odebrána. → Zkontrolujte vaše zařízení USB paměti a používejte jej správně.	–
Při Skenování do Sharpdesk Mobile se zobrazí "ERR".	Ještě jste nezaregistrovali přístroj na Sharpdesk Mobile v mobilních zařízeních. → Zaregistrujte přístroj na Sharpdesk Mobile.	78
Během Skenování USB paměti se na displeji objevuje "FLL".	Paměť zařízení USB je plná. → Používejte zařízení USB s dostatkem paměti.	–

INDIKÁTORY A HLÁŠENÍ

Jestliže se na ovládacím panelu rozsvítí nebo rozblíkají některé z indikátorů nebo se na displeji zobrazí jedno z následujících hlášení, hledejte řešení problému podle popisu v tabulce níže a podle popisu na odpovídající stránce.

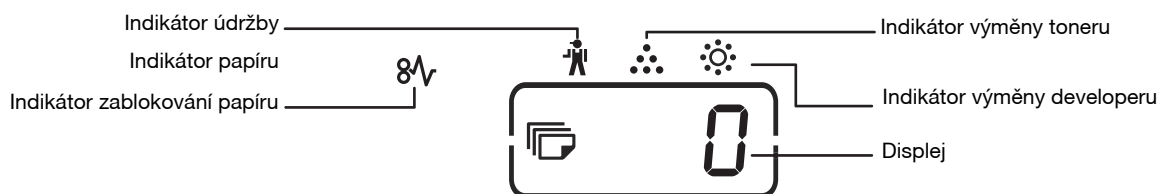

Indikátor		Příčina a řešení	Strana
	Indikátor údržby	Svítlí Je nutno provést servis kopírovacího stroje autorizovaným technikem firmy SHARP.	-
	Indikátor výměny developeru	Svítlí Je třeba vyměnit developer. Kontaktujte autorizované servisní středisko.	-
	Indikátor výměny toneru	Svítlí Brzy bude třeba vyměnit kazetu toneru. Připravte si novou kazetu.	-
		Bliká • Je třeba vyměnit kazetu toneru. Proveďte výměnu kazety. • V jiném případě je dodáván toner.	116
	Indikátor zablokování papíru	Bliká Došlo k zablokování papíru. Zablokovaný papír vyjměte podle části "ODSTRANĚNÍ ZABLOKOVANÉHO PAPIRU".	109
	Indikátor papíru	Svítlí V zásobníku není papír. Vložte papír. Je také možné, že zásobník není řádně zasunut do stroje. Ujistěte se, že jste ho zasunuli správně.	35
Indikátor VELIKOSTI ORIGINÁLU		Bliká Originál není vložen správným směrem. Otočte originál stejným směrem jak ukazuje blikající indikátor VELIKOSTI PAPIRU.	40, 41
Indikátor VELIKOSTI PAPIRU		Bliká Pokud bliká indikátor VELIKOST PAPIRU, znamená to, že velikost papíru vloženého v kazetě se liší od velikosti papíru nastavené pro kazetu. Změňte nastavení velikosti. Když chcete smazat displej, proveďte jeden z následujících kroků: • Tlačítkem [ZÁSObNÍK] změníte zvolený zásobník. • Otevřete a uzavřete zásobník. • Stiskněte [ZRUŠIT] (Ⓢ) nebo [ZRUŠIT VŠE].	37
Na displeji je zobrazeno [CH]		Svítlí Přední nebo boční kryt je otevřen. Přiklopte přední nebo boční kryt.	-
		Bliká Kazeta toneru není správně nainstalována. Zkontrolujte, zda je kazeta nainstalována. Pokud [CH] stále bliká i po přeinstalování kazety, kontaktujte autorizovaný servis.	116
	Střídavě se zobrazuje písmeno a číslice	Vypněte zařízení, počkejte asi 10 vteřin, a znovu zapněte. Když se tím zpráva nesmaže, запиšte kód, který se objeví, a pak vytáhněte kabel ze zásuvky a spojte se s vaším autorizovaným servisem. Řekněte autorizovanému servisu, jaký kód se objevil, a za jakých okolností. (Existuje hlavní a dílčí kód.)	-
	Na displeji se zobrazí "FUL"	Data jsou držena v paměti. Data vytiskněte nebo vymažte z paměti.	56, 58
Pokud je vypnuta funkce "Použití blízké velikosti papíru"		Stisknutím tlačítka [ZÁSObNÍK] ručně zvolíte zásobník, poté stiskněte tlačítko [ON LINE] (Ⓢ). Tisk začne. Pokud zvolíte boční zásobník, vložte papír do zásobníku.	63
Zaseknutí Indikátor se rozsvítí na doplňkovém zásobníku na 500 listů papíru		Boční kryt zásobníku papíru 500 listů je otevřený. Zavřete kryt.	-

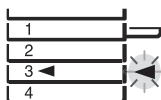

ODSTRANĚNÍ ZABLOKOVANÉHO PAPIŘU

Jestliže bliká indikátor zablokování papíru (8Λ) nebo indikátor místa zablokování (◀) přístroj se automaticky zastaví.

Zkontrolujte blikající indikátor místa zablokování a odstraňte zablokovaný papír.



Dojde-li při vytahování papíru k jeho roztržení, odstraňte pečlivě všechny zbývající kousky. Dávejte především pozor, aby nedošlo k poškození světlocitlivého válce (zelená část). Jakékoli poškrábání nebo poškození povrchu válce by mohlo způsobit špinavé kopie.

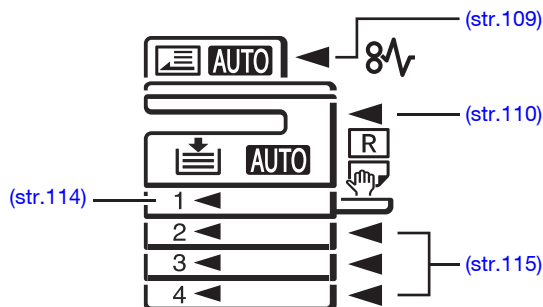

CHYBA PODÁVÁNÍ RSPF

1 Odstraňte zablokovaný originál.

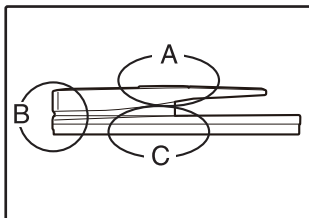

Zkontrolujte sekce A, B, a C označené v nákresech (viz. následující strana) a odstraňte zablokovaný originál.

Sekce A

Otevřete kryt podávání a odstraňte zablokovaný originál z podavače. Zavřete kryt podávání.

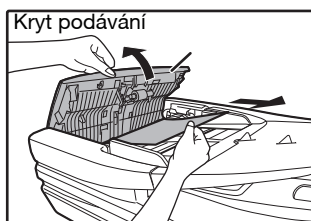

Sekce B

Zaseknutí Indikátor se rozsvítí na doplňkovém zásobníkem na 500 listů papíru. Zavřete RSPF a vyjměte originál.

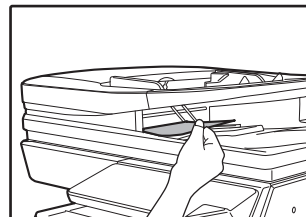
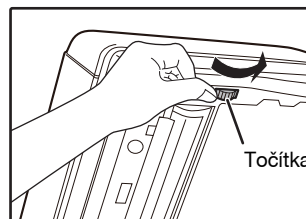

Sekce C

Odstraňte zablokovaný originál z oblasti výstupu.

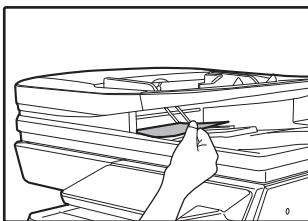

Pokud originál nelze z oblasti výstupu vytáhnout lehce, otevřete pohyblivou část podavače a vyjměte zablokovaný originál.

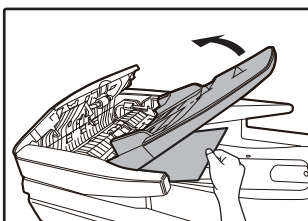

2 Otevřete a zavřete RSPF, aby indikátor chyby podávání přestal blikat.

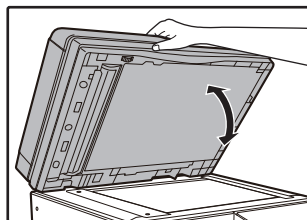

Indikátor zablokování může také zhasnout otevřením a zavřením krytu válečku podavače. Nebo krytu na pravé straně.

3 Založte na podavač požadovaný počet originálů indikovaných znaménkem mínus a stiskněte tlačítko [START] (▶).

Kopírování se obnoví od originálů, které zůstaly při zablokování.

ZABLOKOVÁNÍ V BOČNÍM VSTUPU

1 Zlehka vytáhněte nesprávně podaný papír.

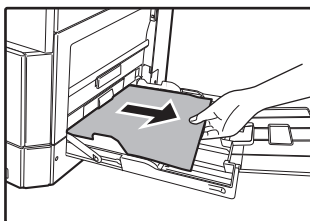

2 Otevřete a zavřete boční kryt.

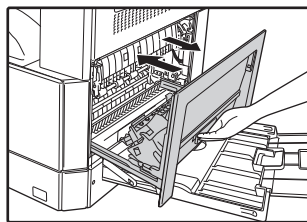

Indikátor zablokování (8ΛV) zhasne.



- Při zavírání bočního krytu zatlačte na držadlo.
- Pokud indikátor (8ΛV) nepřestane blikat, zkontrolujte zda nezůstaly ve stroji kousky papíru.
- Když chcete zavřít boční kryt, nejprve vyjměte papír z bočního vstupu. Pokud to neuděláte, první strana stohu se může znečistit, což může způsobit ztrátu obrazu nebo chybné podání.

ZABLOKOVÁNÍ VE STROJI

1 Otevřete boční vstup a boční kryt.

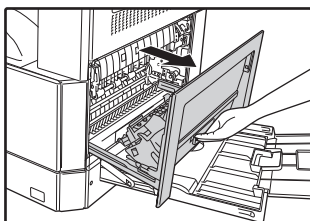

2 Zkontrolujte místo, kde došlo k nesprávnému podání papíru. Vyměňte nesprávně podaný papír podle pokynů pro jednotlivá místa na následujícím nákresu.

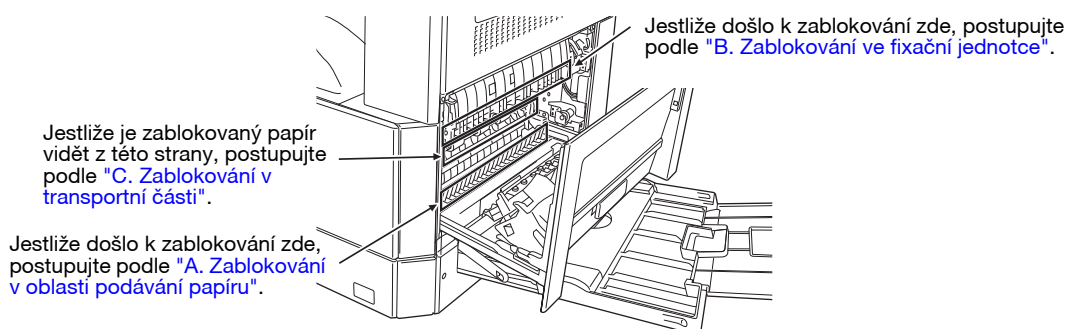

A. Zablokování v oblasti podávání papíru

1 Zatlačte na oba konce předního krytu a kryt otevřete.

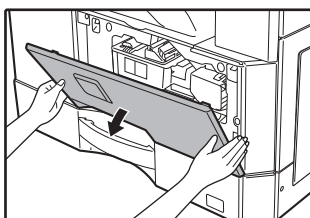

2 Opatrně vyjměte zablokovaný papír. Otáčejte točítkem ve směru šipek a vyjměte papír.

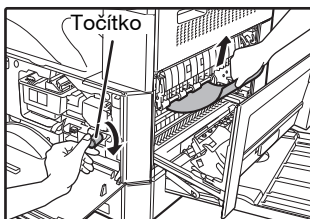

Pozor, papír během vytahování neroztřejte.

3 Zavřete přední a boční kryt.

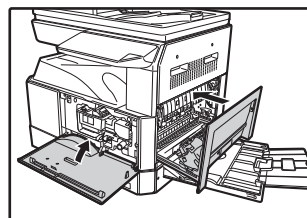

Indikátor zablokování (8 $\sqrt{}$) zhasne.



- Při zavírání přední krytu jemně přidržte oba konce.
- Při zavírání bočního krytu zatlačte na držadlo.
- Pokud indikátor (8 $\sqrt{}$) nepřestane blikat, zkontrolujte zda nezůstaly ve stroji kousky papíru.



Varování Fixační jednotka je horká. Během vytahování papíru se fixační jednotky nedotýkejte. Jinak může dojít k popálení se nebo k jinému úrazu.



Pozor Při vytahování nesprávně podaného papíru se nedotýkejte fotovodivého válce (zelená část). Kdybyste se jej dotkli, mohlo by dojít k poškození bubny a vzniku šmouh na kopiích.

B. Zablokování ve fixační jednotce

- 1** Zatlačte na oba konce předního krytu a kryt otevřete.

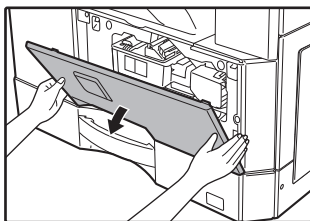

- 2** Otáčejte točítkem ve směru šipek.

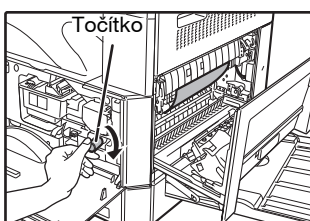

- 3** Opatrně vyjměte zablokovaný papír. Sklopte dolů uvolňovací páčky fixační jednotky, aby bylo vyjmutí jednodušší.



Pozor, papír během vytahování neroztrhejte.



Varování Fixační jednotka je horká. Během vytahování papíru se fixační jednotky nedotýkejte. Jinak může dojít k popálení se nebo k jinému úrazu.



Pozor

- Při vytahování nesprávně podaného papíru se nedotýkejte fotovodivého válce (zelená část). Kdybyste se jej dotkli, mohlo by dojít k poškození bubnu a vzniku šmouh na kopiích.
- Dávejte pozor na nezafixovaný toner na zablokovaném papíře, aby nedošlo k ušpinění rukou nebo oblečení.

- 4** Zvedněte uvolňovací páčky do jejich původní pozice.

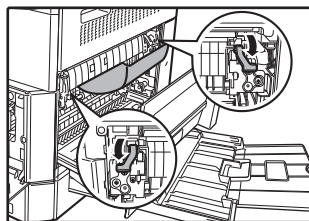

- 5** Zavřete přední a boční kryt.

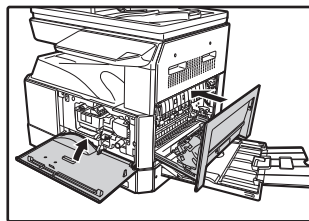

Indikátor zablokování (8 \sqrt) zhasne.



Info

- Při zavírání přední krytu jemně přidrže oba konce.
- Při zavírání bočního krytu zatlačte na držadlo.
- Pokud indikátor (8 \sqrt) nepřestane blikat, zkontrolujte zda nezůstaly ve stroji kousky papíru.

C. Zablokování v transportní části

- 1** Zatlačením na zeleně označený výstupek na některé straně otevřete vodítko papíru fixační části a odstraňte zablokovaný papír.

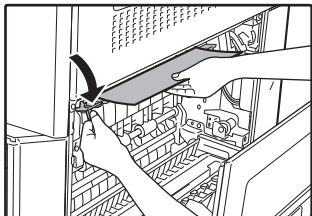

Pozor, papír během vytahování neroztrhejte.



Fixační jednotka je horká. Během vytahování papíru se fixační jednotky nedotýkejte. Jinak může dojít k popálení se nebo k jinému úrazu.

- 2** Pokud nemůže být zablokovaný papír odstraněn, je ale vidět v oblasti výstupu, odstraňte papír táhnutím papíru do oblasti výstupu.

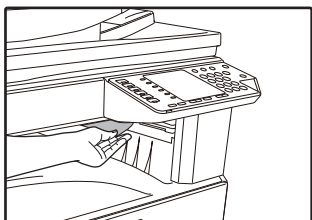

Pozor, papír během vytahování neroztrhejte.

- 3** Zavřete boční kryt.

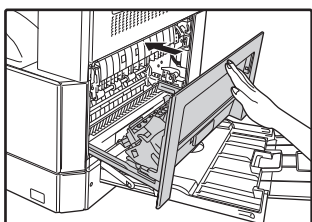

Indikátor zablokování (8 \sqrt) zhasne.



- Při zavírání bočního krytu zatlačte na držadlo.
- Pokud byl papír roztrhán, ujistěte se, že ve stroji nezůstaly kousky.
- Pokud indikátor (8 \sqrt) nepřestane blikat, zkontrolujte zda nezůstaly ve stroji kousky papíru.

ZABLOKOVÁNÍ V HORNÍM ZÁSObNÍKU



Před otevřením zásobníku se ujistěte, že v zásobníku není žádný zablokovaný papír. (str.111)

1 Nadzvedněte a vysuňte horní zásobník a odstraňte zablokovaný papír.

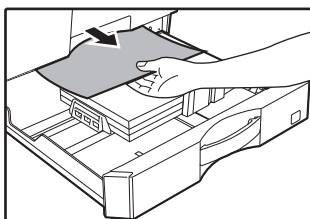

Pozor, papír během vytahování neroztrhejte.

2 Otevřete a zavřete boční kryt.

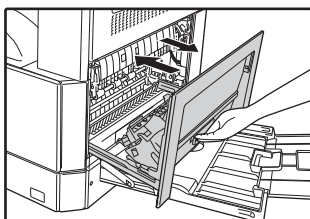

Indikátor zablokování (8 \sqrt{v}) zhasne.



- Při zavírání bočního krytu zatlačte na držadlo.
- Pokud indikátor (8 \sqrt{v}) nepřestane blikat, zkontrolujte zda nezůstaly ve stroji kousky papíru.

3 Zavřete horní zásobník.

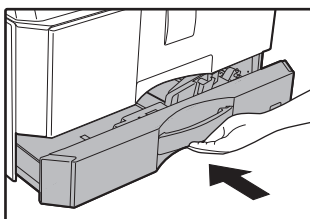

Horní zásobník zasuňte zcela do stroje.

ZABLOKOVÁNÍ VE SPODNÍM ZÁSOBNÍKU



- Když je instalována jednotka pro podávání papíru na 500 listů.
- Před otevřením zásobníku se ujistěte, že v zásobníku není žádný zablokovaný papír. (str.111)

1 Otevřete spodní kryt.

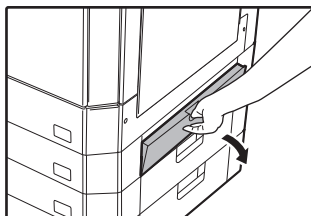

Uchopte držadlo a otevřete spodní kryt.

5 Zavřete spodní zásobník.

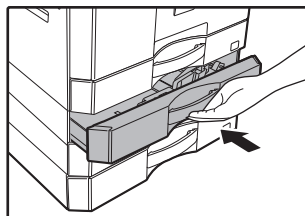

2 Odstraňte zablokovaný papír.

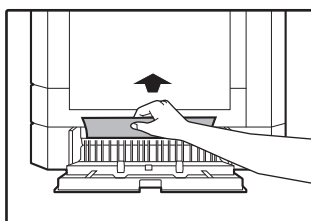

Pozor, papír během vytahování neroztrhejte.

3 Pokud zablokovaný papír není vidět při kroku 2, nadzvedněte a vysuňte spodní zásobník a odstraňte zablokovaný papír.

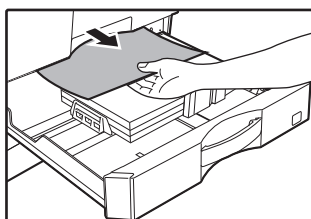

Pozor, papír během vytahování neroztrhejte.

4 Zavřete spodní kryt.

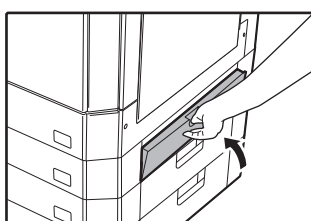



Indikátor zablokování (8^V) zhasne.



Pokud indikátor (8^V) nepřestane blikat, zkontrolujte zda nezůstaly ve stroji kousky papíru.

VÝMĚNA TONEROVÉ KAZETY

Když se indikátor výměny tonerové kazety () rozsvítí znamená to, že bude třeba brzy kazetu optického válce vyměnit. Připravte si novou kazetu. Jakmile začne indikátor () blikat, je třeba kazetu vyměnit a teprve potom je možno obnovit kopírování.

Kazetu vyměňte dle níže uvedených pokynů.



Když se rozsvítí indikátor výměny tonerové kazety (), znamená to, že v kazetě zbývá už jen malé množství toneru, a kopie mohou být proto vybledlé.

1 Zatlačte na oba konce krytu a kryt otevřete.

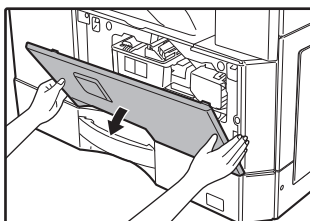

2 Při stisku uvolňovací páčky tonerovou kazetu vytáhněte.

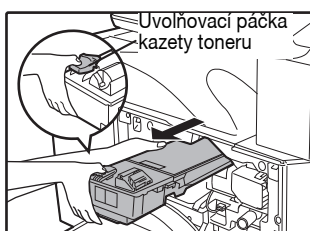

Při vyjímání zásobníku toneru chyťte druhou rukou zásobník v místě vybrání.



Pozor

Po vyjmutí kazety s ní netřepte nebo na ni neklepejte. Došlo by k sypání toneru z kazety. Okamžitě starou kazetu v obalu. Likvidaci toneru proveďte dle platných směrnic a předpisů.

3 Vyjměte novou kazetu s tonerem. Držte ji oběma rukama a protřepte 4x nebo 5x v horizontální rovině.

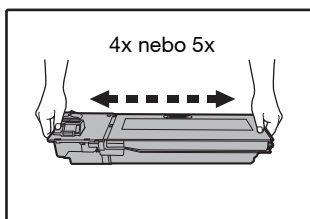

Pozor

Když držíte zásobník náplně, uchopte držadlo.

4 Při stisku uvolňovací páčky kazetu zlehka zasuňte podél vodících lišt až na doraz.

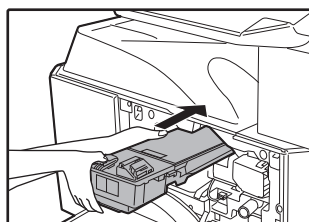

Je-li na kazetě přichycena nečistota nebo prach, odstraňte je ještě před vložením do kopírovacího stroje.

5 Zavřete přední kryt.

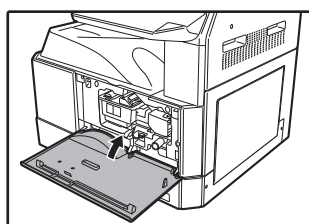

Indikátor výměny kazety () zhasne.



- I když je kazeta vyměněna, indikátor výměny tonerové kazety () může stále svítit a tím indikovat, že kopírování nemůže být obnoveno (toner není ve stroji dostatečně promíchán). V tomto případě otevřete a zavřete přední kryt. Stroj si bude dosypávat toner ještě asi tak 2 minuty a pak může být kopírování obnoveno.
- Před zavřením předního krytu se ujistěte, že kazeta je správně zasunuta ve stroji.
- Při zavírání přední krytu jemně přidržte oba konce.

Tato kapitola popisuje, jak udržet hladký chod stroje, včetně zjištění množství toneru, počtu kopií, počtu skenovaných obrazů a způsobů čištění stroje.

KONTROLA CELKOVÉHO POČTU KOPIÍ A ZÁSoby TONERU

KONTROLA CELKOVÉHO POČTU KOPIÍ

Když je "Režim auditoru" v poloze "ZAPNUTO".

Z displeje "- - -" můžete zjistit celkový počet výstupu, celkový počet kopírování a celkový počet skenování, jak je uvedeno níže.

Když je "Režim auditoru" v poloze "VYPNUTY".

Z displeje " 0" můžete zjistit celkový počet výstupu, celkový počet kopírování a celkový počet skenování, jak je uvedeno níže.

Celkový počet výstupů je počet všech stránek (kopií i výtisků) vytištěných zařízením a může nabýt až hodnoty 999.999.

Celkový počet výstupů

Podržte stisknuté tlačítko [0].

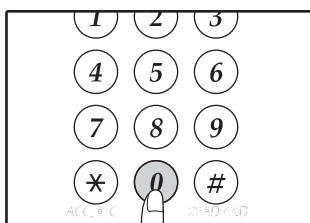

Celkový počet stran se objeví po sobě ve dvou částech během držení tlačítka [0].

Příklad: celkový počet kopií je 12.345.

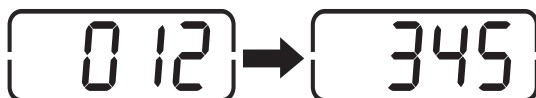

- Každá stránka o velikosti A3 je počítána jako dvě stránky.
- Pokud stisknete tlačítko [0] během kopírování, na displeji se zobrazí jen počet zhotovených kopií, ne celkový počet výstupů.

Celkový počet kopií

Podržte stisknuté tlačítko [READ-END] (#).

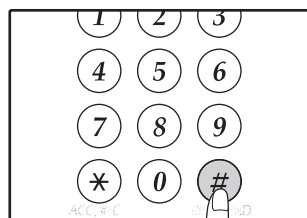

Celkový počet kopií se objeví na displeji během držení tlačítka. Zobrazení počtu a metoda počítání je stejná jako pro celkový počet výstupů.



Celkový počet stran tištěných v režimu tisku může být počítán odečtením celkového počtu kopií od celkového počtu výstupů.

Celkový počet skenovaných obrazů

Podržte stisknuté tlačítko [*].

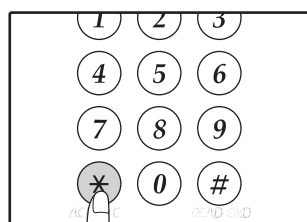

Celkový počet skenovaných obrazů se zobrazí na displeji během držení tlačítka. Zobrazení počtu a metoda počítání je stejná jako pro celkový počet stran.

KONTROLA ZÁSObY TONERU

Zásoba toneru je indikována v 6-ti úrovních. Podle zjištěného stavu se připravte na výměnu tonerové kazety.

- 1** Podržte stisknuté tlačítko [Zesvětlat] (☐) dokud nebudou blikat varovné indikátory (⚡, ⚡, ⚡, ⚡, ⚡).

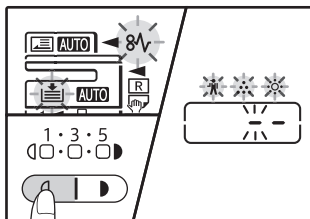

Na displeji se objeví "- -".

- 2** Podržte tlačítko [ZOOM] (Ⓢ) stisknuté déle než 5 vteřin.

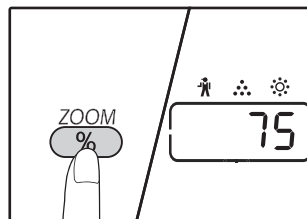

Přibližné množství toneru, který je ve stroji bude na displeji zobrazen v procentech. (zobrazuje se "100", "75", "50", "25", "10".) Pokud je údaj menší než 10 procent, na displeji se zobrazí "LO".

- 3** Stiskněte tlačítko [Zesvětlat] (☐) pro návrat na normální zobrazení displeje.

Varovné indikátory (⚡, ⚡, ⚡, ⚡, ⚡) zhasnou. Displej zobrazí opět počet kopií.

BĚŽNÁ ÚDRŽBA

ÚDRŽBA SNÍMACÍ PLOCHY A VÍKA SKENERU/RSPF

Pokud je sklo, spodní strana krytu originálu / RSPF, nebo skener originálů z RSPF (dlouhé úzké sklo na levé straně skla pro předlohy) zašpiní, špína se může objevit na kopiích. Tyto součásti udržujte vždy v čistotě.

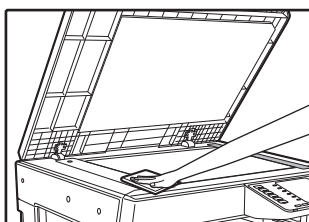
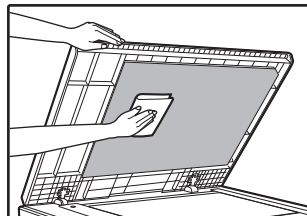
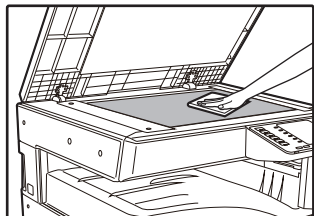

Skvrny na snímací ploše/RSPF se také okopírují. Otřete snímací plochu, spodní část víka skeneru/RSPF nebo skenovací okno na snímací ploše měkkým čistým hadříkem.

Podle potřeby látku navlhčete. Nepoužívejte ředidlo, benzín ani podobné čisticí prostředky.



Nepoužívejte hořlavý čisticí plyn ve spreji. Plyn ze spreje by se mohl dostat do styku s interními elektrickými součástkami nebo s horkými součástmi zapékací jednotky, a vzniklo by tak nebezpečí požáru nebo úrazu elektrickým proudem.

ČIŠTĚNÍ SKENOVACÍHO SKLA ORIGINÁLŮ (POUZE KDYŽ JE NAINSTALOVÁN RSPF)

Pokud se na kopiích vytvořených pomocí RSPF objeví bílé nebo černé čáry, očistěte skenovací sklo dodaným čisticím prostředkem.

Příklad špinavého výtisku

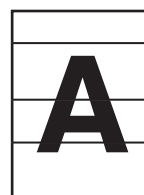

Černé čáry



Bílé čáry

1 Otevřete RSPF a vyjměte čistič skla. (str.27)

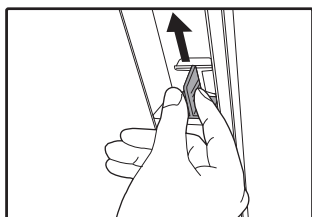

2 Pomocí čističe skla vyčistěte skenovací sklo originálu.

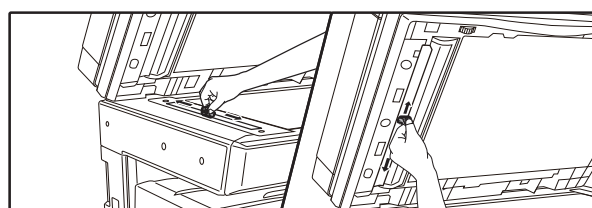

3 Vraťte čistič skla na své původní místo.

8

ČIŠTĚNÍ PODÁVACÍHO VÁLEČKU BOČNÍHO VSTUPU

Pokud se projeví v bočním vstupu časté zablokování obálek, silnějších papírů atd., očistěte váleček podavače v místě podávání bočního vstupu měkkým, čistým hadříkem navlhčeným v lihu nebo vodě.



ČIŠTĚNÍ PODÁVÁNÍ ORIGINÁLU VÁLCE

Pokud se na snímanou předlohu objevit čáry nebo jiné nečistoty při použití automatického podavače dokumentů, otřete povrch válce, s čistým měkkým hadříkem navlhčeným vodou nebo neutrálním čisticím prostředkem.

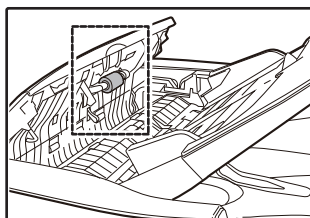

Tato kapitola pojednává o volitelném vybavení a spotřebním materiálu. Chcete-li zakoupit volitelné vybavení a spotřební materiál, spojte se s vaším autorizovaným servisním zástupcem.

PŘÍSLUŠENSTVÍ



Jako součást strategie neustálého zlepšování si společnost SHARP vyhrazuje právo provádět změny konstrukce a specifikací za účelem zlepšování produktů bez předchozího upozornění. Uvedené parametry výkonu jsou jmenovité hodnoty výrobních jednotek. Parametry jednotlivých jednotek se mohou od těchto hodnot mírně lišit.

Název produktu	Produktové číslo	Description
Obrácení jeden podavač	AR-RP12	Tím se automaticky otočí originál přes umožňující skenování obou stran.
Kryt dokumentu	MX-VR12	To platí po originálu.
Kazeta na 500 listů	MX-CS12 N	Přídavný zásobník. Maximálně 500 listů papíru lze vložit do zásobníku.
Kazeta na 500 listů (with motor)	MX-CS13 N	
Rozšiřující sada síťová	AR-NB8	Umožňuje síťové funkce.
Rozšíření tiskárny sada	AR-PB10	Přidává funkci tiskárny PCL.
Rozšiřující sada PS	MX-PK10	Umožňuje používat stroj jako PostScript kompatibilní tiskárnu.
Rozšíření paměti	MX-EB21	To je paměť pro rozšiřování tohoto stroje.
Stojan (velký)	AR-DS19	Jedná se o stojan pro instalaci tohoto zařízení.
Stand (small)	AR-DS20	
Sharpdesk 1 licencí	MX-USX1	Tento softvér umožňuje integrovanou správu dokumentů a počítačových souborů.
Sharpdesk 5 licencí	MX-USX5	
Sharpdesk 10 licencí	MX-US10	
Sharpdesk 50 licencí	MX-US50	
Sharpdesk 100 licencí	MX-USA0	

Periferní zařízení jsou obecně volitelná. Nicméně, některé modely obsahují určitá přídavná zařízení jako standardní vybavení.

KAZETA NA 500 LISTŮ

Tyto přídavné kazety papíru umožňují založit do kopírovacího stroje větší množství papíru a nabízejí větší výběr rozměrů papíru.

Název dílů

Kazeta na 500 listů papíru
(MX-CS12 N / MX-CS13 N)

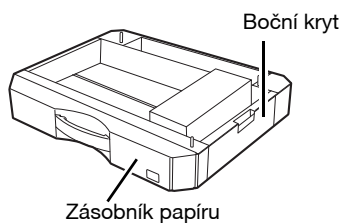

Nastavení vodítka

1 Odeberte vodítko ze zásobníku.

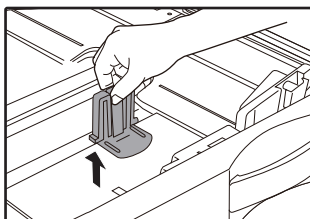

2 Nastavte odebrané vodítko.

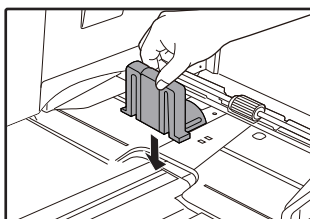

SPOTŘEBNÍ MATERIÁL A SKLADOVÁNÍ

Standardní spotřební materiály, které jsou vyměněny uživatelem jsou papír a kazeta toneru.

SHARP

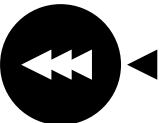

Nejlépeších výsledků při kopírování se dosáhne při používání kopírovacího papíru od firmy SHARP. Pouze originální spotřební materiál SHARP má logo Originálního spotřebního materiálu.

GENUINE SUPPLIES

SPRÁVNÉ SKLADOVÁNÍ

- **Skladujte materiál na místě, které:**
je čisté a suché,
má stálou teplotu,
není vystavené přímému slunečnímu záření.
- **Skladujte kopírovací papír v původním obalu v poloze naplocho.**
Papír, který je v obalu uložen na boční straně se může kroutit, navlhnout, což potom způsobuje časté zablokování papíru.

Dodávky náhradních dílů a spotřebních materiálů

Dodávka náhradních dílů pro opravy zařízení je garantována minimálně po 7 let od zastavení výroby. Náhradní díly jsou ty díly, které se mohou poškodit v rámci normálního používání produktu, přičemž ty díly, které normálně překračují životnost produktu, nejsou považovány za náhradní díly. Spotřební materiály jsou k dispozici také po 7 let od zastavení výroby.

INFORMACE O WEBOVÝCH STRÁNKÁCH

Síťový modul obsahuje integrovaný webový server. K tomuto webovému serveru lze přistupovat prostřednictvím webového prohlížeče v počítači. Obsah tohoto webového serveru se skládá ze stránek pro uživatele a pro správce. Na webových stránkách pro uživatele mohou uživatelé sledovat stav zařízení, přímo tisknout soubor specifikovaný v počítači a měnit nastavení konfigurace tiskárny. Na webových stránkách pro správce může správce konfigurovat nastavení e-mailu stroje, nastavení pro tisk prostřednictvím e-mailu a hesla. Tato nastavení může konfigurovat pouze správce.

PŘÍSTUP K WEBOVÉ STRÁNCE A ZOBRAZENÍ NÁPOVĚDY

Následujícím postupem vstoupíte na webové stránky. Klepnutím na tlačítko [Nápověda] v dolní části sloupce menu zobrazíte informace o nastavení různých funkcí, které lze nakonfigurovat vzdáleně prostřednictvím sítě z webových stránek stroje. Přečtěte si vysvětlení k nastavení jednotlivých funkcí v Nápověda.

1 Spustíte webový prohlížeč v počítači.

Doporučené webové prohlížeče:
Internet Explorer: 11 nebo novější (Windows®),
Microsoft Edge (Windows®),
Firefox (Windows®), Safari (macOS®),
Chrome (Windows®):
Nejnovější verze nebo poslední předcházející hlavní verze

2 Do pole "Adresa" webového prohlížeče zadejte IP adresu, která je nakonfigurována ve stroji.

Pokud neznáte IP adresu, viz "[NASTAVENÍ ADRESY IP](#)" (str. 93).

Po dokončení připojení se webová stránka zobrazí ve webovém prohlížeči.

["INFORMACE O WEBOVÝCH STRÁNKÁCH \(PRO UŽIVATELE\)"](#) (str. 126)

3 Klepněte na tlačítko [Nápověda] v dolní části sloupce menu.

Chcete-li zobrazit informace o nastavení některé funkce, klepněte na odpovídající položku na obrazovce Nápověda.

4 Po dokončení zavřete webové stránky.

Po dokončení používání webových stránek klepněte na tlačítko  (zavřít) v pravém horním rohu stránky.

KONTROLA IP ADRESY NA WEBOVÉ STRÁNCE

Na webových stránkách lze měnit nastavení Adresy IP, Masky podsítě a Výchozí brány. Zde lze také zkontrolovat aktuální nastavení IP adresy stroje.



- Pro automatické získání IP adresy nastavte v položce "DHCP" možnost "Zapnout".
- Pokud se změní nastavení "DHCP", změna se projeví po restartování stroje.

1 Klepněte na možnost [Statut sítě] ve sloupci menu na webových stránkách.

2 Klepněte na tlačítko [TCP/IP].

3 Zadejte požadované hodnoty položek "Adresa IP", "Maska podsítě" a "Výchozí brána".

Chcete-li zadat "IP adresa", "Maska podsítě" a "Výchozí brána", můžete jít na webové stránce "Nastavení protokolu" z [Network Setup] → [Protokol] pro vstup a předložit (oprávnění správce nutná).

INFORMACE O WEBOVÝCH STRÁNKÁCH (PRO UŽIVATELE)

Po otevření uživatelských webových stránek stroje se v prohlížeči zobrazí následující stránka. V levé části stránky je zobrazen sloupec menu. Klepnete-li na některou z položek menu, zobrazí se v pravém rámci obrazovka umožňující nakonfigurovat nastavení dané položky.

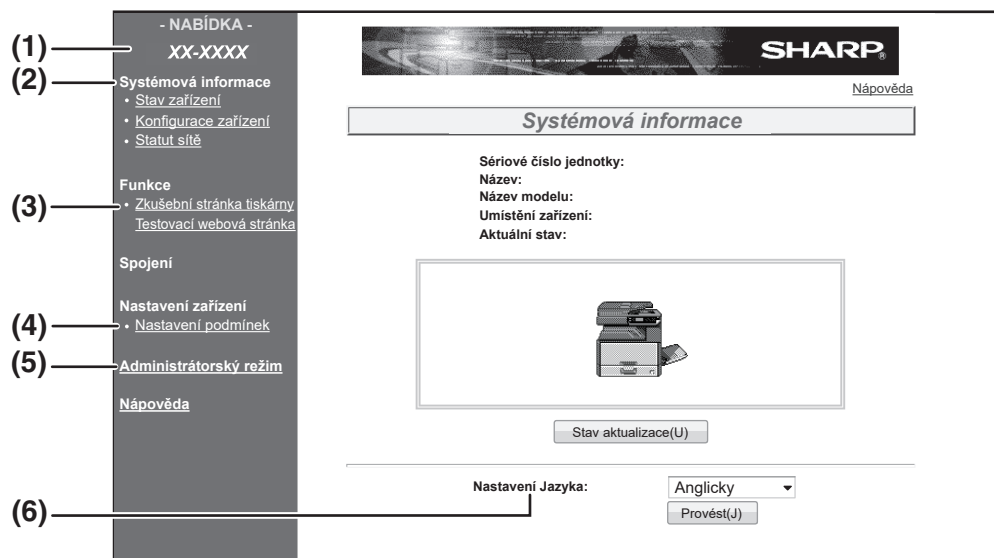

(1) Sloupec menu

Klepněte v menu na nastavení, které chcete nakonfigurovat.

(2) Systémové informace

Zobrazí se aktuální stav stroje a název modelu.

- Stav zařízení
Zobrazí aktuální stav stroje, zásobníků papíru, výstupních zásobníků, toneru a dalšího spotřebního materiálu a počet stránek. Varování "Došel papír" a další jsou zobrazena červeně.
- Konfigurace zařízení
Zobrazí nainstalované doplňky.
- Statut sítě
Zobrazí stav sítě. Na příslušných stránkách jsou zobrazeny informace "Obecné" a "TCP/IP".

(3) Zkušební stránka tiskárny

Lze vytisknout "Seznam nastavení tiskárny", ve kterém jsou uvedena nastavení stavů tiskárny a nastavení systému, a seznamy různých písem.

(4) Nastavení podmínek

Nakonfigurujte základní nastavení tiskárny a nastavení jazyka tiskárny.

["KONFIGURACE NASTAVENÍ PODMÍNEK TISKÁRNY"](#) (str. 127)

* Tato funkce se zobrazí, pokud je nainstalovaný síťový modul nebo modul tiskárny.

(5) Administrátorský režim

Chcete-li zobrazit webové stránky pro správce, klepněte zde a zadejte uživatelské jméno a heslo správce.

["INFORMACE O WEBOVÝCH STRÁNKÁCH \(PRO SPRÁVCE\)"](#) (str. 130)
["OCHRANA INFORMACÍ NAPROGRAMOVANÝCH NA WEBOVÉ STRÁNCE \(\[Hesla\]\)"](#) (str. 131)

(6) Nastavení Jazyka

V rozbalovacím menu vyberte nastavení požadovaného jazyka.

KONFIGURACE NASTAVENÍ PODMÍNEK TISKÁRNY

Nastavení podmínek tiskárny umožňují konfiguraci základních nastavení tiskárny. Nastavit lze následující položky:

- "Výchozí nastavení" (str. 128): Základní nastavení, která se nejvíce používají bez ovladače tiskárny.
- "PCL Nastavení" (str. 129): Sada symbolů PCL, písmo, kód řádkování a další nastavení.



- Pokud je používán ovladač tiskárny a pokud jsou pro ovladač a na výše uvedených obrazovkách uvedena stejná nastavení, nastavení nakonfigurovaná v ovladači tiskárny mají přednost před nastaveními na výše uvedených obrazovkách. Je-li nastavení k dispozici v ovladači tiskárny, nakonfigurujte toto nastavení pomocí ovladače tiskárny.
- Tato funkce se zobrazí, pokud je nainstalovaný síťový modul nebo modul tiskárny.

JAK NAKONFIGUROVAT NASTAVENÍ

Pro zobrazení obrazovky "Nastavení podmínek" klepněte na možnost [Nastavení podmínek] v sloupci menu. Pro podrobné vysvětlení postupů při zavádění nastavení klepněte na možnost [Nápověda].

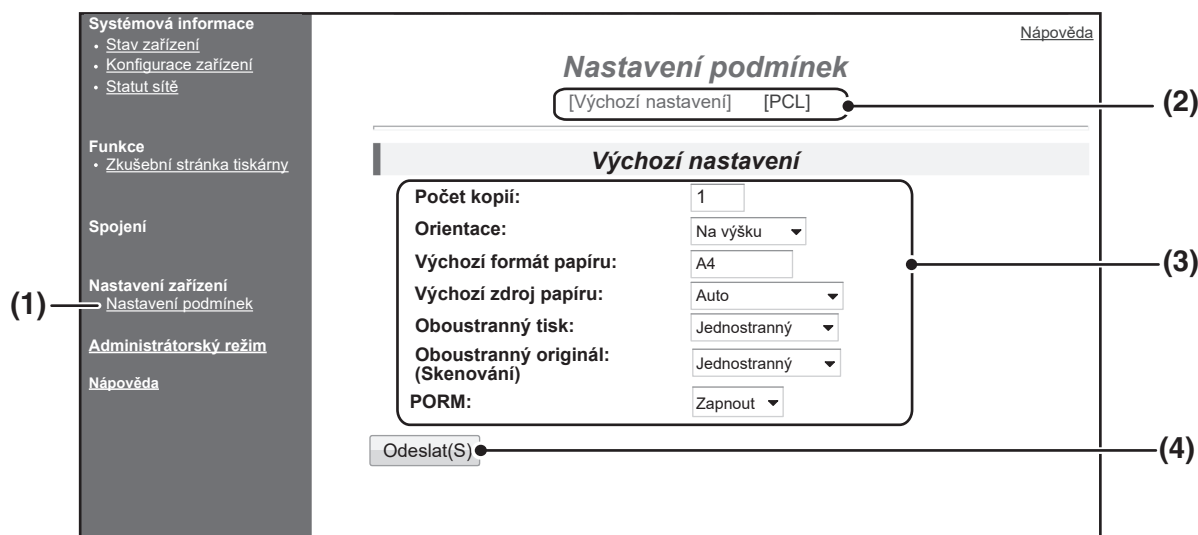

(1) Nastavení podmínek

Zobrazí se stránka pro konfiguraci nastavení podmínek tiskárny.

(2) Výchozí nastavení/PCL

Zvolte typ nastavení podmínek, které si přejete nakonfigurovat.

(3) Nastavení

Zobrazí se výchozí tovární nastavení. Změňte nastavení podle přání výběrem z rozbalovacího seznamu a přímým vložením nastavení.

Informace o nastaveních viz "[NASTAVENÍ PODMÍNEK TISKÁRNY](#)" (str. 128).

(4) Odeslat

Klepněte pro uložení nastavení z webové stránky do stroje.

MENU NASTAVENÍ PODMÍNEK TISKÁRNY

Klepnutím na nastavení zobrazíte popis nastavení.

Nastavení podmínek	
Výchozí nastavení	Výchozí tovární nastavení
Počet kopií	1
Orientace	Na výšku
Výchozí formát papíru	A4
Výchozí zdroj papíru	Auto
Oboustranný tisk	Jednostranně
Oboustranný originál (Skenování)	Jednostranně
ROPM (Rip Once, Print Many)	Zapnout

Nastavení podmínek	
PCL Nastavení	Výchozí tovární nastavení
Sada symbolů	PC-8
Font	0: Courier (interní font)
Kód řádkování	CR=CR; LF=LF; FF=FF
A4 na šířku	Vypnout
Nastavení jazyka PostScript	
Chyby tisku PS	Vypnout

NASTAVENÍ PODMÍNEK TISKÁRNY

Výchozí tovární nastavení jsou označena tučně.

Výchozí nastavení

Položka	Volby	Popis
Počet kopií	1 - 999	Umožňuje vybrat počet kopií.
Orientace	Na výšku , Na šířku	Slouží k nastavení orientace vytisknuté stránky. Je-li obraz delší ve svislém směru, vyberte možnost [Na výšku]; je-li obraz delší ve vodorovném směru, vyberte možnost [Na šířku].
Výchozí formát papíru	A3, B4, A4 , B5, A5	Slouží k nastavení výchozího formátu papíru pro tisk. I když se nastavený formát papíru nenachází v žádném zásobníku, tištěný obraz bude vytvořen podle tohoto nastavení.
Výchozí zdroj papíru	Auto , Zásobník 1, Zásobník 2*, Zásobník 3*, Zásobník 4*, Boční zásobník (ruční), Boční zásobník (auto)	Slouží k nastavení výchozího zásobníku papíru. *Dostupné možnosti závisí na nainstalovaných zásobnících.
Oboustranný tisk	Jednostranně , Oboustranně (kniha), Oboustranně (kalendář)	Vyberete-li možnost [Oboustranně (kniha)], bude tiskárna tisknout oboustranně, aby bylo možné výtisky vázat na levé straně. Vyberete-li možnost [Oboustranně (kalendář)], bude tiskárna tisknout oboustranně, aby bylo možné výtisky vázat na horní straně. (Pouze pro modely, které podporují oboustranný tisk).
Oboustranný originál (Skenování)	Jednostranně, Oboustranně	Slouží k nastavení, zda bude možné tisknout oboustranně originál pomocí Skenování. (Pouze pro modely, které podporují oboustranný tisk originálu).
ROPM (Rip Once, Print Many)	Zapnout , Vypnout	Povolí funkci ROPM. Je-li tato funkce povolena, vícestránkové tiskové úlohy budou před vytištěním uloženy v paměti. Počítač pak při tisku více kopií nemusí opakovaně odesílat tisková data.

PCL Nastavení

Položka	Volby	Popis
Sada symbolů	Vyberte některou z 35 sad.	Toto nastavení určuje, které národní znaky (sada symbolů PCL) budou přiřazeny k určitým symbolům v seznamu znakových kódů. Výchozí tovární nastavení je [PC-8].
Font	Vyberte jeden interní nebo externí typ písma.	Určuje písmo PCL, které bude použito k tisku. Lze vybrat jeden z interních typů písma. Výchozí tovární nastavení je [0: Courier].
Kód řádkování	CR=CR; LF=LF; FF=FF, CR=CR+LF; LF=LF; FF=FF, CR=CR; LF=CR+LF; FF=CR+FF, CR=CR+LF; LF=CR+LF; FF=CR+FF	Určuje kód zalomení řádku pomocí kombinace kódů "CR" (návrat), "LF" (rozložení řádku) a "FF" (zlom stránky). Ve výchozím nastavení se tisk provádí podle odeslaného kódu. Nastavení můžete změnit výběrem jedné ze čtyř kombinací.
A4 na šířku	Zapnout, Vypnout	Jestliže toto nastavení povolíte, bude se na papír formátu A4 tisknout 80 řádků, každý řádek písmem velikosti 10 cpi (anglické znaky). Je-li toto nastavení zakázáno (zaškrtnutí není zobrazeno), délka každého řádku bude 78 znaků.

Nastavení jazyka PostScript

Položka	Volby	Popis
Chyby tisku PS	Zapnout, Vypnout	Pokud je toto nastavení povoleno, při každém výskytu chyby PostScript se vytiskne její popis.

INFORMACE O WEBOVÝCH STRÁNKÁCH (PRO SPRÁVCE)

Kromě menu, které se zobrazují pro uživatele, se na webových stránkách pro správce zobrazují další menu, které může používat pouze správce.

V levé části stránky je zobrazen sloupec menu. Klepnete-li na některou z položek menu, zobrazí se v pravém rámci obrazovka umožňující nakonfigurovat nastavení dané položky. V následující části jsou popsána nastavení, která může konfigurovat pouze správce.

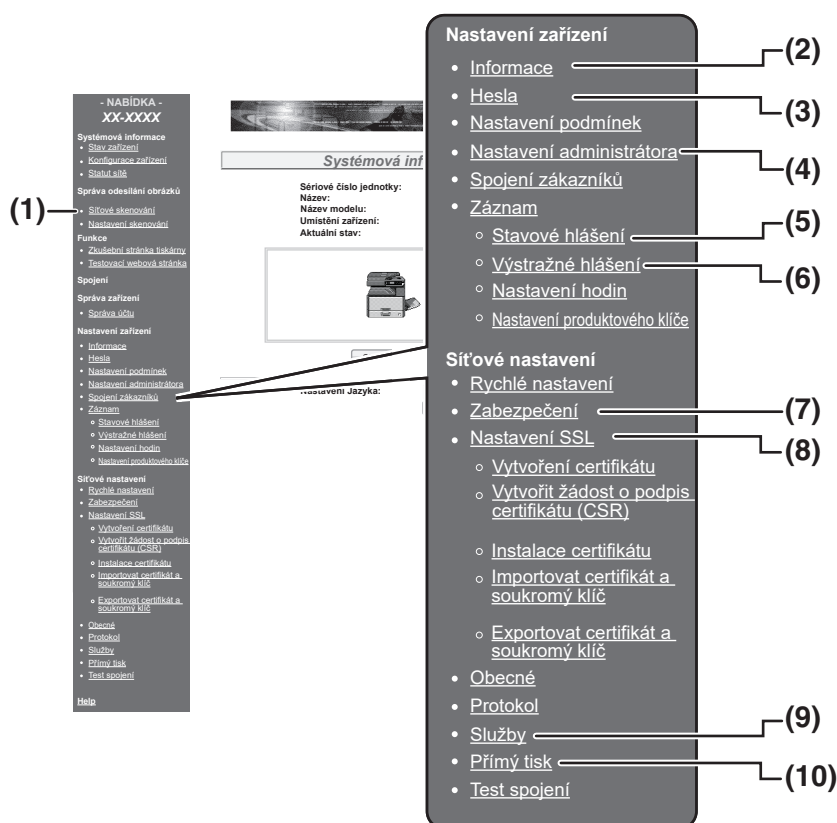

(1) Síťové skenování

Nastavte způsob využití při odesílání dat naskenovaných za použití funkce nástroje Network Scanner.

["SÍŤOVÉ SKENOVÁNÍ" \(str. 133\)](#)

(2) Informace

Konfigurace identifikačních informací o stroji pro funkci odesílání stavových & výstražných zpráv elektronické pošty.

["NASTAVENÍ INFORMACÍ" \(str. 134\)](#)

(3) Hesla

Pro zabezpečení webového serveru může správce systému vytvořit hesla. Zadejte heslo, které chcete vytvořit, a klepněte na tlačítko [Odeslat].

Lze nastavit jedno heslo pro správce a jedno heslo pro uživatele.

["OCHRANA INFORMACÍ NAPROGRAMOVANÝCH NA WEBOVÉ STRÁNCE \(\[Hesla\]\)" \(str. 131\)](#)

(4) Nastavení administrátora

Umožňuje zakázat změny nastavení a nakonfigurovat nastavení rozhraní.

["NASTAVENÍ ADMINISTRÁTORA" \(str. 132\)](#)

(5) Stavové hlášení

Konfigurace parametrů požadovaných pro odesílání stavových zpráv, například cílové adresy a časové rozvrhy.

["NASTAVENÍ STAVOVÝCH HLÁŠENÍ" \(str. 135\)](#)

(6) Výstražné hlášení

Uložte cílové adresy pro výstražné zprávy.

["NASTAVENÍ VÝSTRAŽNÝCH HLÁŠENÍ" \(str. 135\)](#)

(7) Zabezpečení

Pro zvýšení bezpečnosti lze zakázat nepoužívané porty a měnit čísla portů.

(8) Nastavení SSL

Konfigurace nastavení pro SSL Nastavení. [\(str.134\)](#)

(9) Služby

Konfigurace informací týkajících se systému elektronické pošty.

["SMTP NASTAVENÍ" \(str. 134\)](#)

(10) Přímý tisk

Konfigurace nastavení pro LPD a tisk Raw.

OCHRANA INFORMACÍ NAPROGRAMOVANÝCH NA WEBOVÉ STRÁNCE ([Hesla])

Hesla lze nastavit (ve sloupci nabídky klepněte na položku [Hesla]) pro omezení přístupu k webové stránce a ochranu nastavení. Správce musí změnit výchozí heslo nastavené výrobcem. Správce si také musí zapamatovat nové heslo. Při příštím přístupu k webovým stránkám je nezbytné zadat nové heslo. Lze nastavit heslo pro správce a heslo pro uživatele.

1 Ve sloupci menu klepněte na položku [Hesla].

2 Do pole "Heslo správce" zadejte aktuální heslo.

Při zadávání hesla poprvé zadejte do pole "Heslo správce" heslo "Sharp".



Nezapomeňte zadat velké písmeno "S" a malá písmena "harp" (hesla rozlišují malá a velká písmena).

3 Zadejte hesla do pole "Uživatelské heslo" a do pole "Heslo správce".

- Pro každé heslo lze zadat maximálně 7 znaků a/nebo čísel (hesla rozlišují malá a velká písmena).
- Do pole "Potvrdit heslo" musíte zadat stejné heslo, jako do pole "Nové heslo".

4 Po zadání všech údajů klepněte na tlačítko [Odeslat].

Zadané heslo bude uloženo.

Po nastavení hesla stroj vypněte a znovu zapněte.



Po výzvě k zadání hesla musí uživatel zadat do pole "Uživatelské jméno" jméno "user" a správce musí zadat jméno "admin". Do pole "Heslo" je nutné zadat příslušné heslo pro zadané uživatelské jméno. Další informace získáte klepnutím na tlačítko [Nápověda] v pravém horním rohu okna.

NASTAVENÍ ADMINISTRÁTORA

Nastavení administrátora slouží k zákazu změn v položce [Nastavení podmínek] a ke konfiguraci nastavení rozhraní.

- "Výchozí nastavení" (str. 132): Vyberte nastavení, jejichž změny chcete zakázat.
- "Nastavení rozhraní" (str. 132): Povolte sledování dat odeslaných na síťový port a nastavte omezení.

KONFIGURACE NASTAVENÍ V NASTAVENÍ ADMINISTRÁTORA

1 Ve sloupci menu klepněte na položku [Nastavení administrátora].

Zobrazí se obrazovka "Výchozí nastavení" v části [Nastavení administrátora]. Chcete-li vybrat některé nastavení na obrazovce "Výchozí nastavení", přejděte na krok 3.

2 Klepněte na požadované nastavení.

3 Na zobrazené obrazovce proveďte výběr nastavení.

Popisy nastavení viz "NASTAVENÍ ADMINISTRÁTORA" (str. 132).

4 Uložte zadané informace klepnutím na tlačítko [Odeslat].

NASTAVENÍ ADMINISTRÁTORA

Když se ve sloupci "Nastavení" zobrazí možnosti "ANO, NE", je možnost "ANO" vybrána, když je v políčku položky zobrazen křížek; pokud křížek není zobrazen, je vybrána možnost "NE".

Výchozí nastavení

Položka	Nastavení	Popis
Zakázat tisk test. stránky	ANO, NE	Toto nastavení slouží k zákazu tisku testovací stránky tiskárny.
Zablokovat změny výchozího nastavení	ANO, NE	Toto nastavení slouží k zákazu změn výchozích nastavení podmínek.
Vypnutí nastavení hodin.	ANO, NE	Toto nastavení se používá k zakázání změny data a času.

Nastavení rozhraní

Položka	Nastavení	Popis
Časová prodleva I/O	1- 60 - 999 (s)	Pokud během přijímání tiskové úlohy nejsou zbývající data přijata do vypršení zde nastavené časové prodlevy, bude spojení s portem přerušeno a bude zahájena další tisková úloha.
Přepínání emulace	Auto, PostScript, PCL	Vyberte jazyk tiskárny. Pokud je vybráno nastavení [Auto], jazyk bude zvolen automaticky podle dat odeslaných do tiskárny. Pokud nedochází k chybám často, nastavení [Auto] nepřepínejte na jiné.
Způsob přepnutí portu	Přepnutí na konci úlohy , Přepnout po časové prodlevě I/O	Vyberte způsob přepínání síťových portů.

SÍŤOVÉ SKENOVÁNÍ

Nastavte způsob využití při odesílání dat naskenovaných za použití funkce nástroje Network Scanner.

1 Klepněte na [Síťové skenování] ve sloupci menu.

Objeví se obrazovka "Síťové skenování".

2 Proveďte nastavení pro síťové skenování.

Chcete-li zobrazit podrobné informace, klepněte na tlačítko [Nápověda] v pravém horním rohu okna.

3 Zadané informace uložíte klepnutím na tlačítko [Odeslat].

Nastavení

Položka	Volby (výchozí nastavení výrobce je zobrazené tučně)	Popis
Povolit doručení dat skeneru do		Nastavte způsob využití při odesílání dat naskenovaných za použití funkce nástroje Network Scanner.
Prohledávání paměti USB	ANO , NE	Povolí odeslání naskenovaných dat do paměťového USB zařízení.
Skenovat do e-mailu	ANO , NE	Povolí odeslání naskenovaných dat na e-mailovou adresu.
Skenovat na FTP, plochu nebo do aplikace Sharpdesk Mobile	ANO , NE	Povolí odeslání naskenovaných dat do souborového serveru, na plochu nebo do aplikace Sharpdesk Mobile.
Pokročilé nastavení	ANO, NE	Nastaví cíl pro skrytou kopii při použití úlohy Skenovat do e-mailu. Zaškrtněte toto políčko a zadejte do textového pole e-mailovou adresu pro skrytou kopii (maximálně 100 znaků).
Nastavení maximální velikosti e-mailových příloh		Proveďte nastavení pro velikost souborů odesílaných pomocí funkce Skenovat do e-mailu.
Horní limit	-	Pokud bude soubor větší než zadaný limit, soubor nebude odeslán.
Neomezeno	ANO , NE	Soubor se odešle bez ohledu na velikost.
Pojmenovávání souborů		Slouží k nastavení názvu souboru.
Datum a čas	ANO , NE	Pro název souboru se použije datum a čas skenování.
Počítadlo stran při relaci	ANO, NE	Pro vytvoření názvu souboru se použije celkový počet stran odeslaných od zapnutí stroje. (Toto nelze použít s funkcí Skenovat do paměti USB.)
Jedinečný identifikátor	ANO, NE	Pro vytvoření názvu souboru se použije speciální číselný identifikátor vytvořený z ID stroje, sériového čísla, počítadla, data a času.
Výchozí předmět	-	Zadejte textový řetězec k použití pro předmět e-mailu při skenování pomocí funkce Skenovat do e-mailu.

NASTAVENÍ SSL

SSL je protokol, který umožňuje šifrování informací přenášených po síti. Šifrování dat umožňuje odesílat a přijímat citlivé informace bezpečně.

1 Ve sloupci menu klepněte na položku [Nastavení SSL].

Zobrazí se obrazovka "Nastavení SSL".

2 Konfigurace nastavení pro SSL Nastavení.

Podrobnější informace získáte klepnutím na tlačítko [Nápověda] v pravém horním rohu okna.

3 Uložte zadané informace klepnutím na tlačítko [Odeslat].

NASTAVENÍ STAVOVÝCH A VÝSTRAŽNÝCH ZPRÁV ELEKTRONICKÉ POŠTY

Tyto funkce odesílají správci zařízení nebo prodejci elektronickou poštu s informacemi o používání stroje (počet výtisků, počet kopií atd.) a chybových stavech (chybné podávání papíru, došel papír, došel toner atd.).

NASTAVENÍ INFORMACÍ

Konfigurace identifikačních informací o stroji pro funkci stavových a výstražných zpráv elektronické pošty se provádí na obrazovce "Nastavení informací". Zadané informace budou vloženy do stavových a výstražných zpráv elektronické pošty.

1 Ve sloupci menu klepněte na položku [Informace].

Zobrazí se obrazovka "Nastavení informací".

2 Zadejte informace o stroji.

Podrobnější informace získáte klepnutím na tlačítko [Nápověda] v pravém horním rohu okna.

3 Uložte zadané informace klepnutím na tlačítko [Odeslat].

SMTP NASTAVENÍ

Funkce stavových a výstražných zpráv elektronické pošty používá k odesílání zpráv protokol SMTP (Simple Mail Transport Protocol). Prostředí elektronické pošty lze nastavit následujícím postupem. Tuto operaci musí provést správce systému nebo jiná osoba seznámená se sítí.

1 Ve sloupci nabídky klepněte na položku [Služby].

Zobrazí se obrazovka "Nastavení služeb".

2 Klepněte na příkaz [SMTP].

3 Zadejte informace požadované k nastavení prostředí elektronické pošty.

Podrobnější informace získáte klepnutím na tlačítko [Nápověda] v pravém horním rohu okna.

4 Uložte zadané informace klepnutím na tlačítko [Odeslat].

NASTAVENÍ STAVOVÝCH HLÁŠENÍ

Pomocí funkce stavových hlášení můžete odesílat aktuální informace počítačů, například počet kopií, počet výtisků a celkový počet výstupů, podle zadaného časového rozvrhu. Jako příjemce lze nastavit správce nebo dodavatele.

Při nastavení stavového hlášení postupujte podle následujících pokynů.

1 Ve sloupci menu klepněte na položku [Stavové hlášení].

Zobrazí se obrazovka "Nastavení stavových hlášení".

2 Zadejte požadované informace včetně cílových adres a časového rozvrhu.

Podrobnější informace získáte klepnutím na tlačítko [Nápověda] v pravém horním rohu okna.

3 Uložte zadané informace klepnutím na tlačítko [Odeslat].

Po dokončení nastavení stavového hlášení elektronické pošty budou informace počítačů tiskárny pravidelně odesílány elektronickou poštou na zadané adresy.



Jestliže ukončíte webový prohlížeč před klepnutím na tlačítko [Odeslat], nastavení budou zrušena. Chcete-li odeslat informace o tiskárně na zadané adresy elektronické pošty ihned, klepněte na tlačítko [Odeslat nyní].

NASTAVENÍ VÝSTRAŽNÝCH HLÁŠENÍ

Pomocí funkce výstražného hlášení můžete na zadané cílové adresy odesílat výstražné informace o aktuálních problémech, například o prázdném toneru nebo potížích včetně chybného podávání papíru. Jako příjemce lze nastavit správce nebo dodavatele.

Chcete-li nastavit výstražné hlášení, postupujte následujícím způsobem.

1 Ve sloupci menu klepněte na položku [Výstražné hlášení].

Zobrazí se obrazovka "Nastavení výstražných hlášení".

2 Zadejte cílové adresy.

Podrobnější informace získáte klepnutím na tlačítko [Nápověda] v pravém horním rohu okna.

3 Uložte zadané informace klepnutím na tlačítko [Odeslat].

Nastavíte-li tyto parametry, budou při každém výskytu specifikované události odeslány informace o tiskárně elektronickou poštou na zadané adresy. Popis událostí je uveden níže.

(Příklad)

Uváznutý papír: Došlo k chybnému podávání papíru.

Nedostatek toneru: Dochází toner.

Došel toner: Je nutné doplnit toner.

Došel papír: Je nutné vložit papír.



Jestliže ukončíte webový prohlížeč před klepnutím na tlačítko [Odeslat], nastavení budou zrušena.

NÁVOD K OBSLUZE

SHARP[®]

SHARP CORPORATION