

ΨΗΦΙΑΚΟ ΠΟΛΥΛΕΙΤΟΥΡΓΙΚΟ ΣΥΣΤΗΜΑ

ΕΓΧΕΙΡΙΔΙΟ ΧΕΙΡΙΣΜΟΥ



ΠΕΡΙΕΧΟΜΕΝΑ

ΕΙΣΑΓΩΓΗ.....	6
ΧΡΗΣΙΜΟΠΟΙΩΝΤΑΣ ΤΟ ΕΓΧΕΙΡΙΔΙΟ	6
ΔΙΑΦΟΡΕΣ ΜΕΤΑΞΥ ΤΩΝ ΜΟΝΤΕΛΩΝ	7

1 ΕΓΚΑΤΑΣΤΑΣΗ

ΠΡΙΝ ΤΗΝ ΕΓΚΑΤΑΣΤΑΣΗ ΤΟΥ ΛΟΓΙΣΜΙΚΟΥ	8
● ΛΟΓΙΣΜΙΚΟ.....	8
● ΑΠΑΙΤΗΣΕΙΣ ΥΛΙΚΟΥ ΚΑΙ ΛΟΓΙΣΜΙΚΟΥ	9
ΕΓΚΑΤΑΣΤΑΣΗ ΤΟΥ ΛΟΓΙΣΜΙΚΟΥ.....	10
● ΓΙΑ ΜΟΝΤΕΛΟ ΠΟΥ ΔΙΑΘΕΤΕΙ ΤΗ ΛΕΙΤΟΥΡΓΙΑ ΔΙΚΤΥΟΥ ΩΣ ΒΑΣΙΚΗ ΛΕΙΤΟΥΡΓΙΑ Ή ΟΤΑΝ ΕΙΝΑΙ ΕΓΚΑΤΕΣΤΗΜΕΝΟ ΤΟ ΚΙΤ ΕΠΕΚΤΑΣΗΣ ΔΙΚΤΥΟΥ.....	14
● ΕΓΚΑΘΙΣΤΩΝΤΑΣ ΤΙΣ ΓΡΑΜΜΑΤΟΣΕΙΡΕΣ ΟΘΟΝΗΣ PS.....	22
ΔΙΑΜΟΡΦΩΣΗ ΤΟΥ ΟΔΗΓΟΥ ΕΚΤΥΠΩΤΗ ...	23
ΡΥΘΜΙΣΗ ΤΟΥ BUTTON MANAGER	24
ΕΠΙΛΥΣΗ ΠΡΟΒΛΗΜΑΤΩΝ	25

2 ΠΡΙΝ ΤΗ ΧΡΗΣΗ ΤΗΣ ΜΗΧΑΝΗΣ

ΟΝΟΜΑΣΙΕΣ ΕΞΑΡΤΗΜΑΤΩΝ ΚΑΙ ΛΕΙΤΟΥΡΓΙΕΣ	27
● ΠΙΝΑΚΑΣ ΧΕΙΡΙΣΜΟΥ	29
● ΟΘΟΝΗ ΕΝΔΕΙΞΕΩΝ	31
● ΕΝΔΕΙΞΗ ΕΙΔΟΠΟΙΗΣΗΣ	32
ΕΝΕΡΓΟΠΟΙΗΣΗ ΚΑΙ ΑΠΕΝΕΡΓΟΠΟΙΗΣΗ ...	33
● ΕΝΕΡΓΟΠΟΙΗΣΗ.....	33
● ΑΠΕΝΕΡΓΟΠΟΙΗΣΗ.....	33
ΤΟΠΟΘΕΤΩΝΤΑΣ ΧΑΡΤΙ.....	34
● ΧΑΡΤΙ.....	34
● ΤΟΠΟΘΕΤΩΝΤΑΣ ΧΑΡΤΙ	35
● ΑΛΛΑΖΟΝΤΑΣ ΤΗ ΡΥΘΜΙΣΗ ΜΕΓΕΘΟΥΣ ΧΑΡΤΙΟΥ ΣΕ ΕΝΑ ΔΙΣΚΟ	37
● ΑΛΛΑΓΗ ΤΟΥ ΤΥΠΟΥ ΧΑΡΤΙΟΥ ΣΕ ΕΝΑ ΔΙΣΚΟ	38
ΧΡΗΣΗ ΤΩΝ ΛΕΙΤΟΥΡΓΙΩΝ ΔΗΜΙΟΥΡΓΙΑΣ ΑΝΤΙΓΡΑΦΩΝ, ΕΚΤΥΠΩΤΗ ΚΑΙ ΣΑΡΩΤΗ.....	39

3 ΛΕΙΤΟΥΡΓΙΕΣ ΠΑΡΑΓΩΓΗΣ ΑΝΤΙΓΡΑΦΩΝ

ΚΑΝΟΝΙΚΗ ΠΑΡΑΓΩΓΗ ΑΝΤΙΓΡΑΦΩΝ	40
● ΠΑΡΑΓΟΝΤΑΣ ΕΝΑ ΑΧΝΟΤΕΡΟ Ή ΣΚΟΥΡΟΤΕΡΟ ΑΝΤΙΓΡΑΦΟ	43
● ΕΠΙΛΕΓΟΝΤΑΣ ΕΝΑ ΔΙΣΚΟ ΧΑΡΤΙΟΥ.....	43
● ΟΡΙΖΟΝΤΑΣ ΤΟΝ ΑΡΙΘΜΟ ΑΝΤΙΓΡΑΦΩΝ....	44
ΣΜΙΚΡΥΝΣΗ/ΜΕΓΕΘΥΝΣΗ/ΖΟΥΜΜ.....	44
● ΑΥΤΟΜΑΤΗ ΕΠΙΛΟΓΗ ΚΛΙΜΑΚΑΣ ΑΝΤΙΓΡΑΦΗΣ.....	44
● ΧΕΙΡΟΚΙΝΗΤΗ ΕΠΙΛΟΓΗ ΚΛΙΜΑΚΑΣ ΑΝΤΙΓΡΑΦΗΣ.....	45
● ΕΠΙΛΕΓΟΝΤΑΣ ΤΗΝ ΚΑΤΑΚΟΡΥΦΗ ΚΑΙ ΟΡΙΖΟΝΤΙΑ ΚΛΙΜΑΚΑ ΑΝΤΙΓΡΑΦΗΣ ΑΝΕΞΑΡΤΗΤΑ (Αντιγραφή ΧΥ ΖΟΥΜ).....	46
ΑΥΤΟΜΑΤΗ ΑΝΤΙΓΡΑΦΗ ΔΙΠΛΗΣ ΟΨΗΣ (Μοντέλο που διαθέτει τη λειτουργία εκτύπωσης αντιγράφου διπλής όψης μόνο ως τυπική λειτουργία ..)	48
● ΠΕΡΙΣΤΡΟΦΗ ΕΙΚΟΝΑΣ ΣΕ ΔΙΠΛΗ ΑΝΤΙΓΡΑΦΗ.....	50
ΑΝΤΙΓΡΑΦΗ ΔΙΠΛΗΣ ΟΨΗΣ ΧΡΗΣΙΜΟΠΟΙΩΝΤΑΣ ΤΟ ΔΙΣΚΟ BYPASS (ΓΙΑ ΤΟ ΜΟΝΤΕΛΟ AR-7024).....	51
ΑΝΤΙΓΡΑΦΗ ΔΙΠΛΗΣ ΣΕΛΙΔΑΣ.....	52
ΠΡΟΣΩΡΙΝΗ ΔΙΑΚΟΠΗ ΑΝΤΙΓΡΑΦΗΣ (Διακοπή παραγωγής αντιγράφων).....	53
ΒΟΛΙΚΕΣ ΛΕΙΤΟΥΡΓΙΕΣ ΠΑΡΑΓΩΓΗΣ ΑΝΤΙΓΡΑΦΩΝ	54
● ΠΕΡΙΣΤΡΕΦΟΝΤΑΣ ΤΗΝ ΕΙΚΟΝΑ ΚΑΤΑ 90 ΜΟΙΡΕΣ (Αντιγραφή με περιστροφή).....	54
● Πλήκτρο ΤΑΞΙΝΟΜΗΣΗ / ΟΜΑΔΟΠΟΙΗΣΗ / ΤΑΞΙΝΟΜΗΣΗ ΜΕ ΠΕΡΙΣΤΡΟΦΗ.....	55
● ΑΝΤΙΓΡΑΦΟΝΤΑΣ ΠΟΛΛΑΠΛΑ ΠΡΩΤΟΤΥΠΑ ΣΕ ΕΝΑ ΦΥΛΛΟ ΧΑΡΤΙΟΥ (2 ΣΕ 1/ 4 ΣΕ 1) ..	57
● ΔΗΜΙΟΥΡΓΩΝΤΑΣ ΠΕΡΙΘΩΡΙΑ ΟΤΑΝ ΑΝΤΙΓΡΑΦΕΤΕ (Μετατόπιση περιθωρίου)	59
● ΑΠΑΛΟΙΦΟΝΤΑΣ ΤΙΣ ΣΚΙΕΣ ΠΕΡΙΜΕΤΡΙΚΑ ΤΟΥ ΑΝΤΙΓΡΑΦΟΥ (Αντιγραφή με απαλοιφή).....	60
● ΔΗΜΙΟΥΡΓΙΑ ΑΝΤΙΓΡΑΦΟΥ ΤΑΥΤΟΤΗΤΑΣ..	61

4 ΛΕΙΤΟΥΡΓΙΕΣ ΕΚΤΥΠΩΤΗ

ΒΑΣΙΚΗ ΔΙΑΔΙΚΑΣΙΑ ΕΚΤΥΠΩΣΗΣ	62
● ΑΝΟΙΓΜΑ ΤΟΥ ΠΡΟΓΡΑΜΜΑΤΟΣ ΟΔΗΓΗΣΗΣ ΕΚΤΥΠΩΤΗ από το κουμπί "Εναρξη"	64
ΘΘΟΝΗ ΡΥΘΜΙΣΕΩΝ ΤΟΥ ΠΡΟΓΡΑΜΜΑΤΟΣ ΟΔΗΓΗΣΗΣ ΕΚΤΥΠΩΤΗ	65
ΡΥΘΜΙΣΗ ΛΕΙΤΟΥΡΓΙΩΝ ΕΚΤΥΠΩΣΗΣ ΓΙΑ ΠΡΟΧΩΡΗΜΕΝΟΥΣ	66
● ΕΚΤΥΠΩΣΗ ΠΟΛΛΑΠΛΩΝ ΣΕΛΙΔΩΝ ΣΕ ΜΙΑ ΣΕΛΙΔΑ (Εκτύπωση N-Up).....	66
● ΠΡΟΣΑΡΜΟΓΗ ΤΟΥ ΜΕΓΕΘΟΥΣ ΤΗΣ ΕΚΤΥΠΩΣΗΣ ΣΤΟ ΧΑΡΤΙ (Ανάλογο μεγέθ.Χαρτιού).....	67
● ΠΕΡΙΣΤΡΟΦΗ ΤΗΣ ΕΙΚΟΝΑΣ ΤΗΣ ΕΚΤΥΠΩΣΗΣ ΚΑΤΑ 180 ΜΟΙΡΕΣ (Περιστροφή 180 μοίρες).....	67
● ΜΕΓΕΘΥΝΣΗ/ΣΜΙΚΡΥΝΣΗ ΤΗΣ ΕΙΚΟΝΑΣ ΕΚΤΥΠΩΣΗΣ (Ζουμ).....	68
● ΕΚΤΥΠΩΣΗ ΑΧΝΟΥ ΚΕΙΜΕΝΟΥ ΚΑΙ ΓΡΑΜΜΩΝ ΣΕ ΜΑΥΡΟ (Κείμενο σε Μαύρο/Διάνυσμα σε Μαύρο).....	68
● ΠΡΟΣΑΡΜΟΓΗ ΤΗΣ ΦΩΤΕΙΝΟΤΗΤΑΣ ΚΑΙ ΤΗΣ ΑΝΤΙΘΕΣΗΣ ΤΗΣ ΕΙΚΟΝΑΣ (Ρύθμιση Εικόνας).....	69
● ΠΡΟΣΘΕΤΟΝΤΑΣ ΕΝΑ ΥΔΑΤΟΓΡΑΦΗΜΑ ΣΤΙΣ ΕΚΤΥΠΩΜΕΝΕΣ ΣΕΛΙΔΕΣ (Υδατογράφημα) ..	69
● ΕΚΤΥΠΩΣΗ ΔΥΟ ΟΨΕΩΝ (Μόνο για μοντέλα που διαθέτουν την αντιγραφή διπλής όψης / λειτουργία εκτύπωσης ως τυπική λειτουργία).....	70
ΑΠΟΘΗΚΕΥΟΝΤΑΣ ΣΥΧΝΑ ΧΡΗΣΙΜΟΠΟΙΟΥΜΕΝΕΣ ΡΥΘΜΙΣΕΙΣ ΕΚΤΥΠΩΣΗΣ.....	71
● ΑΠΟΘΗΚΕΥΟΝΤΑΣ ΡΥΘΜΙΣΕΙΣ ΤΗ ΣΤΙΓΜΗ ΤΗΣ ΕΚΤΥΠΩΣΗΣ (Ρυθμίσεις χρήση).....	71
ΠΕΡΙΓΡΑΦΗ ΤΟΥ ΠΑΡΑΘΥΡΟΥ ΚΑΤΑΣΤΑΣΗΣ ΕΚΤΥΠΩΣΗΣ.....	72

5 ΛΕΙΤΟΥΡΓΙΕΣ ΤΟΥ ΣΑΡΩΤΗ

ΕΠΙΣΚΟΠΗΣΗ ΣΑΡΩΣΗΣ	73
ΣΑΡΩΣΗ ΜΕ ΧΡΗΣΗ ΤΩΝ ΠΛΗΚΤΡΩΝ ΣΤΗ ΣΥΣΚΕΥΗ.....	74
● ΧΡΗΣΗ ΤΟΥ ΛΟΓΙΣΜΙΚΟΥ BUTTON MANAGER.....	74
● ΠΕΡΙΓΡΑΦΗ ΤΟΥ BUTTON MANAGER	75
● ΡΥΘΜΙΣΕΙΣ ΤΟΥ BUTTON MANAGER	76
● ΑΠΟΣΤΟΛΗ ΣΕ ΔΙΚΤΥΟ, ΣΕ ΣΥΣΚΕΥΗ ΜΝΗΜΗΣ USB Ή ΣΕ ΚΙΝΗΤΗ ΣΥΣΚΕΥΗ	77
ΣΑΡΩΣΗ ΑΠΟ ΤΟΝ ΥΠΟΛΟΓΙΣΤΗ ΣΑΣ	81
● ΣΑΡΩΣΗ ΑΠΟ ΜΙΑ ΕΦΑΡΜΟΓΗ ΣΥΜΒΑΤΗ ΜΕ TWIN.....	81
● ΣΑΡΩΣΗ ΑΠΟ ΜΙΑ ΕΦΑΡΜΟΓΗ ΣΥΜΒΑΤΗ ΜΕ ΤΟ ΠΡΟΓΡΑΜΜΑ WIA (Windows 8.1/10)	85

6 ΡΥΘΜΙΣΕΙΣ ΧΕΙΡΙΣΤΗ

ΡΥΘΜΙΖΟΝΤΑΣ ΤΟ ΕΠΙΠΕΔΟ ΑΥΤΟΜΑΤΗΣ ΦΩΤΕΙΝΟΤΗΤΑΣ	86
ΕΝΕΡΓΟΠΟΙΩΝΤΑΣ ΤΗ ΛΕΙΤΟΥΡΓΙΑ ΕΞΟΙΚΟΝΟΜΗΣΗΣ ΓΡΑΦΙΤΗ.....	87
ΠΡΟΣΑΡΜΟΖΟΝΤΑΣ ΤΙΣ ΡΥΘΜΙΣΕΙΣ (Ρυθμίσεις συστήματος)	88
● ΡΥΘΜΙΣΕΙΣ ΣΥΣΤΗΜΑΤΟΣ.....	88
● ΕΠΙΛΟΓΗ ΡΥΘΜΙΣΗΣ ΓΙΑ ΜΙΑ ΡΥΘΜΙΣΗ ΣΥΣΤΗΜΑΤΟΣ	91
ΡΥΘΜΙΖΟΝΤΑΣ ΤΗ ΔΙΕΥΘΥΝΣΗ IP ΤΟΥ ΜΗΧΑΝΗΜΑΤΟΣ ΑΠΟ ΤΙΣ ΡΥΘΜΙΣΕΙΣ ΣΥΣΤΗΜΑΤΟΣ	92
● ΕΝΕΡΓΟΠΟΙΩΝΤΑΣ/ΑΠΕΝΕΡΓΟΠΟΙΩΝΤΑΣ DHCP	92
● ΡΥΘΜΙΖΟΝΤΑΣ ΤΗ ΔΙΕΥΘΥΝΣΗ IP ΑΥΤΟΜΑΤΑ.....	92
● ΡΥΘΜΙΣΗ ΤΗΣ ΔΙΕΥΘΥΝΣΗΣ IP	93
ΡΥΘΜΙΣΕΙΣ ΓΙΑ ΤΗ ΛΕΙΤΟΥΡΓΙΑ ΕΛΕΓΧΟΥ ΛΟΓΑΡΙΑΣΜΩΝ	94
● ΕΛΕΓΧΟΣ ΛΟΓΑΡΙΑΣΜΩΝ.....	94
● ΡΥΘΜΙΣΕΙΣ ΕΛΕΓΧΟΥ ΛΟΓΑΡΙΑΣΜΩΝ	94
● ΕΠΙΛΕΓΟΝΤΑΣ ΤΙΣ ΡΥΘΜΙΣΕΙΣ ΕΛΕΓΧΟΥ ΛΟΓΑΡΙΑΣΜΩΝ	95

7 ΕΠΙΛΥΣΗ ΠΡΟΒΛΗΜΑΤΩΝ

ΕΠΙΛΥΣΗ ΠΡΟΒΛΗΜΑΤΩΝ	99
● ΠΡΟΒΛΗΜΑΤΑ ΜΗΧΑΝΗΣ/ΠΑΡΑΓΩΓΗΣ ΑΝΤΙΓΡΑΦΩΝ	99
● ΠΡΟΒΛΗΜΑΤΑ ΕΚΤΥΠΩΣΗΣ ΚΑΙ ΣΑΡΩΣΗΣ.....	102
● ΠΡΟΒΛΗΜΑΤΑ ΔΙΚΤΥΟΥ.....	106
ΕΝΔΕΙΞΕΙΣ ΚΑΙ ΜΗΝΥΜΑΤΑ ΘΘΟΝΗΣ.....	108
ΑΠΟΚΑΤΑΣΤΑΣΗ ΕΜΠΛΟΚΗΣ ΧΑΡΤΙΟΥ ...	109
● ΕΜΠΛΟΚΗ ΧΑΡΤΙΟΥ ΣΤΟ RSPF.....	109
● ΕΜΠΛΟΚΗ ΣΤΟ ΔΙΣΚΟ BYPASS.....	110
● ΕΜΠΛΟΚΗ ΧΑΡΤΙΟΥ ΣΤΗ ΜΗΧΑΝΗ.....	111
● ΕΜΠΛΟΚΗ ΣΤΟΝ ΑΤΩ ΔΙΣΚΟ ΧΑΡΤΙΟΥ.....	114
● ΕΜΠΛΟΚΗ ΣΤΟΝ ΚΑΤΩ ΔΙΣΚΟ ΧΑΡΤΙΟΥ ..	115
ΑΝΤΙΚΑΘΙΣΤΩΝΤΑΣ ΤΗΝ ΚΑΣΕΤΑ ΓΡΑΦΙΤΗ	116

ΕΛΕΓΧΟΝΤΑΣ ΤΟ ΣΥΝΟΛΙΚΟ ΜΕΤΡΗΤΗ ΠΑΡΑΧΘΕΝΤΩΝ ΣΕΛΙΔΩΝ ΚΑΙ ΤΟ ΕΠΙΠΕΔΟ ΓΡΑΦΙΤΗ..... 117

- ΕΛΕΓΧΟΝΤΑΣ ΤΟ ΣΥΝΟΛΙΚΟ ΜΕΤΡΗΤΗ ΠΑΡΑΧΘΕΝΩΝ ΣΕΛΙΔΩΝ117
- ΕΛΕΓΧΟΝΤΑΣ ΤΟ ΕΠΙΠΕΔΟ ΓΡΑΦΙΤΗ.....118

ΤΑΚΤΙΚΗ ΣΥΝΤΗΡΗΣΗ 119

- ΚΑΘΑΡΙΣΜΑ ΤΟΥ ΚΡΥΣΤΑΛΛΟΥ ΚΑΙ ΤΟΥ RSPF/ΚΑΠΑΚΙΟΥ ΠΡΩΤΟΤΥΠΩΝ119
- ΚΑΘΑΡΙΣΜΑ ΤΟΥ ΚΡΥΣΤΑΛΛΟΥ ΣΑΡΩΣΗΣ ΠΡΩΤΟΤΥΠΩΝ (ΜΟΝΟΝ ΟΤΑΝ ΕΧΕΙ ΕΓΚΑΤΑΣΤΑΘΕΙ RSPF).....119
- ΚΑΘΑΡΙΖΟΝΤΑΣ ΤΟΝ ΚΥΛΙΝΔΡΟ ΤΡΟΦΟΔΟΣΙΑΣ ΤΟΥ ΔΙΣΚΟΥ BYPASS120
- ΚΑΘΑΡΙΣΜΟΣ ΤΟΥ ΚΥΛΙΝΔΡΟΥ ΤΡΟΦΟΔΟΤΗΣΗΣ ΠΡΩΤΟΤΥΠΩΝ120

ΠΕΡΙΦΕΡΕΙΑΚΕΣ ΣΥΣΚΕΥΕΣ..... 121

- ΜΟΝΑΔΑ ΤΡΟΦΟΔΟΣΙΑΣ ΧΑΡΤΙΟΥ 500-ΦΥΛΛΩΝ122

ΑΠΟΘΗΚΕΥΣΗ ΑΝΑΛΩΣΙΜΩΝ 123

- ΕΝΔΕΔΕΙΓΜΕΝΗ ΑΠΟΘΗΚΕΥΣΗ123

ΣΧΕΤΙΚΑ ΜΕ ΤΙΣ ΙΣΤΟΣΕΛΙΔΕΣ 124

- ΤΡΟΠΟΙ ΠΡΟΣΒΑΣΗΣ ΣΤΗΝ ΙΣΤΟΣΕΛΙΔΑ ΚΑΙ ΠΡΟΒΟΛΗΣ ΒΟΗΘΕΙΑΣ 124

ΕΛΕΓΧΟΣ ΤΗΣ ΔΙΕΥΘΥΝΣΗΣ IP ΣΤΗΝ ΙΣΤΟΣΕΛΙΔΑ 125

ΣΧΕΤΙΚΑ ΜΕ ΤΙΣ ΙΣΤΟΣΕΛΙΔΕΣ (ΓΙΑ ΤΟΥΣ ΧΡΗΣΤΕΣ) 126

ΔΙΑΜΟΡΦΩΣΗ ΠΑΡΑΜΕΤΡΩΝ ΣΤΙΣ ΡΥΘΜΙΣΕΙΣ ΚΑΤΑΣΤΑΣΗΣ ΕΚΤΥΠΩΤΗ 127

- ΠΩΣ ΝΑ ΔΙΑΜΟΡΦΩΣΕΤΕ ΤΙΣ ΡΥΘΜΙΣΕΙΣ 127
- ΜΕΝΟΥ ΡΥΘΜΙΣΕΩΝ ΚΑΤΑΣΤΑΣΗΣ ΕΚΤΥΠΩΤΗ 128
- ΡΥΘΜΙΣΕΙΣ ΚΑΤΑΣΤΑΣΗΣ ΕΚΤΥΠΩΤΗ 128

ΣΧΕΤΙΚΑ ΜΕ ΤΙΣ ΙΣΤΟΣΕΛΙΔΕΣ (ΓΙΑ ΤΟΝ ΔΙΑΧΕΙΡΙΣΤΗ) 130

ΠΡΟΣΤΑΣΙΑ ΠΛΗΡΟΦΟΡΙΩΝ ΠΡΟΓΡΑΜΜΑΤΙΣΜΕΝΩΝ ΣΤΗΝ ΙΣΤΟΣΕΛΙΔΑ ([Κωδικό Πρόσβασης]) 131

ΡΥΘΜΙΣΕΙΣ ΔΙΑΧΕΙΡΙΣΤΗ..... 132

- ΔΙΑΜΟΡΦΩΣΗ ΡΥΘΜΙΣΗΣ ΣΤΙΣ ΡΥΘΜΙΣΕΙΣ ΣΥΣΤΗΜΑΤΟΣ 132
- ΡΥΘΜΙΣΕΙΣ ΔΙΑΧΕΙΡΙΣΤΗ..... 132

ΣΑΡΩΣΗ ΔΙΚΤΥΟΥ..... 133

ΡΥΘΜΙΣΕΙΣ SSL 134

ΡΥΘΜΙΣΕΙΣ ΚΑΤΑΣΤΑΣΗΣ ΚΑΙ ΕΙΔΟΠΟΙΗΣΗΣ ΗΛΕΚΤΡΟΝΙΚΟΥ ΤΑΧΥΔΡΟΜΕΙΟΥ..... 134

- ΔΙΑΜΟΡΦΩΣΗ ΠΛΗΡΟΦΟΡΙΩΝ 134
- SMTP ΕΓΚΑΤΑΣΤΑΣΗ 134
- ΔΙΑΜΟΡΦΩΣΗ ΜΗΝΥΜΑΤΩΝ ΚΑΤΑΣΤΑΣΗΣ 135
- ΔΙΑΜΟΡΦΩΣΗ ΜΗΝΥΜΑΤΟΣ ΠΡΟΕΙΔΟΠΟΙΗΣΗΣ 135

ΕΙΣΑΓΩΓΗ

Στο παρόν εγχειρίδιο περιγράφονται οι λειτουργίες παραγωγής αντιγράφων, εκτύπωσης και σάρωσης των ηφιακών πολυλειτουργικών συστημάτων AR-7024/AR-7024D.



- Όπου εμφανίζεται η ένδειξη "AR-xxxx" σε αυτό το εγχειρίδιο, αντικαταστήστε την ένδειξη "xxxx" με το όνομα του μοντέλου σας. Για πληροφορίες σχετικά με το όνομα του μοντέλου σας, ανατρέξτε στην ενότητα "[ΔΙΑΦΟΡΕΣ ΜΕΤΑΞΥ ΤΩΝ ΜΟΝΤΕΛΩΝ](#)" (σελ.7).
- Οι εικόνες της οθόνης και οι διαδικασίες που εμφανίζονται στο παρόν εγχειρίδιο αφορούν κυρίως τα Windows 10 σε περιβάλλοντα Windows και το macOS 10.14 σε περιβάλλοντα Macintosh. Στις άλλες εκδόσεις των Windows, ορισμένες εικόνες της οθόνης μπορεί να διαφέρουν από εκείνες που υπάρχουν στο παρόν εγχειρίδιο.
- Για πληροφορίες σχετικά με τη χρήση του λειτουργικού σας συστήματος, ανατρέξτε στο εγχειρίδιο χρήσης του λειτουργικού σας συστήματος ή στην ηλεκτρονική Βοήθεια.

Οι οθόνες ενδείξεων, τα μηνύματα και τα βασικά ονόματα στις οδηγίες ίσως διαφέρουν από αυτά στο μηχάνημα λόγω βελτιώσεων και τροποποιήσεων στο προϊόν.

ΧΡΗΣΙΜΟΠΟΙΩΝΤΑΣ ΤΟ ΕΓΧΕΙΡΙΔΙΟ

Η μηχανή αυτή έχει σχεδιαστεί να παρέχει βολικά χαρακτηριστικά αντιγραφής καλύπτοντας τον ελάχιστο χώρο στο γραφείο σας και διαθέτοντας τη μέγιστη χειριστική ευκολία. Για να εκμεταλλευθείτε πλήρως όλα τα χαρακτηριστικά της μηχανής εξοικειωθείτε με αυτό το εγχειρίδιο και τη μηχανή. Για γρήγορη αναφορά στο παρόν εγχειρίδιο κατά τη χρήση της συσκευής η SHARP συνιστά την εκτύπωση και τη φύλαξή του σε εύκολα προσβάσιμο σημείο.

ΠΕΡΙ ΤΩΝ ΕΓΧΕΙΡΙΔΙΩΝ

Τα εγχειρίδια για αυτό το μηχάνημα είναι τα ακόλουθα:

Οδηγός Εκκίνησης

Το εγχειρίδιο αυτό επεξηγεί τα:

- Τεχνικά Χαρακτηριστικά
- Προφυλάξεις για την ασφαλή χρήση του μηχανήματος

Εγχειρίδιο χειρισμού (αυτός ο οδηγός)

Το εγχειρίδιο αυτό επεξηγεί τα:

- Πώς να εγκαταστήσετε το λογισμικό που επιτρέπει στο μηχάνημα να χρησιμοποιηθεί ως εκτυπωτής και σαρωτής για τον υπολογιστή σας.
- Ονομασίες εξαρτημάτων του μηχανήματος
- Διαθέσιμοι τύποι χαρτιού για αυτό το μηχάνημα
- Βασική διαδικασία αντιγραφής και προηγμένες λειτουργίες αντιγραφής
- (Για παράδειγμα: περιστροφή της εικόνας κατά 90 μοίρες, αντιγραφή πολλαπλών πρωτοτύπων σε ένα φύλλο χαρτιού)
- Βασική διαδικασία εκτύπωσης και άλλες συχνά χρησιμοποιούμενες λειτουργίες εκτύπωσης (Για παράδειγμα: προσαρμογή της εικόνας εκτύπωσης στο χαρτί, μεγέθυνση/σμίκρυνση της εικόνας εκτύπωσης)
- Σάρωση από το μηχάνημα και από υπολογιστή
- Αντικατάσταση της κασέτας γραφίτη και περιφερειακές συσκευές
- Οδηγίες επίλυσης προβλημάτων για τη χρήση του μηχανήματος

Η ΣΗΜΑΣΙΑ ΤΟΥ "R" ΣΤΙΣ ΕΝΔΕΙΞΕΙΣ ΜΕΓΕΘΟΥΣ ΠΡΩΤΟΤΥΠΟΥ ΚΑΙ ΧΑΡΤΙΟΥ

Όταν εμφανίζεται η ένδειξη "R" στο τέλος του μεγέθους ενός πρωτοτύπου ή ενός χαρτιού (A4R κλπ.), η ένδειξη αυτή υποδεικνύει ότι το πρωτότυπο ή το χαρτί έχει τοποθετηθεί με οριζόντιο προσανατολισμό, όπως φαίνεται στη δεξιά εικόνα.

Τα μεγέθη που μπορούν να τοποθετηθούν μόνο με οριζόντιο προσανατολισμό (B4, A3) δεν περιέχουν το "R" στην ένδειξη μεγέθους.

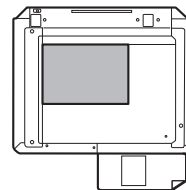

<Οριζόντιος προσανατολισμός>

ΚΑΝΟΝΕΣ ΠΟΥ ΧΡΗΣΙΜΟΠΟΙΟΥΝΤΑΙ Σ' ΑΥΤΟ ΤΟ ΕΓΧΕΙΡΙΔΙΟ



Προειδοποιεί το χειριστή ότι μπορεί να τραυματιστεί εάν δεν ακολουθηθεί σωστά το περιεχόμενο της προειδοποίησης.



Εφιστά την προσοχή στον χειριστή ότι μπορεί να προκληθεί βλάβη στη μηχανή ή σε κάποιο εξάρτημά της εάν δεν ακολουθηθούν σωστά τα περιεχόμενα της παραγράφου.



Οι σημειώσεις παρέχουν πληροφορίες σχετικές με τη μηχανή όσον αφορά τα χαρακτηριστικά της, τις λειτουργίες, την απόδοση, τον χειρισμό και άλλες πληροφορίες που μπορεί να φανούν χρήσιμες στο χειριστή.

RSPF

Αυτό το εγχειρίδιο χειρισμού χρησιμοποιεί τη συντομογραφία "RSPF", για τον Αναστροφικό Τροφοδότη Πρωτοτύπων Μονού Περάσματος.

ΔΙΑΦΟΡΕΣ ΜΕΤΑΞΥ ΤΩΝ ΜΟΝΤΕΛΩΝ

Το εγχειρίδιο αυτό καλύπτει τα ακόλουθα μοντέλα.

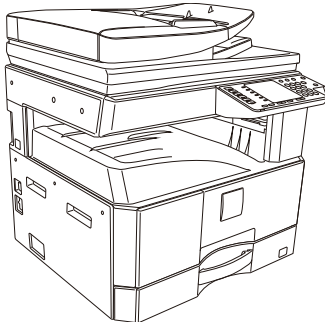
Μοντέλο	AR-7024	AR-7024D
Εμφάνιση	 Όταν το RSPF είναι εγκατεστημένο	
Ταχύτητα αντιγραφής	24CPM	24CPM
Διπλή όψη κάλυμμα εγγράφων	-	Τυπική
RSPF		Προαιρετική
Λειτουργία δικτύου		Προαιρετική
Μονάδες Τροφοδοσίας Χαρτιού		Μία (250 x 1)

ΠΡΙΝ ΤΗΝ ΕΓΚΑΤΑΣΤΑΣΗ ΤΟΥ ΛΟΓΙΣΜΙΚΟΥ

Το κεφάλαιο αυτό επεξηγεί πώς να εγκαταστήσετε και διαμορφώσετε το λογισμικό που απαιτείται για τις λειτουργίες εκτυπωτή και σαρωτή του μηχανήματος.



Το εγχειρίδιο αυτό αναφέρει το CD-ROM που συνοδεύει το μηχάνημα απλά ως CD-ROM.

ΛΟΓΙΣΜΙΚΟ

Το CD-ROM που συνοδεύει το μηχάνημα περιέχει το ακόλουθο λογισμικό:

Οδηγός MFP

Οδηγός Εκτυπωτή

Ο Οδηγός Εκτυπωτή σας επιτρέπει να χρησιμοποιείτε τη λειτουργία του εκτυπωτή του μηχανήματος.

Ο οδηγός του εκτυπωτή περιλαμβάνει το Print Status Window (Παράθυρο Κατάστασης Εκτύπωσης). Αυτό είναι ένα χρήσιμο βοήθημα που παρακολουθεί το μηχάνημα και σας πληροφορεί την κατάσταση του εκτυπωτή, το όνομα του εγγράφου που εκτυπώνεται εκείνη τη στιγμή και μηνύματα σφαλμάτων.

Οδηγός Σαρωτή

Ο οδηγός σαρωτή σας επιτρέπει να χρησιμοποιείτε τη λειτουργία του σαρωτή του μηχανήματος με εφαρμογές συμβατές με TWAIN και συμβατές με WIA.

Button Manager

Το Button Manager σας επιτρέπει να χρησιμοποιήσετε τα μενού σάρωσης του μηχανήματος για να σαρώσετε ένα έγγραφο.



Για το Print Status Window (Παράθυρο κατάστασης εκτύπωσης), ανατρέξτε στην ενότητα ["ΠΕΡΙΓΡΑΦΗ ΤΟΥ ΠΑΡΑΘΥΡΟΥ ΚΑΤΑΣΤΑΣΗΣ ΕΚΤΥΠΩΣΗΣ"](#) (σελ.72).

Όταν έχει εγκατασταθεί το κιτ επέκτασης δικτύου

Οδηγός Εκτυπωτή

Ο οδηγός του εκτυπωτή περιλαμβάνει το Print Status Window (Παράθυρο Κατάστασης Εκτύπωσης). Αυτό είναι ένα χρήσιμο βοήθημα που παρακολουθεί το μηχάνημα και σας πληροφορεί την κατάσταση του εκτυπωτή, το όνομα του εγγράφου που εκτυπώνεται εκείνη τη στιγμή και μηνύματα σφαλμάτων.

Οδηγός Σαρωτή (οδηγός TWAIN)

Ο οδηγός σαρωτή σας επιτρέπει να χρησιμοποιείτε τη λειτουργία του σαρωτή του μηχανήματος με εφαρμογές συμβατές με TWAIN και συμβατές με WIA.



Σε σύνδεση USB, δεν είναι δυνατή η εγκατάσταση του προγράμματος οδήγησης σαρωτή.

Όταν έχει εγκατασταθεί τόσο το κιτ επέκτασης δικτύου όσο και το κιτ επέκτασης εκτυπωτή

Λογισμικό για Windows

Οδηγός εκτυπωτή

Επιτρέπουν τη χρήση του μηχανήματος σαν εκτυπωτή.

- Οδηγός εκτυπωτή PCL 6

Το μηχάνημα υποστηρίζει τις γλώσσες ελέγχου εκτυπωτή PCL6 της Hewlett-Packard.

- Οδηγός εκτυπωτή PS*

Ο οδηγός εκτυπωτή PS υποστηρίζει την γλώσσα περιγραφής σελίδας PostScript 3 που έχει αναπτυχθεί από την Adobe Systems Incorporated.

- Οδηγός PPD*

Ο οδηγός PPD επιτρέπει στο μηχάνημα να χρησιμοποιήσει τον βασικό οδηγό εκτυπωτή PS των Windows.

Οδηγός σαρωτή (οδηγός TWAIN)

Επιτρέπει τη χρήση σαρωτή του μηχανήματος από μια εφαρμογή λογισμικού συμβατή με το πρότυπο TWAIN.

Λογισμικό για Mac

Αρχείο PPD*

Το αρχείο περιγραφής εκτυπωτή υποστηρίζει τη γλώσσα περιγραφής σελίδας PostScript 3 που ανέπτυξε η Adobe Systems.

* ΕρβύφεЯфδβή φп κήφ ерЭκφδγзт PS3.



Σε σύνδεση USB, δεν είναι δυνατή η εγκατάσταση του προγράμματος οδήγησης σαρωτή.

ΑΠΑΙΤΗΣΕΙΣ ΥΛΙΚΟΥ ΚΑΙ ΛΟΓΙΣΜΙΚΟΥ

Ελέγξτε τις ακόλουθες απαιτήσεις υλικού και λογισμικού πριν εγκαταστήσετε το λογισμικό.

		AR-7024*1/AR-7024D*1
Τύπος υπολογιστή		IBM PC/AT ή συμβατός υπολογιστής εξοπλισμένος με διασύνδεση USB 2.0*2/1.1*3
Λειτουργικό σύστημα*5	Οδηγός εκτυπωτή	Windows 8.1, Windows 10 Windows Server 2012*5, *7 Windows Server 2012 R2*5, *7 Windows Server 2016*7 Windows Server 2019*5, *7 OS X 10.9 έως macOS 10.15*5, *6, *7
	Οδηγός σαρωτή	Windows 8.1, Windows 10 Windows Server 2012*5 Windows Server 2012 R2*5 Windows Server 2016*5 Windows Server 2019*5
Άλλες απαιτήσεις υλικού		Περιβάλλον που επιτρέπει την πλήρη λειτουργία οποιουδήποτε από τα λειτουργικά συστήματα που προαναφέρονται

*1 Όταν εγκατασταθεί το κιτ επέκτασης του δικτύου, μπορεί να χρησιμοποιηθεί 10BASE-T / λειτουργίες 100BASE-TX LAN.

*2 Η θύρα USB 2.0 της συσκευής θα μεταφέρει δεδομένα με την ταχύτητα που καθορίζεται από το USB 2.0 (Hi-Speed), μόνο εάν το πρόγραμμα οδήγησης Microsoft USB 2.0 είναι προεγκατεστημένο στον υπολογιστή ή εάν έχει εγκατασταθεί το πρόγραμμα οδήγησης USB 2.0 για τα Windows 7 το οποίο παρέχει η Microsoft μέσω του "Windows Update".

*3 Συμβατό με τα μοντέλα υπολογιστή στα οποία είναι προεγκατεστημένα τα Windows 8.1, Windows 10, Windows Server 2012, Windows Server 2012 R2, Windows Server 2016, Windows Server 2019, και τα οποία διαθέτουν μια διασύνδεση USB ως βασικό στοιχείο.

*4 Απαιτούνται δικαιώματα διαχειριστή για την εγκατάσταση του λογισμικού με τη χρήση του εγκαταστάτη.

*5 Το κιτ επέκτασης του δικτύου είναι απαραίτητη.

*6 ΕρβύφεЯфδβή φп κήφ ерЭκφδγзт PS3.

*7 Απαιτείται το κιτ επέκτασης εκτυπωτή.

ΕΓΚΑΤΑΣΤΑΣΗ ΤΟΥ ΛΟΓΙΣΜΙΚΟΥ

- Όταν έχει εγκατασταθεί το κιτ επέκτασης δικτύου και το κιτ επέκτασης εκτυπωτή: [σελ. 14](#)



- "Οι εικόνες των οθονών σε αυτό το εγχειρίδιο είναι κυρίως για τα Windows 10. Με άλλες εκδόσεις των Windows μερικές εικόνες οθονών μπορεί να διαφέρουν από αυτό το εγχειρίδιο.
- Εάν παρουσιαστεί μήνυμα σφάλματος, ακολουθήστε τις οδηγίες που εμφανίζονται στην οθόνη για να λύσετε το πρόβλημα. Αφού λυθεί το πρόβλημα, η διαδικασία εγκατάστασης θα συνεχιστεί. Ανάλογα με το πρόβλημα, μπορεί να πρέπει να κάνετε κλικ στο κουμπί "Ακύρωση" για να εκτελέσετε έξοδο από το πρόγραμμα εγκατάστασης. Σε αυτή την περίπτωση, επαναλάβετε την εγκατάσταση του λογισμικού από την αρχή, αφού λύσετε το πρόβλημα.

1 Το καλώδιο USB δεν πρέπει να είναι συνδεδεμένο στη συσκευή. Βεβαιωθείτε ότι το καλώδιο δεν είναι συνδεδεμένο πριν συνεχίσετε.

Εάν το καλώδιο είναι συνδεδεμένο, θα εμφανιστεί ένα παράθυρο Τοποθέτησης και Άμεσης Λειτουργίας. Εάν συμβεί αυτό, κάντε κλικ στο κουμπί "Ακύρωση" για να κλείσετε το παράθυρο και αποσυνδέστε το καλώδιο.



Το καλώδιο θα συνδεθεί κατά το βήμα 12.

2 Τοποθετήστε το CD-ROM στη μονάδα CD-ROM.

3 Κάντε κλικ στο εικονίδιο "Εξερεύνηση αρχείων" (📁) στη γραμμή εργαλείων, επιλέξτε "Αυτός ο υπολογιστής" και κάντε διπλό κλικ στο εικονίδιο "CD-ROM" (📀).

- Στα Windows 8.1/Server 2012, κάντε διπλό κλικ στο εικονίδιο "CD-ROM".
 - * Εάν δεν εμφανίζεται κανένα εικονίδιο στα Windows Server 2012, κάντε δεξί κλικ στην οθόνη Έναρξης (ή σαρώστε προς τα πάνω από την κάτω άκρη), στη συνέχεια επιλέξτε τη γραμμή εφαρμογών → "Όλες οι εφαρμογές" → "Υπολογιστής" και κάντε διπλό κλικ στο "CD-ROM".
 - * Αν δεν εμφανίζεται κανένα εικονίδιο στα Windows 8.1, κάντε κλικ στο εικονίδιο (⏴) στην οθόνη έναρξης και μετά κάντε διπλό κλικ στο εικονίδιο "CD-ROM".
- Στα Windows Server 2012 R2, κάντε κλικ στο κουμπί "Έναρξη" και μετά στο εικονίδιο "Εξερεύνηση αρχείων", επιλέξτε "Αυτός ο υπολογιστής" και κάντε διπλό κλικ στο εικονίδιο "CD-ROM".

4 Κάντε διπλό κλικ στο εικονίδιο "Εγκατάσταση" (📦).



Αν εμφανιστεί μια οθόνη μηνύματος που σας ζητά επιβεβαίωση, επιλέξτε "Ναι" ή "Να επιτρέπεται".

5 Θα εμφανιστεί το παράθυρο "ΑΔΕΙΑ ΧΡΗΣΗΣ". Βεβαιωθείτε ότι κατανοείτε τα περιεχόμενα της άδειας χρήσης, και κατόπιν κάντε κλικ στο πλήκτρο "Ναι".



Μπορείτε να εμφανίσετε την "ΑΔΕΙΑ ΧΡΗΣΗΣ" σε διαφορετική γλώσσα επιλέγοντας την επιθυμητή γλώσσα από το μενού γλωσσών. Για να εγκαταστήσετε το λογισμικό στην επιλεγμένη γλώσσα, συνεχίστε την εγκατάσταση με επιλεγμένη αυτή τη γλώσσα.

6 Διαβάστε το μήνυμα στο παράθυρο "Καλωσόρισμα" και κατόπιν κάντε κλικ στο πλήκτρο "Επόμενο".

7 Για να συνδέσετε τη μηχανή και έναν υπολογιστή απευθείας μέσω ενός καλωδίου USB, κατά κανόνα, κάντε κλικ στο κουμπί "Standard" και μεταβείτε στο βήμα 11 Όταν κάνετε κλικ στο κουμπί "Custom", προχωρήστε στο επόμενο βήμα.

Για να εγκαταστήσετε αυτόματα το πρόγραμμα οδήγησης MFP (πρόγραμμα οδήγησης εκτυπωτή/σαρωτή) και το Button Manager, επιλέξτε "Τυπική".

8 Κάντε κλικ στο πλήκτρο "Οδήγος MFP".

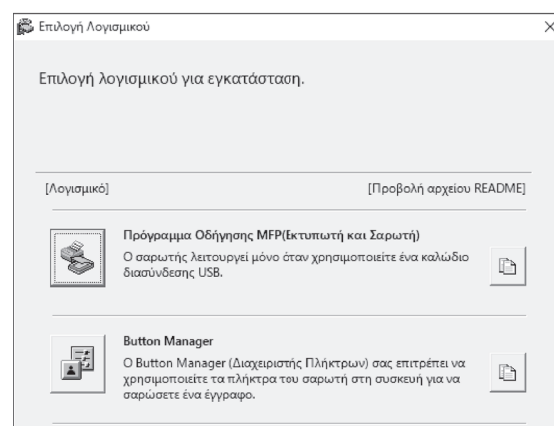

Κάντε κλικ στο πλήκτρο "Προβολή αρχείου README" για να εμφανίσετε πληροφορίες για τα πακέτα που είναι επιλεγμένα.

9 Επιλέξτε "Συνδέθηκε με αυτόν τον υπολογιστή" και κάντε κλικ στο πλήκτρο "Επόμενο".

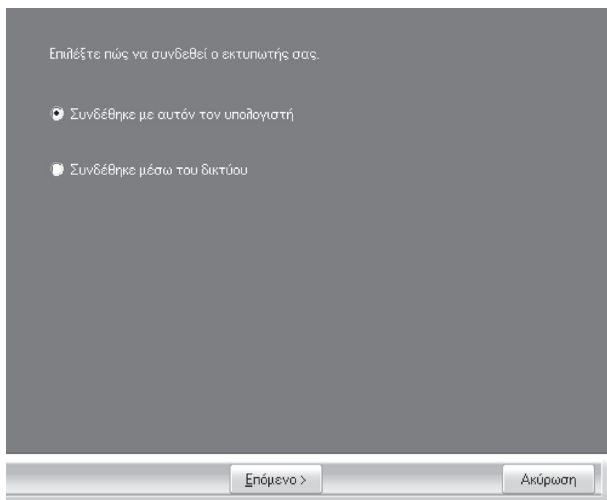

Ακολουθήστε τις οδηγίες στην οθόνη. Όταν εμφανιστεί το μήνυμα "Η εγκατάσταση του λογισμικού SHARP ολοκληρώθηκε.", κάντε κλικ στο κουμπί "OK".



Προσοχή Αν εμφανιστεί ένα παράθυρο προειδοποίησης για την ασφάλεια, επιλέξτε "Εγκατάσταση του προγράμματος οδήγησης παράλα αυτά" ή "Εγκατάσταση".

10 Θα επιστρέψετε στο παράθυρο του βήματος 8 Εάν θέλετε να εγκαταστήσετε το λογισμικό Button Manager, κάντε κλικ στο κουμπί "Button Manager".

Αν δεν θέλετε να εγκαταστήσετε το Button Manager, προχωρήστε στο βήμα 11.

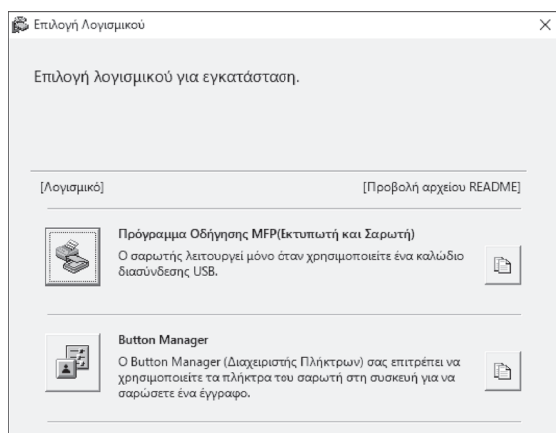

Ακολουθήστε τις οδηγίες στην οθόνη.



Μετά την εγκατάσταση, μπορεί να εμφανιστεί ένα μήνυμα ζητώντας να επανεκκινήσετε τον υπολογιστή σας. Στην περίπτωση αυτή, κάντε κλικ στο πλήκτρο "Ναι" και επανεκκινήστε τον υπολογιστή σας.

11 Όταν τελειώσει η εγκατάσταση, κάντε κλικ στο πλήκτρο "Κλείσιμο".

Θα εμφανιστεί ένα μήνυμα που θα σας καθοδηγεί να συνδέσετε το μηχάνημα στον υπολογιστή σας. Κάντε κλικ στο πλήκτρο "OK".



Μετά την εγκατάσταση, μπορεί να εμφανιστεί ένα μήνυμα ζητώντας να επανεκκινήσετε τον υπολογιστή σας. Στην περίπτωση αυτή, κάντε κλικ στο πλήκτρο "Ναι" και επανεκκινήστε τον υπολογιστή σας.

12 Συνδέστε το μηχάνημα με τον υπολογιστή σας με ένα καλώδιο USB.

- (1) Βεβαιωθείτε ότι το μηχάνημα είναι ενεργοποιημένο. (σελ.33)
- (2) Συνδέστε το καλώδιο στη θύρα USB (τύπου B) στο μηχάνημα. Η διεπαφή USB στο μηχάνημα συμμορφώνεται με το πρότυπο USB 2.0 (Υψηλής ταχύτητας). Αγοράστε ένα θωρακισμένο καλώδιο USB.

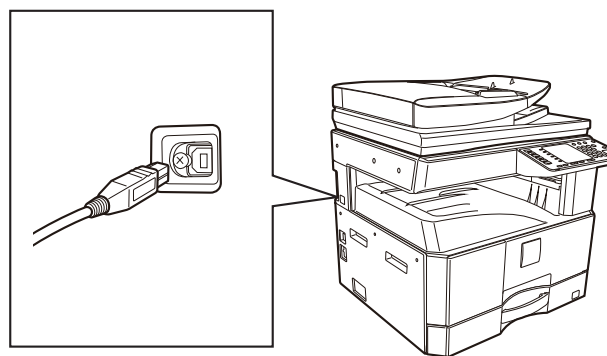

- (3) Συνδέστε το άλλο άκρο του καλωδίου στη θύρα USB (τύπου A) στον υπολογιστή σας.

13 Ακολουθήστε τις οδηγίες στο παράθυρο Τοποθέτησης και άμεσης λειτουργίας για να εγκαταστήσετε τον οδηγό.

Ακολουθήστε τις οδηγίες στην οθόνη.



Προσοχή

Αν εμφανιστεί ένα παράθυρο προειδοποίησης για την ασφάλεια, επιλέξτε "Εγκατάσταση του προγράμματος οδήγησης παράλα αυτά" ή "Εγκατάσταση".

Αυτό ολοκληρώνει την εγκατάσταση του λογισμικού.

Απαιτήσεις συστήματος για USB 2.0 (Λειτουργία Υψηλής Ταχύτητας)

- Η υποδοχή USB 2.0 της συσκευής θα μεταφέρει δεδομένα με την ταχύτητα που καθορίζεται από το USB 2.0 (Hi-Speed), μόνο εάν το πρόγραμμα οδήγησης Microsoft USB 2.0 είναι προεγκατεστημένο στον υπολογιστή ή εάν έχει εγκατασταθεί το πρόγραμμα οδήγησης USB 2.0 για τα Windows το οποίο παρέχει η Microsoft μέσω της ιστοσελίδας "Windows Update".
- Ακόμη και εάν χρησιμοποιείται ο οδηγός USB 2.0 της Microsoft, μπορεί να μην είναι δυνατόν να επιτευχθεί πλήρης ταχύτητα USB 2.0 εάν χρησιμοποιείται κάρτα υπολογιστή που υποστηρίζει USB 2.0. Για να αποκτήσετε το πιο πρόσφατο πρόγραμμα οδήγησης (το οποίο μπορεί να επιτρέψει μεγαλύτερη ταχύτητα), επικοινωνήστε με τον κατασκευαστή της κάρτας.
- Η σύνδεση είναι επίσης δυνατή χρησιμοποιώντας μία θύρα USB 1.1 στον υπολογιστή σας. Όμως, οι προδιαγραφές θα είναι οι προδιαγραφές του USB 1.1 (Πλήρης Ταχύτητα).

ΧΡΗΣΙΜΟΠΟΙΩΝΤΑΣ ΤΟ ΜΗΧΑΝΗΜΑ ΩΣ ΚΟΙΝΟΧΡΗΣΤΟ ΕΚΤΥΠΩΤΗ

Εάν το μηχάνημα θα χρησιμοποιηθεί ως κοινόχρηστος εκτυπωτής σε ένα δίκτυο Windows, ακολουθήστε αυτά τα βήματα για να εγκαταστήσετε τον οδηγό εκτυπωτή σε έναν υπολογιστή πελάτη.



Για να διαμορφώσετε τις κατάλληλες ρυθμίσεις στον διακομιστή εκτυπώσεων δείτε το εγχειρίδιο χειρισμού ή το αρχείο βοήθειας του λειτουργικού σας συστήματος.

1 Εκτελέστε τα βήματα 2 έως 6 του "ΕΓΚΑΤΑΣΤΑΣΗ ΤΟΥ ΛΟΓΙΣΜΙΚΟΥ" (σελ.10).

2 Κάντε κλικ στο πλήκτρο "Προσαρμοσμένη".

3 Κάντε κλικ στο πλήκτρο "Πρόγραμμα Οδήγος MFP".

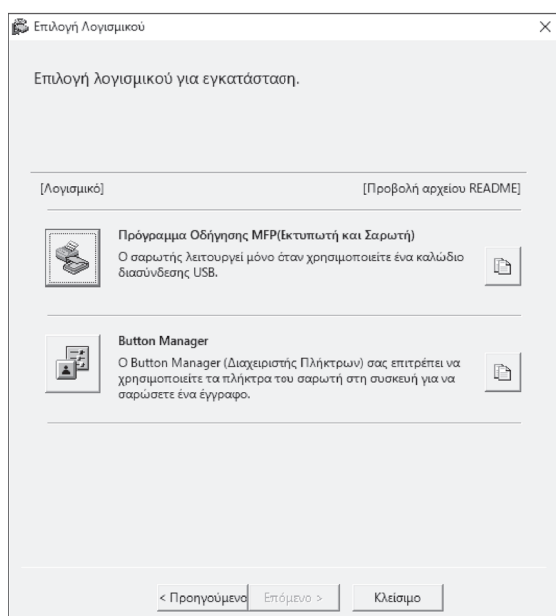

Κάντε κλικ στο πλήκτρο "Προβολή αρχείου README" για να εμφανίσετε πληροφορίες για τα πακέτα που είναι επιλεγμένα.

4 Επιλέξτε "Με σύνδεση μέσω του δικτύου" και κάντε κλικ στο πλήκτρο "Επόμενο".

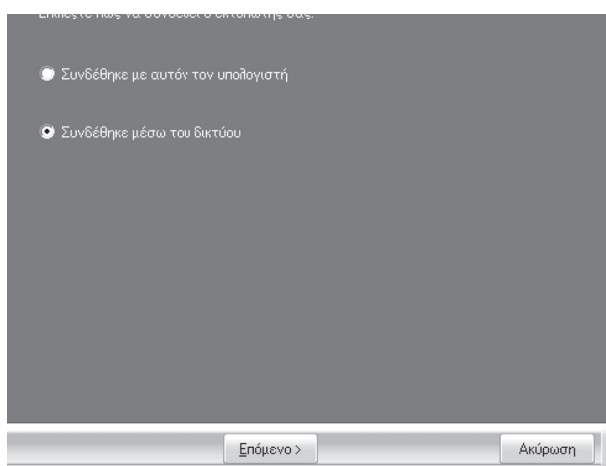

5 Κάντε κλικ στο τμήμα που θέλετε να χρησιμοποιήσετε με αυτόν τον εκτυπωτή.

- (1) Επιλέξτε τη θύρα MFP στη λίστα.
- (2) Κάντε κλικ στο κουμπί "Επόμενο".

6 Ακολουθήστε τις οδηγίες που εμφανίζονται στην οθόνη.

Διαβάστε το μήνυμα στο παράθυρο που εμφανίζεται και κάντε κλικ στο κουμπί "Επόμενο". Ξεκινά η εγκατάσταση.



Εάν ο κοινόχρηστος εκτυπωτής δεν εμφανίζεται στη λίστα, ελέγξτε τις ρυθμίσεις του διακομιστή εκτυπώσεων.



Αν εμφανιστεί ένα παράθυρο προειδοποίησης για την ασφάλεια, επιλέξτε "Εγκατάσταση του προγράμματος οδήγησης παρόλα αυτά" ή "Εγκατάσταση".

7 Όταν εμφανιστεί η οθόνη ολοκλήρωσης της εγκατάστασης, κάντε κλικ στο πλήκτρο [OK].

8 Όταν τελειώσει η εγκατάσταση, κάντε κλικ στο πλήκτρο "Κλείσιμο".



Μετά την εγκατάσταση, μπορεί να εμφανιστεί ένα μήνυμα ζητώντας να επανεκκινήσετε τον υπολογιστή σας. Στην περίπτωση αυτή, κάντε κλικ στο πλήκτρο "Ναι" και επανεκκινήστε τον υπολογιστή σας.

Αυτό ολοκληρώνει την εγκατάσταση του λογισμικού.

ΓΙΑ ΜΟΝΤΕΛΟ ΠΟΥ ΔΙΑΘΕΤΕΙ ΤΗ ΛΕΙΤΟΥΡΓΙΑ ΔΙΚΤΥΟΥ ΩΣ ΒΑΣΙΚΗ ΛΕΙΤΟΥΡΓΙΑ Ή ΟΤΑΝ ΕΙΝΑΙ ΕΓΚΑΤΕΣΤΗΜΕΝΟ ΤΟ ΚΙΤ ΕΠΕΚΤΑΣΗΣ ΔΙΚΤΥΟΥ

Σε αυτήν την ενότητα περιγράφεται ο τρόπος εγκατάστασης του λογισμικού σε ένα μηχάνημα που διαθέτει κιτ επέκτασης δικτύου.

- Εγκατάσταση του προγράμματος οδήγησης εκτυπωτή για μηχάνημα συνδεδεμένο στο δίκτυο: αυτή η σελίδα
- Εγκατάσταση του προγράμματος οδήγησης εκτυπωτή για μηχάνημα συνδεδεμένο με καλώδιο USB: σελίδα 16
- Εγκατάσταση του προγράμματος οδήγησης εκτυπωτή PS ή PPD: σελίδα 18
- Εγκατάσταση του Print Status Monitor: σελίδα 19
- Εγκατάσταση του προγράμματος οδήγησης σαρωτή: σελίδα 20



Αν εγκαταστήσετε κάποιο πρόγραμμα οδήγησης PCL, κάντε την εγκατάσταση ανατρέχοντας στη διαδικασία που περιγράφεται σε αυτήν τη σελίδα.
(Το μηχάνημα πρέπει να διαθέτει το κιτ επέκτασης δικτύου και το κιτ επέκτασης εκτυπωτή.)

Εγκατάσταση του προγράμματος οδήγησης εκτυπωτή Όταν το μηχάνημα είναι συνδεδεμένο σε ένα δίκτυο

1 Τοποθετήστε το καλώδιο LAN στην υποδοχή LAN στο μηχάνημα.

Χρησιμοποιήστε ένα καλώδιο δικτύου που είναι θωρακισμένο.

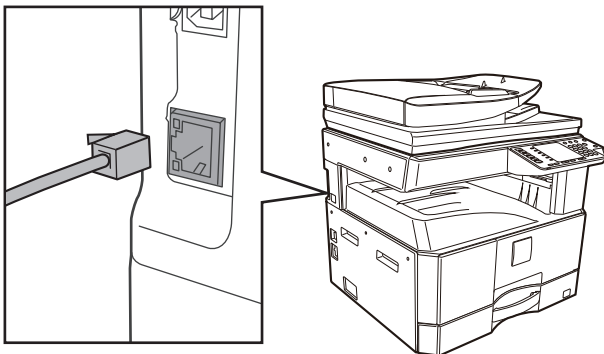

2 Τοποθετήστε το CD-ROM στη μονάδα CD-ROM.

3 Κάντε κλικ στο εικονίδιο "Εξερεύνηση αρχείων" (📁) στη γραμμή εργαλείων, επιλέξτε "Αυτός ο υπολογιστής" και κάντε διπλό κλικ στο εικονίδιο "CD-ROM" (📀).

- Στα Windows 8.1/Server 2012, κάντε διπλό κλικ στο εικονίδιο "CD-ROM".
- * Εάν δεν εμφανίζεται κανένα εικονίδιο στα Windows Server 2012, κάντε δεξί κλικ στην οθόνη Έναρξης (ή σαρώστε προς τα πάνω από την κάτω άκρη), στη συνέχεια επιλέξτε τη γραμμή εφαρμογών → "Όλες οι εφαρμογές" → "Υπολογιστής" και κάντε διπλό κλικ στο "CD-ROM".
- * Αν δεν εμφανίζεται κανένα εικονίδιο στα Windows 8.1, κάντε κλικ στο εικονίδιο (⏴)

στην οθόνη έναρξης και μετά κάντε διπλό κλικ στο εικονίδιο "CD-ROM".

- Στα Windows Server 2012 R2, κάντε κλικ στο κουμπί "Έναρξη" και μετά στο εικονίδιο "Εξερεύνηση αρχείων", επιλέξτε "Αυτός ο υπολογιστής" και κάντε διπλό κλικ στο εικονίδιο "CD-ROM".

4 Κάντε διπλό κλικ στο εικονίδιο "Εγκατάσταση" (📀).



Αν εμφανιστεί μια οθόνη μηνύματος που σας ζητά επιβεβαίωση, επιλέξτε "Ναι" ή "Να επιτρέπεται".

5 Θα εμφανιστεί το παράθυρο "ΑΔΕΙΑ ΧΡΗΣΗΣ". Βεβαιωθείτε ότι κατανοείτε τα περιεχόμενα της άδειας χρήσης, και κατόπιν κάντε κλικ στο πλήκτρο "Ναι".

6 Διαβάστε το μήνυμα στο παράθυρο "Καλωσόρισμα" και κατόπιν κάντε κλικ στο πλήκτρο "Επόμενο".

7 Κάντε κλικ στο κουμπί "οδήγησης εκτυπωτή".

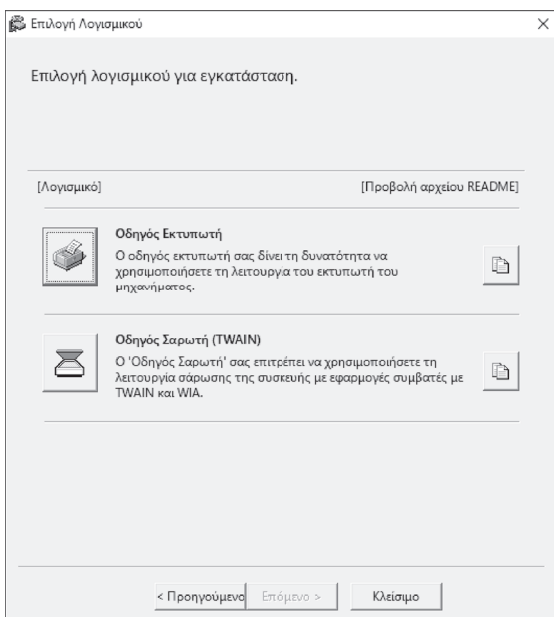

8 Κάντε κλικ στο κουμπί "Τυπική εγκατάσταση".



Όταν επιλεγεί [Προσαρμοσμένη εγκατάσταση] μπορείτε να αλλάξετε οποιοδήποτε από τα παρακάτω στοιχεία. Όταν επιλεγεί το [Βασική εγκατάσταση], η εγκατάσταση θα πραγματοποιηθεί όπως υποδεικνύεται παρακάτω.

- Μέθοδος σύνδεσης μηχανήματος: LPR
Απευθείας
Εκτύπωση
(Αυτόματη
Αναζήτηση)
- Ρυθμισμένος σαν προεπιλεγμένος εκτυπωτής: Ναι
- Όνομα οδηγού εκτυπωτή: Δεν μπορεί να αλλάξει
- Γραμματοσειρές οδηγού εκτυπωτή PCL (Μόνο κατά τη στιγμή της εγκατάστασης του οδηγού PCL, του οδηγού PS ή του οδηγού PPD):
Εγκατεστημένες

Εάν επιλέξατε [Προσαρμοσμένη εγκατάσταση], επιλέξτε [LPR Απευθείας Εκτύπωση (Αυτόματη Αναζήτηση)] και κάντε κλικ στο πλήκτρο [Επόμενο].

9 Ανιχνεύονται οι εκτυπωτές που είναι συνδεδεμένοι στο δίκτυο. Επιλέξτε το μηχάνημα και κάντε κλικ στο πλήκτρο [Επόμενο].

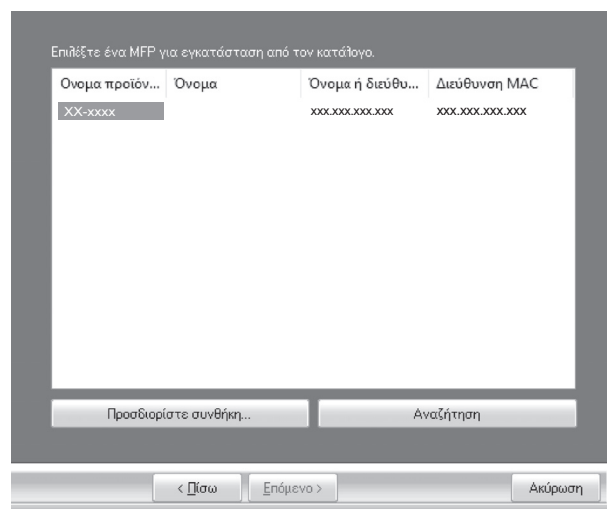

1



- Εάν το μηχάνημα δεν βρεθεί, βεβαιωθείτε ότι το μηχάνημα είναι ενεργοποιημένο και ότι είναι συνδεδεμένο στο δίκτυο και έπειτα κάντε κλικ στο πλήκτρο [Αναζήτηση].
- Μπορείτε επίσης να κάνετε κλικ στο πλήκτρο [Προσδιορίστε συνθήκη] και να αναζητήσετε το μηχάνημα εισάγοντας το όνομα του μηχανήματος (όνομα host) ή τη διεύθυνση IP.

10 Ακολουθήστε τις οδηγίες στην οθόνη.

Διαβάστε το μήνυμα στο παράθυρο που εμφανίζεται και επιλέξτε το πλήκτρο [Επόμενο].
Η εγκατάσταση ξεκινά.



Προσοχή

Αν εμφανιστεί ένα παράθυρο προειδοποίησης για την ασφάλεια, επιλέξτε "Εγκατάσταση του προγράμματος οδήγησης παρόλα αυτά" ή "Εγκατάσταση".

11 Όταν εμφανιστεί η οθόνη ολοκλήρωσης της εγκατάστασης, κάντε κλικ στο πλήκτρο [OK].

12 Κάντε κλικ στο πλήκτρο [Κλείσιμο] στο παράθυρο του βήματος 7.



Μετά την εγκατάσταση, μπορεί να εμφανιστεί ένα μήνυμα που σας ζητά να επανεκκινήσετε τον υπολογιστή σας. Εάν εμφανιστεί αυτό το μήνυμα, επιλέξτε το πλήκτρο [Ναι] για να επανεκκινήσετε τον υπολογιστή σας.

Όταν το μηχάνημα θα είναι συνδεδεμένο με καλώδιο USB
(Όταν είναι εγκατεστημένο το κιτ επέκτασης δικτύου)

1 Εκτελέστε τα βήματα 2 έως 6 του
"Όταν το μηχάνημα είναι συνδεδεμένο
σε ένα δίκτυο" (σελ.14).

2 Κάντε κλικ στο κουμπί "οδήγησης
εκτυπωτή".

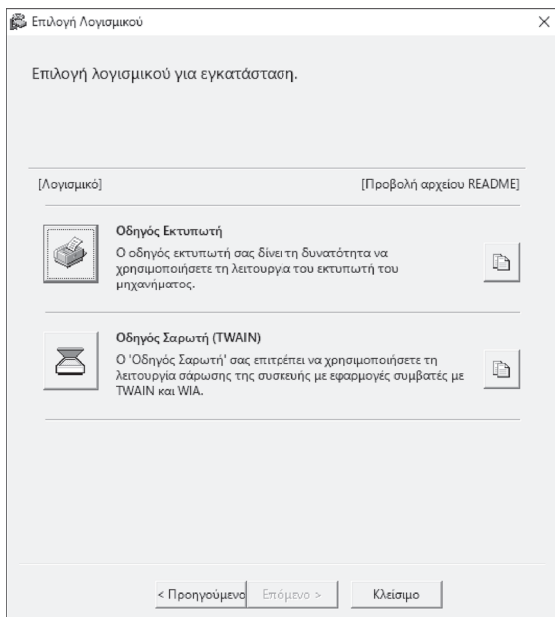

3 Κάντε κλικ στο κουμπί
"Προσαρμοσμένη εγκατάσταση".

4 Όταν σας ζητηθεί το πώς ο
εκτυπωτής είναι συνδεδεμένος,
επιλέξτε "Συνδεδεμένες σμ αυτόν τον
υπολογιστή" και κάντε κλικ στο
κουμπί "Επόμενο".

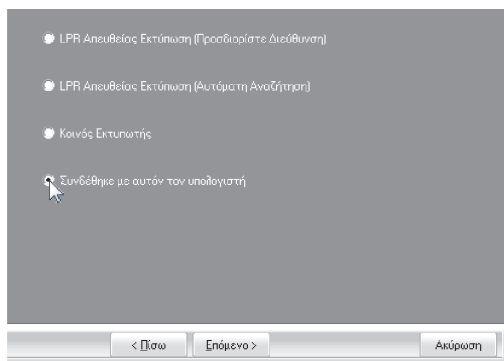

5 Ακολουθήστε τις οδηγίες στην
οθόνη.

Διαβάστε το μήνυμα στο παράθυρο που εμφανίζεται και κάντε κλικ στο κουμπί [Επόμενο]. Όταν εμφανιστεί η οθόνη ολοκλήρωσης της εγκατάστασης, κάντε κλικ στο κουμπί [OK].



Αν εμφανιστεί ένα παράθυρο προειδοποίησης για την ασφάλεια, επιλέξτε "Εγκατάσταση του προγράμματος οδήγησης παρόλα αυτά" ή "Εγκατάσταση".

6 Κάντε κλικ στο πλήκτρο [Κλείσιμο] στο
παράθυρο του βήματος 2.

Όταν εμφανιστεί ένα μήνυμα που σας ζητάει να συνδέσετε το μηχάνημα με τον υπολογιστή σας, κάντε κλικ στο κουμπί [OK].



Μετά την εγκατάσταση, μπορεί να εμφανιστεί ένα μήνυμα που σας ζητά να επανεκκινήσετε τον υπολογιστή σας. Εάν εμφανιστεί αυτό το μήνυμα, επιλέξτε το πλήκτρο [Ναι] για να επανεκκινήσετε τον υπολογιστή σας.

7 Συνδέστε το μηχάνημα με τον υπολογιστή σας με ένα καλώδιο USB.

- (1) Βεβαιωθείτε ότι το μηχάνημα είναι ενεργοποιημένο. (σελ.33)
- (2) Συνδέστε το καλώδιο στη θύρα USB (τύπου B) στο μηχάνημα.
Η διεπαφή USB στο μηχάνημα συμμορφώνεται με το πρότυπο USB 2.0 (Υψηλής ταχύτητας).
Αγοράστε ένα θωρακισμένο καλώδιο USB.

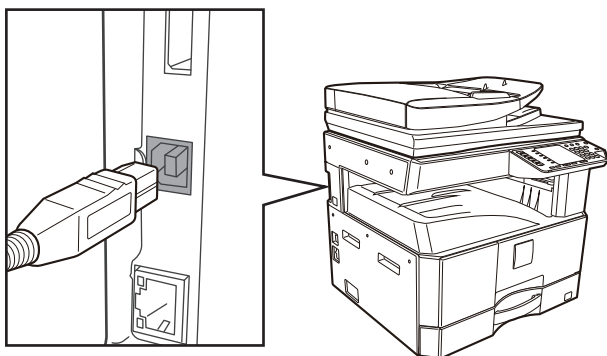

- (3) Συνδέστε το άλλο άκρο του καλωδίου στη θύρα USB (τύπου A) στον υπολογιστή σας.

8 Ξεκινά η εγκατάσταση του προγράμματος οδήγησης εκτυπωτή PCL6.



Αν εμφανιστεί ένα παράθυρο προειδοποίησης για την ασφάλεια, επιλέξτε "Εγκατάσταση του προγράμματος οδήγησης παρόλα αυτά" ή "Εγκατάσταση".



Το πρόγραμμα οδήγησης PCL6 μπορεί να χρησιμοποιηθεί όταν έχει εγκατασταθεί το κιτ επέκτασης δικτύου και το κιτ επέκτασης εκτυπωτή.

Η εγκατάσταση ολοκληρώνεται.

Κατά την εγκατάσταση του οδηγού εκτυπωτή PS, του οδηγού PPD ή του οδηγού PC-Fax

Η εγκατάσταση είναι δυνατή ακόμη και μετά τη σύνδεση του καλωδίου USB. Φροντίστε να εγκαταστήσετε ξανά το πρόγραμμα οδήγησης αφού εκτελέσετε τα βήματα που περιγράφονται στις σελίδες 16 έως 17.

1 Κάντε κλικ στο πλήκτρο [Οδηγός Εκτυπωτή].

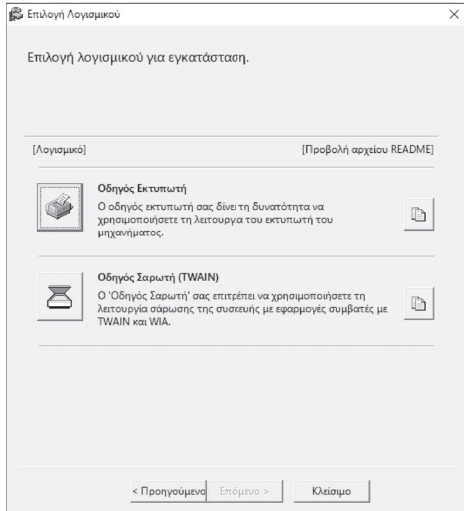

2 Κάντε κλικ στο πλήκτρο [Προσαρμοσμένη εγκατάσταση].

3 Όταν θα ερωτηθείτε πως είναι συνδεδεμένος ο εκτυπωτής, επιλέξτε [Συνδέθηκε με αυτόν τον υπολογιστή] και κάντε κλικ στο πλήκτρο [Επόμενο].

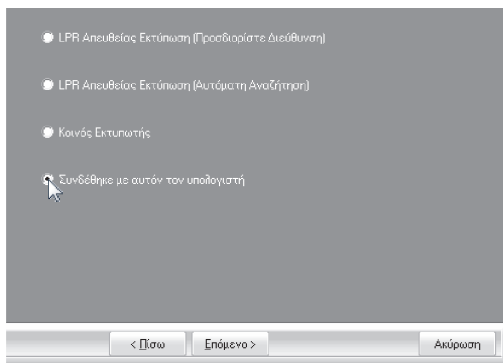

4 Εισαγάγετε το όνομα ή τη διεύθυνση IP του εκτυπωτή.

Όταν εμφανιστεί το παράθυρο επιλογής θύρας, επιλέξτε το μοντέλο που θέλετε να χρησιμοποιήσετε και κάντε κλικ στο κουμπί "Επόμενο".

Διαβάστε το μήνυμα στο παράθυρο που εμφανίζεται και κάντε κλικ στο κουμπί "Επόμενο".

5 Όταν εμφανιστεί το παράθυρο επιλογής του οδηγού εκτυπωτή, αφαιρέστε το τσεκάρισμα από το [PCL6] και επιλέξτε τον οδηγό εκτυπωτή που θα εγκατασταθεί, και κατόπιν κάντε κλικ στο πλήκτρο [Επόμενο].

Κάντε κλικ στο πλαίσιο επιλογής του οδηγού εκτυπωτή που εγκαθίσταται έτσι ώστε να εμφανιστεί ένα τσεκάρισμα (☑).

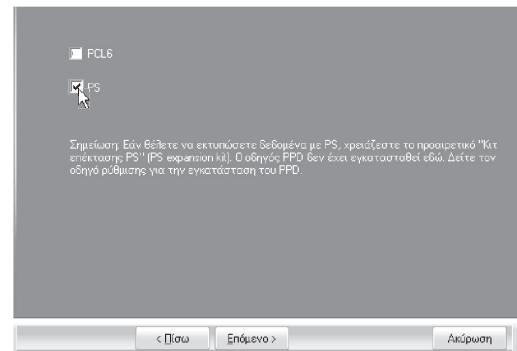

Για τη χρήση του οδηγού εκτυπωτή PS ή του οδηγού PPD απαιτείται το κιτ επέκτασης PS3.

6 Ακολουθήστε τις οδηγίες στην οθόνη.

Διαβάστε το μήνυμα στο παράθυρο που εμφανίζεται και επιλέξτε το πλήκτρο [Επόμενο].

Η εγκατάσταση ξεκινά.



Αν εμφανιστεί ένα παράθυρο προειδοποίησης για την ασφάλεια, επιλέξτε "Εγκατάσταση του προγράμματος οδήγησης παρόλα αυτά" ή "Εγκατάσταση".

7 Όταν εμφανιστεί η οθόνη ολοκλήρωσης της εγκατάστασης, κάντε κλικ στο πλήκτρο [OK].

8 Κάντε κλικ στο πλήκτρο [Κλείσιμο] στο παράθυρο του βήματος 1.



Μετά την εγκατάσταση, μπορεί να εμφανιστεί ένα μήνυμα που σας ζητά να επανεκκινήσετε τον υπολογιστή σας. Εάν εμφανιστεί αυτό το μήνυμα, επιλέξτε το πλήκτρο [Ναι] για να επανεκκινήσετε τον υπολογιστή σας.

Η εγκατάσταση ολοκληρώνεται.

ΕΓΚΑΘΙΣΤΩΝΤΑΣ ΤΟ PRINTER STATUS MONITOR (όταν έχει εγκατασταθεί το κιτ επέκτασης δικτύου και το κιτ επέκτασης εκτυπωτή)

Το Printer Status Monitor είναι ένα βοηθητικό πρόγραμμα του εκτυπωτή που επιτρέπει στους γενικούς χρήστες να ελέγχουν την τρέχουσα κατάσταση του μηχανήματος στην οθόνη του υπολογιστή τους, όπως το εάν το μηχάνημα είναι έτοιμο ή όχι για εκτύπωση. Το Printer Status Monitor εμφανίζει πληροφορίες σφαλμάτων όπως εμπλοκές χαρτιού, πληροφορίες διαμόρφωσης εκτυπωτή ως εικόνα, τα μεγέθη χαρτιού που μπορούν να χρησιμοποιηθούν και την ποσότητα χαρτιού που απομένει.

Για την εγκατάσταση του λογισμικού απαιτούνται δικαιώματα διαχειριστή.



Το Printer Status Monitor δεν μπορεί να χρησιμοποιηθεί, στι. ακ.λουθε. περιπτ.σει.:

- Όταν το μηχάνημα είναι συνδεδεμένο με καλώδιο USB.

1 Κατεβάστε το Printer Status Monitor από την ιστοσελίδα μας και εκτελέστε την εγκατάσταση.

Για περισσότερες πληροφορίες, συμβουλευτείτε τον αντιπρόσωπό σας ή με τον πλησιέστερο εξουσιοδοτημένο αντιπρόσωπο τεχνικής υποστήριξης.

2 Ακολουθήστε τις οδηγίες στην οθόνη.

3 Όταν εμφανιστεί η οθόνη ολοκλήρωσης της εγκατάστασης, κάντε κλικ στο πλήκτρο [Τέλος].

Για να ρυθμίσετε την αυτόματη εκκίνηση του Printer Status Monitor κατά την εκκίνηση του υπολογιστή σας, επιλέξτε το πλαίσιο επιλογής [Προσθέστε αυτό το πρόγραμμα στο πλαίσιο Εκκίνησης.] και έπειτα επιλέξτε το πλήκτρο [Τέλος].



- Μετά από την εγκατάσταση μπορεί να εμφανιστεί το αρχείο "readme".
- Μετά την εγκατάσταση, μπορεί να εμφανιστεί ένα μήνυμα που σας ζητά να επανεκκινήσετε τον υπολογιστή σας. Εάν εμφανιστεί αυτό το μήνυμα, επιλέξτε το πλήκτρο [Ναι] για να επανεκκινήσετε τον υπολογιστή σας.

Η εγκατάσταση ολοκληρώνεται.

Για τις διαδικασίες χρήσης του Printer Status Monitor, ανατρέξτε στο αρχείο βοήθειας. Για να δείτε το αρχείο βοήθειας, ακολουθήστε τα παρακάτω βήματα: Κάντε κλικ στο κουμπί "Εναρξη", επιλέξτε "Όλες οι εφαρμογές" (ή "Όλα τα προγράμματα"), μετά επιλέξτε το "SHARP Printer Status Monitor" και τέλος επιλέξτε το στοιχείο "Βοήθεια".

- Στα Windows 8.1/Server 2012 R2, κάντε κλικ στο εικονίδιο (↓) στην οθόνη έναρξης και μετά επιλέξτε "Βοήθεια" στο μενού "SHARP Printer Status Monitor".
- Στα Windows Server 2012, κάντε δεξί κλικ στο παράθυρο έναρξης (ή σύρετε το δάκτυλο προς τα πάνω από το κάτω άκρο) και μετά επιλέξτε "Γραμμή εργασιών" → "Όλες οι εφαρμογές" → "Βοήθεια" στο μενού "SHARP Printer Status Monitor".
- Στα Windows Server 2016/Server 2019, κάντε κλικ στο κουμπί "Εναρξη" (☰) και μετά επιλέξτε "Βοήθεια" στο μενού "SHARP Printer Status Monitor".

ΕΓΚΑΘΙΣΤΩΝΤΑΣ ΤΟΝ ΟΔΗΓΟ ΣΑΡΩΤΗ

1 Εκτελέστε τα βήματα 2 έως 6 του "Όταν το μηχάνημα είναι συνδεδεμένο σε ένα δίκτυο" (σελ.14).

2 Κάντε κλικ στο κουμπί [Βοηθητικό Λογισμικό] και, στη συνέχεια, κάντε κλικ στο κουμπί [Οδηγός Σαρωτή (TWAIN)].

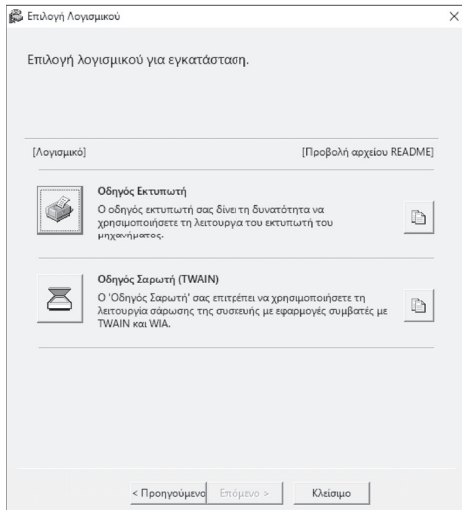

3 Ακολουθήστε τις οδηγίες στην οθόνη.

Διαβάστε το μήνυμα στο παράθυρο που εμφανίζεται και επιλέξτε το πλήκτρο [Επόμενο].

4 Όταν εμφανιστεί το παράθυρο ολοκλήρωσης της εγκατάστασης, κάντε κλικ στο πλήκτρο [OK].

5 Κάντε κλικ στο πλήκτρο [Κλείσιμο] στο παράθυρο του βήματος 2.



Μετά την εγκατάσταση, μπορεί να εμφανιστεί ένα μήνυμα που σας ζητά να επανεκκινήσετε τον υπολογιστή σας. Εάν εμφανιστεί αυτό το μήνυμα, επιλέξτε το πλήκτρο [Ναι] για να επανεκκινήσετε τον υπολογιστή σας.

Η εγκατάσταση ολοκληρώνεται. Στη συνέχεια, διαμορφώστε τη διεύθυνση IP του μηχανήματος στον οδηγό σαρωτή.

Με την εγκατάσταση του οδηγού εκτυπωτή, εγκαθίσταται επίσης και η λειτουργία "Επιλογή συσκευής".

Η διεύθυνση IP του μηχανήματος διαμορφώνεται στον οδηγό σαρωτή χρησιμοποιώντας την "Επιλογή συσκευής".

6 Κάντε κλικ στο πλήκτρο [έναρξη] και έπειτα επιλέξτε [Όλα τα προγράμματα], επιλέξτε [SHARP MFP TWAIN AC] ("SHARP MFP TWAIN K" για μια σύνδεση δικτύου), και έπειτα επιλέξτε [Επιλογή συσκευής].

7 Κάντε κλικ στο πλήκτρο [Αναζήτηση].

Εάν γνωρίζετε τη διεύθυνση IP, μπορείτε να κάνετε κλικ στο πλήκτρο [Καταχώρηση] και να εισάγετε τη διεύθυνση IP χωρίς αναζήτηση.

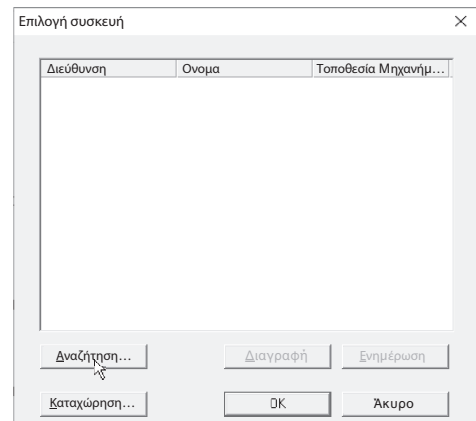

8 Επιλέξτε τη διεύθυνση IP του μηχανήματος από το μενού "Διεύθυνση" και έπειτα επιλέξτε το πλήκτρο [OK].

- Βεβαιωθείτε ότι ζητήσατε την διεύθυνση IP του μηχανήματος από τον διαχειριστή του συστήματός σας (διαχειριστής δικτύου).
- Το όνομα (όνομα host) ή η διεύθυνση IP του μηχανήματος μπορούν να εισαχθούν άμεσα στη "Διεύθυνση".
- Εάν ο αριθμός θύρας που χρησιμοποιείται από τη λειτουργία σαρωτή του μηχανήματος έχει αλλάξει, εισάγετε το σημείο ":" μετά την διεύθυνση IP και στη συνέχεια εισάγετε τον αριθμό θύρας. (Κανονικά ο αριθμός θύρας δεν χρειάζεται να εισαχθεί.)

9 Κάντε κλικ στο πλήκτρο [OK].

Διεύθυνση	Όνομα	Τοποθεσία Μηάνημα...
xxx.xxx.xxx.xxx	XX-xxxx	

Η διαμόρφωση του οδηγού σαρωτή ολοκληρώνεται.

ΕΓΚΑΘΙΣΤΩΝΤΑΣ ΤΙΣ ΓΡΑΜΜΑΤΟΣΕΙΡΕΣ ΟΘΟΝΗΣ PS

Οι γραμματοσειρές που μπορούν να χρησιμοποιηθούν από τον οδηγό εκτυπωτή PS περιλαμβάνονται στο "PRINTER UTILITIES" CD-ROM που συνοδεύει το κιτ επέκτασης PS3. Εγκαταστήστε αυτές τις γραμματοσειρές για τον οδηγό εκτυπωτή PS όταν χρειαστεί.



Ανάλογα με το μοντέλο, το κιτ επέκτασης PS3 μπορεί να είναι εγκατεστημένο ως τυπικός εξοπλισμός.

1 Εισάγετε το CD-ROM "PRINTER UTILITIES" που συνοδεύει το κιτ επέκτασης PS3 στον οδηγό CD-ROM του υπολογιστή σας.

2 Κάντε κλικ στο εικονίδιο "Εξερεύνηση αρχείων" (📁) στη γραμμή εργαλείων, επιλέξτε "Αυτός ο υπολογιστής" και κάντε διπλό κλικ στο εικονίδιο "CD-ROM" (📀).

- Στα Windows 8.1/Server 2012, κάντε διπλό κλικ στο εικονίδιο "CD-ROM".
 - * Εάν δεν εμφανίζεται κανένα εικονίδιο στα Windows Server 2012, κάντε δεξί κλικ στην οθόνη Έναρξης (ή σαρώστε προς τα πάνω από την κάτω άκρη), στη συνέχεια επιλέξτε τη γραμμή εφαρμογών → "Όλες οι εφαρμογές" → "Υπολογιστής" και κάντε διπλό κλικ στο "CD-ROM".
 - * Αν δεν εμφανίζεται κανένα εικονίδιο στα Windows 8.1, κάντε κλικ στο εικονίδιο (⏴) στην οθόνη έναρξης και μετά κάντε διπλό κλικ στο εικονίδιο "CD-ROM".
- Στα Windows Server 2012 R2, κάντε κλικ στο κουμπί "Έναρξη" και μετά στο εικονίδιο "Εξερεύνηση αρχείων", επιλέξτε "Αυτός ο υπολογιστής" και κάντε διπλό κλικ στο εικονίδιο "CD-ROM".

3 Κάντε διπλό κλικ στο εικονίδιο [Εγκατάσταση] (📦).



Αν εμφανιστεί μια οθόνη μηνύματος που σας ζητά επιβεβαίωση, επιλέξτε "Ναι" ή "Να επιτρέπεται".

4 Θα εμφανιστεί το παράθυρο "ΑΔΕΙΑ ΧΡΗΣΗΣ". Βεβαιωθείτε ότι καταλαβαίνετε τα περιεχόμενα του συμφωνητικού χρήσης και κατόπιν κάντε κλικ στο πλήκτρο [Ναι].



Μπορείτε να προβάλετε την "ΑΔΕΙΑ ΧΡΗΣΗΣ" σε διαφορετική γλώσσα επιλέγοντας την επιθυμητή γλώσσα από το μενού γλωσσών. Για να εγκαταστήσετε το λογισμικό στην επιλεγμένη γλώσσα, συνεχίστε την εγκατάσταση με αυτή τη γλώσσα επιλεγμένη.

5 Διαβάστε το μήνυμα στο παράθυρο "Καλωσόρισμα" και έπειτα επιλέξτε το πλήκτρο [Επόμενο].

6 Κάντε κλικ στο πλήκτρο [Γραμματοσειρά Εμφάνισης PS].

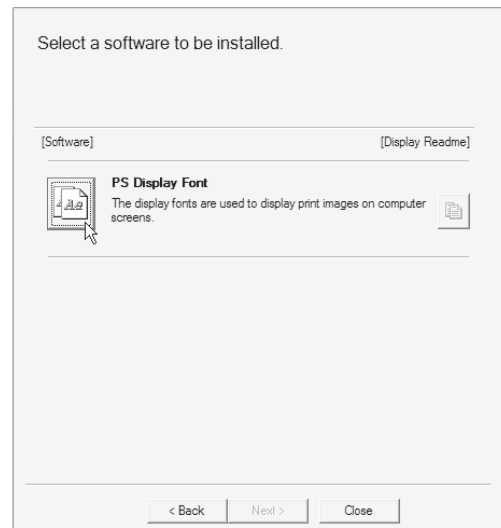

7 Ακολουθήστε τις οδηγίες στην οθόνη.

8 Κάντε κλικ στο πλήκτρο [Κλείσιμο] στην οθόνη του βήματος 6.

ΔΙΑΜΟΡΦΩΣΗ ΤΟΥ ΟΔΗΓΟΥ ΕΚΤΥΠΩΤΗ

Μετά την εγκατάσταση του οδηγού εκτυπωτή, πρέπει να διαμορφώσετε τις ρυθμίσεις του οδηγού εκτυπωτή για τον αριθμό των δίσκων χαρτιού του μηχανήματος και το μέγεθος του χαρτιού που είναι τοποθετημένο σε κάθε έναν.

1 Κάντε κλικ στο κουμπί "Έναρξη" (☰) και μετά κάντε κλικ στο εικονίδιο "Ρυθμίσεις" (⚙️) → "Συσκευή" → "Συσκευές και εκτυπωτές".

- Στα Windows Server 2012, επιλέξτε διαδοχικά "Πίνακας ελέγχου" → "Υλικό" → "Συσκευές και εκτυπωτές" → "Εκτυπωτές".
- Στα Windows 8.1, κάντε κλικ στο εικονίδιο (⏴) στην οθόνη έναρξης και μετά επιλέξτε "Πίνακας ελέγχου" → "Υλικό και ήχος" → "Προβολή συσκευών και εκτυπωτών".

2 Κάντε δεξιό κλικ στο εικονίδιο του προγράμματος οδήγησης του εκτυπωτή "ΧΧ-xxxx" και, στη συνέχεια, κάντε κλικ στην επιλογή "Ιδιότητες εκτυπωτή".

3 Κάντε κλικ στην καρτέλα "Διαμόρφωση" και ορίστε τη διαμόρφωση βάσει του εγκατεστημένου προαιρετικού εξοπλισμού.

Ορίστε κατάλληλα την διαμόρφωση του εκτυπωτή. Εάν όχι, η εκτύπωση μπορεί να μην εκτελείται σωστά.

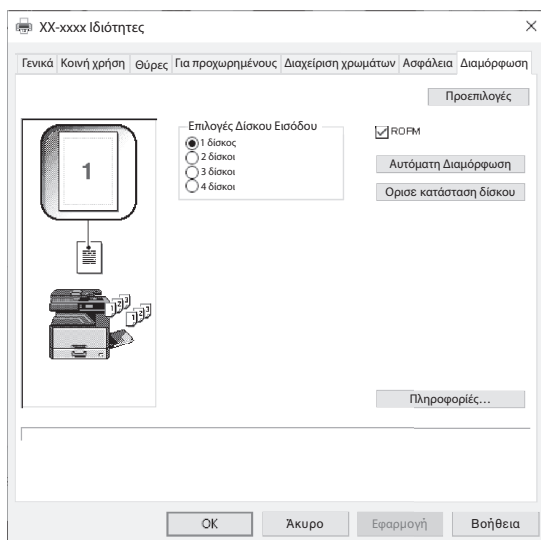

- Αυτή η οθόνη σχετίζεται με το πρόγραμμα οδήγησης εκτυπωτή SPLC με εγκατάσταση σε δίκτυο.



Στην περίπτωση εγκατάστασης του προγράμματος οδήγησης PCL ή του προγράμματος οδήγησης SPLC με σύνδεση USB, για να διαμορφώσετε τις ρυθμίσεις αυτόματα με βάση την εντοπισμένη κατάσταση του μηχανήματος κάντε κλικ στο εικονίδιο "Αυτόματη διαμόρφωση".

4 Κάντε κλικ στο πλήκτρο "Ορίσε κατάσταση Δίσκου" και επιλέξτε το μέγεθος του χαρτιού που είναι τοποθετημένο σε κάθε δίσκο.

Επιλέξτε ένα δίσκο στο μενού "Δίσκος Χαρτιού", και επιλέξτε το μέγεθος του χαρτιού που είναι τοποθετημένο σε αυτό το δίσκο από το μενού "Ρύθμιση μεγέθους χαρτιού". Επαναλάβετε για κάθε δίσκο.

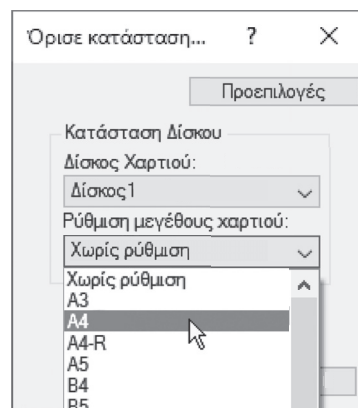

5 Κάντε κλικ στο πλήκτρο "OK" στο παράθυρο "Ορίσε κατάσταση Δίσκου".

6 Κάντε κλικ στο πλήκτρο "OK" στο παράθυρο ιδιοτήτων του εκτυπωτή.

ΡΥΘΜΙΣΗ ΤΟΥ BUTTON MANAGER

Το Button Manager είναι ένα πρόγραμμα λογισμικού το οποίο συνεργάζεται με το πρόγραμμα οδήγησης σαρωτή για να είναι δυνατή η σάρωση από το μηχάνημα. Για να εκτελέσετε σάρωση χρησιμοποιώντας το μηχάνημα, πρέπει να έχει οριστεί σύνδεση του Button Manager με το μενού σάρωσης του μηχανήματος. Ακολουθήστε τα παρακάτω βήματα για να συνδέσετε το πρόγραμμα Button Manager.

1 Κάντε κλικ στο κουμπί "Έναρξη" (☰) και μετά κάντε κλικ στο εικονίδιο "Ρυθμίσεις" (⚙️) → "Συσκευή" → "Συσκευές και εκτυπωτές".

- Στα Windows Server 2012, επιλέξτε διαδοχικά "Πίνακας ελέγχου" → "Υλικό" → "Συσκευές και εκτυπωτές" → "Εκτυπωτές".
- Στα Windows 8.1, κάντε κλικ στο εικονίδιο (⏴) στην οθόνη έναρξης και μετά επιλέξτε "Πίνακας ελέγχου" → "Υλικό και ήχος" → "Προβολή συσκευών και εκτυπωτών".

2 Κάντε δεξιό κλικ στο εικονίδιο "XX-xxxx" και επιλέξτε "Ιδιότητες σάρωσης".

3 Στην οθόνη "Ιδιότητες", κάντε κλικ στην καρτέλα "Συμβάντα".

4 Επιλέξτε "ScanMenu SC1:" από το αναπτυσσόμενο μενού "Επιλογή συμβάντος".

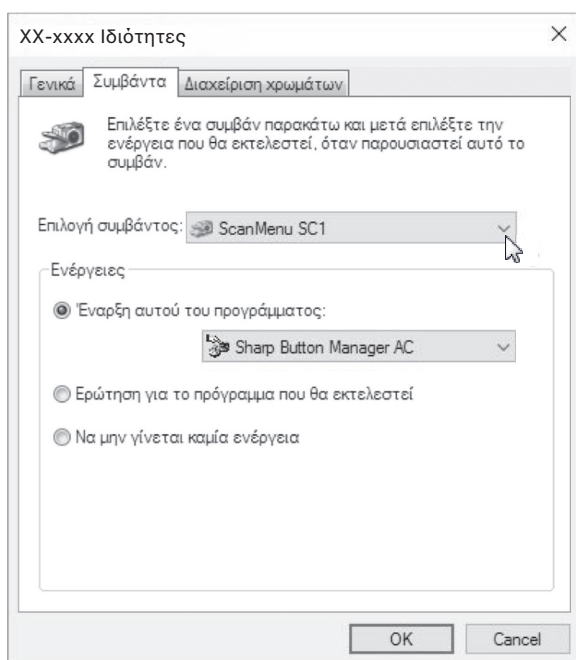

5 Επιλέξτε "Έναρξη αυτού του προγράμματος" και στη συνέχεια επιλέξτε "Sharp Button Manager AC" από το αναπτυσσόμενο μενού.

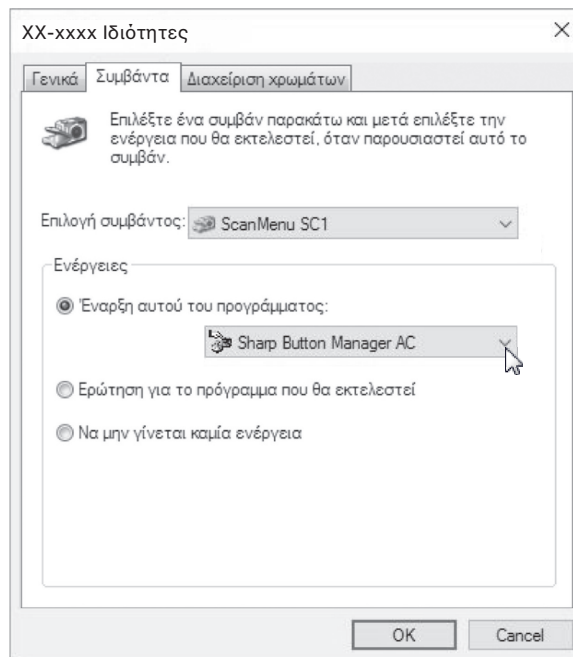

6 Επαναλάβετε τα βήματα 4 και 5 για σύνδεση του Button Manager με το "ScanMenu SC2:" έως το "ScanMenu SC6:".

Επιλέξτε "ScanMenu SC2:" από το αναπτυσσόμενο μενού "Επιλογή συμβάντος". Επιλέξτε "Έναρξη αυτού του προγράμματος", επιλέξτε "Sharp Button Manager AC" από το αναπτυσσόμενο μενού. Κάντε το ίδιο για κάθε πλήκτρο ScanMenu, έως το "ScanMenu SC6:".

7 Κάντε κλικ στο πλήκτρο "OK".

Το Button Manager είναι πλέον συνδεδεμένο με τα πλήκτρα scan menu (1 έως 6).

Οι ρυθμίσεις σάρωσης για κάθε πλήκτρο scan menu, από το 1 έως το 6 μπορούν να αλλάξουν από το παράθυρο ρυθμίσεων του Button Manager. Για πληροφορίες σχετικά με τις εργοστασιακές ρυθμίσεις του μενού σάρωσης και τις διαδικασίες για τη ρύθμιση παραμέτρων του προγράμματος Button Manager, ανατρέξτε στην ενότητα ["ΡΥΘΜΙΣΕΙΣ ΤΟΥ BUTTON MANAGER"](#) (σελ.76).

ΕΠΙΛΥΣΗ ΠΡΟΒΛΗΜΑΤΩΝ

Εάν το λογισμικό δεν εγκαθίσταται σωστά, ελέγξτε τα ακόλουθα στοιχεία στον υπολογιστή σας.

Η οθόνη Τοποθέτησης και Άμεσης Λειτουργίας δεν εμφανίζεται

Εάν δεν εμφανιστεί η οθόνη Τοποθέτησης και Άμεσης Λειτουργίας αφού συνδέσετε τη συσκευή στον υπολογιστή σας μέσω καλωδίου USB και θέσετε σε λειτουργία τη συσκευή, ακολουθήστε τα βήματα που ακολουθούν για να επιβεβαιώσετε ότι η θύρα USB είναι διαθέσιμη.

1 Κάντε κλικ στο κουμπί "Εναρξη" (⏏) και επιλέξτε διαδοχικά "Σύστημα Windows", "Πίνακας ελέγχου", "Υλικό και ήχος".

- Στα Windows 8.1, κάντε δεξί κλικ στην οθόνη έναρξης (ή σύρετε το δάκτυλο προς τα πάνω από το κάτω άκρο) και επιλέξτε διαδοχικά τη Γραμμή εφαρμογών → "Όλες οι εφαρμογές" → "Πίνακας ελέγχου" → "Υλικό και ήχος" → "Διαχείριση συσκευών".
- Στα Windows Server 2012 R2/Server 2019, κάντε δεξί κλικ στο κουμπί "Εναρξη".

2 Κάντε κλικ στο "Διαχείριση Συσκευών", και εάν εμφανιστεί ένα μήνυμα οθόνης ζητώντας την επιβεβαίωσή σας, κάντε κλικ στο "Συνέχεια".

Στη λίστα των συσκευών θα εμφανιστεί το "Ελεγκτές ενιαίου σειριακού διαύλου (USB)".

3 Κάντε κλικ στο εικονίδιο > δίπλα από το "Ελεγκτές ενιαίου σειριακού διαύλου (USB)".

- ▼ Ελεγκτές ενιαίου σειριακού διαύλου (USB)
 - Generic USB Hub
 - Generic USB Hub
 - Renesas USB 3.0 eXtensible Host Controller - 0.96 (Microsoft)
 - Renesas USB 3.0 eXtensible Host Controller - 0.96 (Microsoft)
 - Κεντρικός ελεγκτής Intel(R) C600/X79 series chipset USB2 Enhanced #2 - 1D2D

Θα πρέπει να εμφανιστούν δύο στοιχεία: ο τύπος των κυκλωμάτων του ελεγκτή και ο Ριζικός Διανομέας. Εάν εμφανίζονται αυτά τα στοιχεία, μπορείτε να χρησιμοποιήσετε τη θύρα USB. Εάν οι "Ελεγκτές ενιαίου σειριακού διαύλου" εμφανίζουν ένα κίτρινο θαυμαστικό ή δεν εμφανίζονται καθόλου, πρέπει να ελέγξετε το εγχειρίδιο του υπολογιστή σας για αντιμετώπιση προβλημάτων της διασύνδεσης USB ή επικοινωνήστε με τον κατασκευαστή του υπολογιστή σας.

4 Αφού επιβεβαιώσετε ότι η θύρα USB είναι ενεργοποιημένη, εγκαταστήστε το λογισμικό όπως επεξηγείται στο "ΕΓΚΑΤΑΣΤΑΣΗ ΤΟΥ ΛΟΓΙΣΜΙΚΟΥ" (σελ.10).

Ο οδηγός δεν μπορεί να εγκατασταθεί σωστά μέσω της διαδικασίας Σύνδεσης και Άμεσης Λειτουργίας

Εάν ο οδηγός δεν μπορεί να εγκατασταθεί σωστά με τη διαδικασία Σύνδεσης και Άμεσης Λειτουργίας (για παράδειγμα, η διαδικασία Σύνδεσης και Άμεσης Λειτουργίας εκτελείται χωρίς την αντιγραφή των απαιτούμενων αρχείων για την εγκατάσταση του οδηγού), ακολουθήστε αυτά τα βήματα για να αφαιρέσετε τις συσκευές που δεν χρειάζεστε και κατόπιν εγκαταστήστε τον οδηγό όπως επεξηγείται στο "ΕΓΚΑΤΑΣΤΑΣΗ ΤΟΥ ΛΟΓΙΣΜΙΚΟΥ" (σελ.10).

1 Κάντε κλικ στο κουμπί "Εναρξη" (⏏) και επιλέξτε διαδοχικά "Σύστημα Windows", "Πίνακας ελέγχου", "Υλικό και ήχος".

- Στα Windows 8.1, κάντε δεξί κλικ στην οθόνη έναρξης (ή σύρετε το δάκτυλο προς τα πάνω από το κάτω άκρο) και επιλέξτε διαδοχικά τη Γραμμή εφαρμογών → "Όλες οι εφαρμογές" → "Πίνακας ελέγχου" → "Υλικό και ήχος" → "Διαχείριση συσκευών".
- Στα Windows Server 2012 R2/Server 2019, κάντε δεξί κλικ στο κουμπί "Εναρξη".

2 Κάντε κλικ στο "Διαχείριση Συσκευών", και εάν εμφανιστεί ένα μήνυμα οθόνης ζητώντας την επιβεβαίωσή σας, κάντε κλικ στο "Συνέχεια".

3 Κάντε κλικ στο εικονίδιο > δίπλα από το "Άλλες συσκευές".

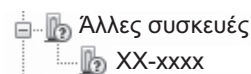

Εάν εμφανιστεί το "XX-xxxx", επιλέξτε και διαγράψτε το στοιχείο.



Εάν δεν εμφανίζεται το "Άλλες συσκευές", κλείστε το παράθυρο "Διαχείριση Συσκευών".

4 Εγκαταστήστε το λογισμικό όπως επεξηγείται στο "ΕΓΚΑΤΑΣΤΑΣΗ ΤΟΥ ΛΟΓΙΣΜΙΚΟΥ" (σελ.10).

1

Αφαίρεση του λογισμικού

Εάν πρέπει να αφαιρέσετε το λογισμικό, ακολουθήστε αυτά τα βήματα.

1 Κάντε κλικ στο κουμπί "Έναρξη" (☰) και επιλέξτε διαδοχικά "Σύστημα Windows", "Πίνακας ελέγχου".

- Στα Windows Server 2012, κάντε δεξί κλικ στο παράθυρο έναρξης (ή σύρετε το δάκτυλο προς τα πάνω από το κάτω άκρο) και μετά επιλέξτε "Γραμμή εργασιών" → "Όλες οι εφαρμογές" → "Πίνακας ελέγχου".
- Στα Windows 8.1, κάντε κλικ στο εικονίδιο (⏵) στην οθόνη έναρξης και μετά επιλέξτε "Πίνακας ελέγχου".

2 Επιλέξτε "Κατάργηση εγκατάστασης ενός προγράμματος".

3 Επιλέξτε το πρόγραμμα ή το πρόγραμμα οδήγησης που θέλετε να διαγράψετε.

Για περισσότερες πληροφορίες, ανατρέξτε στο εγχειρίδιο για το λειτουργικό σύστημα ή στη Βοήθεια.

4 Επανεκκινήστε τον υπολογιστή σας.

Το κεφάλαιο αυτό περιέχει βασικές πληροφορίες που πρέπει να αναγνωστούν πριν τη χρήση της μηχανής.

ΟΝΟΜΑΣΙΕΣ ΕΞΑΡΤΗΜΑΤΩΝ ΚΑΙ ΛΕΙΤΟΥΡΓΙΕΣ

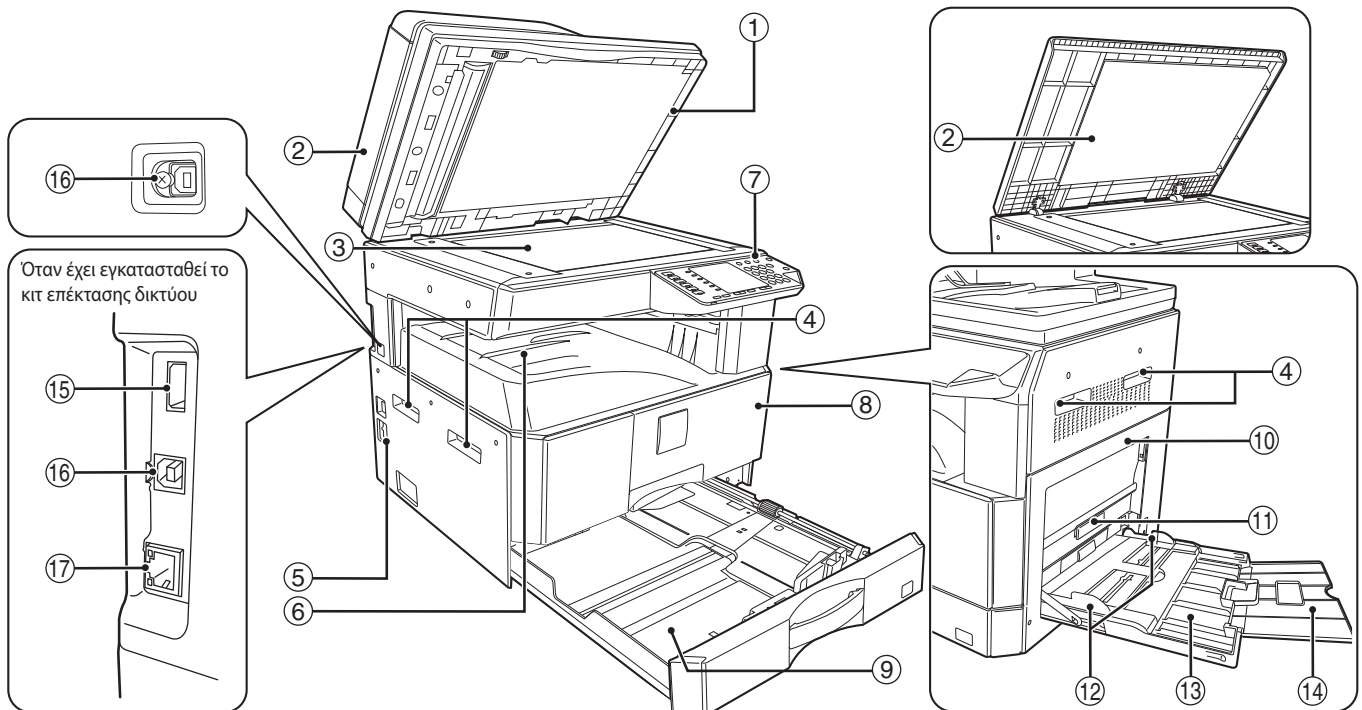

① **Καθαριστικό κρυστάλλου (όταν έχει εγκατασταθεί το RSPF)**

Χρησιμοποιήστε το για να καθαρίσετε το κρύσταλλο σάρωσης πρωτοτύπων. (σελ.119)

② **Καπάκι τροφοδότη πρωτοτύπων (όταν έχει εγκατασταθεί το RSPF) /καπάκι πρωτοτύπων**

Ανοίξτε το για να παράγετε αντίγραφα από το κρύσταλλο. (σελ.40)

③ **Κρύσταλλο**

Τοποθετήστε το πρωτότυπο που θέλετε να σαρώσετε με όψη προς τα κάτω. (σελ.40)

④ **Λαβές**

Χρησιμοποιήστε τις για να μετακινήσετε τη μηχανή.

⑤ **Διακόπτης ρεύματος**

Πιέστε τον για να ενεργοποιήσετε ή απενεργοποιήσετε τη μηχανή. (σελ.33)

⑥ **Κεντρικός δίσκος εξόδου**

Τα αντίγραφα και οι εκτυπώσεις εξέρχονται σ' αυτό το δίσκο.

⑦ **Πίνακας χειρισμού**

Περιλαμβάνει τα πλήκτρα λειτουργιών και τα ενδεικτικά. (σελ.29)

⑧ **Εμπρός καπάκι**

Ανοίξτε το για να απομακρύνετε μπλοκαρισμένα χαρτιά και να κάνετε συντήρηση στη μηχανή. (σελ.111, σελ.112, σελ.116)

⑨ **Δίσκοι χαρτιού**

Σε αυτό το δίσκο τοποθετείτε χαρτί. (σελ.34)

⑩ **Πλευρικό καπάκι**

Ανοίξτε για να απομακρύνετε μπλοκαρισμένα χαρτιά και να κάνετε συντήρηση στη μηχανή. (σελ.110, σελ.111)

⑪ **Λαβή πλευρικού καπακιού**

Τραβήξτε την για να ανοίξετε το πλευρικό καπάκι. (σελ.110)

⑫ **Οδηγοί χαρτιού δίσκου bypass**

Ρυθμίστε τους στο πλάτος του χαρτιού. (σελ.36)

⑬ **Δίσκος bypass**

Από εδώ μπορεί να τροφοδοτηθεί χαρτί συμπεριλαμβανομένου ειδικού χαρτιού (όπως διαφάνεια). (σελ.36, σελ.51)

⑭ **Προέκταση δίσκου bypass**

Τραβήξτε την προς τα έξω όταν τροφοδοτείτε μεγάλο χαρτί όπως B4 και A3. (σελ.36)

⑮ **Θύρα USB 2.0 (Τύπου A) (όταν είναι εγκατεστημένο το κιτ επέκτασης δικτύου)**

Συνδέστε το στη συσκευή USB

⑯ **Θύρα USB 2.0**

Συνδέστε τη συσκευή με τον υπολογιστή σας για να χρησιμοποιήσετε τη λειτουργία εκτύπωσης. (σελ.14)

⑰ **100BASE-TX σύνδεσμο 10BASE-T / LAN**

Συνδεθείτε στο δίκτυό σας για να χρησιμοποιήσετε τις λειτουργίες εκτύπωσης και σάρωσης. (σελ.14)

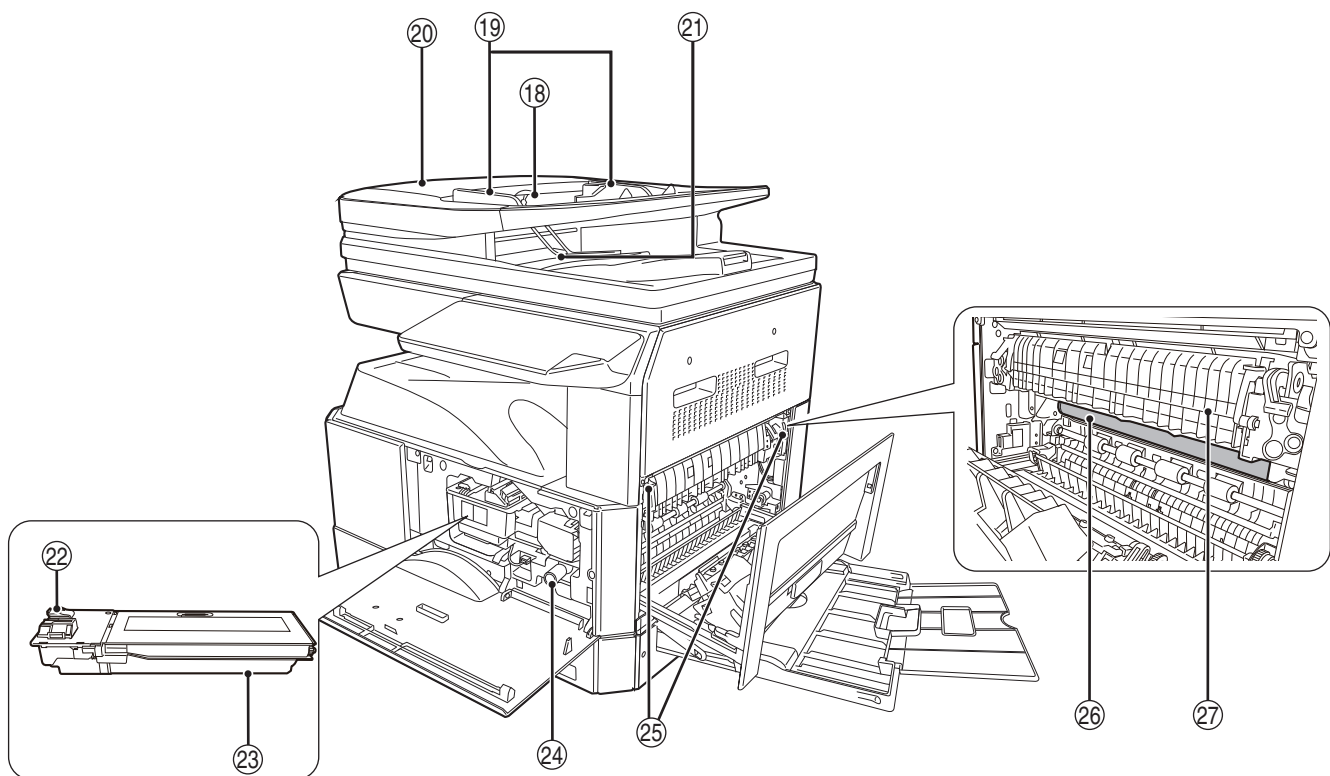

- 18 **Δίσκος τροφοδοσίας πρωτοτύπων (όταν έχει εγκατασταθεί το RSPF)**
Τοποθετήστε το πρωτότυπο(α) που επιθυμείτε να σαρώσετε με όψη προς τα πάνω σ' αυτό το δίσκο. Μπορεί να δεχθεί έως 40 πρωτότυπα. (σελ.42)
- 19 **Οδηγοί πρωτοτύπων (όταν έχει εγκατασταθεί το RSPF)**
Ρυθμίστε τους στο μέγεθος των πρωτοτύπων. (σελ.41)
- 20 **Καπάκι κυλίνδρου τροφοδοσίας (όταν έχει εγκατασταθεί το RSPF)**
Ανοίξτε το για να απομακρύνετε μπλοκαρισμένα πρωτότυπα. (σελ.109)
- 21 **Περιοχή εξόδου (όταν έχει εγκατασταθεί το RSPF)**
Τα πρωτότυπα εξέρχονται σ' αυτή την περιοχή μετά την αντιγραφή.
- 22 **Μοχλός απασφάλισης κασέτας γραφίτη**
Για να αντικαταστήσετε την κασέτα γραφίτη, τραβήξτε την προς τα έξω ενώ πιέζετε αυτό το μοχλό. (σελ.116)
- 23 **Κασέτα γραφίτη**
Η κασέτα αυτή περιέχει το γραφίτη. (σελ.116)
- 24 **Κουμπί περιστροφής κυλίνδρου**
Περιστρέψτε το για να απομακρύνετε μπλοκαρισμένο χαρτί. (σελ.111, σελ.112)

- 25 **Μοχλοί απελευθέρωσης μονάδας φούρνου**
Για να απομακρύνετε μπλοκαρισμένο χαρτί από τη μονάδα του φούρνου, πιέστε προς τα κάτω αυτούς τους μοχλούς και αφαιρέστε το χαρτί. (σελ.112)



Η περιοχή του φούρνου είναι θερμή. Μην αγγίζετε την μονάδα του φούρνου όταν απομακρύνετε μπλοκαρισμένο χαρτί. Εάν την αγγίξετε μπορεί να καείτε ή να τραυματιστείτε.

- 26 **Φωτοευαίσθητο τύμπανο**
Τα είδωλα των αντιγράφων σχηματίζονται πάνω στο φωτοευαίσθητο τύμπανο.
- 27 **Οδηγός χαρτιού μονάδας φούρνου**
Ανοίξτε τον για να απομακρύνετε μπλοκαρισμένο χαρτί. (σελ.113)



Το όνομα του μοντέλου εμφανίζεται στο μπροστινό κάλυμμα του μηχανήματος.

ΠΙΝΑΚΑΣ ΧΕΙΡΙΣΜΟΥ

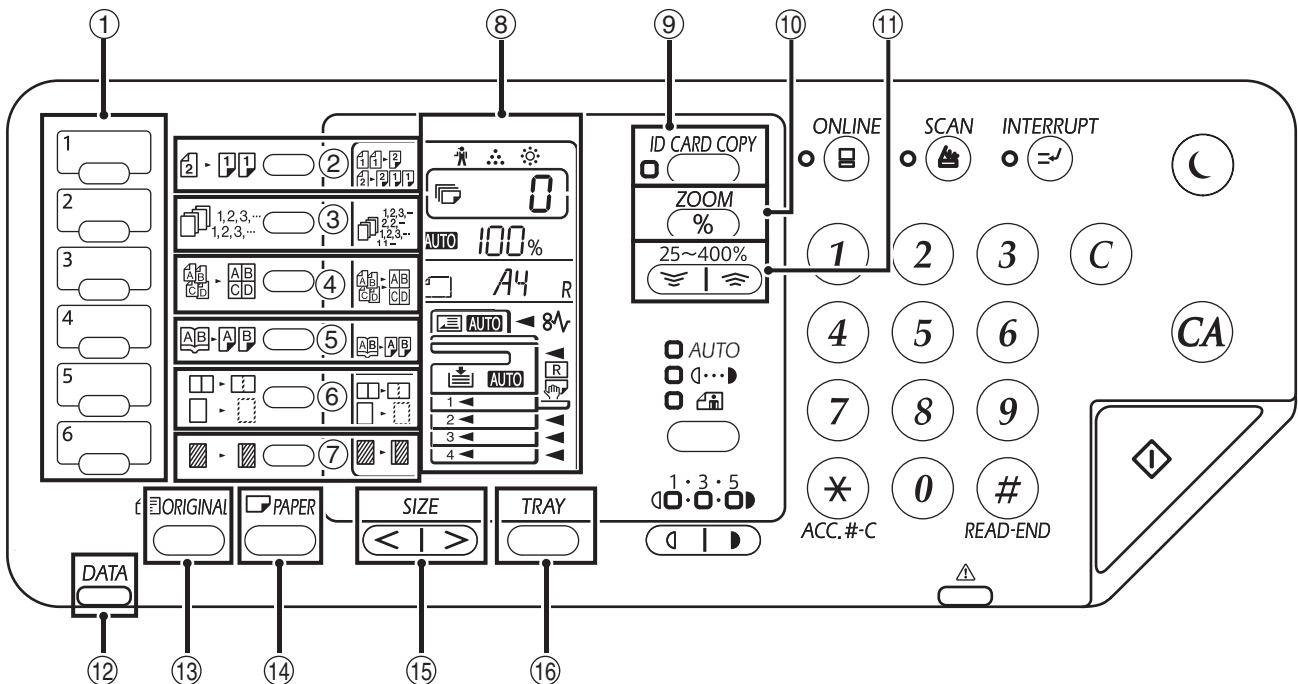

2

- ① **Πλήκτρο ΜΕΝΟΥ ΣΑΡΩΣΗΣ**
Για σάρωση, πατήστε τα πλήκτρα του μηχανήματος. (σελ.76)
- ② **Πλήκτρο ΠΡΩΤΟΤΥΠΟ ΠΡΟΣ ΑΝΤΙΓΡΑΦΗ** ()
Πατήστε για να επιλέξετε αντιγράφου διπλής όψης. (σελ.49)
- ③ **Πλήκτρο () /ενδείξεις ΤΑΞΙΝΟΜΗΣΗ/ ΟΜΑΔΟΠΟΙΗΣΗ/ΤΑΞΙΝΟΜΗΣΗ ΜΕ ΠΕΡΙΣΤΡΟΦΗ**
Πατήστε το για να επιλέξετε τη λειτουργία "ΤΑΞΙΝΟΜΗΣΗ", "ΟΜΑΔΟΠΟΙΗΣΗ" ή "ΤΑΞΙΝΟΜΗΣΗ ΜΕ ΠΕΡΙΣΤΡΟΦΗ". (σελ.55)
- ④ **Πλήκτρο/ενδείξεις 2 ΣΕ 1 / 4 ΣΕ 1** ()
Πιέστε το για να επιλέξετε τη λειτουργία "2 ΣΕ 1" ή "4 ΣΕ 1". (σελ.57)
- ⑤ **Πλήκτρο/ένδειξη ΑΝΤΙΓΡΑΦΗ ΔΙΠΛΗΣ ΣΕΛΙΔΑΣ** ()
Χρησιμοποιείται για την παραγωγή δύο ξεχωριστών αντιγράφων από δύο σελίδες ενός ανοικτού βιβλίου ή άλλο δίφυλλο πρωτότυπο. (σελ.52)
- ⑥ **Πλήκτρο/ενδείξεις ΑΠΑΛΟΙΦΗ** ()
Πιέστε το για να επιλέξετε τη λειτουργία "ΑΠΑΛΟΙΦΗ ΑΚΡΩΝ", "ΑΠΑΛΟΙΦΗ ΚΕΝΤΡΟΥ" ή "ΑΠΑΛΟΙΦΗ ΑΚΡΩΝ+ΚΕΝΤΡΟΥ". (σελ.60)
- ⑦ **Πλήκτρο/ενδείξεις ΜΕΤΑΤΟΠΙΣΗ ΠΕΡΙΘΩΡΙΟΥ** ()
Μετατοπίζει το κείμενο ή την εικόνα στο αντίγραφο για να δημιουργήσει περιθώριο βιβλιοδεσίας στην άκρη του αντιγράφου. (σελ.59)
- ⑧ **Οθόνη ενδείξεων**
Εμφανίζει το πλήθος των αντιγράφων που έχει καθοριστεί, την κλίμακα των αντιγράφων, τη λειτουργία ρύθμισης συστήματος ή τον κωδικό ρύθμισης ή έναν κωδικό σφάλματος όταν παρουσιάζεται ένα σφάλμα.
- ⑨ **Πλήκτρο/ενδείξεις ID CARD COPY**
Πατήστε για να χρησιμοποιήσετε το αναγνωριστικό αντίγραφο κάρτας. (σελ.61)
- ⑩ **Πλήκτρο Zoom** ()
Κρατήστε το πατημένο όταν δεν λειτουργεί η μηχανή για να προβάλλετε την κλίμακα αντιγραφής στην οθόνη. (σελ.46)
- ⑪ **Πλήκτρα Κλίμακα αντιγραφής** (,)
Χρησιμοποιήστε τα για να επιλέξετε οποιαδήποτε κλίμακα σμίκρυνσης ή μεγέθυνσης από 25% έως 400% με βήμα ανά 1%. (σελ.46)
- ⑫ **Ένδειξη ΕΙΔΟΠΟΙΗΣΗ ΔΕΔΟΜΕΝΩΝ (Πράσινη)** ()
Η ένδειξη ανάβει σταθερά ή αναβοσβήνει για να υποδείξει την κατάσταση μιας εργασίας. (σελ.32)
- ⑬ **Πλήκτρο ΠΡΩΤΟΤΥΠΟ**
Χρησιμοποιήστε το για να εισάγετε το μέγεθος πρωτοτύπου. (σελ.37)
- ⑭ **Πλήκτρο ΕΠΙΛΟΓΗ ΧΑΡΤΙΟΥ**
Χρησιμοποιήστε το για να ορίσετε το μέγεθος χαρτιού στους δίσκους χαρτιού. (σελ.37)
- ⑮ **Πλήκτρο Μέγεθος**
Χρησιμοποιήστε το για να επιλέξετε ένα μέγεθος χαρτιού. (σελ.31)
- ⑯ **Πλήκτρο ΡΥΘΜΙΣΗ ΔΙΣΚΟΥ**
Χρησιμοποιήστε το για να επιλέξετε ένα δίσκο χαρτιού χειροκίνητα. (σελ.37)

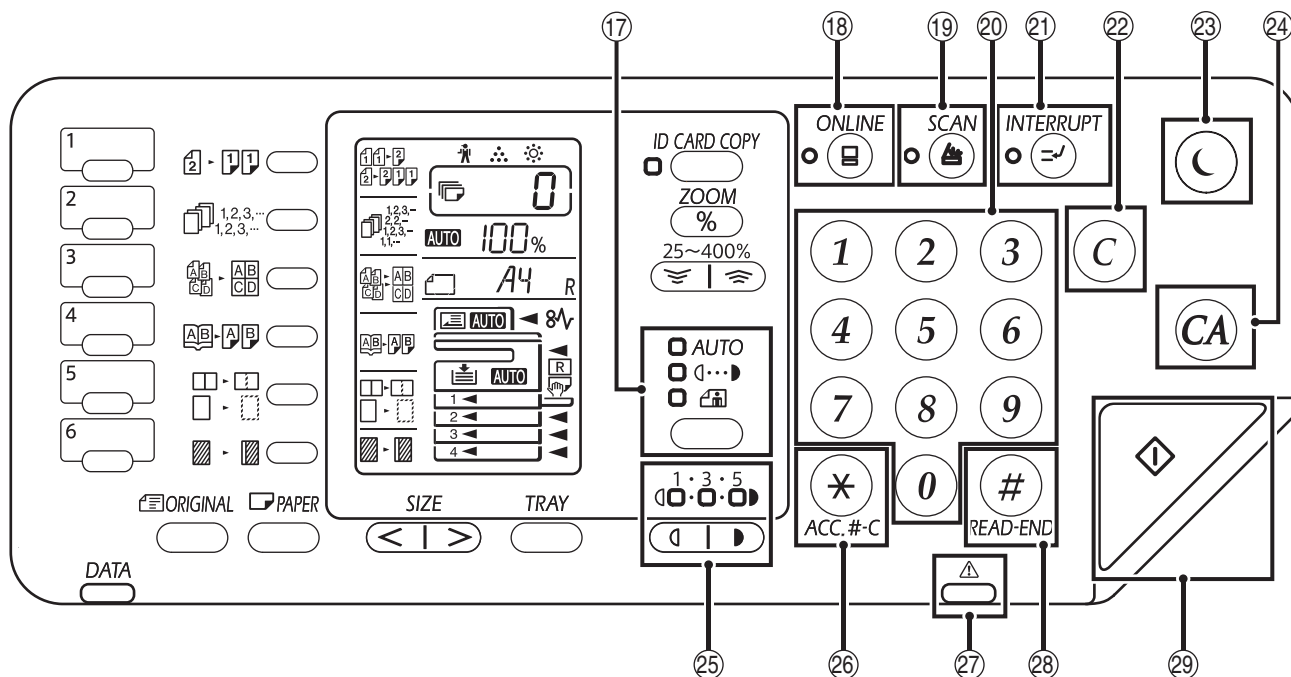

17 Πλήκτρο/ενδείξεις ΑΥΤΟΜΑΤΗ/ΚΕΙΜΕΝΟ/ΦΩΤΟΓΡΑΦΙΑ (AUTO / [1...3] / [📷])

Χρησιμοποιήστε το για να επιλέξετε την λειτουργία φωτεινότητας: "ΑΥΤΟΜΑΤΗ", "ΚΕΙΜΕΝΟ" ή "ΦΩΤΟΓΡΑΦΙΑ". (σελ.43)

18 Πλήκτρο/ένδειξη ON LINE ([📶])

Πιέστε το για να εναλλάσετε την κατάσταση της μηχανής μεταξύ on line (συνδεδεμένη) και off-line (αποσυνδεδεμένη). Το ενδεικτικό ανάβει όταν η μηχανή είναι on line (συνδεδεμένη) και σβήνει όταν η μηχανή είναι off-line (αποσυνδεδεμένη). (σελ.62)

19 Πλήκτρο/ένδειξη ΣΑΡΩΣΗ ([📄])

Πιέστε για να μεταπηδήσετε στη λειτουργία σάρωσης της μηχανής και να σαρώσετε μέσω του παρεχόμενου λογισμικού του προγράμματος Button Manager. (σελ.74) Το ενδεικτικό αναβοσβήνει κατά τη διάρκεια της σάρωσης και της μεταβίβασης των σαρωμένων δεδομένων.

20 Αριθμητικά πλήκτρα

Χρησιμοποιήστε το για να επιλέξετε την επιθυμητή ποσότητα αντιγράφων ή για να κάνετε καταχωρήσεις ρυθμίσεων συστήματος. (σελ.44)
Για να προβάλλετε τον συνολικό αριθμό παραχθέντων σελίδων της μηχανής, κρατήστε συνεχώς πατημένο το πλήκτρο μηδέν [0]. (σελ.117)

21 Πλήκτρο/ένδειξη ΠΡΟΣΩΡΙΝΗ ΔΙΑΚΟΠΗ ([⏸])

Διακόπτει μια εργασία αντιγραφής. (σελ.53)

22 Πλήκτρο ([C]) ΑΚΥΡΩΣΗ

Ακυρώνει την ένδειξη ποσότητας αντιγράφων ή σταματά την παραγωγή αντιγράφων.

23 Πλήκτρο/ένδειξη ΠΡΟΣΩΡΙΝΗ ΔΙΑΚΟΠΗ ([⏸])

Χρησιμοποιήστε το για να θέσετε το μηχάνημα σε λειτουργία "Αυτόματη απενεργοποίηση", που είναι μια λειτουργία εξοικονόμησης ενέργειας.
Η [Ένδειξη εξοικονόμησης ενέργειας] ([⏸]) αναβοσβήνει όταν το μηχάνημα είναι στη λειτουργία αυτόματης απενεργοποίησης. (σελ.33)

24 Πλήκτρο ([CA]) ΑΚΥΡΩΣΗ ΟΛΩΝ

Ακυρώνει όλες τις επιλεγμένες ρυθμίσεις και επαναφέρει τη μηχανή στις αρχικές ρυθμίσεις. (σελ.33)

25 Πλήκτρα/ενδείξεις Άτονο και Σκούρο ([←] , [→])

Χρησιμοποιήστε τα για να ρυθμίσετε την φωτεινότητα στις λειτουργίες ΚΕΙΜΕΝΟ ή ΦΩΤΟΓΡΑΦΙΑ. (σελ.43)

26 Πλήκτρο απαλοιφής κωδικών ([✖]) (ACC.#-C)

Κλείνει έναν ανοικτό κωδικό χρήσης. (σελ.97)

27 Ένδειξη σφάλματος ([⚠])

Η ένδειξη ανάβει σταθερά ή αναβοσβήνει για να υποδείξει την κατάσταση του σφάλματος. (σελ.32)

28 Πλήκτρο READ-END ([#])

Η παραγωγή αντιγράφων ξεκινάει, εάν πατήσετε αυτό το πλήκτρο όταν ελέγχετε το συνολικό αριθμό αντιγράφων που παράχθηκαν και έχει ολοκληρωθεί η σάρωση των σελίδων του πρωτοτύπου. (σελ.117)

29 Πλήκτρο/ένδειξη ΕΝΑΡΞΗ ([▶])

Πιέστε το για να παράγετε ένα αντίγραφο (σελ.40). Επίσης, πατήστε το για να διαμορφώσετε τις ρυθμίσεις συστήματος. Η παραγωγή αντιγράφων είναι δυνατή όταν είναι αναμένο το ενδεικτικό.

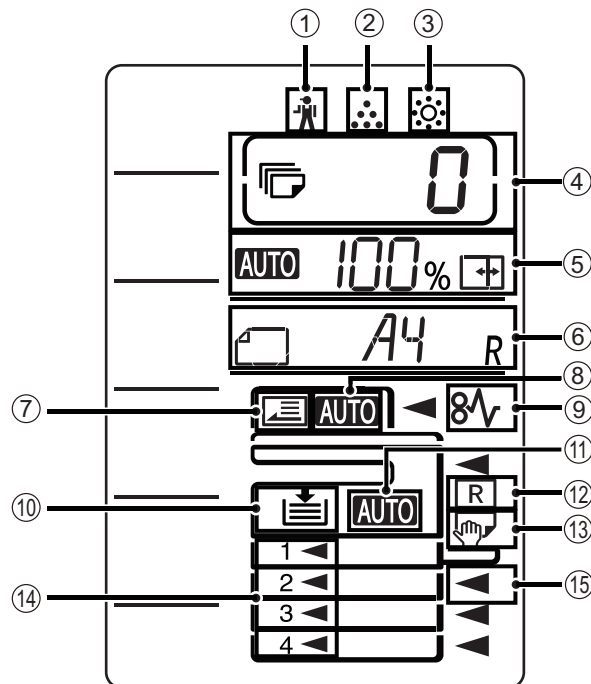

ΟΘΟΝΗ ΕΝΔΕΙΞΕΩΝ





2

- ① [] Ένδειξη περιοδικής συντήρησης (σελ.108)
- ② [] Ένδειξη αντικατάστασης κασέτας γραφίτη (σελ.108)
- ③ [] Ένδειξη αντικατάστασης Developer (σελ.108)
- ④ Ένδειξη αριθμού αντιγράφων
Δείχνει τον καθορισμένο αριθμό αντιγράφων, τη λειτουργία ρύθμισης συστήματος ή τον κωδικό ρύθμισης ή έναν κωδικό σφάλματος όταν παρουσιάζεται σφάλμα. Επίσης, δείχνει τον αριθμό προγράμματος όταν χρησιμοποιείται η λειτουργία σαρωτή.
- ⑤ Ένδειξη αναλογίας
Δείχνει την κλίμακα αντιγραφής.
 : Ένδειξη αυτόματης επιλογής αναλογίας. Εμφανίζεται όταν η κλίμακα επιλέγεται αυτόματα. (σελ.44)
 : Εμφανίζεται όταν χρησιμοποιείται η λειτουργία αντιγραφής ΖΟΥΜ ΧΥ ή όταν η ρύθμιση μεγέθους χαρτιού για το δίσκο παράκαμψης είναι "ΕΠΙΠΛΕΟΝ". (σελ.44)
- ⑥ Ένδειξη μεγέθους
Δείχνει το μέγεθος του τοποθετημένου πρωτοτύπου/χαρτιού. Η ένδειξη "R" σημαίνει ότι το πρωτότυπο και το χαρτί έχουν τοποθετηθεί σε οριζόντια κατεύθυνση.
 : Όταν τοποθετείται ένα πρωτότυπο, δείχνει τον προσανατολισμό και το μέγεθος του πρωτοτύπου. (σελ.44)
 : Ο προσανατολισμός και το μέγεθος του χαρτιού εμφανίζονται όταν ελέγχετε ή τοποθετείτε το χαρτί δίσκου. (σελ.44)
- ⑦ Ένδειξη εντοπισμού πρωτοτύπου
Ανάβει όταν υπάρχει πρωτότυπο στο RSPF.
- ⑧ Ένδειξη αυτόματου εντοπισμού μεγέθους πρωτοτύπου
Ανάβει όταν το μέγεθος του πρωτοτύπου εντοπίζεται αυτόματα
- ⑨ [] Ένδειξη εμπλοκής χαρτιού (σελ.108)
- ⑩ Ένδειξη αυτόματης επιλογής χαρτιού
Αναβοσβήνει όταν έχει εξαντληθεί το χαρτί στο δίσκο.
- ⑪ Ένδειξη αυτόματης επιλογής χαρτιού
Ανάβει όταν αυτή η ένδειξη είναι ενεργοποιημένη. (σελ.42)
- ⑫ Ένδειξη αυτόματης περιστροφής
Εμφανίζεται όταν χρησιμοποιείται η παραγωγή αντιγράφων με περιστροφή. (σελ.42)
- ⑬ Ένδειξη δίσκου bypass
Εμφανίζεται όταν έχει επιλεγεί ο δίσκος bypass. (σελ.42)
- ⑭ Ένδειξη δίσκου χαρτιού
Ανάβει η ένδειξη του τρέχοντος επιλεγμένου δίσκου χαρτιού. (σελ.42)
- ⑮ Ένδειξη θέσης εμπλοκής
Ανάβει η θέση όπου παρουσιάστηκε η εμπλοκή () (σελ.109)

ΕΝΔΕΙΞΗ ΕΙΔΟΠΟΙΗΣΗΣ

Η ένδειξη ειδοποίησης δεδομένων () και η ένδειξη σφάλματος () ανάβουν σταθερά ή αναβοσβήνουν υποδεικνύοντας την κατάσταση του μηχανήματος.

Δίσκος	Ένδειξη σφάλματος () (κόκκινη)	Ένδειξη ειδοποίησης δεδομένων () (πράσινη)	
		Διάταξη1	Διάταξη2
Σταθερά	Σφάλματα που δεν διακόπτουν τη λειτουργία του μηχανήματος, όπως το ότι τελειώνει ο γραφίτης	Εργασία σε εξέλιξη, όπως τροφοδοσία χαρτιού ή έξοδος.	Κατάσταση ετοιμότητας ή άλλη κατάσταση όπου οι εργασίες μπορούν να γίνουν αποδεκτές.
Αναβοσβήνει	Σφάλματα που διακόπτουν τη λειτουργία του μηχανήματος, όπως εμπλοκές και εξάντληση γραφίτη.	Σάρωση ενός πρωτοτύπου ή επεξεργασία δεδομένων	Επεξεργασία εργασίας σε εξέλιξη

Οι επιλογές “Διάταξη 1” και “Διάταξη 2” στην ένδειξη ειδοποίησης δεδομένων () μπορούν να οριστούν στις ρυθμίσεις χρήστη. Ανατρέξτε στις **"ΡΥΘΜΙΣΕΙΣ ΣΥΣΤΗΜΑΤΟΣ"** (σελ.88).

ΕΝΕΡΓΟΠΟΙΗΣΗ ΚΑΙ ΑΠΕΝΕΡΓΟΠΟΙΗΣΗ

Ο διακόπτης ρεύματος βρίσκεται στην αριστερή πλευρά της μηχανής.

ΕΝΕΡΓΟΠΟΙΗΣΗ

Γυρίστε τον διακόπτη ρεύματος στη θέση "ON".

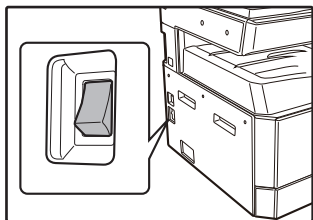

Στη διάρκεια της προθέρμανσης του μηχανήματος, το πλήκτρο [ENAPΞH] (☑) αναβοσβήνει. (Το πλήκτρο [ENAPΞH] (☑) ανάβει όταν το μηχάνημα είναι έτοιμο για αντιγραφή.)

ΑΠΕΝΕΡΓΟΠΟΙΗΣΗ

Βεβαιωθείτε ότι η μηχανή δεν είναι σε λειτουργία και κατόπιν γυρίστε τον διακόπτη ρεύματος στη θέση "OFF".

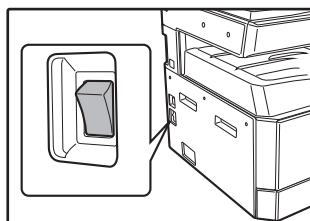

Εάν ο διακόπτης ρεύματος γυρίσει στη θέση OFF ενώ η μηχανή είναι σε λειτουργία, πιθανόν να εμφανιστεί ένδειξη εμπλοκής και θα ακυρωθεί η εργασία που ήταν σε εξέλιξη.

Ελέγξτε τα ακόλουθα για να βεβαιωθείτε ότι η μηχανή δεν βρίσκεται σε λειτουργία:

- Η ένδειξη ΕΞΟΙΚΟΝΟΜΗΣΗ ΕΝΕΡΓΕΙΑΣ (Ⓢ) και το πλήκτρο [ENAPΞH] (☑) θα ανάψουν. (Λειτουργία προθέρμανσης)
- Η ένδειξη ΕΞΟΙΚΟΝΟΜΗΣΗ ΕΝΕΡΓΕΙΑΣ (Ⓢ) θα αναβοσβήνει. (Λειτουργία αυτόματης απενεργοποίησης)



- Η συσκευή επιστρέφει στις αρχικές ρυθμίσεις όταν τίθεται αρχικά σε λειτουργία, όταν έχει πατηθεί το πλήκτρο [ΑΚΥΡΩΣΗ ΟΛΩΝ] (Ⓢ) ή όταν δεν έχει πατηθεί κανένα πλήκτρο μετά το πέρας του προκαθορισμένου χρόνου "Χρόνος αυτόματης επαναφοράς λειτουργιών" αμέσως μετά την ολοκλήρωση μιας εργασίας αντιγραφής. Όταν η συσκευή επιστρέφει στις αρχικές ρυθμίσεις, όλες οι ρυθμίσεις και οι λειτουργίες που έχουν επιλεγεί έως τότε ακυρώνονται. Ο προκαθορισμένος χρόνος "Χρόνος αυτόματης επαναφοράς λειτουργιών" μπορεί να τροποποιηθεί από τις ρυθμίσεις χρήστη. (σελ.88)
- Η μηχανή αυτή είναι αρχικά προγραμματισμένη να εισέρχεται σε λειτουργία εξοικονόμησης ενέργειας εάν δεν χρησιμοποιείται για αντιγραφή ή εκτύπωση μετά από προκαθορισμένο χρόνο. Αυτή η ρύθμιση μπορεί να αλλάξει στις ρυθμίσεις συστήματος. (σελ.88)

Λειτουργίες Εξοικονόμησης Ενέργειας

Η μηχανή διαθέτει δύο λειτουργίες εξοικονόμησης ενέργειας για να μειώσει τη συνολική κατανάλωση ρεύματος με ταυτόχρονη μείωση του κόστους λειτουργίας. Επιπρόσθετα, οι λειτουργίες αυτές βοηθούν στην εξοικονόμηση φυσικών πόρων και στη μείωση της περιβαλλοντολογικής ρύπανσης. Οι δύο λειτουργίες εξοικονόμησης ενέργειας είναι η "Λειτουργία Προθέρμανσης" και ο "Αυτόματος Χρονοδιακόπτης".

Λειτουργία προθέρμανσης

Η λειτουργία αυτή γυρίζει αυτόματα τη μηχανή σε κατάσταση μειωμένης κατανάλωσης ενέργειας μετά την παρέλευση του προκαθορισμένου χρόνου χωρίς να χρησιμοποιηθεί ενώ είναι ενεργοποιημένη. Η ένδειξη ΕΞΟΙΚΟΝΟΜΗΣΗ ΕΝΕΡΓΕΙΑΣ (Ⓢ) ανάβει, όμως τα πλήκτρα στον πίνακα χειρισμού μπορούν να χρησιμοποιηθούν. Η κανονική λειτουργία επανέρχεται αυτόματα όταν πιεστεί κάποιο πλήκτρο στον πίνακα χειρισμού, τοποθετηθεί ένα πρωτότυπο ή ληφθεί εντολή εκτύπωσης.

Αυτόματος χρονοδιακόπτης

Η λειτουργία αυτή γυρίζει αυτόματα τη μηχανή σε κατάσταση που μειώνει την κατανάλωση ενέργειας ακόμη περισσότερο από την λειτουργία προθέρμανσης μετά την παρέλευση του προκαθορισμένου χρόνου χωρίς να χρησιμοποιηθεί η μηχανή ενώ είναι ενεργοποιημένη. Όλες οι φωτεινές ενδείξεις εκτός της ένδειξης ΕΞΟΙΚΟΝΟΜΗΣΗ ΕΝΕΡΓΕΙΑΣ (Ⓢ) και της ένδειξης ON LINE (ΣΥΝΔΕΔΕΜΕΝΗ) θα σβήσουν. Για να επαναφέρετε την κανονική λειτουργία, πιέστε το πλήκτρο [Πλήκτρο Εξοικονόμησης ενέργειας] (Ⓢ). Η κανονική λειτουργία επανέρχεται επίσης αυτόματα όταν ληφθεί εργασία εκτύπωσης, ή ξεκινήσει σάρωση από έναν Η/Υ. Όταν η μηχανή βρίσκεται στην κατάσταση του αυτόματου χρονοδιακόπτη, δεν μπορούν να χρησιμοποιηθούν τα πλήκτρα (εκτός του πλήκτρου [Πλήκτρο Εξοικονόμησης ενέργειας] (Ⓢ)).



Ο χρόνος ενεργοποίησης προθέρμανσης και το "Αυτόματος χρονοδιακόπτης" μπορούν να αλλάξουν χρησιμοποιώντας τις ρυθμίσεις συστήματος. Συστήνεται να ορίσετε χρόνους που είναι κατάλληλοι για τη μορφή χρήσης του μηχανήματος στο χώρο σας. (σελ.88)

Αρχικές ρυθμίσεις

Η μηχανή εκλαμβάνει τις αρχικές ρυθμίσεις όταν ενεργοποιηθεί, όταν πιεστεί το πλήκτρο [ΑΚΥΡΩΣΗ ΟΛΩΝ] (Ⓢ) και περίπου ένα λεπτό μετά την παραγωγή του τελευταίου αντιγράφου σε οποιαδήποτε μορφή λειτουργίας.

Κλίμακα αντιγραφής: 100%, **Φωτεινότητα:** Αυτόματη

Ποσότητα αντιγράφων: 0, **Όλες οι ειδικές λειτουργίες:** Ανενεργές

Αυτόματη επιλογή χαρτιού: Ενεργή, **Σημείο τροφοδοσίας χαρτιού:** Ο δίσκος που έχει επιλεγεί στην "Ορισμός αρχικού δίσκου τροφοδοσίας" στις ρυθμίσεις συστήματος. (σελ.90)

2

ΤΟΠΟΘΕΤΩΝΤΑΣ ΧΑΡΤΙ

Η ένδειξη χαρτιού αναβοσβήνει και η ένδειξη δίσκου χαρτιού με εξαντλημένο χαρτί αναβοσβήνει ή όταν ο επιλεγμένος δίσκος χαρτιού δεν έχει εγκατασταθεί ή έχει εγκατασταθεί λάθος.

ΧΑΡΤΙ

Για καλύτερα αποτελέσματα χρησιμοποιείτε χαρτί εγκεκριμένο από την SHARP.

Τύπος δίσκου χαρτιού	Τύπος χαρτιού	Μέγεθος	Βάρος	Χωρητικότητα
Δίσκος χαρτιού	Κανονικό χαρτί Ανακυκλωμένο χαρτί Λεπτό χαρτί ³	A5R B5R B5 A4R A4 B4 A3 (5-1/2" x 8-1/2" R (Invoice)) (8-1/2" x 11" R (Letter R)) (8-1/2" x 11" (Letter)) (8-1/2" x 13" (Foolscap)) (8-1/2" x 13-1/2") (8-1/2" x 13-2/5") (8-1/2" x 14" (Legal)) (11" x 17" (Ledger))	55 g/m ² έως 105 g/m ² *1 (13 lbs. bond έως 28 lbs. bond)	250 φύλλα ² (Τοποθετήστε το χαρτί χαμηλότερα από την οριακή γραμμή)
		500 φύλλα ² (Τοποθετήστε το χαρτί χαμηλότερα από την οριακή γραμμή)		
Δίσκος bypass ⁴	Κανονικό χαρτί Ανακυκλωμένο χαρτί Λεπτό χαρτί ³	A6R έως A3 (5-1/2" x 8-1/2" (Invoice) to 11" x 17" (Ledger))	55 g/m ² έως 105 g/m ² (13 lbs. bond έως 28 lbs. bond)	100 φύλλα ²
			-	Τοποθετείτε ένα-ένα φύλλο τη φορά στο δίσκο bypass.
	Βαρύ χαρτί 1	A6R έως A4 (5-1/2" x 8-1/2" (Invoice) to 8-1/2" x 11" (Letter))	106 g/m ² έως 128 g/m ² (28 lbs. bond έως 32 lbs. bond)	Τοποθετείτε ένα-ένα φύλλο τη φορά στο δίσκο bypass.
	Βαρύ χαρτί 2		129 g/m ² έως 200 g/m ² (32 lbs. bond έως 110 lbs. bond)	Μπορείτε να τοποθετήσετε πολλά φύλλα χαρτιού στο δίσκο bypass.
	Φάκελλοι	International DL (110 χιλ. x 220 χιλ.) Monarch (3-7/8" x 7-1/2") Commercial 10 (4-1/8" x 9-1/2") Φάκελος Chou 3 YOKEI-2 kaku-2 kaku-3 YOKEI-4	-	10 φύλλα

*1 Όταν κάνει ένα μεγάλο αριθμό των αντιγράφων ή των εκτυπώσεων που χρησιμοποιούν πάνω από 90 g/m² (24 lbs. bond), αφαιρείτε τα χαρτιά από τον κεντρικό δίσκο κάθε 100 περίπου εκτυπωμένα φύλλα. Τα τυπωμένα φύλλα μπορεί να μην στοιβαχτούν σωστά εάν συσσωρευτούν πάνω από 100 φύλλα.

*2 Ο αριθμός των φύλλων χαρτιού που μπορεί να οριστεί αλλάζει ανάλογα με το βάρος χαρτιού.

*3 Δεν είναι δυνατό να χρησιμοποιηθεί το λεπτό χαρτί για την αντιγραφή διπλής όψης.

*4 Ο δίσκος bypass δεν υποστηρίζεται για την αντιγραφή διπλής όψης.

Ειδικά χαρτιά

Ακολουθείτε τους παρακάτω κανόνες όταν χρησιμοποιείτε ειδικά χαρτιά.

- Χρησιμοποιείτε διαφάνειες και φύλλα ετικετών εγκεκριμένα από την SHARP. Εάν χρησιμοποιείτε μη εγκεκριμένα χαρτιά μπορεί να παρουσιαστούν εμπλοκές ή μουντζούρες στα αντίτυπα. Εάν πρέπει να χρησιμοποιήσετε μη εγκεκριμένα υλικά, τροφοδοτήστε τα ένα-ένα χρησιμοποιώντας τον δίσκο bypass (μην επιχειρήσετε συνεχή παραγωγή αντιγράφων ή εκτύπωση).
- Υπάρχει μεγάλη ποικιλία ειδικών χαρτιών διαθέσιμη στο εμπόριο και κάποια από αυτά δεν μπορούν να χρησιμοποιηθούν με αυτή τη μηχανή. Πριν χρησιμοποιήσετε τα ειδικά χαρτιά, συμβουλευθείτε τον εξουσιοδοτημένο τεχνικό αντιπρόσωπο.
- Πριν χρησιμοποιήσετε μη εγκεκριμένο τύπο χαρτιού από την SHARP, κάνετε μια δοκιμαστική εκτύπωση για να ελέγξετε την καταλληλότητά του.

ΤΟΠΟΘΕΤΩΝΤΑΣ ΧΑΡΤΙ

Βεβαιωθείτε ότι η μηχανή δεν παράγει αντίγραφα ή εκτυπώνει και ακολουθήστε τα παρακάτω βήματα για να τοποθετήσετε χαρτί.

Τοποθετώντας χαρτί στον δίσκο χαρτιού

1 Τραβήξτε απαλά το δίσκο χαρτιού μέχρι να σταματήσει.

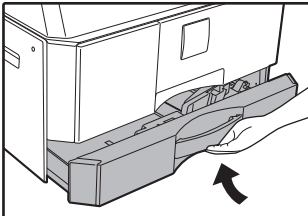

2 Πιέστε προς τα κάτω το έλασμα μέχρι να κλειδώσει στην θέση του.

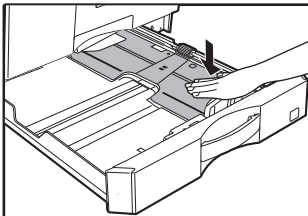

Πιέστε το έλασμα στο μέσον προς τα κάτω μέχρι να κλειδώσει στην κατώτερη θέση.

3 Εκτείνετε τις διαχωριστικές βάσεις στο δίσκο.

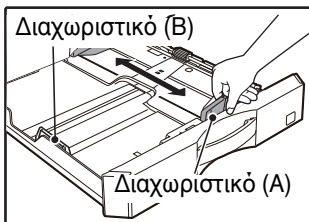

4 Τοποθετήστε χαρτί στον δίσκο.

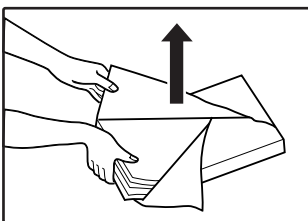

- Ανοίξτε τη συσκευασία του χαρτιού και τοποθετήστε το χαρτί χωρίς να το ξεφυλλίσετε.
- Βεβαιωθείτε ότι η στοίβα του χαρτιού είναι ευθυγραμμισμένη πριν την τοποθετήσετε.

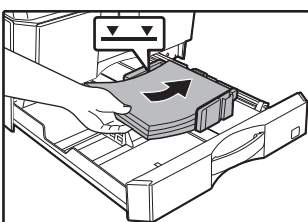

- Μην τοποθετείτε το χαρτί ψηλότερα από τη γραμμή που υπάρχει στο δίσκο (έως 250 φύλλα (έως 500 φύλλα όταν χρησιμοποιείται μονάδα τροφοδότησης χαρτιού 500 φύλλων)).
- Μην προσθέτετε χαρτί στο ήδη τοποθετημένο χαρτί. Μπορεί να προκληθεί τροφοδοσία πολλαπλών φύλλων χαρτιού.

5 Ρυθμίστε τις διαχωριστικές βάσεις στο δίσκο, έτσι ώστε να ταιριάζουν στο μήκος και το πλάτος του χαρτιού.

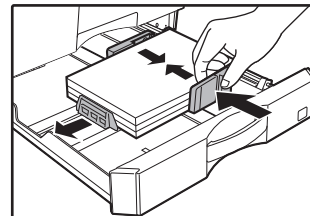

6 Σπρώξτε μαλακά τον δίσκο χαρτιού πίσω στη μηχανή.

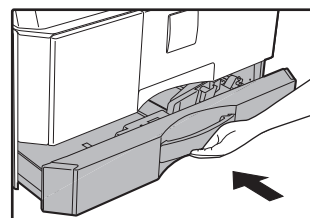

- Εάν έχετε τοποθετήσει χαρτί διαφορετικού μεγέθους από αυτό που ήταν τοποθετημένο προηγουμένως, πηγαίστε στο ["ΑΛΛΑΖΟΝΤΑΣ ΤΗ ΡΥΘΜΙΣΗ ΜΕΓΕΘΟΥΣ ΧΑΡΤΙΟΥ ΣΕ ΕΝΑ ΔΙΣΚΟ"](#) (σελ.37).
- Όταν παρουσιαστεί εμπλοκή, περιστρέψτε το χαρτί κατά 180 μοίρες και τοποθετήστε το ξανά.
- Ισιώστε τυχόν τσαλακωμένο χαρτί προτού το χρησιμοποιήσετε.

2

Τοποθετώντας χαρτί στο δίσκο bypass

1 Ξεδιπλώστε το δίσκο bypass.

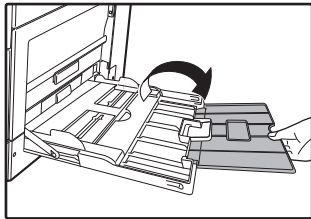
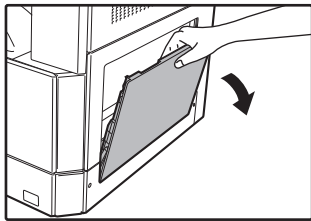

Όταν τροφοδοτείτε μεγάλο χαρτί όπως B4 και A3, τραβήξτε προς τα έξω την προέκταση του δίσκου bypass.

2 Ρυθμίστε τους οδηγούς χαρτιού στο πλάτος του μεγέθους χαρτιού.

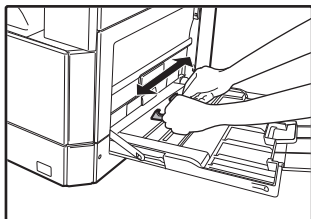

3 Πιέστε προς τα κάτω το ελασμα μέχρι να κλειδώσει στην θέση του.

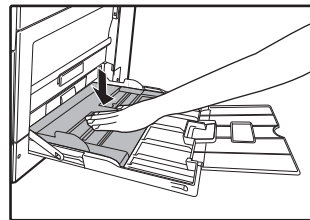

4 Εισάγετε το χαρτί (εκτυπώσιμη πλευρά προς τα κάτω) στη σχισμή του δίσκου bypass.

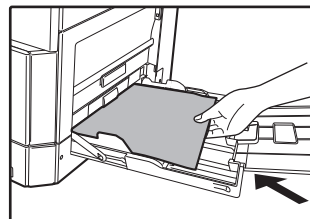

Για να αποφύγετε εμπλοκή χαρτιού, επαληθεύστε ακόμη μία φορά ότι οι οδηγοί χαρτιού είναι ρυθμισμένοι στο πλάτος χαρτιού.



- Εάν τοποθετήσατε χαρτί στο δίσκο bypass, πιέστε το πλήκτρο [TRAY] για να επιλέξετε το δίσκο bypass. Ο δίσκος bypass δεν επιλέγεται αυτόματα.
- Όταν τοποθετείτε βαρύ χαρτί στο δίσκο bypass, κρατήστε πατημένο το πλήκτρο [Χαρτί] για τουλάχιστον 5 δευτερόλεπτα, χρησιμοποιήστε το πλήκτρο [ΔΙΣΚΟΣ] για να επιλέξετε το δίσκο bypass και πατήστε το πλήκτρο [Ζουμ] (☰, ☲) για να επιλέξετε "1" για το Βαρύ χαρτί 1 ή "2" για το Βαρύ χαρτί 2. Για τους τύπους χαρτιού μεγάλου βάρους που μπορούν να χρησιμοποιηθούν, ανατρέξτε στην ενότητα "ΧΑΡΤΙ" (σελ.34)

Σημαντικές παρατηρήσεις όταν εισάγετε χαρτί στο δίσκο bypass

- Μπορείτε να τοποθετήσετε έως 100 φύλλα κανονικό χαρτί στο δίσκο bypass.
- Βεβαιωθείτε ότι τοποθετήσατε τα χαρτιά μεγέθους A6, B6 ή τους φακέλους οριζόντια όπως υποδεικνύεται στο ακόλουθο σχήμα (☐).

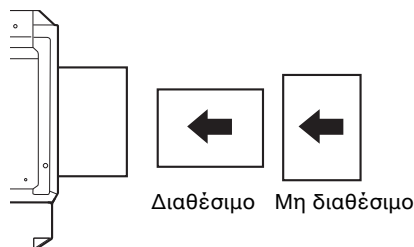

- Όταν τοποθετείτε φακέλους, βεβαιωθείτε ότι είναι ευθυγραμμισμένοι και επίπεδοι και ότι δεν έχουν χαλαρές επικαλύψεις με κόλλα (όχι την επικάλυψη κλεισίματος του φακέλου).
- Ειδικά χαρτιά εκτός από τις προτεινόμενες από τη SHARP διαφάνειες, ετικέτες και φακέλους πρέπει να τροφοδοτούνται ένα-ένα από το δίσκο bypass.
- Όταν προσθέτετε χαρτί, πρώτα αφαιρέστε τυχόν παραμένον χαρτί στο δίσκο, ενώστε το με το χαρτί που θα προστεθεί και κατόπιν ξανατοποθετήστε το ως μία ακέραια στοίβα χαρτιού. Το χαρτί που θα προστεθεί πρέπει να είναι του ίδιου μεγέθους με αυτό που προϋπήρχε στο δίσκο.
- Μη χρησιμοποιείτε χαρτί που είναι μικρότερο του πρωτοτύπου. Αυτό μπορεί να προκαλέσει μπουτζούρες ή λερωμένες εικόνες.
- Μην χρησιμοποιείτε χαρτί στο οποίο έχει ήδη γίνει αντιγραφή ή εκτύπωση.

Φάκελοι

Μην χρησιμοποιείτε τους ακόλουθους τύπους φακέλων διότι θα προκληθούν εμπλοκές χαρτιού.

- Φακέλους με μεταλλικές προεξοχές, κόπιτσες, χορδές, τρύπες ή παράθυρα.
- Φακέλους με ανώμαλες ενισχύσεις, αυτογραφικό χαρτί ή γυαλιστερές επιφάνειες.
- Φακέλους με δύο ή περισσότερα πτερύγια επικάλυψης.
- Φακέλους με ταινία, φιλμ ή χαρτί τοποθετημένο στο πτερύγιο επικάλυψης.
- Φακέλους με δίπλωμα στο πτερύγιο επικάλυψης.
- Φακέλους με κόλλα στο πτερύγιο επικάλυψης που υγραίνεται για σφράγιση.
- Φακέλους με ετικέτες ή σφραγίδες.
- Φακέλους που είναι ελαφρά διογκωμένοι από αέρα.
- Φακέλους με κόλλα που εκτείνεται έξω από την περιοχή συγκόλλησης.
- Φακέλους με τμήμα της περιοχής σφράγισης απογυμνωμένο.

ΑΛΛΑΖΟΝΤΑΣ ΤΗ ΡΥΘΜΙΣΗ ΜΕΓΕΘΟΥΣ ΧΑΡΤΙΟΥ ΣΕ ΕΝΑ ΔΙΣΚΟ

Ακολουθήστε τα παρακάτω βήματα για να αλλάξετε τη ρύθμιση μεγέθους χαρτιού σε ένα δίσκο.

2



- Η ρύθμιση του μεγέθους χαρτιού δεν μπορεί να αλλαχθεί όταν η μηχανή έχει σταματήσει προσωρινά εξαιτίας του ότι τελείωσε το χαρτί στο δίσκο ή συνέβη εμπλοκή χαρτιού ή κατά τη διάρκεια διακοπής εργασίας.
- Κατά τη διάρκεια της εκτύπωσης (ακόμη και στη λειτουργία αντιγραφής), η ρύθμιση μεγέθους χαρτιού δεν μπορεί να αλλαχθεί.
- Το χαρτί μεγέθους A5 μπορεί να επιλεγεί μόνο στο δίσκο παράκαμψης.
- Μην τοποθετείτε χαρτί διαφορετικού μεγέθους από αυτό που είναι ρυθμισμένο. Αυτό μπορεί να προκαλέσει μουτζούρες, ακάθαρτο εικόνα και βρώμικο. Η παραγωγή αντιγράφων θα είναι αδύνατη.

1 Κρατήστε πατημένο το πλήκτρο [Χαρτί] για περισσότερα από 5 δευτερόλεπτα για να ορίσετε το επιλεγμένο μέγεθος χαρτιού.

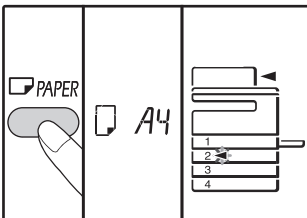

Η ένδειξη της τρέχουσας πηγής τροφοδοσίας χαρτιού θα αναβοσβήνει και η αντίστοιχη ένδειξη μεγέθους χαρτιού (που είναι ήδη επιλεγμένη) θα ανάβει σταθερά. Όλες οι άλλες ενδείξεις θα σβήσουν.

2 Εάν η συσκευή έχει 2 ή περισσότερους δίσκους χαρτιού, χρησιμοποιήστε το πλήκτρο [ΔΙΣΚΟΣ] για να επιλέξετε το δίσκο χαρτιού για το οποίο θέλετε να αλλάξετε τη ρύθμιση μεγέθους χαρτιού.

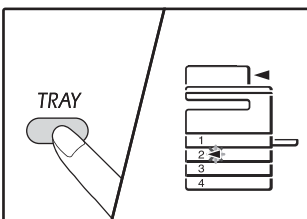

Κάθε φορά που πιέζετε το πλήκτρο [ΔΙΣΚΟΣ], υποδεικνύετε έναν δίσκο χαρτιού με μια ένδειξη θέσης τροφοδοσίας χαρτιού που αναβοσβήνει.

3 Χρησιμοποιήστε το πλήκτρο [Μέγεθος] για να επιλέξετε το μέγεθος χαρτιού.

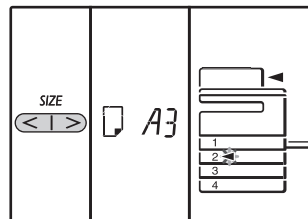

Αλλαγή της ρύθμισης του μεγέθους χαρτιού του δίσκου bypass

Για να αλλάξετε τη ρύθμιση του μεγέθους χαρτιού του δίσκου bypass, κρατήστε πατημένο το πλήκτρο [Χαρτί] για περισσότερα από 5 δευτερόλεπτα, χρησιμοποιήστε το πλήκτρο [ΔΙΣΚΟΣ] για να επιλέξετε το δίσκο bypass και επιλέξτε το επιθυμητό μέγεθος χαρτιού.

Προσαρμόστε τη ρύθμιση του δίσκου bypass

Εάν έχει επιλεγεί ο δίσκος bypass, μπορείτε επίσης να αλλάξετε τη ρύθμιση του μεγέθους χαρτιού με την παρακάτω διαδικασία.

- Πληκτρολογήστε μια τιμή για την οριζόντια/κατακόρυφη κατεύθυνση πιέζοντας τα αριθμητικά πλήκτρα. Πιέστε το πλήκτρο [%] για να εναλλάξετε την οριζόντια/κατακόρυφη κατεύθυνση.

Όταν έχει επιλεγεί η οριζόντια κατεύθυνση:
οριζόντιο δείκτη (☞) ανάβει

Όταν έχει επιλεγεί η κατακόρυφη κατεύθυνση:
κάθετη ένδειξη (☞) ανάβει
ταν τελειώσετε, πιέστε και κρατήστε πατημένο το πλήκτρο [ZOOM] (%).

Διαθέσιμες τιμές

Κατεύθυνση	ελάχ. (mm)	μέγ. (mm)
Οριζόντια	100	297
Κατακόρυφη	139	420

* Αξία μπορεί να εγγραφεί μόνο σε μετρικό (σειρά AB)

Metric (AB σειρά) και ιντσών σειρά αναφοράς

inch σειρά (ίντσες)	Μετρικές σειρές (Σειρά AB) (mm)
5-1/2" x 8-1/2" (Invoice)	140 x 216
8-1/2" x 11" (Letter)	216 x 279
8-1/2" x 13" (Foolscap)	216 x 330
8-1/2" x 13-2/5"	216 x 340
8-1/2" x 13-1/2"	216 x 353
8-1/2" x 14" (Legal)	216 x 355
11" x 17" (Ledger)	279 x 432

4 Αλλάξτε το μέγεθος χαρτιού του επιλεγμένου δίσκου.

Ανατρέξτε στην ενότητα **"ΤΟΠΟΘΕΤΩΝΤΑΣ ΧΑΡΤΙ"** (σελ.35)

5 Πιέστε το πλήκτρο [ΕΝΑΡΞΗ] (☑) και, στη συνέχεια, πιέστε το πλήκτρο [Χαρτί].

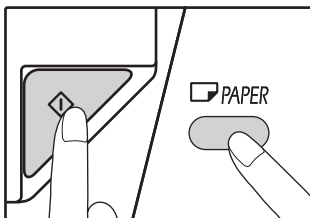

Για να αλλάξετε τη ρύθμιση του μεγέθους χαρτιού άλλου δίσκου, επαναλάβετε τα βήματα 2 έως 5 αφού πιέσετε το πλήκτρο [ΕΝΑΡΞΗ] (☑).

Λειτουργία εύκολης ρύθμισης (Μόνο στο δίσκο bypass)

Αν χρησιμοποιείτε το δίσκο bypass, μπορείτε να ορίσετε εύκολα το μέγεθος χαρτιού στη λειτουργία εύκολης ρύθμισης.



- Δεν υπάρχει δυνατότητα ταυτόχρονης ρύθμισης του τύπου χαρτιού.
- Αν το μέγεθος χαρτιού είναι EXTRA, δεν είναι δυνατή η καταχώριση αριθμητικής τιμής.

1 Χρησιμοποιήστε το πλήκτρο [ΔΙΣΚΟΣ] για να επιλέξετε το δίσκο bypass.

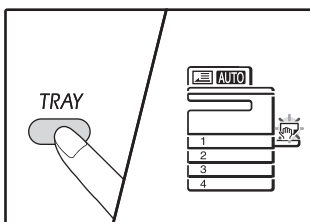

Η ένδειξη δίσκου bypass θα ανάψει.

2 Χρησιμοποιήστε το πλήκτρο [ΜΕΓΕΘΟΣ] για να επιλέξετε το μέγεθος χαρτιού.

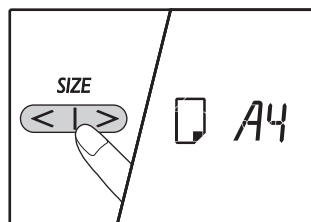

Η ένδειξη δίσκου bypass θα αναβοσβήσει.

3 Πατήστε το πλήκτρο [ΕΝΑΡΞΗ] (☑).

Το μέγεθος χαρτιού για το δίσκο bypass επιβεβαιώνεται.



Το φύλλο ένδειξη μεγέθους χαρτιού του μεγέθους στο βήμα 3 εμφανίζεται στο παράθυρο στη δεξιά πλευρά του δίσκου.

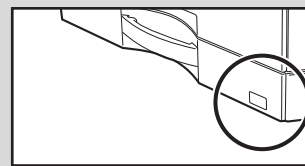

Σημαντικά στοιχεία κατά τη χρήση της λειτουργίας εκτυπωτή

Βεβαιωθείτε ότι η ρύθμιση του μεγέθους χαρτιού του δίσκου είναι ίδια με τη ρύθμιση του μεγέθους χαρτιού στο πρόγραμμα οδήγησης του εκτυπωτή. Για παράδειγμα, εάν η ρύθμιση του μεγέθους χαρτιού του δίσκου είναι A4R, ορίστε τη "Ρύθμιση μεγέθους χαρτιού" σε "A4R". Για περισσότερες πληροφορίες ανατρέξτε στην ενότητα **"ΔΙΑΜΟΡΦΩΣΗ ΤΟΥ ΟΔΗΓΟΥ ΕΚΤΥΠΩΤΗ"** (σελ.23).

ΑΛΛΑΓΗ ΤΟΥ ΤΥΠΟΥ ΧΑΡΤΙΟΥ ΣΕ ΕΝΑ ΔΙΣΚΟ

Όταν αλλάζετε τον τύπο του χαρτιού που χρησιμοποιείται στο δίσκο, ακολουθείτε πάντα την παρακάτω διαδικασία για να αλλάξετε τη ρύθμιση χαρτιού του δίσκου.



- Ο τύπος χαρτιού δεν μπορεί να ρυθμιστεί, όταν η λειτουργία διακόπτεται προσωρινά λόγω εξάντλησης ή εμπλοκής χαρτιού ή σε διακοπόμενη παραγωγή αντιγράφων. Ο τύπος χαρτιού δεν μπορεί να ρυθμιστεί κατά τη διάρκεια της εκτύπωσης.
- Αλλάξτε τη ρύθμιση τύπου χαρτιού στη λειτουργία παραγωγής αντιγράφων. Η ρύθμιση δεν μπορεί να αλλάξει όταν εκτελείται παραγωγή αντιγράφων ή σε λειτουργία σαρωτή.
- Μην τοποθετείτε τύπο χαρτιού που είναι διαφορετικός από τη ρύθμιση δίσκου. Αυτό μπορεί να προκαλέσει εμπλοκές χαρτιού.

1 Εκτελέστε τα βήματα 1 έως 5 της ενότητας **"ΑΛΛΑΖΟΝΤΑΣ ΤΗ ΡΥΘΜΙΣΗ ΜΕΓΕΘΟΥΣ ΧΑΡΤΙΟΥ ΣΕ ΕΝΑ ΔΙΣΚΟ"** (σελ.37), και επιλέξτε το δίσκο τον τύπο χαρτιού του οποίου θέλετε να αλλάξετε.

2 Πατήστε το πλήκτρο [Ζουμ] (☰, ☲).
The light of the tray selected for the paper Η λυχνία του δίσκου που έχει επιλεγεί για τη ρύθμιση τύπου χαρτιού θα αναβοσβήσει και η ένδειξη αναλογίας θα αλλάξει ως εξής.

Ένδειξη αναλογίας	Τύπος χαρτιού
Απενεργοποιημένη	Τυπικό χαρτί
AUTO 0	Λεπτό χαρτί
AUTO 1	Βαρύ χαρτί 1*
AUTO 2	Βαρύ χαρτί 1 2*
AUTO 2-1 έως AUTO 2-8	Φάκελοι Για την ένδειξη αναλογίας και τους τύπους φακέλων, ανατρέξτε στην ενότητα "Ένδειξη φακέλων".
AUTO 3	Ετικέτες
AUTO 0HP	ΤΔιαφάνειες

* Για τη διαφορά μεταξύ των τύπων Βαρύ 1 και Βαρύ 2, ανατρέξτε στην ενότητα "Χαρτί που μπορεί να χρησιμοποιηθεί" **"ΧΑΡΤΙ"** (σελ.34).



Μόνο απλό χαρτί και λεπτό χαρτί μπορεί να ρυθμιστεί για τους δίσκους χαρτιού 1 έως 4.

3 Αφού πατήσετε το πλήκτρο [Έναρξη] (☑), πατήστε το πλήκτρο [Δίσκος] για έξοδο από τις ρυθμίσεις.

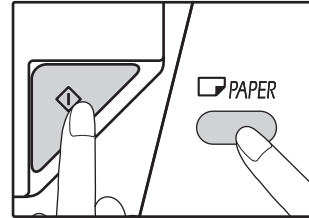

Για να αλλάξετε τη ρύθμιση μεγέθους χαρτιού άλλου δίσκου, επαναλάβετε τα βήματα 2 έως 5 αφού πατήσετε το πλήκτρο [ΕΝΑΡΞΗ] (☑).

Ένδειξη φακέλων

Ένδειξη αναλογίας	Τύποι φακέλων
AUTO 2-1	Monarch
AUTO 2-2	Com-10
AUTO 2-3	DL
AUTO 2-4	Envelope Chou 3
AUTO 2-5	YOKEI-2
AUTO 2-6	Kaku-2
AUTO 2-7	kaku-3
AUTO 2-8	YOKEI-4

2

ΧΡΗΣΗ ΤΩΝ ΛΕΙΤΟΥΡΓΙΩΝ ΔΗΜΙΟΥΡΓΙΑΣ ΑΝΤΙΓΡΑΦΩΝ, ΕΚΤΥΠΩΤΗ ΚΑΙ ΣΑΡΩΤΗ

Μερικές λειτουργίες δεν είναι δυνατό να εκτελεστούν ταυτόχρονα όταν η συσκευή χρησιμοποιείται σε λειτουργία εκτυπωτή, λειτουργία αντιγράφων ή λειτουργία σαρωτή.

Λειτουργίες		Αντιγραφή	Εκτύπωση	Σάρωση από υπολογιστή	Σάρωση από τη συσκευή
Αντιγραφή	Είσοδος αντιγραφής	Ναι	Ναι	Ναι	Όχι
	Κατά την αντιγραφή		Όχι	Όχι	Όχι
Εκτυπωτής	Κατά την εκτύπωση	Ναι*		Ναι	Ναι
Σαρωτής	Κατά την προεπισκόπηση σάρωσης ή τη σάρωση	Όχι	Ναι		

Αυτό το κεφάλαιο επεξηγεί τον τρόπο χρήσης των λειτουργιών αντιγραφής.

ΚΑΝΟΝΙΚΗ ΠΑΡΑΓΩΓΗ ΑΝΤΙΓΡΑΦΩΝ

Η ενότητα αυτή επεξηγεί πως να παράγετε ένα απλό αντίγραφο.

Εάν είναι ενεργοποιημένη η "Λειτουργία Έλεγχος λογαριασμών" (σελ.94), εισάγετε τον τριψήφιο κωδικό λογαριασμού.

Παράγοντας αντίγραφα από το κρύσταλλο

- 1** Ανοίξτε το καπάκι πρωτοτύπων/RSPF και τοποθετήστε το πρωτότυπο έγγραφο.

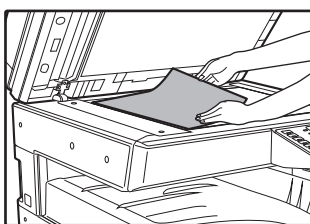
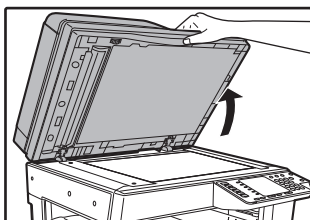

Τοποθετήστε το πρωτότυπο με την όψη προς το κρύσταλλο.



Μπορεί να τοποθετηθεί πρωτότυπο μεγέθους έως A3 στο κρύσταλλο.

- 2** Κλείστε το καπάκι πρωτοτύπων/RSPF.

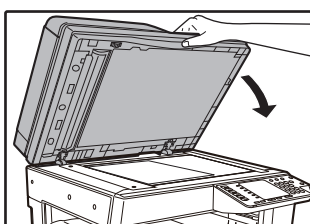

Αφού τοποθετήσετε το πρωτότυπο, βεβαιωθείτε ότι κλείσατε το καπάκι πρωτοτύπων/RSPF. Εάν το αφήσετε ανοιχτό, τα τμήματα που βρίσκονται εκτός του πρωτοτύπου θα αντιγραφούν μαύρα, γεγονός που προκαλεί υπερβολική κατανάλωση γραφίτη.

- 3** Πατήστε το πλήκτρο [ΠΡΩΤΟΤΥΠΟ]

- 4** Καθορίστε το μέγεθος του πρωτοτύπου με το πλήκτρο [Μέγεθος].

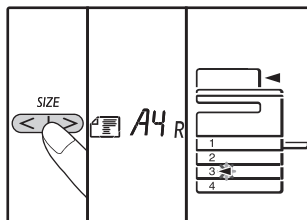

Όταν επιλεγεί μέγεθος πρωτοτύπου, ο δίσκος που περιέχει χαρτί ίδιου μεγέθους θα επιλεγεί αυτόματα. (Όταν υπάρχουν δύο ή περισσότεροι δίσκοι χαρτιού)

- Βεβαιωθείτε ότι ανάβει η ένδειξη Δίσκος. Εάν δεν ανάψει η ένδειξη, τότε κανένας δίσκος δεν έχει το ίδιο μέγεθος χαρτιού με το πρωτότυπο. Τοποθετήστε χαρτί με το απαιτούμενο μέγεθος σε έναν δίσκο ή επιλέξτε το δίσκο bypass με το πλήκτρο [Χαρτί] και αντιγράψτε από τον δίσκο bypass.
- Ο δίσκος bypass πρέπει να επιλεγεί χειροκίνητα.
- Για να αντιγράψετε σε χαρτί διαφορετικού μεγέθους από το πρωτότυπο, επιλέξτε το χαρτί με το πλήκτρο [Χαρτί].
- Όταν ολοκληρώσετε τη ρύθμιση του μεγέθους πρωτοτύπου, πατήστε το πλήκτρο [Έναρξη] (▶).

- 5** Ορίστε αριθμό αντιγράφων.

- 6** Πιέστε το πλήκτρο [ΕΝΑΡΞΗ] (▶) για να ξεκινήσει η αντιγραφή.

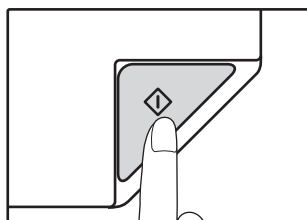

Το αντίγραφο παραδίδεται στον κεντρικό δίσκο.



- Ο κεντρικός δίσκος είναι χωρητικότητας 250 φύλλων χαρτιού.
- Περίπου ένα λεπτό μετά το τέλος της αντιγραφής, ενεργοποιείται η "Αυτόματη ακύρωση" και επαναφέρει τις ρυθμίσεις αντιγραφής στις αρχικές ρυθμίσεις. (σελ.33) Η ρύθμιση για το "Χρόνος αυτόματης επαναφοράς λειτουργιών" μπορεί να αλλάξει στις ρυθμίσεις συστήματος. (σελ.88)
- Πιέστε το πλήκτρο [ΑΚΥΡΩΣΗ] (Ⓢ) για να σταματήσετε την αντιγραφή κατά τη διάρκεια της παραγωγής.

Αντιγραφή από το RSPF

1 Βεβαιωθείτε ότι δεν έχει ξεχαστεί κάποιο πρωτότυπο πάνω στο κρύσταλλο. Κλείστε το RSPF.

2 Ρυθμίστε τους οδηγούς πρωτοτύπων σύμφωνα με το μέγεθος του (των) πρωτοτύπου (ων).

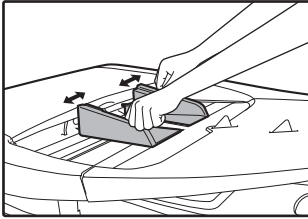

3 Τοποθετήστε το (τα) πρωτότυπο (α) με όψη προς τα πάνω στον δίσκο τροφοδοσίας πρωτοτύπων.

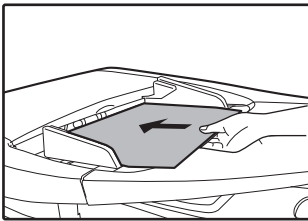

- Τοποθετήστε το πρωτότυπο στο δίσκο τροφοδοσίας εγγράφων, στο τέρμα του δίσκου. Όταν οριστεί το πρωτότυπο, η ένδειξη RSPF θα ανάψει.
- Η ένδειξη ΜΕΓΕΘΟΣ ΠΡΩΤΟΤΥΠΟΥ που αντιστοιχεί στο μέγεθος του πρωτοτύπου θα ανάψει. Τα μεγέθη 5,5 x 8,5R, A5R, B5 και B5R δεν εντοπίζονται.
- Εάν αναβοσβήνει το ενδεικτικό ΜΕΓΕΘΟΣ ΠΡΩΤΟΤΥΠΟΥ, περιστρέψτε το πρωτότυπο ώστε να έχει τον ίδιο προσανατολισμό με το ενδεικτικό ΜΕΓΕΘΟΥΣ ΠΡΩΤΟΤΥΠΟΥ που αναβοσβήνει.
- Βεβαιωθείτε ότι έχει ανάψει η ένδειξη ΜΕΓΕΘΟΣ ΧΑΡΤΙΟΥ. Εάν δεν ανάψει η ένδειξη, τότε κανένας δίσκος δεν έχει το ίδιο μέγεθος χαρτιού με το πρωτότυπο. Τοποθετήστε χαρτί με το απαιτούμενο μέγεθος σε έναν δίσκο ή επιλέξτε το δίσκο bypass με το πλήκτρο [ΧΑΡΤΙΟΥ] και αντιγράψτε από τον δίσκο bypass.
- Ο δίσκος bypass πρέπει να επιλεγεί χειροκίνητα.
- Για να αντιγράψετε σε χαρτί διαφορετικού μεγέθους από το πρωτότυπο, επιλέξτε το χαρτί με το πλήκτρο [ΧΑΡΤΙΟΥ].



Μην τοποθετείτε συγχρόνως πρωτότυπα με διαφορετικά μεγέθη στον δίσκο τροφοδοσίας πρωτοτύπων. Η ενέργεια αυτή μπορεί να προκαλέσει εμπλοκές.

4 Ορίστε αριθμό αντιγράφων.

5 Πιέστε το πλήκτρο [ΕΝΑΡΞΗ] (⏻) για να ξεκινήσει η αντιγραφή.

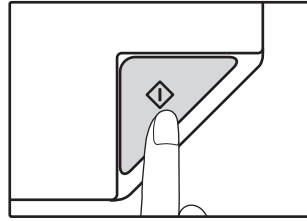

Το αντίγραφο εξέρχεται από τον κεντρικό δίσκο εξόδου.

Η προεπιλεγμένη λειτουργία εξόδου για αντιγραφή από τα RSPF είναι η λειτουργία σελιδοποίησης (σελ.55). Η προεπιλεγμένη λειτουργία εξόδου μπορεί να αλλάξει με χρήση της λειτουργίας "Αυτόματης επιλογής σελιδοποίησης" στις ρυθμίσεις συστήματος (σελ.90).



- Ο κεντρικός δίσκος είναι χωρητικότητας 250 φύλλων χαρτιού.
- Περίπου ένα λεπτό μετά το τέλος της αντιγραφής, ενεργοποιείται η "Αυτόματη ακύρωση" και επαναφέρει τις ρυθμίσεις αντιγραφής στις αρχικές ρυθμίσεις. (σελ.33) Η ρύθμιση για την "Χρόνος αυτόματης επαναφοράς λειτουργιών" μπορεί να αλλάξει στις ρυθμίσεις συστήματος. (σελ.88)
- Πιέστε το πλήκτρο [ΑΚΥΡΩΣΗ] (⏻) για να σταματήσετε την αντιγραφή κατά τη διάρκεια της παραγωγής.
- Εάν βρείτε δυσκολία στην αφαίρεση των πρωτοτύπων, ανοίξτε πρώτα το καπάκι κυλίνδρου τροφοδοσίας και κατόπιν αφαιρέστε το πρωτότυπο. Εάν αφαιρέσετε το πρωτότυπο χωρίς να ανασηκώσετε το καπάκι κυλίνδρου τροφοδοσίας, το πρωτότυπο μπορεί να λερωθεί.

3

Λειτουργία αυτόματης επιλογής χαρτιού (Όταν υπάρχουν δύο ή περισσότεροι δίσκοι χαρτιού)

Όταν ανάβει η ένδειξη ΑΥΤΟΜΑΤΗ ΕΠΙΛΟΓΗ ΧΑΡΤΙΟΥ είναι ενεργοποιημένη η "Λειτουργία αυτόματης επιλογής χαρτιού". Η λειτουργία αυτή επιλέγει αυτόματα χαρτί ιδίου μεγέθους με το πρωτότυπο A5, B5, B5R, A4, A4R, B4, A3 (5-1/2" x 8-1/2", 8-1/2" x 11", 8-1/2" x 11"R, 8-1/2" x 13", 8-1/2" x 13-1/2", 8-1/2" x 13-2/5", 8-1/2" x 14" and 11" x 17"). Η "Λειτουργία αυτόματης επιλογής χαρτιού" μπορεί να απενεργοποιηθεί στις ρυθμίσεις συστήματος. (σελ.89)

- Εάν επιλεγεί Ζουμ μετά την τοποθέτηση του πρωτοτύπου, θα επιλεγεί αυτόματα μέγεθος χαρτιού που είναι κατάλληλο για τη ρύθμιση Ζουμ που έχει γίνει.
- Η "Λειτουργία αυτόματης επιλογής χαρτιού" ακυρώνεται εάν είναι επιλεγμένη η αυτόματη επιλογή κλίμακας αντιγραφής (σελ.44) ή αν έχει γίνει επιλογή του δίσκου με το πλήκτρο [PAPER]. Η αυτόματη επιλογή χαρτιού επανέρχεται σε λειτουργία όταν πιεστεί το πλήκτρο [ΑΚΥΡΩΣΗ ΟΛΩΝ] (CA) ή όταν ενεργοποιηθεί ο "Χρόνος

Αφαιρώντας το καπάκι κρυστάλλου

Για να αντιγράψετε πρωτότυπα μεγάλου μεγέθους, όπως εφημερίδες, αφαιρέστε το καπάκι πρωτοτύπων. Για να το αφαιρέσετε, ανοίξτε το καπάκι πρωτοτύπων και σηκώστε το τραβώντας προς τα πίσω με ελαφριά κλίση. Για να τοποθετήσετε ξανά το καπάκι, εκτελέστε την αντίστροφη διαδικασία. Το RSPF δεν είναι δυνατό να αφαιρεθεί.

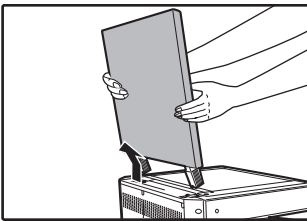

Αντιγράφοντας βιβλία ή πρωτότυπα με πτυχές ή τσακίσεις

Πιέστε προς τα κάτω το καπάκι πρωτοτύπων/RSPF κατά τη διάρκεια της αντιγραφής, όπως φαίνεται στην εικόνα. Εάν το καπάκι πρωτοτύπων/RSPF δεν είναι τελείως κλειστό, ενδέχεται να παρουσιαστούν σκιές στο αντίγραφο ή το αντίγραφο να είναι θολό. Ισιώστε καλά τα πρωτότυπα που έχουν πτυχές ή γρατζουνιές πριν από την τοποθέτησή.

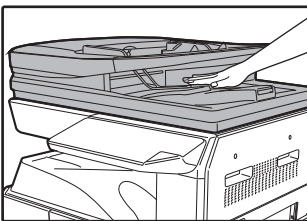

Πρωτότυπα τα οποία μπορούν να χρησιμοποιηθούν στο RSPF

Μπορούν να χρησιμοποιηθούν πρωτότυπα μεγέθους A5 έως A3 και βάρους 50 g/m² έως 128 g/m² (13 lbs. bond έως 32 lbs. bond)

(2-sided αντιγραφή ή σάρωση: 50 g/m² to 105 g/m² (13 lbs. bond έως 28 lbs. bond)) .

Μπορούν να τοποθετηθούν ταυτόχρονα έως 100 φύλλα.

Εισάγετε μια σειρά από πρωτότυπα που δεν υπερβαίνει τη γραμμή του δείκτη στο δίσκο του τροφοδότη εγγράφων.



- Βεβαιωθείτε ότι δεν υπάρχουν συρραπτικά ή συνδετήρες στα πρωτότυπα.
- Ισιώστε κυρτωμένα πρωτότυπα πριν τα τοποθετήσετε στο δίσκο τροφοδοσίας πρωτοτύπων. Κυρτωμένα πρωτότυπα πιθανόν να προκαλέσουν εμπλοκές.
- Όταν τοποθετείτε πολλά φύλλα πρωτοτύπων μεγάλου πάχους, εάν δεν τροφοδοτηθεί το πρωτότυπο, μειώστε το πλήθος των τοποθετημένων πρωτοτύπων.

Πρωτότυπα τα οποία δεν μπορούν να χρησιμοποιηθούν στο RSPF

Τα παρακάτω πρωτότυπα δεν μπορούν να χρησιμοποιηθούν. Αυτά μπορεί να προκαλέσουν εμπλοκές ή μουντζούρες ή ασαφή αντίγραφα.

- Διαφάνειες, ριζόχαρτα, άλλα διαφανή ή ημιδιαφανή χαρτιά και φωτογραφίες.
- Καρμπονιζέ χαρτί, θερμογραφικό χαρτί.
- Πρωτότυπα τσαλακωμένα, διπλωμένα ή σχισμένα.
- Κολημένα πρωτότυπα, τρυπημένα πρωτότυπα.
- Πρωτότυπα με σπές βιβλιοδεσίας.
- Πρωτότυπα εκτυπωμένα με καρμπονοταινία (εκτύπωση με θερμική μεταφορά), πρωτότυπα σε χαρτί θερμικής μεταφοράς.

Λειτουργία Συνεχόμενης τροφοδοσίας πρωτοτύπων

Εάν έχει ενεργοποιηθεί η "Λειτουργία Συνεχόμενης τροφοδοσίας πρωτοτύπων" στις ρυθμίσεις συστήματος (σελ.88), η ένδειξη RSPF θα αναβοσβήσει για περίπου 5 δευτερόλεπτα μετά την τροφοδοσία όλων των πρωτοτύπων. Εάν τοποθετηθεί ένα νέο πρωτότυπο στο RSPF κατά τη διάρκεια αυτή, το πρωτότυπο θα τροφοδοτηθεί αυτόματα και θα ξεκινήσει η αντιγραφή.

ΠΑΡΑΓΟΝΤΑΣ ΕΝΑ ΑΧΝΟΤΕΡΟ Ή ΣΚΟΥΡΟΤΕΡΟ ΑΝΤΙΓΡΑΦΟ

Αρχικά είναι ενεργοποιημένη η ρύθμιση αυτόματης φωτεινότητας. Η λειτουργία αυτή ρυθμίζει αυτόματα την εικόνα του αντιγράφου ανάλογα με το πρωτότυπο που αντιγράφετε. Εάν επιθυμείτε να επιλέξετε μόνοι σας το επίπεδο φωτεινότητας, ακολουθήστε τα παρακάτω βήματα. (Επιλέξτε μεταξύ δύο τύπων πρωτοτύπων και πέντε επιπέδων φωτεινότητας για κάθε τύπο πρωτοτύπου.) Το επίπεδο φωτεινότητας που χρησιμοποιείται στη ρύθμιση αυτόματης φωτεινότητας μπορεί επίσης να αλλαχθεί. ("ΡΥΘΜΙΖΟΝΤΑΣ ΤΟ ΕΠΙΠΕΔΟ ΑΥΤΟΜΑΤΗΣ ΦΩΤΕΙΝΟΤΗΤΑΣ" (σελ.86))

Τύποι πρωτοτύπου

- ΑΥΤΟΜΑΤΗ (AUTO) Η ρύθμιση αυτόματης φωτεινότητας είναι ενεργοποιημένη και η φωτεινότητα ρυθμίζεται αυτόματα ανάλογα με το πρωτότυπο που θα αντιγραφεί. Η φωτεινότητα μειώνεται για έγχρωμες περιοχές και σκιές φόντου.
- ΚΕΙΜΕΝΟ (☐•••☐) Η φωτεινότητα αυξάνεται για τις άτονες περιοχές και μειώνεται για τα σκουρόχρωμα φόντα για να κάνει το κείμενο ευανάγνωστο.
- ΦΩΤΟΓΡΑΦΙΑ (☐☐) Οι αποχρώσεις της φωτογραφίας αναπαράγονται με μεγαλύτερη διαύγεια.

1 Πιέστε το πλήκτρο [ΑΥΤΟΜΑΤΗ/ΚΕΙΜΕΝΟ/ΦΩΤΟΓΡΑΦΙΑ] (AUTO /☐•••☐/☐☐) για να επιλέξετε τον τύπο πρωτοτύπου.

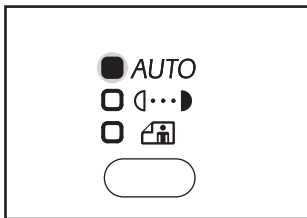

Για να ρυθμίσετε χειροκίνητα την φωτεινότητα ενός πρωτοτύπου με κείμενο, πιέστε το πλήκτρο μέχρι να ανάψει η ένδειξη ΚΕΙΜΕΝΟ (☐•••☐). Για να αντιγράψετε μία φωτογραφία πιέστε μέχρι να ανάψει η ένδειξη ΦΩΤΟΓΡΑΦΙΑ (☐☐).



Για να επιστρέψετε στην αυτόματη φωτεινότητα, πιέστε το πλήκτρο μέχρι να ανάψει η ένδειξη ΑΥΤΟΜΑΤΗ (AUTO).

2 Πιέστε το πλήκτρο [Ατονο] (☐☐) ή [Σκούρο] (☐☐) για να ρυθμίσετε τη φωτεινότητα.

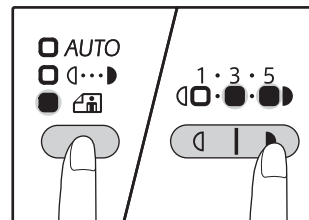

Για ένα σκουρότερο αντίγραφο, πιέστε το πλήκτρο [Σκούρο] (☐☐). Για ένα αχνότερο αντίγραφο, πιέστε το πλήκτρο [Ατονο] (☐☐). Εάν είναι επιλεγμένο επίπεδο φωτεινότητας 2 ή 4, θα ανάβουν οι δύο ενδείξεις ταυτόχρονα.



Κανόνες για την τιμή φωτεινότητας

- 1 - 2 Σκούρα πρωτότυπα όπως εφημερίδες
- 3 Κανονικά πρωτότυπα
- 4 - 5 Έγχρωμο κείμενο ή κείμενο γραμμένο με μολύβι

3

ΕΠΙΛΕΓΟΝΤΑΣ ΕΝΑ ΔΙΣΚΟ ΧΑΡΤΙΟΥ

Κανονικά εκτελείται η λειτουργία αυτόματης επιλογής χαρτιού (σελ.42) (εκτός εάν έχει απενεργοποιηθεί) και επομένως όταν τοποθετείται το πρωτότυπο στο κρύσταλλο και επιλέγεται το μέγεθος πρωτοτύπου ή όταν το πρωτότυπο τοποθετείται στο RSPF, επιλέγεται αυτόματα ο δίσκος με το ίδιο μέγεθος χαρτιού με το πρωτότυπο. Εάν επιθυμείτε να χρησιμοποιήσετε δίσκο διαφορετικό από αυτόν που επιλέγεται αυτόματα (για παράδειγμα, εάν θέλετε να μεγεθύνετε ή να σμικρύνετε το αντίγραφο ή να χρησιμοποιήσετε το δίσκο bypass), πιέστε το πλήκτρο [Δίσκος] για να επιλέξετε τον επιθυμητό δίσκο.

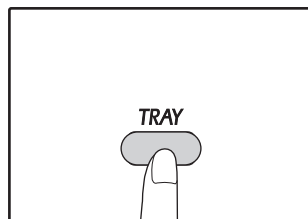

- Εάν το μέγεθος χαρτιού που θέλετε να χρησιμοποιήσετε δεν εμφανίζεται, αλλάξτε το χαρτί σε ένα δίσκο στο επιθυμητό μέγεθος. (σελ.37)
- Η αυτόματη επιλογή κλίμακας αντιγραφής (σελ.44) δεν λειτουργεί όταν είναι επιλεγμένος ο δίσκος bypass ή ένας δίσκος με ειδικό μέγεθος χαρτιού.

Αυτόματη εναλλαγή δίσκων (Όταν υπάρχουν δύο ή περισσότεροι δίσκοι χαρτιού)

Εάν αδειάσει το χαρτί στο δίσκο κατά τη διάρκεια της παραγωγής αντιγράφων και υπάρχει άλλος δίσκος με το ίδιο μέγεθος χαρτιού και τον ίδιο προσανατολισμό τροφοδοσίας (οριζόντιος ή κάθετος), επιλέγεται αυτόματα ο άλλος δίσκος και η παραγωγή συνεχίζεται. Η "Αυτόματη εναλλαγή δίσκων" μπορεί να απενεργοποιηθεί στις ρυθμίσεις συστήματος (σελ.89).

ΟΡΙΖΟΝΤΑΣ ΤΟΝ ΑΡΙΘΜΟ ΑΝΤΙΓΡΑΦΩΝ

Πιέστε τα αριθμητικά πλήκτρα για να ορίσετε τον αριθμό αντιγράφων.

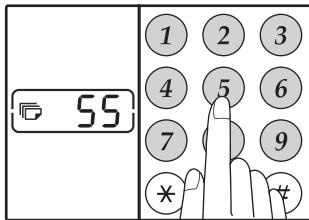

- Ο ορισμένος αριθμός αντιγράφων εμφανίζεται στην οθόνη. Μπορεί να οριστεί μέγιστος αριθμός αντιγράφων 999. (εργοστασιακή αρχική ρύθμιση).
- Εάν επιθυμείτε να κάνετε ένα απλό αντίγραφο, η παραγωγή είναι δυνατή με την οθόνη να δείχνει "0".



Εάν εισάγετε λάθος αριθμό, πιέστε το πλήκτρο [ΑΚΥΡΩΣΗ] (C) και εισάγετε το σωστό αριθμό.

Σημαντική σημείωση όταν παράγετε μεγάλο αριθμό αντιγράφων

Όταν παραχθεί ο μέγιστος αριθμός αντιγράφων που μπορεί να χωρέσει ο κεντρικός δίσκος εξόδου (περίπου 250 φύλλα), η παραγωγή αντιγράφων θα σταματήσει προσωρινά. Όταν συμβεί αυτό, αφαιρέστε τα αντίγραφα και πιέστε το πλήκτρο [ΕΝΑΡΞΗ] (ON) για να συνεχιστεί η παραγωγή. Η παραγωγή αντιγράφων θα σταματήσει επίσης μετά από περίπου 500 και 750 φύλλα. Αφαιρέστε τα αντίγραφα και συνεχίστε την παραγωγή με τον ίδιο τρόπο.



Το μέγιστο πλήθος αντιγράφων μπορεί να αλλάξει στις ρυθμίσεις συστήματος. (σελ.89)

ΣΜΙΚΡΥΝΣΗ/ΜΕΓΕΘΥΝΣΗ/ΖΟΥΜΜ

Η λειτουργία Ζουμ επιτρέπει την επιλογή της ακριβούς κλίμακας αντιγραφής από 25% έως 400% με βήμα ανά 1%. Υπάρχουν τρεις τρόποι για να μεγεθύνετε και σμικρύνετε αντίγραφα όπως επεξηγείται παρακάτω.

- Οι αναλογίες σμίκρυνσης και μεγέθυνσης μπορούν να επιλεγούν αυτόματα.
"ΑΥΤΟΜΑΤΗ ΕΠΙΛΟΓΗ ΚΛΙΜΑΚΑΣ ΑΝΤΙΓΡΑΦΗΣ" (παρακάτω)
- Οι αναλογίες σμίκρυνσης και μεγέθυνσης μπορούν να επιλεγούν χειροκίνητα.
"ΧΕΙΡΟΚΙΝΗΤΗ ΕΠΙΛΟΓΗ ΚΛΙΜΑΚΑΣ ΑΝΤΙΓΡΑΦΗΣ" (σελ.45)
- Ανεξάρτητη επιλογή κατακόρυφης και οριζόντιας κλίμακας αντιγραφής.
"ΕΠΙΛΕΓΟΝΤΑΣ ΤΗΝ ΚΑΤΑΚΟΡΥΦΗ ΚΑΙ ΟΡΙΖΟΝΤΙΑ ΚΛΙΜΑΚΑ ΑΝΤΙΓΡΑΦΗΣ ΑΝΕΞΑΡΤΗΤΑ (Αντιγραφή XY ΖΟΥΜ)" (σελ.46)

Οι κλίμακες που μπορούν να επιλεγούν θα διαφέρουν ανάλογα με το αν το πρωτότυπο έχει τοποθετηθεί στο κρύσταλλο ή στο RSPF.

Τοποθεσία πρωτοτύπου	Διαθέσιμες κλίμακες αντιγραφής
Κρύσταλλο	25% – 400%
RSPF	50% – 200%

ΑΥΤΟΜΑΤΗ ΕΠΙΛΟΓΗ ΚΛΙΜΑΚΑΣ ΑΝΤΙΓΡΑΦΗΣ

1 Τοποθετήστε το (τα) πρωτότυπο (α) στον δίσκο τροφοδοσίας πρωτοτύπων ή στο κρύσταλλο.

2 Εάν το πρωτότυπο έχει τοποθετηθεί στο κρύσταλλο, επιλέξτε το μέγεθος πρωτοτύπου. (σελ.40)



- Η αυτόματη επιλογή κλίμακας μπορεί να χρησιμοποιηθεί όταν το μέγεθος πρωτοτύπου είναι A5, B5, B5R, A4, A4R, B4, A3. Τα μεγέθη χαρτιού που μπορούν να χρησιμοποιηθούν ποικίλλουν ανάλογα με τη χώρα και την περιοχή. Δεν μπορεί να χρησιμοποιηθεί για άλλα μεγέθη.
- Αφού τοποθετήσετε το πρωτότυπο, βεβαιωθείτε ότι κλείσατε το καπάκι πρωτοτύπων/RSPF. Εάν το αφήσετε ανοιχτό, τα τμήματα που βρίσκονται εκτός του πρωτοτύπου θα αντιγραφούν μαύρα, γεγονός που προκαλεί υπερβολική κατανάλωση γραφίτη.

3 Χρησιμοποιήστε το πλήκτρο [Δίσκος] για να επιλέξετε το δίσκο χαρτιού με το επιθυμητό μέγεθος χαρτιού.

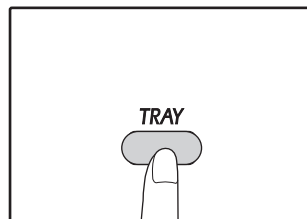

Το χαρακτηριστικό δεν θα λειτουργήσει όταν χρησιμοποιείτε χαρτί αντιγραφής μη πρότυπου μεγέθους ή όταν χρησιμοποιείτε τον δίσκο bypass.

4 Πιέστε το πλήκτρο [ΖΟΥΜ] ().

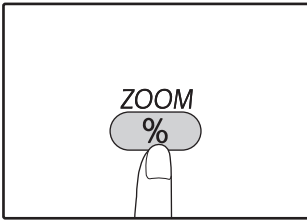

Η ένδειξη ΑΥΤΟΜ. ΚΛΙΜΑΚΑ (AUTO) ανάβει και η κατάλληλη κλίμακα για το μέγεθος πρωτοτύπου και το μέγεθος χαρτιού επιλέγεται. (Η ένδειξη της επιλεγμένης κλίμακας θα ανάψει.)



- Όταν η αναλογία είναι μικρότερη από 50%, η ένδειξη θα είναι 50% και θα αναβοσβήνει.
- Όταν η αναλογία είναι μεγαλύτερη από 200%, η ένδειξη θα είναι 200% και θα αναβοσβήνει.
- Εάν αναβοσβήνει η ένδειξη [R], αλλάξτε τη κατεύθυνση του τοποθετημένου πρωτοτύπου.
- Εάν παράγετε αντίγραφο ενώ η ένδειξη ΠΡΟΤΟΠΟΘΕΤΗΜΕΝΗ ΚΛΙΜΑΚΑ ΑΝΤΙΓΡΑΦΗΣ αναβοσβήνει, η παραγόμενη εικόνα μπορεί να εκτείνεται έξω από τη σελίδα.



5 Ορίστε τον αριθμό αντιγράφων και άλλες επιλογές αντιγραφής και κατόπιν πιέστε το πλήκτρο [ΕΝΑΡΞΗ] ().

Το αντίγραφο θα παραδοθεί στον κεντρικό δίσκο εξόδου.



Για να ακυρώσετε την επιλογή αυτόματης κλίμακας αντιγραφής, πιέστε το πλήκτρο [ΖΟΥΜ] () πάλι.

ΧΕΙΡΟΚΙΝΗΤΗ ΕΠΙΛΟΓΗ ΚΛΙΜΑΚΑΣ ΑΝΤΙΓΡΑΦΗΣ

Τα αντίγραφα μπορούν να σμικρυνθούν έως 25% ή μεγεθυνθούν έως 400%. Τα πλήκτρα επιλογής [Ζουμ] () μπορούν να πιεστούν για την άμεση επιλογή μιας κλίμακας μεταξύ οκτώ προτοποθετημένων ρυθμίσεων. Επιπρόσθετα, τα πλήκτρα [Κλίμακα αντιγραφής] ( , ) μπορούν να χρησιμοποιηθούν για να επιλεγεί η κλίμακα με βήμα ανά 1%.

1 Τοποθετήστε το πρωτότυπο(α) στον δίσκο τροφοδοσίας πρωτοτύπων ή στο κρύσταλλο.

2 Εάν τοποθετήσατε το πρωτότυπο στο κρύσταλλο επιλέξτε το μέγεθος πρωτοτύπου. (σελ.40)



Αφού τοποθετήσετε το πρωτότυπο, βεβαιωθείτε ότι κλείσατε το καπάκι πρωτοτύπων/RSPF. Εάν το αφήσετε ανοιχτό, τα τμήματα που βρίσκονται εκτός του πρωτοτύπου θα αντιγραφούν μαύρα, γεγονός που προκαλεί υπερβολική κατανάλωση γραφίτη.

3 Χρησιμοποιήστε τα πλήκτρα επιλογής [ΖΟΥΜ] () και τα πλήκτρα [Κλίμακα αντιγραφής] (,) για να επιλέξετε την επιθυμητή κλίμακα αντιγραφής.

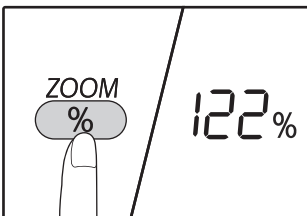

Επιλέγοντας μία προτοποθετημένη κλίμακα

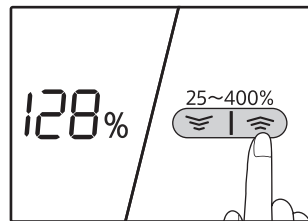

Πατήστε το πλήκτρο επιλογής [ΖΟΥΜ] () για να μετακινηθείτε προς τα πάνω στις προκαθορισμένες αναλογίες.
 "ΑΥΤΟ", "25%", "50%", "70%", "81%", "86%", "115%", "122%", "141%", "200%" and "400%".







Μικρομετρική ρύθμιση της κλίμακας

Μπορεί να οριστεί οποιαδήποτε κλίμακα αντιγραφής μεταξύ 25% και 400% με αυξομείωση ανά 1%.

Πιέστε ένα πλήκτρο

επιλογής [Ζουμ] () για να ορίσετε την κλίμακα κατά προσέγγιση, κατόπιν πιέστε τα πλήκτρα [Κλίμακα αντιγραφής] ( ή ) για να αυξήσετε ή μειώσετε την κλίμακα.

Για να αυξήσετε ή μειώσετε την κλίμακα αντιγραφής με μεγάλη ταχύτητα, κρατήστε πατημένα μόνιμα τα πλήκτρα [Κλίμακα αντιγραφής] ( ή ). Όταν είναι πιεσμένο ένα πλήκτρο [Κλίμακα αντιγραφής] ( ή ) η ένδειξη ΖΟΥΜ θα ανάβει και θα εμφανίζεται η κλίμακα ζουμ στην οθόνη για 2 δευτερόλεπτα περίπου.



- Αν δεν εμφανίζεται το μέγεθος χαρτιού που θέλετε να χρησιμοποιήσετε, αλλάξτε το χαρτί ενός δίσκου στο επιθυμητό μέγεθος και, στη συνέχεια, προχωρήστε στο βήμα 4. (σελ.35)

4 Ορίστε τον αριθμό αντιγράφων και άλλες επιλογές αντιγραφής και κατόπιν πιέστε το πλήκτρο [ΕΝΑΡΞΗ] ().

Το αντίγραφο θα παραδοθεί στον κεντρικό δίσκο εξόδου.

ΕΠΙΛΕΓΟΝΤΑΣ ΤΗΝ ΚΑΤΑΚΟΡΥΦΗ ΚΑΙ ΟΡΙΖΟΝΤΙΑ ΚΛΙΜΑΚΑ ΑΝΤΙΓΡΑΦΗΣ ΑΝΕΞΑΡΤΗΤΑ

(Αντιγραφή XY ΖΟΥΜ)

Το χαρακτηριστικό XY ΖΟΥΜ σας επιτρέπει την ανεξάρτητη αλλαγή της οριζόντιας και κατακόρυφης κλίμακας αντιγραφής.

Παράδειγμα: Σμίκρυνση μόνο κατά την οριζόντια διεύθυνση.



Πρωτότυπο

Αντίγραφο



- Αυτή η λειτουργία δεν μπορεί να χρησιμοποιηθεί σε συνδυασμό με τις λειτουργίες αντιγραφής δελτίου ταυτότητας (σελ.61), 2 ΣΕ 1 και 4 ΣΕ 1 (σελ.57).
- Για να χρησιμοποιήσετε το χαρακτηριστικό XY ΖΟΥΜ με τη λειτουργία ΑΝΤΙΓΡΑΦΗ ΔΙΠΛΗΣ ΣΕΛΙΔΑΣ, ορίστε πρώτα τη λειτουργία ΑΝΤΙΓΡΑΦΗ ΔΙΠΛΗΣ ΣΕΛΙΔΑΣ και κατόπιν τη λειτουργία XY ΖΟΥΜ.
- Το χαρακτηριστικό XY ΖΟΥΜ δεν μπορεί να χρησιμοποιηθεί σε συνδυασμό με τη λειτουργία ΑΥΤΟΜ. ΚΛΙΜΑΚΑ.

Οι κλίμακες που μπορούν να επιλεγθούν θα διαφέρουν ανάλογα με την τοποθέτηση του πρωτοτύπου.

Τοποθεσία πρωτοτύπου	Διαθέσιμες κλίμακες αντιγραφής
Κρύσταλλο	25% – 400%
RSPF	50% – 200%

1 Τοποθετήστε το πρωτότυπο(α) στον δίσκο τροφοδοσίας πρωτοτύπων ή στο κρύσταλλο.

2 Εάν τοποθετήσετε το πρωτότυπο στο κρύσταλλο επιλέξτε το μέγεθος πρωτοτύπου. (σελ.40)



Αφού τοποθετήσετε το πρωτότυπο, βεβαιωθείτε ότι κλείσατε το καπάκι πρωτοτύπων/RSPF. Εάν το αφήσετε ανοιχτό, τα τμήματα που βρίσκονται εκτός του πρωτοτύπου θα αντιγραφούν μαύρα, γεγονός που προκαλεί υπερβολική κατανάλωση γραφίτη.

3 Κρατήστε πατημένο το πλήκτρο [ΖΟΥΜ] (☰) για περισσότερο από 5 δευτερόλεπτα για να ορίσετε το επιλεγμένο μέγεθος χαρτιού.

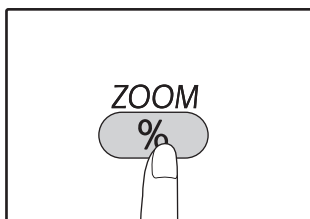

Η ένδειξη XY ΖΟΥΜ (☰) θα ανάψει.
Η τρέχουσα τιμή για την κατακόρυφη διεύθυνση θα εμφανιστεί στην οθόνη.

4 Χρησιμοποιήστε τα πλήκτρα [Κλίμακα αντιγραφής] (☰, ☲) για να αλλάξετε την κλίμακα αντιγραφής στην κατακόρυφη κατεύθυνση.

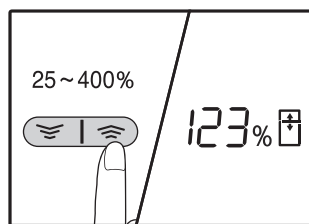

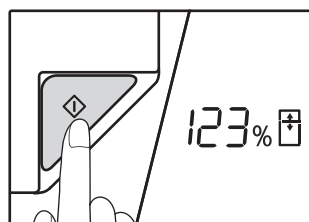

Πατήστε τα πλήκτρα [Κλίμακα αντιγραφής] (☰, ☲) για να ρυθμίσετε την κλίμακα με προσαυξήσεις του 1%. Η κλίμακα εμφανίζεται στην οθόνη.

5 Πιέστε το πλήκτρο [ΕΝΑΡΞΗ] (☑).



Η επιλεγμένη κλίμακα για την κατακόρυφη διεύθυνση θα καταχωρηθεί. Η ένδειξη XY ΖΟΥΜ (☰) θα ανάψει. Η τρέχουσα τιμή για την κατακόρυφη διεύθυνση θα εμφανιστεί στην οθόνη.

6 Χρησιμοποιήστε τα πλήκτρα [Κλίμακα αντιγραφής] (,) για να αλλάξετε την κλίμακα αντιγραφής στην οριζόντια κατεύθυνση.

Πατήστε τα πλήκτρα [Κλίμακα αντιγραφής] (, ) για να ρυθμίσετε την κλίμακα με προσαυξήσεις του 1%.
Ο δείκτης εμφανίζεται στην οθόνη του λόγου.









7 Πιέστε το πλήκτρο [Ενδειξη κλίμακας αντιγραφής] ().

Η επιλεγμένη κλίμακα για την οριζόντια διεύθυνση θα καταχωρηθεί και η οθόνη θα αλλάξει στην προβολή του αριθμού αντιγράφων.

8 Ορίστε τον αριθμό αντιγράφων και άλλες επιλογές αντιγραφής και κατόπιν πιέστε το πλήκτρο [ΕΝΑΡΞΗ] ().

Το αντίγραφο θα παραδοθεί στον κεντρικό δίσκο εξόδου.



- Για να επιβεβαιώσετε τις αναλογίες αντιγραφής, πατήστε το πλήκτρο [Κλίμακα αντιγραφής] πλήκτρα (, ) και οι επιλεγμένες κάθετες σχέσεις θα εμφανιστεί, πατήστε το πλήκτρο [ΕΝΑΡΞΗ] () , μετά την επιβεβαίωση. Πατήστε τα πλήκτρα [Κλίμακα αντιγραφής] (, ) και πάλι, και θα εμφανίζονται οι επιλεγμένες οριζόντιες αναλογίες, πατήστε το πλήκτρο [ΕΝΑΡΞΗ] () , μετά την επιβεβαίωση.
- Αν πρέπει να αλλάξετε τις κλίμακες, πατήστε τα πλήκτρα [Κλίμακα αντιγραφής] (, ) για να επαναφέρετε τις κλίμακες, ξεκινώντας από την κατακόρυφη κλίμακα. (βήμα 4)
- Για να ακυρώσετε την αντιγραφή XY ZOYM, πατήστε το πλήκτρο [ZOYM] ().

ΑΥΤΟΜΑΤΗ ΑΝΤΙΓΡΑΦΗ ΔΙΠΛΗΣ ΟΨΗΣ

(Μοντέλο που διαθέτει τη λειτουργία εκτύπωσης αντιγράφου διπλής όψης μόνο ως τυπική λειτουργία .)

Δύο πρωτότυπα που έχουν τοποθετηθεί στο κρύσταλλο μπορούν να αντιγραφούν σε κάθε μια πλευρά ενός μονού φύλλου χαρτιού. Επιπλέον, μπορεί να χρησιμοποιηθεί ένα RSPF για να αντιγραφούν δύο πρωτότυπα σε ένα φύλλο χαρτιού ή ένα πρωτότυπο διπλής όψης σε δύο φύλλα χαρτιού ή ένα πρωτότυπο διπλής όψης σε κάθε μια πλευρά ενός μονού φύλλου χαρτιού.

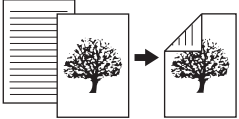
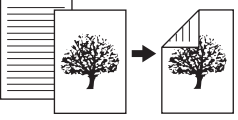
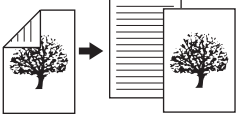
	Πρωτότυπο → Χαρτί			Χαρτί που μπορεί να χρησιμοποιηθεί
Κρύσταλλο	Πρωτότυπο μονής όψης → Δύο όψεις			A5R έως A3 • Ο δίσκος bypass δεν είναι δυνατό να χρησιμοποιηθεί.
				
RSPF	Πρωτότυπο μονής όψης → Δύο όψεις	Πρωτότυπο διπλής όψης → Μία όψη	Πρωτότυπο διπλής όψης → Δύο όψεις	A5R, B5, B5R, A4, A4R, B4, A3 • Δεν είναι δυνατή η χρήση ειδικού χαρτιού. • Ο δίσκος bypass μπορεί να χρησιμοποιηθεί μόνο κατά τη δημιουργία αντιγράφων μονής όψης από πρωτότυπα διπλής όψης.
				
				



- Τα μεγέθη χαρτιού που μπορούν να φορτωθούν ποικίλλουν ανάλογα με τη χώρα και την περιοχή.
- Για να χρησιμοποιήσετε χαρτί στο δίσκο bypass, δημιουργήστε ένα αντίγραφο διπλής όψης όπως περιγράφεται στην ενότητα ["ΑΝΤΙΓΡΑΦΗ ΔΙΠΛΗΣ ΟΨΗΣ ΧΡΗΣΙΜΟΠΟΙΩΝΤΑΣ ΤΟ ΔΙΣΚΟ BYPASS \(ΓΙΑ ΤΟ ΜΟΝΤΕΛΟ AR-7024\)"](#) (σελ.51).
- Όταν πραγματοποιείτε αυτόματη αντιγραφή διπλής όψης ενός πρωτοτύπου μονής όψης ή αντιγραφή μονής όψης ενός πρωτοτύπου διπλής όψης, η εικόνα στην πίσω πλευρά μπορεί να περιστραφεί κατά 180 μοίρες προκειμένου να αντιστραφεί το επάνω με το κάτω μέρος (περιστροφή εικόνας σε διπλή αντιγραφή). Για να περιστρέψετε την εικόνα κατά 180 μοίρες, ενεργοποιήστε τη ρύθμιση όπως περιγράφεται στην ενότητα ["ΠΕΡΙΣΤΡΟΦΗ ΕΙΚΟΝΑΣ ΣΕ ΔΙΠΛΗ ΑΝΤΙΓΡΑΦΗ"](#) (σελ.50) ή στις ρυθμίσεις συστήματος (σελ.88) και, στη συνέχεια, ακολουθήστε τα παρακάτω βήματα. Συγκεκριμένα, όταν ένα πρωτότυπο μονής όψης με κατακόρυφο προσανατολισμό (πορτραίτου) τοποθετείται σε οριζόντιο προσανατολισμό (μεγέθους B4 ή A3) για αντιγραφή διπλής όψης, το επάνω και κάτω μέρος των εικόνων στην εμπρός και πίσω πλευρά του χαρτιού θα αντιστραφούν και έτσι αυτή η λειτουργία μπορεί να χρησιμοποιηθεί για τη σωστή τοποθέτηση του επάνω και του κάτω μέρους των εικόνων.
- Όταν ένα έγγραφο σε λεπτό χαρτί τοποθετείται στον αυτόματο τροφοδότη εγγράφων, μπιπ θα ακουστεί και αντιγραφή διπλής όψης δεν μπορεί να χρησιμοποιηθεί.

Πρωτότυπο B4 ή A3 με προσανατολισμό πορτραίτου

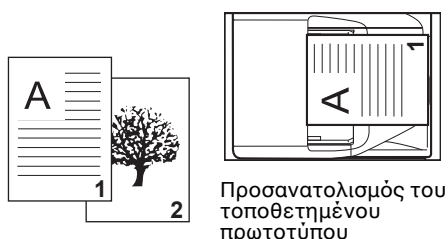

Κανονική αυτόματη αντιγραφή διπλής όψης



Το επάνω και το κάτω μέρος των εικόνων στην εμπρός και πίσω πλευρά αντιστρέφονται.

Εάν ο προσανατολισμός της αντιγραφής διπλής όψης αλλάξει



Το επάνω και το κάτω μέρος των εικόνων στην εμπρός και πίσω πλευρά είναι τα ίδια.

Χρήση του κρυστάλλου

- 1 Τοποθετήστε το πρωτότυπο που θέλετε να αντιγράψετε στην εμπρός πλευρά του χαρτιού πάνω στο κρύσταλλο και κλείστε το καπάκι πρωτοτύπων.**



Αφού τοποθετήσετε το πρωτότυπο, βεβαιωθείτε ότι κλείσατε το καπάκι πρωτοτύπων/RSPF. Εάν το αφήσετε ανοιχτό, τα τμήματα που βρίσκονται εκτός του πρωτοτύπου θα αντιγραφούν μαύρα, γεγονός που προκαλεί υπερβολική κατανάλωση γραφίτη.

- 2 Επιλέξτε το μέγεθος πρωτοτύπου. (σελ.40)**

- 3 Πιέστε το πλήκτρο [ΠΡΩΤΟΤΥΠΟ ΠΡΟΣ ΑΝΤΙΓΡΑΦΗ] και (2) - (1)1) βεβαιωθείτε ότι η ένδειξη (1)1)2) είναι αναμμένη.**

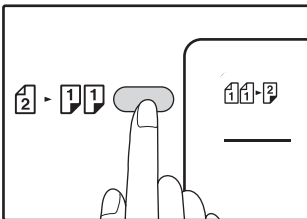

- 4 Καθορίστε το πλήθος των αντιγράφων και τις άλλες ρυθμίσεις και, στη συνέχεια, πιέστε το πλήκτρο [ΕΝΑΡΞΗ] (☑).**

Η ένδειξη ειδοποίησης δεδομένων (DATA) αναβοσβήνει και το πρωτότυπο σαρώνεται στη μνήμη.



- Εάν χρειάζεται να απαλείψετε τα δεδομένα που σαρώθηκαν στη μνήμη, πιέστε το πλήκτρο [ΑΚΥΡΩΣΗ] (C).
- Εάν επιθυμείτε να ακυρώσετε την αντιγραφή διπλής όψης και απλώς να δημιουργήσετε ένα αντίγραφο του πρώτου πρωτοτύπου, πιέστε το πλήκτρο [READ-END] (#).

- 5 Όταν ανάψει η ένδειξη εκκίνησης, αφαιρέστε το πρώτο πρωτότυπο και τοποθετήστε το πρωτότυπο που θέλετε να αντιγράψετε στην πίσω πλευρά του χαρτιού πάνω στο κρύσταλλο. Κλείστε το καπάκι πρωτοτύπων.**



Τοποθετήστε το δεύτερο πρωτότυπο με τον ίδιο προσανατολισμό όπως και το πρώτο.

- 6 Πιέστε το πλήκτρο [ΕΝΑΡΞΗ] (☑).**

Το αντίγραφο θα εξέλθει από τον κεντρικό δίσκο εξόδου.

Χρήση του RSPF

- 1 Τοποθετήστε τα πρωτότυπα στο RSPF. (σελ.41)**

Εάν τοποθετήσετε μόνο πλήθος πρωτοτύπων για αντιγραφή μονής ή διπλής όψης, η τελευταία σελίδα θα είναι μονής όψης.



Όταν έχει επιλεγεί η μηχανή δυο αντίγραφα διπλής όψης από δύο όψεις λειτουργία πρωτότυπα ή μονόπλευρη αντίγραφα από δύο όψεις λειτουργία πρωτότυπα, 5-1/2" x 8-1/2" μέγεθος πρωτότυπο δεν μπορεί να χρησιμοποιηθεί. (Αυτό είναι επειδή ένα 5-1/2" x 8-1/2" πρωτότυπο δεν μπορεί να αντιστραφεί.)

- 2 Πιέστε το πλήκτρο [ΠΡΩΤΟΤΥΠΟ ΠΡΟΣ ΑΝΤΙΓΡΑΦΗ] και (2) - (1)1) επιλέξτε τη λειτουργία αντιγραφής διπλής όψης που θέλετε να χρησιμοποιήσετε.**

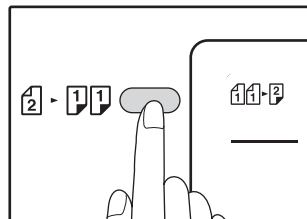

- Αντίγραφα διπλής όψης από πρωτότυπα μονής όψης 1)1)2)
- Αντίγραφα διπλής όψης από πρωτότυπα διπλής όψης 2)2)
- Αντίγραφα μονής όψης από πρωτότυπα διπλής όψης 2) - 1)1)

- 3 Καθορίστε το πλήθος των αντιγράφων και τις άλλες ρυθμίσεις αντιγραφής και πιέστε το πλήκτρο [ΕΝΑΡΞΗ] (☑).**

Το αντίγραφο θα εξέλθει από τον κεντρικό δίσκο εξόδου.



Για να ακυρώσετε την αυτόματη αντιγραφή διπλής όψης, πιέστε το πλήκτρο [ΑΚΥΡΩΣΗ ΟΛΩΝ] (CA).

ΠΕΡΙΣΤΡΟΦΗ ΕΙΚΟΝΑΣ ΣΕ ΔΙΠΛΗ ΑΝΤΙΓΡΑΦΗ

Αυτή η λειτουργία χρησιμοποιείται για την αντιστροφή του επάνω και κάτω μέρους της εικόνας στην εμπρός πλευρά του χαρτιού κατά την αντιγραφή διπλής όψης.

- 1 Κρατήστε πατημένο το πλήκτρο [ΠΡΩΤΟΤΥΠΟ ΠΡΟΣ ΑΝΤΙΓΡΑΦΗ] (2-11) έως ότου αναβοσβήσει ένδειξη (11-2).**

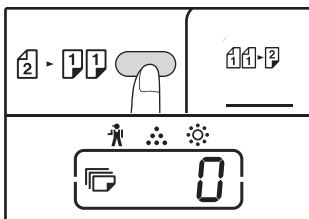

Ο τρέχων κωδικός της ρύθμισης αναβοσβήνει στο πρώτο ψηφίο της ένδειξης του πλήθους αντιγράφων.

- 2 Πιέστε ένα αριθμητικό πλήκτρο για να εισαγάγετε τον κωδικό ρύθμισης.**

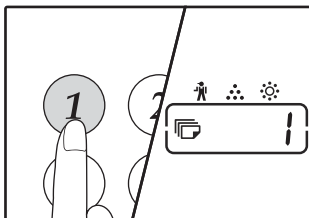

Για να ενεργοποιήσετε τη ρύθμιση, πιέστε το πλήκτρο [1]. Για να απενεργοποιήσετε τη ρύθμιση, πιέστε το πλήκτρο [0]. Η προεπιλεγμένη εργοστασιακή ρύθμιση είναι "0".

Ο αριθμός που εισαγάγετε εμφανίζεται στο πρώτο ψηφίο της ένδειξης του πλήθους αντιγράφων.

- 3 Πιέστε το πλήκτρο [ΕΝΑΡΞΗ] (3).**

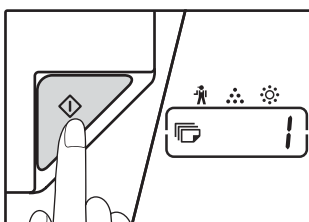

Ο επιλεγμένος κωδικός ρύθμισης σταματά να αναβοσβήνει και ανάβει σταθερά. Αυτή η ενέργεια ολοκληρώνει τη ρύθμιση.

- 4 Πιέστε το πλήκτρο [ΠΡΩΤΟΤΥΠΟ ΠΡΟΣ ΑΝΤΙΓΡΑΦΗ] (2-11) για να κλείσετε τη ρύθμιση.**

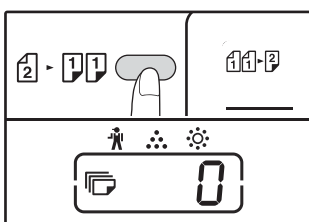

Η οθόνη επιστρέφει στην κανονική ένδειξη του πλήθους αντιγράφων.



Η "Περιστροφή εικόνας σε διπλή αντιγραφή" μπορεί επίσης να ενεργοποιηθεί ή να απενεργοποιηθεί στις ρυθμίσεις συστήματος. (σελ.89)

ΑΝΤΙΓΡΑΦΗ ΔΙΠΛΗΣ ΟΨΗΣ ΧΡΗΣΙΜΟΠΟΙΩΝΤΑΣ ΤΟ ΔΙΣΚΟ BYPASS (ΓΙΑ ΤΟ ΜΟΝΤΕΛΟ AR-7024)

Για να εκτελέσετε χειροκίνητη αντιγραφή διπλής όψης, ακολουθήστε αυτά τα βήματα.
Παράδειγμα: Αντιγράφοντας τα πρωτότυπα A και B σε κάθε σελίδα ενός φύλλου χαρτιού.



1 Αντιγράψτε το πρωτότυπο A.

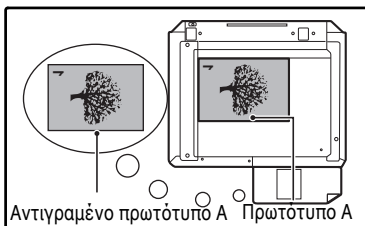
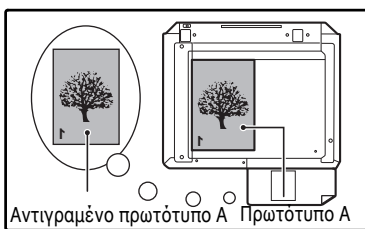

2 Τοποθετήστε το πρωτότυπο B όπως φαίνεται παρακάτω.

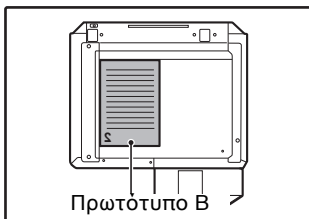

Πρωτότυπο προσανατολισμένο κατακόρυφα:
Εάν το πρωτότυπο είναι προσανατολισμένο κατακόρυφα, τοποθετήστε το με τον ίδιο προσανατολισμό όπως στο πρωτότυπο A.

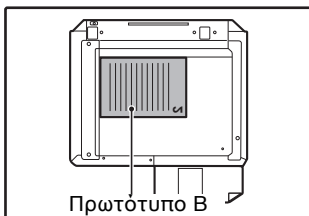

Πρωτότυπο προσανατολισμένο οριζόντια:
Εάν το πρωτότυπο είναι προσανατολισμένο οριζόντια, τοποθετήστε το με την επάνω και κάτω και την αριστερή και δεξιά πλευρά ανεστραμμένες σε σχέση με την τοποθέτηση του πρωτοτύπου A.

3 Γυρίστε ανάποδα το αντίγραφο του πρωτοτύπου A και χωρίς να αλλάξετε τη θέση της άκρης που βρίσκεται προς το μέρος σας, εισάγετε την στο δίσκο bypass.

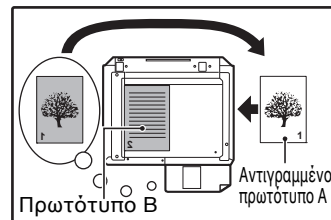

Εισάγετε το χαρτί στο βάθος της σχισμής του δίσκου.

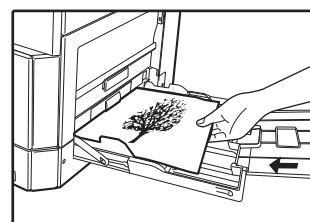
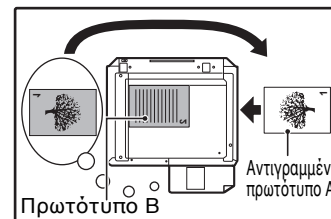

- Τα αντίγραφα που παράγονται στην πίσω όψη του χαρτιού πρέπει να τροφοδοτούνται πάντα ένα-ένα χρησιμοποιώντας το δίσκο bypass.
- Ισιώστε τυχόν κυρτωμένο ή κυμματιστό χαρτί πριν το χρησιμοποιήσετε. Κυρτωμένο χαρτί πιθανόν να προκαλέσει εμπλοκές, ραγάδες ή αντίγραφο κακής ποιότητας.
- Αφού τοποθετήσετε το πρωτότυπο, βεβαιωθείτε ότι κλείσατε το καπάκι πρωτοτύπων/RSPF. Εάν το αφήσετε ανοιχτό, τα τμήματα που βρίσκονται εκτός του πρωτοτύπου θα αντιγραφούν μαύρα, γεγονός που προκαλεί υπερβολική κατανάλωση γραφίτη.

4 Επιλέξτε το δίσκο bypass με το πλήκτρο [Δίσκος] και, στη συνέχεια, πιέστε το πλήκτρο [ΕΝΑΡΞΗ] (ON).

Το αντίγραφο παραδίδεται στον κεντρικό δίσκο εξόδου.

3

ΑΝΤΙΓΡΑΦΗ ΔΙΠΛΗΣ ΣΕΛΙΔΑΣ

Ένα πρωτότυπο διπλής σελίδας μπορεί να διαχωριστεί αυτόματα σε δύο σελίδες κατά την παραγωγή αντιγράφων. Το χαρακτηριστικό αυτό είναι βολικό για παραγωγή αντιγράφων από βιβλία και άλλα πρωτότυπα διπλών σελίδων σε ξεχωριστά φύλλα χαρτιού.

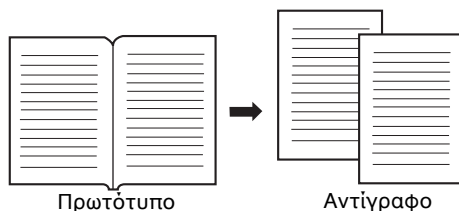

- Για την αντιγραφή διπλών σελίδων χρησιμοποιείται χαρτί μεγέθους A4.
- Όταν έχει ενεργοποιηθεί η αντιγραφή με περιστροφή, μπορεί να χρησιμοποιηθεί και χαρτί A4R.
- Η αντιγραφή διπλής σελίδας μπορεί να είναι ενεργοποιημένη όταν αντιγράφετε με Σελιδοποίηση/Ομαδοποίηση (σελ.55).
- Όταν χρησιμοποιείται σε συνδυασμό με αντιγραφή XY ΖΟΥΜ, δεν είναι δυνατή η μεγέθυνση.
- Η αντιγραφή διπλής σελίδας δεν μπορεί να χρησιμοποιηθεί σε συνδυασμό με τις ακόλουθες λειτουργίες:
 - Μεγέθυνση
 - Αντιγραφή 2 ΣΕ 1 / 4 ΣΕ 1
 - Απαλοιφή κέντρου
- Η αυτόματη επιλογή κλίμακας αντιγραφής δεν μπορεί να χρησιμοποιηθεί όταν χρησιμοποιηθεί η αντιγραφή διπλής σελίδας.
- Η αντιγραφή διπλής σελίδας δεν μπορεί να επιλεγεί όταν ένα πρωτότυπο είναι τοποθετημένο στο RSPF.

- 1 Τοποθετήστε το πρωτότυπο στο κρύσταλλο, ευθυγραμμίζοντας το χάρισμα μεταξύ των σελίδων με τη σήμανση μεγέθους (A4). Κλείστε το καπάκι πρωτοτύπων RSPF.**

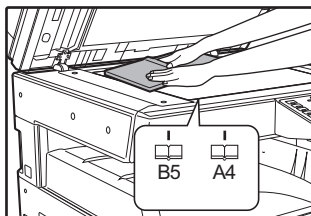

Η αντιγραφή θα αρχίσει από τη σελίδα στα δεξιά της σήμανσης μεγέθους.



- Για να διατηρήσετε τις σελίδες με τη σωστή σειρά όταν αντιγράφετε διπλές σελίδες από πολλαπλά πρωτότυπα, βεβαιωθείτε ότι το πρωτότυπο είναι τοποθετημένο πάντα στο κρύσταλλο με την μικρότερη αριθμηση σελίδας στη δεξιά πλευρά.
- Αφού τοποθετήσετε το πρωτότυπο, βεβαιωθείτε ότι κλείσατε το καπάκι πρωτοτύπων/RSPF. Εάν το αφήσετε ανοιχτό, τα τμήματα που βρίσκονται εκτός του πρωτοτύπου θα αντιγραφούν μαύρα, γεγονός που προκαλεί υπερβολική κατανάλωση γραφίτη.

- 2 Ορίστε το μέγεθος πρωτοτύπου στο A3.**

- 3 Πατήστε το [ΔΙΠΛΗ ΑΝΤΙΓΡΑΦΗ] πλήκτρο (A/B-A/B).**

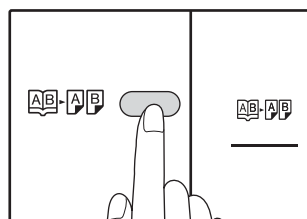

- 4 Βεβαιωθείτε ότι ο δίσκος χαρτιού με μέγεθος χαρτιού A4 είναι επιλεγμένος.**

- 5 Ορίστε τον αριθμό αντιγράφων και άλλες ρυθμίσεις αντιγραφής και πιέστε το πλήκτρο [ΕΝΑΡΞΗ] (ON).**

Το αντίγραφο θα παραδοθεί στον κεντρικό δίσκο εξόδου.



Για να ακυρώσετε την αντιγραφή διπλής σελίδας, πιέστε το πλήκτρο [ΑΝΤΙΓΡΑΦΗ ΔΙΠΛΗΣ ΣΕΛΙΔΑΣ] (A/B-A/B). Η ένδειξη ΑΝΤΙΓΡΑΦΗ ΔΙΠΛΗΣ ΣΕΛΙΔΑΣ (A/B-A/B) θα σβήσει, υποδεικνύοντας ότι η λειτουργία έχει ακυρωθεί.

ΠΡΟΣΩΡΙΝΗ ΔΙΑΚΟΠΗ ΑΝΤΙΓΡΑΦΗΣ

(Διακοπή παραγωγής αντιγράφων)

Ένας κύκλος παραγωγής αντιγράφων μπορεί να διακοπεί προσωρινά για να επιτραπεί η εκτέλεση μιας άλλης εργασίας. Όταν τελειώσει η άλλη εργασία, η παραγωγή αντιγράφων θα συνεχίσει χρησιμοποιώντας τις πρώτες ρυθμίσεις αντιγραφής.



Δεν είναι δυνατή η εκτέλεση αντιγραφής σελιδοποίησης/ομαδοποίησης, αντιγραφής 2 ΣΕ 1 / 4 ΣΕ 1, αντιγραφής διπλής όψης ή δημιουργίας αντιγράφου ταυτότητας ως εργασία διακοπής παραγωγής αντιγράφων. Επιπλέον, οι ρυθμίσεις συστήματος και η λειτουργία σάρωσης δεν είναι διαθέσιμες κατά τη διακοπή της παραγωγής αντιγράφων.

1 Πιέστε το πλήκτρο [ΠΡΟΣΩΡΙΝΗ ΔΙΑΚΟΠΗ] (⏏) για να διακόψετε έναν κύκλο αντιγραφής.

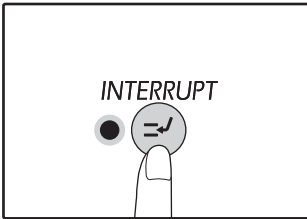

Η ένδειξη ΠΡΟΣΩΡΙΝΗ ΔΙΑΚΟΠΗ θα ανάψει και η μηχανή θα γυρίσει στις αρχικές ρυθμίσεις. (σελ.33) Η ένδειξη ΠΡΟΣΩΡΙΝΗ ΔΙΑΚΟΠΗ θα αναβοσβήνει μέχρι η τρέχουσα εργασία αντιγραφής σταματήσει.



Εάν είναι ενεργοποιημένη η "Λειτουργία Ελέγχου Λογαριασμών": Η ένδειξη "--" θα εμφανιστεί στην οθόνη αριθμού αντιγράφων. Εισάγετε τον 3ψήφιο κωδικό λογαριασμού εκτός και αν εισάγετε έναν σωστό κωδικό λογαριασμού. (σελ.89)

2 Αφαιρέστε το(τα) προηγούμενο(α) πρωτότυπο(α) και τοποθετήστε το(τα) πρωτότυπο(α) για την επείγουσα εργασία διακοπής.

3 Ορίστε αριθμό αντιγράφων και άλλες ρυθμίσεις αντιγραφής και κατόπιν πιέστε το πλήκτρο [ΕΝΑΡΞΗ] (⏏).

4 Όταν τελειώσει η εργασία αντιγραφής, πιέστε το πλήκτρο [ΠΡΟΣΩΡΙΝΗ ΔΙΑΚΟΠΗ] (⏏) και αφαιρέστε το(τα) πρωτότυπο(α).

Η ένδειξη ΠΡΟΣΩΡΙΝΗ ΔΙΑΚΟΠΗ θα σβήσει, υποδεικνύοντας ότι η εργασία διακοπής δεν είναι πλέον ενεργή. Οι ρυθμίσεις αντιγραφής θα γυρίσουν αυτόματα στις ρυθμίσεις που είχαν οριστεί για τον κύκλο εκτύπωσης που είχε διακοπεί προσωρινά.

5 Αντικαταστήστε το(τα) προηγούμενο(α) πρωτότυπο(α) και πιέστε το πλήκτρο [ΕΝΑΡΞΗ] (⏏).

Η διακοπήσα εργασία θα επανέλθει.

3

ΒΟΛΙΚΕΣ ΛΕΙΤΟΥΡΓΙΕΣ ΠΑΡΑΓΩΓΗΣ ΑΝΤΙΓΡΑΦΩΝ

Αυτή η ενότητα επεξηγεί βασικές βολικές λειτουργίες παραγωγής αντιγράφων.

ΠΕΡΙΣΤΡΕΦΟΝΤΑΣ ΤΗΝ ΕΙΚΟΝΑ ΚΑΤΑ 90 ΜΟΙΡΕΣ (Αντιγραφή με περιστροφή)

Όταν είναι ενεργοποιημένες οι λειτουργίες "Αυτόματη επιλογή χαρτιού" ή "αυτόματη επιλογή κλίμακας αντιγραφής" και τοποθετηθεί πρωτότυπο με διαφορετικό προσανατολισμό (κατακόρυφο ή οριζόντιο) από το χαρτί, η εικόνα του πρωτοτύπου θα περιστραφεί αυτόματα κατά 90 μοίρες για να επιτραπεί η σωστή αντιγραφή στο χαρτί.

Η λειτουργία αυτή είναι βολική για αντιγραφή πρωτοτύπων B4 ή A3, τα οποία μπορούν να τοποθετηθούν μόνο οριζόντια, σε χαρτί που είναι τοποθετημένο κατακόρυφα.

Η λειτουργία της αντιγραφής με περιστροφή είναι αρχικά ενεργοποιημένη. Μπορεί να απενεργοποιηθεί στις ρυθμίσεις συστήματος. (σελ.88)



- Η αντιγραφή με περιστροφή δεν θα λειτουργεί όταν το αντίγραφο μεγεθύνεται σε χαρτί μεγέθους μεγαλύτερου από A4. Στην περίπτωση αυτή, τοποθετήστε το πρωτότυπο με τον ίδιο προσανατολισμό με το χαρτί αντιγραφής.
- Όταν χρησιμοποιείται αντιγραφή 2 ΣΕ 1 / 4 ΣΕ 1 (σελ.57), η αντιγραφή με περιστροφή θα λειτουργήσει ακόμη και αν έχει απενεργοποιηθεί στις ρυθμίσεις συστήματος.

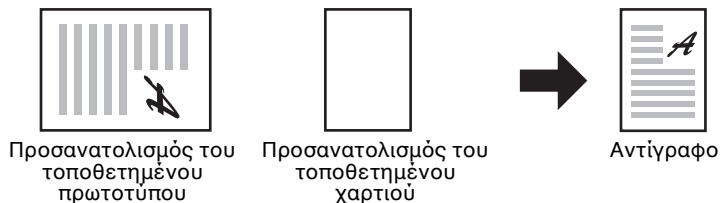

Πλήκτρο ΤΑΞΙΝΟΜΗΣΗ / ΟΜΑΔΟΠΟΙΗΣΗ / ΤΑΞΙΝΟΜΗΣΗ ΜΕ ΠΕΡΙΣΤΡΟΦΗ

Όταν αντιγράφετε ένα πολυσέλιδο πρωτότυπο, μπορείτε να επιλέξετε τη μέθοδο εξόδου.



- Η συσκευή μπορεί να σαρώσει κανονικά πρωτότυπα (A4) με περίπου 160 σελίδες, ωστόσο, το πλήθος ποικίλει για φωτογραφίες και άλλους τύπους πρωτοτύπων. Είναι δυνατή η σάρωση λιγότερων σελίδων για τη διακοπή παραγωγής αντιγράφων.
- Μόνο τα μεγέθη χαρτιού A4 και B5 μπορούν να χρησιμοποιηθούν για την ταξινόμηση με περιστροφή.

Όνομα λειτουργίας	Περιγραφή	Εικονίδιο
Σελιδοποιημέ να αντίγραφα	Τα αντίγραφα πολλαπλών σελίδων πρωτοτύπων μπορούν να σελιδοποιηθούν σε σετ.	
Ομαδοποιημέ να αντίγραφα	Τα αντίγραφα πολλαπλών σελίδων πρωτοτύπων μπορούν να ομαδοποιηθούν ανά σελίδα.	
Ταξινόμηση με περιστροφή	Ένα πολυσέλιδο έγγραφο μπορεί να ταξινομηθεί σε ομάδες και να περιστραφεί προτού εξαχθεί.	

3

Χαρτί για ταξινόμηση με περιστροφή

Για να χρησιμοποιήσετε την ταξινόμηση με περιστροφή, πρέπει να τοποθετηθεί το ίδιο μέγεθος χαρτιού σε κατακόρυφο προσανατολισμό σε ένα δίσκο και σε οριζόντιο προσανατολισμό σε έναν άλλο δίσκο.

Για παράδειγμα, χρησιμοποιήστε χαρτί μεγέθους A4 κατακόρυφα στο δίσκο 1 και τοποθετήστε χαρτί μεγέθους A4 οριζόντια στο δίσκο bypass.



Χρησιμοποιώντας το κρύσταλλο

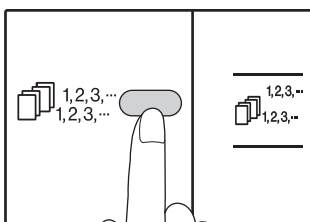

1 Τοποθετήστε το πρώτο πρωτότυπο. (σελ.40)

2 Επιλέξτε το μέγεθος πρωτοτύπου. (σελ.40)

3 Πιέστε το πλήκτρο [ΣΕΛΙΔΟΠΟΙΗΣΗ/ ΟΜΑΔΟΠΟΙΗΣΗ/ΤΑΞΙΝΟΜΗΣΗ ΜΕ ΠΕΡΙΣΤΡΟΦΗ] () για να επιλέξετε την επιθυμητή λειτουργία.



• ΤΑΞΙΝΟΜΗΣΗ/ ΟΜΑΔΟΠΟΙΗΣΗ
Οι λειτουργίες επιλέγονται με τη σειρά "ΤΑΞΙΝΟΜΗΣΗ" (, "ΟΜΑΔΟΠΟΙΗΣΗ" (, "Απενεργοποίηση".

- ΤΑΞΙΝΟΜΗΣΗ ΜΕ ΠΕΡΙΣΤΡΟΦΗ Κρατήστε πατημένο το πλήκτρο [ΤΑΞΙΝΟΜΗΣΗ ΜΕ ΠΕΡΙΣΤΡΟΦΗ] () για περισσότερο από 5 δευτερόλεπτα μέχρι να εμφανιστεί η ένδειξη ΤΑΞΙΝΟΜΗΣΗ ΜΕ ΠΕΡΙΣΤΡΟΦΗ () και ορίστε τον επιλεγμένο δίσκο χαρτιού.

4 Ορίστε τον αριθμό αντιγράφων και άλλες ρυθμίσεις και κατόπιν πιέστε το πλήκτρο [ΕΝΑΡΞΗ] () .

Η ένδειξη ειδοποίησης δεδομένων () αναβοσβήνει και το πρωτότυπο σαρώνεται στη μνήμη.

5 Όταν ανάψει η ένδειξη Έναρξη, αντικαταστήστε το πρωτότυπο με το επόμενο και κατόπιν πιέστε το πλήκτρο [ΕΝΑΡΞΗ] () .

Επαναλάβετε το βήμα 5 μέχρι να σαρώσετε όλα τα πρωτότυπα στη μνήμη.







Για να διαγράψετε τα δεδομένα από τη μνήμη, πιέστε το πλήκτρο [ΑΚΥΡΩΣΗ] () .

6 Όταν σαρώσετε όλα τα πρωτότυπα στο τέλος πιέστε το πλήκτρο [ΤΕΛΟΣ ΑΝΑΓΝΩΣΗΣ] () .

Τα αντίγραφα παραλαμβάνονται στον κεντρικό δίσκο εξόδου.



- Για να ακυρώσετε την εργασία Σελιδοποίηση/ Ομαδοποίηση, πιέστε το πλήκτρο [ΑΚΥΡΩΣΗ] () .
- Για να ακυρώσετε την εργασία Σελιδοποίηση ή Ομαδοποίηση, πιέστε επαναλαμβανόμενα το πλήκτρο [ΣΕΛΙΔΟΠΟΙΗΣΗ/ ΟΜΑΔΟΠΟΙΗΣΗ] () μέχρι να σβήσουν και οι δύο ενδείξεις (, ) .

Χρήση του RSPF

1 Τοποθετήστε τα πρωτότυπα. (σελ.41)



Κανονικά η προεπιλεγμένη λειτουργία εξόδου είναι η λειτουργία σελιδοποίησης και, επομένως, οι ενδείξεις RSPF και ΣΕΛΙΔΟΠΟΙΗΣΗ ανάβουν.



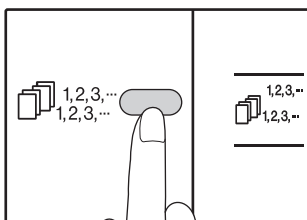

- Αν η "Αυτόματη επιλογή σελιδοποίησης" έχει οριστεί σε "1: OFF" στις ρυθμίσεις συστήματος, ακολουθήστε τα παρακάτω βήματα για να επιλέξετε τη λειτουργία σελιδοποίησης.
- Η λειτουργία "Αυτόματη επιλογή σελιδοποίησης" μπορεί επίσης να χρησιμοποιηθεί για την αλλαγή της προεπιλεγμένης λειτουργίας παραγωγής. (σελ.90)

2 Πιέστε το πλήκτρο [ΣΕΛΙΔΟΠΟΙΗΣΗ/ ΟΜΑΔΟΠΟΙΗΣΗ/ΤΑΞΙΝΟΜΗΣΗ ΜΕ ΠΕΡΙΣΤΡΟΦΗ] () για να επιλέξετε την επιθυμητή λειτουργία.







• ΤΑΞΙΝΟΜΗΣΗ/ ΟΜΑΔΟΠΟΙΗΣΗ
Οι λειτουργίες επιλέγονται με τη σειρά "ΤΑΞΙΝΟΜΗΣΗ" (, "ΟΜΑΔΟΠΟΙΗΣΗ" () , "Απενεργοποίηση".

- ΤΑΞΙΝΟΜΗΣΗ ΜΕ ΠΕΡΙΣΤΡΟΦΗ Κρατήστε πατημένο το πλήκτρο [ΤΑΞΙΝΟΜΗΣΗ ΜΕ ΠΕΡΙΣΤΡΟΦΗ] () για περισσότερο από 5 δευτερόλεπτα μέχρι να εμφανιστεί η ένδειξη ΤΑΞΙΝΟΜΗΣΗ ΜΕ ΠΕΡΙΣΤΡΟΦΗ () και ορίστε τον επιλεγμένο δίσκο χαρτιού.





3 Ορίστε τον αριθμό αντιγράφων και άλλες ρυθμίσεις και κατόπιν πιέστε το πλήκτρο [ΕΝΑΡΞΗ] () .

Τα αντίγραφα παραλαμβάνονται στον κεντρικό δίσκο εξόδου.



- Για να ακυρώσετε την εργασία Σελιδοποίηση/ Ομαδοποίηση, πιέστε το πλήκτρο [ΑΚΥΡΩΣΗ] () .
- Για να ακυρώσετε την εργασία Σελιδοποίηση ή Ομαδοποίηση, πιέστε επαναλαμβανόμενα το πλήκτρο [ΣΕΛΙΔΟΠΟΙΗΣΗ/ΟΜΑΔΟΠΟΙΗΣΗ] () μέχρι να σβήσουν και οι δύο ενδείξεις (, ) .

Εάν γεμίσει η μνήμη

- Αν η μνήμη γεμίσει κατά τη σάρωση των πρωτοτύπων, η ένδειξη ΣΦΑΛΜΑ () θα ανάψει, θα εμφανιστεί η ένδειξη "FUL" στην ένδειξη αριθμού αντιγράφων και το μηχάνημα θα διακόψει την παραγωγή αντιγράφων.
- Για να αντιγράψετε τα πρωτότυπα που έχουν σαρωθεί μέχρι εκείνη τη στιγμή, πιέστε το πλήκτρο [ΕΝΑΡΞΗ] () .
- Για να διαγράψετε τα δεδομένα που έχουν σαρωθεί στη μνήμη, πιέστε το πλήκτρο [ΑΚΥΡΩΣΗ ΟΛΩΝ] () ή το πλήκτρο [ΑΚΥΡΩΣΗ] () .

Εάν γεμίσει ο κεντρικός δίσκος εξόδου

Όταν αντιγραφεί ο μέγιστος αριθμός φύλλων (περίπου 250 φύλλα) που μπορεί να χωρέσει ο κεντρικός δίσκος εξόδου, η παραγωγή αντιγράφων θα σταματήσει προσωρινά. Όταν συμβεί αυτό, αφαιρέστε με προσοχή τα αντίγραφα και πιέστε το πλήκτρο [ΕΝΑΡΞΗ] () για να συνεχίσει η παραγωγή αντιγράφων.

ΑΝΤΙΓΡΑΦΟΝΤΑΣ ΠΟΛΛΑΠΛΑ ΠΡΩΤΟΤΥΠΑ ΣΕ ΕΝΑ ΦΥΛΛΟ ΧΑΡΤΙΟΥ (2 ΣΕ 1/ 4 ΣΕ 1)

Πολλαπλά πρωτότυπα μπορούν να αντιγραφούν σε ένα μόνο φύλλο χαρτιού με την επιλογή της κατάλληλης διάταξης. Η λειτουργία αυτή είναι βολική για συγκέντρωση πολυσέλιδων στοιχείων σε μία συνοπτική μορφή, ή για μία γενική επισκόπηση όλων των σελίδων ενός πρωτοτύπου σε μία μόνο σελίδα.

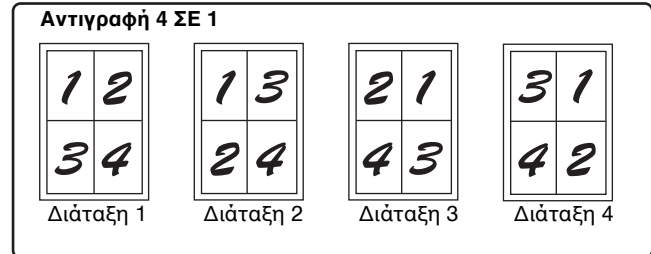
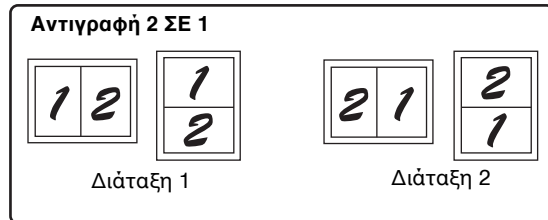

- Επιλέξτε πρώτα τη μορφή διάταξης όπως περιγράφεται στην ενότητα "Ορίζοντας τη μορφή διάταξης" (σελ.58) και "Γραμμή περιγράμματος 2 ΣΕ 1 / 4 ΣΕ 1" (συμπαγής ή διακεκομμένη γραμμή) στις ρυθμίσεις συστήματος (σελ.88). Όταν τελειώσετε ακολουθήστε τα παρακάτω βήματα.
- Η κατάλληλη κλίμακα αντιγραφής θα επιλεγεί αυτόματα βασισμένη στο μέγεθος των πρωτοτύπων, το μέγεθος του χαρτιού και το επιλεγμένο πλήθος των πρωτοτύπων. Όταν χρησιμοποιείτε το κρύσταλλο, η σμίκρυνση είναι δυνατή έως 25%. Όταν χρησιμοποιείτε το RSPF, η σμίκρυνση είναι δυνατή έως 50%. Ορισμένοι συνδυασμοί μεγέθους πρωτοτύπου, μεγέθους και πλήθους εικόνων μπορεί να έχουν σαν αποτέλεσμα αποκοπή των εικόνων.
- Ακόμη κι αν έχει απενεργοποιηθεί η "Αντιγραφή με περιστροφή" στις ρυθμίσεις συστήματος, οι πρωτότυπες εικόνες μπορεί να περιστραφούν αν είναι απαραίτητο, ανάλογα με τον προσανατολισμό τους και τον προσανατολισμό του χαρτιού.
- Η λειτουργία αντιγραφής 2 ΣΕ 1 / 4 ΣΕ 1 δεν μπορεί να χρησιμοποιηθεί σε συνδυασμό με την αντιγραφή διπλής σελίδας (σελ.52), XY ΖΟΥΜ (σελ.46), μετατόπιση περιθωρίου (σελ.59), ή την αντιγραφή με απαλοιφή. (σελ.60)

3

Χρησιμοποιώντας το κρύσταλλο

1 Τοποθετήστε το πρώτο πρωτότυπο. (σελ.40)

2 Επιλέξτε το μέγεθος πρωτοτύπου. (σελ.40)

Εάν το μέγεθος πρωτοτύπου δεν έχει επιλεγεί η λειτουργία 2 ΣΕ 1 / 4 ΣΕ 1 δεν μπορεί να χρησιμοποιηθεί.

3 Πιέστε το πλήκτρο [2 ΣΕ 1 / 4 ΣΕ 1] () για να επιλέξετε την επιθυμητή λειτουργία.

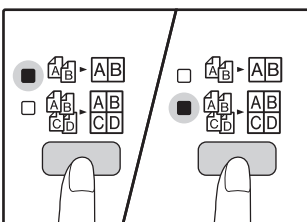

Οι λειτουργίες επιλέγονται με τη σειρά "2 ΣΕ 1" (), "4 ΣΕ 1" () , "Ανενεργή".

4 Ορίστε τον αριθμό αντιγράφων και άλλες ρυθμίσεις και κατόπιν πιέστε το πλήκτρο [ΕΝΑΡΞΗ] ().

Η ένδειξη ειδοποίησης δεδομένων () αναβοσβήνει και το πρωτότυπο σαρώνεται στη μνήμη.

5 Όταν ανάψει η ένδειξη Έναρξη, αντικαταστήστε το πρωτότυπο με το επόμενο και κατόπιν πιέστε το πλήκτρο [ΕΝΑΡΞΗ] (). Επαναλάβετε το βήμα 5 μέχρι να σαρώσετε όλα τα πρωτότυπα στη μνήμη.



Για να διαγράψετε τα δεδομένα από τη μνήμη, πιέστε το πλήκτρο [ΑΚΥΡΩΣΗ] ().

6 Όταν σαρώσετε όλα τα πρωτότυπα στο τέλος πιέστε το πλήκτρο [ΤΕΛΟΣ ΑΝΑΓΝΩΣΗΣ] ().

Τα αντίγραφα παραλαμβάνονται στον κεντρικό δίσκο εξόδου.



- Για να ακυρώσετε την αντιγραφή 2 ΣΕ 1/ 4 ΣΕ 1 πιέστε το πλήκτρο [ΑΚΥΡΩΣΗ] ().
- Για να ακυρώσετε την λειτουργία 2 ΣΕ 1 / 4 ΣΕ 1, πιέστε το πλήκτρο [2 ΣΕ 1 / 4 ΣΕ 1] () επαναλαμβανόμενα μέχρι να σβήσουν και οι δύο ενδείξεις (/).

Χρησιμοποιώντας την λειτουργία 2 ΣΕ 1 / 4 ΣΕ 1 σε συνδυασμό με την σελιδοποίηση αντιγράφων



- Όταν 2 ΣΕ 1/ 4 ΣΕ 1 αντιγραφή χρησιμοποιείται, η λειτουργία της ομάδας (σελ.55), επιλέγεται αυτόματα για έξοδο.
- Εάν έχει επιλεγεί 2 ΣΕ 1/ 4 ΣΕ 1 αντιγραφή μετά την επιλογή του είδους αντιγραφής, τα αντίγραφα θα πρέπει να χωρίζονται σε ομάδες.

Χρήση του RSPF

1 Τοποθετήστε τα πρωτότυπα. (σελ.41)

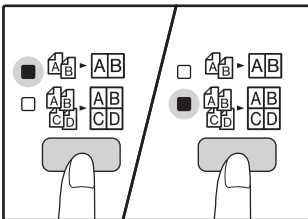
2 Πιέστε το πλήκτρο [2 ΣΕ 1 / 4 ΣΕ 1] () για να επιλέξετε τη λειτουργία.







Οι λειτουργίες επιλέγονται με τη σειρά "2 ΣΕ 1" (), "4 ΣΕ 1" (), "Ανενεργή".





3 Ορίστε τον αριθμό αντιγράφων και άλλες ρυθμίσεις, και πιέστε το πλήκτρο [ΕΝΑΡΞΗ] ().

Το αντίγραφο παραλαμβάνεται στον κεντρικό δίσκο εξόδου.



- Για να ακυρώσετε την αντιγραφή 2 ΣΕ 1 / 4 ΣΕ 1 πιέστε το πλήκτρο [ΑΚΥΡΩΣΗ] ().
- Για να ακυρώσετε την λειτουργία 2 ΣΕ 1 / 4 ΣΕ 1 () επαναλαμβανόμενα μέχρι να σβήσουν και οι δύο ενδείξεις ( -  / ).

Εάν γεμίσει η μνήμη

- Αν η μνήμη γεμίσει κατά τη σάρωση των πρωτοτύπων, η ένδειξη ειδοποίησης δεδομένων () θα αναβοσβήσει, θα εμφανιστεί η ένδειξη "FUL" στην οθόνη και το μηχάνημα θα διακόψει την παραγωγή αντιγράφων.
- Για να αντιγράψετε τα πρωτότυπα που έχουν σαρωθεί μέχρι εκείνη τη στιγμή, πιέστε το πλήκτρο [ΕΝΑΡΞΗ] ().
- Για να διαγράψετε τα δεδομένα που έχουν σαρωθεί στη μνήμη, πιέστε το πλήκτρο [ΑΚΥΡΩΣΗ ΟΛΩΝ] () ή το πλήκτρο [ΑΚΥΡΩΣΗ] ().

Ορίζοντας τη μορφή διάταξης



Μπορείτε να επιλέξετε τη μορφή διάταξης για αντιγραφή 2 σελίδων πρωτοτύπων ή 4 σελίδων πρωτοτύπων σε ένα φύλλο χαρτί. Οι διαθέσιμες μορφές διάταξης φαίνονται στην πρώτη σελίδα αυτής της ενότητας.



Η μορφή διάταξης μπορεί επίσης να επιλεγεί στις ρυθμίσεις συστήματος. (σελ.89)

1 Χρησιμοποιήστε το πλήκτρο [2 ΣΕ 1 / 4 ΣΕ 1] () για να αποκτήσετε πρόσβαση στη ρύθμιση.

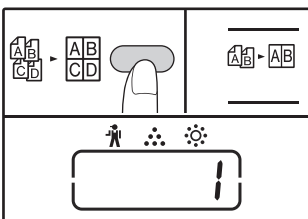

Επιλέγοντας τη μορφή διάταξης αντιγράφου 2 ΣΕ 1

Με τις ενδείξεις 2 ΣΕ 1 / 4 ΣΕ 1 σβηστές, κρατήστε πιεσμένο το πλήκτρο () μέχρι να αρχίσει ν' αναβοσβήνει η ένδειξη 2 ΣΕ 1 ().



Ο κωδικός ρύθμισης της τρέχουσας μορφής διάταξης θα αναβοσβήνει στο πρώτο ψηφίο της οθόνης.

Επιλέγοντας τη μορφή διάταξης αντιγράφου 4 ΣΕ 1

Με αναμένη την ένδειξη 2 ΣΕ 1 (), κρατήστε πιεσμένο το πλήκτρο [2 ΣΕ 1 / 4 ΣΕ 1] () μέχρι να αρχίσει να αναβοσβήνει η ένδειξη 4 ΣΕ 1 ().

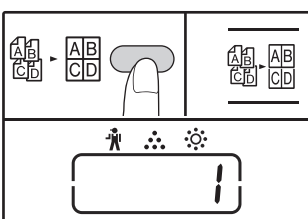

Ο κωδικός ρύθμισης της τρέχουσας μορφής διάταξης θα αναβοσβήνει στο πρώτο ψηφίο της οθόνης.

2 Επιλέξτε τον κωδικό ρύθμισης πιέζοντας ένα αριθμητικό πλήκτρο.

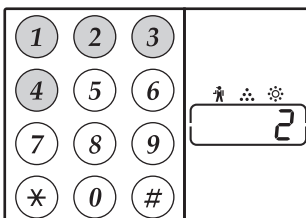

Για να επιλέξετε "Διάταξη 2" πιέστε το πλήκτρο [2].

Λειτουργία	Κωδικός ρύθμισης (σελ.89)
Διάταξη 2 ΣΕ 1	* 1 (Διάταξη 1) 2 (Διάταξη 2)
Διάταξη 4 ΣΕ 1	* 1 (Διάταξη 1) 2 (Διάταξη 2) 3 (Διάταξη 3) 4 (Διάταξη 4)

Δείτε σελίδα 57 για τις μορφές διάταξης.

Οι αρχικές εργοστασιακές ρυθμίσεις υποδεικνύονται με " * ". Ο επιλεγμένος αριθμός ρύθμισης αναβοσβήνει στο πρώτο ψηφίο της οθόνης.

3 Πιέστε το πλήκτρο [ΕΝΑΡΞΗ] ().

Ο επιλεγμένος κωδικός ρύθμισης σταματά να αναβοσβήνει και ανάβει σταθερά. Αυτό ολοκληρώνει τη ρύθμιση.

4 Πιέστε το πλήκτρο [2 ΣΕ 1 / 4 ΣΕ 1] () για να εξέλθετε από τη διαδικασία ρύθμισης.

Η οθόνη επιστρέφει στην προβολή του αριθμού αντιγράφων.

ΔΗΜΙΟΥΡΓΩΝΤΑΣ ΠΕΡΙΘΩΡΙΑ ΟΤΑΝ ΑΝΤΙΓΡΑΦΕΤΕ (Μετατόπιση περιθωρίου)

Η λειτουργία μετατόπισης περιθωρίου, στην αρχική της ρύθμιση, μετατοπίζει αυτόματα το κείμενο ή την εικόνα για να αυξήσει το περιθώριο κατά 10 χιλ. περίπου.
Η θέση του περιθωρίου που θα αυξηθεί μπορεί να βρίσκεται είτε στην αριστερή άκρη είτε στο επάνω μέρος της σελίδας.

Παράδειγμα: Μοντέλο που υποστηρίζει αυτόματη αντιγραφή διπλής όψης

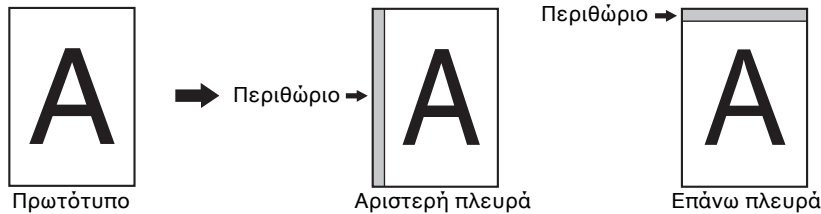

- Το πλάτος του περιθωρίου μπορεί να αλλάξει στις ρυθμίσεις συστήματος. (σελ.89)
- Σημειώστε ότι το περιθώριο δημιουργείται με μετατόπιση της εικόνας, και για το λόγο αυτό εάν η εικόνα μετακινηθεί πολύ, η άκρη της μπορεί να αποκοπεί.
- Εάν αναβοσβήνει η ένδειξη ΜΕΓΕΘΟΣ ΠΡΩΤΟΤΥΠΟΥ όταν επιλεχθεί μετατόπιση περιθωρίου, περιστρέψτε το πρωτότυπο έτσι ώστε να έχει τον ίδιο προσανατολισμό με την ένδειξη ΜΕΓΕΘΟΣ ΠΡΩΤΟΤΥΠΟΥ που αναβοσβήνει.
- Η πάνω πλευρά δεν μπορεί να χρησιμοποιηθεί στο μοντέλο AR-7024.

1 Τοποθετήστε το(τα) πρωτότυπο(α).

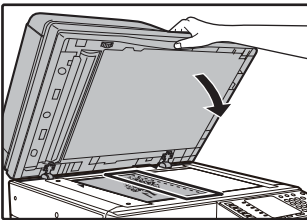

Εάν χρησιμοποιείτε το κρύσταλλο, τοποθετήστε την πλευρά του πρωτοτύπου που θέλετε να δημιουργήσετε το περιθώριο προς τα δεξιά.

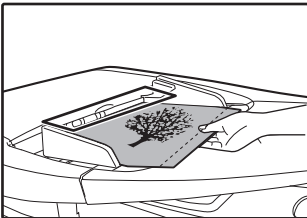

Αν χρησιμοποιείτε το RSPF, τοποθετήστε την πλευρά του πρωτοτύπου όπου θέλετε να δημιουργήσετε το περιθώριο προς τα αριστερά.

2 Εάν τα πρωτότυπα είναι τοποθετημένα στο κρύσταλλο, επιλέξτε το μέγεθος πρωτοτύπου. (σελ.40)

Όταν χρησιμοποιείτε το RSPF, βεβαιωθείτε ότι εμφανίζεται στην ένδειξη μεγέθους το ίδιο μέγεθος με το μέγεθος του τοποθετημένου πρωτοτύπου.

3 Πιέστε το πλήκτρο [ΜΕΤΑΤΟΠΙΣΗ ΠΕΡΙΘΩΡΙΟΥ] (▣-▣).

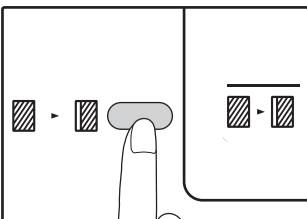

Οι ενδεικτικές λυχνίες περιθώριο.

4 Ορίστε τον αριθμό αντιγράφων και άλλες ρυθμίσεις και κατόπιν πιέστε το πλήκτρο [ΕΝΑΡΞΗ] (⏏).

Το αντίγραφο παραλαμβάνεται στον κεντρικό δίσκο εξόδου.



Για να ακυρώσετε την μετατόπιση περιθωρίου, πιέστε το πλήκτρο [ΜΕΤΑΤΟΠΙΣΗ ΠΕΡΙΘΩΡΙΟΥ] (▣-▣) επαναλαμβανόμενα μέχρι να σβήσει η ένδειξη ΜΕΤΑΤΟΠΙΣΗ ΠΕΡΙΘΩΡΙΟΥ (▣-▣).

Επιλέξτε την θέση του περιθωρίου

1 Κρατήστε πιεσμένο το πλήκτρο [ΜΕΤΑΤΟΠΙΣΗ ΠΕΡΙΘΩΡΙΟΥ] (▣-▣) μέχρι να αρχίσει να αναβοσβήνει η ένδειξη ΜΕΤΑΤΟΠΙΣΗ ΠΕΡΙΘΩΡΙΟΥ (▣-▣).

Ο τρέχων κωδικός ρύθμισης για τη θέση περιθωρίου αναβοσβήνει στην οθόνη.

1: Αριστερή πλευρά 2: Επάνω πλευρά

2 Πιέστε το πλήκτρο [1] ή το πλήκτρο [2] και κατόπιν πιέστε το πλήκτρο [ΕΝΑΡΞΗ] (⏏).

Ο επιλεγμένος κωδικός ρύθμισης για τη θέση περιθωρίου ανάβει.

3 Πιέστε το πλήκτρο [ΜΕΤΑΤΟΠΙΣΗ ΠΕΡΙΘΩΡΙΟΥ] (▣-▣).

Η ένδειξη ΜΕΤΑΤΟΠΙΣΗ ΠΕΡΙΘΩΡΙΟΥ (▣-▣) σταματά να αναβοσβήνει.

ΑΠΑΛΟΙΦΟΝΤΑΣ ΤΙΣ ΣΚΙΕΣ ΠΕΡΙΜΕΤΡΙΚΑ ΤΟΥ ΑΝΤΙΓΡΑΦΟΥ (Αντιγραφή με απαλοιφή)

- Αυτή η λειτουργία χρησιμοποιείται για να εξαλειφθούν οι σκιές περιμετρικά των πλευρών των αντιγράφων από βιβλία και άλλα χοντρά πρωτότυπα. (ΑΠΑΛΟΙΦΗ ΑΚΡΩΝ)
- Η λειτουργία αυτή μπορεί επίσης να εξαλείψει την σκιά που εμφανίζεται στο κέντρο των βιβλίων και άλλων πρωτοτύπων που ανοίγουν στη μέση. (ΑΠΑΛΟΙΦΗ ΚΕΝΤΡΟΥ)
- Η αρχική εργοστασιακή ρύθμιση για το πλάτος της απαλοιφής είναι περίπου 10 χιλ. Το πλάτος μπορεί να αλλάξει στις ρυθμίσεις συστήματος. (σελ.89)

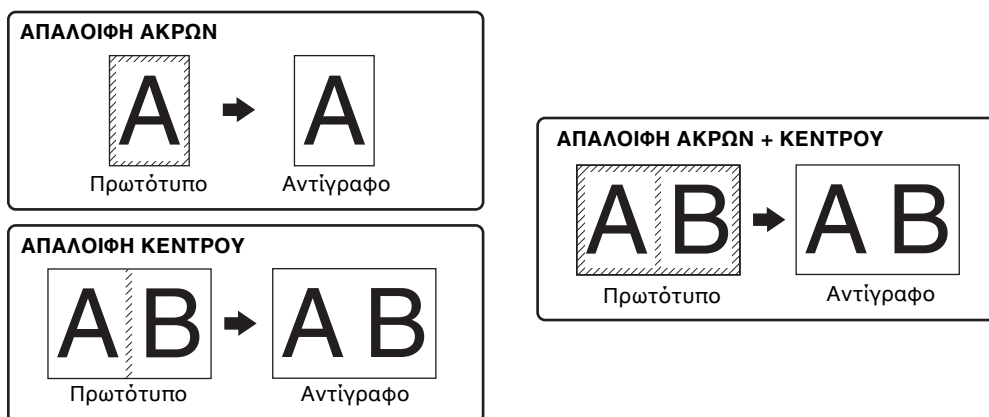

- Η απαλοιφή κέντρου δεν μπορεί να χρησιμοποιηθεί σε συνδυασμό με την αντιγραφή διπλής σελίδας.
- Η απαλοιφή δεν μπορεί να χρησιμοποιηθεί σε συνδυασμό με τη λειτουργία 2 ΣΕ 1 / 4 ΣΕ 1. (σελ.57)
- Η απαλοιφή δεν μπορεί να χρησιμοποιηθεί όταν το χαρτί έχει ειδικό μέγεθος ή αντιγράφετε από το δίσκο bypass.
- Σημειώστε ότι εάν το πλάτος της περιοχής απαλοιφής είναι πολύ μεγάλο, μπορεί να διαγραφούν τμήματα από τις άκρες της εικόνας.

1 Τοποθετήστε το(τα) πρωτότυπο(ο). (σελ.40)

2 Εάν τα πρωτότυπα είναι τοποθετημένα στο κρύσταλλο, επιλέξτε το μέγεθος πρωτοτύπου. (σελ.40)

Όταν χρησιμοποιείτε το RSPF, βεβαιωθείτε ότι εμφανίζεται στην ένδειξη μεγέθους το ίδιο μέγεθος με το μέγεθος του τοποθετημένου πρωτοτύπου.

3 Πιέστε το πλήκτρο [ΑΠΑΛΟΙΦΗ] () για να επιλέξετε την επιθυμητή λειτουργία απαλοιφής.

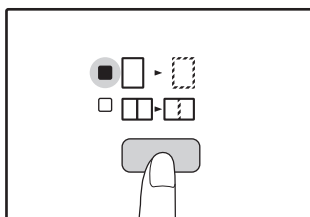

Για να επιλέξετε τη λειτουργία "ΑΠΑΛΟΙΦΗ ΑΚΡΩΝ + ΚΕΝΤΡΟΥ" πιέστε το πλήκτρο [ΑΠΑΛΟΙΦΗ] ().

4 Ορίστε τον αριθμό αντιγράφων και άλλες ρυθμίσεις και κατόπιν πιέστε το πλήκτρο [ΕΝΑΡΞΗ] ().

Το αντίγραφο παραλαμβάνεται στον κεντρικό δίσκο εξόδου.



- Για να ακυρώσετε την απαλοιφή αντιγραφής πιέστε το πλήκτρο [ΑΠΑΛΟΙΦΗ] () επαναλαμβανόμενα μέχρι οι ενδείξεις ΑΠΑΛΟΙΦΗ () να σβήσουν.
- Εάν δεν έχει επιλεγεί μέγεθος πρωτοτύπου στο βήμα 2, δεν μπορεί να χρησιμοποιηθεί η λειτουργία απαλοιφή αντιγραφής.

ΔΗΜΙΟΥΡΓΙΑ ΑΝΤΙΓΡΑΦΟΥ ΤΑΥΤΟΤΗΤΑΣ

Μέσω αυτής της λειτουργίας, η οποία μπορεί να χρησιμοποιηθεί, επίσης, ως λειτουργία αλλαγής περιθωρίων, μπορείτε να δημιουργήσετε αντιγραφή της μπροστινής και της πίσω πλευράς μιας ταυτότητας σε μια σελίδα. Παρακάτω απεικονίζονται τα καθορισμένα μοτίβα για τη δημιουργία αντιγράφου ταυτότητας. Για να χρησιμοποιήσετε τη λειτουργία δημιουργίας αντιγράφου ταυτότητας, τοποθετήστε την ετικέτα πλήκτρο [ΤΑΥΤΟΤΗΤΑ] που παρέχεται στο πλήκτρο ΜΕΤΑΤΟΠΙΣΗ ΠΕΡΙΘΩΡΙΟΥ.

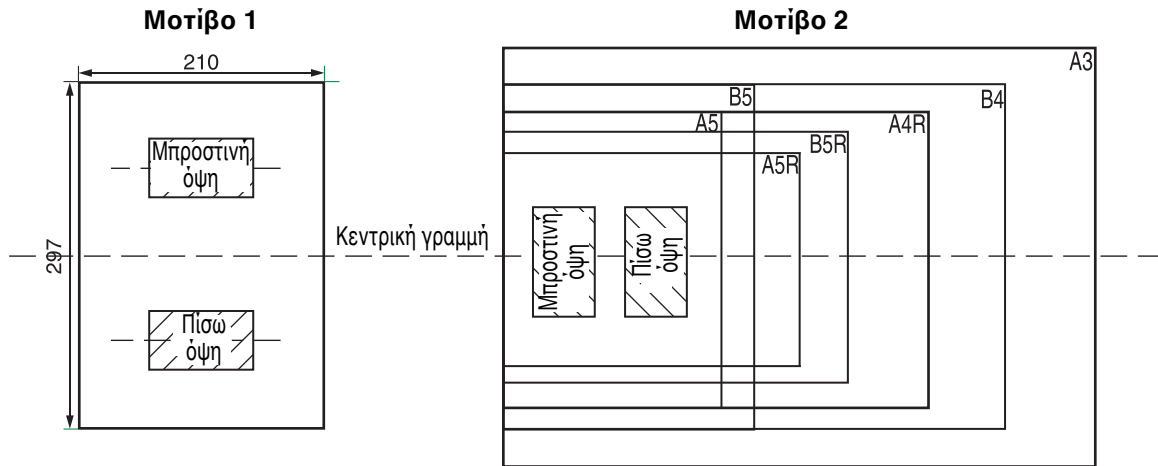

- Πρώτα επιλέξτε τα μοτίβα διάταξης, τα οποία αναλύονται στο τμήμα "Ταυτότητα" της ενότητας ΡΥΘΜΙΣΕΙΣ ΣΥΣΤΗΜΑΤΟΣ (σελ.90) και, στη συνέχεια, ακολουθήστε τα παρακάτω βήματα για να εκτελέσετε τη δημιουργία αντιγράφου. Για πληροφορίες σχετικά με την αλλαγή μιας ρύθμισης συστήματος ανατρέξτε στην ενότητα "ΕΠΙΛΟΓΗ ΡΥΘΜΙΣΗΣ ΓΙΑ ΜΙΑ ΡΥΘΜΙΣΗ ΣΥΣΤΗΜΑΤΟΣ" (σελ.91).
- Η δυνατότητα δημιουργίας αντιγράφου ταυτότητας δεν μπορεί να χρησιμοποιηθεί σε συνδυασμό με τη διακοπή παραγωγής αντιγράφων, την αντιγραφή διπλής όψης, την αντιγραφή διπλής σελίδας, την αντιγραφή XY ζουμ, την αλλαγή περιθωρίων, την αντιγραφή με απαλοιφή άκρων + κέντρου, την αντιγραφή 2 σε 1/4 σε 1, τη λειτουργία σελιδοποιημένων αντιγράφων/ομαδοποιημένων αντιγράφων και την αντιγραφή με περιστροφή.
- Μπορούν να χρησιμοποιηθούν τα παρακάτω μεγέθη χαρτιού: A5, A5R, A4, A4R, B4, B5, B5R, A3. (Τα μεγέθη A5, A5R μπορούν να χρησιμοποιηθούν μόνο στο δίσκο bypass.)
- Η προεπιλεγμένη ρύθμιση του συστήματος για τα μοτίβα διάταξης, όπως περιγράφεται στην ενότητα "Δελτίο ταυτότητας", είναι "0: Αυτόματη επιλογή". Όταν χρησιμοποιείται χαρτί A4/B5/16K/B4/8K/A3, η διαδικασία μπορεί να εκτελείται αυτόματα με το μοτίβο 1 ενώ όταν χρησιμοποιούνται μεγέθη χαρτιού διαφορετικά από τα παραπάνω, η διαδικασία μπορεί να εκτελείται αυτόματα με το μοτίβο 2.
- Κατά τη χρήση του μοτίβου 1 η εικόνα ενδέχεται να περικοπεί ακόμα κι αν χρησιμοποιείτε κανονικό μέγεθος χαρτιού.
- Στη λειτουργία ταυτότητας, ανατρέξτε στην ενότητα "ΠΡΟΣΑΡΜΟΖΟΝΤΑΣ ΤΙΣ ΡΥΘΜΙΣΕΙΣ (Ρυθμίσεις συστήματος)" (σελ.88), εάν θέλετε να ορίσετε τον αριθμό των copies. Σάρωση περιοχή είναι: X: 98 χιλιοστά, Y: 66 χιλιοστά.
- Στη λειτουργία δημιουργίας αντιγράφου ταυτότητας η αυτόματη επιλογή χαρτιού και η αυτόματη εναλλαγή δίσκων δεν είναι διαθέσιμες. Επιλέξτε το χαρτί και το δίσκο χειροκίνητα.
- Το δελτίο ταυτότητας πρέπει να τοποθετηθεί 5 mm, από την αρχική κλίμακα μεγέθους, ώστε η εικόνα δεν θα αποκοπεί κατά την αντιγραφή.
- Για την αντιγραφή ταυτότητας, μπορεί να επιλεγμένων αριθμοδεικτών διεύρυνσης. Ωστόσο, ανάλογα με το μέγεθος του χαρτιού, να αντιγράψετε την εικόνα μπορεί να είναι μια παράλειψη.

1 Πιέστε το πλήκτρο [ΤΑΥΤΟΤΗΤΑ].

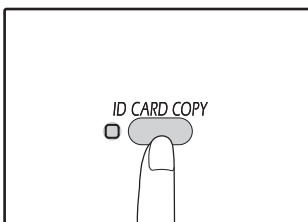

Θα ανάψει η ένδειξη ΔΗΜΙΟΥΡΓΙΑ ΑΝΤΙΓΡΑΦΟΥ ΤΑΥΤΟΤΗΤΑΣ.

2 Τοποθετήστε την ταυτότητα στο κρύσταλλο, ευθυγραμμίστε την με την ένδειξη ταυτότητας και πιέστε το πλήκτρο [ΕΝΑΡΞΗ] (▶).

Κατά τη διάρκεια της σάρωσης, η ένδειξη ΔΕΔΟΜΕΝΑ ΠΡΩΤΟΤΥΠΟΥ αναβοσβήνει. Όταν η σάρωση ολοκληρωθεί, η ένδειξη ΔΕΔΟΜΕΝΑ

ΠΡΩΤΟΤΥΠΟΥ σβήνει και γίνεται σάρωση της μίας όψης του δελτίου ταυτότητας στη μνήμη. (Σε αυτήν την περίπτωση, η εκτύπωση ξεκινά με πάτημα του πλήκτρου [ΤΕΛΟΣ ΑΝΑΓΝΩΣΗΣ] (#).)

3 Γυρίστε την ταυτότητα από την άλλη πλευρά και πιέστε το πλήκτρο [ΕΝΑΡΞΗ] (▶).

Όταν ολοκληρωθεί η σάρωση, θα ξεκινήσει η παραγωγή αντιγράφου.



Για να ακυρώσετε τη δημιουργία αντιγράφου ταυτότητας, πιέστε το πλήκτρο [ΑΚΥΡΩΣΗ ΟΛΩΝ] (CA) και βεβαιωθείτε ότι η ένδειξη ΔΗΜΙΟΥΡΓΙΑ ΑΝΤΙΓΡΑΦΟΥ ΤΑΥΤΟΤΗΤΑΣ είναι σβηστή.

Αυτό το κεφάλαιο επεξηγεί τον τρόπο χρήσης των λειτουργιών εκτυπωτή.

Η διαδικασία για την τοποθέτηση χαρτιού είναι ίδια με τη διαδικασία τοποθέτησης χαρτιού για την παραγωγή αντιγράφων. Ανατρέξτε στη ενότητα **"ΤΟΠΟΘΕΤΩΝΤΑΣ ΧΑΡΤΙ"** (σελ.34).



- Οι εργασίες εκτύπωσης που λαμβάνονται ενώ η συσκευή λειτουργεί ως φωτοτυπικό ή σαρωτής θα αποθηκευτούν στη μνήμη. Όταν ολοκληρωθεί η εργασία παραγωγής αντιγράφων, οι εργασίες εκτύπωσης θα αρχίσουν να εκτυπώνονται.
- Η εκτύπωση δεν είναι δυνατή όταν το εμπρός ή το πλευρικό καπάκι είναι ανοιχτό για τη συντήρηση της συσκευής ή όταν συμβεί εμπλοκή χαρτιού ή η συσκευή δεν έχει χαρτί ή γραφίτη ή όταν η μονάδα το τυμπάνου χρειάζεται αντικατάσταση.
- Εάν παρουσιαστεί εμπλοκή πρωτοτύπου στο RSPF, δεν θα είναι δυνατή η εκτύπωση έως ότου το μπλοκαρισμένο πρωτότυπο αφαιρεθεί και το RSPF επανέλθει σε κατάσταση χρήσης.

ΒΑΣΙΚΗ ΔΙΑΔΙΚΑΣΙΑ ΕΚΤΥΠΩΣΗΣ

Το παράδειγμα που ακολουθεί εξηγεί πώς να εκτυπώσετε ένα έγγραφο από το WordPad.

Πριν από την εκτύπωση, βεβαιωθείτε ότι στη συσκευή έχει τοποθετηθεί χαρτί με το κατάλληλο μέγεθος για το έγγραφό σας.

1 Βεβαιωθείτε ότι η ένδειξη ON LINE στον Πίνακα χειρισμού είναι αναμμένη.

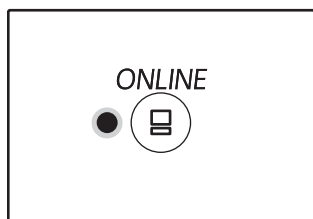

Εάν η ένδειξη ON LINE δεν ανάβει, πατήστε το πλήκτρο [ON LINE] (☺).

Όταν η ένδειξη:

- Ανάβει, η συσκευή είναι σε κατάσταση σύνδεσης και έτοιμη για εκτύπωση ή εκτελεί εκτύπωση.
- Είναι σβηστή, η συσκευή βρίσκεται εκτός σύνδεσης και δεν μπορεί να εκτυπώσει.

2 Ανοίξτε το WordPad και ανοίξτε το έγγραφο που θέλετε να εκτυπώσετε.

3 Επιλέξτε "Εκτύπωση" από το μενού της εφαρμογής "Αρχείο".

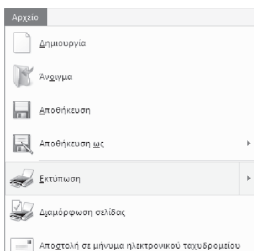

Εμφανίζεται το πλαίσιο διαλόγου "Εκτύπωση".

4 Βεβαιωθείτε ότι ο "ΧΧ-xxxx" είναι επιλεγμένος ως εκτυπωτής.

Εάν χρειάζεστε να αλλάξετε κάποιες ρυθμίσεις εκτύπωσης, κάντε κλικ στο κουμπί "Προτιμήσεις" για να ανοίξετε την οθόνη ρύθμισης του προγράμματος οδήγησης εκτυπωτή.

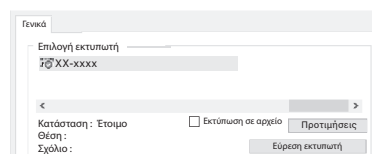

Εμφανίζεται η οθόνη ρύθμισης του προγράμματος οδήγησης εκτυπωτή.

["ΟΘΟΝΗ ΡΥΘΜΙΣΕΩΝ ΤΟΥ ΠΡΟΓΡΑΜΜΑΤΟΣ ΟΔΗΓΗΣΗΣ ΕΚΤΥΠΩΤΗ"](#) (σελ.65)
["ΡΥΘΜΙΣΗ ΛΕΙΤΟΥΡΓΙΩΝ ΕΚΤΥΠΩΣΗΣ ΓΙΑ ΠΡΟΧΩΡΗΜΕΝΟΥΣ"](#) (σελ.66)

5 Κάντε κλικ στο κουμπί "Εκτύπωση".

Η εκτύπωση αρχίζει. Όταν το μηχάνημα είναι συνδεδεμένο μέσω USB και αρχίζει η εργασία εκτύπωσης, εμφανίζεται το παράθυρο κατάστασης εκτύπωσης.

["ΠΕΡΙΓΡΑΦΗ ΤΟΥ ΠΑΡΑΘΥΡΟΥ ΚΑΤΑΣΤΑΣΗΣ ΕΚΤΥΠΩΣΗΣ"](#) (σελ.72)

Η εργασία εκτύπωσης θα εξέλθει από τον κεντρικό δίσκο εξόδου.

Αν εξαντληθεί το χαρτί στο δίσκο χαρτιού κατά την εκτύπωση

Προσθέστε χαρτί στο δίσκο ή πατήστε το πλήκτρο [ΔΙΣΚΟΣ] για να επιλέξετε διαφορετικό δίσκο και, στη συνέχεια, πατήστε το πλήκτρο [ON LINE] (☐) για να συνεχίσετε την εκτύπωση. Σημειώστε ότι αν έχει ενεργοποιηθεί η ρύθμιση "Αυτόματη εναλλαγή δίσκων" στις ρυθμίσεις συστήματος σε μοντέλο που διαθέτει δύο ή περισσότερους δίσκους και υπάρχει το ίδιο μέγεθος χαρτιού σε άλλο δίσκο, η συσκευή θα πραγματοποιήσει αυτόματα την εναλλαγή στον άλλο δίσκο και θα συνεχίσει την εκτύπωση.

Παύση μιας εργασίας εκτύπωσης

Για να κάνετε παύση κατά τη διάρκεια εκτύπωσης μιας εργασίας, πιέστε το πλήκτρο [ON LINE] (☐) στον πίνακα χειρισμού για να γυρίσετε την μηχανή off-line. Η εκτύπωση σταματά και η ένδειξη ΣΕ ΣΥΝΔΕΣΗ αρχίζει να αναβοσβήνει.

- Για να ακυρώσετε μία εργασία εκτύπωσης, πιέστε το πλήκτρο [ΑΚΥΡΩΣΗ] (Ⓢ) ή το πλήκτρο [ΑΚΥΡΩΣΗ ΟΛΩΝ] (Ⓢ).
- Για να επανακινήσετε την εκτύπωση, πιέστε το πλήκτρο [ON LINE] (☐) για να γυρίσετε τη μηχανή on line.

Όταν η "Προέλευση χαρτιού" έχει ρυθμιστεί σε "Αυτόματη επιλογή"

Αν η "Προέλευση χαρτιού" έχει ρυθμιστεί σε "Αυτόματη επιλογή" στην καρτέλα "Χαρτί" της οθόνης ρυθμίσεων του προγράμματος οδήγησης εκτυπωτή και στη συσκευή δεν έχει τοποθετηθεί χαρτί με το κατάλληλο μέγεθος για μια εργασία εκτύπωσης, η διαδικασία εκτύπωσης θα ποικίλει ανάλογα με τη ρύθμιση της "Χρήση πλησιέστερου μεγέθους χαρτιού" στις ρυθμίσεις συστήματος (σελ.90).

Όταν η ρύθμιση "Χρήση πλησιέστερου μεγέθους χαρτιού" είναι απενεργοποιημένη

Η ένδειξη ΜΕΓΕΘΟΣ ΧΑΡΤΙΟΥ στον πίνακα χειρισμού θα αναβοσβήσει. Μπορείτε να πατήσετε το πλήκτρο [ΔΙΣΚΟΣ] για χειροκίνητη επιλογή δίσκου ή να τοποθετήσετε χαρτί στο δίσκο bypass και να πατήσετε το πλήκτρο [ON LINE] (☐) για να ξεκινήσει η εκτύπωση.

Όταν η επιλογή "Χρήση πλησιέστερου μεγέθους χαρτιού" είναι ενεργοποιημένη

Η εκτύπωση θα γίνει χρησιμοποιώντας μέγεθος χαρτιού που είναι παραπλήσιο με το μέγεθος της εικόνας της εκτύπωσης.



- Για περιορισμούς στην αντιγραφή κατά τη λειτουργία εκτύπωσης και περιορισμούς της λειτουργίας σάρωσης και περιορισμούς της λειτουργίας εκτύπωσης κατά τη λειτουργία αντιγραφής και σάρωσης, ανατρέξτε στο "ΧΡΗΣΗ ΤΩΝ ΛΕΙΤΟΥΡΓΙΩΝ ΔΗΜΙΟΥΡΓΙΑΣ ΑΝΤΙΓΡΑΦΩΝ, ΕΚΤΥΠΩΤΗ ΚΑΙ ΣΑΡΩΤΗ" (σελ.39).
- Η εικόνα εκτύπωσης περιστρέφεται αυτόματα για να χωρέσει στο χαρτί στην περίπτωση που το χαρτί είναι τοποθετημένο με προσανατολισμό διαφορετικό από την εικόνα εκτύπωσης.

ΑΝΟΙΓΜΑ ΤΟΥ ΠΡΟΓΡΑΜΜΑΤΟΣ ΟΔΗΓΗΣΗΣ ΕΚΤΥΠΩΤΗ από το κουμπί "Έναρξη"

Μπορείτε να ανοίξετε το πρόγραμμα οδήγησης του εκτυπωτή και να αλλάξετε τις ρυθμίσεις του προγράμματος οδήγησης του εκτυπωτή από το κουμπί "Έναρξη" των Windows. Οι ρυθμίσεις που ορίζονται με αυτό τον τρόπο θα είναι οι αρχικές ρυθμίσεις όποτε εκτυπώνετε από μια άλλη εφαρμογή. (Εάν αλλάξετε τις ρυθμίσεις από την οθόνη ρυθμίσεων του προγράμματος οδήγησης του εκτυπωτή κατά την εκτύπωση, οι αρχικές ρυθμίσεις θα επανέλθουν όταν εκτελέσετε έξοδο από την εφαρμογή.)

1 Κάντε κλικ στο κουμπί "Έναρξη" (☰) και επιλέξτε διαδοχικά "Σύστημα Windows", "Πίνακας ελέγχου" και "Προβολή συσκευών και εκτυπωτών".

- Στα Windows Server 2012, επιλέξτε διαδοχικά "Πίνακας ελέγχου" → "Υλικό" → "Συσκευές και εκτυπωτές" → "Εκτυπωτές".
- Στα Windows 8.1, κάντε κλικ στο εικονίδιο (⏵) στην οθόνη έναρξης και μετά επιλέξτε "Πίνακας ελέγχου" → "Υλικό και ήχος" → "Προβολή συσκευών και εκτυπωτών".

2 Κάντε δεξί κλικ στο εικονίδιο του προγράμματος οδήγησης εκτυπωτή "ΧΧ-xxxx" και κάντε κλικ στο "Ιδιότητες εκτυπωτή".

3 Κάντε κλικ στο κουμπί "Προτιμήσεις" στην καρτέλα "Γενικά".

Θα εμφανιστεί η οθόνη ρύθμισης του προγράμματος οδήγησης του εκτυπωτή.

["ΟΘΟΝΗ ΡΥΘΜΙΣΕΩΝ ΤΟΥ ΠΡΟΓΡΑΜΜΑΤΟΣ ΟΔΗΓΗΣΗΣ ΕΚΤΥΠΩΤΗ"](#) (σελ.65)

ΟΘΟΝΗ ΡΥΘΜΙΣΕΩΝ ΤΟΥ ΠΡΟΓΡΑΜΜΑΤΟΣ ΟΔΗΓΗΣΗΣ ΕΚΤΥΠΩΤΗ

Υπάρχουν ορισμένοι περιορισμοί για το συνδυασμό των ρυθμίσεων που μπορούν να επιλεγούν από την οθόνη ρυθμίσεων του προγράμματος οδήγησης του εκτυπωτή. Όταν ισχύει ένας περιορισμός δίπλα στη ρύθμιση (i) εμφανίζεται ένα εικονίδιο πληροφοριών. Κάντε κλικ στο εικονίδιο για να προβάλετε επεξήγηση του περιορισμού.

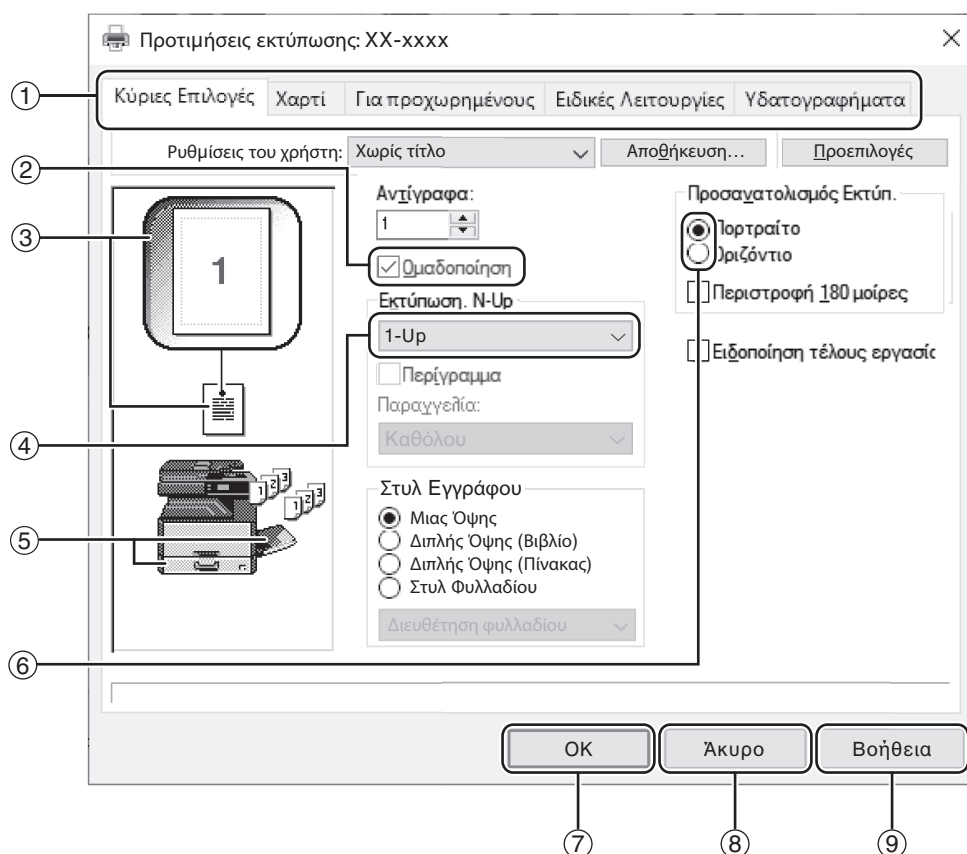

4



Οι ρυθμίσεις και η εικόνα τη συσκευής ποικίλλουν, ανάλογα με το μοντέλο.

1 Καρτέλα

Οι ρυθμίσεις είναι ομαδοποιημένες σε καρτέλες. Κάντε κλικ σε μια καρτέλα για να εμφανιστεί στο προσκήνιο.

2 Πλαίσιο επιλογής

Κάντε κλικ σε ένα πλαίσιο επιλογής για να ενεργοποιήσετε ή να απενεργοποιήσετε μια λειτουργία.

3 Εικόνα ρυθμίσεων εκτύπωσης

Σε αυτή την περιοχή εμφανίζεται το αποτέλεσμα των επιλεγμένων ρυθμίσεων εκτύπωσης.

4 Αναπτυσσόμενη λίστα

Σας επιτρέπει να επιλέξετε από μια λίστα επιλογών.

5 Εικόνα Δίσκων χαρτιού

Ο δίσκος που είναι επιλεγμένος στην "Επιλογή Χαρτιού" στην καρτέλα "Χαρτί" εμφανίζεται μπλε. Μπορείτε επίσης να κάνετε κλικ σε έναν δίσκο για να τον επιλέξετε.

6 Κουμπί ελέγχου

Σας επιτρέπει να επιλέξετε ένα στοιχείο από μια λίστα επιλογών.

7 Κουμπί "OK"

Κάντε κλικ σε αυτό το κουμπί για να αποθηκεύσετε τις ρυθμίσεις και να εκτελέσετε έξοδο από το πλαίσιο διαλόγου.

8 Κουμπί "Άκυρο"

Κάντε κλικ σε αυτό το κουμπί για έξοδο από το πλαίσιο διαλόγου χωρίς να πραγματοποιηθούν αλλαγές στις ρυθμίσεις.

9 Κουμπί "Βοήθεια"

Κάντε κλικ σε αυτό το κουμπί για να εμφανιστεί το αρχείο βοήθειας για το πρόγραμμα οδήγησης εκτυπωτή.

ΡΥΘΜΙΣΗ ΛΕΙΤΟΥΡΓΙΩΝ ΕΚΤΥΠΩΣΗΣ ΓΙΑ ΠΡΟΧΩΡΗΜΕΝΟΥΣ

Αυτή η ενότητα επεξηγεί σημαντικές προηγμένες λειτουργίες παραγωγής αντιγράφων. Για να γίνει αυτό προϋποτίθεται ότι το μέγεθος χαρτιού και οι άλλες βασικές ρυθμίσεις έχουν ήδη επιλεγεί. Για τη βασική διαδικασία εκτύπωσης και τα βήματα για το άνοιγμα του προγράμματος οδήγησης του εκτυπωτή, ανατρέξτε στην ενότητα "[ΒΑΣΙΚΗ ΔΙΑΔΙΚΑΣΙΑ ΕΚΤΥΠΩΣΗΣ](#)" (σελ.62).

ΕΚΤΥΠΩΣΗ ΠΟΛΛΑΠΛΩΝ ΣΕΛΙΔΩΝ ΣΕ ΜΙΑ ΣΕΛΙΔΑ (Εκτύπωση N-Up)

Η λειτουργία αυτή μπορεί να χρησιμοποιηθεί για σμίκρυνση μιας εικόνας εκτύπωσης και εκτύπωση πολλαπλών σελίδων σε ένα μόνο φύλλο χαρτιού. Αυτό είναι βολικό όταν θέλετε να εκτυπώσετε πολλαπλές εικόνες όπως φωτογραφίες σε ένα φύλλο χαρτιού, και όταν θέλετε να εξοικονομήσετε χαρτί. Η λειτουργία αυτή μπορεί επίσης να χρησιμοποιηθεί σε συνδυασμό με εκτύπωση δύο όψεων για μέγιστη εξοικονόμηση χαρτιού. Θα γίνει λήψη των ακολούθων αποτελεσμάτων εκτύπωσης, ανάλογα με την επιλεγμένη σειρά.

N-Up (Σελίδες ανά φύλλο)	Αποτελέσματα εκτύπωσης		
	Αριστερά Προς Δεξιά	Δεξιά Προς Αριστερά	Επάνω Προς Κάτω (όταν ο προσανατολισμός εκτύπωσης είναι κατακόρυφος)
2-Up (2 σελίδες ανά φύλλο)			

N-Up (Σελίδες ανά φύλλο)	Δεξιά Προς κάτω	Κάτω και Δεξιά	Αριστερά και Κάτω	Κάτω και Αριστερά
4-Up (4 σελίδες ανά φύλλο)				
6-Up (6 σελίδες ανά φύλλο)				



Στο πρόγραμμα οδήγησης εκτυπωτή PCL6 ή PS, μπορείτε να ορίσετε τις επιλογές 8-Up, 9-Up και 16-Up. Η διάταξη των σελίδων είναι ίδια όπως στο 4-Up.

Σε περιβάλλον Windows, μπορείτε να προβάλετε τη διάταξη των σελίδων στην εικόνα εκτύπωσης στο παράθυρο για τις ιδιότητες του προγράμματος οδήγησης εκτυπωτή.

1 Κάντε κλικ στην καρτέλα "Κύριες Επιλογές" στην οθόνη ρύθμισης του προγράμματος οδήγησης εκτυπωτή.

2 Επιλέξτε τον αριθμό σελίδων ανά φύλλο.

Εκτύπωση. N-Up

2-Up

Περίγραμμα

Παραγγελία :

Αριστερά Προς Δεξιά

Εάν επιθυμείτε να εκτυπώσετε γραμμές περιγράμματος, επιλέξτε το πλαίσιο επιλογής "Περίγραμμα".

3 Επιλέξτε τη σειρά των σελίδων.

Εκτύπωση. N-Up

2-Up

Περίγραμμα

Παραγγελία :

Αριστερά Προς Δεξιά

ΠΡΟΣΑΡΜΟΓΗ ΤΟΥ ΜΕΓΕΘΟΥΣ ΤΗΣ ΕΚΤΥΠΩΣΗΣ ΣΤΟ ΧΑΡΤΙ (Ανάλογο μεγέθ.Χαρτιού)

Το πρόγραμμα οδήγησης εκτυπωτή μπορεί να προσαρμόσει το μέγεθος της εκτύπωσης σύμφωνα με το μέγεθος του χαρτιού που είναι τοποθετημένο στη συσκευή.

Ακολουθήστε τα βήματα που εμφανίζονται παρακάτω για να χρησιμοποιήσετε αυτή τη λειτουργία. Στην επεξήγηση που ακολουθεί χρησιμοποιείται ως παράδειγμα η εκτύπωση ενός εγγράφου μεγέθους A3 σε χαρτί μεγέθους A4.

1 Κάντε κλικ στην καρτέλα "Χαρτί" στην οθόνη ρυθμίσεων του προγράμματος οδήγησης εκτυπωτή.

2 Επιλέξτε το αρχικό μέγεθος (A3) της εικόνας που θα εκτυπωθεί από τη ρύθμιση "Μέγεθος Χαρτιού".

Μέγεθος Χαρτιού
210 x 297 mm.

A4

Ειδικό...

3 Επιλέξτε το κουμπί "Ανάλογο μεγέθ. Χαρτιού".

Ρυθμίσεις Zoom

Κανονικό

Ανάλογο μεγέθ. Χαρτιού

Ζουμ

Εκτύπωση σε A3

A4

Ρυθμίσεις...

4 Επιλέξτε το πραγματικό μέγεθος του χαρτιού που θα χρησιμοποιηθεί για την εκτύπωση (A4).

Το μέγεθος της εκτύπωσης θα ρυθμιστεί αυτόματα έτσι, ώστε να ταιριάζει με το χαρτί που είναι τοποθετημένο στη συσκευή.

Μέγεθος Χαρτιού: A3
Προσαρμ. στο μέγεθ. χαρτ.: A4



Έγγραφο μεγέθους A3 (Μέγεθος Χαρτιού)



Μέγεθος χαρτιού A4 (Προσαρμ. στο μέγεθ. χαρτ.)

4

ΠΕΡΙΣΤΡΟΦΗ ΤΗΣ ΕΙΚΟΝΑΣ ΤΗΣ ΕΚΤΥΠΩΣΗΣ ΚΑΤΑ 180 ΜΟΙΡΕΣ (Περιστροφή 180 μοίρες)

Με αυτή τη δυνατότητα γίνεται περιστροφή της εικόνας κατά 180 μοίρες για να είναι δυνατή η σωστή εκτύπωση σε χαρτί που μπορεί να τοποθετηθεί μόνο με συγκεκριμένο προσανατολισμό (π.χ. σε φακέλους).

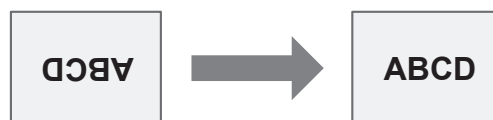

1 Κάντε κλικ στην καρτέλα "Κύριες Επιλογές" στην οθόνη ρύθμισης του προγράμματος οδήγησης εκτυπωτή.

2 Επιλέξτε το πλαίσιο ελέγχου "Περιστροφή 180 μοίρες".

Προσανατολισμός Εκτύπ.

Πορτραίτο

Οριζόντιο

Περιστροφή 180 μοίρες

ΜΕΓΕΘΥΝΣΗ/ΣΜΙΚΡΥΝΣΗ ΤΗΣ ΕΙΚΟΝΑΣ ΕΚΤΥΠΩΣΗΣ (Ζουμ)

Η λειτουργία αυτή χρησιμοποιείται για μεγέθυνση ή σμίκρυνση της εικόνας σε ένα επιλεγμένο ποσοστό. Αυτό σας επιτρέπει να προσθέσετε περιθώρια στο χαρτί σμικραίνοντας ελαφρώς την εικόνα, ή να μεγενθύνετε μία μικρή εικόνα.



Η ρύθμιση "Ζουμ" δεν είναι διαθέσιμη όταν έχει επιλεγεί η "Εκτύπωση N-Up".

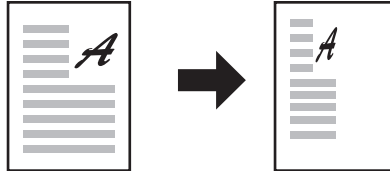

1 Κάντε κλικ στην καρτέλα "Χαρτί" στην οθόνη ρύθμισης του προγράμματος οδήγησης εκτυπωτή.

2 Επιλέξτε "Ζουμ" και κάντε κλικ στο κουμπί "Ρυθμίσεις".

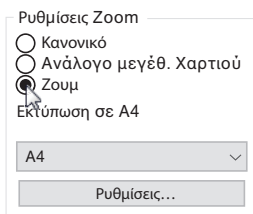

Είναι δυνατή η επιλογή του πραγματικού μεγέθους του χαρτιού που θα χρησιμοποιηθεί για την εκτύπωση από το αναδυόμενο μενού.

3 Επιλέξτε την κλίμακα ζουμ.

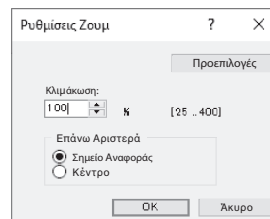

Πληκτρολογήστε απευθείας έναν αριθμό ή κάντε κλικ στο κουμπί αλλάζοντας την κλίμακα κατά 1% με κάθε πάτημα.



- Μπορείτε επίσης να επιλέξετε [Επάνω Αριστερά] ή [Κέντρο] για το βασικό σημείο του χαρτιού.
- Όταν χρησιμοποιείτε το πρόγραμμα οδήγησης εκτυπωτή PS (Windows), μπορείτε να ρυθμίσετε τα ποσοστά πλάτους και μήκους ξεχωριστά για να αλλάξετε τις αναλογίες της εικόνας. (XY-Ζουμ)

ΕΚΤΥΠΩΣΗ ΑΧΝΟΥ ΚΕΙΜΕΝΟΥ ΚΑΙ ΓΡΑΜΜΩΝ ΣΕ ΜΑΥΡΟ (Κείμενο σε Μαύρο/Διάνυσμα σε Μαύρο)

Κατά την εκτύπωση μιας έγχρωμης εικόνας, είναι δυνατή η εκτύπωση σε μαύρο έγχρωμου κειμένου και γραμμών που είναι δυσδιάκριτα. (Δεν είναι δυνατή η προσαρμογή δεδομένων raster όπως εικόνων bitmap.) Αυτή η δυνατότητα σας επιτρέπει να αναδείξετε έγχρωμο κείμενο και γραμμές που είναι αχνές.

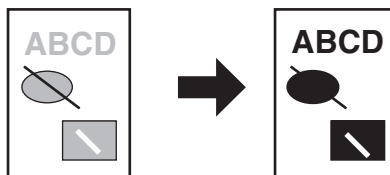

1 Κάντε κλικ στην καρτέλα "Για προχωρημένους" στην οθόνη ρύθμισης του προγράμματος οδήγησης εκτυπωτή.

2 Επιλέξτε το πλαίσιο ελέγχου "Κείμενο σε Μαύρο" ή/και το πλαίσιο ελέγχου "Διάνυσμα σε Μαύρο".

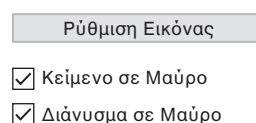

- Είναι δυνατή η επιλογή του πλαισίου "Κείμενο σε Μαύρο" για εκτύπωση όλων των κειμένων εκτός των λευκών κειμένων σε μαύρο.
- Είναι δυνατή η επιλογή του πλαισίου "Διάνυσμα σε Μαύρο" για εκτύπωση όλων των

διανυσματικών γραφικών
εκτός των λευκών γραμμών και
περιοχών σε μαύρο.

ΠΡΟΣΑΡΜΟΓΗ ΤΗΣ ΦΩΤΕΙΝΟΤΗΤΑΣ ΚΑΙ ΤΗΣ ΑΝΤΙΘΕΣΗΣ ΤΗΣ ΕΙΚΟΝΑΣ (Ρύθμιση Εικόνας)

Η φωτεινότητα και η αντίθεση, μπορούν να ρυθμιστούν στις ρυθμίσεις εκτύπωσης όταν εκτυπώνετε μία φωτογραφία ή άλλη εικόνα. Οι ρυθμίσεις αυτές μπορούν να χρησιμοποιηθούν για απλές διορθώσεις όταν δεν διαθέτετε λογισμικό επεξεργασίας εικόνας εγκατεστημένο στον υπολογιστή σας.

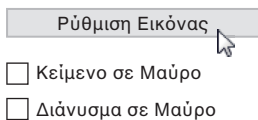

1 Κάντε κλικ στην καρτέλα "Για προχωρημένους" στην οθόνη ρύθμισης του προγράμματος οδήγησης εκτυπωτή.

2 Κάντε κλικ στο κουμπί "Ρύθμιση Εικόνας".

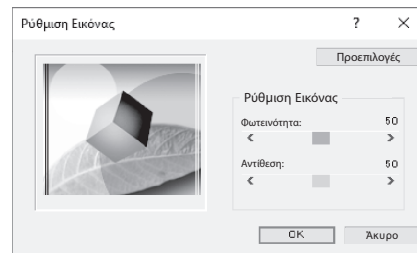

3 Προσαρμόστε τις ρυθμίσεις εικόνας.



Για να αλλάξετε μια ρύθμιση, σύρατε το ρυθμιστικό  ή κάντε κλικ στα πλήκτρα  ή .

ΠΡΟΣΘΕΤΟΝΤΑΣ ΕΝΑ ΥΔΑΤΟΓΡΑΦΗΜΑ ΣΤΙΣ ΕΚΤΥΠΩΜΕΝΕΣ ΣΕΛΙΔΕΣ (Υδατογράφημα)

Μπορεί να προστεθεί αχνό κείμενο σαν σκιά στο φόντο της εκτυπωμένης εικόνας ως υδατογράφημα. Το μέγεθος, η πυκνότητα και η γωνία του κειμένου υδατογραφήματος μπορούν να ρυθμιστούν. Το κείμενο μπορεί να επιλεγεί από μια προ-αποθηκευμένη λίστα ή να εισαχθεί προκειμένου να δημιουργηθεί ένα καινούργιο υδατογράφημα.

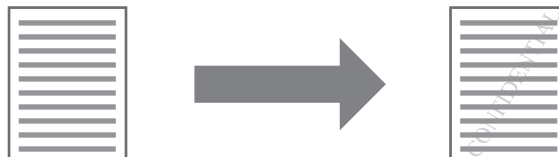

1 Κάντε κλικ στην καρτέλα "Υδατογραφήματα" στην οθόνη ρύθμισης του προγράμματος οδήγησης εκτυπωτή.

2 Επιλέξτε τη ρύθμιση του υδατογραφήματος.

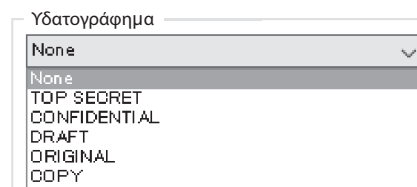

Επιλέξτε ένα αποθηκευμένο υδατογράφημα από το αναπτυσσόμενο μενού. Μπορείτε να κάνετε κλικ στο κουμπί "Επεξεργασία", για να επεξεργαστείτε τη γραμματοσειρά και να κάνετε άλλες λεπτομερείς ρυθμίσεις.



Εάν θέλετε να δημιουργήσετε ένα νέο υδατογράφημα, πληκτρολογήστε το κείμενο του υδατογραφήματος στο πλαίσιο "Κείμενο" και κάντε κλικ στο κουμπί "Προσθέστε".

ΕΚΤΥΠΩΣΗ ΔΥΟ ΟΨΕΩΝ (Μόνο για μοντέλα που διαθέτουν την αντιγραφή διπλής όψης / λειτουργία εκτύπωσης ως τυπική λειτουργία)

Το μηχάνημα έχει τη δυνατότητα εκτύπωσης και στις δύο πλευρές του χαρτιού. Η λειτουργία αυτή είναι χρήσιμη για πολλούς λόγους, και είναι ιδιαίτερα βολική όταν θέλετε να δημιουργήσετε ένα απλό φυλλάδιο. Η εκτύπωση δύο όψεων βοηθά επίσης στην εξοικονόμηση χαρτιού.



- Αν χρησιμοποιείτε την εκτύπωση δύο όψεων, επιλέξτε μια πηγή προέλευσης στην παράμετρο "Προέλευση χαρτιού" στην καρτέλα "Χαρτί".
- Όταν χρησιμοποιείται το πρόγραμμα οδήγησης εκτυπωτή PCL6 ή SPLC, η εκτύπωση δύο όψεων μπορεί να γίνει μόνο με χρήση του δίσκου παράκαμψης. (Αν έχετε απορίες, επικοινωνήστε με τον εξουσιοδοτημένο αντιπρόσωπο σέρβις.)

Προσανατολισμός	Αποτέλεσμα εκτύπωσης	
Κατακόρυφη	Διπλής Όψης (Βιβλίο)	Διπλής Όψης (Πίνακας)
Οριζόντια	Διπλής Όψης (Βιβλίο)	Διπλής Όψης (Πίνακας)
	Οι σελίδες εκτυπώνονται έτσι ώστε να μπορούν να δεθούν στο πλάι τους.	Οι σελίδες εκτυπώνονται έτσι ώστε να μπορούν να δεθούν στην κορυφή τους.

4

1 Κάντε κλικ στην καρτέλα "Κύριες Επιλογές" στην οθόνη ρύθμισης του προγράμματος οδήγησης εκτυπωτή.

2 Επιλέξτε "Διπλής Όψης (Βιβλίο)" ή "Διπλής Όψης (Πίνακας)".

Στυλ Εγγράφου

Μιας Όψης
 Διπλής Όψης (Βιβλίο)
 Διπλής Όψης (Πίνακας)
 Στυλ Φυλλαδίου

Καθόλου v



Στο πρόγραμμα οδήγησης εκτυπωτή PCL6 ή PS, μπορείτε επίσης να επιλέξετε [Στυλ Φυλλαδίου].

ΑΠΟΘΗΚΕΥΟΝΤΑΣ ΣΥΧΝΑ ΧΡΗΣΙΜΟΠΟΙΟΥΜΕΝΕΣ ΡΥΘΜΙΣΕΙΣ ΕΚΤΥΠΩΣΗΣ

Οι ρυθμίσεις που έχουν διαμορφωθεί σε κάθε καρτέλα κατά την στιγμή της εκτύπωσης μπορούν να αποθηκευτούν ως ρυθμίσεις χρήστη. Η συχνή αποθήκευση των χρησιμοποιούμενων ρυθμίσεων με συγκεκριμένο όνομα διευκολύνει τη επιλογή αυτών των ρυθμίσεων την επόμενη φορά που θα χρειαστεί να χρησιμοποιηθούν.

ΑΠΟΘΗΚΕΥΟΝΤΑΣ ΡΥΘΜΙΣΕΙΣ ΤΗ ΣΤΙΓΜΗ ΤΗΣ ΕΚΤΥΠΩΣΗΣ (Ρυθμίσεις χρήστη)

Οι ρυθμίσεις μπορούν να αποθηκευτούν από οποιαδήποτε καρτέλα του παραθύρου ιδιοτήτων οδηγού εκτυπωτή. Οι ρυθμίσεις που έχουν διαμορφωθεί σε κάθε καρτέλα αναφέρονται κατά τη στιγμή της αποθήκευσης, επιτρέποντας σας να ελέγξετε τις ρυθμίσεις καθώς τις αποθηκεύετε. Για τα βήματα σχετικά με το άνοιγμα του προγράμματος οδήγησης του εκτυπωτή, ανατρέξτε στην ενότητα "[ΒΑΣΙΚΗ ΔΙΑΔΙΚΑΣΙΑ ΕΚΤΥΠΩΣΗΣ](#)" (σελ.62).

- 1 Ορίστε τις ρυθμίσεις εκτύπωσης σε κάθε καρτέλα και κάντε κλικ στο κουμπί "Αποθήκευση" σε κάθε καρτέλα.**

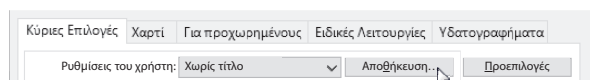

- 2 Αφού ελέγξετε τις ρυθμίσεις που εμφανίζονται, εισαγάγετε ένα όνομα για τις ρυθμίσεις (μέγιστο 20 χαρακτήρες).**



- Μπορούν να αποθηκευτούν έως 30 σύνολα ρυθμίσεων χρήστη.
- Το υδατογράφημα που δημιουργήσατε δεν μπορεί να αποθηκευτεί στις ρυθμίσεις χρήστη.

- 3 Κάντε κλικ στο κουμπί "OK".**

Χρησιμοποιώντας τις αποθηκευμένες ρυθμίσεις

Επιλέξτε τις ρυθμίσεις χρήστη που θέλετε να χρησιμοποιήσετε σε μια οποιαδήποτε καρτέλα.

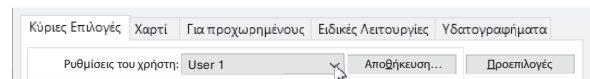

Διαγράφοντας αποθηκευμένες ρυθμίσεις

Επιλέξτε τις ρυθμίσεις χρήστη που θέλετε να διαγράψετε σύμφωνα με την ενότητα "[Χρησιμοποιώντας τις αποθηκευμένες ρυθμίσεις](#)" (παραπάνω) και κάντε κλικ στο κουμπί "Διαγραφή".

ΠΕΡΙΓΡΑΦΗ ΤΟΥ ΠΑΡΑΘΥΡΟΥ ΚΑΤΑΣΤΑΣΗΣ ΕΚΤΥΠΩΣΗΣ

Όταν ξεκινήσει η εκτύπωση, ανοίγει αυτόματα το βοηθητικό πρόγραμμα Εκτύπωση Παραθύρου Κατάστασης.

Το Παράθυρο Κατάστασης Εκτύπωσης είναι ένα βοηθητικό πρόγραμμα που παρακολουθεί τη συσκευή και εμφανίζει το όνομα του εγγράφου που εκτυπώνεται και τα μηνύματα για τυχόν σφάλματα που θα παρουσιαστούν.

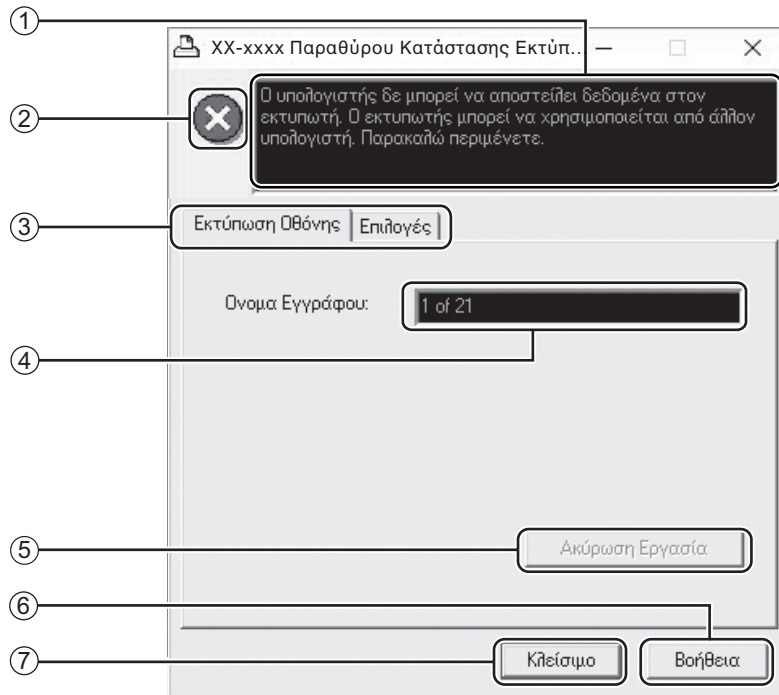

4

① Παράθυρο κατάστασης

Παρέχει πληροφορίες σχετικά με την τρέχουσα κατάσταση του εκτυπωτή.

② Εικονίδιο κατάστασης

Τα εικονίδια κατάστασης εμφανίζονται για να σας ειδοποιήσουν σχετικά με σφάλματα που παρουσιάζονται στον εκτυπωτή. Όταν η εκτύπωση εξελίσσεται κανονικά, δεν εμφανίζεται κανένα εικονίδιο.

Τα εικονίδια επεξηγούνται παρακάτω. Ακολουθήστε τις οδηγίες στο παράθυρο κατάστασης για να λύσετε το πρόβλημα.

Εικονίδιο	Κατάσταση εκτύπωσης
	Παρουσιάστηκε κάποιο σφάλμα που απαιτεί άμεση παρέμβαση.
	Παρουσιάστηκε κάποιο σφάλμα που απαιτεί παρέμβαση σε σύντομο χρονικό διάστημα.

③ Καρτέλα

Κάντε κλικ σε μια καρτέλα για να εμφανιστεί σε πρώτο επίπεδο. Η καρτέλα "Επιλογές" σας επιτρέπει να ρυθμίσετε τις επιλογές εμφάνισης για Το Παράθυρο Κατάστασης Εκτύπωσης.

④ Όνομα εγγράφου

Εμφανίζει το όνομα του εγγράφου η εκτύπωση του οποίου βρίσκεται σε εξέλιξη.

⑤ Κουμπί "Ακύρωση Εργασία"

Μπορείτε να ακυρώσετε την εκτύπωση, κάνοντας κλικ στο κουμπί αυτό πριν η συσκευή λάβει την εργασία.

⑥ Κουμπί "Βοήθεια"

Κάντε κλικ σε αυτό το κουμπί για να εμφανιστεί το αρχείο βοήθειας για την Εκτύπωση Παραθύρου Κατάστασης.

⑦ Κουμπί "Κλείσιμο"

Κάντε κλικ σε αυτό το κουμπί για να κλείσετε Το Παράθυρο Κατάστασης Εκτύπωσης.



Το παράθυρο κατάστασης εκτύπωσης μπορεί να χρησιμοποιηθεί μόνο όταν το μηχάνημα είναι συνδεδεμένο με καλώδιο USB. **ΕΓΚΑΘΙΣΤΩΝΤΑΣ ΤΟ PRINTER STATUS MONITOR** (όταν έχει εγκατασταθεί το κιτ επέκτασης δικτύου και το κιτ επέκτασης εκτυπωτή)" (σελ.19)

Αυτό το κεφάλαιο επεξηγεί τον τρόπο χρήσης των λειτουργιών του σαρωτή.



- Η σάρωση δεν είναι δυνατή όταν το εμπρός ή το πλευρικό καπάκι είναι ανοιχτό για τη συντήρηση της συσκευής ή όταν συμβεί εμπλοκή χαρτιού ή η συσκευή δεν έχει χαρτί ή γραφίτη ή όταν η μονάδα το τυμπάνου χρειάζεται αντικατάσταση.
- Εάν παρουσιαστεί εμπλοκή πρωτότυπου στο RSPF, δεν θα είναι δυνατή η σάρωση έως ότου το μπλοκαρισμένο πρωτότυπο αφαιρεθεί και το RSPF επανέλθει σε κατάσταση χρήσης.

ΕΠΙΣΚΟΠΗΣΗ ΣΑΡΩΣΗΣ

Το διάγραμμα ροής που φαίνεται παρακάτω παρέχει μια επισκόπηση της λειτουργίας σάρωσης.

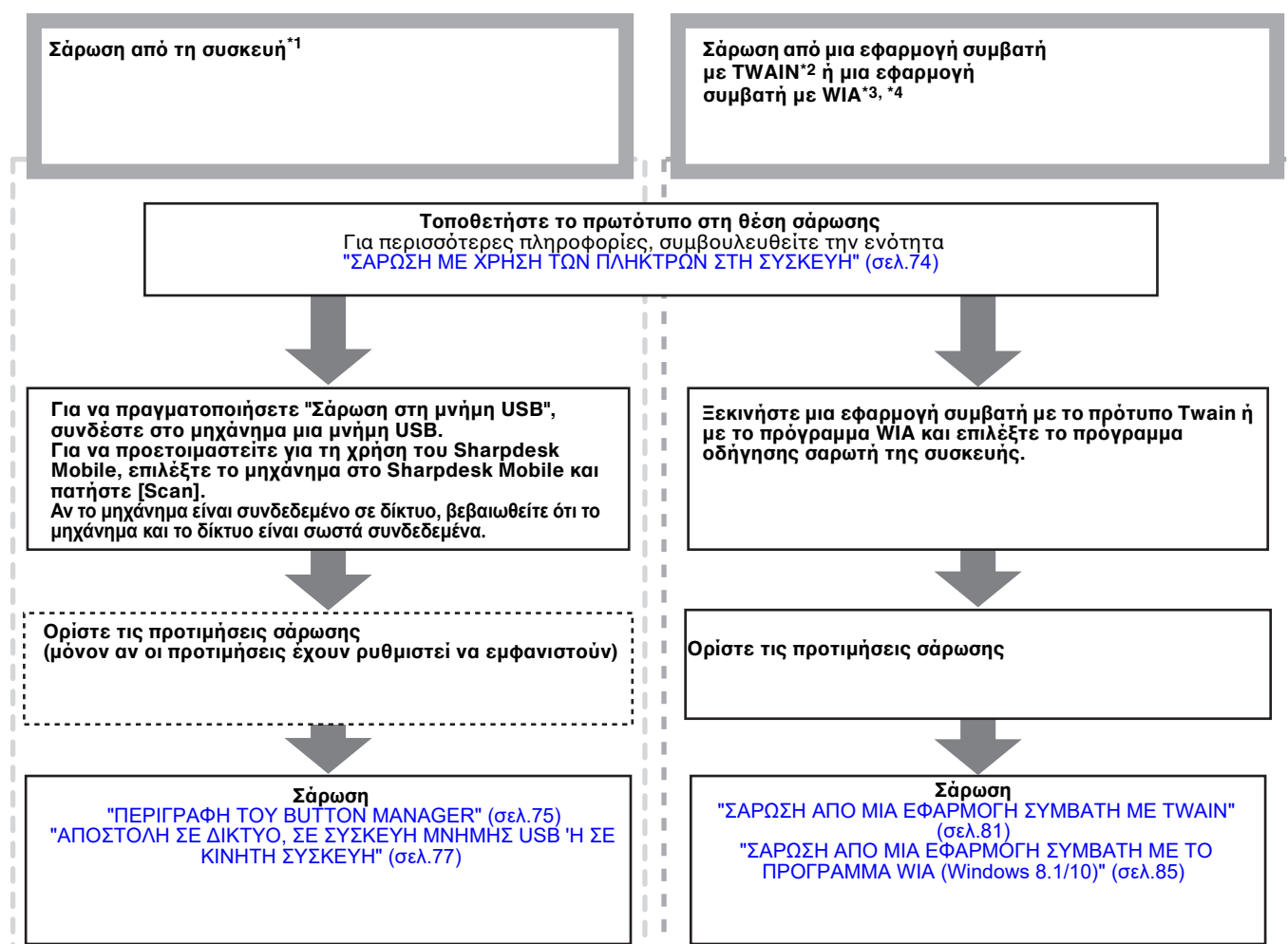

*1 Για να εκτελέσετε σάρωση μέσω του πίνακα χειρισμού του μηχανήματος, πρέπει να εγκαταστήσετε πρώτα το Button Manager και να κάνετε τις κατάλληλες ρυθμίσεις στον πίνακα ελέγχου. Για λεπτομέρειες, ανατρέξτε στην ενότητα "ΡΥΘΜΙΣΗ ΤΟΥ BUTTON MANAGER" (σελ.24).

Το Button Manager δεν μπορεί να χρησιμοποιηθεί όταν υπάρχει δυνατότητα χρήσης της λειτουργίας δικτύου. Για να χρησιμοποιήσετε τη λειτουργία σάρωσης σε e-mail / σάρωσης σε FTP / σάρωσης σε USB / σάρωσης σε υπολογιστή (Sharpdesk) / Sharpdesk Mobile, κάντε τις σχετικές ρυθμίσεις στην ιστοσελίδα.

*2 Το TWAIN είναι ένα πρότυπο διασύνδεσης για σαρωτές και άλλες συσκευές λήψης εικόνας. Εγκαθιστώντας ένα πρόγραμμα οδήγησης TWAIN στον υπολογιστή σας, μπορείτε να σαρώσετε και να επεξεργαστείτε εικόνες χρησιμοποιώντας μια ποικιλία εφαρμογών συμβατών με TWAIN.

*3 WIA (Windows Imaging Acquisition) είναι μια λειτουργία των Windows που επιτρέπει στον σαρωτή, την ψηφιακή φωτογραφική μηχανή ή άλλη συσκευή απεικόνισης να επικοινωνεί με μια εφαρμογή επεξεργασίας εικόνας. Το πρόγραμμα οδήγησης WIA για αυτήν τη συσκευή μπορεί να χρησιμοποιηθεί μόνο στα Windows 8.1/10.

*4 Η λειτουργία WIA δεν μπορεί να χρησιμοποιηθεί σε μοντέλα όπου είναι εγκατεστημένο το kit επέκτασης δικτύου.

ΣΑΡΩΣΗ ΜΕ ΧΡΗΣΗ ΤΩΝ ΠΛΗΚΤΡΩΝ ΣΤΗ ΣΥΣΚΕΥΗ

ΧΡΗΣΗ ΤΟΥ ΛΟΓΙΣΜΙΚΟΥ BUTTON MANAGER

Όταν εκτελείται σάρωση με αυτή τη μέθοδο, η εφαρμογή που έχει οριστεί στο πρόγραμμα Button Manager θα ξεκινήσει αυτόματα και η εικόνα που σαρώθηκε θα επικολληθεί στην εφαρμογή. Για τα βήματα σχετικά με την αντιστοίχιση εφαρμογών χρησιμοποιώντας πρόγραμμα Button Manager ή άλλες ρυθμίσεις, ανατρέξτε στην ενότητα "[ΡΥΘΜΙΣΕΙΣ ΤΟΥ BUTTON MANAGER](#)" (σελ.76).



- Εάν η συσκευή βρίσκεται σε λειτουργία αντιγράφων, πατήστε το πλήκτρο [ΣΑΡΩΣΗ] () για να πραγματοποιήσετε εναλλαγή σε λειτουργία σαρωτή και να απαλείψετε τις ρυθμίσεις αντιγραφής που είχαν οριστεί προηγουμένως.
- Εάν έχετε εγκαταστήσει στο μηχάνημα το kit επέκτασης δικτύου ή εάν το μηχάνημα διαθέτει λειτουργία δικτύου, μπορείτε να αποθηκεύετε τα σαρωμένα δεδομένα σε μια συσκευή μνήμης USB (σάρωση σε μνήμη USB) ή σε μια φορητή συσκευή χρησιμοποιώντας το Sharpdesk Mobile, ή να στέλνετε τα σαρωμένα δεδομένα μέσω του δικτύου (σάρωση σε e-mail, σάρωση σε FTP, σάρωση σε υπολογιστή). Για λεπτομέρειες, ανατρέξτε στην ενότητα "[ΑΠΟΣΤΟΛΗ ΣΕ ΔΙΚΤΥΟ, ΣΕ ΣΥΣΚΕΥΗ ΜΝΗΜΗΣ USB Ή ΣΕ ΚΙΝΗΤΗ ΣΥΣΚΕΥΗ](#)" (σελ.77).

Σάρωση από τον πίνακα λειτουργιών της συσκευής

1 Πιέστε το πλήκτρο [ΣΑΡΩΣΗ] ()

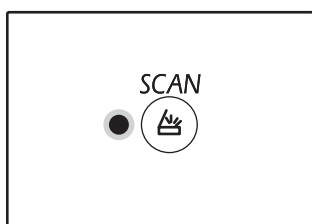

Όταν ανάβει η ένδειξη ΣΑΡΩΣΗ, η συσκευή μπαίνει στη λειτουργία σάρωσης.

2 Τοποθετήστε το πρωτότυπο/τα πρωτότυπα που θέλετε να σαρώσετε στο κρύσταλλο/RSPF.

[Όταν πραγματοποιείτε σάρωση από το κρύσταλλο]

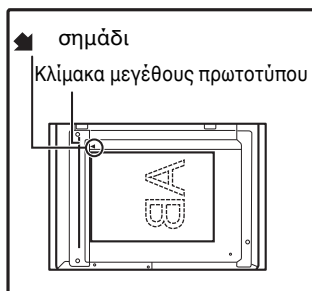

Τοποθετήστε το πρωτότυπο με την όψη προς το κρύσταλλο. Ευθυγραμμίστε τα άκρα του πρωτοτύπου με την κλίμακα μεγέθους πρωτοτύπου ώστε να κεντράρετε σύμφωνα με το σημάδι κεντραρίσματος ()

[Όταν πραγματοποιείτε σάρωση από το RSPF]

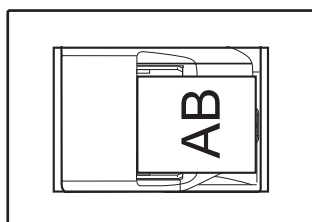

Τοποθετήστε το (τα) πρωτότυπο (α) με όψη προς τα πάνω στον δίσκο τροφοδοσίας πρωτοτύπων.

3 Πιέστε το πλήκτρο [ΜΕΝΟΥ ΣΑΡΩΣΗΣ] για να ξεκινήσει η σάρωση.

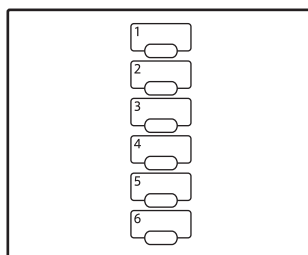

Θα ξεκινήσει η σάρωση και τα δεδομένα της σάρωσης θα μεταφερθούν στην εφαρμογή.

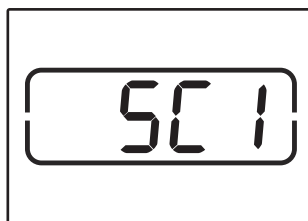

Η εφαρμογή προορισμού μπορεί να επιλεγεί με το πλήκτρο [ΜΕΝΟΥ ΣΑΡΩΣΗΣ].

Για την προεπιλεγμένη εφαρμογή που αντιστοιχεί σε κάθε πλήκτρο, ανατρέξτε στην ενότητα "[ΡΥΘΜΙΣΕΙΣ ΤΟΥ BUTTON MANAGER](#)" (σελ.76).



Η οθόνη θα δείχνει τον αριθμό του πλήκτρου από το [ΜΕΝΟΥ ΣΑΡΩΣΗΣ] που έχετε πιέσει, ο αριθμός θα ανάβει και η ένδειξη ΣΑΡΩΣΗ θα αναβοσβήνει.



- Για να επιστρέψετε στην λειτουργία φωτοαντιγραφικού από τη λειτουργία σαρωτή, πιέστε το πλήκτρο [ΣΑΡΩΣΗ] () ή το πλήκτρο [ΑΚΥΡΩΣΗ ΟΛΩΝ] ()
- Για περιορισμούς στην αντιγραφή και την εκτύπωση όταν η μηχανή είναι σε λειτουργία σαρωτή, και στη λειτουργία σαρωτή όταν αντιγράφετε ή εκτυπώνετε, δείτε "[ΧΡΗΣΗ ΤΩΝ ΛΕΙΤΟΥΡΓΙΩΝ ΔΗΜΙΟΥΡΓΙΑΣ ΑΝΤΙΓΡΑΦΩΝ, ΕΚΤΥΠΩΤΗ ΚΑΙ ΣΑΡΩΤΗ](#)" (σελ.39).

ΠΕΡΙΓΡΑΦΗ ΤΟΥ BUTTON MANAGER

Το πρόγραμμα Button Manager είναι ένα βοηθητικό πρόγραμμα λογισμικού που σας επιτρέπει να χρησιμοποιείτε τη λειτουργία σάρωσης της συσκευής. Το πρόγραμμα Button Manager σας επιτρέπει να ρυθμίσετε τις παραμέτρους έξι σετ ρυθμίσεων σάρωσης ως ένα μενού σάρωσης στη συσκευή. Για να γίνει προβολή της Βοήθειας για μια ρύθμιση, κάντε κλικ στο κουμπί ? στην πάνω δεξιά γωνία του παραθύρου και, στη συνέχεια, κάνε κλικ στη ρύθμιση.

Για να ξεκινήσετε σάρωση χρησιμοποιώντας τον πίνακα λειτουργιών της συσκευής, πρέπει να ορίσετε τις ρυθμίσεις στον Πίνακα ελέγχου μετά την εγκατάσταση του προγράμματος Button Manager. Για πληροφορίες σχετικά με την εγκατάσταση του προγράμματος Button Manager και τον ορισμό των ρυθμίσεων του Πίνακα ελέγχου ανατρέξτε στην ενότητα "[ΡΥΘΜΙΣΗ ΤΟΥ BUTTON MANAGER](#)" (σελ.24). Για πληροφορίες σχετικά με τη σάρωση που γίνεται με χρήση του πίνακα λειτουργιών της συσκευής, ανατρέξτε στην ενότητα "[ΣΑΡΩΣΗ ΜΕ ΧΡΗΣΗ ΤΩΝ ΠΛΗΚΤΡΩΝ ΣΤΗ ΣΥΣΚΕΥΗ](#)" (σελ.74).

Μπορείτε να χρησιμοποιήσετε το πρόγραμμα Button Manager για να επιλέξετε και να αλλάξετε τις λειτουργίες των έξι μενού σάρωσης. Ανατρέξτε στις "[ΡΥΘΜΙΣΕΙΣ ΤΟΥ BUTTON MANAGER](#)" (σελ.76).

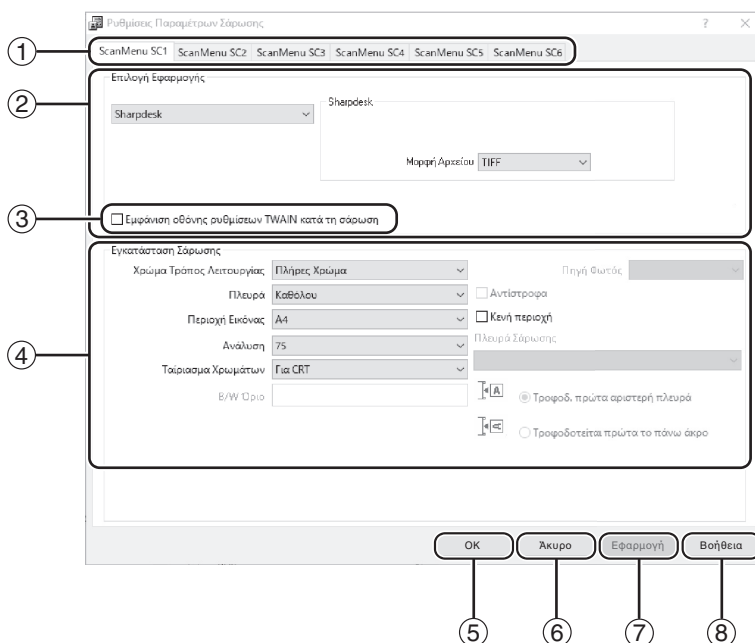

① Καρτέλα

Κάντε κλικ για να ρυθμίσετε τις επιλογές του μενού σάρωσης. Κάθε καρτέλα περιέχει ρυθμίσεις σάρωσης για το μενού σάρωσης.

② Περιοχή "Επιλογή Εφαρμογής"

Επιλέξτε την εφαρμογή Εκκίνησης εδώ.

③ Πλαίσιο ελέγχου "Εμφάνιση οθόνης ρυθμίσεων TWAIN κατά τη σάρωση"

Μπορείτε να επιλέξετε αν θα εμφανίζεται ή όχι η οθόνη TWAIN. Όταν γίνει επιλογή του πλαισίου ελέγχου, η οθόνη TWAIN εμφανίζεται όταν εκτελείται σάρωση δίνοντάς σας έτσι τη δυνατότητα να ρυθμίσετε τις συνθήκες σάρωσης.

④ Περιοχή "Εγκατάσταση Σάρωσης"

Ρυθμίστε τις συνθήκες σάρωσης.

⑤ Κουμπί "OK"

Κάντε κλικ για να γίνει αποθήκευση των ρυθμίσεών σας και έξοδος από το πλαίσιο διαλόγου.

⑥ Κουμπί "Άκυρο"

Κάντε κλικ σε αυτό το κουμπί για να γίνει έξοδος από το πλαίσιο διαλόγου χωρίς να γίνουν αλλαγές στις ρυθμίσεις.

⑦ Κουμπί "Εφαρμογή"

Κάντε κλικ για να γίνει αποθήκευση των ρυθμίσεών σας χωρίς να κλείσετε το πλαίσιο διαλόγου.

⑧ Κουμπί "Βοήθεια"

Κάντε κλικ σε αυτό το κουμπί για να εμφανίσετε το αρχείο βοήθειας για το πρόγραμμα Button Manager.



Ορισμένες εφαρμογές ίσως να περιορίσουν την επιλογή των ρυθμίσεων.

ΡΥΘΜΙΣΕΙΣ ΤΟΥ BUTTON MANAGER

Αφού γίνει εγκατάσταση, το πρόγραμμα Button Manager εκτελείται κανονικά στο παρασκήνιο του λειτουργικού συστήματος των Windows. Εάν χρειάζεται να αλλάξετε τις ρυθμίσεις του προγράμματος Button Manager, ακολουθήστε τα παρακάτω βήματα.

Για λεπτομέρειες σχετικά με τις ρυθμίσεις του προγράμματος Button Manager, ανατρέξτε στη Βοήθεια του προγράμματος Button Manager.

["ΠΕΡΙΓΡΑΦΗ ΤΟΥ BUTTON MANAGER" \(σελ.75\)](#)

- 1** Κάντε δεξί κλικ στο εικονίδιο του προγράμματος "Button Manager" () στη γραμμή εργασιών και επιλέξτε "Ρυθμίσεις" από το αναδυόμενο μενού.

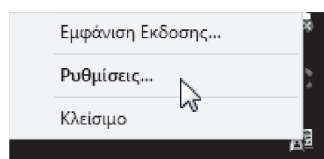

Η οθόνη ρυθμίσεων του προγράμματος Button Manager θα ανοίξει.

- 4** Ρυθμίστε τη "Λειτουργία χρώματος", την "Πλευρά" και τις άλλες ρυθμίσεις σάρωσης στην περιοχή "Εγκατάσταση Σάρωσης".

- 5** Κάντε κλικ στο κουμπί "OK".

Αυτή η ενέργεια ολοκληρώνει τις ρυθμίσεις.



Εάν το εικονίδιο του προγράμματος Button Manager δεν εμφανίζεται στη γραμμή εργασιών, κάντε κλικ στο κουμπί "Έναρξη", επιλέξτε "Όλα τα προγράμματα", επιλέξτε "Sharp Button Manager AC" και, στη συνέχεια, κάντε κλικ στο "Button Manager" για να εκκινήσετε το πρόγραμμα Button Manager.

- 2** Κάντε κλικ στην καρτέλα του μενού σάρωσης που θέλετε να ρυθμίσετε.

ScanMenu SC1 | ScanMenu SC2 | ScanMenu SC3 | ScanMenu SC4 | ScanMenu SC5 | ScanMenu SC6

- 3** Επιλέξτε την εφαρμογή εκκίνησης στην περιοχή "Επιλογή Εφαρμογής".



Όταν επιλέγεται το πλαίσιο ελέγχου "Εμφάνιση οθόνης ρυθμίσεων TWAIN κατά τη σάρωση", η οθόνη ρύθμισης της σάρωσης εμφανίζεται κατά τη σάρωση δίνοντάς σας έτσι τη δυνατότητα να ρυθμίσετε τις συνθήκες της σάρωσης.

Το μενού σάρωσης του προγράμματος Button Manager (προεπιλεγμένη εργοστασιακή ρύθμιση)

Προβολή/μενού προγράμματος Button Manager	Εφαρμογή που ξεκινά
ScanMenu SC1:	Sharpdesk
ScanMenu SC2:	Ηλεκτρονικό ταχυδρομείο
ScanMenu SC3:	ΦΑΞ
ScanMenu SC4:	OCR
ScanMenu SC5:	Microsoft Word
ScanMenu SC6:	Αρχειοθέτηση



Η εφαρμογή εκκίνησης θα πρέπει να έχει εγκατασταθεί πριν από τη χρήση.

ΑΠΟΣΤΟΛΗ ΣΕ ΔΙΚΤΥΟ, ΣΕ ΣΥΣΚΕΥΗ ΜΝΗΜΗΣ USB Ή ΣΕ ΚΙΝΗΤΗ ΣΥΣΚΕΥΗ

Εάν έχετε εγκαταστήσει το κιτ επέκτασης δικτύου στο μηχάνημα ή εάν το μηχάνημα διαθέτει λειτουργία δικτύου, μπορείτε να στέλνετε τα σαρωμένα δεδομένα μέσω του δικτύου (σάρωση σε e-mail, σάρωση σε FTP, σάρωση σε υπολογιστή) ή να αποθηκεύετε τα σαρωμένα δεδομένα σε συσκευή μνήμης USB (σάρωση σε μνήμη USB) ή σε φορητή συσκευή, χρησιμοποιώντας το Sharpdesk Mobile (Σάρωση στο Sharpdesk Mobile).

Για να αντιστοιχίσετε ρυθμίσεις σάρωσης σε ένα πλήκτρο απευθείας αποστολής, χρησιμοποιήστε την ιστοσελίδα του μηχανήματος. Για λεπτομέρειες, ανατρέξτε στην ενότητα ["Ρυθμίσεις Λειτουργίας Σάρωσης"](#) (σελ.79).

Χρήση της λειτουργίας σάρωσης σε e-mail, σάρωσης σε FTP ή σάρωσης σε μνήμη USB

Όταν χρησιμοποιείτε τη λειτουργία σάρωσης σε e-mail, σάρωσης σε FTP ή σάρωσης σε μνήμη USB, χρησιμοποιήστε τα πλήκτρα [ΜΕΝΟΥ ΣΑΡΩΣΗΣ] 1 έως 5.

Για να χρησιμοποιήσετε τη λειτουργία σάρωσης στο Sharpdesk Mobile ή σάρωσης σε υπολογιστή, ανατρέξτε στην ενότητα ["Χρήση της λειτουργίας σάρωσης στο Sharpdesk Mobile ή σάρωσης σε υπολογιστή"](#) (σελ.78).

1 Όταν χρησιμοποιείτε τη λειτουργία σάρωσης σε μνήμη USB, συνδέστε τη συσκευή μνήμης USB στη θύρα USB του μηχανήματος.

2 Πατήστε το πλήκτρο [ΣΑΡΩΣΗ] (☰).

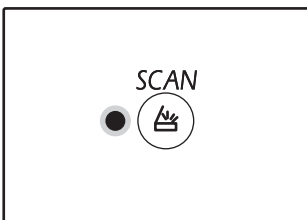

Η ένδειξη επιλογής λειτουργίας σαρωτή ανάβει και το μηχάνημα εισέρχεται σε λειτουργία σαρωτή.

3 Τοποθετήστε το πρωτότυπο στο κρύσταλλο πρωτοτύπων ή στο RSPF.

4 Πατήστε το πλήκτρο [ΜΕΝΟΥ ΣΑΡΩΣΗΣ] (1 έως 5) που αντιστοιχεί στις ρυθμίσεις που θέλετε να χρησιμοποιήσετε.

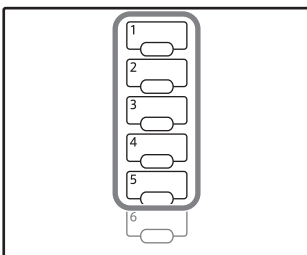

Η ένδειξη "SCx" εμφανίζεται στην ένδειξη αριθμού αντιγράφων και ο αριθμός πατημάτων του πλήκτρου [ΜΕΝΟΥ ΣΑΡΩΣΗΣ] εμφανίζεται στην ένδειξη κλίμακας. Το "x" υποδεικνύει τον αριθμό του πλήκτρου που πατήσατε, από τα πλήκτρα 1 έως 5.

5 Πατήστε το πλήκτρο [ΕΝΑΡΞΗ] (☑).

Γίνεται σάρωση του πρωτότυπου και τα δεδομένα εικόνας αποθηκεύονται στη συσκευή μνήμης USB ή αποστέλλονται στον προορισμό.

6 Όταν χρησιμοποιείτε τη λειτουργία σάρωσης σε μνήμη USB, αποσυνδέστε τη συσκευή μνήμης USB από το μηχάνημα.

Χρήση της λειτουργίας σάρωσης στο Sharpdesk Mobile ή σάρωσης σε υπολογιστή

Για να χρησιμοποιήσετε τη λειτουργία σάρωσης στο Sharpdesk Mobile, το μηχάνημα πρέπει να είναι συνδεδεμένο σε δίκτυο που διαθέτει σημείο πρόσβασης ασύρματου LAN. Επίσης, πρέπει να εγκαταστήσετε την εφαρμογή Sharpdesk Mobile στη φορητή συσκευή σας και να καταχωρήσετε το μηχάνημα. Για λεπτομέρειες, ανατρέξτε στο εγχειρίδιο του Sharpdesk Mobile. Μπορείτε να εγκαταστήσετε το Sharpdesk Mobile από το κατάστημα εφαρμογών της φορητής συσκευής σας.

Μπορείτε επίσης να στείλετε σαρωμένα δεδομένα απευθείας σε έναν καθορισμένο υπολογιστή. Για να χρησιμοποιήσετε τη λειτουργία αυτή, πρέπει να εγκαταστήσετε το Sharpdesk Network Scanner Tool. Για πληροφορίες σχετικά με τη διαδικασία εγκατάστασης και τις ρυθμίσεις, ανατρέξτε στο εγχειρίδιο ή στη Βοήθεια του Sharpdesk Network Scanner Tool.

Χρησιμοποιήστε το πλήκτρο απευθείας αποστολής 6 για να αποθηκεύσετε τις σαρωμένες εικόνες στη φορητή συσκευή σας ή στον υπολογιστή σας.



- Εάν πολλές διαφορετικές συσκευές κινητών εκτελούν παράλληλα "Σάρωση" από το Sharpdesk Mobile της κάθε συσκευής, υπάρχει δυνατότητα τα σαρωμένα δεδομένα να σταλούν μόνο σε μία συσκευή, εκείνη που εκτέλεσε "Σάρωση" τελευταία.
- Όταν χρησιμοποιείτε τη λειτουργία σάρωσης σε υπολογιστή, μπορείτε να καταχωρήσετε μόνο ένα προφίλ στο Network Scanner Tool. Εάν έχουν καταχωρηθεί πολλά προφίλ, είναι ενεργοποιημένες μόνο οι ρυθμίσεις του προφίλ που καταχωρήθηκε τελευταίο.
- Εάν διαγράψετε το προφίλ του Network Scanner Tool και έπειτα επιχειρήσετε να χρησιμοποιήσετε τη λειτουργία σάρωσης σε υπολογιστή, θα εμφανιστεί ένα σφάλμα στο μηχάνημα.
Εάν επιχειρήσετε να πραγματοποιήσετε σάρωση σε φορητή συσκευή μέσω του Sharpdesk Mobile, αφού έχετε καταχωρήσει κάποιο προφίλ στο Network Scanner Tool, το προφίλ του Network Scanner Tool θα διαγραφεί.
Εάν θέλετε να χρησιμοποιήσετε τη λειτουργία σάρωσης σε υπολογιστή, καταχωρήστε ξανά το προφίλ στο Network Scanner Tool.

1 Στο Sharpdesk Mobile στη συσκευή του κινητού σας, επιλέξτε το μηχάνημα και πατήστε [Scan] για να ετοιμάσετε τη συσκευή για λήψη.

5 Πατήστε το πλήκτρο [ΕΝΑΡΞΗ] (☑).

Γίνεται σάρωση του εγγράφου και η σαρωμένη εικόνα αποστέλλεται στη φορητή συσκευή ή στον υπολογιστή σας.

2 Πατήστε το πλήκτρο [ΣΑΡΩΣΗ] (☑).

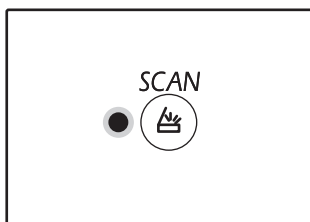

Η ένδειξη επιλογής λειτουργίας σαρωτή ανάβει και το μηχάνημα εισέρχεται σε λειτουργία σαρωτή.

3 Τοποθετήστε το πρωτότυπο στο κρύσταλλο πρωτοτύπων ή στο RSPF.

4 Πατήστε το πλήκτρο (6) [ΜΕΝΟΥ ΣΑΡΩΣΗΣ].

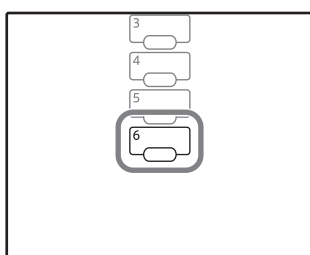

Στην οθόνη αριθμού αντιγράφων εμφανίζεται η ένδειξη "Shd", και στην ένδειξη κλίμακας εμφανίζεται ο αριθμός του πατημένου πλήκτρου "6" [ΜΕΝΟΥ ΣΑΡΩΣΗΣ].

Ρυθμίσεις Λειτουργίας Σάρωσης

Αυτή η ενότητα επεξηγεί πώς αποθηκεύονται οι ρυθμίσεις σάρωσης σε ένα πλήκτρο του ΜΕΝΟΥ ΣΑΡΩΣΗΣ. Η ανάλυση, η λειτουργία χρώματος και η μορφή εικόνας μπορούν να ρυθμιστούν στην ιστοσελίδα του μηχανήματος. Προσπελάστε την ιστοσελίδα του μηχανήματος με δικαιώματα διαχειριστή και διαμορφώστε τις ρυθμίσεις.

1 Εισαγάγετε τη διεύθυνση IP του μηχανήματος στο πρόγραμμα περιήγησης στο Web που διαθέτετε για να προσπελάσετε την ιστοσελίδα.

2 Κάντε κλικ στο κουμπί "Διαχειριστής Μενού", και στη συνέχεια ανοίξτε την οθόνη Web του administrator του.

Για λογαριασμό του διαχειριστή και τον κωδικό πρόσβασης, δείτε τον Οδηγό Εκκίνησης.

3 Κάντε κλικ στο "Εγκατάσταση σάρωσης" στο "Διαχείριση αποστολής εικόνας".

Οι ρυθμίσεις εμφανίζονται.

4 Κάντε κλικ στην επιλογή [USB1] έως [Sharpdesk6] και ορίστε την ανάλυση, τη λειτουργία χρώματος και τη μορφή.

Διαμορφώστε τις ρυθμίσεις για τις λειτουργίες σάρωσης σε μνήμη USB, σάρωσης σε e-mail, σάρωσης σε FTP, σάρωσης σε υπολογιστή και σάρωσης στο Sharpdesk Mobile.

Για πληροφορίες σχετικά με τις ρυθμίσεις των λειτουργιών σάρωσης, ανατρέξτε στην ενότητα "Ρυθμίσεις" παρακάτω.

Τα [USB1] έως [Sharpdesk6] αντιστοιχούν στους αριθμούς των πλήκτρων των μενού σάρωσης. Για παράδειγμα, επιλέξτε [USB1] για να αποθηκεύσετε τις ρυθμίσεις στο πλήκτρο [ΜΕΝΟΥ ΣΑΡΩΣΗΣ] "1".

5 Όταν ολοκληρώσετε την αποθήκευση των ρυθμίσεων, κάντε κλικ στο πλήκτρο [Υποβολή].

Οι ρυθμίσεις αποθηκεύονται. Κλείστε το πρόγραμμα περιήγησης στο Web

Ρυθμίσεις

Στοιχείο	Επιλογές (Η προεπιλεγμένη εργοστασιακή ρύθμιση εμφανίζεται με έντονους χαρακτήρες.)	Περιγραφή
Τύπος σάρωσης*	Σάρωση σε μνήμη USB , Σάρωση δικτύου	Επιλέξτε "Σάρωση σε μνήμη USB" ή "Σάρωση δικτύου" (Σάρωση σε e-mail, Σάρωση σε FTP).
Ανάλυση	75dpi, 100dpi, 150dpi, 200dpi, 300dpi , 400dpi, 600dpi	Ορίστε την ανάλυση που θα χρησιμοποιηθεί για τη σάρωση.
Λειτουργία χρώματος	Μονόχρωμη, Κλίμακα του γκρι, Πλήρως έγχρωμη	Επιλέξτε τη λειτουργία χρώματος που θα χρησιμοποιηθεί για τη σάρωση.
Λειτουργία συμπίεσης (μονόχρωμη)	Καμία , MH(G3), MMR(G4)	Επιλέξτε τον τύπο συμπίεσης που θα χρησιμοποιηθεί για το σαρωμένο αρχείο. Αυτή η επιλογή είναι διαθέσιμη μόνο εφόσον έχετε επιλέξει "Μονόχρωμη" στο πεδίο "Λειτουργία χρώματος".
Μορφή	TIFF, PDF , JPEG	Επιλέξτε τη μορφή που θα χρησιμοποιηθεί για την αποθήκευση του σαρωμένου αρχείου.
Τύπος προορισμού*	E-mail , FTP	Ορίστε τον προορισμό. Επιλέξτε "E-mail" για σάρωση και αποστολή σε e-mail ή "FTP" για σάρωση και αποστολή σε FTP. Αυτή η επιλογή είναι διαθέσιμη μόνο εφόσον έχετε επιλέξει "Σάρωση δικτύου" στο πεδίο "Τύπος σάρωσης".

* Αυτό το στοιχείο δεν μπορεί να ρυθμιστεί στο Sharpdesk6.

Ρυθμίσεις προορισμού

Διαμορφώστε τις ρυθμίσεις για τον προορισμό. Οι διαμορφωμένες ρυθμίσεις εξαρτώνται από τη ρύθμιση "Τύπος προορισμού".

Όταν έχετε επιλέξει "E-mail"

Στοιχείο	Επιλογές (Η προεπιλεγμένη εργοστασιακή ρύθμιση εμφανίζεται με έντονους χαρακτήρες.)	Περιγραφή
Διεύθυνση e-mail (Απαιτείται)	-	Εισαγάγετε έως 64 χαρακτήρες για τη διεύθυνση e-mail προορισμού.

Όταν έχετε επιλέξει "FTP"

Στοιχείο	Επιλογές (Η προεπιλεγμένη εργοστασιακή ρύθμιση εμφανίζεται με έντονους χαρακτήρες.)	Περιγραφή
Όνομα κεντρικού υπολογιστή ή Διεύθυνση IP (Απαιτείται)	-	Εισαγάγετε έως 127 χαρακτήρες για το όνομα κεντρικού υπολογιστή ή τη διεύθυνση IP του διακομιστή προορισμού FTP.
Όνομα χρήστη (Προαιρετικό)	-	Εισαγάγετε έως 32 χαρακτήρες για το όνομα χρήστη που θα χρησιμοποιηθεί για τη σύνδεση με το διακομιστή προορισμού FTP.
Κωδικός πρόσβασης (Προαιρετικό)	-	Εισαγάγετε έως 32 χαρακτήρες για τον κωδικό πρόσβασης που θα χρησιμοποιηθεί για τη σύνδεση με το διακομιστή προορισμού FTP.
Κατάλογος (Προαιρετικό)	-	Εισαγάγετε έως 200 χαρακτήρες για τον κατάλογο προορισμού του διακομιστή προορισμού FTP.
Ενεργοποίηση SSL	Ενεργοποίηση, Απενεργοποίηση	Ενεργοποιήστε αυτή τη ρύθμιση για να χρησιμοποιήσετε κρυπτογραφημένη επικοινωνία SSL.

ΣΑΡΩΣΗ ΑΠΟ ΤΟΝ ΥΠΟΛΟΓΙΣΤΗ ΣΑΣ

Η συσκευή υποστηρίζει το πρότυπο TWAIN, δίνοντάς σας τη δυνατότητα να σαρώνετε από εφαρμογές συμβατές με το πρότυπο TWAIN. Η συσκευή υποστηρίζει επίσης τη διασύνδεση WIA (Windows Image Acquisition), δίνοντάς σας τη δυνατότητα να σαρώνετε από εφαρμογές συμβατές με τον WIA και από τον "Οδηγός σαρωτή και φωτογραφικής μηχανής" των . Για πληροφορίες σχετικά με τις ρυθμίσεις των TWAIN και WIA ανατρέξτε στο αρχείο βοήθειας για το πρόγραμμα οδήγησης του σαρωτή ή στο Windows Help.



Η λειτουργία WIA και ο "Οδηγός σαρωτή και κάμερας" δεν μπορούν να χρησιμοποιηθούν σε μοντέλα όπου είναι εγκατεστημένο το κιτ επέκτασης δικτύου.

ΣΑΡΩΣΗ ΑΠΟ ΜΙΑ ΕΦΑΡΜΟΓΗ ΣΥΜΒΑΤΗ ΜΕ TWAIN

Το πρόγραμμα οδήγησης σαρωτή SHARP είναι συμβατό με το πρότυπο TWAIN, δίνοντάς σας τη δυνατότητα να το χρησιμοποιήσετε με μια ποικιλία εφαρμογών συμβατών με το πρότυπο TWAIN.

1 Τοποθετήστε το πρωτότυπο/τα πρωτότυπα που θέλετε να σαρώσετε στο κρύσταλλο/RSPF.

Για πληροφορίες σχετικά με τη ρύθμιση ενός πρωτοτύπου για σάρωση, συμβουλευθείτε την ενότητα "**ΣΑΡΩΣΗ ΜΕ ΧΡΗΣΗ ΤΩΝ ΠΛΗΚΤΡΩΝ ΣΤΗ ΣΥΣΚΕΥΗ**" (σελ.74).

2 Πατήστε το πλήκτρο [ΣΑΡΩΣΗ] ().

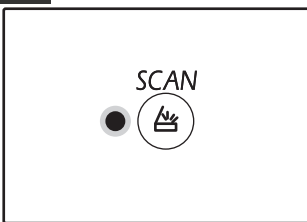

Η ένδειξη επιλογής λειτουργίας σαρωτή ανάβει και το μηχάνημα εισέρχεται σε λειτουργία σαρωτή.



Όταν το μηχάνημα είναι συνδεδεμένο σε δίκτυο, το πρόγραμμα οδήγησης σαρωτή δεν μπορεί να χρησιμοποιηθεί, εάν το μηχάνημα είναι σε λειτουργία αντιγραφής.

3 Αφού εκκινήσετε μια εφαρμογή συμβατή με το πρότυπο TWAIN, κάντε κλικ στο μενού "Αρχείο" και επιλέξτε ένα μενού για σάρωση.



Η μέθοδος πρόσβασης στο μενού για επιλογή του σαρωτή διαφέρει ανάλογα με την εφαρμογή. Για περισσότερες πληροφορίες, συμβουλευθείτε το εγχειρίδιο ή το αρχείο βοήθειας της εφαρμογής σας.

4 Επιλέξτε "SHARP MFP TWAIN AC" ([SHARP MFP TWAIN K] για μια σύνδεση δικτύου) και κάντε κλικ στο κουμπί "Επιλογή".



Ανάλογα με το σύστημά σας, ενδέχεται να εμφανιστούν στην παραπάνω οθόνη "Επιλογή προέλευσης" οι επιλογές "SHARP MFP TWAIN 1.0 (32-32)" και "XX-xxxx 1.0 (32-32)". Το μηχάνημα είναι συνδεδεμένο σε USB και η ένδειξη "u-2" εμφανίζεται στην ένδειξη αριθμού αντιγράφων. Επίσης το μηχάνημα είναι συνδεδεμένο σε δίκτυο και η ένδειξη "n-t" εμφανίζεται στην ένδειξη αριθμού αντιγράφων.

5 Επιλέξτε το μενού για να κάνετε λήψη εικόνας από το μενού "Αρχείο" της εφαρμογής.

Εμφανίζεται η οθόνη ρυθμίσεων του προγράμματος οδήγησης σαρωτή. "**Ρυθμίσεις του προγράμματος οδήγησης σαρωτή**" (σελ.83)

6 Στο μενού "Πηγή Σάρωσης", επιλέξτε τη θέση στην οποία τοποθετήσατε το πρωτότυπο στο βήμα 1.

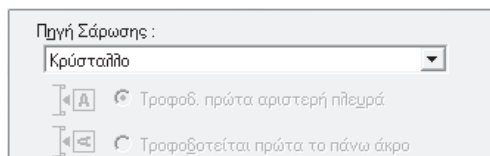

- Αν τοποθετήσατε ένα πρωτότυπο μονής όψης στο RSPF, επιλέξτε "SPF (Μιας Κατεύθυνσης)".
- Αν τοποθετήσατε ένα πρωτότυπο διπλής όψης στο RSPF, επιλέξτε "SPF (Διπλής Κατεύθυνσης - Βιβλίο Σελίδων)" ή "SPF (Διπλής Κατεύθυνσης - Ταμπλό)" σύμφωνα με τη θέση δεσίματος του πρωτοτύπου.



Εάν επιλέξατε "SPF (Διπλής Κατεύθυνσης - Βιβλίο Σελίδων)" ή "SPF (Διπλής Κατεύθυνσης - Ταμπλό)" στο μενού "Πηγή Σάρωσης", επιλέξτε εάν θέλετε ο προσανατολισμός του τοποθετημένου πρωτοτύπου να είναι "Τροφοδοσία πρώτα από αριστερή άκρη" ή "Τροφοδοτείται πρώτα το πάνω άκρο".

5

7 Κάντε κλικ στο κουμπί "Προεπισκόπηση".

Εμφανίζεται η προεπισκόπηση εικόνας.



- Εάν η γωνία της εικόνας δεν είναι σωστή, τοποθετήστε ξανά το πρωτότυπο και κάντε ξανά κλικ στο κουμπί "Προεπισκόπηση".
- Εάν η προεπισκόπηση εικόνας δεν έχει σωστό προσανατολισμό, κάντε κλικ στο κουμπί "Περιστροφή" στην οθόνη προεπισκόπησης. Με αυτή τη δυνατότητα γίνεται περιστροφή της προεπισκόπησης εικόνας κατά 90 μοίρες δεξιόστροφα, δίνοντάς σας τη δυνατότητα να διορθώσετε τον προσανατολισμό χωρίς επανατοποθέτηση του πρωτοτύπου. ["Οθόνης προεπισκόπησης"](#) (σελ.84)
- Εάν τοποθετήσετε πολλές σελίδες στο RSPF, η συσκευή κάνει προεπισκόπηση μόνον της πάνω σελίδας των πρωτοτύπων και, στη συνέχεια, την στέλνει στην περιοχή εξόδου πρωτοτύπων. Επαναφέρετε την προεπισκόπηση πρωτοτύπου στο RSPF πριν να ξεκινήσετε την εργασία σάρωσης.

8 Καθορίστε την περιοχή σάρωσης και ορίστε τις προτιμήσεις σάρωσης.

Για πληροφορίες σχετικά με τον καθορισμό της περιοχής σάρωσης και τον ορισμό των προτιμήσεων σάρωσης, ανατρέξτε στη βοήθεια του προγράμματος οδήγησης σαρωτή.

["Ρυθμίσεις του προγράμματος οδήγησης σαρωτή"](#) (σελ.83)



Η σάρωση μιας μεγάλης περιοχής με υψηλή ανάλυση έχει ως αποτέλεσμα μεγάλη ποσότητα δεδομένων και παρατεταμένο χρόνο σάρωσης. Συνιστάται να ορίσετε τις κατάλληλες προτιμήσεις σάρωσης για τον τύπο του πρωτοτύπου που σαρώνετε, δηλαδή ιστοσελίδα (οθόνη), φωτογραφία, φαξ, ή OCR.

9 Όταν είστε έτοιμοι να ξεκινήσετε τη σάρωση, κάντε κλικ στο κουμπί "Σάρωση".

Για να ακυρώσετε τη λειτουργία σάρωσης αφού κάνετε κλικ στο κουμπί "Σάρωση", πατήστε το πλήκτρο [Esc] στο πληκτρολόγιό σας.

Ρυθμίσεις του προγράμματος οδήγησης σαρωτή

Η οθόνη ρυθμίσεων του προγράμματος οδήγησης σαρωτή αποτελείται από την "Οθόνη ρύθμισης", που σας επιτρέπει να επιλέξετε ρυθμίσεις σάρωσης και από την "Οθόνη προεπισκόπησης", στην οποία εμφανίζεται η εικόνα που σαρώσατε. Για λεπτομέρειες σχετικά με τις ρυθμίσεις σάρωσης, κάντε κλικ στο κουμπί "Βοήθεια" στην Οθόνη προεπισκόπησης για να εμφανίσετε τη βοήθεια.

Οθόνη ρύθμισης

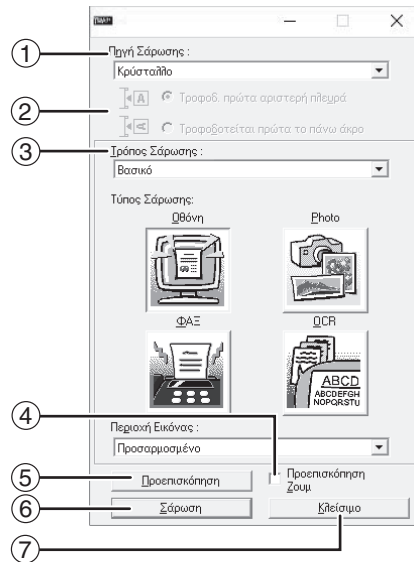

① Μενού "Πηγή Σάρωσης"

Επιλέξτε τη θέση στην οποία βρίσκεται το πρωτότυπο. Οι επιλογές είναι "Γυάλινη επιφάνεια" (κρύσταλλο), "SPF (Μιας Κατεύθυνσης)", "SPF (Διπλής Κατεύθυνσης - Βιβλίο Σελίδων)" ή "SPF (Διπλής Κατεύθυνσης - Ταμπλό)".

"ΣΑΡΩΣΗ ΑΠΟ ΜΙΑ ΕΦΑΡΜΟΓΗ ΣΥΜΒΑΤΗ ΜΕ TWAIN" (σελ.81)

② Μενού "Τρόπος Σάρωσης"

Επιλέξτε "Βασικό" ή "Επαγγελματικό" για τη λειτουργία σάρωσης. Για λεπτομέρειες σχετικά με τις ρυθμίσεις, κάντε κλικ στο κουμπί "Βοήθεια" στην οθόνη προεπισκόπησης για να εμφανίσετε τη βοήθεια.

③ Μενού "Περιοχή Image"

Επιλέξτε τη ρύθμιση "Τυπική" ή "Επαγγελματική" (ή "Προσαρμοσμένες ρυθμίσεις") για τη λειτουργία σάρωσης.

Η περιοχή σάρωσης μπορεί επίσης να οριστεί ως επιθυμητό στο παράθυρο προεπισκόπησης.

④ Πλαίσιο ελέγχου "Προεπισκόπηση ζουμ"

Όταν ορίζεται αυτή η επιλογή, γίνεται μεγέθυνση του επιλεγμένου μέρους της προεπισκόπησης ιστοσελίδας κάνοντας κλικ στο κουμπί "Προεπισκόπηση". Για να επιστρέψετε στην κανονική προβολή, καταργήστε το σημάδι ελέγχου.



Η "Προεπισκόπηση ζουμ" είναι δυνατό να χρησιμοποιηθεί όταν έχει επιλεγεί το "Κρύσταλλο" στο μενού "Πηγή Σάρωσης".

⑤ Κουμπί "Προεπισκόπηση"

Πραγματοποιεί προεπισκόπηση του εγγράφου.



Εάν γίνει ακύρωση της "Προεπισκόπηση" πατώντας αμέσως το πλήκτρο [Esc] στο πληκτρολόγιό σας, ή το πλήκτρο [ΑΚΥΡΩΣΗ] (⌫) ή το πλήκτρο [ΑΚΥΡΩΣΗ ΟΛΩΝ] (⌘) στη συσκευή, τίποτα δεν θα εμφανιστεί στην οθόνη προεπισκόπησης.

⑥ Κουμπί "Σάρωση"

Κάντε κλικ για να σαρώσετε ένα πρωτότυπο χρησιμοποιώντας τις επιλεγμένες ρυθμίσεις. Πριν κάνετε κλικ στο κουμπί "Σάρωση", βεβαιωθείτε ότι οι ρυθμίσεις είναι σωστές.



Για ακύρωση της εργασίας σάρωσης αφού κάνετε κλικ στο κουμπί "Σάρωση", πατήστε το πλήκτρο [Esc] στο πληκτρολόγιό σας, ή το πλήκτρο [ΑΚΥΡΩΣΗ] (⌫) ή το πλήκτρο [ΑΚΥΡΩΣΗ ΟΛΩΝ] (⌘) στη συσκευή.

⑦ Κουμπί "Κλείσιμο"

Κάντε κλικ για να κλείσετε την οθόνη ρυθμίσεων του προγράμματος οδήγησης σαρωτή.

Οθόνης προεπισκόπησης

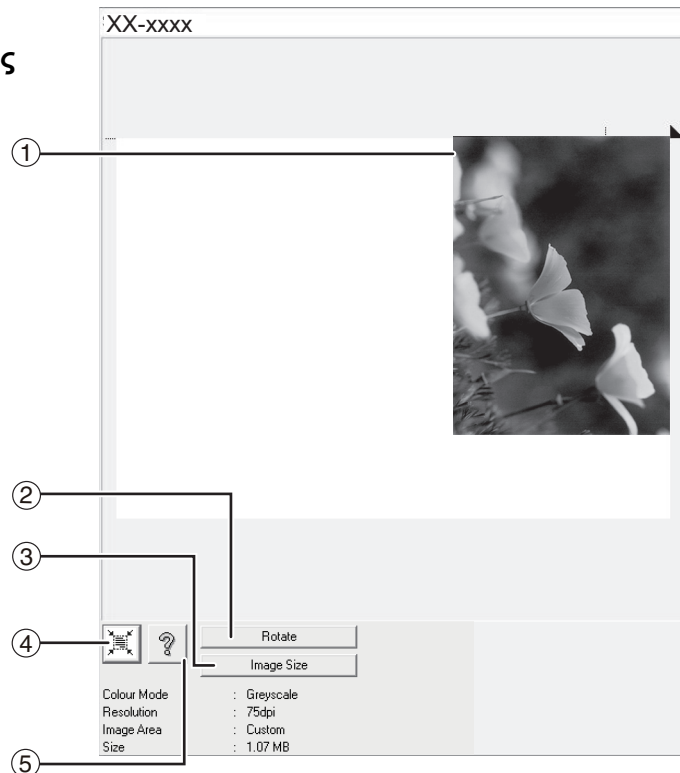

① Οθόνη προεπισκόπησης

Κάντε κλικ στο κουμπί "Προεπισκόπηση" στην οθόνη ρύθμισης για να εμφανίσετε την εικόνα που σαρώσατε. Μπορείτε να καθορίσετε την περιοχή σάρωσης σύροντας το ποντίκι στο εσωτερικό του παραθύρου. Το εσωτερικό του πλαισίου που δημιουργείται όταν σύρετε το ποντίκι είναι η περιοχή σάρωσης. Για να ακυρώσετε μια καθορισμένη περιοχή σάρωσης και να απαλείψετε το πλαίσιο, κάντε κλικ οπουδήποτε εκτός του πλαισίου.

② Κουμπί "Περιστροφή"

Κάντε κλικ για να κάνετε περιστροφή της προεπισκόπησης εικόνας κατά 90 μοίρες δεξιόστροφα. Αυτό σας δίνει τη δυνατότητα διόρθωσης του προσανατολισμού χωρίς επανατοποθέτηση του πρωτοτύπου. Κατά την σάρωση, το αρχείο εικόνας δημιουργείται με τον προσανατολισμό που εμφανίζεται στην οθόνη προεπισκόπησης.

③ Κουμπί "Μέγεθος Εικόνας"

Κάντε κλικ για να ανοίξετε ένα πλαίσιο διαλόγου που θα σας επιτρέψει να καθορίσετε την περιοχή σάρωσης με την εισαγωγή αριθμών. Είναι δυνατή η επιλογή των μονάδων rixel, mm, ή inch για τους αριθμούς. Καθορίζοντας μια αρχική περιοχή σάρωσης, μπορείτε να καταχωρήσετε αριθμητικές τιμές για να αλλάξετε αυτήν την περιοχή σε σχέση με την επάνω αριστερή γωνία ως σταθερό σημείο αναφοράς.

④ Κουμπί "Διερεύνηση περιοχής αυτόματης σάρωσης"

Κάντε κλικ όταν η οθόνη προεπισκόπησης εμφανίζεται για να ορίσετε αυτόματα την περιοχή σάρωσης σε ολόκληρη την προεπισκόπηση εικόνας.

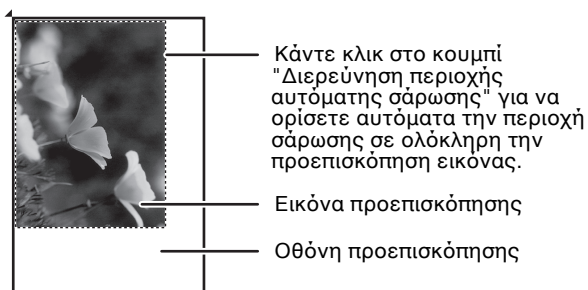

⑤ Κουμπί "Βοήθεια"

Κάντε κλικ για να εμφανίσετε το αρχείο βοήθειας για το Πρόγραμμα οδήγησης σαρωτή.

ΣΑΡΩΣΗ ΑΠΟ ΜΙΑ ΕΦΑΡΜΟΓΗ ΣΥΜΒΑΤΗ ΜΕ ΤΟ ΠΡΟΓΡΑΜΜΑ WIA (Windows 8.1/10)

Εάν χρησιμοποιείτε Windows 8.1/10, μπορείτε να χρησιμοποιήσετε το πρόγραμμα οδήγησης WIA για να πραγματοποιήσετε σάρωση από το Paint και άλλες εφαρμογές συμβατές με το πρόγραμμα WIA. Η διαδικασία σάρωσης με χρήση του Paint επεξηγείται παρακάτω.



Η λειτουργία WIA δεν μπορεί να χρησιμοποιηθεί σε μοντέλα όπου είναι εγκατεστημένο το κιτ επέκτασης δικτύου.

1 Τοποθετήστε το πρωτότυπο/τα πρωτότυπα που θέλετε να σαρώσετε στο κρύσταλλο/RSPF.

Για πληροφορίες σχετικά με τη ρύθμιση ενός πρωτοτύπου για σάρωση, συμβουλευθείτε την ενότητα ["ΣΑΡΩΣΗ ΜΕ ΧΡΗΣΗ ΤΩΝ ΠΛΗΚΤΡΩΝ ΣΤΗ ΣΥΣΚΕΥΗ"](#) (σελ.74).

2 Κάντε εκκίνηση του Paint και, στη συνέχεια, κάντε κλικ στο μενού "Αρχείο" και επιλέξτε "Από σαρωτή ή κάμερα".

Η οθόνη σάρωσης του προγράμματος οδήγησης WIA εμφανίζεται.



Εάν έχετε εγκαταστήσει στον υπολογιστή σας προγράμματα οδήγησης WIA για άλλες συσκευές, ανοίγει η οθόνη "Επιλογή συσκευής". Επιλέξτε το πρόγραμμα "XX-xxxx" και κάντε κλικ στο κουμπί "OK".

3 Επιλέξτε την προέλευση χαρτιού και τον τύπο φωτογραφίας και κάντε κλικ στο κουμπί "Προεπισκόπηση".

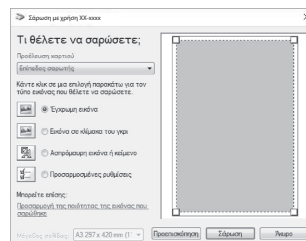

Εμφανίζεται η προεπισκόπηση εικόνας. Αν τοποθετήσατε το πρωτότυπο στο κρύσταλλο, επιλέξτε "Επίπεδος σαρωτής" για την "Προέλευση χαρτιού". Αν τοποθετήσατε το πρωτότυπο στο RSPF, επιλέξτε "Τροφοδοσία εγγράφων" για την ενότητα "Προέλευση χαρτιού" και καθορίστε το μέγεθος πρωτοτύπου στην επιλογή "Μέγεθος σελίδες".



- Εάν επιλέξετε "Τροφοδοσία εγγράφων" για την ενότητα "Προέλευση χαρτιού" και κάνετε κλικ στο κουμπί "Προεπισκόπηση", γίνεται προεπισκόπηση του επάνω πρωτοτύπου στο RSPF. Γίνεται αποστολή της προεπισκόπησης του πρωτοτύπου στην περιοχή εξόδου πρωτοτύπων, συνεπώς θα χρειαστεί να το επαναφέρετε στο RSPF πριν ξεκινήσετε την εργασία σάρωσης.

4 Κάντε κλικ στο κουμπί "Σάρωση".

Η σάρωση αρχίζει και γίνεται λήψη της εικόνας στο Paint.

Χρησιμοποιήστε την επιλογή "Αποθήκευση" στην εφαρμογή σας για να καθορίσετε ένα όνομα αρχείου και φακέλου για την εικόνα που σαρώσατε και αποθηκεύστε την εικόνα.

Για να ακυρώσετε μια εργασία σάρωσης αφού κάνετε κλικ στο κουμπί "Σάρωση", κάντε κλικ στο κουμπί "Άκυρο".

5

Σε αυτό το κεφάλαιο περιγράφεται ο τρόπος ρύθμισης του επιπέδου αυτόματης έκθεσης, οι λειτουργίες εξοικονόμησης γραφίτη/υψηλής ποιότητας εικόνας και οι ρυθμίσεις συστήματος, οι οποίες είναι προσαρμοσμένες ρυθμίσεις που ελέγχουν λεπτά σημεία της λειτουργίας της συσκευής.

ΡΥΘΜΙΖΟΝΤΑΣ ΤΟ ΕΠΙΠΕΔΟ ΑΥΤΟΜΑΤΗΣ ΦΩΤΕΙΝΟΤΗΤΑΣ

Το επίπεδο φωτεινότητας που χρησιμοποιείται για την αυτόματη ρύθμιση της φωτεινότητας, η οποία ρυθμίζει αυτόματα την φωτεινότητα του αντιγράφου ανάλογα με το πρωτότυπο, μπορεί να ρυθμιστεί. Εάν τα αντίγραφα έχουν την τάση να γίνονται πολύ σκούρα ή πολύ άτονα όταν χρησιμοποιείται η ρύθμιση αυτόματης φωτεινότητας, ακολουθήστε τα παρακάτω βήματα για να ρυθμίσετε το επίπεδο αυτόματης φωτεινότητας.

Είναι δυνατή η χωριστή προσαρμογή του αυτόματου επιπέδου έκθεσης για το κρύσταλλο και το RSPF.



Οι λειτουργίες φωτοαντιγραφικού, σαρωτή και εκτυπωτή δεν μπορούν να χρησιμοποιηθούν ενώ ρυθμίζεται το επίπεδο αυτόματης φωτεινότητας.

1 Για να προσαρμόσετε το αυτόματο επίπεδο έκθεσης στο RSPF, τοποθετήστε το πρωτότυπο στο RSPF. (σελ.41)

Βεβαιωθείτε ότι έχει ανάψει η ένδειξη RSPF.



Για να ρυθμίσετε το επίπεδο αυτόματης φωτεινότητας για τα αντίγραφα που γίνονται από πρωτότυπα τοποθετημένα στο κρύσταλλο, προχωρήστε στο βήμα 2.

2 Πιέστε το πλήκτρο [ΑΥΤΟΜΑΤΗ/ΚΕΙΜΕΝΟ ΦΩΤΟΓΡΑΦΙΑ] (AUTO / [D...]) / [] για να επιλέξετε "ΦΩΤΟΓΡΑΦΙΑ" ([]).

3 Κρατήστε πιεσμένο το πλήκτρο [ΑΥΤΟΜΑΤΗ/ΚΕΙΜΕΝΟ/ΦΩΤΟΓΡΑΦΙΑ] (AUTO / [D...]) / [] μέχρι να αναβοσβήνει η ένδειξη ΑΥΤΟΜΑΤΗ (AUTO).

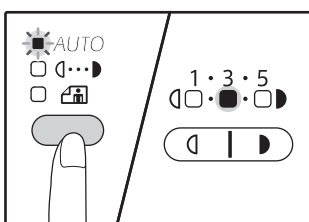

Οι ενδείξεις επιπέδου φωτεινότητας δείχνουν την τρέχουσα ρύθμιση.

4 Πιέστε το πλήκτρο [Άτονο] ([]) ή [Σκούρο] ([]) για να κάνετε πιο άτονο ή πιο σκούρο το επίπεδο αυτόματης φωτεινότητας όπως επιθυμείτε.

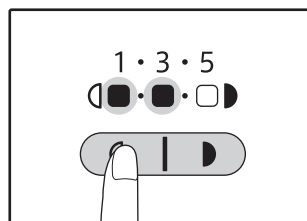

5 Πιέστε το πλήκτρο [ΑΥΤΟΜΑΤΗ/ΚΕΙΜΕΝΟ/ΦΩΤΟΓΡΑΦΙΑ] (AUTO / [D...]) / [] για να ολοκληρώσετε τη ρύθμιση.

Η ένδειξη ΑΥΤΟΜΑΤΗ (AUTO) σταματά να αναβοσβήνει και ανάβει σταθερά.



Μετά τη ρύθμιση του επιπέδου αυτόματης φωτεινότητας, σας συνιστούμε να κάνετε ένα αντίγραφο για να ελέγξετε το νέο επίπεδο φωτεινότητας.

ΕΝΕΡΓΟΠΟΙΩΝΤΑΣ ΤΗ ΛΕΙΤΟΥΡΓΙΑ ΕΞΟΙΚΟΝΟΜΗΣΗΣ ΓΡΑΦΙΤΗ

Η λειτουργία εξοικονόμησης γραφίτη μπορεί να ενεργοποιηθεί για να μειώσετε την κατανάλωση του γραφίτη περίπου κατά 10%. Η ποσότητα γραφίτη που εξοικονομείται ποικίλλει ανάλογα με τον τύπο του πρωτοτύπου.

1 Πιέστε το πλήκτρο [ΑΥΤΟΜΑΤΗ / ΚΕΙΜΕΝΟ / ΦΩΤΟΓΡΑΦΙΑ] (AUTO / [☐...☐] / [☐]) για να επιλέξετε "ΚΕΙΜΕΝΟ" ([☐...☐]).

2 Κρατήστε πιεσμένο το πλήκτρο [ΑΥΤΟΜΑΤΗ / ΚΕΙΜΕΝΟ / ΦΩΤΟΓΡΑΦΙΑ] (AUTO / [☐...☐] / [☐]) μέχρι να αναβοσβήνει η ένδειξη ΦΩΤΟΓΡΑΦΙΑ ([☐]).

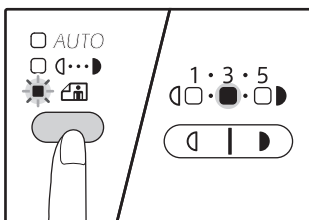

Οι ενδείξεις επιπέδου φωτεινότητας δείχνουν την τρέχουσα ρύθμιση.

3 Για να ενεργοποιήσετε τη λειτουργία εξοικονόμησης γραφίτη, πιέστε το πλήκτρο [Ατονο] ([☐]). Για να απενεργοποιήσετε τη λειτουργία εξοικονόμησης γραφίτη, πιέστε το πλήκτρο [Σκούρο] ([☐]).

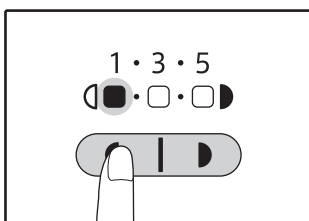

Όταν ενεργοποιείτε την λειτουργία εξοικονόμησης γραφίτη, βεβαιωθείτε ότι η ένδειξη "1" αναβοσβήνει.
Όταν απενεργοποιείτε τη λειτουργία εξοικονόμησης γραφίτη, βεβαιωθείτε ότι η ένδειξη "5" αναβοσβήνει.

4 Πιέστε το πλήκτρο [ΑΥΤΟΜΑΤΗ / ΚΕΙΜΕΝΟ / ΦΩΤΟΓΡΑΦΙΑ] (AUTO / [☐...☐] / [☐]) για να ολοκληρώσετε τη ρύθμιση. Η ένδειξη ΦΩΤΟΓΡΑΦΙΑ ([☐]) σταματά να αναβοσβήνει και ανάβει σταθερά.



ΠΡΟΣΑΡΜΟΖΟΝΤΑΣ ΤΙΣ ΡΥΘΜΙΣΕΙΣ

(Ρυθμίσεις συστήματος)

Οι ρυθμίσεις συστήματος σας επιτρέπουν να προσαρμόσετε τη συσκευή σύμφωνα με τις ανάγκες σας.

ΡΥΘΜΙΣΕΙΣ ΣΥΣΤΗΜΑΤΟΣ

Αριθμός προγράμματος	Ονομασία προγράμματος	Κωδικοί ρύθμισης (Η εργοστασιακή ρύθμιση εμφανίζεται με έντονη γραφή)	Επεξήγηση
1	Χρόνος αυτόματης επαναφοράς λειτουργιών	1: ANENERΓΟ 2: 10 δευτερόλεπτα 3: 20 δευτερόλεπτα 4: 60 δευτερόλεπτα 5: 90 δευτερόλεπτα 6: 120 δευτερόλεπτα	<ul style="list-style-type: none">Ο "Χρόνος αυτόματης επαναφοράς λειτουργιών" επαναφέρει αυτόματα τις ρυθμίσεις αντιγραφής στις αρχικές ρυθμίσεις (σελ.33) όταν παρέλθει μία ορισμένη χρονική περίοδος μετά την παραγωγή ενός αντιγράφου. Το πρόγραμμα αυτό χρησιμοποιείται για τον ορισμό της χρονικής περιόδου. Ο "Χρόνος αυτόματης επαναφοράς λειτουργιών" μπορεί επίσης να απενεργοποιηθεί.
2	Λειτουργία προθέρμανσης	1: 1 λεπτό. 2: 5 λεπτά. 3: 15 λεπτά. 4: 30 λεπτά. 5: 60 λεπτά.	<ul style="list-style-type: none">Η λειτουργία αυτή γυρίζει αυτόματα τη μηχανή σε κατάσταση μειωμένης κατανάλωσης ενέργειας, εάν παρέλθει ο προκαθορισμένος χρόνος χωρίς να χρησιμοποιηθεί η μηχανή ενώ είναι αναμένη. Η ένδειξη ΕΞΟΙΚΟΝΟΜΗΣΗ ΕΝΕΡΓΕΙΑΣ (☺) ανάβει, όμως, τα πλήκτρα του πίνακα χειρισμού μπορούν να χρησιμοποιηθούν. Η κανονική λειτουργία επανέρχεται αυτόματα όταν πιεστεί ένα πλήκτρο στον πίνακα χειρισμού όταν ληφθεί μία εργασία εκτύπωσης ή τοποθετηθεί ένα πρωτότυπο.
3	Αυτόματος χρονοδιακόπτης	1: 5 λεπτά. 2: 15 λεπτά. 3: 30 λεπτά. 4: 60 λεπτά.	<ul style="list-style-type: none">Η λειτουργία αυτή γυρίζει αυτόματα τη μηχανή σε κατάσταση ακόμη μεγαλύτερης εξοικονόμησης ενέργειας από τη λειτουργία προθέρμανσης, εάν παρέλθει ο προκαθορισμένος χρόνος χωρίς να χρησιμοποιηθεί η μηχανή ενώ είναι αναμένη. Η ένδειξη ΕΞΟΙΚΟΝΟΜΗΣΗ ΕΝΕΡΓΕΙΑΣ (☺) απλώς θα αναβοσβήνει. Για να συνεχιστεί η κανονική λειτουργία, πατήστε το πλήκτρο [ΕΞΟΙΚΟΝΟΜΗΣΗ ΕΝΕΡΓΕΙΑΣ] (☺). Η κανονική λειτουργία επανέρχεται επίσης αυτόματα όταν ληφθεί μία εργασία εκτύπωσης. Όταν η μηχανή είναι σε λειτουργία αυτόματου χρονοδιακόπτη, δεν μπορεί να χρησιμοποιηθεί κανένα πλήκτρο (εκτός του πλήκτρου [ΕΞΟΙΚΟΝΟΜΗΣΗ ΕΝΕΡΓΕΙΑΣ] (☺)).
4	Λειτουργία συνεχόμενης τροφοδοσίας πρωτοτύπων ^{*1}	0: ANENERΓΟ 1: ENERΓΟ	<ul style="list-style-type: none">Κατά την αντιγραφή με χρήση του RSPF, κατά τη χρονική περίοδο που η ένδειξη RSPF αναβοσβήνει μετά τη σάρωση ενός πρωτοτύπου (για περίπου 5 δευτερόλεπτα), μπορείτε να τοποθετήσετε και να τροφοδοτήσετε αυτόματα το επόμενο πρωτότυπο στη συσκευή.
6	Γραμμή περιγράμματος 2 ΣΕ 1 / 4 ΣΕ 1	1: ANENERΓΟ 2: Συνεχής γραμμή 3: Διακεκομμένη γραμμή	<ul style="list-style-type: none">Όταν αντιγράφετε πολλαπλά πρωτότυπα σε ένα φύλλο χαρτί (2 ΣΕ 1 / 4 ΣΕ 1), η λειτουργία αυτή μπορεί να χρησιμοποιηθεί για να εκτυπωθεί μία συνεχής ή διακεκομμένη γραμμή πλαισίου γύρω από την εικόνα κάθε πρωτοτύπου.
7	Αντιγραφή με περιστροφή	0: ANENERΓΟ 1: ENERΓΟ	<ul style="list-style-type: none">Όταν η λειτουργία αυτόματης επιλογής χαρτιού είναι ενεργοποιημένη και δεν υπάρχει χαρτί ίδιου μεγέθους με το πρωτότυπο και τοποθετημένο με τον ίδιο προσανατολισμό, η λειτουργία αυτή θα επιλέξει αυτόματα χαρτί ίδιου μεγέθους τοποθετημένο με τον αντίθετο προσανατολισμό και θα περιστρέψει την εικόνα κατά 90 μοίρες έτσι ώστε να αντιγραφεί στο χαρτί με σωστό προσανατολισμό.Όταν η λειτουργία αυτόματης επιλογής κλίμακας αντιγραφής λειτουργεί και το πρωτότυπο και το χαρτί είναι τοποθετημένα με αντίθετο προσανατολισμό, η λειτουργία αυτή περιστρέφει την εικόνα έτσι ώστε να αντιγραφεί στο χαρτί με το σωστό προσανατολισμό.

Αριθμός προγράμματος	Όνομασία προγράμματος	Κωδικό ρύθμισης (Η εργοστασιακή ρύθμιση εμφανίζεται με έντονη γραφή)	Επεξήγηση
8	Λειτουργία αυτόματης επιλογής χαρτιού	0: ANENERΓΟ 1: ENERΓΟ	<ul style="list-style-type: none"> Σε αυτή η λειτουργία επιλέγεται αυτόματα χαρτί που έχει το ίδιο μέγεθος με το τοποθετημένο πρωτότυπο στο RSPF, ή που έχει το ίδιο μέγεθος με το πρωτότυπο που επιλέξατε με το πλήκτρο [ΠΡΩΤΟΤΥΠΟ] ( ORIGINAL). Είναι δυνατή η απενεργοποίηση της λειτουργίας.
9	Αυτόματη εναλλαγή δίσκων	0: ANENERΓΟ 1: ENERΓΟ	<ul style="list-style-type: none"> Εάν τελειώσει το χαρτί κατά τη διάρκεια της εκτύπωσης και υπάρχει χαρτί ίδιου μεγέθους και προσανατολισμού σε άλλο δίσκο, η λειτουργία αυτή αλλάζει την πηγή τροφοδοσίας αυτόματα σ' αυτό το δίσκο (εκτός του δίσκου bypass). Η λειτουργία μπορεί να απενεργοποιηθεί.
10 έως 15	Λειτουργία ελέγχου λογαριασμών	-	Δείτε " ΡΥΘΜΙΣΕΙΣ ΕΛΕΓΧΟΥ ΛΟΓΑΡΙΑΣΜΩΝ " (σελ.94).
16	Ρύθμιση πλάτους απαλοιφής	1: 0 χιλ. 2: 5 χιλ. 3: 10 χιλ. 4: 15 χιλ. 5: 20 χιλ.	<ul style="list-style-type: none"> Χρησιμοποιήστε αυτή τη ρύθμιση για να ορίσετε το πλάτος απαλοιφής των σκιάσεων που εμφανίζονται περιμετρικά των πλευρών και στο περιθώριο βιβλιοδεσίας όταν αντιγράφετε ένα βιβλίο ή παρόμοιο πρωτότυπο.
17	Διάταξη 2 ΣΕ 1 αντίγραφο	1: Διάταξη 1 2: Διάταξη 2	<ul style="list-style-type: none"> Χρησιμοποιήστε αυτή τη ρύθμιση για να επιλέξετε τη μορφή διάταξης όταν αντιγράφονται δύο σελίδες πρωτοτύπων σε ένα μόνο φύλλο χαρτιού (δείτε σελίδα 58 για τις μορφές διάταξης).
18	Διάταξη 4 ΣΕ 1 αντίγραφο	1: Διάταξη 1 2: Διάταξη 2 3: Διάταξη 3 4: Διάταξη 4	<ul style="list-style-type: none"> Χρησιμοποιήστε αυτή τη ρύθμιση για να επιλέξετε τη μορφή διάταξης όταν αντιγράφονται τέσσερις σελίδες πρωτοτύπων σε ένα μόνο φύλλο χαρτιού (δείτε σελίδα 58 για τις μορφές διάταξης).
20	Περιστροφή εικόνας σε διπλή αντιγραφή	0: ANENERΓΟ 1: ENERΓΟ	<ul style="list-style-type: none"> Όταν ένα πρωτότυπο μονής όψης με κατακόρυφο προσανατολισμό (πορτραίτο) τοποθετείται σε οριζόντιο προσανατολισμό (μεγέθους B4 ή A3) για αντιγραφή διπλής όψης, το επάνω και κάτω μέρος των εικόνων στην εμπρός και πίσω πλευρά του χαρτιού θα αντιστραφούν.
21	Προσδιορισμός περιοχής περιθωρίου	1: Αριστερή πλευρά 2: Επάνω πλευρά	<ul style="list-style-type: none"> Χρησιμοποιήστε αυτή τη ρύθμιση για να αλλάξετε το περιθώριο στην επάνω πλευρά και το περιθώριο στην αριστερή πλευρά.
22	Πλάτος περιθωρίου	1: 0 χιλ. 2: 5 χιλ. 3: 10 χιλ. 4: 15 χιλ. 5: 20 χιλ.	<ul style="list-style-type: none"> Χρησιμοποιήστε αυτή τη ρύθμιση για να ορίσετε το πλάτος του περιθωρίου.
24	Δεσμευμένη μνήμη για τη λειτουργία εκτυπωτή	1: 30% 2: 40% 3: 50% 4: 60% 5: 70%	<ul style="list-style-type: none"> Χρησιμοποιήστε αυτό το πρόγραμμα για να αλλάξετε την αναλογία της μνήμης της μηχανής που χρησιμοποιείται για τη λειτουργία του εκτυπωτή.
25	Αυτόματη επανάληψη πλήκτρου	0: ANENERΓΟ 1: ENERΓΟ	<ul style="list-style-type: none"> Χρησιμοποιήστε αυτή τη ρύθμιση για να επιλέξετε ή όχι αν κρατώντας πιεσμένο συνεχώς ένα πλήκτρο θα προκληθεί επανειλημμένη εισαγωγή αυτού του πλήκτρου. Για πλήκτρα που συνήθως δημιουργούν την αύξηση της τιμής εισαγωγής κρατώντας τα πιεσμένα (για παράδειγμα, κρατώντας πιεσμένο το πλήκτρο [ZOOM] ( , )), το πρόγραμμα αυτό μπορεί να χρησιμοποιηθεί ώστε η τιμή ρύθμισης να μην αλλάξει όταν το πλήκτρο κρατιέται πιεσμένο.
26	Χρόνος πίεσης πλήκτρων	1: Ελάχιστος (τρέχουσα ταχύτητα απόκρισης) 2: 0,5 δευτ. 3: 1,0 δευτ. 4: 1,5 δευτ. 5: 2,0 δευτ.	<ul style="list-style-type: none"> Χρησιμοποιήστε αυτή τη ρύθμιση για να επιλέξετε για πόσο χρόνο πρέπει να κρατηθεί πιεσμένο ένα πλήκτρο, για να γίνει αποδεκτή μία εισαγωγή. Επιλέγοντας μεγαλύτερο χρόνο, μπορείτε να αποτρέψετε την αλλαγή ρυθμίσεων από τυχαία πίεση ενός πλήκτρου.
27	Ένταση ηχητικών σημάτων	1: Μικρό ηχητικό σήμα 2: Μεγάλο ηχητικό σήμα 3: ANENERΓΗ	<ul style="list-style-type: none"> Αυτό ρυθμίζει την ένταση των ηχητικών σημάτων. (σελ.91)
28	Ηχητικό σήμα βασικής ρύθμισης	0: ANENERΓΟ 1: ENERΓΟ	<ul style="list-style-type: none"> Χρησιμοποιήστε το για να ακούγεται ένα ηχητικό σήμα όταν είναι επιλεγμένη η βασική ρύθμιση. (σελ.91)
29	Όριο αριθμού αντιγράφων	1: 99 αντίγραφα 2: 999 αντίγραφα	<ul style="list-style-type: none"> Χρησιμοποιήστε το για να επιλέξετε 99 ή 999 ως μέγιστο αριθμό αντιγράφων.

Αριθμός προγράμματος	Όνομασία προγράμματος	Κωδικοί ρύθμισης (Η εργοστασιακή ρύθμιση εμφανίζεται με έντονη γραφή)	Επεξήγηση
30	Χρήση πλησιέστερου μεγέθους χαρτιού	0: ANENERΓO 1: ENERΓO	<ul style="list-style-type: none"> Όταν είναι ενεργοποιημένη αυτή η λειτουργία, η εκτύπωση στη λειτουργία εκτυπωτή θα συνεχίσει αυτόματα χρησιμοποιώντας διαφορετικό μέγεθος χαρτιού εάν το ορισμένο μέγεθος χαρτιού αδειάσει σε όλους τους δίσκους. Η λειτουργία αυτή δεν είναι διαθέσιμη για την παραγωγή αντιγράφων.
31	Ορισμός αρχικού δίσκου τροφοδοσίας	1: Δίσκος 2: Δίσκος2 *2 3: Δίσκος3 *2 4: Δίσκος4 *2 5: Δίσκος bypass	<ul style="list-style-type: none"> Χρησιμοποιήστε το πρόγραμμα αυτό για να επιλέξετε τον αρχικό δίσκο τροφοδοσίας. Ο δίσκος αυτός επιλέγεται αυτόματα κάθε φορά που ανοίγετε τη μηχανή ή κάθε φορά που η μηχανή επανέρχεται στις αρχικές ρυθμίσεις.
32	Ορισμός αρχικής φωτεινότητας	1: ΑΥΤΟΜΑΤΗ 2: ΚΕΙΜΕΝΟ 3: ΦΩΤΟΓΡΑΦΙΑ	<ul style="list-style-type: none"> Χρησιμοποιήστε αυτό το πρόγραμμα για να ορίσετε την αρχική φωτεινότητα στο "ΑΥΤΟΜΑΤΗ" ή "ΚΕΙΜΕΝΟ" ή "ΦΩΤΟΓΡΑΦΙΑ".
33	USB αλλαγής λειτουργίας 2.0	1: Full-Speed 2: Hi-Speed	<ul style="list-style-type: none"> Αυτό ρυθμίζει την ταχύτητα μεταφοράς δεδομένων USB 2.0. Αν ο υπολογιστής σας δεν είναι συμβατή με USB 2.0 (Hi-Speed), χρησιμοποιούν αυτό το πρόγραμμα για να αλλάξετε τη λειτουργία 2.0 στο "Full-Speed" το USB.
34	Αυτόματη επιλογή σελιδοποίησης *1	1: ANENERΓO 2: Σελιδοποίηση 3: Ομαδοποίηση	<ul style="list-style-type: none"> Χρησιμοποιήστε αυτή τη ρύθμιση για να επιλέξετε την προεπιλεγμένη έξοδο για αντιγραφή από το RSPF.
35	Ταυτότητα	0: Μετατόπιση περιθωρίου 1: Μοτίβο 1 2: Μοτίβο 2	<ul style="list-style-type: none"> Χρησιμοποιήστε αυτήν τη ρύθμιση για να δημιουργήσετε αντίγραφα της μπροστινής και της πίσω πλευράς της ταυτότητας σε μία σελίδα και για να χρησιμοποιήσετε τη δυνατότητα αλλαγής περιθωρίων.
36	Μετάβαση στην κατάσταση αυτόματου τερματισμού μετά από την ολοκλήρωση της εργασίας εκτύπωσης	0: ANENERΓO 1: ENERΓO	<ul style="list-style-type: none"> Με αυτήν τη λειτουργία η συσκευή μεταβαίνει στην κατάσταση αυτόματου τερματισμού αμέσως μετά από την ολοκλήρωση μιας εργασίας εκτύπωσης. Εάν επιλεγεί η ρύθμιση "ANENERΓO", ενεργοποιείται το χρονικό διάστημα του χρονοδιακόπτη της λειτουργίας αυτόματου τερματισμού που έχει οριστεί στον αριθμό προγράμματος (3).
37	ΡΥΘΜΙΣΗ ΔΙΕΥΘΥΝΣΗΣ IP*3	1: ENERΓΟΠΟΙΗΣΗ DHCP - NAI - OXI	<ul style="list-style-type: none"> Αν επιλέξετε "NAI" (εργοστασιακά προεπιλεγμένη ρύθμιση) και το μηχανήμα συνδέεται σε δίκτυο TCP/IP, η διεύθυνση IP λαμβάνεται αυτόματα. Αυτή είναι η εργοστασιακά προεπιλεγμένη ρύθμιση. Αν πρόκειται να εκχωρήσετε τη διεύθυνση IP χειροκίνητα, επιλέξτε "OXI". Για την αναλυτική διαδικασία, ανατρέξτε στην ενότητα ""ENERΓΟΠΟΙΩΝΤΑΣ/ ΑΠΕΝΕΡΓΟΠΟΙΩΝΤΑΣ DHCP"" (σελ.92).
		ΡΥΘΜΙΣΗ ΔΙΕΥΘΥΝΣΗΣ IP -ΔΙΕΥΘΥΝΣΗ IP -ΜΑΣΚΑ ΥΠΟΔΙΚΤΥΟΥ@ -ΠΡΟΕΠΙΛΕΓΜΕΝΗ ΠΥΛΗ	<ul style="list-style-type: none"> υπό το πρόγραμμα χρησιμοποιείται για τη ρύθμιση της διεύθυνσης IP (Διεύθυνση IP, Μάσκα υποδικτύου και Πύλη) του μηχανήματος, όταν χρησιμοποιείται το πρωτόκολλο TCP/IP στο δίκτυο. Για την αναλυτική διαδικασία, ανατρέξτε στην ενότητα ""ΡΥΘΜΙΣΗ ΤΗΣ ΔΙΕΥΘΥΝΣΗΣ IP"" (σελ.93).
38	Εναλλαγή διάταξης ένδειξης κατάστασης	1: Διάταξη 1 2: Διάταξη 2	<ul style="list-style-type: none"> Ρυθμίζει τη διάταξη οθόνης της ένδειξης ειδοποίησης δεδομένων ().
39	Ο αριθμός της ταυτότητας ρύθμιση αντιγραφής καρτών	1: Single 2: Multi	<ul style="list-style-type: none"> Αυτή η λειτουργία χρησιμοποιείται για να ορίσετε τον αριθμό των αντιγράφων κατά την αντιγραφή δελτίου ταυτότητας.
40	Η μέθοδος μνήμης του τύπου χαρτιού στις ρυθμίσεις δίσκου bypass	0: Μνήμη 1: Χωρίς μνήμη *4	<ul style="list-style-type: none"> Αυτή η λειτουργία χρησιμοποιείται για τη ρύθμιση του τύπου χαρτιού στο δίσκο bypass.

*1 Όταν έχει γίνει εγκατάσταση του RSPF.

*2 Όταν έχουν εγκατασταθεί οι μονάδες τροφοδοσίας χαρτιού 500 φύλλων.

*3 Όταν έχει εγκατασταθεί το kit επέκτασης δικτύου.

*4 Όταν πατήσετε το πλήκτρο [ΔΙΑΓΡΑΦΗ ΟΛΩΝ] (CA), πέραν του χρόνου αυτόματης διαγραφής, μετά από συνέχιση της λειτουργίας αυτόματης απενεργοποίησης ή ενεργοποίηση και απενεργοποίηση, ο τύπος χαρτιού στο δίσκο bypass επαναφέρεται σε απλό χαρτί.

ΕΠΙΛΟΓΗ ΡΥΘΜΙΣΗΣ ΓΙΑ ΜΙΑ ΡΥΘΜΙΣΗ ΣΥΣΤΗΜΑΤΟΣ

1 Κρατήστε πιεσμένο το πλήκτρο [Ατονο] (C) μέχρι να αναβοσβήνουν οι ενδείξεις alarm (🔔, 📶, 🌞, ⚡, 📶).

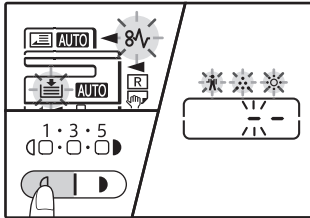

Η οθόνη δείχνει "--" με την αριστερή παύλα να αναβοσβήνει.

2 Εισάγετε τον αριθμό προγράμματος με τα αριθμητικά πλήκτρα.

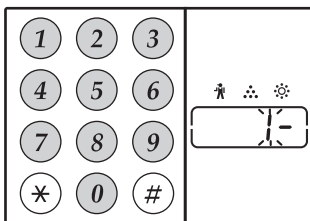

- Ανατρέξτε στην ενότητα "ΡΥΘΜΙΣΕΙΣ ΣΥΣΤΗΜΑΤΟΣ" (σελ.88 έως σελ.90) για τους αριθμούς προγραμμάτων.
- Ο επιλεγμένος αριθμός προγράμματος αναβοσβήνει.
- Για να επιλέξετε "Χρόνος αυτόματης επαναφοράς λειτουργιών", πιέστε το πλήκτρο [1].

Σημείωση Εάν πιέσετε λάθος αριθμό, πιέστε το πλήκτρο [ΑΚΥΡΩΣΗ] (C) και κατόπιν εισάγετε το σωστό αριθμό.

3 Πιέστε το πλήκτρο [ΕΝΑΡΞΗ] (▶).

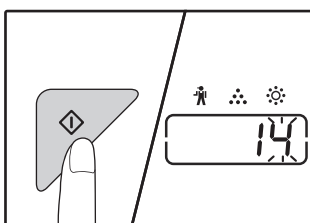

- Ο επιλεγμένος αριθμός προγράμματος σταματά να αναβοσβήνει και ανάβει σταθερά.
- Ο τρέχων επιλεγμένος κωδικός ρύθμισης αναβοσβήνει στο δεξιό τμήμα της οθόνης.

4 Εισάγετε τον επιθυμητό κωδικό ρύθμισης πιέζοντας ένα αριθμητικό πλήκτρο.

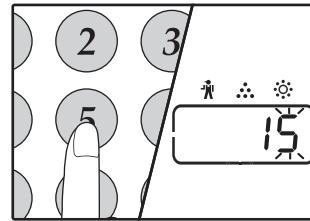

- Για τους κωδικούς ρύθμισης, ανατρέξτε στην ενότητα "ΡΥΘΜΙΣΕΙΣ ΣΥΣΤΗΜΑΤΟΣ" (σελ.88 έως σελ.90)
- Ο επιλεγμένος κωδικός ρύθμισης αναβοσβήνει.
- Για να επιλέξετε 90 δευτερόλεπτα, πιέστε το πλήκτρο [5].

Σημείωση Εάν πιέσετε λάθος αριθμό, πιέστε το πλήκτρο [ΑΚΥΡΩΣΗ] (C) και επιστρέψτε στο βήμα 2.

5 Πιέστε το πλήκτρο [ΕΝΑΡΞΗ] (▶).

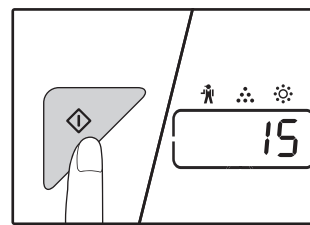

Ο επιλεγμένος κωδικός ρύθμισης σταματά να αναβοσβήνει και ανάβει σταθερά.

Σημείωση Για να επιλέξετε ρύθμιση για μια άλλη ρύθμιση συστήματος, πιέστε το πλήκτρο [ΑΚΥΡΩΣΗ] (C) και, στη συνέχεια, επιστρέψτε στο βήμα 2.

6 Πιέστε το πλήκτρο [Ατονο] (C) για να ολοκληρώσετε τις ρυθμίσεις.

Οι ενδείξεις alarm (🔔, 📶, 🌞, ⚡, 📶) σβήνουν και η οθόνη επιστρέφει στην προβολή του αριθμού αντιγράφω.

6

Ηχητικά σήματα (ήχος επιλογής πλήκτρου, ήχος επιλογής λανθασμένου πλήκτρου, ήχος βασικής ρύθμισης)

Η μηχανή διαθέτει ήχους τριών διαφορετικών τύπων: ο ήχος που ακούγεται όταν πιέσετε ένα έγκυρο πλήκτρο, ο ήχος που ακούγεται όταν πιέσετε ένα λανθασμένο πλήκτρο και ο ήχος βασικής ρύθμισης που ακούγεται όταν μία ρύθμιση είναι ίδια με τη βασική ρύθμιση (οι βασικές ρυθμίσεις επεξηγούνται παρακάτω). Ο ήχος βασικής ρύθμισης είναι αρχικά απενεργοποιημένος. Εάν επιθυμείτε να ενεργοποιήσετε τον ήχο βασικής ρύθμισης, δείτε "Ηχητικό σήμα βασικής ρύθμισης" στη σελίδα 89. Εάν επιθυμείτε να αλλάξετε την ένταση των ηχητικών σημάτων ή να τα απενεργοποιήσετε, δείτε "Ένταση ηχητικών σημάτων" στην σελίδα 89.

Η μορφή του ήχου για κάθε τύπο ηχητικού σήματος είναι η ακόλουθη:

Ήχος επιλογής πλήκτρου Ένα μπιπ
Ήχος επιλογής λανθασμένου πλήκτρου Δύο μπιπ

Ήχος βασικής ρύθμισης Τρία μπιπ

Βασικές ρυθμίσεις

Οι βασικές ρυθμίσεις είναι οι προτοποθετημένες στάνταρ επιλογές για κάθε ρύθμιση αντιγραφής. Οι βασικές ρυθμίσεις είναι οι ακόλουθες:

Κλίμακα αντιγραφής 100%
Ένδειξη Ατονο και Σκούρο 3
Θέση τροφοδοσίας χαρτιού Επάνω δίσκος χαρτιού

ΜΕΓΕΘΟΣ ΠΡΩΤΟΤΥΠΟΥ A4
ΑΥΤΟΜΑΤΗ/ΚΕΙΜΕΝΟ/ΦΩΤΟΓΡΑΦΙΑ (AUTO / 1...) /
[📷] AUTO

ΡΥΘΜΙΖΟΝΤΑΣ ΤΗ ΔΙΕΥΘΥΝΣΗ IP ΤΟΥ ΜΗΧΑΝΗΜΑΤΟΣ ΑΠΟ ΤΙΣ ΡΥΘΜΙΣΕΙΣ ΣΥΣΤΗΜΑΤΟΣ

Για να ορίσετε τη διεύθυνση IP του μηχανήματος, εκτελέστε το πρόγραμμα (37) στις ρυθμίσεις συστήματος (σελ.88).

ΕΝΕΡΓΟΠΟΙΩΝΤΑΣ/ΑΠΕΝΕΡΓΟΠΟΙΟΝΤΑΣ DHCP

Χρησιμοποιήστε αυτή τη ρύθμιση για να έχετε την διεύθυνση IP που αποκτήθηκε αυτόματα χρησιμοποιώντας DHCP (Dynamic Host Configuration Protocol). Όταν ενεργοποιείται αυτή η ρύθμιση, δεν είναι απαραίτητο να εισάγεται μια διεύθυνση IP.

1 Πιέστε το πλήκτρο [ΖΟΥΜ] ().

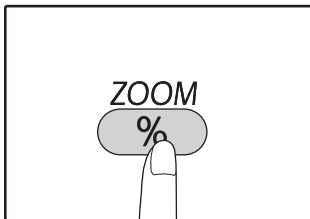

- Κάθε φορά που πιέζετε το [ΖΟΥΜ] πλήκτρο () εναλλάσει την ενεργοποίηση και απενεργοποίηση DHCP.
- DHCP ενεργοποιείται από τις προκαθορισμένες εργοστασιακές ρυθμίσεις.

ΡΥΘΜΙΖΟΝΤΑΣ ΤΗ ΔΙΕΥΘΥΝΣΗ IP ΑΥΤΟΜΑΤΑ

Όταν το DHCP είναι ενεργοποιημένο, ορίστε τη διεύθυνση IP του μηχανήματος από την επόμενη διαδικασία.

1 Κλείστε τη συσκευή και ανοίξτε τη και πάλι.

Η διεύθυνση IP του μηχανήματος θα πρέπει να εντοπιστεί και να ρυθμιστεί.



Όταν ο Μεγέθυνση δείκτης είναι αναμμένος:

Το DHCP είναι ενεργοποιημένο.

Όταν ο Μεγέθυνση δείκτης δεν είναι αναμμένος:

Το DHCP είναι απενεργοποιημένο.



Αν χρησιμοποιείτε DHCP, η διεύθυνση IP που εκχωρήθηκε στη συσκευή ενδέχεται να αλλάξει αυτόματα κατά περίπτωση. Αν αλλάξει η διεύθυνση IP, η εκτύπωση δεν θα είναι δυνατή.

ΡΥΘΜΙΣΗ ΤΗΣ ΔΙΕΥΘΥΝΣΗΣ IP

Στην ενότητα αυτή εξηγείται πώς μπορείτε να ρυθμίσετε τη διεύθυνση IP στο μηχάνημα.

- 1 Ανατρέξτε στη διαδικασία ρυθμίσεων συστήματος στη σελίδα 97 για να εισαγάγετε τον κωδικό ρύθμισης "37" και πατήστε το πλήκτρο [Εναρξη] (✔).**

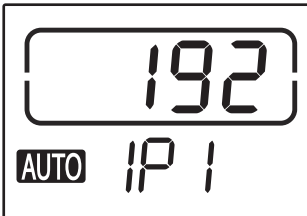

Τα 3 πιο αριστερά ψηφία της διεύθυνσης IP εμφανίζονται στην ένδειξη αριθμού αντιγράφων. Η ένδειξη "IP1" εμφανίζεται στην ένδειξη κλίμακας.

- 2 Πατήστε το πλήκτρο [ΖΟΥΜ] (⊖).**

- Η ένδειξη αυτόματης επιλογής κλίμακας (AUTO) απενεργοποιείται και μπορούν να εισαχθούν τα 3 πιο αριστερά ψηφία της διεύθυνσης IP.
- Η ένδειξη αυτόματης επιλογής κλίμακας ανάβει για τις εργοστασιακά προεπιλεγμένες ρυθμίσεις. Απαιτείται να πατήσετε το πλήκτρο [ΖΟΥΜ] όταν ρυθμίζετε τη διεύθυνση IP για πρώτη φορά. Όταν αλλάζετε τη διεύθυνση IP, προχωρήστε στο βήμα 3.

- 3 Εισαγάγετε τη διεύθυνση IP με τα αριθμητικά πλήκτρα.**

Για να επαναφέρετε την ένδειξη στο 000, πατήστε το πλήκτρο [Απαλοιφή] (⊘).

- 4 Πατήστε το πλήκτρο [ΕΝΑΡΞΗ] (✔).**

Τα 3 πιο αριστερά ψηφία της διεύθυνσης IP οριστικοποιούνται. Το "IP2" εμφανίζεται στην ένδειξη κλίμακας και μπορούν να εισαχθούν τα 3 επόμενα ψηφία από τα αριστερά.

- 5 Επαναλάβετε τα βήματα 3 και 4 για να εισαγάγετε τα υπόλοιπα ψηφία της διεύθυνσης IP.**

Εισαγάγετε τα 3 επόμενα ψηφία από τα αριστερά, τα 3 μεθεπόμενα ψηφία από τα αριστερά και τα 3 πιο δεξιά ψηφία της διεύθυνσης IP με τον ίδιο τρόπο.

- 6 Πατήστε το πλήκτρο [ΚΛΙΜΑΚΑ ΑΝΤΙΓΡΑΦΗΣ] (☰ ☲).**

Η ένδειξη "SU1" εμφανίζεται στην ένδειξη κλίμακας και μπορεί να εισαχθεί η μάσκα υποδικτύου.

- 7 Εισαγάγετε τη μάσκα υποδικτύου με τα αριθμητικά πλήκτρα.**

Για να επαναφέρετε την ένδειξη στο 000, πατήστε το πλήκτρο [Απαλοιφή] (⊘).

- 8 Πατήστε το πλήκτρο [ΕΝΑΡΞΗ] (✔).**

Τα 3 πιο αριστερά ψηφία της μάσκας υποδικτύου οριστικοποιούνται. Η ένδειξη "SU2" εμφανίζεται την ένδειξη κλίμακας και μπορούν να εισαχθούν τα 3 επόμενα ψηφία από τα αριστερά.

- 9 Επαναλάβετε τα βήματα 8 και 9 για να εισαγάγετε τα υπόλοιπα ψηφία της μάσκας υποδικτύου.**

Εισαγάγετε τα 3 επόμενα ψηφία από τα αριστερά, τα 3 μεθεπόμενα ψηφία από τα αριστερά και τα 3 πιο δεξιά ψηφία της μάσκας υποδικτύου με τον ίδιο τρόπο.

- 10 Πατήστε το πλήκτρο [ΚΛΙΜΑΚΑ ΑΝΤΙΓΡΑΦΗΣ] (☰ ☲).**

Η ένδειξη "dE1" εμφανίζεται στην ένδειξη κλίμακας και μπορεί να εισαχθεί η προεπιλεγμένη πύλη.

- 11 Εισαγάγετε την προεπιλεγμένη πύλη με τα αριθμητικά πλήκτρα.**

Για να επαναφέρετε την ένδειξη στο 000, πατήστε το πλήκτρο [Απαλοιφή] (⊘).

- 12 Πατήστε το πλήκτρο [ΕΝΑΡΞΗ] (✔).**

Η ένδειξη "dE2" εμφανίζεται στην ένδειξη κλίμακας και μπορούν να εισαχθούν τα 3 επόμενα ψηφία από τα αριστερά.

- 13 Επαναλάβετε τα βήματα 11 και 12 για να εισαγάγετε τα υπόλοιπα ψηφία της προεπιλεγμένης πύλης.**

Εισαγάγετε τα 3 επόμενα ψηφία από τα αριστερά, τα 3 μεθεπόμενα ψηφία από τα αριστερά και τα 3 πιο δεξιά ψηφία της προεπιλεγμένης πύλης με τον ίδιο τρόπο.

- 14 Πατήστε το πλήκτρο [Ατονο] (⏏) για να ολοκληρώσετε τις ρυθμίσεις.**

Οι ενδείξεις alarm (🔔, 📶, 📶, 📶, 📶, 📶) σβήνουν και η οθόνη επαναφέρεται στην ένδειξη αριθμού αντιγράφων.

ΡΥΘΜΙΣΕΙΣ ΓΙΑ ΤΗ ΛΕΙΤΟΥΡΓΙΑ ΕΛΕΓΧΟΥ ΛΟΓΑΡΙΑΣΜΩΝ

ΕΛΕΓΧΟΣ ΛΟΓΑΡΙΑΣΜΩΝ

Όταν είναι ενεργοποιημένη η "Λειτουργία Έλεγχος λογαριασμών", διατηρείται ένας μετρητής για τον αριθμό των αντιγράφων που παράγονται από κάθε λογαριασμό (έως 20 λογαριασμοί μπορούν να καταχωρηθούν) και οι μετρητές μπορούν να προβάλλονται και αθροίζονται ανάλογα. Στον "Λειτουργία Έλεγχος λογαριασμών", η οθόνη δείχνει "- - -", και αυτό υποδεικνύει ότι ένας τριψήφιος κωδικός λογαριασμού πρέπει να εισαχθεί ώστε να χρησιμοποιηθεί η μηχανή για παραγωγή αντιγράφων.



Ο διαχειριστής της μηχανής θα πρέπει να πραγματοποιήσει τις ακόλουθες ρυθμίσεις:

- Ενεργοποίηση "Λειτουργία ελέγχου λογαριασμών" (σελ.96)
- Εισαγωγή κωδικού λογαριασμού (σελ.96)

ΡΥΘΜΙΣΕΙΣ ΕΛΕΓΧΟΥ ΛΟΓΑΡΙΑΣΜΩΝ

Αριθμός προγράμματος	Ονομασία προγράμματος	Κωδικοί ρύθμισης (Η εργοστασιακή ρύθμιση εμφανίζεται με έντονη γραφή)	Επεξήγηση
10	Λειτουργία Έλεγχος λογαριασμών	0: ANENERΓO 1: ENERΓO	Χρησιμοποιήστε το για να ενεργοποιήσετε ή απενεργοποιήσετε την "Λειτουργία Έλεγχος λογαριασμών". Η "Λειτουργία Έλεγχος λογαριασμών" είναι αρχικά απενεργοποιημένη.
11	Εισαγωγή κωδικού λογαριασμού	Κανείς	Χρησιμοποιήστε το για να καταχωρήσετε κωδικούς λογαριασμών. Μπορούν να οριστούν έως 20 λογαριασμοί.
12	Αλλαγή κωδικού λογαριασμού	Κανείς	Χρησιμοποιήστε το για να αλλάξετε έναν κωδικό λογαριασμού.
13	Διαγραφή κωδικού λογαριασμού	0: Διαγραφή ενός λογαριασμού 1: Διαγραφή όλων των λογαριασμών	Χρησιμοποιήστε το για να διαγράψετε έναν κωδικό λογαριασμού. Μπορεί να διαγραφεί ένας μόνο κωδικός λογαριασμού ή όλοι οι λογαριασμοί ταυτόχρονα.
14	Αριθμός αντιγράφων ανά λογαριασμό	Κανείς	Αυτό προβάλλει τον αριθμό αντιγράφων που έχουν παραχθεί από κάθε λογαριασμό. Ο μέγιστος μετρητής είναι 49.999. Εάν ξεπεραστεί αυτός ο αριθμός, ο μετρητής θα ξεκινήσει από το 0.
15	Μηδενισμός λογαριασμού	0: Μηδενισμός ενός λογαριασμού 1: Μηδενισμός όλων των λογαριασμών	Χρησιμοποιήστε το για να μηδενίσετε τον μετρητή αντιγράφων ενός λογαριασμού. Μπορείτε να μηδενίσετε έναν μόνο λογαριασμό ή όλους τους λογαριασμούς ταυτόχρονα.

ΕΠΙΛΕΓΟΝΤΑΣ ΤΙΣ ΡΥΘΜΙΣΕΙΣ ΕΛΕΓΧΟΥ ΛΟΓΑΡΙΑΣΜΩΝ

- 1** Κρατήστε πιεσμένο το πλήκτρο [Ατονο] (C) μέχρι να αρχίσουν να αναβοσβήνουν οι ενδείξεις alarm (🚨, 🌡, ⚡, 📶).

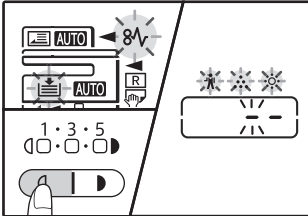

Η οθόνη εμφανίζει "- -" με την αριστερή παύλα να αναβοσβήνει.

- 2** Εισάγετε τον αριθμό προγράμματος με τα αριθμητικά πλήκτρα.

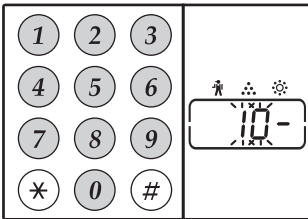

- Δείτε "ΡΥΘΜΙΣΕΙΣ ΕΛΕΓΧΟΥ ΛΟΓΑΡΙΑΣΜΩΝ" (σελ.94) για τους αριθμούς προγραμμάτων.
- Ο επιλεγμένος αριθμός προγράμματος αναβοσβήνει.
- Για παράδειγμα, για να επιλέξετε "Λειτουργία ελέγχου λογαριασμών", εισάγετε "10".



Εάν εισάγετε λάθος αριθμό, πιέστε το πλήκτρο [ΑΚΥΡΩΣΗ] (C) και κατόπιν εισάγετε το σωστό αριθμό.

- 3** Πιέστε το πλήκτρο [ΕΝΑΡΞΗ] (🔘).

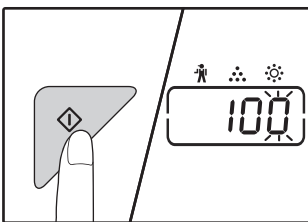

- Ο επιλεγμένος αριθμός προγράμματος σταματά να αναβοσβήνει και ανάβει σταθερά.
- Ο τρέχων επιλεγμένος κωδικός ρύθμισης αναβοσβήνει στη δεξιά πλευρά της οθόνης.

- 4** Εισάγετε τον επιθυμητό κωδικό ρύθμισης για το πρόγραμμα όπως επεξηγείται στις διαδικασίες που αναλύονται στις επόμενες σελίδες. Για τους κωδικούς ρύθμισης δείτε "ΡΥΘΜΙΣΕΙΣ ΕΛΕΓΧΟΥ ΛΟΓΑΡΙΑΣΜΩΝ" (σελ.94).



- Εάν εισάγετε λάθος αριθμό, πιέστε το πλήκτρο [ΑΚΥΡΩΣΗ] (C) και επιστρέψτε στο βήμα 2.
- Εάν αναβοσβήνει το "E" (κωδικός σφάλματος) στη θέση του πρώτου ψηφίου της οθόνης, πιέστε το πλήκτρο [ΑΚΥΡΩΣΗ] (C) και επιστρέψτε στο βήμα 2.

- 5** Πιέστε το πλήκτρο [Ατονο] (C) για να ολοκληρώσετε τις ρυθμίσεις. Οι ενδείξεις alarm (🚨, 🌡, ⚡, 📶) θα σβήσουν και η οθόνη επιστρέφει στην προβολή αριθμού αντιγράφων.

Λειτουργία ελέγχου λογαριασμών (πρόγραμμα No.10)

- 1 Πιέστε το πλήκτρο [1] για να ενεργοποιήσετε τη "Λειτουργία ελέγχου λογαριασμών" ή το πλήκτρο [0] για να την απενεργοποιήσετε, και κατόπιν πιέστε το πλήκτρο [ENAPΞH] (✓).



Μετά την ενεργοποίηση του "Λειτουργία ελέγχου λογαριασμών", χρησιμοποιήστε το "Εισαγωγή κωδικού λογαριασμού" για να καταχωρήσετε κωδικούς λογαριασμού για κάθε λογαριασμό (μπορούν να καταχωρηθούν έως 20 λογαριασμοί).

- 2 Πιέστε το πλήκτρο [ΑΚΥΡΩΣΗ] (C).

Εισαγωγή κωδικού λογαριασμού (πρόγραμμα No.11)

Εάν έχουν ήδη καταχωρηθεί οι 20 λογαριασμοί, θα εμφανιστεί στην οθόνη ο κωδικός σφάλματος "11E".

- 1 Χρησιμοποιήστε τα αριθμητικά πλήκτρα για να εισάγετε ένα τριψήφιο αριθμό (οποιοσδήποτε αριθμός εκτός του "000") και κατόπιν πιέστε το πλήκτρο [ENAPΞH] (✓).



- Εάν εισάγετε "000" ή έναν αριθμό που έχει ήδη καταχωρηθεί, ο αριθμός θα αναβοσβήνει στην οθόνη. Εισάγετε έναν διαφορετικό αριθμό. (Μπορούν να καταχωρηθούν έως 20 λογαριασμοί.)
- Επαναλάβετε την ίδια διαδικασία για να εισάγετε άλλους κωδικούς λογαριασμού που επιθυμείτε να καταχωρήσετε.
- Κρατήστε ένα αρχείο για το ποιά ομάδα χρησιμοποιεί τον κάθε κωδικό λογαριασμού (ονομασίες λογαριασμών δεν μπορούν να αποθηκευτούν για το λόγο αυτό κρατήστε ένα αρχείο για να αποφύγετε τυχόν σφάλματα όταν αθροίζετε τους μετρητές των λογαριασμών).

- 2 Πιέστε το πλήκτρο [ΑΚΥΡΩΣΗ] (C).

Αλλαγή κωδικού λογαριασμού (πρόγραμμα No.12)

Χρησιμοποιήστε αυτή τη διαδικασία να αλλάξετε έναν κωδικό λογαριασμού. Εάν δεν έχουν καταχωρηθεί κωδικοί λογαριασμών, θα εμφανιστεί στην οθόνη ο κωδικός σφάλματος "12E".

- 1 Πιέστε το πλήκτρο [Ενδειξη κλίμακας αντιγραφής] (%) για να επιλέξετε τον κωδικό λογαριασμού που επιθυμείτε να αλλάξετε και κατόπιν πιέστε το πλήκτρο [ENAPΞH] (✓).

Η οθόνη θα δείχνει τρεις αναβοσβήνουσες παύλες " - - -".

- 2 Πιέστε τα αριθμητικά πλήκτρα για να εισάγετε ένα νέο κωδικό λογαριασμού (οποιοδήποτε τριψήφιο αριθμό εκτός του "000"), και κατόπιν πιέστε το πλήκτρο [ENAPΞH] (✓).



- Εάν εισάγετε "000" ή έναν αριθμό που έχει ήδη καταχωρηθεί, ο αριθμός θα αναβοσβήνει στην οθόνη. Εισάγετε ένα διαφορετικό αριθμό.
- Για να αλλάξετε άλλο κωδικό λογαριασμού, επαναλάβετε τα βήματα 1 και 2.

- 3 Όταν τελειώσετε, πιέστε το πλήκτρο [ΑΚΥΡΩΣΗ] (C).

Διαγραφή κωδικού λογαριασμού (πρόγραμμα No.13)

Χρησιμοποιήστε αυτή τη διαδικασία για να διαγράψετε κωδικούς λογαριασμών. Ένας μόνο κωδικός λογαριασμού μπορεί να διαγραφεί, ή όλοι οι κωδικοί λογαριασμών ταυτόχρονα.

Εάν δεν έχουν καταχωρηθεί κωδικοί λογαριασμών, θα εμφανιστεί στην οθόνη ο κωδικός σφάλματος "13E".

[Διαγράφοντας όλους τους λογαριασμούς ταυτόχρονα]

Πιέστε το πλήκτρο [1] και κατόπιν πιέστε το πλήκτρο [ENAPΞH] (✓).

Θα διαγραφούν όλοι οι κωδικοί λογαριασμών.

[Διαγράφοντας ένα μόνο λογαριασμό]

- 1 Πιέστε το πλήκτρο [0] και κατόπιν πιέστε το πλήκτρο [ENAPΞH] (✓).
- 2 Επιλέξτε τον κωδικό λογαριασμού που θα διαγραφεί με το πλήκτρο [Ενδειξη κλίμακας αντιγραφής] (%) και κατόπιν πιέστε το πλήκτρο [ENAPΞH] (✓).



Για να διαγράψετε άλλον κωδικό λογαριασμού, εισάγετε τον κωδικό προγράμματος (13) για διαγραφή κωδικού λογαριασμού και κατόπιν επαναλάβετε τη διαδικασία "Διαγράφοντας ένα μόνο λογαριασμό".

Αριθμός αντιγράφων ανά λογαριασμό (πρόγραμμα No.14)

Χρησιμοποιήστε αυτή τη διαδικασία για να εμφανίσετε τον αριθμό αντιγράφων κάθε λογαριασμού. Εάν δεν έχουν καταχωρηθεί κωδικοί λογαριασμών, θα εμφανιστεί στην οθόνη ο κωδικός σφάλματος "14E".

- 1 Επιλέξτε τον κωδικό λογαριασμού με το πλήκτρο [ΖΟΥΜ] (%).
- 2 Κρατήστε πιεσμένο το πλήκτρο [0].

Ο μετρητής αντιγράφων του επιλεγμένου λογαριασμού θα εμφανιστεί στην οθόνη ενώ κρατάτε πιεσμένο το πλήκτρο [0]. Ο μετρητής εμφανίζεται διαδοχικά όπως φαίνεται παρακάτω.

Παράδειγμα: 12,345 αντίγραφα

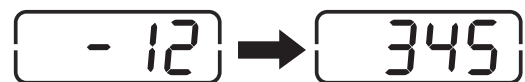

- Κάθε σελίδα μεγέθους A3 μετριέται για δύο σελίδες.
- Για να δείτε τον μετρητή αντιγράφων άλλου λογαριασμού, επαναλάβετε τα βήματα 1 και 2.

- 3 Όταν τελειώσετε, πιέστε το πλήκτρο [ΑΚΥΡΩΣΗ] (C).

Μηδενισμός λογαριασμού (πρόγραμμα Νο.15)

Ο μετρητής αντιγράφων ενός λογαριασμού ή όλων των λογαριασμών μπορεί να μηδενιστεί. Εάν δεν έχουν καταχωρηθεί κωδικοί λογαριασμών, θα εμφανιστεί στην οθόνη ο κωδικός σφάλματος "15E".

[Μηδενίζοντας όλους τους λογαρισμούς]

Πιέστε το πλήκτρο [1], και κατόπιν πιέστε το πλήκτρο [ΕΝΑΡΞΗ] (☑).

Οι μετρητές αντιγράφων όλων των λογαριασμών θα μηδενιστούν.

[Μηδενίζοντας έναν λογαρισμό]

- 1 Πιέστε το πλήκτρο [0], και κατόπιν πιέστε το πλήκτρο [ΕΝΑΡΞΗ] (☑).
- 2 Επιλέξτε τον κωδικό λογαριασμού που θα μηδενιστεί με το πλήκτρο [ΖΟΥΜ] (⊖) και κατόπιν πιέστε το πλήκτρο [ΕΝΑΡΞΗ] (☑).



Για να μηδενίσετε έναν άλλον αριθμό λογαριασμού, εισαγάγετε τον αριθμό του προγράμματος (15) για μηδενισμό του λογαριασμού και κατόπιν επαναλάβετε τη διαδικασία "Μηδενίζοντας έναν λογαρισμό".

Παράγοντας αντίγραφα ενώ είναι ενεργοποιημένη η "Λειτουργία Έλεγχος λογαριασμών"

Όταν η "Λειτουργία Έλεγχος λογαριασμών", είναι ενεργοποιημένη, στην οθόνη εμφανίζεται, "- - -".

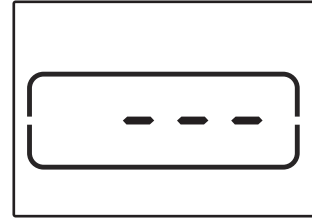

1 Εισάγετε έναν τριψήφιο κωδικό λογαριασμού με τα αριθμητικά πλήκτρα.

Όταν εισάγετε τον κωδικό λογαριασμού σας, εμφανίζεται το "0" στην οθόνη για να υποδειχθεί ότι είναι δυνατή η παραγωγή αντιγράφων.



Εάν εισάγετε λάθος αριθμό, πιέστε το πλήκτρο [ΑΚΥΡΩΣΗ] (⊖) και κατόπιν εισάγετε τον σωστό αριθμό.

2 Ακολουθήστε τα κατάλληλα βήματα για να παράγετε το αντίγραφο.



Εάν εκτελείτε παραγωγή αντιγράφων σε διακοπή εργασίας (σελ.53), βεβαιωθείτε ότι πιέσατε το πλήκτρο [ΠΡΟΣΩΡΙΝΗ ΔΙΑΚΟΠΗ] (⊖) όταν τελειώσετε για να εγκαταλείψετε την λειτουργία προσωρινής διακοπής.

3 Όταν τελειώσετε, πιέστε το πλήκτρο [*] (ACC.#-C).

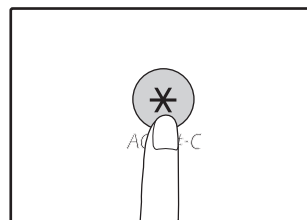

Εάν παρουσιαστεί εμπλοκή χαρτιού ή τελειώσει το χαρτί κατά την παραγωγή αντιγράφων, η λειτουργία με τον κωδικό δεν θα τερματιστεί ακόμη και αν πιεστεί το πλήκτρο [*] (ACC.#-C).

Εάν αντιμετωπίζετε δυσκολίες στη χρήση της μηχανής, ελέγξτε τον ακόλουθο οδηγό επίλυσης προβλημάτων πριν καλέσετε την τεχνική εξυπηρέτηση. Πολλά προβλήματα μπορούν να επιλυθούν εύκολα από το χρήστη. Εάν δεν μπορείτε να επιλύσετε το πρόβλημα χρησιμοποιώντας τον οδηγό επίλυσης προβλημάτων, σβήστε τη μηχανή από τον διακόπτη ρεύματος, αφαιρέστε την πρίζα και επικοινωνήστε με τον εξουσιοδοτημένο αντιπρόσωπο.

ΕΠΙΛΥΣΗ ΠΡΟΒΛΗΜΑΤΩΝ

ΠΡΟΒΛΗΜΑΤΑ ΜΗΧΑΝΗΣ/ΠΑΡΑΓΩΓΗΣ ΑΝΤΙΓΡΑΦΩΝ

Η μηχανή δεν λειτουργεί.	99
Τα αντίγραφα είναι πολύ σκούρα ή πολύ άτονα.	99
Λευκά αντίγραφα.	99
Τμήμα της εικόνας αποκόπτεται ή υπάρχει πολύ κενός χώρος.	99
Εμφανίζονται ραγάδες στο χαρτί ή η εικόνα παρουσιάζει παραλείψεις σε διάφορα σημεία.	99
Εμπλοκή χαρτιού.	100
Το μέγεθος πρωτοτύπου δεν επιλέγεται αυτόματα. (Όταν έχει εγκατασταθεί το RSPF.)	100
Τα αντίγραφα είναι μουντζουρωμένα ή λερωμένα.	100
Λευκές ή μαύρες γραμμές στα αντίγραφα.	100
Δεν μπορεί να οριστεί το μέγεθος χαρτιού σε ένα δίσκο χαρτιού.	100
Η εργασία αντιγραφής σταματά πριν να τελειώσει.	101
Η ενδεικτική λυχνία ΕΞΟΙΚΟΝΟΜΗΣΗ ΕΝΕΡΓΕΙΑΣ (☺) είναι αναμμένη ή αναβοσβήνει.	101
Ανάβει ή αναβοσβήνει κάποια ένδειξη alarm (⚠, ⚡, ⚡, ⚡, ⚡, ⚡).....	101
Τα φωτιστικά σώματα αναβοσβήνουν.	101

ΠΡΟΒΛΗΜΑΤΑ ΕΚΤΥΠΩΣΗΣ ΚΑΙ ΣΑΡΩΣΗΣ

Η μηχανή δεν εκτυπώνει. (Ένδειξη κοινοποίηση δεδομένων δεν αναβοσβήνει.).....	102
Η μηχανή δεν εκτυπώνει. (Η ένδειξη ΣΕ ΣΥΝΔΕΣΗ, η ένδειξη σφάλματος, η ένδειξη ΜΕΓΕΘΟΣ ΧΑΡΤΙΟΥ και η ένδειξη "Απαιτείται χαρτί" αναβόσβηναν.)	102
Η μηχανή δεν εκτυπώνει. (Ένδειξη κοινοποίηση δεδομένων αναβοσβήνει.)	102
Έχει γίνει εκτύπωση μιας σελίδας ειδοποίησης (NP-001), αλλά δεν έχει γίνει εξ ολοκλήρου εκτύπωση των δεδομένων εκτύπωσης.	103
Η εκτύπωση είναι αργή.	103
Η εικόνα που εκτυπώνεται είναι άτονη και ακανόνιστη.	103
Η εικόνα που εκτυπώνεται είναι λερωμένη.	103
Η εικόνα που εκτυπώνεται είναι λοξή ή εκτείνεται έξω από το χαρτί.	103
Η εκτυπωμένη εικόνα είναι πιο σκοτεινή ή πιο φωτεινή από το αναμενόμενο.	103
Ανάβει ή αναβοσβήνει κάποια ένδειξη alarm (⚠, ⚡, ⚡, ⚡, ⚡, ⚡).....	103
Κακή ποιότητα σάρωσης.	104
Αδυναμία σάρωσης της εικόνας.	105

ΠΡΟΒΛΗΜΑΤΑ ΔΙΚΤΥΟΥ

Δεν είναι δυνατή η σύνδεση με το δίκτυο.	106
Οι εργασίες εκτύπωσης δεν λαμβάνονται.	106
Δεν γίνεται εκτύπωση.	106
Τα δεδομένα της σαρωμένης εικόνας δεν μπορούν να ανοίξουν.	106
Η μετάδοση παίρνει πολύ χρόνο.	106
Η ένδειξη "START" δεν ανάβει στη λειτουργία USB Memory Scan.	107
Κατά τη σάρωση σε υπολογιστή, στην οθόνη εμφανίζεται η ένδειξη "ERR".	107
Κατά τη χρήση της USB Memory Scan εμφανίζεται το "ERR" στην οθόνη.	107
Κατά τη σάρωση σε Sharpdesk Mobile εμφανίζεται η ένδειξη "ERR".	107
Κατά τη χρήση της USB Memory Scan εμφανίζεται το "FLL" στην οθόνη.	107

ΕΝΔΕΙΞΕΙΣ ΚΑΙ ΜΗΝΥΜΑΤΑ ΟΘΟΝΗΣ 108

ΑΠΟΚΑΤΑΣΤΑΣΗ ΕΜΠΛΟΚΗΣ ΧΑΡΤΙΟΥ 109

ΑΝΤΙΚΑΘΙΣΤΩΝΤΑΣ ΤΗΝ ΚΑΣΕΤΑ ΓΡΑΦΙΤΗ 116

ΕΠΙΛΥΣΗ ΠΡΟΒΛΗΜΑΤΩΝ

ΠΡΟΒΛΗΜΑΤΑ ΜΗΧΑΝΗΣ/ΠΑΡΑΓΩΓΗΣ ΑΝΤΙΓΡΑΦΩΝ

Τα παρακάτω προβλήματα σχετίζονται με τη γενική χρήση της μηχανής και την παραγωγή αντιγράφων.





Πρόβλημα	Αιτία και λύση	Σελίδα
Η μηχανή δεν λειτουργεί.	Η μηχανή δεν είναι στην πρίζα. → Τοποθετήστε το φικς της μηχανής σε μια γειωμένη πρίζα.	-
	Ο διακόπτης ρεύματος είναι κλειστός. → Ανοίξτε το διακόπτη ρεύματος.	33
	Αναβοσβήνει η ένδειξη ΕΝΑΡΞΗ (☑). → Υποδεικνύει ότι η μηχανή προθερμαίνεται. Δεν μπορούν να παραχθούν αντίγραφα μέχρι να τελειώσει η προθέρμανση της μηχανής.	33
	Το εμπρός καπάκι ή το πλευρικό καπάκι της μηχανής δεν είναι καλά κλεισμένο. → Κλείστε το εμπρός ή πλευρικό καπάκι.	-
	Η μηχανή είναι σε λειτουργία αυτόματου χρονοδιακόπτη. → Στην αυτόματη διακοπή τροφοδοσίας λειτουργία, όλα τα φώτα είναι σβηστά, εκτός από την ένδειξη ΕΞΟΙΚΟΝΟΜΗΣΗ ΕΝΕΡΓΕΙΑΣ (Ⓢ) αναβοσβήνει. Πιέστε το πλήκτρο [ΕΞΟΙΚΟΝΟΜΗΣΗ ΕΝΕΡΓΕΙΑΣ] (Ⓢ) για να επαναφέρετε την κανονική λειτουργία.	33
	ΒΙΒΛΟΣ ΜΕΓΕΘΟΣ ένδειξη στην οθόνη αναβοσβήνει. → Αν αναβοσβήνει η ένδειξη ΜΕΓΕΘΟΣ ΧΑΡΤΙΟΥ, αυτό σημαίνει πως το μέγεθος χαρτιού που βάλατε στο δίσκο διαφέρει από την ρύθμιση μεγέθους χαρτιού για τον δίσκο. Αλλάξτε τη ρύθμιση μεγέθους χαρτιού. Για να καθαρίσετε την οθόνη, ακολουθήστε έναν από τους παρακάτω τρόπους: <ul style="list-style-type: none">• Χρησιμοποιήστε το πλήκτρο [Δίσκος] για να αλλάξετε την επιλογή δίσκου.• Ανοίξτε και κλείστε τον δίσκο.• Πατήστε το πλήκτρο [ΑΚΥΡΩΣΗ ΟΛΩΝ] (Ⓢ).	37, 43
Τα αντίγραφα είναι πολύ σκούρα ή πολύ άτονα.	Επιλέξτε το σωστό τύπο πρωτότυπου για το πρωτότυπο. → Επιλέξτε ΑΥΤΟΜΑΤΗ με το πλήκτρο [ΑΥΤΟΜΑΤΗ/ΚΕΙΜΕΝΟ/ΦΩΤΟΓΡΑΦΙΑ] ή πιέστε το πλήκτρο [Άτονο] (Ⓢ) και [Σκούρο] (Ⓢ) για να επιλέξετε χειροκίνητα την κατάλληλη φωτεινότητα. → Εάν το αντίγραφο είναι πολύ άτονο ή πολύ σκούρο ακόμη και όταν είναι επιλεγμένο το ΑΥΤΟΜΑΤΗ από το πλήκτρο [ΑΥΤΟΜΑΤΗ/ΚΕΙΜΕΝΟ/ΦΩΤΟΓΡΑΦΙΑ] (ΑΥΤΟ / Ⓢ / Ⓢ), ρυθμίστε το επίπεδο αυτόματης φωτεινότητας.	43 86
	Το πρωτότυπο δεν τοποθετείται με την όψη προς τα πάνω στο RSPF ή με την όψη προς τα κάτω στο κρύσταλλο. → Τοποθετήστε το πρωτότυπο με την όψη προς τα πάνω στο RSPF ή με την όψη προς τα κάτω στο κρύσταλλο.	40, 41
Λευκά αντίγραφα.	Το πρωτότυπο δεν τοποθετήθηκε στη σωστή θέση. → Τοποθετήστε σωστά το πρωτότυπο.	40, 41
Τμήμα της εικόνας αποκόπτεται ή υπάρχει πολύ κενός χώρος.	Δεν χρησιμοποιήθηκε η κατάλληλη κλίμακα αντιγραφής για το μέγεθος του πρωτότυπου και το μέγεθος του χαρτιού. → Πιέστε το πλήκτρο [ΖΟΥΜ] (Ⓢ) για να επιτύχετε την κατάλληλη κλίμακα αντιγραφής για το πρωτότυπο και το χαρτί.	44
	Το μέγεθος του τοποθετημένου χαρτιού στο δίσκο έχει αλλαχθεί χωρίς να αλλαχθεί η ρύθμιση του μεγέθους χαρτιού στο δίσκο. → Βεβαιωθείτε ότι αλλάξατε τη ρύθμιση μεγέθους χαρτιού στο δίσκο όταν αλλάξατε το μέγεθος χαρτιού που τοποθετήθηκε στο δίσκο.	37
Εμφανίζονται ραγάδες στο χαρτί ή η εικόνα παρουσιάζει παραλείψεις σε διάφορα σημεία.	Το χαρτί είναι εκτός των προσδιορισμένων ορίων μεγέθους και βάρους. → Χρησιμοποιείτε χαρτί αντιγραφής εντός των προσδιορισμένων ορίων.	34
	Το χαρτί είναι κυρτό ή υγρό. → Μην χρησιμοποιείτε κυρτό ή κυμματιστό χαρτί. Αντικαταστήστε με ξηρό χαρτί αντιγραφής. Σε περιόδους όπου η μηχανή δεν χρησιμοποιείται για μακρύ χρονικό διάστημα, αφαιρέστε το χαρτί από το δίσκο και αποθηκεύστε το σε σκοτεινό μέρος μέσα σε σακούλα για να αποφύγετε την απορρόφηση υγρασίας.	-

Πρόβλημα	Αιτία και λύση	Σελίδα
Εμπλοκή χαρτιού.	Παρουσιάστηκε εμπλοκή χαρτιού. → Για να αφαιρέσετε το μπλοκαρισμένο χαρτί, δείτε "ΑΠΟΚΑΤΑΣΤΑΣΗ ΕΜΠΛΟΚΗΣ ΧΑΡΤΙΟΥ" .	109
	Το χαρτί είναι εκτός των προσδιορισμένων ορίων μεγέθους και βάρους. → Χρησιμοποιείτε χαρτί αντιγραφής εντός των προσδιορισμένων ορίων.	34
	Το χαρτί είναι κυρτό ή υγρό. → Μην χρησιμοποιείτε κυρτό ή κυμματιστό χαρτί. Αντικαταστήστε με ξηρό χαρτί αντιγραφής σε περιόδους όπου η μηχανή δεν χρησιμοποιείται για μακρύ χρονικό διάστημα, αφαιρέστε το χαρτί από το δίσκο και αποθηκεύστε το σε σκοτεινό μέρος μέσα σε σακούλα για να αποφύγετε την απορρόφηση υγρασίας.	-
	Το χαρτί δεν είναι σωστά τοποθετημένο. → Βεβαιωθείτε ότι έχει τοποθετηθεί σωστά το χαρτί.	35
	Κομμάτια χαρτιού στη μηχανή. → Αφαιρέστε όλα τα κομμάτια του μπλοκαρισμένου χαρτιού.	109
	Είναι τοποθετημένο πολύ χαρτί στο δίσκο. → Εάν η στοίβα του χαρτιού είναι υψηλότερα από την οριακή γραμμή στο δίσκο, αφαιρέστε λίγα φύλλα και ξανατοποθετήστε το έτσι ώστε η στοίβα να μην ξεπερνά τη γραμμή.	35
	Οι οδηγοί του δίσκου bypass δεν ταιριάζουν με το μέγεθος χαρτιού. → Ρυθμίστε τους οδηγούς ώστε να ταιριάζουν με το πλάτος χαρτιού.	36
	Η επέκταση του δίσκου bypass δεν έχει τραβηχτεί προς τα έξω. → Όταν τοποθετείτε μεγάλο μέγεθος χαρτιού, τραβήξτε προς τα έξω την επέκταση του δίσκου.	36
	Ο κύλινδρος τροφοδοσίας του δίσκου bypass είναι λερωμένος. → Καθαρίστε τον κύλινδρο τροφοδοσίας.	120
Το μέγεθος πρωτοτύπου δεν επιλέγεται αυτόματα. (Όταν έχει εγκατασταθεί το RSPF.)	Πρωτότυπο(α) κυρτωμένο(α). → Το μέγεθος του πρωτοτύπου δεν μπορεί να ανιχνευθεί σωστά εάν το πρωτότυπο είναι κυρτωμένο ή διπλωμένο. Ισιώστε το πρωτότυπο.	-
	Η μηχανή είναι εκτεθειμένη στο ηλιακό φως. → Εγκαταστήστε τη μηχανή σε τοποθεσία που δεν εκτίθεται σε άμεσο ηλιακό φως.	-
Τα αντίγραφα είναι μουντζουρωμένα ή λερωμένα.	Το κρύσταλλο ή το κάτω μέρος του καπακιού πρωτοτύπων/ RSPF είναι λερωμένο. → Καθαρίστε το τακτικά.	119
	Το πρωτότυπο είναι μουντζουρωμένο ή με στίγματα. → Χρησιμοποιήστε ένα καθαρό πρωτότυπο.	-
Λευκές ή μαύρες γραμμές στα αντίγραφα.	Το κρύσταλλο του σαρωτή για το RSPF είναι λερωμένο. → Καθαρίστε το στενόμακρο κρύσταλλο του σαρωτή.	119
Δεν μπορεί να οριστεί το μέγεθος χαρτιού σε ένα δίσκο χαρτιού.	Εκτελείται αντιγραφή ή εκτύπωση. → Ορίστε το μέγεθος χαρτιού μετά την ολοκλήρωση της αντιγραφής ή εκτύπωσης.	-
	Η μηχανή έχει σταματήσει προσωρινά εξ' αιτίας απουσίας χαρτιού ή εμπλοκής. → Τοποθετήστε χαρτί ή αποκαταστήστε την εμπλοκή και κατόπιν ορίστε το μέγεθος χαρτιού.	35, 109
	Είναι σε εξέλιξη μία εργασία προσωρινής διακοπής. → Ορίστε το μέγεθος χαρτιού μετά το τέλος της εργασίας προσωρινής διακοπής.	53
	Ο αριθμός των αντιτύπων οθόνη αναβοσβήνει. → Είναι κρατημένα δεδομένα στη μνήμη. Εκτυπώστε τα δεδομένα που περιέχονται στη μνήμη ή διαγράψτε τα από τη μνήμη.	56, 58

Πρόβλημα	Αιτία και λύση	Σελίδα
Η εργασία αντιγραφής σταματά πριν να τελειώσει.	Ο κεντρικός δίσκος εξόδου είναι πλήρης. → Μεγάλες εργασίες παραγωγής αντιγράφων διακόπτονται προσωρινά κάθε 250 αντίγραφα. Αφαιρέστε τα αντίγραφα από τον κεντρικό δίσκο εξόδου και πιέστε το πλήκτρο [ENAPΞH] (☑) για να συνεχίσετε την εκτύπωση.	44
	Η ένδειξη "FUL" εμφανίζεται στην οθόνη. → Η μνήμη γέμισε κατά τη διάρκεια της αντιγραφής με σελιδοποίηση/ομαδοποίηση ή της αντιγραφής 2 ΣΕ 1 / 4 ΣΕ 1. Αντιγράψτε μόνο τα πρωτότυπα που έχουν σαρωθεί μέχρι αυτή τη στιγμή, ή ακυρώστε την εργασία και διαγράψτε τα δεδομένα από τη μνήμη.	56, 58
	Ο δίσκος δεν έχει χαρτί. → Τοποθετήστε χαρτί.	35
Η ενδεικτική λυχνία ΕΞΟΙΚΟΝΟΜΗΣΗ ΕΝΕΡΓΕΙΑΣ (Ⓞ) είναι αναμμένη ή αναβοσβήνει.	Όλες οι άλλες ενδείξεις ανάβουν. → Εάν ανάβουν οι άλλες ενδείξεις, η μηχανή είναι σε κατάσταση "Λειτουργία αυτόματης επιλογής χαρτιού". Πιέστε οποιοδήποτε πλήκτρο του πίνακα χειρισμού για να επαναφέρετε την κανονική λειτουργία.	33
	Η ενδεικτική λυχνία ΕΞΟΙΚΟΝΟΜΗΣΗ ΕΝΕΡΓΕΙΑΣ (Ⓞ) είναι μόνο αναβοσβήνει. → Εάν είναι αναμμένες μόνο οι ενδείξεις ΕΞΟΙΚΟΝΟΜΗΣΗ ΕΝΕΡΓΕΙΑΣ (Ⓞ) και ON LINE, η μηχανή είναι σε κατάσταση λειτουργίας αυτόματου τερματισμού. Πιέστε το πλήκτρο [ΕΞΟΙΚΟΝΟΜΗΣΗ ΕΝΕΡΓΕΙΑΣ] (Ⓞ) για να επαναφέρετε την κανονική λειτουργία.	33
Ανάβει ή αναβοσβήνει κάποια ένδειξη alarm (⚠, ⚡, ⚡, ⚡, ⚡, ⚡, ⚡, ⚡, ⚡, ⚡).	Δείτε το "ΕΝΔΕΙΞΕΙΣ ΚΑΙ ΜΗΝΥΜΑΤΑ ΟΘΟΝΗΣ" για να ελέγξετε την σημασία της ένδειξης alarm και του μηνύματος σφάλματος στην οθόνη και εκτελέστε την κατάλληλη διαδικασία.	108
Τα φωτιστικά σώματα αναβοσβήνουν.	Η ίδια πρίζα τροφοδοσίας ρεύματος χρησιμοποιείται για τη μηχανή και την πηγή φωτισμού. → Συνδέστε τη μηχανή σε μία πρίζα που δεν χρησιμοποιείται για άλλες ηλεκτρικές συσκευές.	-

ΠΡΟΒΛΗΜΑΤΑ ΕΚΤΥΠΩΣΗΣ ΚΑΙ ΣΑΡΩΣΗΣ

Εκτός από αυτή την ενότητα, είναι δυνατή η εύρεση πληροφοριών αντιμετώπισης προβλημάτων στα αρχεία README για καθένα από τα προγράμματα λογισμικού. Για να δείτε ένα αρχείο README, ανατρέξτε στην ενότητα ["ΕΓΚΑΤΑΣΤΑΣΗ ΤΟΥ ΛΟΓΙΣΜΙΚΟΥ"](#) (σελ.10).

Πρόβλημα	Αιτία και λύση	Σελίδα
Η μηχανή δεν εκτυπώνει. (Ένδειξη κοινοποίηση δεδομένων δεν αναβοσβήνει.)	Η μηχανή έχει ρυθμιστεί στη λειτουργία off-line (εκτός σύνδεσης). → Πιέστε το πλήκτρο [ON LINE] () για να ανάψει η ένδειξη ON LINE.	62
	Η μηχανή δεν είναι συνδεδεμένη σωστά με τον Ηλ. Υπολογιστή σας. → Ελέγξτε και τις δύο άκρες του καλωδίου εκτυπωτή και βεβαιωθείτε ότι υπάρχει στέρεη σύνδεση. Δοκιμάστε ένα καλώδιο που είναι σίγουρα σωστό.	10
	Εκτελείται εργασία παραγωγής αντιγράφων. → Περιμένετε μέχρι να ολοκληρωθεί η εργασίας παραγωγής αντιγράφων.	–
	Δεν έχει επιλεγεί σωστά η μηχανή σας στην τρέχουσα εφαρμογή για την εργασία εκτύπωσης. → Όταν επιλέγετε "Εκτύπωση" από το μενού "Αρχείο" των εφαρμογών, βεβαιωθείτε ότι έχετε επιλέξει τον εκτυπωτή "XX-xxxx" (όπου xxxx είναι το όνομα του μοντέλου της μηχανής) που εμφανίζεται στο πλαίσιο διαλόγου "Εκτύπωση".	–
	Ο οδηγός εκτυπωτή δεν έχει εγκατασταθεί σωστά. 1 Κάντε κλικ στο κουμπί "Έναρξη" () και επιλέξτε διαδοχικά "Σύστημα Windows", "Πίνακας ελέγχου" και "Προβολή συσκευών και εκτυπωτών". Στα Windows Server 2012, επιλέξτε διαδοχικά "Πίνακας ελέγχου" → "Υλικό" → "Συσκευές και εκτυπωτές" → "Εκτυπωτές". Στα Windows 8.1, κάντε κλικ στο εικονίδιο () στην οθόνη έναρξης και μετά επιλέξτε "Πίνακας ελέγχου" → "Υλικό και ήχος" → "Προβολή συσκευών και εκτυπωτών". 2 Εάν το εικονίδιο του προγράμματος οδήγησης εκτυπωτή "XX-xxxx" εμφανίζεται αλλά δεν μπορείτε ακόμη να εκτυπώσετε, ενδεχομένως το πρόγραμμα οδήγησης εκτυπωτή δεν έχει εγκατασταθεί σωστά. Στην περίπτωση αυτή, διαγράψτε το λογισμικό και επανεγκαταστήστε το.	–
Η μηχανή δεν εκτυπώνει. (Η ένδειξη ΣΕ ΣΥΝΔΕΣΗ, η ένδειξη σφάλματος, η ένδειξη ΜΕΓΕΘΟΣ ΧΑΡΤΙΟΥ και η ένδειξη "Απαιτείται χαρτί" αναβοσβήνουν.)	Οι ρυθμίσεις μεγέθους χαρτιού του δίσκου δεν είναι ίδιες στην μηχανή και στον οδηγό εκτύπωσης. → Βεβαιωθείτε ότι το ίδιο μέγεθος χαρτιού του δίσκου έχει οριστεί στη συσκευή και στο πρόγραμμα οδήγησης του εκτυπωτή. Ανατρέξτε στην ενότητα "ΑΛΛΑΖΟΝΤΑΣ ΤΗ ΡΥΘΜΙΣΗ ΜΕΓΕΘΟΥΣ ΧΑΡΤΙΟΥ ΣΕ ΕΝΑ ΔΙΣΚΟ" , για να αλλάξετε τη ρύθμιση μεγέθους χαρτιού του δίσκου στη συσκευή ή ανατρέξτε στην ενότητα "ΔΙΑΜΟΡΦΩΣΗ ΤΟΥ ΟΔΗΓΟΥ ΕΚΤΥΠΩΤΗ" , για να την αλλάξετε στο πρόγραμμα οδήγησης εκτυπωτή.	23, 37
Η μηχανή δεν εκτυπώνει. (Ένδειξη κοινοποίηση δεδομένων αναβοσβήνει.)	Δεν έχει τοποθετηθεί το ορισμένο μέγεθος χαρτιού. → Τοποθετήστε το ορισμένο μέγεθος χαρτιού στο δίσκο χαρτιού.	35
	Η ένδειξη ΒΙΒΛΟΣ ΜΕΓΕΘΟΣ στην οθόνη αναβοσβήνει. → Όταν "Χρήση στενή μέγεθος χαρτιού (ρύθμιση συστήματος)" είναι απενεργοποιημένη, η ένδειξη ΒΙΒΛΟΣ ΜΕΓΕΘΟΣ στην οθόνη θα αναβοσβήνει. Μπορείτε να πατήσετε το πλήκτρο [ΔΙΣΚΟΣ] για να επιλέξετε ένα δίσκο με το χέρι, ή να τοποθετήσετε χαρτί στο δίσκο bypass και πατήστε το [ONLINE] πλήκτρο () για να ξεκινήσει η εκτύπωση. → Όταν είναι ενεργοποιημένη η "Χρήση πλησιέστερου μεγέθους χαρτιού" η εκτύπωση θα γίνει χρησιμοποιώντας ένα μέγεθος χαρτιού που είναι παραπλήσιο με το μέγεθος της εικόνας που θα εκτυπωθεί.	37, 43

Πρόβλημα	Αιτία και λύση	Σελίδα
Έχει γίνει εκτύπωση μιας σελίδας ειδοποίησης (NP-001), αλλά δεν έχει γίνει εξ ολοκλήρου εκτύπωση των δεδομένων εκτύπωσης.	Μια εργασία εκτύπωσης που περιέχει περισσότερα δεδομένα από όσα μπορούν να συγκρατηθούν στη μνήμη εκτύπωσης αποστέλλεται στη συσκευή. → Απενεργοποιήστε τη λειτουργία ROPM στην καρτέλα "Διαμόρφωση" στην οθόνη ρυθμίσεων του προγράμματος οδήγησης εκτυπωτή. Εάν χρειάζεται να χρησιμοποιήσετε τη λειτουργία ROPM, διαιρέστε τις σελίδες των δεδομένων εκτύπωσης σε δύο ή περισσότερες εργασίες. → Η μνήμη που εκχωρείται στη λειτουργία εκτυπωτή μπορεί να αλλάξει στη ρύθμιση συστήματος "Δεσμευμένη μνήμη για τη λειτουργία εκτυπωτή".	89
Η εκτύπωση είναι αργή.	Ταυτόχρονη χρήση δύο ή περισσότερων εφαρμογών στον υπολογιστή. → Ξεκινήστε την εκτύπωση εφ' όσον κλείσετε όλες τις εφαρμογές που δεν χρησιμοποιείτε.	-
Η εικόνα που εκτυπώνεται είναι άτονη και ακανόνιστη.	Το χαρτί είναι τοποθετημένο έτσι ώστε η εκτύπωση να γίνεται στην αντίθετη όψη του. → Μερικοί τύποι χαρτιών έχουν εμπρός και πίσω όψη. Εάν το χαρτί είναι τοποθετημένο έτσι ώστε η εκτύπωση να γίνεται στην πίσω όψη, ο γραφίτης δεν θα επικοληθεί καλά στο χαρτί και η ποιότητα της εικόνας δεν θα είναι καλή.	35
Η εικόνα που εκτυπώνεται είναι λερωμένη.	Χρησιμοποιείτε χαρτί που είναι εκτός του ορισμένου μεγέθους και βάρους. → Χρησιμοποιήστε χαρτί αντιγραφής εκτός των προκαθορισμένων χαρακτηριστικών.	34
	Το χαρτί είναι κυρτό ή υγρό. → Μην χρησιμοποιείτε κυρτό ή κυμματιστό χαρτί. Αντικαταστήστε με ξηρό χαρτί αντιγραφής. Σε περιόδους όπου η μηχανή δεν χρησιμοποιείται για μακρύ χρονικό διάστημα, αφαιρέστε το χαρτί από το δίσκο και αποθηκεύστε το σε σκοτεινό μέρος μέσα σε σακούλα για να αποφύγετε την απορρόφηση υγρασίας.	-
	Δεν έχετε ορίσει αρκετό περιθώριο στις ρυθμίσεις χαρτιού της εφαρμογής σας. → Η αρχή και το τέλος του χαρτιού μπορεί να βγαίνουν λερωμένα αν τα περιθώρια είναι ορισμένα εκτός της περιοχής ποιοτικής εκτύπωσης. → Ορίστε τα περιθώρια στην εφαρμογή εντός της περιοχής ποιοτικής εκτύπωσης.	-
Η εικόνα που εκτυπώνεται είναι λοξή ή εκτείνεται έξω από το χαρτί.	Το μέγεθος χαρτιού δεν είναι τοποθετημένο στο δίσκο με τον ίδιο τρόπο που είναι ορισμένο στον οδηγό εκτυπωτή. → Ελέγξτε εάν οι επιλογές "Μέγεθος χαρτιού" ταιριάζουν με το χαρτί που είναι τοποθετημένο στο δίσκο. → Αν είναι ενεργοποιημένη η ρύθμιση "Ανάλογο μεγέθ. Χαρτιού", βεβαιωθείτε ότι το μέγεθος χαρτιού που έχει επιλεγεί από την αναπτυσσόμενη λίστα είναι το ίδιο με το μέγεθος του χαρτιού που έχει τοποθετηθεί.	-
	Ο προσανατολισμός της ρύθμισης εγγράφου δεν είναι σωστός. → Κάντε κλικ στην καρτέλα "Κύριες επιλογές" στην οθόνη ρύθμισης του προγράμματος οδήγησης εκτυπωτή και επιβεβαιώστε ότι η επιλογή "Προσανατολισμός εκτύπωσης" έχει ρυθμιστεί σύμφωνα με τις απαιτήσεις σας.	-
	Το χαρτί δεν είναι τοποθετημένο σωστά. → Βεβαιωθείτε ότι το χαρτί είναι τοποθετημένο σωστά.	35
	Δεν έχετε προσδιορίσει σωστά τα περιθώρια για την εφαρμογή που χρησιμοποιείτε. → Ελέγξτε τα περιθώρια της διάταξης του εγγράφου και τις ρυθμίσεις του μεγέθους χαρτιού για την εφαρμογή που χρησιμοποιείτε. Επίσης ελέγξτε εάν οι ρυθμίσεις εκτύπωσης έχουν οριστεί σωστά ώστε να ταιριάζουν με το μέγεθος χαρτιού.	-
Η εκτυπωμένη εικόνα είναι πιο σκοτεινή ή πιο φωτεινή από το αναμενόμενο.	Η ρύθμιση για την πυκνότητα της εκτύπωσης δεν είναι κατάλληλη. → Μπορείτε να ρυθμίσετε την πυκνότητα της εκτύπωσης στο πρόγραμμα οδήγησης του εκτυπωτή. Κάντε κλικ στην καρτέλα "Για προχωρημένους" στην οθόνη ρύθμισης του προγράμματος οδήγησης εκτυπωτή και κάντε κλικ στο κουμπί "Συμβατότητα". Για το "Επίπεδο Πυκνότητας Εκτύπωσης:" επιλέξτε μια τιμή 1 (φωτεινή) έως 5 (σκοτεινή).	-
Ανάβει ή αναβοσβήνει κάποια ένδειξη alarm (🔊, 🔴, 📶, 🔌, 📄).	Δείτε το "ΕΝΔΕΙΞΕΙΣ ΚΑΙ ΜΗΝΥΜΑΤΑ ΟΘΟΝΗΣ" για να ελέγξετε τη σημασία της ένδειξης alarm και του μηνύματος σφάλματος στην οθόνη και εκτελέστε την κατάλληλη διαδικασία.	108

Πρόβλημα	Αιτία και λύση	Σελίδα
Κακή ποιότητα σάρωσης.	Το κρύσταλλο ή το κάτω μέρος του καπακιού πρωτοτύπων/ RSPF είναι λερωμένο. → Καθαρίστε το τακτικά.	119
	Το πρωτότυπο είναι μουντζουρωμένο ή με στίγματα. → Χρησιμοποιήστε ένα καθαρό πρωτότυπο.	-
	Δεν έχετε ορίσει την κατάλληλη ανάλυση. → Βεβαιωθείτε ότι η ρύθμιση ανάλυσης στον οδηγό σαρωτή είναι κατάλληλη για το πρωτότυπο.	-
	Πραγματοποιείτε σάρωση μιας μεγάλης περιοχής (για παράδειγμα μεγέθους μιας ολόκληρης A3) σε υψηλή ανάλυση. → Εάν επιχειρήσετε να σαρώσετε μια μεγάλη περιοχή σε υψηλή ανάλυση και η μνήμη της συσκευής δεν επαρκεί για να συγκρατήσει τα σαρωμένα δεδομένα, η σάρωση θα γίνει σε μικρότερη ανάλυση και το πρόγραμμα οδήγησης της σάρωσης θα βελτιώσει τα δεδομένα για να αναπληρώσει τη μικρότερη ανάλυση. Ωστόσο, η ποιότητα της βελτιωμένης εικόνας δεν θα είναι τόσο υψηλή όσο θα ήταν αν η σάρωση γινόταν σε υψηλότερη ανάλυση. Χρήση ρύθμισης για μικρότερη ανάλυση ή σάρωση μικρότερης περιοχής.	-
	Δεν έχετε προσδιορίσει μία κατάλληλη τιμή για τη ρύθμιση για το "B/W όριο". → Αν εκτελείτε σάρωση με εφαρμογή συμβατή με το πρόγραμμα TWAIN, βεβαιωθείτε ότι έχει καθοριστεί κατάλληλη τιμή στη ρύθμιση "Όριο ασπρόμαυρου". Μια μεγαλύτερη τιμή για το όριο κάνει την εικόνα που προκύπτει πιο σκοτεινή, ενώ μια μικρότερη τιμή για το όριο την κάνει πιο φωτεινή. Για να ρυθμίσετε το όριο αυτόματα, κάντε κλικ στο κουμπί "Αυτόματο όριο" στην καρτέλα "Εικόνα" της οθόνης "Επαγγελματική" (ή "Προσαρμοσμένες ρυθμίσεις").	-
	Οι ρυθμίσεις φωτεινότητας και αντίθεσης δεν είναι οι κατάλληλες. → Αν εκτελείτε σάρωση με εφαρμογή συμβατή με το πρόγραμμα TWAIN και η εικόνα που προκύπτει έχει ακατάλληλη φωτεινότητα ή αντίθεση (αν, για παράδειγμα, είναι υπερβολικά φωτεινή), κάντε κλικ στο κουμπί "Αυτόματη ρύθμιση φωτεινότητας/αντίθεσης" στην καρτέλα "Χρώμα" της οθόνης "Επαγγελματική" (ή "Προσαρμοσμένες ρυθμίσεις"). Κάντε κλικ στο κουμπί "Φωτεινότητα/Αντίθεση" για να ρυθμίσετε τη φωτεινότητα και την αντίθεση ενώ βλέπετε στην οθόνη την εικόνα που έχει προκύψει από τη σάρωση. Αν εκτελείτε σάρωση με εφαρμογή συμβατή με τη λειτουργία WIA ή με τον "Οδηγό σαρωτή και κάμερας", κάντε κλικ στην επιλογή "Προσαρμογή της ποιότητας της εικόνας που σαρώθηκε" ή στο κουμπί "Προσαρμοσμένες ρυθμίσεις" και ρυθμίστε τη φωτεινότητα και την αντίθεση στην οθόνη που θα εμφανιστεί.	-
	Το πρωτότυπο δεν τοποθετήθηκε με όψη προς τα πάνω στο RSPF ή με όψη προς τα κάτω στο κρύσταλλο. → Τοποθετήστε το πρωτότυπο με όψη προς τα πάνω στο RSPF ή με όψη προς τα κάτω στο κρύσταλλο.	40, 41
	Το πρωτότυπο δεν τοποθετήθηκε στη σωστή θέση. → Τοποθετήστε σωστά το πρωτότυπο.	40, 41

Πρόβλημα	Αιτία και λύση	Σελίδα
Αδυναμία σάρωσης της εικόνας.	Εάν δεν είναι δυνατή η σάρωση, τερματίστε τον υπολογιστή σας, σβήστε τη μηχανή από το διακόπτη ρεύματος και αποσυνδέστε το καλώδιο. Στη συνέχεια, εκκινήστε τον υπολογιστή σας, τροφοδοτήστε με ρεύμα τη μηχανή και δοκιμάστε ξανά τη σάρωση. Εάν η σάρωση εξακολουθεί να είναι αδύνατη, ελέγξτε τα ακόλουθα.	-
	Η εφαρμογή σας δεν είναι συμβατή με TWAIN/WIA. → Εάν η εφαρμογή δεν είναι συμβατή με TWAIN/WIA, δεν θα είναι δυνατή η σάρωση. Βεβαιωθείτε ότι η εφαρμογή σας είναι συμβατή με το πρότυπο TWAIN/WIA.	-
	Δεν έχετε επιλέξει τον οδηγό του σαρωτή της μηχανής στην εφαρμογή σας. → Βεβαιωθείτε ότι ο οδηγός σαρωτή είναι επιλεγμένος στην εφαρμογή σας η οποία είναι συμβατή κατά TWAIN/WIA.	-
	Δεν έχετε καθορίσει όλες τις προτιμήσεις σάρωσης σωστά. → Η σάρωση μιας μεγάλης περιοχής με υψηλή ανάλυση έχει ως αποτέλεσμα μεγάλη ποσότητα δεδομένων και παρατεταμένο χρόνο σάρωσης. Οι προτιμήσεις σάρωσης πρέπει να ρυθμίζονται σωστά για κάθε τύπο του πρωτοτύπου που πρόκειται να σαρώσετε, δηλαδή για κείμενο, για κείμενο/γραφικά, φωτογραφία.	-
	Η μνήμη του της συσκευής είναι ανεπαρκής. → Η ανάλυση της σάρωσης ποικίλλει ανάλογα με την περιοχή σάρωσης και την ποσότητα ελεύθερης μνήμης της συσκευής.	-

ΠΡΟΒΛΗΜΑΤΑ ΔΙΚΤΥΟΥ

Σημεία που πρέπει να ελεγχθούν για τις συνδέσεις

■ Μήπως χρησιμοποιείτε μια θύρα που έχει δημιουργηθεί με Τυπική Θύρα TCP/IP;

Εάν χρησιμοποιείτε μια θύρα που δημιουργήθηκε με τη χρήση της Τυπικής Θύρας TCP/IP, η εκτύπωση ενδέχεται να μην εκτελείται σωστά εάν έχει επιλεγεί η ρύθμιση "SNMP Status Enabled" (Ενεργοποίηση Κατάστασης SNMP) στις ρυθμίσεις θύρας του προγράμματος οδήγησης εκτυπωτή. Ανοίξτε τις ιδιότητες του προγράμματος οδήγησης εκτυπωτή και κάντε κλικ στο πλήκτρο "Configure Port" (Διαμόρφωση Θύρας) στην καρτέλα "Ports" (Θύρες). Στο παράθυρο που εμφανίζεται, βεβαιωθείτε ότι δεν είναι επιλεγμένο το πλαίσιο ελέγχου "SNMP Status Enabled" (Ενεργοποίηση κατάστασης SNMP).

Πρόβλημα	Αιτία και λύση	Σελίδα
Δεν είναι δυνατή η σύνδεση με το δίκτυο.	Το καλώδιο LAN έχει αποσυνδεθεί. → Βεβαιωθείτε πως το καλώδιο LAN είναι σταθερά τοποθετημένο στους συνδετήρες επάνω στην Κάρτα επέκτασης δικτύου και στον υπολογιστή σας.	10
	Η συσκευή στην οποία έχετε διαμορφώσει τις παραμέτρους για χρήση δεν είναι στο ίδιο δίκτυο με τον υπολογιστή. → Η συσκευή δεν μπορεί να χρησιμοποιηθεί αν δεν είναι συνδεδεμένη στο ίδιο δίκτυο με τον υπολογιστή ή αν δεν έχετε διαμορφώσει τις παραμέτρους της για χρήση στο δίκτυο. Για περισσότερες πληροφορίες, συμβουλευτείτε τον διαχειριστή του δικτύου σας.	—
Οι εργασίες εκτύπωσης δεν λαμβάνονται. (Ενδειξη κοινοποίηση δεδομένων δεν αναβοσβήνει.)	Η συσκευή ρυθμίστηκε σε λειτουργία εκτός σύνδεσης. → Πατήστε το κουμπί [ONLINE] (☑) για να ενεργοποιήσετε το δείκτη ONLINE.	66
	Δεν έχετε επιλέξει σωστά τη συσκευή σας στην εφαρμογή για την εργασία εκτύπωσης. → Όταν επιλέγετε την "Print" από το μενού "File" που βρίσκεται σε εφαρμογές, βεβαιωθείτε ότι έχετε επιλέξει τον εκτυπωτή "XX-xxxx" (όπου XX-xxxx είναι το όνομα του μοντέλου της συσκευής σας) στο παράθυρο διαλόγου "Print".	—
	Εκτελείται εργασία αντιγραφής ή σάρωσης. → Περιμένετε μέχρι η εργασία αντιγραφής ή σάρωσης να ολοκληρωθεί.	—
	Ο οδηγός εκτυπωτή δεν έχει εγκατασταθεί σωστά. → Εγκαταστήστε τον κατάλληλο οδηγό εκτυπωτή.	8
	Δεν είναι σωστή η ρύθμιση της θύρας. → Δεν μπορείτε να εκτυπώσετε αν η ρύθμιση της θύρας του προγράμματος οδήγησης του εκτυπωτή δεν είναι σωστή. Ρυθμίστε σωστά τη θύρα.	8
Δεν γίνεται εκτύπωση. (Ενδειξη κοινοποίηση δεδομένων αναβοσβήνει.)	Δεν υπάρχει χαρτί στον προσδιορισμένο δίσκο. → Τοποθετήστε χαρτί στον δίσκο.	34
Τα δεδομένα της σαρωμένης εικόνας δεν μπορούν να ανοίξουν.	Το πρόγραμμα προβολής δεν υποστηρίζει τη μορφή των δεδομένων σαρωμένης εικόνας. → Η σαρωμένη εικόνα παρέχεται σε μορφή PDF. Για να δείτε την εικόνα σε μορφή PDF, απαιτείται το Acrobat Reader ή το Adobe Reader της Adobe Systems Incorporated. Αν κανένα από αυτά τα προγράμματα δεν είναι εγκατεστημένο στον υπολογιστή σας, μπορείτε να τα κατεβάσετε από την ακόλουθη διεύθυνση URL: http://www.adobe.com/	—
Η μετάδοση παίρνει πολύ χρόνο.	Όταν υπάρχει μία μεγάλη ποσότητα πληροφοριών εικόνας, το αρχείο δεδομένων είναι επίσης μεγάλο και η μετάδοσή του χρειάζεται μεγάλο χρονικό διάστημα.	—

Πρόβλημα	Αιτία και λύση	Σελίδα
Η ένδειξη "START" δεν ανάβει στη λειτουργία USB Memory Scan.	Η μνήμη USB δεν αναγνωρίζεται ή δεν έχει τοποθετηθεί, ή κάποια άλλη συσκευή διαφορετική από μνήμη USB έχει τοποθετηθεί στη θύρα USB. → Ελέγξτε τη θύρα USB της Κάρτας επέκτασης δικτύου.	–
Κατά τη σάρωση σε υπολογιστή, στην οθόνη εμφανίζεται η ένδειξη "ERR".	Εάν διαγράψετε το προφίλ του Network Scanner Tool και έπειτα επιχειρήσετε να χρησιμοποιήσετε τη λειτουργία σάρωσης σε υπολογιστή, θα εμφανιστεί ένα σφάλμα στο μηχάνημα. → Εάν επιχειρήσετε να πραγματοποιήσετε σάρωση σε φορητή συσκευή μέσω του Sharpdesk Mobile, αφού έχετε καταχωρήσει κάποιο προφίλ στο Network Scanner Tool, το προφίλ του Network Scanner Tool θα διαγραφεί. Εάν θέλετε να χρησιμοποιήσετε τη λειτουργία σάρωσης σε υπολογιστή, καταχωρήστε ξανά το προφίλ στο Network Scanner Tool.	78
Κατά τη χρήση της USB Memory Scan εμφανίζεται το "ERR" στην οθόνη.	Έχει τοποθετηθεί στη θύρα USB κάποια άλλη συσκευή διαφορετική από μνήμη USB, η μνήμη USB έχει προστασία εγγραφής ή βγήκε κατά την USB Memory Scan. → Ελέγξτε τη μνήμη της συσκευής USB και χρησιμοποιήστε την καταλλήλως.	–
Κατά τη σάρωση σε Sharpdesk Mobile εμφανίζεται η ένδειξη "ERR".	Δεν έχετε καταχωρήσει το μηχάνημα στο Sharpdesk Mobile στις συσκευές κινητών. → Καταχωρήστε το μηχάνημα στο Sharpdesk Mobile.	78
Κατά τη χρήση της USB Memory Scan εμφανίζεται το "FLL" στην οθόνη.	Η μνήμη της συσκευής USB γέμισε. → Χρησιμοποιήστε τη συσκευή USB με επαρκή μνήμη.	–

ΕΝΔΕΙΞΕΙΣ ΚΑΙ ΜΗΝΥΜΑΤΑ ΟΘΟΝΗΣ

Εάν ανάβει μία από τις ακόλουθες ενδείξεις ή εμφανίζεται ένα από τα ακόλουθα μηνύματα στην οθόνη, ελέγξτε τη σημασία της ένδειξης ή του μηνύματος στον παρακάτω πίνακα και κάντε την κατάλληλη ενέργεια.

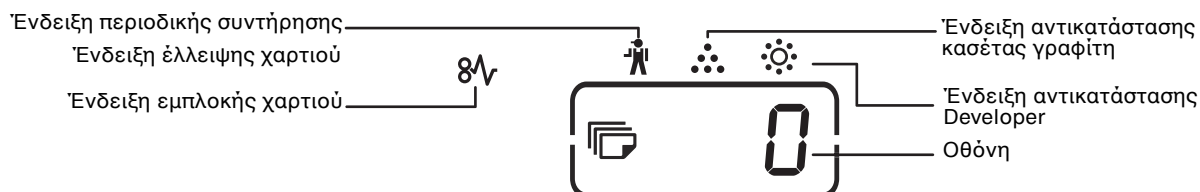

Ένδειξη		Αιτία και λύση		Σελίδα
	Ένδειξη περιοδικής συντήρησης	Ανάβει σταθερά	Απαιτείται συντήρηση από εξουσιοδοτημένο τεχνικό της SHARP.	-
	Ένδειξη αντικατάστασης Developer	Ανάβει σταθερά	Απαιτείται Developer. Επικοινωνήστε με τον αντιπρόσωπο τεχνικής εξυπηρέτησης.	-
	Ένδειξη αντικατάστασης κασέτας γραφίτη	Ανάβει σταθερά	Θα χρειαστεί σύντομα η αντικατάσταση της κασέτας γραφίτη. Ετοιμάστε μια νέα κασέτα γραφίτη.	-
		Αναβοσβήνει	<ul style="list-style-type: none"> • Η κασέτα γραφίτη χρειάζεται αντικατάσταση. Αντικαταστήστε την με νέα. • Γίνεται τροφοδοσία γραφίτη. 	116
	Ένδειξη έλλειψης χαρτιού	Αναβοσβήνει	Ο δίσκος χαρτιού άδειασε. Τοποθετήστε χαρτί. Υπάρχει η πιθανότητα να μην έχει εισέλθει πλήρως ο δίσκος στη μηχανή. Βεβαιωθείτε ότι έχει κλείσει σωστά ο δίσκος.	109
	Ένδειξη εμπλοκής χαρτιού	Ανάβει σταθερά	Συνέβη εμπλοκή χαρτιού. Αποκαταστήστε την εμπλοκή όπως εξηγείται στο "ΑΠΟΚΑΤΑΣΤΑΣΗ ΕΜΠΛΟΚΗΣ ΧΑΡΤΙΟΥ" .	35
Ένδειξη ΜΕΓΕΘΟΣ ΠΡΩΤΟΤΥΠΟΥ		Αναβοσβήνει	Το πρωτότυπο δεν έχει τοποθετηθεί με σωστό προσανατολισμό. Περιστρέψτε το πρωτότυπο ώστε να έχει τον ίδιο προσανατολισμό με την ένδειξη ΜΕΓΕΘΟΣ ΠΡΩΤΟΤΥΠΟΥ που αναβοσβήνει.	40, 41
Ένδειξη ΜΕΓΕΘΟΣ ΧΑΡΤΙΟΥ		Αναβοσβήνει	Αν αναβοσβήνει η ένδειξη ΜΕΓΕΘΟΣ ΧΑΡΤΙΟΥ, αυτό σημαίνει πως το μέγεθος πρωτότυπου που βάλατε στο δίσκο διαφέρει από την ρύθμιση μεγέθους πρωτότυπου για τον δίσκο. Αλλάξτε τη ρύθμιση μεγέθους χαρτιού. Για να καθαρίσετε την οθόνη, ακολουθήστε έναν από τους παρακάτω τρόπους: <ul style="list-style-type: none"> • Χρησιμοποιήστε το πλήκτρο [Δίσκος] για να αλλάξετε την επιλογή δίσκου. • Ανοίξτε και κλείστε τον δίσκο. • Πατήστε το πλήκτρο [ΑΚΥΡΩΣΗ ΟΛΩΝ] (Ⓢ). 	37
Στην οθόνη εμφανίζεται το [CH]		Ανάβει σταθερά	Το εμπρός ή πλευρικό καπάκι είναι ανοικτό. Κλείστε το εμπρός ή το πλευρικό καπάκι.	-
		Αναβοσβήνει	Η κασέτα γραφίτη δεν έχει τοποθετηθεί σωστά. Επανατοποθετήστε την κασέτα γραφίτη. Εάν εξακολουθεί να αναβοσβήνει το [CH] μετά την επανατοποθέτηση της κασέτας γραφίτη, συμβουλευθείτε εξουσιοδοτημένο κέντρο τεχνικής εξυπηρέτησης.	116
	Στην οθόνη εμφανίζονται γράμματα και αριθμοί		Σβήστε τον κεντρικό διακόπτη, περιμένετε 10 δευτερόλεπτα, και ξαναανοίξτε τον διακόπτη. Εάν αυτό δεν ακυρώσει το μήνυμα, γράψτε τον κωδικό, αποσυνδέστε το μηχάνημα και επικοινωνήστε με τον τεχνικό αντιπρόσωπο. Ενημερώστε τον για τον εμφανιζόμενο κωδικό και τις συνθήκες κάτω από τις οποίες εμφανίζεται. (Υπάρχει βασικός και δευτερεύων κωδικός.)	-
	Στην οθόνη εμφανίζεται η ένδειξη "FUL"		Υπάρχουν δεδομένα κρατημένα στη μνήμη. Εκτυπώστε τα ή διαγράψτε τα.	56, 58
Όταν είναι απενεργοποιημένο το "Χρήση πλησιέστερου μεγέθους χαρτιού"			Πατήστε το πλήκτρο [Δίσκος] για χειροκίνητη επιλογή δίσκου ή να τοποθετήσετε χαρτί στο δίσκο bypass και να πατήσετε το πλήκτρο [ON LINE] (Ⓢ). Η εκτύπωση αρχίζει. Εάν επιλέγετε το δίσκο bypass, τοποθετήστε το χαρτί στο δίσκο bypass.	63
Ένδειξη Εμπλοκή θέση ανάβει στο προαιρετικό 500 φύλλων μονάδα τροφοδοσίας χαρτιού			Το πλαϊνό κάλυμμα του 500 φύλλων μονάδα τροφοδοσίας χαρτιού είναι ανοιχτή. Κλείστε το πλευρικό καπάκι.	-

ΑΠΟΚΑΤΑΣΤΑΣΗ ΕΜΠΛΟΚΗΣ ΧΑΡΤΙΟΥ

Όταν συμβεί εμπλοκή χαρτιού, η ένδειξη εμπλοκής (8Λ) και η ένδειξη περιοχής εμπλοκής (◀) θα αναβοσβήνει και η μηχανή θα σταματήσει αυτόματα.

Ελέγξτε την περιοχή της ένδειξης εμπλοκής για να εντοπίσετε την εμπλοκή και να την αποκαταστήσετε.



Το χαρτί μπορεί να σχιστεί όταν αφαιρείτε την εμπλοκή. Στην περίπτωση αυτή, βεβαιωθείτε ότι αφαιρέσατε όλα τα κομμάτια χαρτιού από τη μηχανή, φροντίζοντας να μην αγγίξετε το φωτοευαίσθητο τύμπανο (το πράσινο τμήμα). Οποιοδήποτε χάραγμα ή κτύπημα στην επιφάνεια του τυμπάνου θα προκαλέσει λερωμένα αντίγραφα.

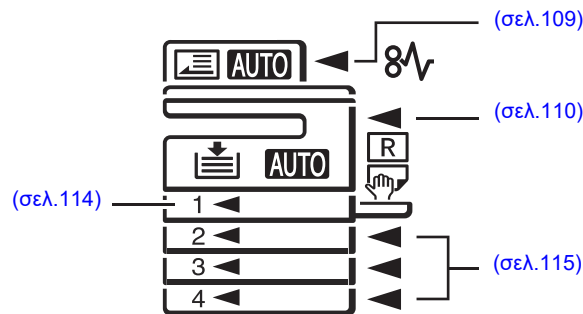

ΕΜΠΛΟΚΗ ΧΑΡΤΙΟΥ ΣΤΟ RSPF

1 Αφαιρέστε το μπλοκαρισμένο χαρτί.

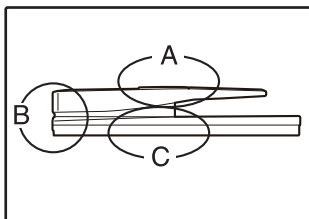

Ελέγξτε τις περιοχές A, B και C που φαίνονται στο σχήμα αριστερά (δείτε την επόμενη σελίδα) και αφαιρέστε το μπλοκαρισμένο πρωτότυπο.

Περιοχή A

Ανοίξτε το καπάκι κυλίνδρου τροφοδοσίας και αφαιρέστε το μπλοκαρισμένο πρωτότυπο από το δίσκο τροφοδοσίας πρωτοτύπων. Κλείστε το καπάκι κυλίνδρου τροφοδοσίας.



Περιοχή B

Ανοίξτε το RSPF και περιστρέψτε τους δύο κυλίνδρους απελευθέρωσης στην κατεύθυνση του βέλους ώστε το πρωτότυπο να τροφοδοτηθεί προς τα έξω. Κλείστε το RSPF και απομακρύνετε το πρωτότυπο.

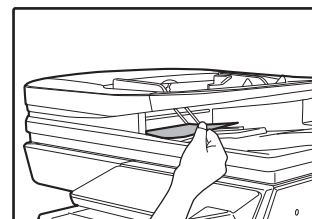
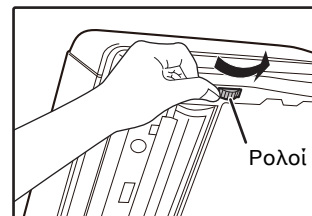

Περιοχή C

Αφαιρέστε το μπλοκαρισμένο πρωτότυπο από την περιοχή εξόδου.

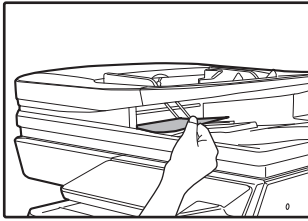

Εάν το μπλοκαρισμένο πρωτότυπο δεν μπορεί να αφαιρεθεί εύκολα από την περιοχή εξόδου, ανοίξτε το κινούμενο τμήμα του δίσκου τροφοδοσίας πρωτοτύπων και αφαιρέστε το πρωτότυπο.

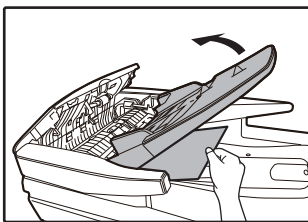

2 Ανοίξτε και κλείστε το RSPF για να κάνετε την ένδειξη θέσης εμπλοκής χαρτιού να σταματήσει να αναβοσβήνει.

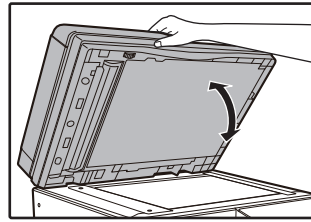

Μπορείτε να σταματήσετε το αναβόσβημα της ένδειξης εμπλοκής ανοίγοντας και κλείνοντας το καπάκι κυλίνδρου τροφοδοσίας ή το καπάκι δεξιάς πλευράς.

3 Επιστρέψτε τα πρωτότυπα που υποδεικνύονται με τον αρνητικό αριθμό στην οθόνη στον δίσκο τροφοδοσίας πρωτοτύπων και πιέστε το πλήκτρο [ΕΝΑΡΞΗ] (⏻).

Η παραγωγή αντιγράφων θα συνεχίσει από τα πρωτότυπα που είχαν παραμείνει όταν εμφανίστηκε η εμπλοκή.

ΕΜΠΛΟΚΗ ΣΤΟ ΔΙΣΚΟ BYPASS

1 Τραβήξτε μαλακά το μπλοκαρισμένο χαρτί προς τα έξω.

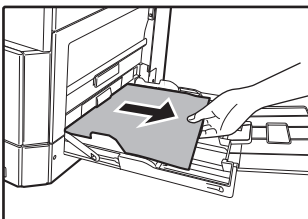

2 Ανοίξτε και κλείστε το πλευρικό καπάκι.

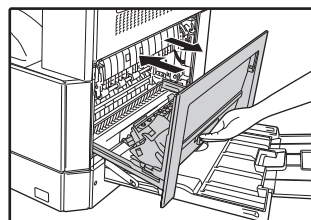

Η ένδειξη εμπλοκής (8Λγ) θα σβήσει.



- Όταν κλείνετε το πλευρικό καπάκι, πιέζετε στη λαβή.
- Εάν δεν σταματήσει να αναβοσβήνει η ένδειξη εμπλοκής χαρτιού (8Λγ) ελέγξτε για σχισμένα κομμάτια χαρτιού στη μηχανή.
- Όταν κλείνετε το πλαϊνό κάλυμμα, αφαιρέστε το χαρτί στο δίσκο bypass πρώτα. Αν δεν γίνει αυτό, το μπροστινό χαρτί θα μουντζουρωθεί με αποτέλεσμα απώλεια της εικόνας ή εμπλοκή.

ΕΜΠΛΟΚΗ ΧΑΡΤΙΟΥ ΣΤΗ ΜΗΧΑΝΗ

- 1** Ανοίξτε το δίσκο bypass και το πλευρικό καπάκι.

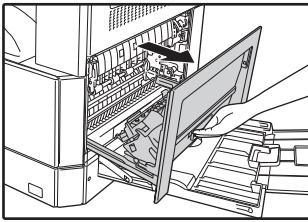

- 2** Ελέγξτε την περιοχή εμπλοκής. Αφαιρέστε το μπλοκαρισμένο χαρτί ακολουθώντας τις οδηγίες για κάθε περιοχή στο παρακάτω σχήμα.

Εάν το μπλοκαρισμένο χαρτί φαίνεται από εδώ, προχωρήστε στο "C. Εμπλοκή στην περιοχή μεταφοράς".

Εάν έχει μπλοκάρει χαρτί εδώ, προχωρήστε στο "A. Εμπλοκή στην περιοχή τροφοδοσίας".

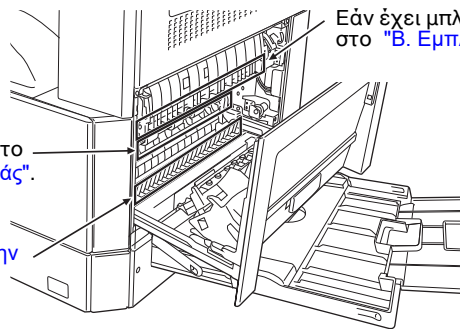

Εάν έχει μπλοκάρει χαρτί εδώ, προχωρήστε στο "B. Εμπλοκή στην περιοχή του φούρνου".

A. Εμπλοκή στην περιοχή τροφοδοσίας

- 1** Πιέστε με προσοχή το εμπρός καπάκι στις δύο άκρες και ανοίξτε το.

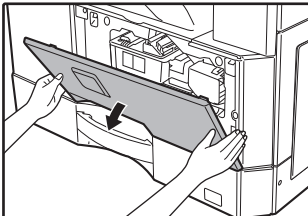

Προσοχή

Μην αγγίζετε το φωτοευαίσθητο τύμπανο (πράσινο τμήμα) όταν αφαιρείτε το μπλοκαρισμένο χαρτί. Εάν το αγγίξετε μπορεί να καταστρέψετε το τύμπανο και να προκαλέσετε μουντζουρωμένα αντίγραφα.

- 2** Αφαιρέστε με προσοχή το μπλοκαρισμένο χαρτί. Περιστρέψτε το κουμπί περιστροφής κυλίνδρου κατά τη φορά του βέλους για να βοηθήσετε την απομάκρυνση του χαρτιού.



Προσέξτε μη σχίσετε το μπλοκαρισμένο χαρτί κατά το ξεμπλοκάρισμα.

- 3** Κλείστε το εμπρός καπάκι και το πλευρικό καπάκι.

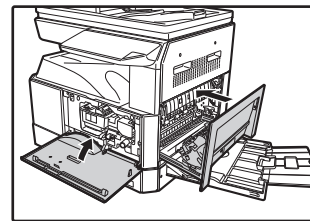

Η ένδειξη εμπλοκής χαρτιού (8Λγ) θα σβήσει.

Σημείωση

- Όταν κλείνετε το εμπρός καπάκι, κρατάτε το με προσοχή και από τις δύο άκρες.
- Όταν κλείνετε το πλευρικό καπάκι, πιέζετε στη λαβή.
- Εάν δεν σταματήσει να αναβοσβήνει η ένδειξη εμπλοκής χαρτιού (8Λγ) ελέγξτε για σχισμένα κομμάτια χαρτιού στη μηχανή.

Προειδοποίηση

Η μονάδα του φούρνου είναι ζεστή. Μην αγγίζετε τη μονάδα του φούρνου όταν αφαιρείτε το μπλοκαρισμένο χαρτί. Εάν την αγγίξετε μπορεί να καείτε ή τραυματιστείτε.

Β. Εμπλοκή στην περιοχή του φούρνου

- 1** Πιέστε με προσοχή το εμπρός καπάκι στις δύο άκρες και ανοίξτε το.

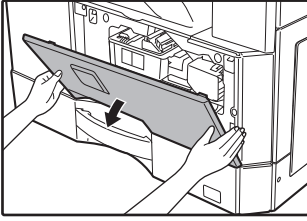

- 2** Περιστρέψτε το κουμπί περιστροφής κυλίνδρου κατά τη φορά του βέλους.



- 3** Αφαιρέστε προσεκτικά το μπλοκαρισμένο χαρτί. Χαμηλώστε τους μοχλούς απελευθέρωσης της μονάδας φούρνου για να επιτρέψετε ευκολότερη αφαίρεση.



Προσέξτε μη σχίσετε το μπλοκαρισμένο χαρτί κατά το ξεμπλοκάρισμα.



Η μονάδα του φούρνου είναι ζεστή. Μην αγγίξετε τη μονάδα του φούρνου όταν αφαιρείτε το μπλοκαρισμένο χαρτί. Εάν την αγγίξετε μπορεί να καείτε ή τραυματιστείτε.



- Μην αγγίζετε το φωτοευαίσθητο τύμπανο (πράσινο τμήμα) όταν αφαιρείτε το μπλοκαρισμένο χαρτί. Εάν το αγγίξετε μπορεί να καταστρέψετε το τύμπανο και να προκαλέσετε μουντζουρωμένα αντίγραφα.
- Προσέξτε τον γραφίτη που δεν έχει στερεοποιηθεί στο χαρτί μην λερώσετε τα χέρια ή τα ρούχα σας.

- 4** Ανασηκώστε τους μοχλούς απελευθέρωσης της μονάδας φούρνου, για να τους τοποθετήσετε και πάλι στις θέσεις λειτουργίας.

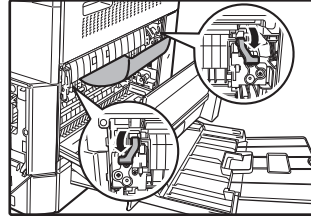

- 5** Κλείστε το εμπρός καπάκι και το πλευρικό καπάκι.

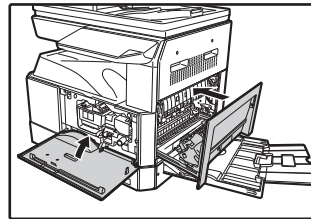

Η ένδειξη εμπλοκής χαρτιού (8Λ) θα σβήσει.



- Όταν κλείνετε το εμπρός καπάκι, κρατάτε το με προσοχή και από τις δύο άκρες.
- Όταν κλείνετε το πλευρικό καπάκι, πιέζετε στη λαβή.
- Εάν δεν σταματήσει να αναβοσβήνει η ένδειξη εμπλοκής χαρτιού (8Λ) ελέγξτε για σχισμένα κομμάτια χαρτιού στη μηχανή.

С. Εμπλοκή στην περιοχή μεταφοράς

- 1** Ανοίξτε τον οδηγό χαρτιού του φούρνου πιέζοντας προς τα κάτω την πράσινη προεξοχή του οδηγού και αφαιρέστε το μπλοκαρισμένο χαρτί.

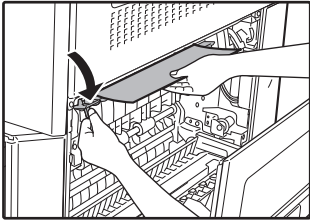

Προσέξτε μη σχίσετε το μπλοκαρισμένο χαρτί κατά το ξεμπλοκάρισμα.



Προειδοποίηση

Η μονάδα του φούρνου είναι ζεστή. Μην αγγίξετε τη μονάδα του φούρνου όταν αφαιρείτε το μπλοκαρισμένο χαρτί. Εάν την αγγίξετε μπορεί να καείτε ή τραυματιστείτε.

- 2** Εάν το μπλοκαρισμένο χαρτί δεν μπορεί να αφαιρεθεί στο προηγούμενο βήμα αλλά είναι ορατό από την περιοχή εξόδου, αφαιρέστε το χαρτί τραβώντας το προς την περιοχή εξόδου.

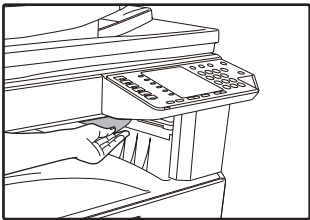

Προσέξτε μη σχίσετε το μπλοκαρισμένο χαρτί κατά το ξεμπλοκάρισμα.

- 3** Κλείστε το πλευρικό καπάκι.

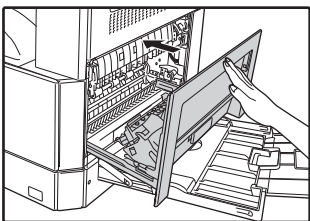

Η ένδειξη εμπλοκής χαρτιού (8Λγ) θα σβήσει.



- Όταν κλείνετε το εμπρός καπάκι, κρατάτε το με προσοχή και από τις δύο άκρες.
- Όταν κλείνετε το πλευρικό καπάκι, πιέζετε στη λαβή.
- Εάν δεν σταματήσει να αναβοσβήνει η ένδειξη εμπλοκής χαρτιού (8Λγ) ελέγξτε για σχισμένα κομμάτια χαρτιού στη μηχανή.

ΕΜΠΛΟΚΗ ΣΤΟΝ ΑΝΩ ΔΙΣΚΟ ΧΑΡΤΙΟΥ



Βεβαιωθείτε ότι δεν υπάρχει μπλοκαρισμένο χαρτί στο δίσκο πριν τον τραβήξετε προς τα έξω. (σελ.111)

1 Ανασηκώστε και τραβήξτε προς τα έξω τον άνω δίσκο χαρτιού και αφαιρέστε το μπλοκαρισμένο χαρτί.

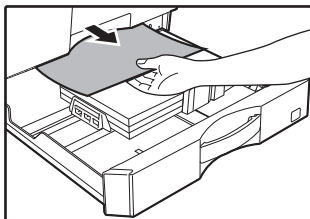

Προσέξτε μην σχίσετε το μπλοκαρισμένο χαρτί κατά το ξεμπλοκάρισμα.

2 Ανοίξτε και κλείστε το πλευρικό καπάκι.

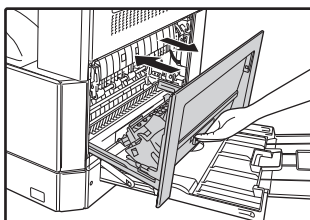

Η ένδειξη εμπλοκής χαρτιού (8Λγ) θα σβήσει.



- Όταν κλείνετε το πλευρικό καπάκι, πιέζετε στη λαβή.
- Εάν δεν σταματήσει να αναβοσβήνει η ένδειξη εμπλοκής χαρτιού (8Λγ) ελέγξτε για σχισμένα κομμάτια χαρτιού στη μηχανή.

3 Κλείστε τον άνω δίσκο χαρτιού.

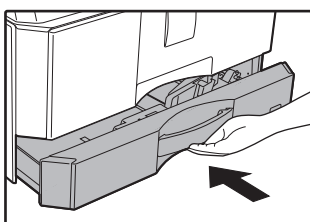

Σπρώξτε τον άνω δίσκο χαρτιού τελείως πίσω στη μηχανή.

ΕΜΠΛΟΚΗ ΣΤΟΝ ΚΑΤΩ ΔΙΣΚΟ ΧΑΡΤΙΟΥ



- Όταν έχει εγκατασταθεί η μονάδα τροφοδότησης χαρτιού 500 φύλλων.
- Βεβαιωθείτε ότι δεν υπάρχει μπλοκαρισμένο χαρτί στο δίσκο πριν τον τραβήξετε προς τα έξω. (σελ.111)

1 Ανοίξτε το κάτω πλευρικό καπάκι.

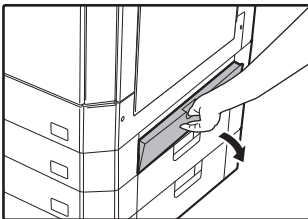

Κρατήστε τη λαβή για να ανοίξετε το κάτω πλευρικό καπάκι.

5 Κλείστε τον κάτω δίσκο χαρτιού.

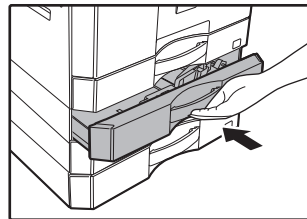

2 Αφαιρέστε το μπλοκαρισμένο χαρτί.

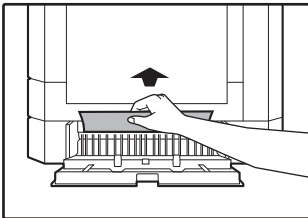

Προσέξτε μη σχίσετε το μπλοκαρισμένο χαρτί κατά το ξεμπλοκάρισμα.

3 Εάν το μπλοκαρισμένο χαρτί δεν φαίνεται στο βήμα 2, ανασηκώστε και τραβήξτε προς τα έξω τον κάτω δίσκο χαρτιού και αφαιρέστε το μπλοκαρισμένο χαρτί.

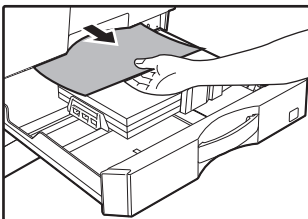

Προσέξτε μη σχίσετε το μπλοκαρισμένο χαρτί κατά το ξεμπλοκάρισμα.

4 Κλείστε το κάτω πλευρικό καπάκι.

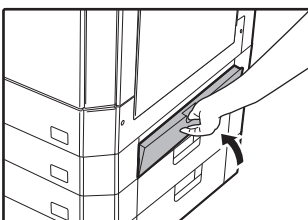



Η ένδειξη εμπλοκής χαρτιού (8Λγ) θα σβήσει.



Εάν η ένδειξη εμπλοκής χαρτιού (8Λγ) δεν σταματήσει να αναβοσβήνει, ελέγξτε για σχισμένα κομμάτια χαρτιού στη μηχανή.

ΑΝΤΙΚΑΘΙΣΤΩΝΤΑΣ ΤΗΝ ΚΑΣΕΤΑ ΓΡΑΦΙΤΗ

Όταν ανάψει η ένδειξη αντικατάστασης κασέτας γραφίτη () η κασέτα γραφίτη θα χρειαστεί σύντομα αντικατάσταση. Προμηθευτείτε μία νέα κασέτα. Όταν η ένδειξη αντικατάστασης κασέτας γραφίτη () αναβοσβήνει, πρέπει να αντικατασταθεί η κασέτα γραφίτη πριν να γίνει δυνατή η συνέχιση παραγωγής αντιγράφων.

Αντικαταστήστε την κασέτα χαρτιού ακολουθώντας την παρακάτω διαδικασία.



Όταν ανάβει η ένδειξη αντικατάστασης της κασέτας γραφίτη (), υπολείπεται μικρή ποσότητα γραφίτη και τα αντίγραφα μπορεί να είναι αχνά.

1 Πιέστε με προσοχή το εμπρός καπάκι στις δύο άκρες και ανοίξτε το.

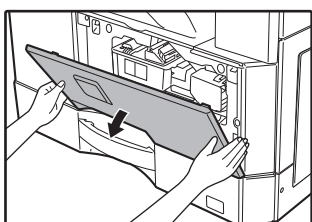

2 Τραβήξτε την κασέτα γραφίτη προς τα έξω ενώ πιέζετε το μοχλό απελευθέρωσης.



Όταν εξαγάγετε την κασέτα του γραφίτη, τοποθετήστε το άλλο σας χέρι στην εσοχή της κασέτας.



Μετά την αφαίρεση της κασέτας γραφίτη, μην την ανακινείτε ή την κτυπάτε. Εάν το κάνετε θα έχει σαν αποτέλεσμα την έξοδο γραφίτη από την κασέτα. Βάλτε την παλιά κασέτα αμέσως στην τσάντα. Απορρίψτε την παλαιά κασέτα γραφίτη σύμφωνα με τους τοπικούς κανόνες.

3 Αφαιρέστε τη νέα κασέτα τόνερ. Κρατήστε την κασέτα από τις δύο πλευρές και ανακινήστε την οριζόντια τέσσερις ή πέντε φορές.

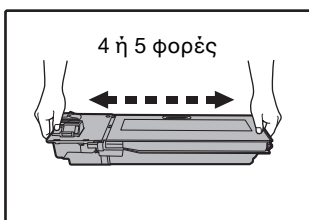

Κρατάτε γερά τη λαβή όταν έχετε στα χέρια σας την κασέτα.

4 Εισάγετε την κασέτα γραφίτη κατά μήκος των οδηγών μέχρι να κλειδώσει στη θέση της ενώ πιέζετε τον μοχλό απελευθέρωσης.

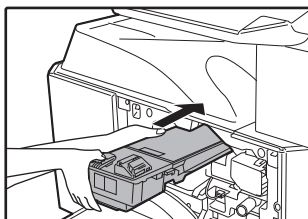

Εάν υπάρχει οποιοδήποτε λέρωμα ή σκόνη στην κασέτα γραφίτη, αφαιρέστε τα πριν εγκαταστήσετε την κασέτα.

5 Κλείστε το εμπρός καπάκι.

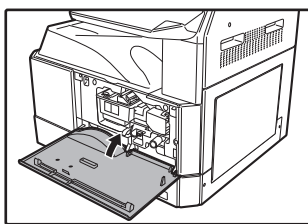

Η ένδειξη αντικατάστασης κασέτας γραφίτη () θα σβήσει.



- Ακόμη και μετά την τοποθέτηση μίας νέας κασέτας γραφίτη, η ένδειξη αντικατάστασης κασέτας γραφίτη () μπορεί να εξακολουθεί να ανάβει, υποδεικνύοντας ότι δεν μπορεί να συνεχιστεί η αντιγραφή (ο γραφίτης δεν έχει τροφοδοτηθεί επαρκώς). Στην περίπτωση αυτή ανοίξτε και κλείστε το εμπρός καπάκι. Η μηχανή θα επανατροφοδοτήσει γραφίτη για περίπου 2 λεπτά και κατόπιν θα συνεχίσει η αντιγραφή.
- Πριν κλείσετε το εμπρός καπάκι, βεβαιωθείτε ότι η κασέτα γραφίτη είναι σωστά τοποθετημένη.
- Όταν κλείνετε το εμπρός καπάκι, κρατάτε με προσοχή και τις δύο άκρες του.

Αυτό το κεφάλαιο εξηγεί πώς μπορείτε να εξασφαλίσετε την ομαλή λειτουργία της συσκευής, συμπεριλαμβανομένης της προβολής του πλήθους αντιγράφων και του πλήθους σαρώσεων, της ένδειξης επιπέδου γραφίτη και της εργασίας καθαρισμού της συσκευής.

ΕΛΕΓΧΟΝΤΑΣ ΤΟ ΣΥΝΟΛΙΚΟ ΜΕΤΡΗΤΗ ΠΑΡΑΧΘΕΝΤΩΝ ΣΕΛΙΔΩΝ ΚΑΙ ΤΟ ΕΠΙΠΕΔΟ ΓΡΑΦΙΤΗ

ΕΛΕΓΧΟΝΤΑΣ ΤΟ ΣΥΝΟΛΙΚΟ ΜΕΤΡΗΤΗ ΠΑΡΑΧΘΕΝΩΝ ΣΕΛΙΔΩΝ

Όταν η "Λειτουργία ελέγχου λογαριασμών" έχει ρυθμιστεί σε "ON":

Από την οθόνη ενδείξεων "- - -", μπορείτε να ελέγξετε το συνολικό πλήθος εξόδων, το συνολικό πλήθος αντιγραφών και το συνολικό πλήθος σαρώσεων όπως περιγράφεται παρακάτω.

Όταν η "Λειτουργία ελέγχου λογαριασμών" έχει ρυθμιστεί σε "OFF":

Από την οθόνη ενδείξεων " 0", μπορείτε να ελέγξετε το συνολικό πλήθος εξόδων, το συνολικό πλήθος αντιγραφών και το συνολικό πλήθος σαρώσεων όπως περιγράφεται παρακάτω.

Ο συνολικός μετρητής παραχθέντων σελίδων είναι όλες οι σελίδες (αντίγραφα και εκτυπώσεις) που έχει παράγει η μηχανή και μπορεί να μετρήσει έως το 999.999.

Συνολικός μετρητής σελίδων

Κρατήστε πιεσμένο το πλήκτρο [0].

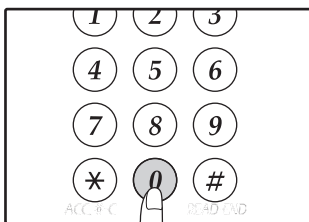

Ο συνολικός μετρητής σελίδων εμφανίζεται διαδοχικά σε δύο τμήματα ενώ κρατάτε πιεσμένο το πλήκτρο [0].

Παράδειγμα: Συνολικός μετρητής σελίδων 12.345.



- Κάθε σελίδα μεγέθους A3 μετρείται για 2 σελίδες.
- Κατά τη διάρκεια ενός κύκλου παραγωγής αντιγράφων, πιέζοντας το πλήκτρο [0] εμφανίζεται ο αριθμός των τελειωμένων σελίδων της εργασίας όχι ο συνολικός μετρητής σελίδων.

Συνολικός μετρητής αντιγράφων

Κρατήστε πιεσμένο το πλήκτρο [READ-END] (#).

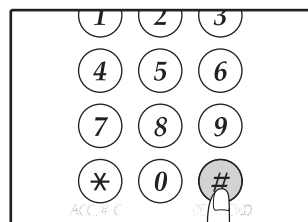

Εμφανίζεται ο συνολικός μετρητής αντιγράφων στην οθόνη ενώ πιέζετε συνεχώς το πλήκτρο. Η προβολή του μετρητή και η μέθοδος μέτρησης είναι ίδια με αυτή του συνολικού μετρητή σελίδων.



Ο συνολικός αριθμός σελίδων που εκτυπώθηκαν στην λειτουργία του εκτυπωτή μπορεί να υπολογιστεί αφαιρώντας τον συνολικό μετρητή αντιγράφων από το συνολικό μετρητή σελίδων.

Συνολικός μετρητής σαρώσεων



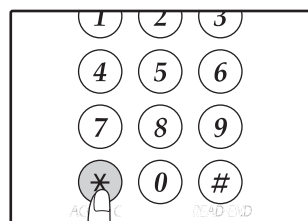



Κρατήστε πιεσμένο το πλήκτρο [*].



Ο συνολικός μετρητής σαρώσεων εμφανίζεται στην οθόνη ενώ πιέζετε συνεχώς το πλήκτρο. Η προβολή του μετρητή και η μέθοδος μέτρησης είναι ίδια με αυτή του συνολικού μετρητή σελίδων.

ΕΛΕΓΧΟΝΤΑΣ ΤΟ ΕΠΙΠΕΔΟ ΓΡΑΦΙΤΗ

Το επίπεδο γραφίτη υποδεικνύεται με την προβολή 6 επιπέδων. Χρησιμοποιήστε το ως οδηγό για την αντικατάσταση της κασέτας γραφίτη.

- 1** Κρατήστε πιεσμένο το πλήκτρο [Ατονο] () μέχρι να ανάψουν όλες οι ενδείξεις alarm (, , , , ).

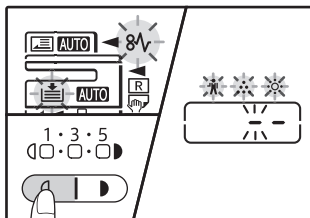

Η οθόνη θα δείξει "--".

- 2** Κρατήστε πιεσμένο το πλήκτρο [ΖΟΥΜ] () για περισσότερο από 5 δευτερόλεπτα.

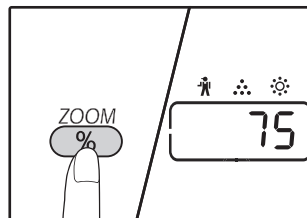

Η ποσότητα του παραμένοντος γραφίτη θα εμφανίζεται κατά προσέγγιση στην οθόνη ως ποσοστό. (Προβάλλεται "100", "75", "50", "25", "10".) Όταν το ποσοστό είναι μικρότερο του 10%, θα προβάλλεται το "LO".

- 3** Πιέστε το πλήκτρο [Ατονο] () για να επιστρέψετε στην κανονική προβολή.

Οι ενδείξεις alarm (, , , , ) σβήνουν. Η οθόνη ενδείξεων επιστρέφει στην ένδειξη του αριθμού αντιγράφων.

ΤΑΚΤΙΚΗ ΣΥΝΤΗΡΗΣΗ

ΚΑΘΑΡΙΣΜΑ ΤΟΥ ΚΡΥΣΤΑΛΛΟΥ ΚΑΙ ΤΟΥ RSPF/ΚΑΠΑΚΙΟΥ ΠΡΩΤΟΤΥΠΩΝ

Αν το κρύσταλλο πρωτοτύπων, κάτω από το κάλυμμα εγγράφων/RSPF, ή ο σαρωτής για πρωτότυπα που προέρχονται από το RSPF (η μακριά στενή γυάλινη επιφάνεια στη δεξιά πλευρά του κρυστάλλου πρωτοτύπων) λερωθεί, οι ακαθαρσίες μπορεί να εμφανιστούν στα αντίγραφα.

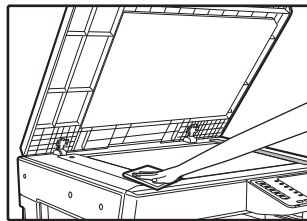
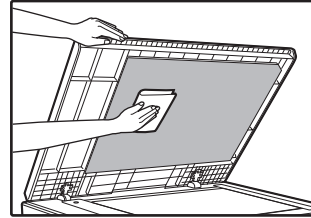
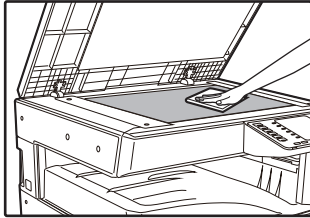

Λεκέδες ή βρωμιά στο κρύσταλλο/RSPF θα εμφανιστούν και στα αντίγραφα. Σκουπίστε το κρύσταλλο, στην κάτω πλευρά του καπακιού πρωτοτύπων/RSPF και το παράθυρο σάρωσης στο κρύσταλλο με ένα μαλακό, καθαρό πανί. Εάν χρειαστεί, βρέξτε το πανί με νερό. Μην χρησιμοποιείτε διαλυτικό, βενζόλιο, ή παρόμοιες ρευστές καθαριστικές ουσίες.



Μην ψεκάζετε εύφλεκτα καθαριστικά αέρια. Το ψεκαζόμενο αέριο μπορεί να έρθει σε επαφή με τα εσωτερικά ηλεκτρικά στοιχεία ή στοιχεία υψηλής θερμοκρασίας της μονάδας συγχώνευσης, δημιουργώντας κίνδυνο πρόκλησης πυρκαγιάς ή ηλεκτροπληξίας.

ΚΑΘΑΡΙΣΜΑ ΤΟΥ ΚΡΥΣΤΑΛΛΟΥ ΣΑΡΩΣΗΣ ΠΡΩΤΟΤΥΠΩΝ (ΜΟΝΟΝ ΟΤΑΝ ΕΧΕΙ ΕΓΚΑΤΑΣΤΑΘΕΙ RSPF)

Εάν εμφανιστούν λευκές ή μαύρες γραμμές στα αντίγραφα που δημιουργήθηκαν με χρήση του RSPF, χρησιμοποιήστε το παρεχόμενο καθαριστικό κρυστάλλου για να καθαρίσετε το κρύσταλλο σάρωσης πρωτοτύπων.

Παράδειγμα λερωμένων εκτυπώσεων

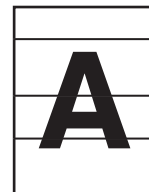

Μαύρες γραμμές



Άσπρες γραμμές

1 Ανοίξτε το RSPF και αφαιρέστε το καθαριστικό κρυστάλλου. (σελ.27)

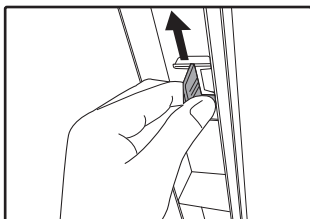

2 Καθαρίστε το κρύσταλλο σάρωσης με το καθαριστικό κρυστάλλου.

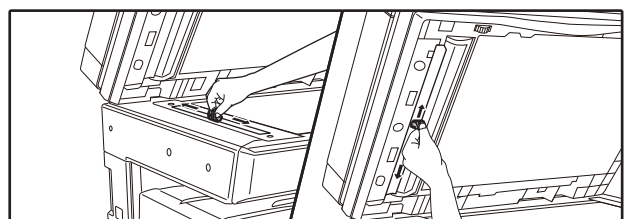

3 Επανατοποθετήστε το καθαριστικό κρυστάλλου στη θέση του.

ΚΑΘΑΡΙΖΟΝΤΑΣ ΤΟΝ ΚΥΛΙΝΔΡΟ ΤΡΟΦΟΔΟΣΙΑΣ ΤΟΥ ΔΙΣΚΟΥ BYPASS

Εάν συμβαίνουν συχνά εμπλοκές όταν τροφοδοτείτε φακέλους, χαρτόνια κλπ. από το δίσκο bypass, καθαρίστε τον κύλινδρο τροφοδοσίας στη σχισμή τροφοδοσίας του δίσκου bypass με ένα μαλακό καθαρό ύφασμα βρεγμένο με οινόπνευμα ή νερό.



ΚΑΘΑΡΙΣΜΟΣ ΤΟΥ ΚΥΛΙΝΔΡΟΥ ΤΡΟΦΟΔΟΤΗΣΗΣ ΠΡΩΤΟΤΥΠΩΝ

Αν εμφανίζονται γραμμές ή άλλοι λεκέδες στο σαρωμένο πρωτότυπο όταν χρησιμοποιείτε τον αυτόματο τροφοδότη εγγράφων, σκουπίστε την επιφάνεια του κυλίνδρου με καθαρό, μαλακό πανί βρεγμένο με νερό ή ουδέτερο απορρυπαντικό.

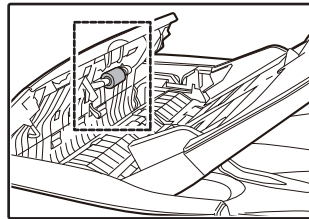

Το παρόν κεφάλαιο περιγράφει τον προαιρετικό εξοπλισμό και τα αναλώσιμα υλικά. Για να προμηθευτείτε προαιρετικό εξοπλισμό και αναλώσιμα επικοινωνήστε με τον αντιπρόσωπο της SHARP.

ΠΕΡΙΦΕΡΕΙΑΚΕΣ ΣΥΣΚΕΥΕΣ



Ως μέρος της πολιτικής συνεχούς βελτίωσης, η SHARP διατηρεί το δικαίωμα να πραγματοποιήσει αλλαγές στο σχεδιασμό και τις προδιαγραφές με σκοπό τη βελτίωση του προϊόντος, χωρίς προηγούμενη ειδοποίηση. Οι τιμές που αναγράφονται στις προδιαγραφές απόδοσης αποτελούν ονομαστικές τιμές των μονάδων παραγωγής. Οι μεμονωμένες μονάδες ενδέχεται να παρουσιάζουν απόκλιση από τις τιμές.

Όνομασία προϊόντος	Αριθμός προϊόντος	Περιγραφή
Αντιστροφή μόνο τροφοδότη πέρασμα	AR-RP12	Αυτό μετατρέπει αυτόματα το πρωτότυπο για να ενεργοποιήσετε τη σάρωση και των δύο πλευρών.
κάλυμμα εγγράφων	MX-VR12	Αυτό κρατά κάτω από το πρωτότυπο.
Μονάδα τροφοδοσίας χαρτιού 500-φύλλων	MX-CS12 N	Πρόσθετες δίσκο. Ένα μέγιστο των 500 φύλλων χαρτιού μπορεί να τοποθετηθεί στο δίσκο.
Μονάδα τροφοδοσίας χαρτιού 500-φύλλων(with motor)	MX-CS13 N	
Σετ επέκτασης δικτύου	AR-NB8	Επιτρέπει τη λειτουργία του δικτύου.
Σετ επέκτασης του εκτυπωτή	AR-PB10	Προσθέτει μια λειτουργία εκτυπωτή PCL.
Σετ επέκτασης PS	MX-PK10	Ενεργοποιεί το μηχάνημα να χρησιμοποιηθεί ως ένα συμβατό εκτυπωτή Postscript.
Οι κάρτες επέκτασης μνήμης	MX-EB21	Αυτή είναι μια μνήμη για την επέκταση αυτού του μηχανήματος.
Σταντ (μεγάλο)	AR-DS19	Αυτή είναι η βάση για να εγκαταστήσετε αυτό το μηχάνημα.
Σταντ (μικρό)	AR-DS20	
Sharpdesk κιτ 1 άδειας χρήσης	MX-USX1	Το λογισμικό αυτό δίνει τη δυνατότητα ολοκληρωμένης διαχείρισης εγγράφων και αρχείων υπολογιστή.
Sharpdesk κιτ 5 αδειών χρήσης	MX-USX5	
Sharpdesk κιτ 10 αδειών χρήσης	MX-US10	
Sharpdesk κιτ 50 αδειών χρήσης	MX-US50	
Sharpdesk κιτ 100 αδειών χρήσης	MX-USA0	

Οι περιφερειακές συσκευές είναι γενικά προαιρετική. Ωστόσο, ορισμένα μοντέλα περιλαμβάνουν ορισμένες περιφερειακές συσκευές στον στάνταρ εξοπλισμό.

ΜΟΝΑΔΑ ΤΡΟΦΟΔΟΣΙΑΣ ΧΑΡΤΙΟΥ 500-ΦΥΛΛΩΝ

Αυτές οι μονάδες τροφοδοσίας χαρτιού παρέχουν την ευκολία της αυξημένης χωρητικότητας χαρτιού για το φωτοαντιγραφικό και μεγαλύτερη δυνατότητα επιλογής μεγεθών χαρτιού άμεσα διαθέσιμων προς χρήση.

Ονομασίες εξαρτημάτων

Μονάδα τροφοδοσίας χαρτιού 500-φύλλων (MX-CS12 N / MX-CS13 N)

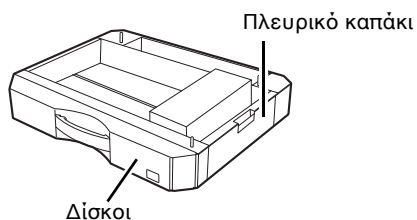

Ρύθμιση της βάσης

1 Αφαιρέστε τη βάση από το δίσκο.

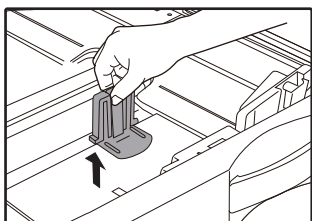

2 Τοποθετήστε τη βάση που αφαιρέσατε.

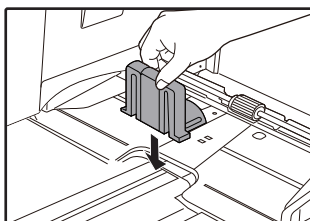

ΑΠΟΘΗΚΕΥΣΗ ΑΝΑΛΩΣΙΜΩΝ

Τα συνήθη αναλώσιμα για το προϊόν αυτό που αντικαθίστανται από το χρήστη είναι το χαρτί και η κασέτα γραφίτη.

SHARP

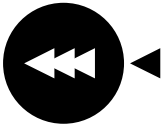

Για ποιοτικότερα αποτελέσματα αντιγραφής, βεβαιωθείτε ότι χρησιμοποιείτε μόνο προϊόντα SHARP. Μόνο τα γνήσια αναλώσιμα της SHARP φέρουν την ετικέτα Γνήσιων Αναλωσίμων.

GENUINE SUPPLIES

ΕΝΔΕΔΕΙΓΜΕΝΗ ΑΠΟΘΗΚΕΥΣΗ

- **Αποθηκεύστε τα αναλώσιμα σε χώρο:**
καθαρό και στεγνό,
με σταθερή θερμοκρασία,
χωρίς άμμεση έκθεση στην ηλιακή ακτινοβολία.
- **Αποθηκεύστε το χαρτί στη συσκευασία του σε επίπεδη επιφάνεια.**
Χαρτί που αποθηκεύεται εκτός συσκευασίας ή όρθιο μπορεί να κυρτωθεί ή να απορροφήσει υγρασία προκαλώντας συχνές εμπλοκές.

Προμήθεια ανταλλακτικών εξαρτημάτων και αναλωσίμων

Η προμήθεια ανταλλακτικών εξαρτημάτων για την επισκευή του μηχανήματος είναι εγγυημένη για τουλάχιστον 7 χρόνια μετά το τέλος παραγωγής του προϊόντος. Σαν ανταλλακτικά εξαρτήματα θεωρούνται εκείνα τα μέρη του μηχανήματος που φθείρονται μέσα στο φάσμα της κανονικής χρήσης του προϊόντος ενώ εκείνα τα μέρη που κατά κανόνα υπερβαίνουν τη διάρκεια ζωής του προϊόντος δεν θεωρούνται σαν ανταλλακτικά εξαρτήματα. Τα αναλώσιμα είναι επίσης διαθέσιμα για 7 χρόνια μετά το τέλος παραγωγής του προϊόντος.

ΣΧΕΤΙΚΑ ΜΕ ΤΙΣ ΙΣΤΟΣΕΛΙΔΕΣ

Η Κάρτα επέκτασης δικτύου συμπεριλαμβάνει έναν ενσωματωμένο Διαδικτυακό διακομιστή. Η πρόσβαση στον Διαδικτυακό διακομιστή επιτυγχάνεται μέσω ενός προγράμματος του υπολογιστή σας για περιήγηση στο Διαδίκτυο. Οι Ιστοσελίδες περιλαμβάνουν τόσο σελίδες για χρήστες όσο και σελίδες για τον διαχειριστή. Στις Ιστοσελίδες χρήση, οι χρήστες έχουν τη δυνατότητα να παρακολουθούν τη συσκευή, να εκτυπώνουν απευθείας το αρχείο που προσδιορίστηκε σε κάποιον υπολογιστή και να επιλέγουν τις ρυθμίσεις διαμόρφωσης των παραμέτρων του εκτυπωτή. Στις Ιστοσελίδες διαχειριστή, ο διαχειριστής έχει τη δυνατότητα να διαμορφώνει τις ρυθμίσεις ηλεκτρονικού ταχυδρομείου της συσκευής, τις ρυθμίσεις για εκτύπωση μέσω ηλεκτρονικού ταχυδρομείου και τους κωδικούς πρόσβασης. Η διαμόρφωση των ρυθμίσεων αυτών επιτρέπεται μόνο στον διαχειριστή.

ΤΡΟΠΟΙ ΠΡΟΣΒΑΣΗΣ ΣΤΗΝ ΙΣΤΟΣΕΛΙΔΑ ΚΑΙ ΠΡΟΒΟΛΗΣ ΒΟΗΘΕΙΑΣ

Χρησιμοποιήστε την ακόλουθη διαδικασία για πρόσβαση στις Ιστοσελίδες. Για προβολή πληροφοριών σχετικά με τις ρυθμίσεις διάφορων λειτουργιών που επιδέχονται απομακρυσμένη διαμόρφωση μέσω του δικτύου από τις Ιστοσελίδες της συσκευής, κάντε κλικ στη [Βοήθεια] στο κάτω μέρος του πλαισίου μενού. Για τις ρυθμίσεις κάθε λειτουργίας, δείτε τις επεξηγήσεις στη Βοήθεια.

1 Ανοίξτε το πρόγραμμα του υπολογιστή σας για περιήγηση στο Διαδίκτυο.

Συνιστώμενα προγράμματα περιήγησης στο web:
Internet Explorer: 11 ή νεότερη έκδοση (Windows®),
Microsoft Edge (Windows®),
Firefox (Windows®), Safari (macOS®),
Chrome (Windows®):
Η πιο πρόσφατη ή η αμέσως προηγούμενη σημαντική έκδοση

4 Όταν τελειώσετε, κλείστε τις Ιστοσελίδες.

Όταν τελειώσετε με τη χρήση των Ιστοσελίδων, κάντε κλικ στο κουμπί  (κλείσιμο) στην επάνω δεξιά γωνία της σελίδας.

2 Στο πεδίο "Διεύθυνση" του προγράμματος περιήγησης, πληκτρολογήστε τη διεύθυνση IP που διαμορφώσατε στη συσκευή.

Αν δεν ξέρετε τη διεύθυνση IP, δείτε το ["ΡΥΘΜΙΣΗ ΤΗΣ ΔΙΕΥΘΥΝΣΗΣ IP"](#) (σελ.93).
Όταν η σύνδεση ολοκληρωθεί, η Ιστοσελίδα θα εμφανισθεί στο πρόγραμμα περιήγησης στο Διαδίκτυο.
["ΣΧΕΤΙΚΑ ΜΕ ΤΙΣ ΙΣΤΟΣΕΛΙΔΕΣ \(ΓΙΑ ΤΟΥΣ ΧΡΗΣΤΕΣ\)"](#) (σελ.126)

3 Κάντε κλικ στο κουμπί [Βοήθεια] στο κάτω μέρος του πλαισίου μενού.

Για προβολή πληροφοριών σχετικά με κάποια ρύθμιση λειτουργιών, κάντε κλικ στο αντίστοιχο στοιχείο στην οθόνη Βοήθειας.

ΕΛΕΓΧΟΣ ΤΗΣ ΔΙΕΥΘΥΝΣΗΣ IP ΣΤΗΝ ΙΣΤΟΣΕΛΙΔΑ

Οι ρυθμίσεις της διεύθυνσης IP, της Μάσκας Subnet και της Προκαθορισμένης Πύλης μπορούν να αλλάξουν στην Ιστοσελίδα.

Μπορείτε επίσης να ελέγξετε τις τρέχουσες ρυθμίσεις διεύθυνσης IP της συσκευής.



- Για να αποκτήσετε τη διεύθυνση IP αυτόματα, ρυθμίστε το "DHCP" σε "Ενεργοποίηση".
- Όταν αλλάξουν οι ρυθμίσεις "DHCP", η αλλαγή θα ισχύσει μετά την επανεκκίνηση της συσκευής.

1 Κάντε κλικ στο [Κατάσταση Δικτύου] στο πλαίσιο μενού στην Ιστοσελίδα.

2 Κάντε κλικ στο [TCP/IP].

3 Πληκτρολογήστε τις επιθυμητές τιμές στα "Διεύθυνση IP", "Μάσκα Subnet" και "Προκαθορισμένη πύλη".

Αν θέλετε να εισάγετε "Διεύθυνση IP", "Μάσκα υποδικτύου", και "Προεπιλεγμένη πύλη", μπορείτε να πάτε στην ιστοσελίδα της "Εγκατάστασης πρωτοκόλλου» από [Ρύθμιση δικτύου] → [Πρωτόκολλο] για να εισάγετε και να υποβάλετε (άδεια διαχειριστή απαιτείται).

ΣΧΕΤΙΚΑ ΜΕ ΤΙΣ ΙΣΤΟΣΕΛΙΔΕΣ (ΓΙΑ ΤΟΥΣ ΧΡΗΣΤΕΣ)

Όταν ανοίγετε τις Ιστοσελίδες χρήστη στη συσκευή, η ακόλουθη σελίδα θα εμφανίζεται στο πρόγραμμα περιήγησης. Στην αριστερή πλευρά της σελίδας εμφανίζεται ένα πλαίσιο μενού. Όταν κάνετε κλικ σε κάποιο στοιχείο στο μενού, εμφανίζεται μια οθόνη στο δεξιό πλαίσιο που σας επιτρέπει να διαμορφώσετε ρυθμίσεις για το συγκεκριμένο στοιχείο.

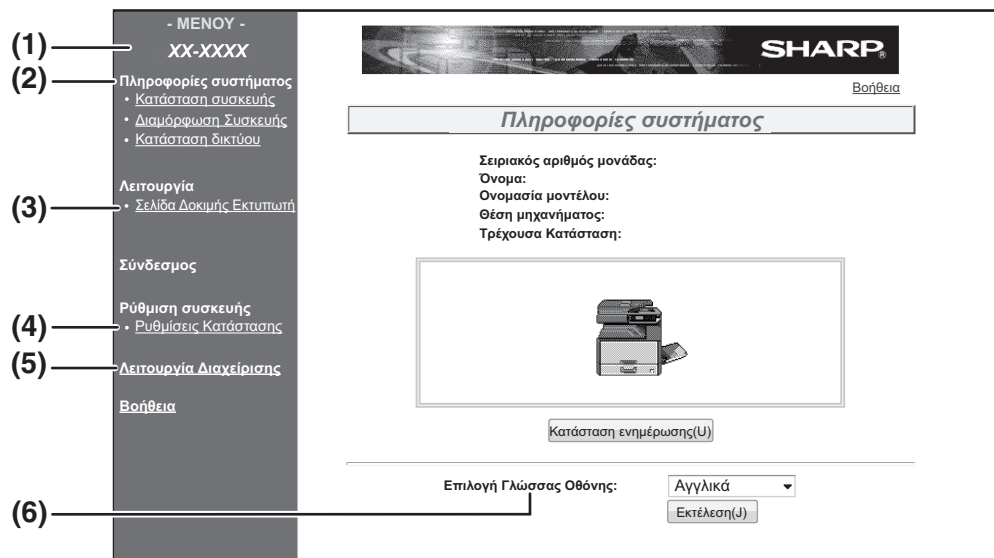

(1) Πλαίσιο μενού

Κάντε κλικ σε μια ρύθμιση στο μενού για να τη διαμορφώσετε.

(2) Πληροφορίες Συστήματος

Δείχνει την τρέχουσα κατάσταση της συσκευής και το όνομα του μοντέλου.

- Κατάσταση συσκευής
Δείχνει την τρέχουσα κατάσταση της συσκευής, των δίσκων χαρτιού, των δίσκων εξόδου, των τόνερ και των άλλων αναλώσιμων καθώς και τις μετρήσεις σελίδων. Η προειδοποίηση εξαντλήσεως χαρτιού και άλλες προειδοποιήσεις εμφανίζονται με κόκκινο χρώμα.
- Διαμόρφωση συσκευής
Δείχνει ποια προαιρετικά εξαρτήματα είναι εγκαταστημένα.
- Κατάσταση δικτύου
Δείχνει την κατάσταση δικτύου. Πληροφορίες σχετικά με τα "Γενικά" και "TCP/IP" εμφανίζονται στις αντίστοιχες σελίδες.

(3) Σελίδα Δοκιμής Εκτυπωτή

Μπορείτε να εκτυπώσετε τη "Λίστα Ρυθμίσεων Εκτυπωτή", που δείχνει τις ρυθμίσεις κατάστασης του εκτυπωτή και τις ρυθμίσεις συστήματος και τις διάφορες λίστες γραμματοσειρών.

(4) Ρυθμίσεις Κατάστασης

Διαμορφώστε τις παραμέτρους των βασικών ρυθμίσεων εκτυπωτή και των ρυθμίσεων γλώσσας του εκτυπωτή.

["ΔΙΑΜΟΡΦΩΣΗ ΠΑΡΑΜΕΤΡΩΝ ΣΤΙΣ ΡΥΘΜΙΣΕΙΣ ΚΑΤΑΣΤΑΣΗΣ ΕΚΤΥΠΩΤΗ"](#) (σελ.127)

* Αυτή η λειτουργία εμφανίζεται όταν έχει εγκατασταθεί το κιτ επέκτασης δικτύου ή το κιτ επέκτασης εκτυπωτή.

(5) Λειτουργία Διαχείρισης

Για να ανοίξετε τις Ιστοσελίδες για τον διαχειριστή, κάντε κλικ εδώ και μετά πληκτρολογήστε το όνομα χρήστη και τον κωδικό πρόσβασης του διαχειριστή.

["ΣΧΕΤΙΚΑ ΜΕ ΤΙΣ ΙΣΤΟΣΕΛΙΔΕΣ \(ΓΙΑ ΤΟΝ ΔΙΑΧΕΙΡΙΣΤΗ\)"](#) (σελ.130)

["ΠΡΟΣΤΑΣΙΑ ΠΛΗΡΟΦΟΡΙΩΝ ΠΡΟΓΡΑΜΜΑΤΙΣΜΕΝΩΝ ΣΤΗΝ ΙΣΤΟΣΕΛΙΔΑ \(\[Κωδικοί Πρόσβασης\]\)"](#) (σελ.131)

(6) Επιλογή Γλώσσας Οθόνης

Επιλέξτε την επιθυμητή ρύθμιση γλώσσας από το αναδυόμενο μενού.

ΔΙΑΜΟΡΦΩΣΗ ΠΑΡΑΜΕΤΡΩΝ ΣΤΙΣ ΡΥΘΜΙΣΕΙΣ ΚΑΤΑΣΤΑΣΗΣ ΕΚΤΥΠΩΤΗ

Οι ρυθμίσεις κατάστασης εκτυπωτή επιτρέπουν τη διαμόρφωση βασικών ρυθμίσεων του εκτυπωτή. Τα ακόλουθα στοιχεία μπορούν να ρυθμιστούν:

- **"Προκαθορισμένες Ρυθμίσεις"** (σελ.128): Βασικές ρυθμίσεις που χρησιμοποιούνται κυρίως όταν το πρόγραμμα οδήγησης του εκτυπωτή δεν χρησιμοποιείται.
- **"PCL Ρυθμίσεις"** (σελ.129): Σύνολο συμβόλων PCL, γραμματοσειρά, κωδικός αλλαγής γραμμής και άλλες ρυθμίσεις.



- Όταν χρησιμοποιείτε το πρόγραμμα οδήγησης του εκτυπωτή και έχετε διαμορφώσει τις ίδιες ρυθμίσεις τόσο στο πρόγραμμα οδήγησης του εκτυπωτή όσο και στις προαναφερθείσες οθόνες, οι ρυθμίσεις που διαμορφώσατε στο πρόγραμμα οδήγησης του εκτυπωτή παρακάμπτουν τις ρυθμίσεις στις οθόνες. Αν κάποια ρύθμιση είναι διαθέσιμη στο πρόγραμμα οδήγησης του εκτυπωτή, χρησιμοποιήστε το πρόγραμμα οδήγησης του εκτυπωτή για να διαμορφώσετε τις παραμέτρους της.
- Αυτή η λειτουργία εμφανίζεται όταν έχει εγκατασταθεί το κιτ επέκτασης δικτύου ή το κιτ επέκτασης εκτυπωτή.

ΠΩΣ ΝΑ ΔΙΑΜΟΡΦΩΣΕΤΕ ΤΙΣ ΡΥΘΜΙΣΕΙΣ

Για να εμφανιστεί η οθόνη Ρυθμίσεις Κατάστασης κάντε κλικ στο [Ρυθμίσεις Κατάστασης] στο πλαίσιο μενού. Για λεπτομερείς επεξηγήσεις των διαδικασιών για τον ορισμό των ρυθμίσεων, κάντε κλικ στο [Βοήθεια] στο πλαίσιο μενού.

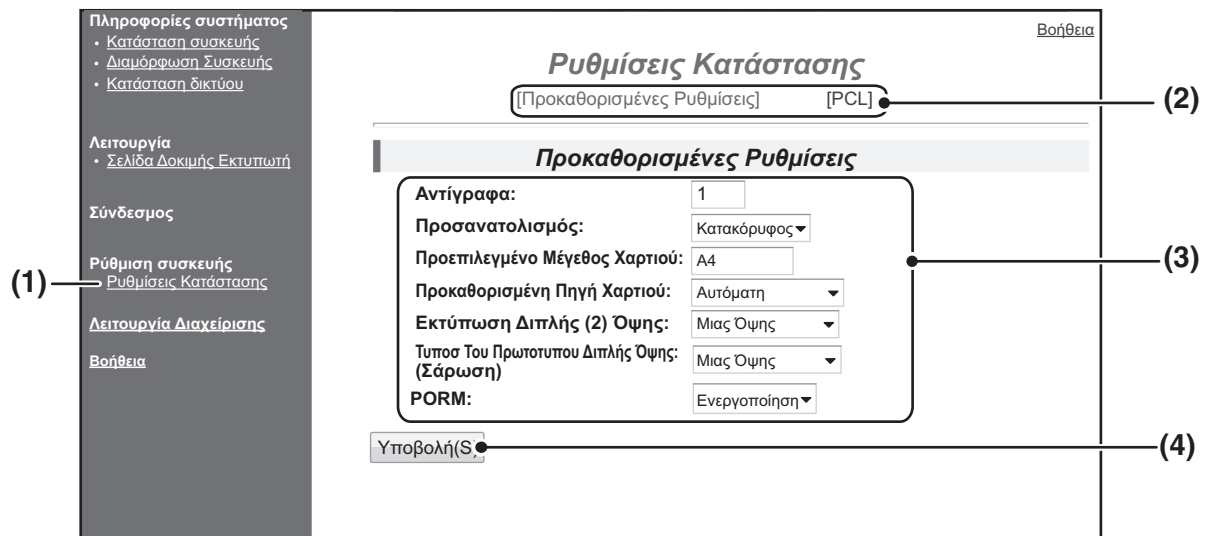

(1) Ρυθμίσεις Κατάστασης

Αυτό εμφανίζει την σελίδα διαμόρφωσης παραμέτρων για τις ρυθμίσεις κατάστασης εκτυπωτή.

(2) Προκαθορισμένες Ρυθμίσεις/PCL

Επιλέξτε τον τύπο των ρυθμίσεων κατάστασης που θέλετε να διαμορφώσετε.

(3) Ρυθμίσεις

Εμφανίζονται οι εργοστασιακές προκαθορισμένες ρυθμίσεις.

Αλλάξτε τις ρυθμίσεις όπως επιθυμείτε επιλέγοντας από αναπτυσσόμενες λίστες και με την απευθείας εισαγωγή ρυθμίσεων.

Για πληροφορίες σχετικά με τις ρυθμίσεις, δείτε το **"ΡΥΘΜΙΣΕΙΣ ΚΑΤΑΣΤΑΣΗΣ ΕΚΤΥΠΩΤΗ"** (σελ.128).

(4) Υποβολή

Κάντε κλικ για να αποθηκεύσετε τις ρυθμίσεις ιστοσελίδας στη συσκευή.

ΜΕΝΟΥ ΡΥΘΜΙΣΕΩΝ ΚΑΤΑΣΤΑΣΗΣ ΕΚΤΥΠΩΤΗ

Κάντε κλικ στο εικονίδιο ώστε να προβληθεί η επεξήγηση του περιορισμού.

Ρυθμίσεις Κατάστασης	
Προκαθορισμένες Ρυθμίσεις	Εργοστασιακά προκαθορισμένες ρυθμίσεις
Αντίγραφα	1
Προσανατολισμός	Κατακόρυφος
Προκαθορισμένο Μέγεθος Χαρτιού	A4
Προκαθορισμένη Πηγή Χαρτιού	Αυτόματη
Εκτύπωση Διπλής (2) Όψης	Μιας Όψης
Τυποσ Του Πρωτοτυπου Διπλής Όψης (Σάρωση)	Μιας Όψης
ROPM (Στείλτε Μία, Εκτυπώστε Πολλές)	Ενεργοποίηση

Ρυθμίσεις Κατάστασης	
PCL Ρυθμίσεις	Εργοστασιακά προκαθορισμένες ρυθμίσεις
Ρύθμιση Συμβόλου	PC-8
Γραμματοσειρά	0: Courier (εσωτερική γραμματοσειρά)
Κωδικός Αλλαγής Γραμμής	CR=CR; LF=LF; FF=FF
Πλάτος A4	Απενεργοποίηση
Εκτύπωση σφαλμάτων PS	
Print PS Errors	Disable

ΡΥΘΜΙΣΕΙΣ ΚΑΤΑΣΤΑΣΗΣ ΕΚΤΥΠΩΤΗ

Οι εργοστασιακά προκαθορισμένες ρυθμίσεις υποδεικνύονται με έντονα γράμματα.

Προκαθορισμένες Ρυθμίσεις

Στοιχείο	Επιλογές	Περιγραφή
Αντίγραφα	1 - 999	Χρησιμοποιείται για να επιλέξετε τον αριθμό αντιγράφων.
Προσανατολισμός	Κατακόρυφος , Οριζόντιος	Καθορίζει τον προσανατολισμό της εκτυπωμένης σελίδας. Επιλέξτε [Κατακόρυφος] όταν η εικόνα είναι μακρύτερη στην κατακόρυφη κατεύθυνση ή [Οριζόντιος] όταν η εικόνα είναι μακρύτερη στην οριζόντια κατεύθυνση.
Προκαθορισμένο Μέγεθος Χαρτιού	A3, B4, A4 , B5, A5	Ορίζει το προκαθορισμένο μέγεθος χαρτιού που χρησιμοποιείται για εκτύπωση. Ακόμη κι αν το καθορισμένο μέγεθος χαρτιού δεν υπάρχει σε κάποιον από τους δίσκους, η εκτυπωμένη εικόνα διαμορφώνεται σύμφωνα με τη ρύθμιση αυτή.
Προκαθορισμένη Πηγή Χαρτιού	Αυτόματη , Δίσκος 1, Δίσκος 2*, Δίσκος 3*, Δίσκος 4*, Bypass (Χειροκίνητο), Bypass (αυτόματο)	Ορίστε τον προκαθορισμένο δίσκο χαρτιού. *Οι διαθέσιμες επιλογές εξαρτώνται από τους εγκαταστημένους δίσκους.
Εκτύπωση Διπλής (2) Όψης	Μιας Όψης , Διπλής (2) όψης (Βιβλίο), Διπλής (2) όψης (Πίνακας)	Όταν επιλέγετε [Διπλής (2) όψης (Βιβλίο)], γίνεται εκτύπωση διπλής όψης ώστε να επιτρέπει δέσιμο στην αριστερή πλευρά. Όταν επιλέγετε [Διπλής (2) όψης (Πίνακας)], γίνεται εκτύπωση διπλής όψης ώστε να επιτρέπει δέσιμο στο επάνω μέρος. (Μόνο για μοντέλα που υποστηρίζουν εκτύπωση διπλής όψης.)
Τυποσ Του Πρωτοτυπου Διπλής Όψης (Σάρωση)	Μιας Όψης , Διπλής Όψης	Αυτό ορίζει το αν θα επιτρέπεται το πρότυπο διπλής όψης για τη Σκαν Μνήμης USB. (Μόνο για μοντέλα που υποστηρίζουν πρωτότυπα διπλής όψης.)
ROPM (Στείλτε Μία, Εκτυπώστε Πολλές)	Ενεργοποίηση , Απενεργοποίηση	Επιτρέπει τη λειτουργία ROPM. Όταν την ενεργοποιήσετε, εργασίες πολλαπλών σελίδων αποθηκεύονται στην μνήμη πριν από την εκτύπωση και έτσι ο υπολογιστής δεν χρειάζεται να επαναλαμβάνει την αποστολή των δεδομένων εκτύπωσης όταν εκτυπώνονται πολλαπλά αντίγραφα.

PCL Ρυθμίσεις

Στοιχείο	Επιλογές	Περιγραφή
Ρύθμιση Συμβόλου	Επιλέξτε μία από τις 35 σειρές συμβόλων.	Προσδιορίζει ποιες χώρες οι χαρακτήρες (σειρά συμβόλων PCL) αντιστοιχούν σε ορισμένα από τα σύμβολα στην λίστα των κωδικών χαρακτήρων. Η εργοστασιακά προκαθορισμένη ρύθμιση είναι [PC-8].
Γραμματοσειρά	Επιλέξτε μία εσωτερική γραμματοσειρά ή μία γραμματοσειρά επέκτασης.	Προσδιορίζει ποια γραμματοσειρά PCL θα χρησιμοποιηθεί για την εκτύπωση. Μπορείτε να προσδιορίσετε μία από τις εσωτερικές γραμματοσειρές. Η εργοστασιακά προκαθορισμένη ρύθμιση είναι [0: Courier].
Κωδικός Αλλαγής Γραμμής	CR=CR; LF=LF; FF=FF, CR=CR+LF; LF=LF; FF=FF, CR=CR; LF=CR+LF; FF=CR+FF, CR=CR+LF; LF=CR+LF; FF=CR+FF	Προσδιορίζει τον κωδικό διακοπής γραμμής μέσω ενός συνδυασμού του κώδικα "CR" (επιστροφής), του κώδικα "LF" (διακοπή γραμμής) και του κώδικα "FF" (διακοπή σελίδας). Η εργοστασιακά προκαθορισμένη ρύθμιση είναι εκτύπωση βασισμένη στον μεταδιδόμενο κωδικό. Μπορείτε να αλλάξετε τη ρύθμιση επιλέγοντας έναν από τους τέσσερις συνδυασμούς.
Πλάτος A4	Ενεργοποίηση, Απενεργοποίηση	Μπορείτε να ενεργοποιήσετε τη ρύθμιση αυτή για να εκτυπώσετε 80 γραμμές σε χαρτί μεγέθους A4 με γραμματοσειρά 10CPI για όλες τις γραμμές (Αγγλικοί χαρακτήρες). Όταν απενεργοποιηθεί η ρύθμιση (δεν εμφανίζεται σύμβολο επιλογής), κάθε γραμμή έχει μήκος 78 χαρακτήρων.

Εκτύπωση σφαλμάτων PS

Στοιχείο	Επιλογές	Περιγραφή
Print PS Errors	Ενεργοποίηση, Απενεργοποίηση	Όταν αυτή η ρύθμιση είναι ενεργοποιημένη, εκτυπώνεται μια περιγραφή σφάλματος κάθε φορά που παρουσιάζεται σφάλμα PostScript.

ΣΧΕΤΙΚΑ ΜΕ ΤΙΣ ΙΣΤΟΣΕΛΙΔΕΣ (ΓΙΑ ΤΟΝ ΔΙΑΧΕΙΡΙΣΤΗ)

Εκτός από τα μενού που εμφανίζονται για χρήστες, άλλα μενού που μπορούν να χρησιμοποιηθούν μόνον από τον διαχειριστή εμφανίζονται στις Ιστοσελίδες διαχειριστή.

Στην αριστερή πλευρά της σελίδας εμφανίζεται ένα πλαίσιο μενού. Όταν κάνετε κλικ σε κάποιο στοιχείο στο μενού, εμφανίζεται μια οθόνη στο δεξιό πλαίσιο που σας επιτρέπει να διαμορφώσετε ρυθμίσεις για το συγκεκριμένο στοιχείο. Εδώ θα βρείτε επεξηγήσεις για ρυθμίσεις που μπορούν να διαμορφωθούν μόνον από τον διαχειριστή.

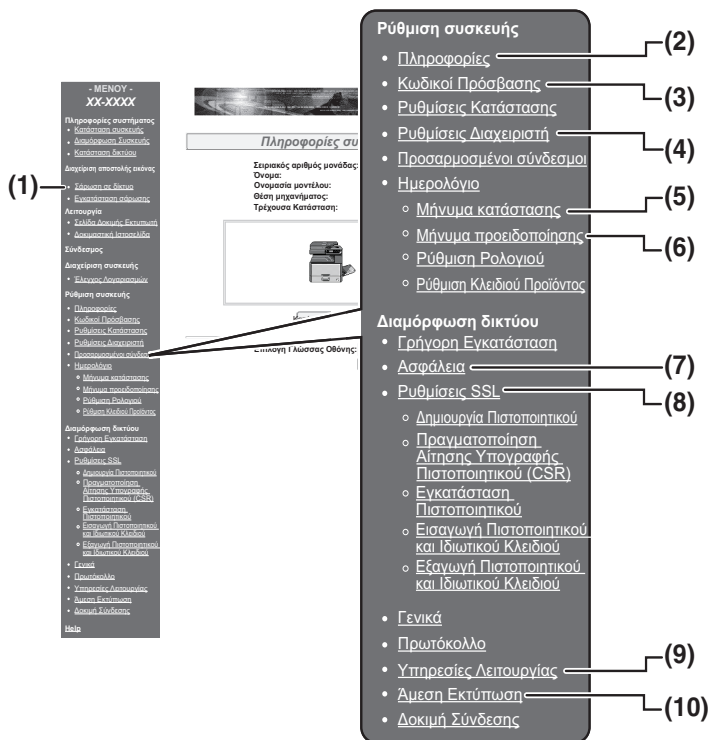

(1) Σάρωση δικτύου

Ορίστε τη μέθοδο για την αποστολή των δεδομένων που έχουν σαρωθεί μέσω της λειτουργίας σάρωσης δικτύου.
["ΣΑΡΩΣΗ ΔΙΚΤΥΟΥ"](#) (σελ.133)

(2) Πληροφορίες

Διαμορφώστε τις πληροφορίες ταυτότητας της συσκευής για τη λειτουργία κατάστασης & ειδοποίησης Ηλεκτρονικού Ταχυδρομείου.
["ΔΙΑΜΟΡΦΩΣΗ ΠΛΗΡΟΦΟΡΙΩΝ"](#) (σελ.134)

(3) Κωδικός Πρόσβασης

Ο διαχειριστής του συστήματος έχει τη δυνατότητα να καθιερώσει κωδικούς πρόσβασης για την προστασία του Δικτυακού τόπου. Πληκτρολογήστε έναν κωδικό πρόσβασης που επιθυμείτε να καθιερώσετε και κάντε κλικ στο πλήκτρο [Υποβολή].

Μπορείτε να καθιερώσετε έναν κωδικό πρόσβασης για τον διαχειριστή και έναν για τους χρήστες.
["ΠΡΟΣΤΑΣΙΑ ΠΛΗΡΟΦΟΡΙΩΝ ΠΡΟΓΡΑΜΜΑΤΙΣΜΕΝΩΝ ΣΤΗΝ ΙΣΤΟΣΕΛΙΔΑ \(\[Κωδικός Πρόσβασης\]\)"](#) (σελ.131)

(4) Ρυθμίσεις διαχειριστή

Μπορείτε να απαγορεύσετε τις αλλαγές στις ρυθμίσεις και να διαμορφώσετε ρυθμίσεις διασύνδεσης.
["ΡΥΘΜΙΣΕΙΣ ΔΙΑΧΕΙΡΙΣΤΗ"](#) (σελ.132)

(5) Μήνυμα κατάστασης

Διαμορφώστε τις απαιτούμενες παραμέτρους για αποστολή μηνυμάτων της τρέχουσας κατάστασης, όπως διευθύνσεις προορισμών και χρονοδιαγράμματα.
["ΔΙΑΜΟΡΦΩΣΗ ΜΗΝΥΜΑΤΩΝ ΚΑΤΑΣΤΑΣΗΣ"](#) (σελ.135)

(6) Μήνυμα προειδοποίησης

Αποθηκεύστε διευθύνσεις προορισμού μηνυμάτων προειδοποίησης.
["ΔΙΑΜΟΡΦΩΣΗ ΜΗΝΥΜΑΤΟΣ ΠΡΟΕΙΔΟΠΟΙΗΣΗΣ"](#) (σελ.135)

(7) Ασφάλεια

Υπάρχει δυνατότητα απενεργοποίησης μη χρησιμοποιούμενων θυρών και τροποποίησης των αριθμών για τις θύρες για μεγαλύτερη ασφάλεια.

(8) Ρυθμίσεις SSL

Διαμορφώστε τις ρυθμίσεις για τις ρυθμίσεις SSL.
[\(σελ.134\)](#)

(9) Υπηρεσίες Λειτουργίας

Διαμορφώστε πληροφορίες που αφορούν το σύστημα ηλεκτρονικού ταχυδρομείου.
["SMTP ΕΓΚΑΤΑΣΤΑΣΗ"](#) (σελ.134)

(10) Άμεση Εκτύπωση

Ρύθμιση παραμέτρων για την εκτύπωση LPD και Raw.

ΠΡΟΣΤΑΣΙΑ ΠΛΗΡΟΦΟΡΙΩΝ ΠΡΟΓΡΑΜΜΑΤΙΣΜΕΝΩΝ ΣΤΗΝ ΙΣΤΟΣΕΛΙΔΑ ([Κωδικοί Πρόσβασης])

Κωδικοί Πρόσβασης μπορούν να οριστούν (κάντε κλικ στο [Κωδικοί Πρόσβασης] στο πλαίσιο μενού) για να περιορίσετε την πρόσβαση στην Ιστοσελίδα και να προστατεύσετε τις ρυθμίσεις. Ο διαχειριστής πρέπει να αλλάξει την εργοστασιακά προκαθορισμένη ρύθμιση για τον κωδικό πρόσβασης. Ο διαχειριστής πρέπει επίσης να φροντίσει να θυμάται τον νέο κωδικό πρόσβασης. Κατά την επόμενη πρόσβαση στις Ιστοσελίδες, πρέπει να πληκτρολογήσετε τον νέο κωδικό πρόσβασης.

Μπορείτε να καθορίσετε έναν κωδικό πρόσβασης για τον διαχειριστή και έναν για τους χρήστες.

1 Κάντε κλικ στο [Κωδικοί Πρόσβασης] στο πλαίσιο μενού.

2 Πληκτρολογήστε τον τρέχοντα κωδικό πρόσβασης στο στοιχείο "Κωδικός Πρόσβασης Διαχειριστή".

Όταν ορίζετε έναν κωδικό πρόσβασης για πρώτη φορά, πληκτρολογήστε "Sharp" στο στοιχείο "Κωδικός Πρόσβασης Διαχειριστή".



Πληκτρολογήστε οπωσδήποτε κεφαλαίο "S" και "harp" με πεζά γράμματα (οι κωδικοί πρόσβασης είναι ευαίσθητοι στη διάκριση κεφαλαίων και πεζών).

3 Καταχωρήστε τους κωδικούς πρόσβασης στο "Κωδικός Πρόσβασης Χρήστη" και στο "Κωδικός Πρόσβασης Διαχειριστή".

- Για κάθε κωδικό πρόσβασης μπορείτε να καταχωρήσετε μέγιστο όριο 7 χαρακτήρων και/ή αριθμών (οι κωδικοί πρόσβασης είναι ευαίσθητοι στη διάκριση κεφαλαίων και πεζών).
- Βεβαιωθείτε πως καταχωρήσατε τον ίδιο κωδικό πρόσβασης στα στοιχεία "Επιβεβαίωση Κωδικού Πρόσβασης" και "Νέος Κωδικός Πρόσβασης".

4 Όταν τελειώσετε με την καταχώρηση όλων των στοιχείων, κάντε κλικ στο [Υποβολή].

Ο καταχωρημένος κωδικός πρόσβασης αποθηκεύεται.

Αφού καθορίσετε τον κωδικό πρόσβασης, κλείστε τη συσκευή και ανοίξτε την και πάλι.



Στην προτροπή για καταχώρηση κωδικού πρόσβασης, οι χρήστες θα πρέπει να πληκτρολογούν "user" και οι διαχειριστές "admin" στο "Όνομα Χρήστη". Στο "Κωδικός Πρόσβασης", πρέπει να πληκτρολογήσετε τον κωδικό πρόσβασης που αντιστοιχεί στο καταχωρημένο όνομα χρήστη.

Για περισσότερες πληροφορίες, κάντε κλικ στη [Βοήθεια] στην επάνω δεξιά γωνία του παράθυρου.

ΡΥΘΜΙΣΕΙΣ ΔΙΑΧΕΙΡΙΣΤΗ

Οι ρυθμίσεις διαχειριστή χρησιμοποιούνται για την αποτροπή αλλαγών στις [Ρυθμίσεις Κατάστασης] και για τη διαμόρφωση των ρυθμίσεων του περιβάλλοντος εργασίας.

- **"Προκαθορισμένες ρυθμίσεις"** (σελ.132): Επιλέξτε τη ρύθμιση για την οποία επιθυμείτε να αποτρέψετε κάθε αλλαγή.
- **"Ρυθμίσεις διασύνδεσης"** (σελ.132): Ενεργοποιήστε την παρακολούθηση δεδομένων που αποστέλλονται στη θύρα δικτύου και καθορίστε περιορισμούς.

ΔΙΑΜΟΡΦΩΣΗ ΡΥΘΜΙΣΗΣ ΣΤΙΣ ΡΥΘΜΙΣΕΙΣ ΣΥΣΤΗΜΑΤΟΣ

1 Κάντε κλικ στο [Ρυθμίσεις διαχειριστή] στο πλαίσιο μενού.

Θα εμφανισθεί η οθόνη "Προκαθορισμένες Ρυθμίσεις" των [Ρυθμίσεις διαχειριστή]. Αν επιθυμείτε να επιλέξετε ρύθμιση στην οθόνη "Προκαθορισμένες Ρυθμίσεις", πηγαίστε στο βήμα 3.

2 Κάντε κλικ στην επιθυμητή ρύθμιση.

3 Κάντε κάποια επιλογή για τη ρύθμιση που εμφανίζεται στην οθόνη.

Για περιγραφές των ρυθμίσεων, δείτε το **"ΡΥΘΜΙΣΕΙΣ ΔΙΑΧΕΙΡΙΣΤΗ"** (σελ.132).

4 Κάντε κλικ στο [Υποβολή] για να αποθηκεύσετε τις καταχωρημένες πληροφορίες.

ΡΥΘΜΙΣΕΙΣ ΔΙΑΧΕΙΡΙΣΤΗ

Όταν στη στήλη "Ρυθμίσεις" εμφανίζεται η ένδειξη "ΝΑΙ, ΟΧΙ", το "ΝΑΙ" είναι επιλεγμένο όταν εμφανίζεται σημείο ελέγχου μέσα στο πλαίσιο ελέγχου του στοιχείου και το "ΟΧΙ" όταν δεν εμφανίζεται σημείο ελέγχου.

Προκαθορισμένες ρυθμίσεις

Στοιχείο	Ρυθμίσεις	Περιγραφή
Αποτροπή Εκτύπωσης της Δοκιμαστικής Σελίδας	ΝΑΙ, ΟΧΙ	Η ρύθμιση αυτή χρησιμοποιείται για απαγόρευση της εκτύπωσης δοκιμαστικής σελίδας εκτυπωτή.
Απενεργοποίηση των Αλλαγών της Ρύθμισης Προεπιλογής	ΝΑΙ, ΟΧΙ	Η ρύθμιση αυτή χρησιμοποιείται για απαγόρευση αλλαγών στις προκαθορισμένες ρυθμίσεις κατάστασης.
Απενεργοποίηση της Ρύθμισης του Ρολογιού	ΝΑΙ, ΟΧΙ	Η ρύθμιση αυτή χρησιμοποιείται για απαγόρευση αλλαγής της ημερομηνίας και ώρας.

Ρυθμίσεις διασύνδεσης

Στοιχείο	Ρυθμίσεις	Περιγραφή
Χρονικό Όριο I/O	1- 60 - 999 (δευτ.)	Κατά τη λήψη εργασίας εκτύπωσης, αν δεν έχουν ληφθεί τα υπόλοιπα δεδομένα μέχρι το πέρας του χρόνου που καθορίσατε εδώ, η σύνδεση θύρας διακόπτεται και αρχίζει η επόμενη εργασία εκτύπωσης.
Emulation Switching	Auto, PostScript, PCL	Επιλέξτε τη γλώσσα του εκτυπωτή. Όταν έχει επιλεγεί [Auto], η γλώσσα επιλέγεται αυτόματα από τα δεδομένα που αποστέλλονται στον εκτυπωτή. Εκτός λάθη συμβαίνουν συχνά, μην αλλάξετε τη ρύθμιση από [Αυτόματο] σε άλλο πλαίσιο.
Μέθοδος Αλλαγής Θύρας	Αλλαγή στο Τέλος Εργασίας, Αλλάξτε μετά το Χρονικό Όριο I/O	Επιλέξτε τη μέθοδο αλλαγής δικτυακών θυρών.

ΣΑΡΩΣΗ ΔΙΚΤΥΟΥ

Ορίστε τη μέθοδο για την αποστολή των δεδομένων που έχουν σαρωθεί μέσω της λειτουργίας σάρωσης δικτύου.

1 Επιλέξτε [Σάρωση δικτύου] στο πλαίσιο μενού.

Θα εμφανιστεί η οθόνη "Σάρωση δικτύου".

2 Διαμορφώστε τις ρυθμίσεις για τη σάρωση δικτύου.

Για λεπτομερείς πληροφορίες, κάντε κλικ στο κουμπί [Βοήθεια] στην επάνω δεξιά γωνία του παραθύρου.

3 Επιλέξτε [Υποβολή] για να αποθηκεύσετε τις καταχωρημένες πληροφορίες.

Ρυθμίσεις

Στοιχείο	Επιλογές (Η προεπιλεγμένη εργοστασιακή ρύθμιση εμφανίζεται με έντονους χαρακτήρες.)	Περιγραφή
Ενεργοποίηση παράδοσης σάρωσης σε		Ορίστε τη μέθοδο για την αποστολή των δεδομένων που έχουν σαρωθεί μέσω της λειτουργίας σάρωσης δικτύου.
Σάρωση σε μνήμη USB	ΝΑΙ , ΟΧΙ	Επιτρέπεται η αποστολή σαρωμένων δεδομένων σε συσκευή μνήμης USB.
Σάρωση σε e-mail	ΝΑΙ , ΟΧΙ	Επιτρέπεται η αποστολή σαρωμένων δεδομένων σε e-mail.
Σάρωση σε FTP και στην επιφάνεια εργασίας και στο Sharpdesk Mobile	ΝΑΙ , ΟΧΙ	Επιτρέπεται η αποστολή σαρωμένων δεδομένων σε διακομιστή αρχείων, υπολογιστή και στο Sharpdesk Mobile.
Ρυθμίσεις για προχωρημένους	ΝΑΙ , ΟΧΙ	Ορίστε έναν προορισμό κρυφής κοινοποίησης για μια εργασία σάρωσης σε e-mail. Επιλέξτε το πλαίσιο ελέγχου και εισαγάγετε τη διεύθυνση e-mail για την κρυφή κοινοποίηση (έως 100 χαρακτήρες) στο πλαίσιο κειμένου.
Μέγιστο μέγεθος συνημμένων στο e-mail		Διαμορφώστε τις ρυθμίσεις για το μέγεθος των αρχείων που θα αποσταλούν μέσω σάρωσης σε e-mail.
Ανώτατο όριο	-	Δεν γίνεται αποστολή, εάν το μέγεθος του αρχείου υπερβαίνει το καθορισμένο όριο.
Απεριόριστο	ΝΑΙ , ΟΧΙ	Γίνεται αποστολή του αρχείου, ανεξάρτητα από το μέγεθός του.
Ονομασία αρχείου		Διαμορφώστε τις ρυθμίσεις για το όνομα του αρχείου.
Ημερομηνία και ώρα	ΝΑΙ , ΟΧΙ	Χρησιμοποιήστε την ημερομηνία και την ώρα της σάρωσης για το όνομα του αρχείου.
Μετρητής σελίδων περιόδου λειτουργίας	ΝΑΙ , ΟΧΙ	Χρησιμοποιήστε το συνολικό αριθμό των σελίδων που έχουν αποσταλεί από την ενεργοποίηση του μηχανήματος για το όνομα του αρχείου. (Δεν μπορεί να χρησιμοποιηθεί με τη λειτουργία σάρωσης σε μνήμη USB.)
Μοναδικό αναγνωριστικό	ΝΑΙ , ΟΧΙ	Χρησιμοποιήστε έναν ειδικό αναγνωριστικό αριθμό που δημιουργείται με βάση το αναγνωριστικό του μηχανήματος, το σειριακό αριθμό, το μετρητή, την ημερομηνία και την ώρα για το όνομα του αρχείου.
Προεπιλεγμένο θέμα	-	Εισαγάγετε τη συμβολοσειρά κειμένου που θα χρησιμοποιηθεί για το θέμα του e-mail κατά τη χρήση της λειτουργίας σάρωσης σε e-mail.

ΡΥΘΜΙΣΕΙΣ SSL

SSL είναι ένα πρωτόκολλο που επιτρέπει την κρυπτογράφηση των πληροφοριών που μεταδίδονται μέσω ενός δικτύου. Η κρυπτογράφηση των δεδομένων καθιστά δυνατή τη μετάδοση και λήψη ευαίσθητων πληροφοριών με ασφάλεια.

1 Κάντε κλικ στο [Ρυθμίσεις SSL] στο πλαίσιο μενού.

Θα εμφανισθεί η οθόνη "Ρυθμίσεις SSL".

2 Διαμορφώστε τις ρυθμίσεις για τις ρυθμίσεις SSL.

Για αναλυτικές πληροφορίες, κάντε κλικ στο πλήκτρο [Βοήθεια] στην επάνω δεξιά γωνία του παράθυρου.

3 Κάντε κλικ στο [Υποβολή] για να αποθηκεύσετε τις καταχωρημένες πληροφορίες.

ΡΥΘΜΙΣΕΙΣ ΚΑΤΑΣΤΑΣΗΣ ΚΑΙ ΕΙΔΟΠΟΙΗΣΗΣ ΗΛΕΚΤΡΟΝΙΚΟΥ ΤΑΧΥΔΡΟΜΕΙΟΥ

Οι λειτουργίες αυτές αποστέλλουν πληροφορίες σχετικά με τη συσκευή (μέτρηση εκτυπώσεων, μέτρηση αντιγράφων, κ.λ.π.) και καταστάσεις σφαλμάτων (κακή τροφοδότηση χαρτιού, έλλειψη χαρτιού, έλλειψη τόνερ, κ.λ.π.) μέσω ηλεκτρονικού ταχυδρομείου προς τον διαχειριστή του μηχανήματος ή τον αντιπρόσωπο.

ΔΙΑΜΟΡΦΩΣΗ ΠΛΗΡΟΦΟΡΙΩΝ

Οι πληροφορίες ταυτότητας της συσκευής για τις λειτουργίες κατάστασης και ειδοποίησης ηλεκτρονικού ταχυδρομείου διαμορφώνονται στην οθόνη "Ρύθμιση πληροφοριών". Οι καταχωρημένες πληροφορίες θα συμπεριλαμβάνονται στα μηνύματα ηλεκτρονικού ταχυδρομείου για την κατάσταση και την ειδοποίηση.

1 Κάντε κλικ στο [Πληροφορίες] στο πλαίσιο μενού.

Θα εμφανισθεί η οθόνη "Ρύθμιση πληροφοριών".

2 Καταχωρήστε τις πληροφορίες της συσκευής.

Για αναλυτικές πληροφορίες, κάντε κλικ στο πλήκτρο [Βοήθεια] στην επάνω δεξιά γωνία του παράθυρου.

3 Κάντε κλικ στο [Υποβολή] για να αποθηκεύσετε τις καταχωρημένες πληροφορίες.

SMTP ΕΓΚΑΤΑΣΤΑΣΗ

Οι λειτουργίες κατάστασης και ειδοποίησης του ηλεκτρονικού ταχυδρομείου χρησιμοποιούν SMTP (Simple Mail Transport Protocol) για αποστολή ηλεκτρονικού ταχυδρομείου. Η ακόλουθη διαδικασία χρησιμοποιείται για τη διαμόρφωση του περιβάλλοντος ηλεκτρονικού ταχυδρομείου. Πρέπει να την αναλάβει ο διαχειριστής του συστήματος ή οποιοσδήποτε άλλος είναι εξουσιοδοτημένος με το δίκτυο.

1 Κάντε κλικ στο [Υπηρεσίες Λειτουργίας] στο πλαίσιο μενού.

Θα εμφανισθεί η οθόνη "Ρυθμίσεις Υπηρεσιών Λειτουργίας".

2 Κάντε κλικ στο [SMTP].

3 Καταχωρήστε τις πληροφορίες για τη διαμόρφωση του περιβάλλοντος ηλεκτρονικού ταχυδρομείου.

Για αναλυτικές πληροφορίες, κάντε κλικ στο πλήκτρο [Βοήθεια] στην επάνω δεξιά γωνία του παράθυρου.

4 Κάντε κλικ στο [Υποβολή] για να αποθηκεύσετε τις καταχωρημένες πληροφορίες.

ΔΙΑΜΟΡΦΩΣΗ ΜΗΝΥΜΑΤΩΝ ΚΑΤΑΣΤΑΣΗΣ

Χρησιμοποιήστε τη λειτουργία μηνυμάτων κατάστασης για να στείλετε τις τρέχουσες πληροφορίες μέτρησης, συμπεριλαμβάνοντας την μέτρηση αντιγράφων, την μέτρηση εκτυπώσεων και τη συνολική μέτρηση στις εξόδους, που βασίζονται στο προσδιορισμένο πρόγραμμα. Μπορείτε να καθορίσετε τους προορισμούς για διαχειριστές και αντιπροσώπους αντίστοιχα.

Για διαμόρφωση του μηνύματος κατάστασης, ακολουθήστε αυτά τα βήματα.

1 Κάντε κλικ στο [Μήνυμα κατάστασης] στο πλαίσιο μενού.

Θα εμφανισθεί η οθόνη "Διαμόρφωση μηνυμάτων κατάστασης".

2 Καταχωρήστε τις απαιτούμενες πληροφορίες, συμπεριλαμβανομένων των διευθύνσεων προορισμού και του χρονοδιαγράμματος.

Για αναλυτικές πληροφορίες, κάντε κλικ στο πλήκτρο [Βοήθεια] στην επάνω δεξιά γωνία του παράθυρου.

3 Κάντε κλικ στο [Υποβολή] για να αποθηκεύσετε τις καταχωρημένες πληροφορίες.

Όταν ολοκληρωθούν οι ρυθμίσεις της Κατάστασης Ηλεκτρονικού Ταχυδρομείου, οι πληροφορίες του μετρητή του εκτυπωτή θα στέλνονται περιοδικά με ηλεκτρονικό ταχυδρομείο στις προσδιορισμένες ηλεκτρονικές διευθύνσεις.



Αν κλείσετε το πρόγραμμα περιήγησης πριν κάνετε κλικ στο [Υποβολή], οι ρυθμίσεις θα ακυρωθούν. Για άμεση αποστολή των πληροφοριών του εκτυπωτή προς τις καθορισμένες διευθύνσεις ηλεκτρονικού ταχυδρομείου, κάντε κλικ στο [Αποστολή Τώρα].

ΔΙΑΜΟΡΦΩΣΗ ΜΗΝΥΜΑΤΟΣ ΠΡΟΕΙΔΟΠΟΙΗΣΗΣ

Χρησιμοποιήστε τη λειτουργία μηνυμάτων προειδοποίησης για αποστολή πληροφοριών προειδοποίησης, όπως έλλειψης τόνερ και χαρτιού καθώς και προβλημάτων, συμπεριλαμβανομένης της κακής τροφοδότησης χαρτιού, σε καθορισμένους προορισμούς όποτε προκύπτουν τέτοια προβλήματα. Μπορείτε να καθορίσετε τους προορισμούς για διαχειριστές και αντιπροσώπους αντίστοιχα.

Για να διαμορφώσετε το προειδοποιητικό μήνυμα, ακολουθήστε την παρακάτω διαδικασία.

1 Κάντε κλικ στο [Μήνυμα προειδοποίησης] στο πλαίσιο μενού.

Θα εμφανισθεί η οθόνη "Διαμόρφωση μηνύματος προειδοποίησης".

2 Καταχωρήστε τις διευθύνσεις προορισμού.

Για αναλυτικές πληροφορίες, κάντε κλικ στο πλήκτρο [Βοήθεια] στην επάνω δεξιά γωνία του παράθυρου.

3 Κάντε κλικ στο [Υποβολή] για να αποθηκεύσετε τις καταχωρημένες πληροφορίες.

Αν καθοριστούν αυτές οι παράμετροι, οι πληροφορίες για τον εκτυπωτή θα μεταδίδονται προς τις προσδιορισμένες διευθύνσεις μέσω Ηλεκτρονικού Ταχυδρομείου κάθε φορά που προκύπτει καθορισμένο συμβάν. Το περιεχόμενο των στοιχείων κάθε συμβάντος φαίνεται παρακάτω.

(Παράδειγμα)

Εμπλοκή Χαρτιού: Προέκυψε κακή τροφοδότηση χαρτιού.

Το toner τελειώνει: Η στάθμη του τόνερ είναι χαμηλή.

Άδειο Toner Box: Πρέπει να προσθέσετε τόνερ.

Έλλειψη Χαρτιού: Πρέπει να τοποθετήσετε χαρτί.



Αν κλείσετε το πρόγραμμα περιήγησης πριν κάνετε κλικ στο [Υποβολή], οι ρυθμίσεις θα ακυρωθούν.

ΕΓΧΕΙΡΙΔΙΟ ΧΕΙΡΙΣΜΟΥ

SHARP[®]

SHARP CORPORATION