

SYSTÈME MULTIFONCTIONS NUMÉRIQUE

MODE D'EMPLOI



TABLE DES MATIERES

INTRODUCTION	6
UTILISATION DU MANUEL	6
DIFFERENCES ENTRE LES MODELES	7

1 INSTALLATION

AVANT D'INSTALLER LE LOGICIEL	8
● LOGICIEL	8
● BESOINS MATERIELS ET LOGICIELS	9
INSTALLATION DU LOGICIEL	10
● LORSQUE LE KIT D'EXTENSION RÉSEAU EST INSTALLÉ	14
● INSTALLATION DES POLICES D'AFFICHAGE PS	22
CONFIGURATION DU PILOTE D'IMPRIMANTE	23
CONFIGURATION DE BUTTON MANAGER	24
DEPANNAGE	25
INSTALLATION ET CONFIGURATION SOUS MAC	27
● macOS	27

2 AVANT D'UTILISER L'APPAREIL

NOM DES DIVERS ELEMENTS ET FONCTIONS	31
● TABLEAU DE BORD	33
● AFFICHAGE	35
● TÉMOIN DE NOTIFICATION	36
MISE SOUS TENSION ET HORS TENSION ...	37
● MISE SOUS TENSION	37
● MISE HORS TENSION	37
CHARGEMENT DU PAPIER	38
● PAPIER	38
● CHARGEMENT DU PAPIER	39
● MODIFICATION DU PARAMETRE DE FORMAT PAPIER D'UN MAGASIN	41
● MODIFICATION DU TYPE DE PAPIER DANS UN MAGASIN	42
FONCTIONNEMENT EN MODE COPIE, IMPRIMANTE ET SCANNER	43

3 FONCTIONS DE COPIE

COPIE NORMALE	44
● REALISATION D'UNE COPIE PLUS SOMBRE OU PLUS CLAIRE	47
● SELECTION DU MAGASIN	47
● REGLAGE DU NOMBRE DE COPIES	48
REDUCTION/AGRANDISSEMENT/ZOOM	48
● SELECTION AUTOMATIQUE DU TAUX	48
● SELECTION MANUELLE DU TAUX	49
● SELECTION SEPARÉE DES TAUX DE REPRODUCTION VERTICAL ET HORIZONTAL (Copie ZOOM XY)	50
COPIE RECTO VERSO AUTOMATIQUE (Modèle ayant la fonction d'impression de copie recto verso comme fonction standard uniquement)	52
● ROTATION DE L'IMAGE EN COPIE RECTO VERSO	54
COPIE RECTO VERSO A L'AIDE DU PLATEAU D'ALIMENTATION AUXILIAIRE (POUR AR-7024)	55
COPIE SUR DEUX PAGES	56
INTERRUPTION DE COPIE (Copie interrompue)	57
FONCTIONS SPECIALES DE COPIE	58
● ROTATION DE L'IMAGE DE 90 DEGRES (Rotation de copie)	58
● COPIE EN TRI SERIE/COPIE EN TRI GROUPE/TRI ROTATION	59
● COPIE D'ORIGINAUX MULTIPLES SUR UNE SEULE FEUILLE DE PAPIER (Copie 2 en 1 / 4 en 1)	61
● CREATION DE MARGES LORS DE LA COPIE (Décalage de la marge)	63
● EFFACEMENT DES BORDS ET DU CENTRE (Copie effacement des bords)	64
● COPIE CARTE ID	65

4 FONCTIONS IMPRIMANTE

IMPRESSION DE BASE	66
● OUVERTURE DU PILOTE DE L'IMPRIMANTE A PARTIR DU BOUTON "Démarrer"	68
ECRAN DE CONFIGURATION DU PILOTE DE L'IMPRIMANTE	69
CONFIGURATION DES FONCTIONS D'IMPRESSION AVANCEES	70
● IMPRESSION DE PLUSIEURS PAGES SUR UNE SEULE FEUILLE (Impression N-Up).....	70
● AJUSTEMENT DE L'IMAGE IMPRIMEE AU PAPIER (Ajuster à la taille du papier)	71
● ROTATION DE 180 DEGRES DE L'IMAGE IMPRIMEE (Rotation de 180 degrés)	71
● AGRANDISSEMENT/REDUCTION DE L'IMAGE D'IMPRESSION (Zoom)	72
● IMPRESSION DU TEXTE ET DES LIGNES PALES EN NOIR (Texte en noir/lignes en noir).....	72
● REGLAGE DE LA LUMINOSITE ET DU CONTRASTE DE L'IMAGE (Réglage de l'image).....	73
● IMPRESSION D'UN FILIGRANE (Filigrane) ...	73
● IMPRESSION RECTO VERSO (Modèle ayant la fonction copie/impression recto verso comme fonction standard uniquement)	74
SAUVEGARDE DES PARAMETRES D'IMPRESSION UTILISES FREQUEMMENT	75
● SAUVEGARDE DES PARAMETRES AU MOMENT DE L'IMPRESSION (Réglages utilisateur)	75
PRESENTATION DE LA FENETRE D'ETAT D'IMPRESSION	76
IMPRESSION DE BASE (MAC)	77

5 FONCTIONS DU SCANNER

PRESENTATION DE LA NUMERISATION	78
NUMERISATION A L'AIDE DES TOUCHES DE L'APPAREIL	79
● UTILISATION DE BUTTON MANAGER.....	79
● PRÉSENTATION DE BUTTON MANAGER ...	80
● PARAMÈTRES DE BUTTON MANAGER	81
● ENVOI SUR UN RÉSEAU, VERS UNE CLÉ USB OU VERS UN PÉRIPHÉRIQUE MOBILE	82
NUMERISATION A PARTIR DE L'ORDINATEUR	86
● NUMERISATION A PARTIR D'UNE APPLICATION COMPATIBLE TWAIN	86
● NUMERISATION A PARTIR D'UNE APPLICATION COMPATIBLE WIA (Windows 8.1/10).....	90

6 PARAMETRES UTILISATEUR

REGLAGE DU NIVEAU D'EXPOSITION AUTOMATIQUE	91
ACTIVATION DU MODE D'ECONOMIE DU TONER	92
PERSONNALISATION DES PARAMETRES (Réglages système)	93
● REGLAGES SYSTEME	93
● SELECTION D'UN REGLAGE POUR CONFIGURER UN REGLAGE SYSTEME	96
PARAMETRAGE DE L'ADRESSE IP DE L'APPAREIL VIA LES REGLAGES SYSTEME	97
● ACTIVATION/DESACTIVATION DHCP	97
● PARAMETRAGE AUTOMATIQUE DE L'ADRESSE IP.....	97
● PARAMETRAGE DE L'ADRESSE IP	98
PARAMETRES DU MODE D'UTILISATION CONTROLEE	99
● MODE D'UTILISATION CONTROLEE	99
● PARAMETRES DU MODE D'UTILISATION CONTROLEE.....	99
● SELECTION DE PARAMETRES DU MODE D'UTILISATION CONTROLEE	100

7 GUIDE DE DEPANNAGE

GUIDE DE DEPANNAGE	103
● PROBLEMES D'APPAREIL/DE COPIE.....	104
● PROBLEMES D'IMPRESSION ET DE NUMERISATION	107
● PROBLEMES DE MISE EN RESEAU	111
TEMOINS ET MESSAGES D'AFFICHAGE	113
RETRAIT DU PAPIER BLOQUE	114
● BOURRAGE PAPIER DANS LE RSPF	114
● BOURRAGE PAPIER DANS LE PLATEAU D'ALIMENTATION AUXILIAIRE	115
● BOURRAGE PAPIER DANS L'APPAREIL	116
● BOURRAGE PAPIER DANS LE MAGASIN PAPIER SUPERIEUR.....	119
● BOURRAGE PAPIER DANS LE MAGASIN PAPIER INFERIEUR	120
REPLACEMENT DE LA CARTOUCHE DE TONER	121

8

ENTRETIEN PERIODIQUE

VERIFICATION DU COMPTEUR TOTAL DE SORTIES ET DU NIVEAU DE TONER..... 122

- VERIFICATION DU COMPTEUR TOTAL DE SORTIES122
- VERIFICATION DU NIVEAU DE TONER.....123

ENTRETIEN PERIODIQUE..... 124

- NETTOYAGE DE LA VITRE D'EXPOSITION ET DU COUVERCLE/RSPF124
- NETTOYAGE DE LA VITRE DE NUMERISATION (SEULEMENT SI UN RSPF EST INSTALLE).....124
- NETTOYAGE DU ROULEAU D'ALIMENTATION PAPIER DU PLATEAU D'ALIMENTATION AUXILIAIRE125
- NETTOYAGE DES ROULEAUX DE PRISE PAPIER DU CHARGEUR DE DOCUMENTS.....125

9

ANNEXE

PERIPHERIQUES 126

- CASSETTE PAPIER DE 500 FEUILLES.....127

CONSERVATION DES FOURNITURES 128

- CONSERVATION APPROPRIEE128

10

FONCTIONS WEB DE LA MACHINE

A PROPOS DES PAGES WEB 129

- ACCES A LA PAGE WEB ET VISUALISATION DE L'AIDE 129

MODIFICATION/VERIFICATION DE L'ADRESSE IP DANS LA PAGE WEB 130

A PROPOS DES PAGES WEB (POUR LES UTILISATEURS) 131

CONFIGURATION DES REGLAGES DES CONDITIONS DE L'IMPRIMANTE 132

- COMMENT CONFIGURER LES REGLAGES 132
- MENU DE REGLAGE DES CONDITIONS DE L'IMPRIMANTE..... 133
- REGLAGE DES CONDITIONS DE L'IMPRIMANTE..... 133

A PROPOS DES PAGES WEB (POUR L'ADMINISTRATEUR)..... 135

PROTECTION DES INFORMATIONS PROGRAMMEES DANS LA PAGE WEB ([Mots de passe])..... 136

REGLAGES ADMINISTRATEUR..... 137

- CONFIGURATION D'UN REGLAGE DANS LES REGLAGES ADMINISTRATEUR 137
- REGLAGES ADMINISTRATEUR 137

NUMERISATION RESEAU..... 138

REGLAGES SSL 139

REGLAGES DE COURRIER ELECTRONIQUE POUR LES ETATS ET LES ALERTES 139

- CONFIGURATION DES INFORMATIONS 139
- SMTP INSTALLATION 139
- CONFIGURATION DES MESSAGES D'ETAT ... 140
- CONFIGURATION DES MESSAGES D'ALERTE..... 140

INTRODUCTION

Ce mode d'emploi décrit les fonctions de copie, d'impression et de numérisation des systèmes multifonctions numériques AR-7024/AR-7024D. Il explique également comment configurer les paramètres réseau pour utiliser l'appareil en tant qu'imprimante et scanner réseau.



- Lorsque la mention "AR-XXXX" apparaît dans ce mode d'emploi, remplacez "XXXX" par le nom de votre modèle. Pour savoir quel modèle vous utilisez, reportez-vous à la rubrique "[DIFFERENCES ENTRE LES MODELES](#)" (p.7).
- Les captures d'écran et les procédures qui apparaissent dans ce manuel concernent principalement Windows 10 pour les environnements Windows et MacOS 10.14 pour les environnements Macintosh. Dans les autres versions de Windows, certains écrans peuvent être différents des captures présentées dans ce manuel.
- Pour plus d'informations sur l'utilisation de votre système d'exploitation, reportez-vous au manuel de référence du système d'exploitation ou à l'aide en ligne.

Les écrans et messages de l'affichage ainsi que les noms principaux de ce manuel peuvent être différents de ceux de la machine réelle pour des raisons d'amélioration et de modification du produit.

UTILISATION DU MANUEL

Cet appareil a été conçu pour proposer des fonctions spéciales de copie dans un espace physique minimal et avec une facilité d'utilisation maximale. Pour utiliser pleinement toutes les fonctions de l'appareil, familiarisez-vous avec ce manuel et l'appareil. SHARP vous recommande d'imprimer ce document et de le conserver à portée de main de façon à pouvoir le consulter à tout moment lors de l'utilisation de la machine.

A PROPOS DES MANUELS

Les manuels relatifs à l'appareil sont les suivants :

Guide de démarrage

Ce manuel décrit :

- Les spécifications
- Les précautions à suivre pour utiliser l'appareil en toute sécurité

MODE D'EMPLOI (ce guide)

Ce manuel décrit :

- L'installation du logiciel permettant d'utiliser les fonctions imprimante et scanner de l'appareil avec votre ordinateur
- La nomenclature des pièces de l'appareil
- Le type de papier disponible pour cet appareil
- La procédure de copie de base et les fonctions de copie avancées
(Par exemple : rotation de l'image à 90 degrés, copie de plusieurs originaux sur une seule feuille de papier)
- La procédure d'impression de base et les autres fonctions d'impression fréquemment utilisées
(Par exemple : ajustement de l'image imprimée au papier, agrandissement/réduction de l'image imprimée)
- La numérisation sur l'appareil et à partir d'un ordinateur
- Le remplacement de la cartouche de toner et les périphériques
- Le dépannage lors de l'utilisation de l'appareil

SIGNIFICATION DU "R" DANS LES INDICATIONS DE FORMAT D'ORIGINAL ET DE FORMAT DE PAPIER

La lettre "R" à la fin d'un format de papier ou d'un format d'original (A4R, etc.) indique que l'original ou le papier est orienté horizontalement, comme le montre l'illustration ci-contre.

Les formats (B4, A3) qui peuvent être uniquement en orientation horizontale (Paysage), ne comportent pas de "R" dans leur indication de format.

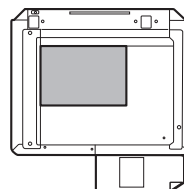

<Orientation horizontale (Paysage)>

CONVENTIONS UTILISEES DANS CE MANUEL



Informe l'utilisateur que le non-respect de l'avertissement peut entraîner des blessures.



Avertit l'utilisateur de l'endommagement éventuel de l'appareil ou de l'un de ses éléments si les précautions d'utilisation ne sont pas respectées.



Les remarques fournissent des informations relatives à l'appareil en ce qui concerne les spécifications, les fonctions, les performances, le fonctionnement et autres, qui peuvent être utiles à l'utilisateur.

RSPF

Ce manuel utilise le sigle "RSPF" pour le chargeur automatique recto-verso de documents.

DIFFERENCES ENTRE LES MODELES

Ce manuel concerne des modèles suivants.

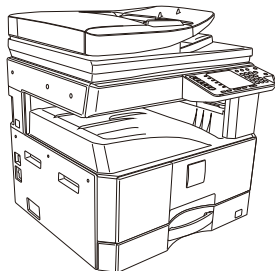
Modèle	AR-7024	AR-7024D
Apparence	 Lorsque RSPF est installé	
Vitesse de reproduction	24CPM	24CPM
Recto verso	-	Standard
Couvercle	Standard	En option
RSPF	En option	
Fonction réseau	En option	
Magasins papier	Un (250 x 1)	

AVANT D'INSTALLER LE LOGICIEL

Ce chapitre explique comment installer et configurer le logiciel nécessaire pour les fonctions d'impression et de numérisation de la machine.



Dans le présent manuel, le terme "CD-ROM" désigne le CD-ROM fourni avec l'appareil.

LOGICIEL

Le CD-ROM fourni avec l'appareil contient le logiciel suivant :

Pilote MFP

Pilote d'imprimante

Le pilote d'imprimante vous permet d'utiliser la fonction d'impression de l'appareil.

Le pilote d'imprimante comprend la fenêtre de statut d'impression. Il s'agit d'un utilitaire qui contrôle la machine et vous informe du statut d'impression, du nom du document en cours d'impression et des messages d'erreur.

Pilote de scanner

Le pilote de scanner vous permet d'utiliser la fonction de numérisation de l'appareil avec des applications compatibles TWAIN ou WIA.

Button Manager

Button Manager vous permet d'utiliser les menus du scanner sur l'appareil pour numériser un document.



Pour découvrir la fenêtre d'état d'impression, reportez-vous à "[PRESENTATION DE LA FENETRE D'ETAT D'IMPRESSION](#)" (p.76).

Lorsque le kit d'extension réseau est installé

Pilote d'imprimante

Le pilote d'imprimante comprend la fenêtre de statut d'impression. Il s'agit d'un utilitaire qui contrôle la machine et vous informe du statut d'impression, du nom du document en cours d'impression et des messages d'erreur.

Pilote de scanner (pilote TWAIN)

Le pilote de scanner vous permet d'utiliser la fonction de numérisation de l'appareil avec des application compatibles TWAIN.



Le scanner ne pas être installé avec une connexion USB.

Lorsque le kit d'extension réseau et le kit d'extension d'imprimante sont installés

Logiciels pour Windows

Pilotes d'imprimante

Les pilotes ci-dessous permettent d'utiliser la machine comme imprimante.

- **Pilotes d'imprimante PCL6**

La machine prend en charge les langages de description de page PCL6 de Hewlett-Packard.

- **Pilote d'imprimante PS***

Le pilote d'imprimante PS prend en charge le langage de description de page PostScript 3 développé par Adobe Systems Incorporated.

- **Pilote PPD***

Le pilote PPD permet à la machine d'utiliser le pilote d'imprimante Windows PS standard.

Pilote de scanner (pilote TWAIN)

Ce pilote permet d'utiliser la fonction numérisation de la machine depuis une application compatible TWAIN.

Logiciel pour Mac

Fichier PPD*

Le fichier de description d'imprimante prend en charge le langage de description de page PostScript3 développé par Adobe Systems Incorporated.

* Le kit d'extension PS3 est nécessaire.



Le scanner ne pas être installé avec une connexion USB.

BESOINS MATERIELS ET LOGICIELS

Vérifiez les besoins matériels et logiciels suivants avant d'installer le logiciel.

		AR-7024*1/AR-7024D*1
Type d'ordinateur		Ordinateur IBM PC/AT ou compatible équipé d'un port USB 2.0*2/1.1*3
Système d'exploitation*4	Pilote d'imprimante	Windows 8.1, Windows 10 Windows Server 2012*5, *7 Windows Server 2012 R2*5, *7 Windows Server 2016*7 Windows Server 2019*5, *7 OS X 10.9 to macOS 10.15*5, *6, *7
	Pilote de scanner	Windows 8.1, Windows 10 Windows Server 2012*5 Windows Server 2012 R2*5 Windows Server 2016*5 Windows Server 2019*5
Autres besoins matériels		Un environnement au sein duquel les systèmes d'exploitation de la liste ci-dessus puissent fonctionner correctement

*1 Lorsque le kit d'extension réseau est installé, les fonctions 10BASE-T/100BASE-TX LAN peuvent être utilisées.

*2 Le port USB 2.0 de la machine transfère les données à la vitesse spécifiée par la norme USB 2.0 (grande vitesse) uniquement si le pilote USB 2.0 de Microsoft est préinstallé sur l'ordinateur, ou si le pilote USB 2.0 pour Windows fourni par Microsoft via sa "Windows Update" est installé.

*3 Compatible avec les modèles disposant du système d'exploitation Windows 8.1, Windows 10, Windows Server 2012, Windows Server 2012 R2, Windows Server 2016 ou Windows Server 2019 et dotés d'une interface USB.

*4 Les droits d'administrateur sont nécessaires pour installer le logiciel à l'aide de l'assistant d'installation.

*5 Le kit d'extension réseau est nécessaire.

*6 Le kit d'extension PS3 est nécessaire.

*7 Si le kit d'extension d'imprimante est obligatoire.

INSTALLATION DU LOGICIEL

- Lorsque le kit d'extension réseau et le kit d'extension d'imprimante sont installés: (p.14)



- Les captures d'écrans de ce manuel sont fondamentalement valables pour Windows 10. Avec d'autres versions de Windows, certaines images peuvent être différentes de celles qui apparaissent ici.
- Si un message d'erreur apparaît, suivez les instructions à l'écran pour résoudre le problème. Une fois le problème solutionné, la procédure d'installation continuera. En fonction du problème, vous pouvez avoir à cliquer sur "Annuler" pour sortir de l'assistant d'installation. Dans ce cas, reprenez l'installation depuis le début après avoir résolu le problème.

1 Le câble USB ne doit pas être connecté à la machine. Assurez-vous que le câble n'est pas connecté avant de commencer.

Si le câble est connecté, une fenêtre "Plug and Play" apparaîtra. Dans ce cas, cliquez sur "Annuler" pour fermer la fenêtre et déconnectez le câble.



Le câble sera connecté lors de l'étape 12.

2 Insérez le CD-ROM dans son lecteur.

3 Cliquez sur l'icône "Explorateur de fichiers" () dans la barre d'outils, puis sur "Ce PC" et double-cliquez sur l'icône "CD-ROM" ().

- Sous Windows 8.1/Server 2012, double-cliquez sur l'icône "CD-ROM".
 - * Si l'icône n'est pas affichée dans Windows 2012, cliquez avec le bouton droit de la souris sur l'écran Démarrer (ou balayez vers le haut depuis le bord inférieur), puis cliquez sur l'App Bar → "Toutes les applications" → "Ordinateur", puis double-cliquez sur "CD-ROM".
 - * Si aucune icône n'est affichée sous Windows 8.1, cliquez sur l'icône () dans l'écran Démarrer et double-cliquez sur l'icône "CD-ROM".
- Sous Windows Server 2012 R2, cliquez avec le bouton droit de la souris sur le bouton "Démarrer", puis sur l'icône "Explorateur de fichiers" et "Ce PC", puis double-cliquez sur l'icône "CD-ROM".

4 Double-cliquez sur l'icône "setup.exe" ().



Si un message vous invitant à donner votre confirmation s'affiche, cliquez sur "Oui" ou "Autoriser".

5 La fenêtre "ACCORD DE LICENCE" apparaît. Assurez-vous d'avoir compris le contenu de l'accord de licence avant de cliquer sur le bouton "Oui".



Vous pouvez afficher l'ACCORD DE LICENCE dans une autre langue en sélectionnant la langue souhaitée dans le menu des langues. Pour installer le logiciel dans la langue sélectionnée, poursuivez l'installation avec cette langue sélectionnée.

6 Lisez le message de la fenêtre "Bienvenue" et cliquez sur le bouton "Suivant".

7 Pour raccorder l'appareil et un ordinateur directement via un câble USB, cliquez normalement sur le bouton "Standard" et allez à l'étape 11. Lorsque vous cliquez sur le bouton "Personnalisé", allez à l'étape suivante.

Pour installer automatiquement le pilote MFP (pilote imprimante/scanner) et Button Manager, sélectionnez "Standard".

8 Cliquez sur le bouton "Contrôleur MFP".



Cliquez sur le bouton "Affichage LISEZMOI" pour afficher des informations sur les éléments sélectionnés.

9 Sélectionnez "Connectée à cet ordinateur" et cliquez sur le bouton "Suivant".

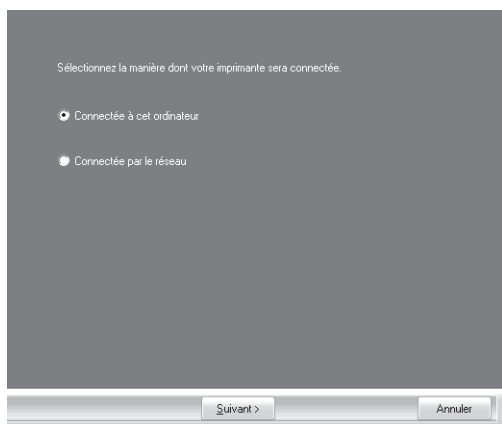

Suivez les instructions à l'écran.

Lorsque le message "L'installation du logiciel SHARP est terminée." apparaît, cliquez sur le bouton "OK".



Si une fenêtre d'avertissement concernant la sécurité apparaît, cliquez sur "Installer ce pilote quand même" ou "Installer".

10 Vous reviendrez alors à la fenêtre de l'étape 8.

Si vous souhaitez installer Button Manager, cliquez sur le bouton "Button Manager"

Si vous ne souhaitez pas installer Button Manager, passez à l'étape 11.



Suivez les instructions à l'écran.



Après l'installation, un message vous demandant de redémarrer votre ordinateur peut apparaître. Dans ce cas, cliquez sur le bouton "Oui" pour redémarrer votre ordinateur.

11 Une fois l'installation terminée, cliquez sur le bouton "Fermer"

Un message vous demandant de raccorder l'appareil à votre ordinateur apparaîtra. Cliquez sur le bouton "OK".



Après l'installation, un message vous demandant de redémarrer votre ordinateur peut apparaître. Dans ce cas, cliquez sur le bouton "Oui" pour redémarrer votre ordinateur.

12 Raccordez l'appareil à votre ordinateur à l'aide d'un câble USB.

- (1) Assurez-vous que l'appareil est allumé. (p.37)
- (2) Branchez le câble dans le connecteur USB (type B) de l'appareil.
L'interface USB de l'appareil est conforme à la norme USB 2.0 (Hi-Speed).
Veuillez vous procurer un câble USB blindé.

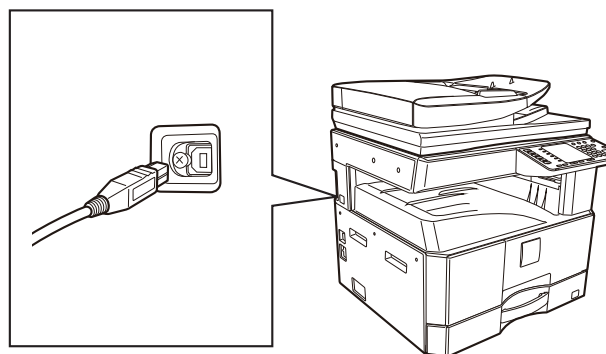

- (3) Raccordez l'autre extrémité du câble au connecteur USB (type A) de votre ordinateur.

13 Suivez les instructions de la fenêtre "Plug and Play" pour installer le pilote.

Suivez les instructions à l'écran.



Si une fenêtre d'avertissement concernant la sécurité apparaît, cliquez sur "Installer ce pilote quand même" ou "Installer".

Cela termine l'installation du logiciel.

Configuration nécessaire pour le mode USB 2.0 (Mode à grande vitesse)

- Le connecteur USB 2.0 de la machine transfère les données à la vitesse spécifiée par la norme USB 2.0 (grande vitesse) uniquement si le pilote USB 2.0 de Microsoft est préinstallé sur l'ordinateur, ou si le pilote USB 2.0 pour Windows fourni par Microsoft via sa page Web "Windows Update" est installé.
- Même lorsque le pilote Microsoft USB 2.0 est utilisé, il peut être impossible d'obtenir la pleine vitesse d'USB 2.0 si une carte PC supportant USB 2.0 est utilisée. Pour obtenir le dernier pilote (qui peut permettre une plus grande vitesse), contactez le fabricant de votre carte PC.
- La connexion est également possible en utilisant un port USB 1.1 sur votre ordinateur. Toutefois, les spécifications seront des spécifications USB 1.1 (pleine vitesse).
- Si votre ordinateur n'est pas compatible USB 2.0 (Haut débit), l'"interrupteur de mode USB 2.0" du réglage du système de la machine doit être positionné sur "Pleine vitesse". Pour plus d'informations, reportez-vous à la rubrique "[REGLAGES SYSTEME](#)" (p.93).

UTILISATION DE L'APPAREIL EN TANT QU'IMPRIMANTE PARTAGÉE

Si l'appareil est destiné à être utilisé comme imprimante partagée sur un réseau Windows, suivez ces étapes pour installer le pilote de l'imprimante sur l'ordinateur client.



Pour configurer les paramètres appropriés sur le serveur d'impression, reportez-vous au manuel d'utilisation ou au fichier d'aide de votre système d'exploitation.

1 Exécutez les étapes 2 à 6 de la section "INSTALLATION DU LOGICIEL" (p.10)

2 Cliquez sur le bouton "Personnalisée".

3 Cliquez sur le bouton "Contrôleur MFP".

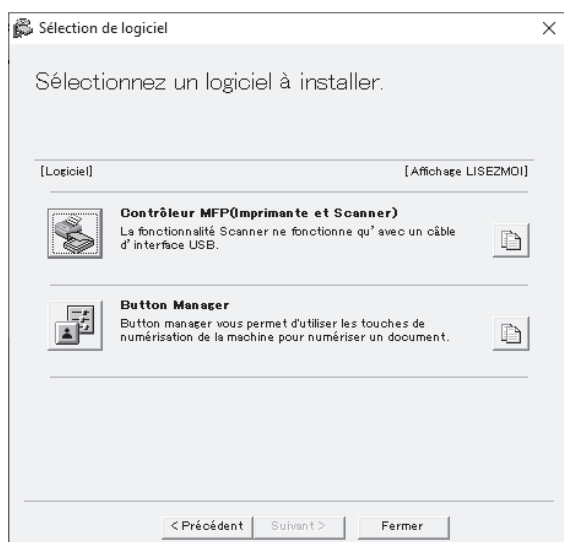

Cliquez sur le bouton "Affichage LISEZMOI" pour afficher des informations sur les éléments sélectionnés.

4 Sélectionnez "Connecté par le réseau" et cliquez sur le bouton "Suivant".

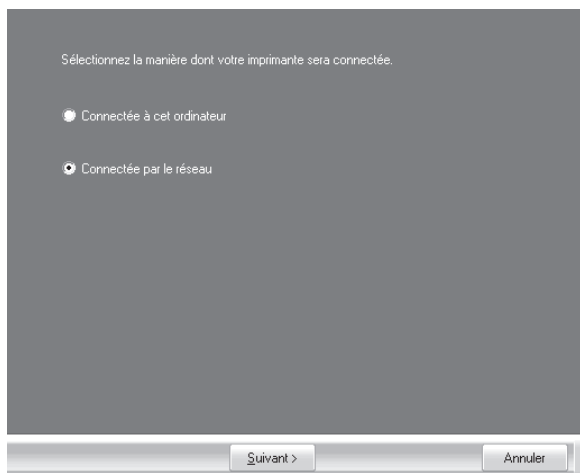

5 Cliquez sur la partie que vous souhaitez utiliser avec cette imprimante.

- (1) Sélectionnez le port MFP dans la liste.
- (2) Cliquez sur le bouton "Suivant".

6 Suivez les instructions à l'écran.

Lisez le message dans la fenêtre qui s'affiche et cliquez sur le bouton "Suivant". L'installation commence.



Si l'imprimante partagée n'apparaît pas dans la liste, vérifiez les paramètres du serveur d'impression.



Si une fenêtre d'avertissement concernant la sécurité apparaît, cliquez sur "Installer ce pilote quand même" ou "Installer".

7 Lorsque l'écran d'installation terminé apparaît, cliquez sur le bouton "OK".

8 Cliquez sur le bouton "Fermer" dans la fenêtre de l'étape 3.



Après l'installation, un message vous demandant de redémarrer votre ordinateur peut apparaître. Dans ce cas, cliquez sur "Oui" pour redémarrer votre ordinateur.

Cela termine l'installation du logiciel.

1

LORSQUE LE KIT D'EXTENSION RÉSEAU EST INSTALLÉ

Cette procédure décrit comment installer le logiciel d'un appareil équipé d'un kit d'extension réseau.

- Installation du pilote d'imprimante pour un appareil connecté au réseau : cette page
- Installation du pilote d'imprimante pour un appareil connecté par câble USB : page 16
- Installation du pilote d'imprimante PS ou PPD : page 18
- Installation de Printer Status Monitor : page 19
- Installation du pilote de scanner : page 20.



Si vous installez un pilote PCL, installez-le en vous reportant à la procédure indiquée sur cette page. (L'appareil doit être équipé du kit d'extension réseau et du kit d'extension d'imprimante.)

Installation du pilote d'imprimante.

Lorsque la machine est connectée à un réseau.

1 Insérez le câble LAN dans le port LAN de votre appareil.

Utilisez un câble réseau blindé.

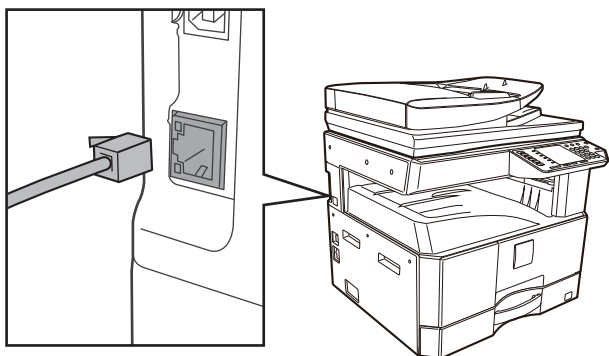

2 Insérez le CD-ROM dans son lecteur.

3 Cliquez sur l'icône "Explorateur de fichiers" () dans la barre d'outils, puis sur "Ce PC" et double-cliquez sur l'icône "CD-ROM" ().

- Sous Windows 8.1/Server 2012, double-cliquez sur l'icône "CD-ROM".
 - * Si l'icône n'est pas affichée dans Windows 2012, cliquez avec le bouton droit de la souris sur l'écran Démarrer (ou balayez vers le haut depuis le bord inférieur), puis cliquez sur l'App Bar → "Toutes les applications" → "Ordinateur", puis double-cliquez sur "CD-ROM".
 - * Si aucune icône n'est affichée sous Windows 8.1, cliquez sur l'icône () dans l'écran Démarrer et double-cliquez sur l'icône "CD-ROM".
- Sous Windows Server 2012 R2, cliquez avec le bouton droit de la souris sur le bouton "Démarrer", puis sur l'icône "Explorateur de fichiers" et "Ce PC", puis double-cliquez sur l'icône "CD-ROM".

4 Double-cliquez sur l'icône "setup" ().



Si un message vous invitait à donner votre confirmation s'affiche, cliquez sur "Oui" ou "Autoriser".

5 La fenêtre "ACCORD DE LICENCE" apparaît. Assurez-vous d'avoir compris le contenu de l'accord de licence avant de cliquer sur le bouton "Oui".



Vous pouvez afficher l'ACCORD DE LICENCE dans une autre langue en sélectionnant la langue souhaitée dans le menu des langues. Pour installer le logiciel dans la langue sélectionnée, poursuivez l'installation avec cette langue sélectionnée.

6 Cliquez sur le bouton "Suivant".

Suivez les instructions à l'écran.

7 Cliquez sur le bouton "Pilote d'imprimante".



8 Cliquez sur le bouton "Installation standard".



Lorsque "Installation personnalisée" est sélectionné, vous pouvez modifier les éléments ci-dessous. Lorsque "Installation standard" est sélectionné, l'installation a lieu comme indiqué ci-dessous.

- Méthode de connexion de la machine : Impression directe LPR (Recherche auto)
- Définir comme imprimante par défaut : oui
- Nom du pilote d'imprimante : non modifiable.
- Polices d'affichage de l'imprimante PCL (Uniquement lors de l'installation du pilote d'imprimante PCL, PS ou du pilote PPD): Installées

Si vous avez sélectionné "Installation personnalisée", sélectionnez "Impression directe LPR (Recherche auto)" et cliquez sur le bouton "Suivant".

9 Les imprimantes en réseau sont détectées. Sélectionnez la machine et cliquez sur le bouton "Suivant".



1



- Si la machine est introuvable, vérifiez qu'elle est sous tension et qu'elle est connectée au réseau, puis cliquez sur le bouton "Rechercher de nouveau".
- Vous pouvez également cliquer sur le bouton "Spécifiez la condition" et rechercher la machine en indiquant son nom (nom d'hôte) ou son adresse IP.

10 Suivez les instructions à l'écran.

Lisez le message dans la fenêtre qui apparaît et cliquez sur le bouton "Suivant".

L'installation commence.



Si une fenêtre d'avertissement concernant la sécurité apparaît, cliquez sur "Installer ce pilote quand même" ou "Installer".

11 Lorsque l'écran de fin de l'installation apparaît, cliquez sur le bouton "OK".

12 Cliquez sur le bouton "Fermer" dans la fenêtre de l'étape 7.



Après l'installation, un message vous invitant à redémarrer votre ordinateur peut apparaître. Si tel est le cas, cliquez sur le bouton "Oui" pour redémarrer votre ordinateur.

**Ilorsque l'appareil sera connecté à l'aide d'un câble USB
(lorsque le kit d'extension réseau ou le kit d'extension d'imprimante est installé)**

1 Exécutez les étapes 2 à 6 de la section "Lorsque la machine est connectée à un réseau." (p.14).

2 Cliquez sur le bouton "Pilotes d'imprimante".



3 Cliquez sur le bouton "Installation personnalisée".

4 Au moment d'indiquer la méthode de connexion de l'imprimante, sélectionnez "Connectée à cet ordinateur" et cliquez sur le bouton "Suivant".

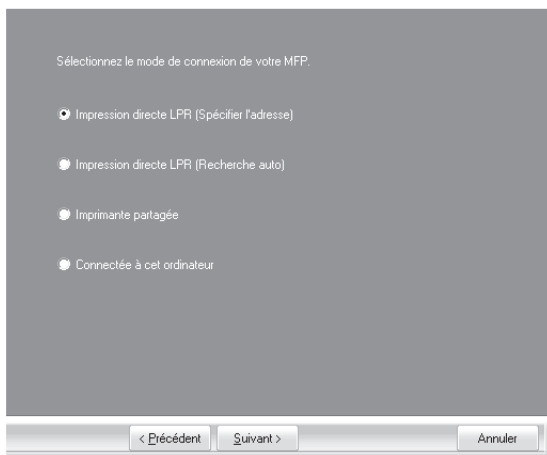

5 Suivez les instructions à l'écran.

Lisez le message dans la fenêtre qui apparaît et cliquez sur le bouton "Suivant".

Lorsque l'écran indiquant que l'installation est terminée apparaît, cliquez sur le bouton "OK".



Attention Si une fenêtre d'avertissement concernant la sécurité apparaît, cliquez sur "Installer ce pilote quand même" ou "Installer".

6 Cliquez sur le bouton "Fermer" dans la fenêtre de l'étape 2.

Lorsqu'un message vous demandant de raccorder l'appareil à votre ordinateur apparaît, cliquez sur le bouton "OK".



Remarque Après l'installation, un message vous demandant de redémarrer votre ordinateur peut apparaître. Dans ce cas, cliquez sur "Oui" pour redémarrer votre ordinateur.

7 Raccordez l'appareil à votre ordinateur à l'aide d'un câble USB.

- (1) Assurez-vous que l'appareil est allumé.
(p.37)
- (2) Branchez le câble dans le connecteur USB (type B) de l'appareil.
L'interface USB de l'appareil est conforme à la norme USB 2.0 (Hi-Speed).
Veuillez vous procurer un câble USB blindé.

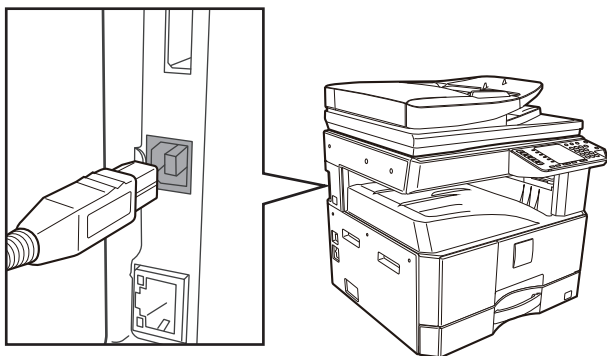

- (3) Raccordez l'autre extrémité du câble au connecteur USB (type A) de votre ordinateur.

8 L'installation du pilote d'imprimante PCL6 commence.



Si une fenêtre d'avertissement concernant la sécurité apparaît, cliquez sur "Installer ce pilote quand même" ou "Installer".



Le PCL6 peut être utilisé lorsque le kit d'extension réseau et le kit d'extension d'imprimante sont installés.

Cela permet de terminer l'installation.

Lors de l'installation du pilote d'imprimante PS ou du pilote PPD

L'installation est possible même après avoir connecté le câble USB. Assurez-vous de réinstaller le pilote après avoir suivi les étapes décrites aux pages 16 à 17.

1 Cliquez sur le bouton "Pilote d'imprimante".



2 Cliquez sur le bouton "Installation personnalisée".

3 Au moment d'indiquer la méthode de connexion de l'imprimante, sélectionnez "Impression directe LPR (Spécifier l'adresse)" et cliquez sur le bouton "Suivant".

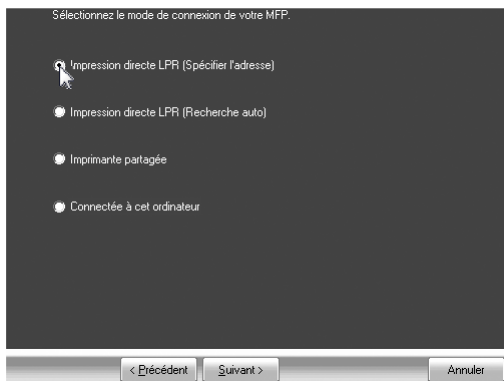

4 Entrez le nom ou l'adresse IP de votre imprimante. Lorsque la fenêtre de sélection de port s'affiche, sélectionnez le modèle à utiliser et cliquez sur le bouton "Suivant".

Lisez le message dans la fenêtre qui s'affiche et cliquez sur le bouton "Suivant".

5 Lorsque la fenêtre de sélection du pilote d'imprimante apparaît, décochez la case "PCL6", sélectionnez le pilote d'imprimante que vous souhaitez installer, puis cliquez sur le bouton "Suivant".

Sélectionnez la case du pilote d'imprimante à installer de façon à ce qu'une coche () apparaisse.

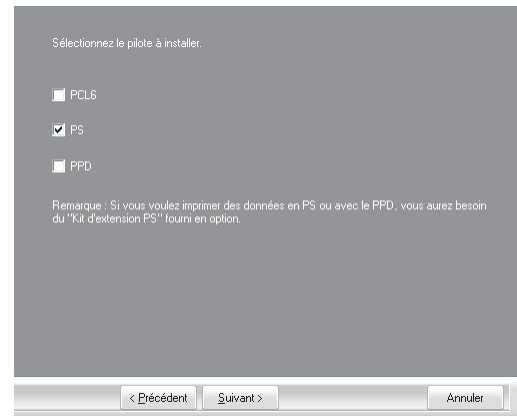

Remarque Le kit d'extension PS3 est nécessaire pour utiliser le pilote d'imprimante PS ou le pilote PPD.

6 Suivez les instructions à l'écran.

Lisez le message dans la fenêtre qui apparaît et cliquez sur le bouton "Suivant". L'installation commence.

Attention Si une fenêtre d'avertissement concernant la sécurité apparaît, cliquez sur "Installer ce pilote quand même" ou "Installer".

7 Lorsque l'écran de fin de l'installation apparaît, cliquez sur le bouton "OK".

8 Cliquez sur le bouton "Fermer" dans la fenêtre de l'étape 1.

Remarque Après l'installation, un message vous invitant à redémarrer votre ordinateur peut apparaître. Si c'est le cas, cliquez sur le bouton "Oui" pour redémarrer votre ordinateur.

Cela permet de terminer l'installation.

Installation de printer status monitor (Lorsque le kit d'extension réseau et le kit d'extension d'imprimante sont installés)

Printer Status Monitor est un utilitaire d'imprimante qui permet aux utilisateurs de vérifier l'état de la machine à l'écran, par exemple pour savoir si la machine est prête à imprimer. Printer Status Monitor affiche des informations sur les erreurs comme des bourrages papier, des informations de configuration de l'imprimante sous forme d'image, les formats papier utilisables et la quantité de papier restante.

Des droits administrateur sont requis pour installer le logiciel.



Vous ne pouvez pas utiliser Printer Status Monitor dans les situations suivantes :

- Lorsque la machine est connectée via un câble USB.

1 Téléchargez le Printer Status Monitor sur notre site Web et exécutez l'installation.

Pour plus d'informations, contactez votre revendeur ou votre représentant du service après-vente le plus proche.

2 Suivez les instructions à l'écran.

3 Lorsque l'écran de fin de l'installation apparaît, cliquez sur le bouton "Terminer".

Pour que Printer Status Monitor démarre automatiquement au démarrage de l'ordinateur, cochez la case "Exécuter Printer Status Monitor au démarrage" et cliquez sur le bouton "Terminer".



- Après l'installation, le fichier "lisezmoi" peut apparaître.
- Après l'installation, un message vous invitant à redémarrer votre ordinateur peut apparaître. Si c'est le cas, cliquez sur le bouton "Oui" pour redémarrer votre ordinateur.

Cela termine l'installation.

Pour les procédures d'utilisation de Printer Status Monitor, reportez-vous au fichier d'aide. Procédez comme suit pour afficher le fichier d'aide : Cliquez sur le bouton "Démarrer", sélectionnez "Toutes les applications" (ou "Tous les programmes"), puis "SHARP Printer Status Monitor" et enfin "Aide".

- Sous Windows 8.1/Server 2012 R2, cliquez sur l'icône (⏻) sur l'écran de démarrage, puis sélectionnez "Aide" dans le menu "SHARP Printer Status Monitor".
- Sous Windows Server 2012, cliquez avec le bouton droit de la souris sur la fenêtre de démarrage (ou glissez vers le haut depuis le rebord inférieur), puis sélectionnez "Barre des tâches" → "Toutes les applications" → "Aide" dans le menu "SHARP Printer Status Monitor".
- Sous Windows Server 2016/Server 2019, cliquez sur le bouton "Démarrer" (⏻), puis sélectionnez "Aide" dans le menu "SHARP Printer Status Monitor".

Installation du pilote de scanner

1 Exécutez les étapes 2 à 6 de la section "Lorsque la machine est connectée à un réseau." (p.14).

2 Cliquez sur le bouton "Pilote de Scanner (TWAIN)".

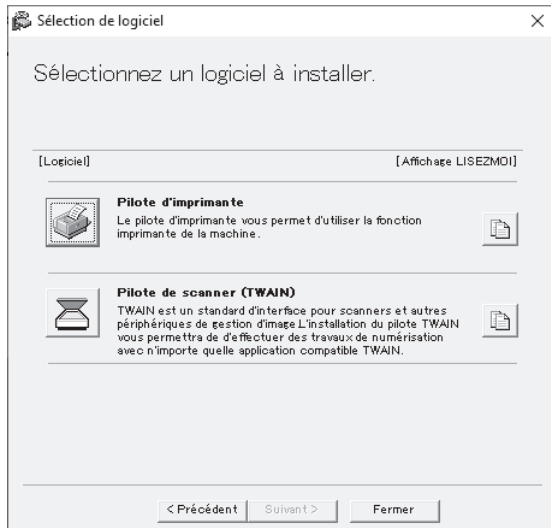

3 Suivez les instructions à l'écran.

Lisez le message dans la fenêtre qui apparaît et cliquez sur le bouton "OUI".

4 Lorsque la fenêtre de fin de l'installation apparaît, cliquez sur le bouton "OK".

5 Cliquez sur le bouton "Fermer" dans la fenêtre de l'étape 2.



Après l'installation, un message vous invitait à redémarrer votre ordinateur peut apparaître. Si c'est le cas, cliquez sur le bouton "Oui" pour redémarrer votre ordinateur.

Cela permet de terminer l'installation. Configurez ensuite l'adresse IP de la machine dans le pilote de scanner.

Lorsque le pilote de scanner est installé, l'utilitaire "Sélection du périphérique" est également installé. L'adresse IP de la machine est configurée dans le pilote de scanner via "Sélection du périphérique".

6 Cliquez sur le bouton "Démarrer", sélectionnez "Tous les programmes", sélectionnez "SHARP MFP TWAIN AC" ("SHARP MFP TWAIN K" sur une connexion réseau) Dans une connexion réseau et "Sélection du périphérique".

7 Cliquez sur le bouton "Rechercher".

Si vous connaissez l'adresse IP, vous pouvez cliquer sur la touche "Entrer" et saisir l'adresse IP sans chercher.

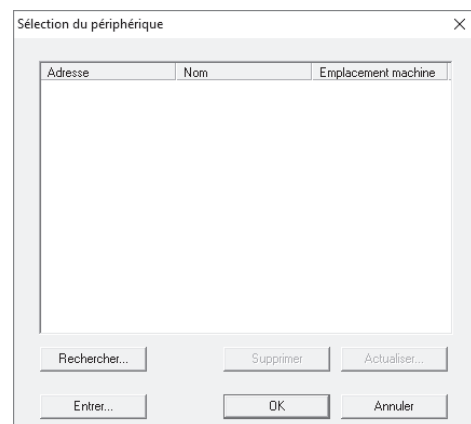

8 Sélectionnez l'adresse IP de la machine depuis le menu "Adresse" et cliquez sur le bouton "OK".

- N'oubliez de demander l'adresse IP de la machine à votre administrateur système (administrateur réseau).
- Vous pouvez entrer directement le nom de l'hôte ou l'adresse IP de la machine dans "Adresse".
- Si le numéro de port utilisé par la fonction scanner de la machine a été modifié, ajoutez deux points ":" après l'adresse IP puis entrez le numéro de port. (Normalement vous n'avez pas besoin d'entrer le numéro de port.)

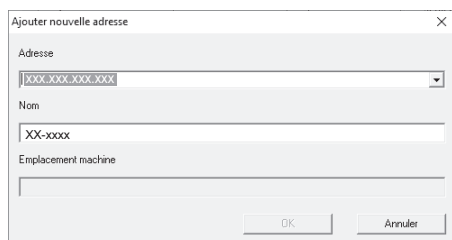

Ajouter nouvelle adresse

Adresse
xxx.xxx.xxx.xxx

Nom
XX-xxxx

Emplacement machine

OK Annuler

9 Cliquez sur le bouton "OK".

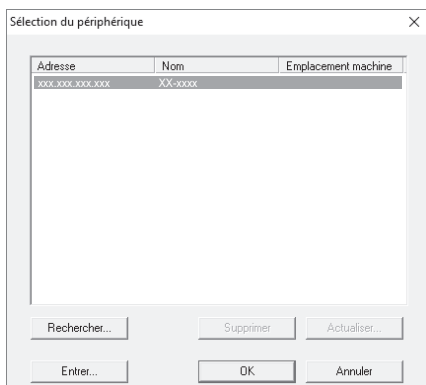

Sélection du périphérique

Adresse	Nom	Emplacement machine
xxx.xxx.xxx.xxx	XX-xxxx	

Rechercher... Supprimer Actualiser...

Entrer... OK Annuler

Cela termine la configuration du pilote de scanner.



INSTALLATION DES POLICES D'AFFICHAGE PS

Les polices utilisables par le pilote d'imprimante PS sont contenues dans le CD-ROM "PRINTER UTILITIES" qui accompagne le kit d'extension PS3. Installez ces polices nécessaires au pilote d'imprimante PS.



Pour installer sur OS X, consultez le fichier "LISEZMOI" sur le CD-ROM "PRINTER UTILITIES" qui est inclus dans le kit d'extension PS3.

1 Insérez le CD-ROM "PRINTER UTILITIES" qui accompagne le kit d'extension PS3 dans le lecteur CD de votre ordinateur.

2 Cliquez sur l'icône "Explorateur de fichiers" () dans la barre d'outils, puis sur "Ce PC" et double-cliquez sur l'icône "CD-ROM" ().

- Sous Windows 8.1/Server 2012, double-cliquez sur l'icône "CD-ROM".
 - * Si l'icône n'est pas affichée dans Windows 2012, cliquez avec le bouton droit de la souris sur l'écran Démarrer (ou balayez vers le haut depuis le bord inférieur), puis cliquez sur l'App Bar → "Toutes les applications" → "Ordinateur", puis double-cliquez sur "CD-ROM".
 - * Si aucune icône n'est affichée sous Windows 8.1, cliquez sur l'icône () dans l'écran Démarrer et double-cliquez sur l'icône "CD-ROM".
- Sous Windows Server 2012 R2, cliquez avec le bouton droit de la souris sur le bouton "Démarrer", puis sur l'icône "Explorateur de fichiers" et "Ce PC", puis double-cliquez sur l'icône "CD-ROM".

3 Double-cliquez sur l'icône "Setup" ().



Si un message vous invitait à donner votre confirmation s'affiche, cliquez sur "Oui" ou "Autoriser".

4 La fenêtre "ACCORD DE LICENCE" apparaît. Assurez-vous d'avoir compris le contenu de l'accord de licence avant de cliquer sur le bouton "Oui".



Vous pouvez afficher l'"ACCORD DE LICENCE" dans une autre langue en sélectionnant celle de votre choix dans le menu correspondant. Pour installer le logiciel dans la langue sélectionnée, poursuivez l'installation dans la langue sélectionnée.

5 Lisez le message dans la fenêtre "Bienvenue" et cliquez sur le bouton "Suivant".

6 Cliquez sur le bouton "Polices d'affichage PS".

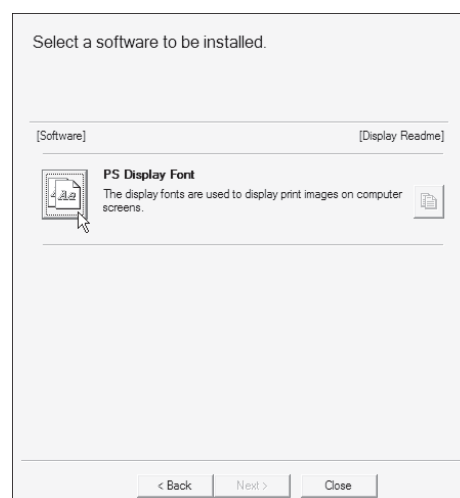

7 Suivez les instructions à l'écran.

8 Cliquez sur le bouton "Fermer" dans la fenêtre de l'étape 6.

CONFIGURATION DU PILOTE D'IMPRIMANTE

Après l'installation du pilote d'imprimante, vous devez configurer les réglages du pilote d'imprimante de façon adaptée au nombre de magasins papier de la machine et au format du papier chargé dans chacun d'entre eux.

1 Cliquez sur le bouton "Démarrer" (☰), cliquez sur l'icône "Réglages" (⚙️) → "Périphériques" → "Périphériques et imprimantes".

- Sous Windows Server 2012, cliquez sur le "Panneau de configuration" → "Matériel" → "Périphériques et imprimantes" → "Imprimantes".
- Sous Windows 8.1, cliquez sur l'icône (⏴) sur l'écran de démarrage, puis cliquez sur "Panneau de configuration" → "Matériel et audio" → "Afficher les périphériques et les imprimantes".

2 Cliquez avec le bouton droit de la souris sur l'icône du pilote d'impression "XX-xxxx", puis cliquez sur "Propriétés de l'imprimante".

3 Cliquez sur l'onglet "Configuration" et réglez la configuration de l'imprimante en fonction des options installées.

Réglez la configuration de l'imprimante correctement. Sinon, l'impression pourrait être défectueuse.

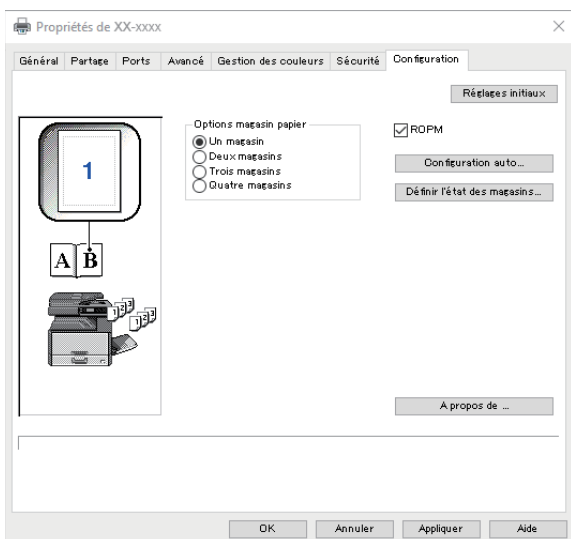

* Cet écran est lié au pilote d'imprimante SPLC avec installation réseau.



Pour le pilote PCL ou SPLC avec installation USB, pour configurer automatiquement les paramètres en fonction de l'état de la machine détectée, cliquez sur le bouton "Configuration automatique".

4 Cliquez sur "Définir l'état des magasins" et sélectionnez le format de papier chargé dans chaque magasin.

Sélectionnez un magasin du menu "Source papier", et le format de papier contenu dans celui-ci depuis le menu "Réglage du format papier". Répétez l'opération pour chaque magasin.

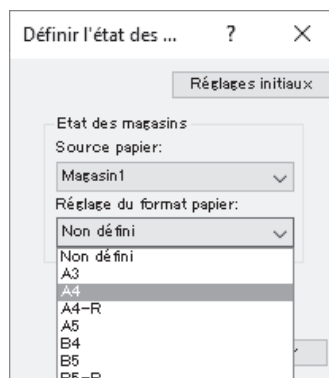

5 Cliquez sur le bouton "OK" de la fenêtre "Définir l'état des magasins".

6 Cliquez sur "OK" dans la fenêtre de propriétés de l'imprimante.

CONFIGURATION DE BUTTON MANAGER

Button Manager est un programme informatique qui fonctionne avec le pilote de scanner pour permettre la numérisation depuis l'appareil.

Pour pouvoir numériser via l'appareil, Button Manager doit être connecté au menu de numérisation de l'appareil. Suivez les instructions ci-dessous pour effectuer la liaison entre Button Manager et les événements du scanner.

1 Cliquez sur le bouton "Démarrer" (☐), cliquez sur l'icône "Réglages" (⚙️) → "Périphériques" → "Périphériques et imprimantes".

- Sous Windows Server 2012, cliquez sur le "Panneau de configuration" → "Matériel" → "Périphériques et imprimantes" → "Imprimantes".
- Sous Windows 8.1, cliquez sur l'icône (⏴) sur l'écran de démarrage, puis cliquez sur "Panneau de configuration" → "Matériel et audio" → "Afficher les périphériques et les imprimantes".

2 Cliquez avec le bouton droit de la souris sur l'icône "XX-xxxx", puis choisissez "Propriétés de la numérisation".

3 Dans l'écran "Propriétés", cliquez sur l'onglet "Evènements".

4 Sélectionnez "Menu de numérisation SC1:" dans le menu déroulant "Sélectionner un évènement".

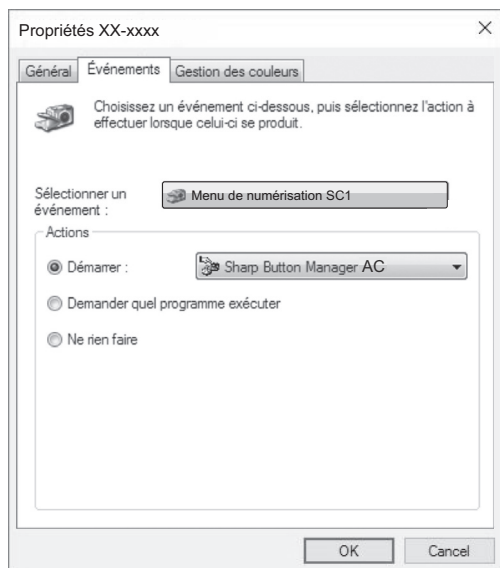

5 Sélectionnez "Démarrer ce programme", puis "Sharp Button Manager AC" dans le menu déroulant.

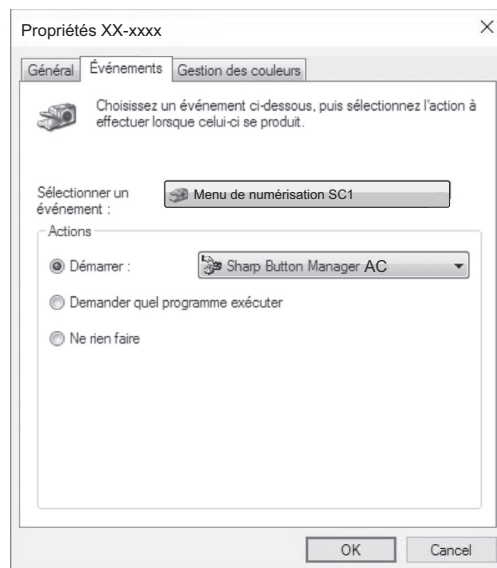

6 Répétez les étapes 4 et 5 pour connecter Button Manager à "Menu de numérisation SC2:" via "Menu de numérisation SC6:".

Sélectionnez "Menu de numérisation SC2:" dans le menu déroulant "Sélectionner un évènement". Sélectionnez "Démarrer ce programme", "Sharp Button Manager AA" dans le menu déroulant. Faites de même pour chaque menu de numérisation jusqu'à "Menu de numérisation SC6:".

7 Cliquez sur le bouton "OK".

Button Manager est maintenant connecté au menu de numérisation (1 à 6).

Les paramètres de numérisation de chaque menu de numérisation (1 à 6) peuvent être modifiés via la fenêtre de paramétrage de Button Manager.

Pour connaître les paramètres par défaut du menu de numérisation et les procédures de configuration de Button Manager, reportez-vous à la rubrique "[PARAMÈTRES DE BUTTON MANAGER](#)" (p.81).

DEPANNAGE

Si le logiciel n'est pas correctement installé, vérifiez les points suivants sur votre ordinateur.

La fenêtre "Plug and Play" n'apparaît pas

Si la fenêtre "Plug and Play" n'apparaît pas après avoir connecté la machine à votre ordinateur avec un câble USB et après avoir allumé la machine, suivez les étapes ci-dessous pour vérifier que le port USB est disponible.

- 1 Cliquez sur le bouton "Démarrer" (☰), cliquez sur "Système Windows", cliquez sur "Panneau de configuration", puis sur "Matériel et audio".**

Sous Windows 8.1, cliquez avec le bouton droit de la souris sur l'écran de démarrage (ou faites glisser vers le haut depuis le rebord inférieur), puis cliquez sur la barre d'applications → "Toutes les applications" → "Panneau de configuration" → "Matériel et audio" → "Gestionnaire de périphériques".

Sous Windows Server 2012 R2/Server 2019, cliquez avec le bouton droit de la souris sur le bouton "Démarrer".

- 2 Cliquez sur "Gestionnaire de périphériques", si un message apparaît à l'écran pour vous demander confirmation, cliquez sur "Continuer".**

"Contrôleurs de bus USB" apparaîtra dans la liste de périphériques.

- 3 Cliquez sur l'icône  à côté de "Contrôleurs de bus USB".**

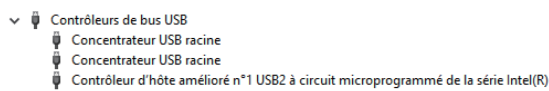

Deux éléments doivent apparaître : votre type de contrôleur de bus et votre racine hub (Root Hub). Si c'est le cas, vous pouvez utiliser le port USB. Si le "Contrôleurs de bus USB" affiche un point d'exclamation jaune ou n'apparaît pas, reportez-vous au manuel de votre ordinateur pour les problèmes d'USB ou contactez le fabricant de votre ordinateur.

- 4 Une fois que vous avez vérifié que le port USB est disponible, installez le logiciel comme expliqué à la section "INSTALLATION DU LOGICIEL" (p.10).**

Le pilote ne peut pas être correctement installé par "Plug and Play"

Si le pilote ne peut pas être correctement installé par "Plug and Play" (par exemple, "Plug and Play" ne copie pas les fichiers nécessaires à l'installation du pilote), suivez ces étapes pour éliminer les éléments inutiles puis installez le pilote comme expliqué à la section "INSTALLATION DU LOGICIEL" (p.10).

- 1 Cliquez sur le bouton "Démarrer" (☰), cliquez sur "Système Windows", cliquez sur "Panneau de configuration", puis sur "Matériel et audio".**

Sous Windows 8.1, cliquez avec le bouton droit de la souris sur l'écran de démarrage (ou faites glisser vers le haut depuis le rebord inférieur), puis cliquez sur la barre d'applications → "Toutes les applications" → "Panneau de configuration" → "Matériel et audio" → "Gestionnaire de périphériques".

Sous Windows Server 2012 R2/Server 2019, cliquez avec le bouton droit de la souris sur le bouton "Démarrer".

- 2 Cliquez sur "Gestionnaire de périphériques", si un message apparaît à l'écran pour vous demander confirmation, cliquez sur "Continuer".**

- 3 Cliquez sur l'icône  à côté de "Autres périphériques".**



Si "XX-xxxx" apparaît, sélectionnez et effacez l'élément.



Si "Autres périphériques" n'apparaît pas, fermez la fenêtre du "Gestionnaire de périphériques".

- 4 Installez le logiciel comme expliqué à la section "INSTALLATION DU LOGICIEL" (p.10).**

Désinstallation du logiciel

Si vous devez désinstaller le logiciel, suivez les étapes ci-dessous.

1 Cliquez sur le bouton "Démarrer" (☰), puis sur "Système Windows" et "Panneau de configuration".

- Sous Windows Server 2012, cliquez avec le bouton droit de la souris sur la fenêtre de démarrage (ou glissez vers le haut depuis le rebord inférieur), puis sélectionnez "Barre des tâches" → "Toutes les applications" → "Panneau de configuration".
- Sous Windows 8.1, cliquez sur l'icône (⏵) sur l'écran de démarrage, puis sur le "Panneau de configuration".

2 Cliquez sur "Désinstaller un programme".

3 Sélectionnez le programme ou pilote que vous souhaitez supprimer.

Pour plus d'informations, reportez-vous au manuel du système d'exploitation ou à l'aide.

4 Redémarrez votre ordinateur.

INSTALLATION ET CONFIGURATION SOUS MAC

Cette section explique comment installer le fichier PPD pour activer l'impression depuis un ordinateur Mac et comment configurer les réglages du pilote d'imprimante.

- Dans un environnement Mac, le kit d'extension imprimante et le kit d'extension PS3 doivent être installés pour utiliser la machine comme imprimante. En outre, la machine doit être connectée à un réseau. Il n'est pas possible d'utiliser une connexion USB.
- Le pilote de scanner et le pilote PC-Fax ne peuvent pas être installés sur un ordinateur Mac.

macOS



Les explications des écrans et des procédures sont valables pour la version Mac OS X v10.12. Les écrans peuvent varier d'un système d'exploitation à l'autre.

1 Insérez le "Software CD-ROM" dans le lecteur CD de votre ordinateur.

2 Double-cliquez sur l'icône "CD-ROM" (📀) sur le bureau et copiez le dossier "MacOS" sur votre ordinateur.

3 Double-cliquez sur le dossier "MacOS".

4 Double-cliquez sur le dossier correspondant aux versions du système d'exploitation.

5 Double-cliquez sur le fichier DMG.
Avant d'installer le logiciel, lisez bien "ReadMe First". "ReadMe First" se trouve dans le dossier "French" qui se trouve dans le dossier "Readme".

6 Double-cliquez sur l'icône "SH-L01" (📁).

Les lettres et les chiffres peuvent varier en fonction du modèle.

7 Cliquez sur le bouton "Continuer".



8 La fenêtre de la licence d'utilisation du logiciel s'ouvre. Assurez-vous d'en comprendre les termes puis cliquez sur le bouton "Continuer".

Un message vous demandant si vous acceptez les termes de la licence s'affiche. Cliquez sur le bouton "Accepter".



Si la licence apparaît dans une autre langue, changez la langue dans le menu langue.

9 Cliquez sur le bouton "Installer".

L'installation commence.



Si la fenêtre "Authentification" apparaît, saisissez votre mot de passe et cliquez sur le bouton "Installer le logiciel" (ou "OK").

10 Lorsque l'écran de fin d'installation s'affiche, cliquez sur le bouton "Fermer".

L'installation du logiciel est terminée. Configurez ensuite les réglages du pilote d'imprimante.

11 Cliquez sur "Préférences Système" dans le menu Apple et sélectionnez "Impresoras y escáneres".

12 Cliquez sur le bouton "+" et sélectionnez "Ajouter une imprimante ou un scanner".

Une fois l'imprimante automatiquement ajoutée, passez à l'étape 14.

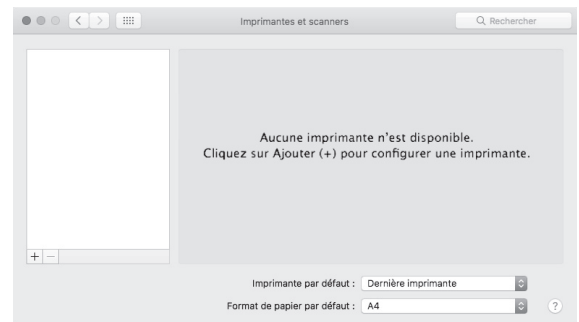

13 Configurez le pilote d'imprimante.

Si vous souhaitez utiliser la fonction IPP, reportez-vous à la section "[Impression à l'aide de la fonction IPP](#)" (p.30) pour configurer les réglages du pilote d'imprimante.



- 1 Cliquez sur l'icône "Par défaut".
- 2 Cliquez sur le nom de modèle de la machine.
 - Le nom du modèle de la machine se présente généralement sous la forme "xxxxxx".
 - * "xxxxxx" est une suite de caractères qui varie en fonction du modèle.
- 3 Assurez-vous que le fichier PPD de votre modèle a été sélectionné.

Le fichier PPD de la machine est sélectionné automatiquement.
- 4 Cliquez sur le bouton "Ajouter".
 - L'écran "Options installables" s'affiche. Sélectionnez la configuration de la machine et cliquez sur le bouton "Continuer".



Le fichier PPD est installé dans les dossiers suivants sur le disque de démarrage. "Library" - "Printers" - "PPDs" - "Contents" - "Resources"

14 Cliquez sur le bouton "Options y recambios" puis sur l'onglet "Gestionnaire" (ou "Options").

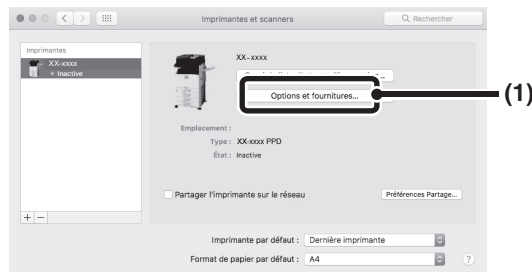

15 Sélectionnez la configuration de l'appareil.

Si vous avez sélectionné "Sélection automatique" en (3) à l'étape 14, la configuration de l'appareil est détectée puis configurée automatiquement. Vérifiez les réglages pour vous assurer qu'ils ont été correctement configurés.

- 1 Sélectionnez les options installées sur l'appareil.

Sous OS X 10.9 à macOS 10.12, avant de sélectionner l'option, sélectionnez "Options".
- 2 Cliquez sur le bouton "OK".
- 3 Cliquez pour fermer la fenêtre.



Vous pouvez vérifier les options installées sur la machine en les affichant sur la page Web de "Configuration de périphérique". (Notez toutefois que "Options magasin papier" doit être défini sur le nombre de bacs de la machine.)

La configuration du pilote d'imprimante est terminée.



Impression à l'aide de la fonction IPP

La machine peut imprimer à l'aide de la fonction IPP. Lorsque la machine est située à distance, cette fonction peut être utilisée à la place de la fonction fax pour imprimer une image de meilleure qualité qu'une télécopie. Si vous souhaitez utiliser la fonction IPP, suivez les étapes ci-dessous pour sélectionner le fichier PPD lors de la configuration du pilote d'imprimante (étape 12 en page 29).



Cette fonction peut être utilisée sur les modèles équipés du kit d'extension réseau.

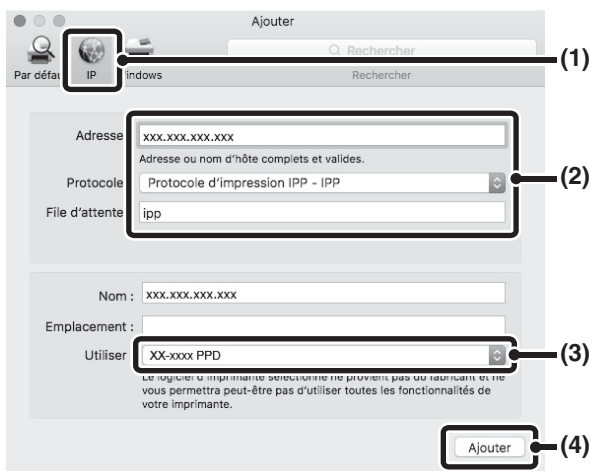

- 1 Cliquez sur l'icône "IP".**
- 2 Sélectionnez "Protocolo IPP (Internet Printing Protocol)" dans le champ "Protocolo". Entrez l'adresse de la machine (adresse IP ou nom de domaine) et le nom de la "File d'attente".**
Entrez "ipp" dans le champ "File d'attente" ..
- 3 Sélectionnez "Sélectionner un gestionnaire à utiliser" (ou "Sélectionner le logiciel de l'imprimante") dans "Utiliser" et cliquez sur le fichier PPD correspondant à votre modèle.**
- 4 Cliquez sur le bouton "Ajouter".**
L'écran de configuration de l'appareil s'affiche. Vérifiez que les réglages sont corrects et cliquez sur le bouton "OK".

2

Chapitre 2

AVANT D'UTILISER L'APPAREIL

Ce chapitre contient des informations de base qui doivent être lues avant d'utiliser l'appareil.

NOM DES DIVERS ELEMENTS ET FONCTIONS

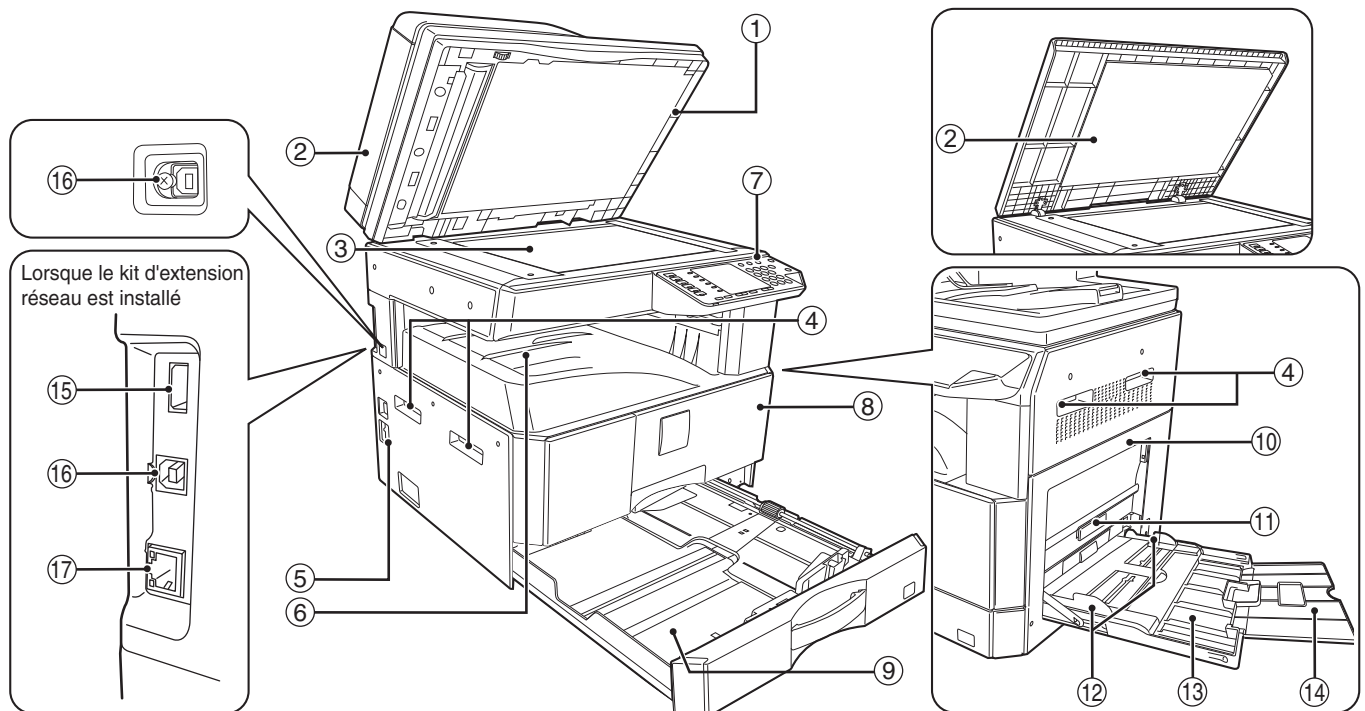

- ① **Tampon de nettoyage (avec le RSPF installé)**
Utilisez ce tampon pour nettoyer la vitre de numérisation. (p.124)
- ② **Couvercle du chargeur de documents (avec le RSPF installé) /couvercle**
Ouvrez-le pour faire des copies depuis la vitre d'exposition. (p.44)
- ③ **Vitre d'exposition**
Placez l'original à numériser face vers le bas. (p.44)
- ④ **Poignées**
Utilisez-les pour déplacer l'appareil.
- ⑤ **Interrupteur général**
Appuyez sur cet interrupteur pour mettre l'appareil sous tension et hors tension. (p.37)
- ⑥ **Plateau de sortie du papier**
Les copies et les impressions sont déposées sur ce plateau.
- ⑦ **Tableau de bord**
Comporte des touches de fonctionnement et des voyants de signalisation. (p.33)
- ⑧ **Capot avant**
Ouvrez ce capot pour dégager les bouchages papier et effectuer l'entretien de l'appareil. (p.116, p.117, p.121)
- ⑨ **Magasins papier**
Stockez le papier dans ce magasin. (p.38)
- ⑩ **Capot latéral**
Ouvrez ce capot pour dégager les bouchages papier et effectuer l'entretien de l'appareil. (p.115, p.116)
- ⑪ **Poignée du capot latéral**
Tirez sur cette poignée pour ouvrir le capot latéral. (p.115)
- ⑫ **Guides du plateau d'alimentation auxiliaire**
Réglez-les selon la largeur du papier. (p.40)
- ⑬ **Plateau d'alimentation auxiliaire**
Du papier et même du papier spécial (tel que du papier transparent) peut être utilisé dans le plateau d'alimentation auxiliaire. (p.40, p.55)
- ⑭ **Rallonge du plateau d'alimentation auxiliaire**
Tirez sur cette rallonge lorsque vous utilisez du papier grand format tel que les formats B4 et A3. (p.40)
- ⑮ **Connecteur USB 2.0 (type B) (lorsque le kit d'extension réseau est installé)**
Raccordez-le au périphérique USB.
- ⑯ **Port USB 2.0**
Connectez-le à votre ordinateur pour utiliser le mode imprimante.
- ⑰ **Connecteur 10Base-T/100Base-TX LAN**
Le connecteur permet de se relier au réseau pour tirer parti des modes imprimante et scanner (p.14).

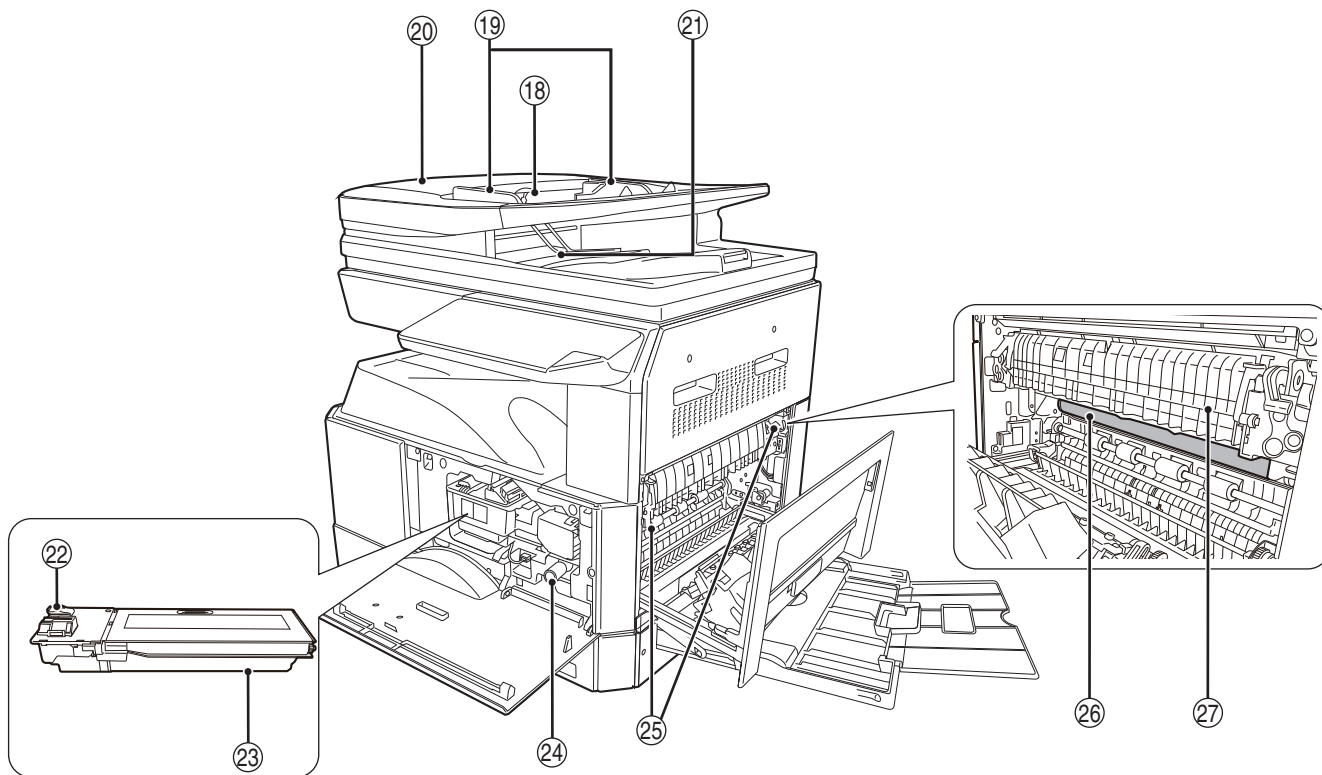

- ⑱ **Plateau du chargeur de documents (avec le RSPF installé)**
Placez l'original/les originaux à numériser face vers le haut. Contient jusqu'à 100 originaux. (p.46)
- ⑲ **Guides d'original (avec le RSPF installé)**
Réglez-les selon le format des originaux. (p.45)
- ⑳ **Capot du rouleau d'alimentation gauche (avec le RSPF installé)**
Ouvrez-le pour retirer les originaux bloqués. (p.114)
- ㉑ **Zone de sortie (avec le RSPF installé)**
Les originaux sortent ici de l'appareil après copie/numérisation.
- ㉒ **Levier de déverrouillage de la cartouche de toner**
Pour remplacer la cartouche de toner, tirez-la tout en poussant sur ce levier. (p.121)
- ㉓ **Cartouche de toner**
Contient du toner. (p.121)
- ㉔ **Bouton de rotation des rouleaux**
Tournez ce bouton pour retirer le papier bloqué. (p.116, p.117)

- ㉕ **Leviers de déverrouillage de l'unité de fixation**
Pour retirer un papier bloqué dans l'unité de fixation, poussez ces leviers vers le bas et retirez le papier. (p.117)

Avertissement L'unité de fixation est chaude. Ne touchez pas l'unité de fixation lorsque vous retirez du papier bloqué. Ceci risquerait d'entraîner une brûlure ou une blessure.

- ㉖ **Tambour photoconducteur**
Les copies d'originaux s'effectuent sur le tambour photoconducteur.
- ㉗ **Guide papier de l'unité de fixation**
Ouvrez pour retirer le papier bloqué. (p.118)

Remarque Le nom du modèle apparaît sur le capot avant de l'appareil.

TABLEAU DE BORD

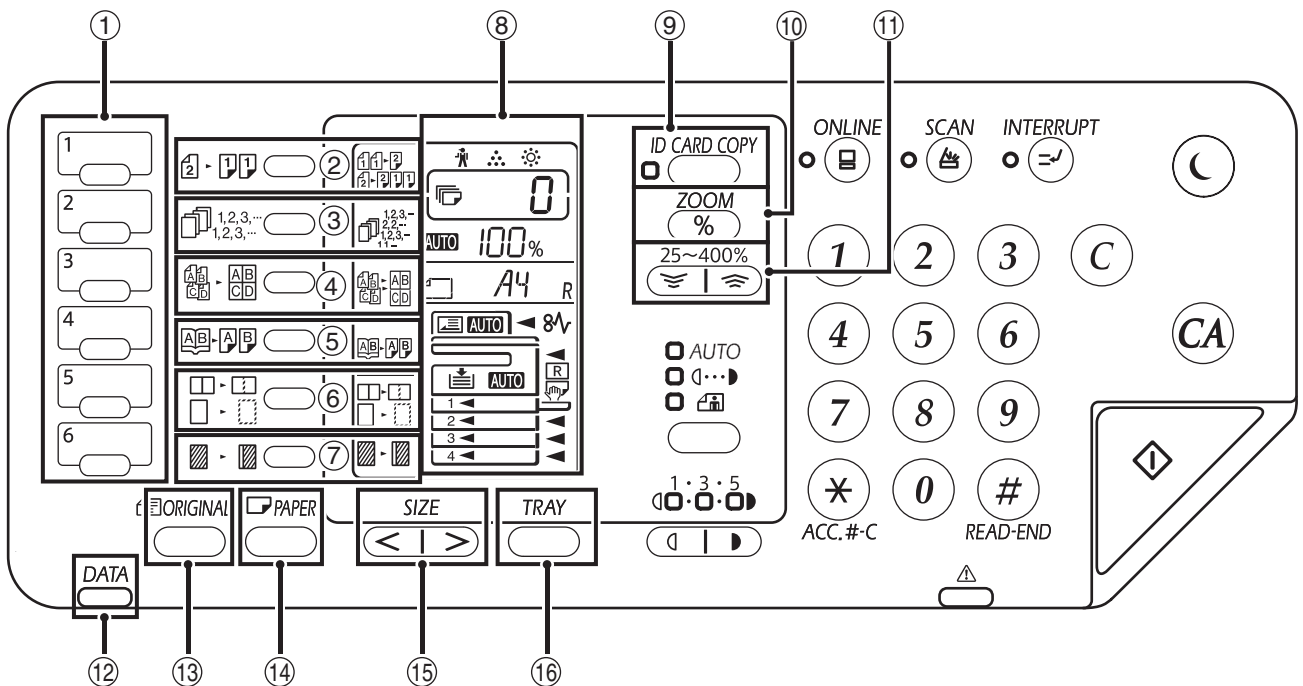

2

- ① **Touche MENU DE NUMERISATION**
Appuyez pour numériser à l'aide des touches sur la machine. (p.81)
- ② **Touche et témoins ORIGINAL COPIE** ([] - [])
Appuyez sur cette touche pour sélectionner les modes de copie recto et recto verso. (p.52)
- ③ **Touche TRI/GROUPE/TRI ROTATION** ([])
Permet de sélectionner le mode "TRI", "GROUPE" ou "TRI ROTATION". (p.59)
- ④ **Touche et témoins de copie 2 en 1 / 4 en 1** ([] - [])
Appuyez pour sélectionner le mode de copie "2 en 1" ou "4 en 1". (p.61)
- ⑤ **Touche et témoin de copie sur deux pages** ([] - [])
Utilisez cette touche pour réaliser des copies individuelles de deux pages d'un livre ouvert ou d'un autre original de deux pages. (p.56)
- ⑥ **Touche et témoins d'EFFACEMENT DES BORDS** ([] - [])
Appuyez sur cette touche pour sélectionner le mode "EFFACEMENT DES BORDS", "EFFACEMENT DU CENTRE" ou "EFFACEMENT BORDS + CENTRE". (p.64)
- ⑦ **Touche et témoin de DECALAGE DE LA MARGE** ([] - [])
Décale le texte ou la photo sur la copie pour laisser une marge de reliure sur le bord de la copie. (p.63)
- ⑧ **Affichage**
Indique le nombre de copies, ainsi que le taux de reproduction, le code de réglage ou la fonction du réglage système ou un code d'erreur le cas échéant.
- ⑨ **Touche ID CARD COPY/témoin**
Appuyez pour utiliser le mode copie de carte d'identité. (p.65)
- ⑩ **Touche ZOOM** ([])
Maintenez cette touche activée lorsque l'appareil n'est pas utilisée pour afficher le taux de reproduction sur l'affichage. (p.50)
- ⑪ **Touche Taux de reproduction** ([] , [])
Utilisez ces touches pour sélectionner tout taux de reproduction de réduction ou d'agrandissement de 25 % à 400 % par incréments de 1 %. (p.50)
- ⑫ **Témoin Notification de Données (Vert)** ([])
Le témoin s'allume ou clignote pour indiquer l'état d'une tâche. (p.36)
- ⑬ **Touche ORIGINAL**
Utilisez cette touche pour entrer le format d'original. (p.41)
- ⑭ **Touche PAPER**
Utilisez cette touche pour définir le format papier dans les magasins papier. (p.41)
- ⑮ **Touche SIZE**
Permet de sélectionner le format du papier. (p.35)
- ⑯ **Touche TRAY**
Utilisez cette touche pour sélectionner manuellement un magasin papier. (p.41)

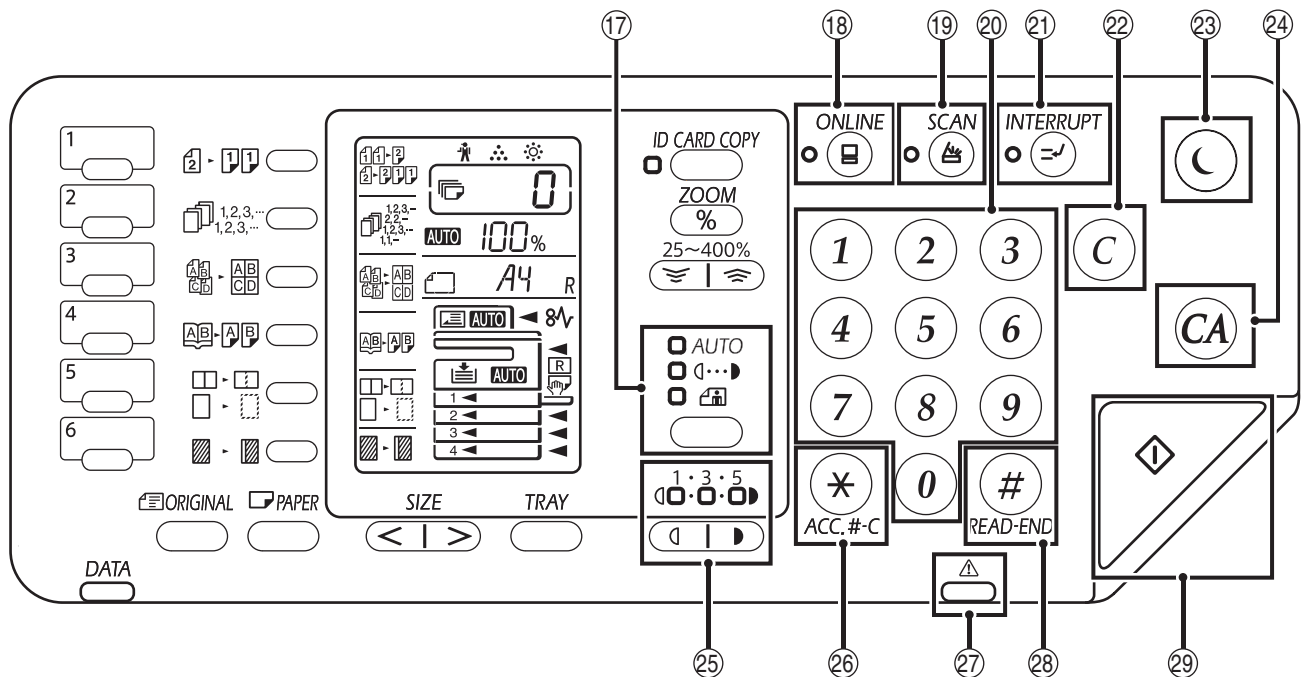

17 **Touche [AUTO/TEXT/PHOTO]** ()
Utilisez ces touches pour régler le niveau d'exposition MANUEL ou PHOTO. (p.47)

18 **Touche et témoin ONLINE** ()
Appuyez sur cette touche pour basculer l'appareil entre en ligne et hors ligne. Le témoin s'allume lorsque l'appareil est en ligne et s'éteint lorsque l'appareil est hors ligne. (p.66)

19 **Touche et témoin SCAN** ()
Appuyez sur cette touche pour activer le mode scanner de l'appareil et numériser à l'aide du logiciel Button Manager fourni. (p.79) Le témoin clignote au cours de la numérisation et de la transmission des données numérisées.

20 **Touches numériques**
Utilisez ces touches pour sélectionner le nombre de copies souhaité ou saisir des réglages système. (p.48)
Pour afficher le nombre total de pages sorties de l'appareil, maintenez la touche [0] enfoncée. (p.122)

21 **Touche et témoin INTERRUPT** ()
Interrompt une copie. (p.34)

22 **Touche d'effacement** ()
Efface l'affichage de la quantité de copies ou arrête une copie.

23 **Témoin d'économie d'énergie** ()
Permet de faire passer l'appareil en mode "Coupure automatique du courant" qui est une fonction d'économie d'énergie.
Le [Témoin d'économie d'énergie] () clignote lorsque l'appareil est en mode coupure automatique du courant. (p.37)

24 **Touche d'effacement total** ()
Efface tous les paramètres sélectionnés et réinitialise les paramètres initiaux de l'appareil. (p.37)

25 **Touches et témoins de contraste clair et foncé** ()

L'indicateur de niveau d'exposition sélectionné s'allume. (p.47)

26 **Touche d'effacement du code** () (ACC.#-C)
Lors de l'utilisation de la reproduction avec le mode d'utilisation contrôlée activé, appuyez pour ramener l'appareil en attente d'entrée de numéro de compte. (p.102)

27 **Témoin d'erreur** ()
S'allume ou clignote pour indiquer l'état de l'erreur. (p.36)

28 **Touche READ-END** ()
La reproduction commence si vous appuyez sur cette touche au moment de vérifier le nombre total de copies faites et si vous avez terminé de numériser les pages originales. (p.122)

29 **Touche et témoin de départ copie** ()
Appuyez pour effectuer une copie. (p.44) Appuyez également sur cette touche pour configurer les réglages système. La reproduction est possible lorsque le témoin est allumé.

AFFICHAGE

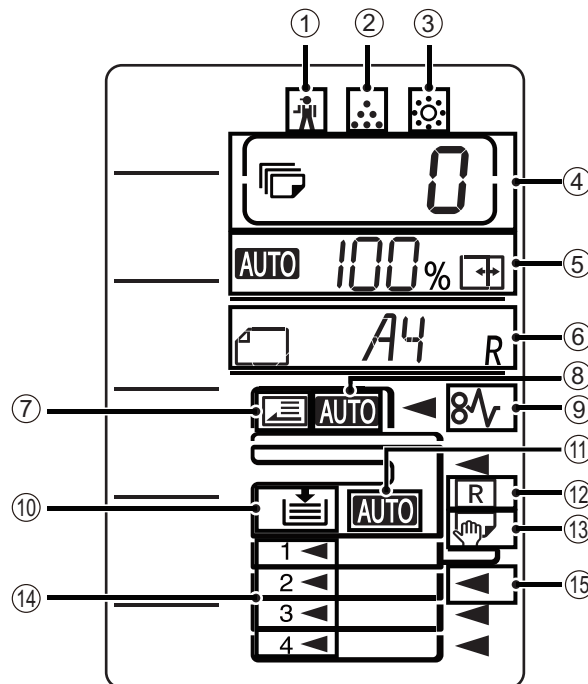

2

- ① [] **Témoin d'intervention technicien requise (p.113)**
- ② [] **Témoin de remplacement de cartouche de toner requis (p.113)**
- ③ [] **Témoin de remplacement de développeur requis (p.113)**
- ④ **Affichage du nombre de copies**
Indique le nombre de copies défini, la fonction du réglage système ou le code de réglage, ou encore un code d'erreur le cas échéant. Indique également le numéro du programme lorsque la fonction scanner est utilisée.
- ⑤ **Affichage du taux**
Indique le taux de reproduction.
 - [] : Témoin de sélection automatique du taux de reproduction. Apparaît lorsque le taux a été sélectionné automatiquement. (p.48)
 - [] : Apparaît lorsque le mode de copie XY est utilisé ou que le plateau d'alimentation auxiliaire est réglé sur le format de papier "EXTRA". (p.48)
- ⑥ **Affichage du format**
Indique le format du document original/papier placé dans l'appareil. La lettre "R" indique que le document original et le papier sont placés dans le sens horizontal.
 - [] [] : Lorsqu'un document original est placé, cette icône indique son orientation et son format. (p.48)
 - [] [] : L'orientation et le format du papier apparaissent lorsque vous vérifiez ou définissez le papier du magasin. (p.48)
- ⑦ **Témoin de détection de l'original**
S'allume lorsque qu'un original est présent dans le RSPF.
- ⑧ **Témoin de détection automatique du format de l'original**
S'allume lorsque le format de l'original est détecté automatiquement.
- ⑨ [] **Témoin de bourrage papier (p.113)**
- ⑩ **Témoin du magasin de papier**
Clignote lorsque le magasin est vide.
- ⑪ **Témoin de sélection automatique du papier**
Le papier au format approprié sera automatiquement sélectionné en fonction de la taille originale et du taux de reproduction sélectionné lorsque ce témoin est allumé. (p.46)
- ⑫ **Témoin de rotation automatique**
Apparaît lorsque la fonction de rotation de copie est utilisée. (p.46)
- ⑬ **Indicateur du plateau d'alimentation auxiliaire**
Apparaît lorsque le plateau d'alimentation auxiliaire est sélectionné. (p.46)
- ⑭ **Témoin du magasin de papier**
Le magasin de papier actuellement sélectionné s'allume. (p.46)
- ⑮ **Témoin de position du bourrage papier**
L'endroit où a eu lieu le bourrage papier s'allume. ()(p.114)

TÉMOIN DE NOTIFICATION

Le témoin de notification de données (DATA) et le témoin d'erreur (⚠) s'allument ou clignotent pour indiquer l'état de l'appareil.

Magasin	Témoin d'erreur (⚠) (rouge)	Témoin de notification de données (DATA) (vert)	
		Modèle1	Modèle2
Allumé	Erreurs n'interrompant pas le fonctionnement de l'appareil, telles qu'un toner presque vide.	Tâche en cours, telle que l'alimentation ou la sortie papier.	Etat de type Machine prête ou autres, pour lesquels des tâches peuvent être acceptées.
Clignote	Erreurs interrompant le fonctionnement de l'appareil, telles qu'un bourrage papier ou un toner vide.	Numérisation d'un original ou traitement de données	Traitement d'une tâche en cours

"Modèle 1" et "Modèle 2" sur le témoin de notification de données (DATA) peuvent être définis dans les réglages utilisateur. Reportez-vous à la rubrique ["REGLAGES SYSTEME" \(p.93\)](#).

MISE SOUS TENSION ET HORS TENSION

L'interrupteur général est situé sur le côté gauche de l'appareil.

MISE SOUS TENSION

Mettez l'interrupteur général en position "ON".

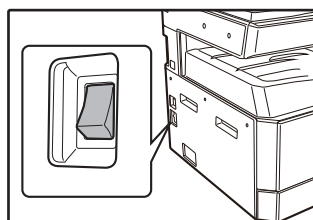

Pendant le préchauffage de la machine, la touche [DEPART COPIE] (☞) clignote. (La touche [DEPART COPIE] (☞) s'allume lorsque la machine est prête à copier)

MISE HORS TENSION

Vérifiez que l'appareil n'est pas en cours d'utilisation et mettez l'interrupteur général en position "OFF".

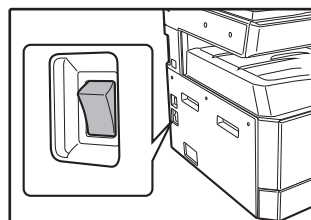

Si l'interrupteur général est éteint lorsque l'appareil est en cours d'utilisation, un bourrage papier risque de se produire et le travail en cours est annulé.

Vérifiez ce qui suit pour vous assurer que l'appareil n'est pas en cours d'utilisation.

- Le témoin de DEPART COPIE est allumé. (Etat initial)
- Le témoin d'ECONOMIE D'ENERGIE (Ⓞ) et la touche [DEPART COPIE] vont s'allumer (☞). (Mode préchauffage)
- Le témoin d'ECONOMIE D'ENERGIE (Ⓞ) va clignoter. (mode mise hors tension automatique)

Remarque

- La réinitialisation automatique est définie à l'origine pour retrouver les paramètres initiaux de copie lorsque la touche [EFFACEMENT TOTAL] (Ⓞ) est enfoncée, une minute après la fin d'une copie. Au cours du "Temps de réinitialisation automatique", tous les paramètres précédents sont effacés. Le réglage du "Temps de réinitialisation automatique" peut être modifié dans les programmes utilisateurs. (p.93)
- L'appareil est initialement réglé pour entrer automatiquement dans le mode d'économie d'énergie s'il n'est pas utilisé pour copier ou pour imprimer pendant une période pré-réglée. Ce réglage peut être changé dans les réglages système. (p.93)

Modes d'économie d'énergie

L'appareil dispose de deux modes d'économie d'énergie pour réduire la consommation globale de courant en réduisant ainsi le coût de fonctionnement. De plus, ces modes économisent les ressources naturelles et aident à réduire la pollution de l'environnement. Les deux modes d'économie d'énergie sont "Mode veille" et le "Mode coupure automatique du courant".

Mode veille

Cette fonction bascule automatiquement l'appareil en état de faible consommation d'énergie si le délai défini s'écoule sans que l'appareil ait été utilisé alors qu'il était sous tension. Le témoin d'économie d'énergie (Ⓞ) s'allume, cependant, les touches du tableau de bord peuvent être utilisées. Le fonctionnement normal reprend automatiquement lorsqu'une touche du tableau de bord est activée, un original est placé ou un travail d'impression est reçu.

Mode coupure automatique du courant

Cette fonction bascule automatiquement la machine dans un état qui consomme encore moins d'énergie que le mode veille si le délai défini s'écoule sans que l'appareil ait été utilisé alors qu'il était sous tension. Tous les témoins s'éteignent excepté le témoin d'économie d'énergie (Ⓞ) et le témoin de ONLINE. Pour reprendre le fonctionnement normal, appuyez sur la touche [Économie d'énergie] (Ⓞ). Le fonctionnement normal reprend également lors de la réception d'un travail d'impression.

En mode de coupure automatique de courant, aucune touche (excepté la touche de [Économie d'énergie] (Ⓞ)) ne peut être utilisée.

Remarque

Le temps de veille et le "Mode coupure automatique du courant" peuvent être modifiés à l'aide des réglages système. Il est conseillé de choisir des durées adaptées à votre utilisation de l'appareil. (p.93)

Paramètres initiaux

L'appareil adopte les paramètres initiaux à sa première mise sous tension, lorsque la touche [EFFACEMENT TOTAL] (Ⓞ) est activée et environ une minute après la dernière copie réalisée en mode quelconque.

Taux de reproduction: 100 %, **Exposition:** Automatique

Nombre de copies: 0, **Tous les modes particuliers du photocopieur:** Désactivé

Sélection automatique du papier: Activée, **Emplacement d'alimentation papier:** Le magasin sélectionné figure dans "Paramétrage du magasin par défaut" des réglages système. (p.95)

2

CHARGEMENT DU PAPIER

L'affichage papier clignote et l'affichage du magasin vide clignote. Ou lorsque le magasin sélectionné n'est pas installé ou est mal installé.

PAPIER

Pour obtenir de meilleurs résultats, n'utilisez que le papier recommandé par SHARP.

Type de magasin papier	Type de papier	Format	Grammage	Capacité
Cassette papier	Papier standard Papier recyclé Papier fin ^{*3}	A5R B5R B5 A4R A4 B4 A3	55 g/m ² à 105 g/m ² *1 (13 lb à 28 lb)	250 feuilles *2 (Chargez le papier en dessous de la ligne du magasin)
				500 feuilles *2 (Chargez le papier en dessous de la ligne du magasin)
Plateau d'alimentation auxiliaire ⁴	Papier standard Papier recyclé Papier fin ^{*3}	A6R à A3	55 g/m ² à 105 g/m ² (13 lb à 28 lb)	100 feuilles *2
	Transparent Etiquettes			Chargez les feuilles de papier une à une dans le plateau d'alimentation auxiliaire.
	Papier épais 1	A6R à A4	106 g/m ² à 128 g/m ² (28 lb à 32 lb)	Vous pouvez charger plusieurs feuilles de papier dans le plateau d'alimentation auxiliaire.
	Papier épais 2			
	Enveloppes	International DL (110 mm x 220 mm) Monarch (3-7/8" x 7-1/2") Commercial 10 (4-1/8" x 9-1/2") Envelope Chou 3 YOKEI-2 Kaku-2 Kaku-3 YOKEI-4	-	10 enveloppes

*1 En cas de copie ou d'impression en grande quantité sur du papier de 90 g/m² (24 lb), retirez les feuilles du plateau de sortie papier une fois que 100 pages ont été imprimées. Les sorties risquent de ne pas s'empiler correctement si plus de 100 pages s'accumulent.

*2 Le nombre de feuilles pouvant être défini varie selon le grammage du papier.

*3 Le papier fin ne peut pas être utilisé pour les copies recto-verso.

*4 Le plateau d'alimentation auxiliaire ne peut pas être utilisé pour les copies recto-verso.

Papiers spéciaux

Respectez ces directives lorsque vous utilisez des papiers spéciaux.

- Utilisez le papier transparent et les étiquettes recommandés par SHARP. L'utilisation d'un papier différent du papier recommandé par SHARP risque d'entraîner des bourrages papier ou des taches à la sortie. Si un papier différent du papier recommandé par SHARP doit être utilisé, chargez une feuille à la fois à l'aide du plateau d'alimentation auxiliaire (n'essayez pas de copier ou imprimer en continu).
- De nombreux papiers spéciaux sont commercialisés, certains papiers ne peuvent pas être utilisés avec cet appareil. Avant d'utiliser du papier spécial, contactez votre distributeur agréé.
- Avant d'utiliser un papier différent du papier recommandé par SHARP, effectuez une copie test pour vérifier si le papier convient.

CHARGEMENT DU PAPIER

Vérifiez que l'appareil n'est pas en cours de copie ou d'impression, puis respectez les étapes suivantes pour charger le papier.

Chargement du magasin papier

1 Tirez doucement sur le magasin jusqu'à ce qu'il arrive en butée.

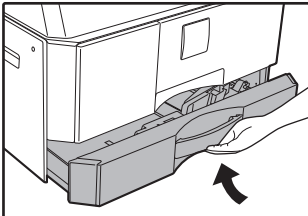

2 Poussez la plaque de pression vers le bas jusqu'à ce qu'elle se bloque.

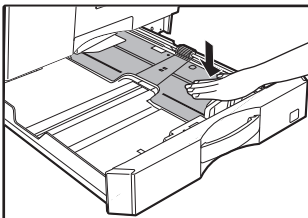

Poussez le centre de la plaque de pression vers le bas jusqu'à ce qu'elle se bloque.

3 Déployez les plaques de séparation dans le magasin.

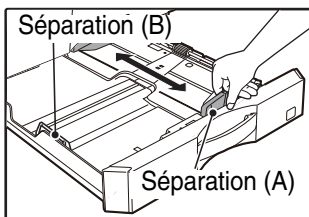

4 Chargez le papier dans le magasin.

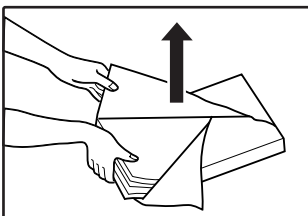

- Ouvrez le paquet et chargez les feuilles de papier sans déramer le papier.
- Vérifiez que la ramette de papier est bien droite avant de la charger.

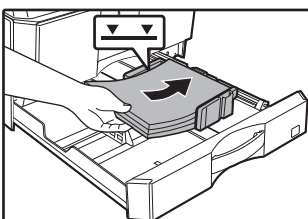

Remarque

- Ne chargez pas de papier au-dessus de la ligne du bac (jusqu'à 250 feuilles (jusqu'à 500 feuilles en cas d'utilisation de la cassette papier 500 feuilles)).
- N'ajoutez pas de papier à celui qui est déjà chargé. Plusieurs feuilles risqueraient de pénétrer simultanément.

5 Ajustez la position des plaques de séparation dans le magasin en fonction de la longueur et de la largeur du papier.

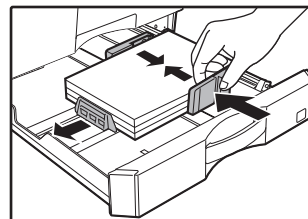

6 Poussez doucement le magasin papier dans l'appareil.

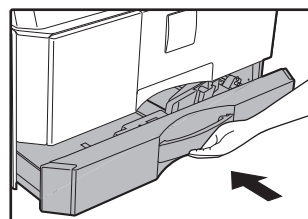

Remarque

- Si vous avez chargé un format de papier différent de celui chargé précédemment dans le magasin, consultez la section "[MODIFICATION DU PARAMETRE DE FORMAT PAPIER D'UN MAGASIN](#)" (p.41).
- En cas de bourrage papier, faites pivoter le papier de 180 degrés et rechargez-le.
- Lissez le papier roulé avant de l'utiliser.

2

Chargement du plateau d'alimentation auxiliaire

1 Dépliez le plateau d'alimentation auxiliaire.

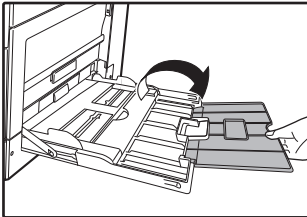
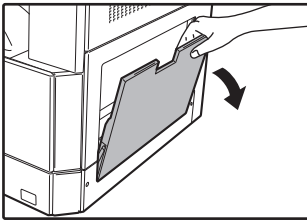

En cas d'alimentation en papier grand format tel que du papier au format B4 et A3, tirez la rallonge du plateau d'alimentation auxiliaire.

2 Réglez les guides papier selon la largeur du papier pour copies.

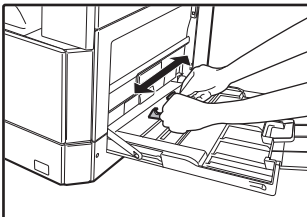

3 Poussez la plaque de pression vers le bas jusqu'à ce qu'elle se bloque.

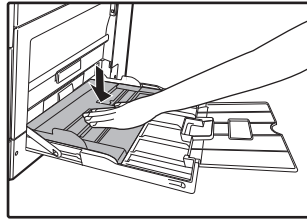

4 Insérez le papier (face d'impression vers le bas) directement dans le plateau d'alimentation auxiliaire.

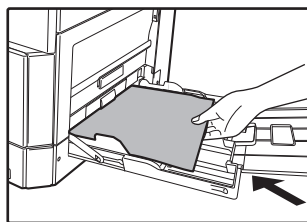

Pour empêcher un brouillage papier, vérifiez une fois de plus que les guides papier sont réglés selon la largeur du papier.

Remarque

- Si vous avez chargé du papier dans le plateau d'alimentation auxiliaire, appuyez sur la touche [TRAY] pour sélectionner le plateau d'alimentation auxiliaire. En effet, ce dernier n'est pas sélectionné automatiquement.
- Pour charger du papier épais dans le plateau d'alimentation auxiliaire, maintenez enfoncée la touche [PAPER] pendant au moins 5 secondes, utilisez la touche [TRAY] pour sélectionner le plateau d'alimentation auxiliaire et appuyez sur la touche [Taux de repro.] (☹, ☺) pour sélectionner "1" pour du papier épais 1 ou "2" pour du papier épais 2. Pour connaître les types de papier épais pouvant être utilisés, reportez-vous à la rubrique ""PAPIER" (p.38)".

Instructions d'insertion du papier dans le plateau d'alimentation auxiliaire

- Jusqu'à 100 feuilles de papier copie standard peuvent être placées dans le plateau d'alimentation auxiliaire.
- Veillez à placer du papier ou des enveloppes au format A6 ou B6 à l'horizontale comme illustré sur le schéma suivant (☐).

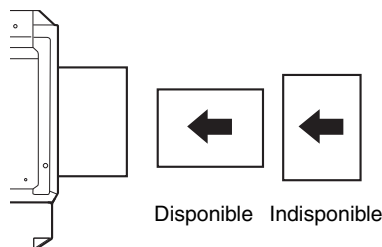

- Lorsque vous chargez des enveloppes, vérifiez qu'elles sont droites et plates et ne présentent pas de rabats mal collés (pas le rabat de fermeture).
- Les papiers spéciaux autres que du papier transparent, des étiquettes et des enveloppes recommandés par SHARP doivent être chargés une feuille à la fois dans le plateau d'alimentation auxiliaire.
- Lorsque vous ajoutez du papier, retirez d'abord tout papier restant dans le plateau, mettez-le avec le papier à ajouter et rechargez les deux en une seule pile. Le papier à ajouter doit être du même format et du même type que le papier déjà dans le plateau.
- N'utilisez pas de papier au format plus petit que l'original. Ceci entraînerait des copies tachées ou floues.
- N'utilisez pas de papier ayant déjà servi pour la copie ou l'impression.

Enveloppes

N'utilisez pas les enveloppes suivantes, ceci entraînerait des bourrages papier.

- Enveloppes avec onglets métalliques, agrafes, ficelles, trous ou fenêtres.
- Enveloppes en fibres grossières, papier carbone ou avec des surfaces brillantes.
- Enveloppes avec deux ou plusieurs rabats.
- Enveloppes avec bande, pellicule ou papier fixé au rabat.
- Enveloppes avec une pliure dans le rabat.
- Enveloppes avec de la colle sur le rabat à humidifier pour le fermer.
- Enveloppes avec étiquettes ou tampons.
- Enveloppes légèrement gonflées d'air.
- Enveloppes avec de la colle dépassant de la zone de collage.
- Enveloppes avec une partie de la zone de collage détachée.

MODIFICATION DU PARAMETRE DE FORMAT PAPIER D'UN MAGASIN

2

Respectez les étapes de modification du paramètre de format papier d'un magasin.



- Le paramètre du format papier ne peut pas être modifié lorsque l'appareil s'arrête temporairement en raison d'un manque de papier ou d'un bourrage papier ou au cours d'une interruption de copie.
- Au cours de l'impression (même en mode copie), le paramètre du format papier ne peut pas être modifié.
- Le format de papier A5 ne peut être sélectionné que dans le plateau d'alimentation auxiliaire.
- Ne chargez pas de papier au format différent du paramètre de format papier. Cela pourrait produire une image tachée, impure et sale. La copie sera impossible.

1 Maintenez la touche [PAPER] enfoncée pendant plus de 5 secondes pour définir le format papier sélectionné.

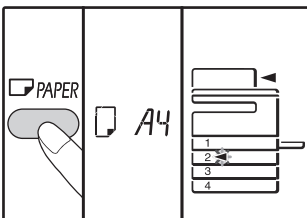

Le témoin d'emplacement d'alimentation papier sélectionnée en cours clignote et le témoin du format de papier correspondant (qui est en cours de réglage) s'allume en continu. Tous les autres témoins s'éteignent.

2 Si l'appareil dispose de plusieurs magasins papier, utilisez la touche de [TRAY] pour sélectionner le magasin papier dont vous voulez modifier le paramètre du format papier.

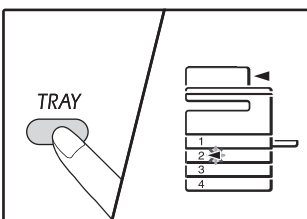

A chaque pression de la touche de [TRAY], un magasin papier est signalé par un témoin d'emplacement d'alimentation papier clignotant.

3 Utilisez la touche [SIZE] pour choisir le format papier.

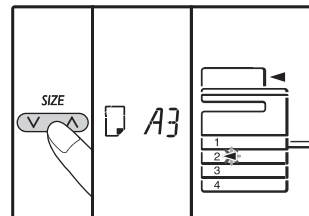

Modification du paramètre du format de papier du plateau d'alimentation auxiliaire

Pour modifier le paramètre du format de papier du plateau d'alimentation auxiliaire, maintenez enfoncée la touche [PAPER] pendant plus de 5 secondes, utilisez la touche [TRAY] pour sélectionner le plateau d'alimentation auxiliaire, puis choisissez le format de papier souhaité.

Personnalisation du paramètre du plateau d'alimentation auxiliaire

Si le plateau d'alimentation auxiliaire est sélectionné et que "EXTRA" est sélectionné en tant que format souhaité, vous pouvez également modifier le paramètre de format de papier en suivant la procédure ci-dessous.

- Saisissez la valeur de la direction horizontale/verticale à l'aide des touches numériques. Appuyez sur la touche [ZOOM] key () pour passer de la direction horizontale à la direction verticale et vice-versa.

La direction horizontale est sélectionnée :

Le témoin horizontal () s'allume

La direction verticale est sélectionnée :

Le témoin vertical () s'allume

Lorsque vous avez terminé, appuyez sur la touche

Valeur disponible

Direction	min. (mm)	max. (mm)
Horizontale	100	297
Verticale	139	420

4 Modifiez le format du papier du magasin sélectionné.

Reportez-vous à la rubrique "CHARGEMENT DU PAPIER" (p.39)

5 Appuyez sur la touche [DEPART COPIE] (↖), puis sur la touche de [PAPER].

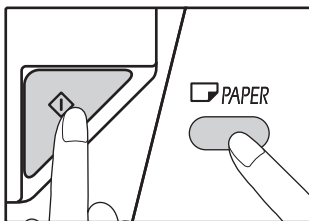

Pour modifier le paramètre du format papier d'un autre magasin, répétez les étapes 2 à 5 après avoir appuyé sur la touche [DEPART COPIE] (↖).

Remarque Collez l'étiquette de format papier pour le format sélectionné à l'étape 3 à sa place à l'extrême droite du magasin.

Points importants en mode d'impression

Assurez-vous que le paramètre du format papier du magasin est le même que celui du pilote d'imprimante. Par exemple, si le paramètre de format papier du magasin est A4R, choisissez "A4-R" comme "Réglage format papier". Pour plus d'informations, reportez-vous à la rubrique "CONFIGURATION DU PILOTE D'IMPRIMANTE" (p.23).

Mode de réglage facile (plateau d'alimentation auxiliaire uniquement)

Si vous utilisez le plateau d'alimentation auxiliaire, il est possible de définir facilement le format de papier dans le mode de réglage facile.



- Vous ne pouvez pas définir le type de papier au même moment.
- Si le format de papier est EXTRA, les valeurs numériques ne peuvent être enregistrées.

1 Utilisez le bouton [TRAY] pour sélectionner le plateau d'alimentation auxiliaire.

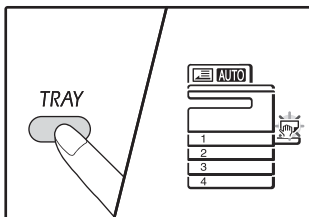

Le témoin du plateau d'alimentation auxiliaire s'allume.

2 Utilisez le bouton [SIZE] pour sélectionner le format de papier.

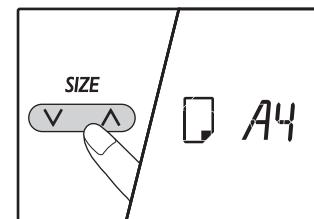

Le témoin du plateau d'alimentation auxiliaire clignote.

3 Appuyez sur le bouton [DEPART] (↖).

La taille de papier du plateau d'alimentation auxiliaire est confirmée.

MODIFICATION DU TYPE DE PAPIER DANS UN MAGASIN

Lorsque vous modifiez le type de papier utilisé dans un magasin, respectez toujours la procédure ci-dessous pour modifier les paramètres du papier du magasin.



- Le type de papier ne peut pas être défini lorsque le fonctionnement de l'appareil est suspendu en raison d'une pénurie de papier, d'un bouchage papier ou lors d'une interruption de copie. Le type de papier ne peut pas être défini pendant l'impression.
- Modifiez le paramètre type de papier en mode copie. Le paramètre ne peut pas être modifié pendant l'exécution d'une copie, ni en mode scanner.
- Ne chargez jamais un type de papier différent du paramètre du magasin. Cela pourrait entraîner des bouchages papier.

1 Suivez les étapes 1 à 5 de la rubrique "**MODIFICATION DU PARAMETRE DE FORMAT PAPIER D'UN MAGASIN**" (p.41), puis sélectionnez le magasin pour lequel vous souhaitez modifier le type de papier.

2 Appuyez sur la touche [Taux de reproduction] (☰, ☲).

Le témoin du magasin sélectionné pour le paramètre type de papier clignote alors, et l'affichage du taux change comme suit.

Affichage du taux	Type de papier
Désactivé	Papier standard
AUTO 0	Papier fin
AUTO 1	Papier épais 1*
AUTO 2	Papier épais 2*
AUTO 2-1 à AUTO 2-8	Enveloppes Pour l'affichage du taux et les types d'enveloppes, reportez-vous à la rubrique "Affichage des enveloppes".
AUTO 3	Etiquettes
AUTO 0HP	Transparent

* Pour connaître la différence entre Epais 1 et Epais 2, reportez-vous à la rubrique "PAPIER" (p.38).



Seuls les types papier ordinaire et papier fin peuvent être définis pour les magasins 1 à 4.

3 Après avoir appuyé sur la touche [DEPART COPIE] (☑), appuyez sur la touche [PAPER] pour quitter les réglages.

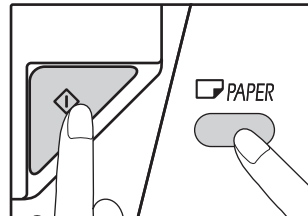

Pour modifier le réglage format du papier d'un autre magasin, répétez les étapes 2 à 5 après avoir appuyé sur la touche [DEMARRER] (☑).

Affichage des enveloppes

Affichage du taux	Types d'enveloppes
AUTO 2-1	Monarch
AUTO 2-2	Com-10
AUTO 2-3	DL
AUTO 2-4	C5
AUTO 2-5	YOKEI-2
AUTO 2-6	Kaku-2
AUTO 2-7	kaku-3
AUTO 2-8	YOKEI-4

2

FONCTIONNEMENT EN MODE COPIE, IMPRIMANTE ET SCANNER

Certaines opérations ne peuvent pas être réalisées simultanément lorsque l'appareil fonctionne en mode imprimante, en mode copie ou en mode scanner.

Modes		Copie	Impression	Numérisation à partir d'un ordinateur	Numérisation à partir de l'appareil
Copie	Entrée de touche de copie	Oui	Oui	Oui	Non
	En cours de copie		Non	Non	Non
Imprimante	En cours d'impression	Oui		Oui	Oui
Scanner	En cours d'aperçu avant numérisation/en cours de numérisation	Non	Oui		

Ce chapitre présente les fonctions de copie.

COPIE NORMALE

Cette section explique comment effectuer une copie classique.

Si le "Mode d'utilisation contrôlée" a été activé (p.99), entrez votre numéro de compte à trois chiffres.

Copie depuis la vitre d'exposition

1 Ouvrez le couvercle/RSPF et mettez l'original en place.

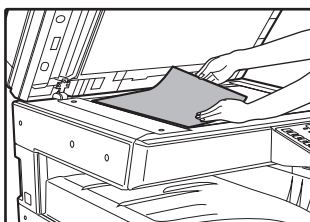
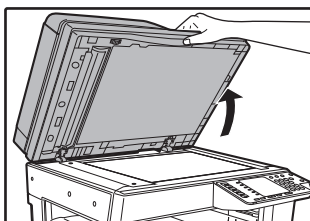

Placez l'original face contre la vitre d'exposition.



La vitre d'exposition est prévue pour recevoir tout type de document jusqu'au format A3.

2 Refermez le couvercle/RSPF.

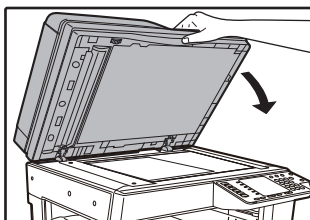

Lorsque l'original est en place, veillez à refermer le couvercle/RSPF. S'il reste ouvert, des bandes noires apparaîtront autour de la copie entraînant une surconsommation du toner.

3 Appuyez sur la touche [ORIGINAL].

4 Spécifiez le format de l'original à l'aide de la touche [SIZE].

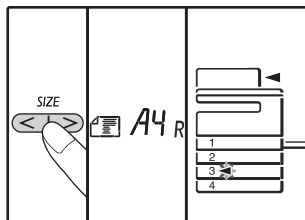

Lorsque le format d'original est sélectionné, le magasin contenant le même format de papier est automatiquement sélectionné. (Si l'imprimante dispose d'au moins deux magasins)

- Assurez-vous que le témoin TRAY s'allume. Si le témoin n'est pas allumé, aucun magasin ne correspond au format de papier de l'original. Chargez du papier du format nécessaire dans un magasin ou sélectionnez le plateau d'alimentation auxiliaire à l'aide de la touche [TRAY] et lancez la copie à partir du plateau d'alimentation auxiliaire.
- Le plateau d'alimentation auxiliaire doit être sélectionné manuellement.
- Pour copier sur du papier d'un format différent de celui de l'original, sélectionnez le papier à l'aide des touches [PAPER] et [SIZE].
- Une fois le format de l'original paramétré, appuyez sur la touche [DEPART COPIE] (↵).

5 Définissez le nombre de copies.

6 Appuyez sur la touche de [DEPART COPIE] (↵) pour commencer la copie.

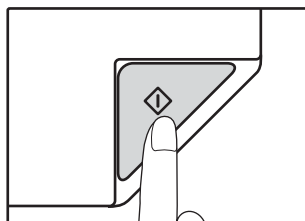

La copie sort sur le plateau de sortie du papier.



- Le plateau de sortie du papier peut contenir jusqu'à 250 feuilles de papier.
- Une minute environ après la fin de la copie, le "Temps de réinitialisation automatique" s'active et restaure les paramètres initiaux de copie. (p.37) Ce réglage peut être changé dans les réglages système. (p.93)
- Appuyez sur la touche [EFFACEMENT] (Ⓢ) pour arrêter la copie en cours.

Copie depuis le RSPF

- 1 Assurez-vous qu'un original n'a pas été oublié sur la vitre d'exposition. Fermez le RSPF.**

- 2 Réglez les guides d'original selon le format de l'original/des originaux.**

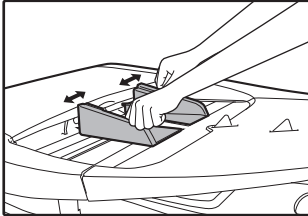

- 3 Déposez l'original/les originaux face vers le haut dans le plateau du chargeur de documents.**

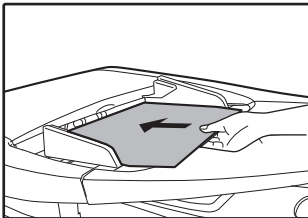

- Insérez l'original dans le plateau du chargeur de documents aussi loin que possible. Lorsque l'original est en place, le témoin RSPF s'allume.
- Le témoin de format d'original correspondant au format de l'original s'allume.
Les formats 5.5 x 8.5R, A5R, B5 et B5R ne peuvent pas être détectés.
- Si le témoin de format d'original clignote, tournez l'original pour qu'il soit dans le même sens que le témoin de format d'original.
- Assurez-vous que le témoin du FORMAT PAPIER s'allume.
Si le témoin n'est pas allumé, aucun magasin ne correspond au format de papier de l'original. Chargez du papier du format nécessaire dans un magasin ou sélectionnez le plateau d'alimentation auxiliaire à l'aide de la touche [TRAY] et lancez la copie à partir du plateau d'alimentation auxiliaire.
- Le plateau d'alimentation auxiliaire doit être sélectionné manuellement.
- Pour copier sur du papier d'un format différent de celui de l'original, sélectionnez le papier à l'aide des touches [PAPER] et [SIZE].



Ne placez pas d'originaux de formats différents ensemble dans le plateau de chargeur de documents. Ceci entraînerait des bourrages papier.

- 4 Définissez le nombre de copies.**

- 5 Appuyez sur la touche [DEPART COPIE] () pour commencer la copie.**

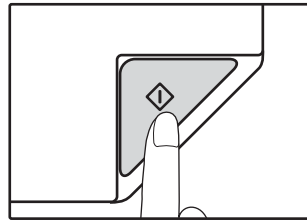

La copie sort sur le plateau de sortie du papier.
Le mode de sortie par défaut, lors de copies à partir du RSPF, est le mode tri série. (p.59)
Le mode de sortie par défaut peut être changé grâce à l'option "Sélection automatique tri" des réglages système. (p.95)



- Le magasin de papier peut contenir jusqu'à 250 feuilles de papier.
- Une minute environ après la fin de la copie, le "Temps de réinitialisation automatique" s'active et restaure les paramètres initiaux de copie. (p.37) Ce réglage peut être changé dans les réglages système. (p.93)
- Appuyez sur la touche [EFFACEMENT] () pour arrêter la copie en cours.
- S'il est difficile de retirer l'original du plateau du chargeur de documents, ouvrez d'abord le capot du rouleau d'alimentation gauche, puis retirez l'original. Si vous retirez l'original sans ouvrir le capot du rouleau d'alimentation gauche, l'original risque d'être sali.

Mode sélection automatique du papier (Si l'imprimante dispose d'au moins deux magasins)

Lorsque le témoin de sélection automatique du papier s'allume, le "Mode sélection automatique du papier" est activé.

Cette fonction sélectionne automatiquement le papier au même format que celui de l'original (papier A5, B5, B5R, A4, A4R, B4, A3). Le mode de sélection automatique du papier peut être changé dans les réglages système. (p.93)

- Si un réglage de zoom est sélectionné après avoir placé l'original, le format papier correspondant au réglage de zoom est automatiquement sélectionné.
- Le mode de sélection automatique du papier est annulé si la sélection de taux automatique est activée (p.48) ou si un magasin est sélectionné à l'aide de la touche [PAPER]. La sélection automatique du papier reprend lorsque vous appuyez sur la touche [EFFACEMENT TOTAL] (CA) ou lorsque le "Temps de réinitialisation automatique" s'active.

Retrait du couvercle

Pour copier des originaux de grandes dimensions tels que les journaux, retirez le couvercle. Pour le retirer, ouvrir le couvercle et soulevez-le en l'inclinant légèrement vers l'arrière. Pour remettre le couvercle en place, exécutez l'opération inverse.

Le RSPF ne peut pas être retiré.

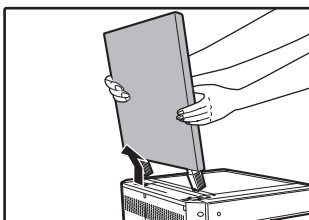

Copie de livres ou d'originaux présentant des plis ou des faux-plis

Appuyez sur le couvercle/RSPF lors de l'opération de copie comme illustré. Si le couvercle/RSPF n'est pas totalement fermé, des ombres risquent d'apparaître sur la copie ou celle-ci risque d'être floue. Aplatissez bien les originaux pliés ou froissés avant de les mettre en place.

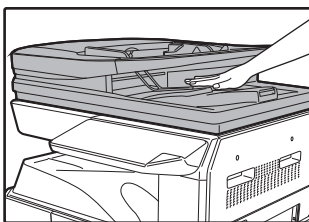

Originaux susceptibles d'être utilisés dans le RSPF

Les originaux aux formats A5 à A3 et 50 g/m² à 128 g/m² (13 lb à 32 lb) peuvent être utilisés. Un maximum de 40 pages peut être placé en une seule fois.

Copie ou numérisation recto verso: 50 g/m² à 105 g/m² (13 lb à 28 lb) peuvent être utilisés. Un maximum de 100 pages peuvent être placés en une fois.

La pile d'originaux ne doit pas dépasser le repère sur le plateau du chargeur de documents.



- Vérifiez que l'original ne comporte pas de trombones ou d'agrafes.
- Lissez les originaux roulés avant de les placer dans le plateau du chargeur de documents. Les originaux roulés peuvent entraîner des bourrages papier.
- Si vous placez plusieurs originaux de grammage élevé et que les originaux ne se chargent pas, diminuez le nombre d'originaux.

Originaux ne pouvant pas être utilisés dans le RSPF

Les originaux suivants ne peuvent pas être utilisés. Leur utilisation risquerait d'entraîner des bourrages papier ou des copies tachées ou floues.

- Transparents, papier calque ou autres papiers transparents ou translucides et photographies.
- Papier carbone, papier thermique.
- Originaux pliés, plissés ou tordus.
- Originaux collés, originaux détournés.
- Originaux avec trous de reliure.
- Originaux imprimés à l'aide d'un ruban encreur (impression par transfert thermique), originaux sur papier de transfert thermique.

Mode d'alimentation enchaînée

Si le "Mode d'alimentation enchaînée" est activé dans les réglages système (p.93), le témoin de RSPF clignote pendant environ 5 secondes après le chargement de tous les originaux. Si un nouvel original est placé dans le RSPF pendant ce temps, l'original se charge automatiquement et la copie commence.

REALISATION D'UNE COPIE PLUS SOMBRE OU PLUS CLAIRE

Le réglage de l'exposition automatique est activé à l'origine. Cette fonction règle automatiquement l'exposition de la copie selon l'original à copier. Si vous souhaitez sélectionner vous-même le niveau d'exposition, respectez les étapes suivantes. (Sélectionnez parmi deux types d'originaux et cinq niveaux d'exposition pour chaque type d'original.) Le niveau d'exposition utilisé dans le réglage d'exposition automatique peut également être modifié. ("REGLAGE DU NIVEAU D'EXPOSITION AUTOMATIQUE" (p.91))

Types d'originaux

- AUTO (AUTO)..... Un réglage d'exposition automatique est activé et l'exposition est automatiquement réglée selon l'original à copier. L'exposition est diminuée pour les zones en couleur et les ombres d'arrière-plan.
- TEXT (☐...☐)..... L'exposition est augmentée pour les zones claires et diminuée pour les arrière-plans sombres afin de rendre le texte plus lisible.
- PHOTO (☐...☐) Des images en demi-teinte dans la photo sont reproduites avec une plus grande clarté.

1 Appuyez sur la touche [AUTO/TEXT/PHOTO] (AUTO /☐...☐/☐...☐) pour sélectionner le type d'original.

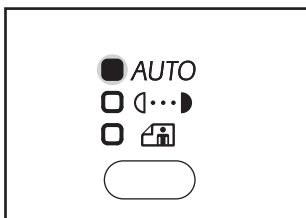

Pour régler manuellement l'exposition d'un original en mode manuel, appuyez jusqu'à ce que le témoin TEXT (☐...☐) s'allume. Pour copier une photo, appuyez sur cette touche jusqu'à ce que le témoin PHOTO (☐...☐) s'allume.



Pour revenir à un réglage automatique, appuyez sur cette touche jusqu'à ce que le témoin de mode AUTO (AUTO) s'allume.

2 Appuyez sur la touche [Contraste clair] (☐) ou sur la touche [Contraste foncé] (☐) pour régler l'exposition.

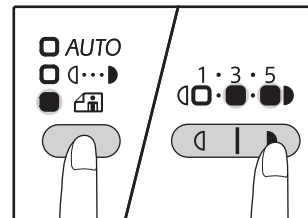

Pour obtenir une photo plus sombre, appuyez sur la touche [Contraste foncé] (☐). Pour obtenir une photo plus claire, appuyez sur la touche [Contraste clair] (☐). Si un niveau d'exposition 2 ou 4 est sélectionné, les deux témoins s'allument simultanément.



Directives de valeurs d'exposition

- 1 – 2 Originaux sombres comme les journaux
- 3 Originaux normaux
- 4 – 5 Texte en couleur ou texte écrit au crayon

3

SELECTION DU MAGASIN

Le mode de sélection automatique du papier (p.46) fonctionne normalement (sauf s'il a été désactivé). Par conséquent, lorsque l'original est placé sur la vitre d'exposition et lorsque le format d'original est sélectionné, ou lorsque l'original est placé dans le RSPF, le magasin contenant le même format papier que l'original est automatiquement sélectionné. Si vous souhaitez utiliser un magasin différent du magasin automatiquement sélectionné (par exemple, vous souhaitez agrandir ou réduire la copie ou utiliser le plateau d'alimentation auxiliaire), appuyez sur la touche [TRAY] pour sélectionner le magasin souhaité.

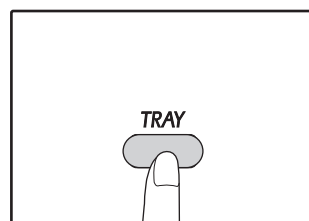

- Si le témoin de format papier souhaité ne s'allume pas, remplacez le papier du magasin par le papier au format souhaité. (p.41)
- La sélection automatique du taux (p.48) ne fonctionne pas lorsqu'un format papier est sélectionné.

Commutation automatique entre magasins (Si l'imprimante dispose d'au moins deux magasins)

Si le magasin manque de papier en cours de copie et qu'un autre magasin présente le même format papier et la même orientation de chargement (horizontale ou verticale), l'autre magasin est automatiquement sélectionné et la copie se poursuit. L'option de "Commutation automatique entre magasins" peut être changée dans les réglages système (p.94).

REGLAGE DU NOMBRE DE COPIES

Appuyez sur les touches numériques pour définir le nombre de copies.

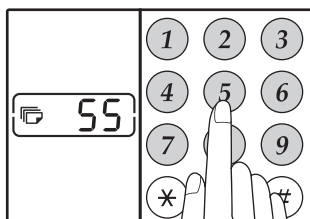

- Le nombre de copies défini s'affiche. Un maximum de 999 copies (paramétrage usine par défaut) peut être défini.
- Si vous souhaitez effectuer une seule copie, la copie est possible avec l'affichage indiquant "0".



Si vous entrez un nombre incorrect, appuyez sur la touche. (C) et saisissez le bon nombre.

Remarque importante en cas de réalisation d'un grand nombre de copies

Lorsque le nombre maximal de pages (250 pages environ) que peut contenir le plateau de sortie du papier est atteint, la copie s'arrête temporairement. Dans ce cas, retirez rapidement les copies et appuyez sur la touche [DEPART COPIE] () pour reprendre la copie. La copie s'arrête également après 500 pages et 750 pages. Retirez les pages et reprenez la copie de la même manière.



Le nombre maximum de copies peut être changé dans les réglages système. (p.94)

REDUCTION/AGRANDISSEMENT/ZOOM

La fonction de zoom active une sélection précise du taux de reproduction entre 25 % et 400 % par incréments de 1%. Il existe trois manières d'agrandir et de réduire des copies, comme expliqué ci-dessous.

- **Les taux de réduction et d'agrandissement peuvent être sélectionnés automatiquement.**
"SELECTION AUTOMATIQUE DU TAUX" (ci-dessous)
- **Les taux de réduction et d'agrandissement peuvent être sélectionnés manuellement.**
"SELECTION MANUELLE DU TAUX" (p.49)
- **Des paramètres séparés peuvent être sélectionnés pour le taux vertical et le taux horizontal.**
"SELECTION SEPARÉE DES TAUX DE REPRODUCTION VERTICAL ET HORIZONTAL (Copie ZOOM XY)" (p.50)

Les taux sélectionnables varient selon que l'original est placé sur la vitre d'exposition ou dans le RSPF.

Position de l'original	Taux pouvant être sélectionnés
Vitre d'exposition	25% – 400%
RSPF	50% – 200%

SELECTION AUTOMATIQUE DU TAUX

1 Placez l'original/les originaux dans le plateau du chargeur de documents ou sur la vitre d'exposition.

2 Si l'original est placé sur la vitre d'exposition, sélectionnez le format d'original. (p.44)



- La sélection automatique du taux peut être utilisée lorsque le format de l'original est A5, B5, B5R, A4, A4R, B4, A3.
- Lorsque l'original est en place, veillez à refermer le couvercle/RSPF. S'il reste ouvert, des bandes noires apparaîtront autour de la copie entraînant une surconsommation du toner.

3 Utilisez la touche [SIZE] pour sélectionner le magasin papier au format papier souhaité.

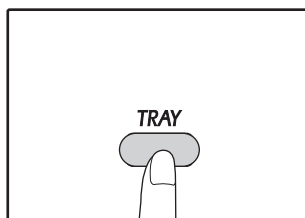

Cette fonction ne peut être utilisée en cas d'utilisation de papier pour copies au format non standard ou en cas d'utilisation du plateau d'alimentation auxiliaire.

4 Appuyez sur la touche [ZOOM] ().

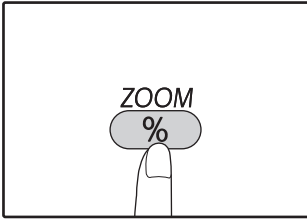

Le témoin de sélection automatique du taux () s'allume et le taux correspondant au format d'original et au format papier est sélectionné. (Le témoin du taux sélectionné s'allume.)

Remarque

- Lorsque le taux est inférieur à 50 %, 50 % apparaît sur l'affichage et clignote.
- Lorsque le taux est supérieur à 200 %, 200 % apparaît sur l'affichage et clignote.
- Si le témoin [R] clignote, modifiez l'orientation de l'original placé.
- Si la copie est effectuée lorsqu'un témoin de sélection de taux pré-réglé clignote, la copie risque de sortir de la page.



5 Définissez le nombre de copies et les autres paramètres de copie, puis appuyez sur la touche [DEPART COPIE] ().

La copie sort sur le plateau de sortie du papier.

Remarque

Pour annuler la [ZOOM], appuyez de nouveau sur la touche de sélection automatique du taux ().

SELECTION MANUELLE DU TAUX

Les copies peuvent être réduites à 25 % ou agrandies à 400 %. Les touches de sélection [ZOOM] () peuvent être activées pour sélectionner rapidement un taux parmi dix taux pré-réglés. De plus, les touches [Taux de reproduction] ( , ) peuvent être activées pour sélectionner le taux par incréments de 1 %.

1 Placez l'original/les originaux dans le plateau du chargeur de documents ou sur la vitre d'exposition.

2 Si l'original est placé sur la vitre d'exposition, sélectionnez le format d'original. (p.44)

Remarque

Lorsque l'original est en place, veillez à refermer le couvercle/RSPF. S'il reste ouvert, des bandes noires apparaîtront autour de la copie entraînant une surconsommation du toner.

3 Utilisez les touches de sélection [ZOOM] () et les touches [Taux de reproduction] (,) pour sélectionner le taux de reproduction souhaité.

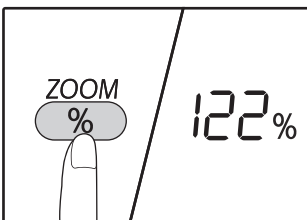



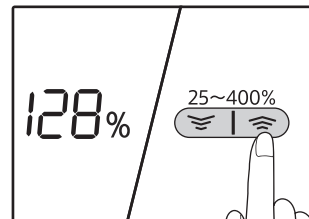

Sélection d'un taux pré-réglé

Appuyez sur la touche de sélection [ZOOM] () pour sélectionner les taux pré-réglés, "AUTO", "25%", "50%", "70%", "81%", "86%", "115%", "122%", "141%", "200%" et "400%".



Réglage fin du taux

Tout taux compris entre 25 % et 400 % peut être réglé par incréments de 1 %.

Appuyez sur une touche de sélection [ZOOM] () pour définir le taux le plus proche, puis appuyez sur les touches [Taux de reproduction] ( ou ) pour augmenter ou diminuer le taux. Pour augmenter ou diminuer rapidement le taux de zoom, maintenez les touches [Taux de reproduction] ( ou ) activées.

Remarque

Si le format de papier que vous souhaitez utiliser n'y figure pas, remplacez le papier dans un magasin par le format souhaité, puis passez à l'étape 4. (p.39)

4 Définissez le nombre de copies et les autres paramètres de copie, puis appuyez sur la touche [DEPART COPIE] ().

La copie sort sur le plateau de sortie du papier.

SELECTION SEPARÉE DES TAUX DE REPRODUCTION VERTICAL ET HORIZONTAL

(Copie ZOOM XY)

La fonction de ZOOM XY permet aux taux de reproduction horizontal et vertical d'être modifiés indépendamment.

Exemple: Réduction uniquement dans le sens horizontal.

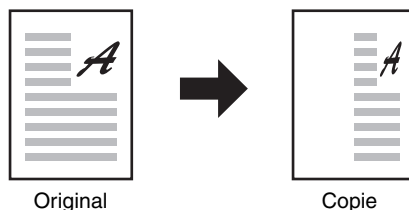

Remarque

- Cette fonctionnalité ne peut pas être utilisée avec pour la copie de cartes d'identités (p.65) ni avec les fonctions de copie 2 en 1 ou 4 en 1. (p.61)
- Pour utiliser la fonction ZOOM XY avec la fonction de copie sur deux pages, définissez d'abord la fonction de copie sur deux pages puis la fonction de ZOOM XY.
- La fonction de ZOOM XY ne peut pas être utilisée en combinaison avec la fonction de sélection automatique du taux.

Les taux qui peuvent être sélectionnés seront différents selon la position de l'original.

Position de l'original	Taux pouvant être sélectionnés
Vitre d'exposition	25% – 400%
RSPF	50% – 200%

1 Placez l'original/les originaux dans le plateau du chargeur de documents ou sur la vitre d'exposition.

2 Si l'original est placé sur la vitre d'exposition, sélectionnez le format d'original. (p.44)

Remarque

Lorsque l'original est en place, veillez à refermer le couvercle/RSPF. S'il reste ouvert, des bandes noires apparaîtront autour de la copie entraînant une surconsommation du toner.

3 Maintenez enfoncée la touche [ZOOM] () pendant plus de 5 secondes pour définir le format de papier sélectionné.

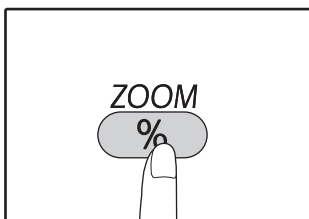

Le témoin de ZOOM XY () s'allume. La valeur en cours pour le sens vertical s'affiche.

4 Utilisez les touches [Taux de reproduction] (,) pour modifier le taux de reproduction dans le sens vertical.

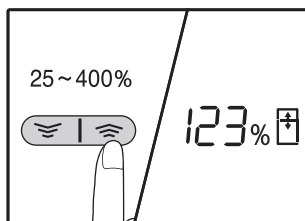

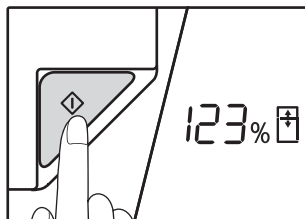

Appuyez sur les touches [Taux de reproduction] (,) pour ajuster le taux par incréments de 1 %. Le taux s'affiche.

5 Appuyez sur la touche d'[DEPART COPIE] ().



Le taux sélectionné pour le sens vertical est réglé. Le témoin de ZOOM XY () s'allume. La valeur du courant pour la direction horizontal apparaît dans la zone d'affichage du taux.

6 Utilisez les touches [Taux de reproduction] (,) pour modifier le taux de reproduction dans le sens horizontal.

Appuyez sur les touches [Taux de reproduction] (, ) pour ajuster le taux par incréments de 1 %.

Le taux s'affiche.







7 Appuyez sur la touche [DEPART COPIE] () .

Le taux sélectionné pour le sens horizontal est réglé et le nombre de copies s'affiche.

8 Définissez le nombre de copies et les autres paramètres de copie, puis appuyez sur la touche [DEPART COPIE] () .

La copie sort sur le plateau de sortie du papier.



Remarque

- Pour vérifier les taux de reproduction, appuyez sur les touches [Taux de reproduction] (, ) et les taux verticaux sélectionnés seront affichés et appuyez sur la touche [START] () après confirmation. Les taux horizontaux sélectionnés seront affichés et appuyez sur la touche [START] () après confirmation.
- Si vous devez modifier les taux, appuyez sur les touches [Taux de reproduction] (, ) en commençant par le taux vertical. (étape 4)
- Pour annuler la copie ZOOM XY, appuyez sur la touche [ZOOM] () .

COPIE RECTO VERSO AUTOMATIQUE

(Modèle ayant la fonction d'impression de copie recto verso comme fonction standard uniquement)

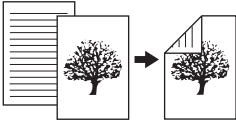
Deux originaux placés sur la vitre d'exposition peuvent être copiés sur chaque face d'une feuille de papier. De plus, un RSPF peut être utilisé pour copier deux originaux sur une feuille de papier ou un original recto verso sur deux feuilles de papier ou encore un original recto verso sur chaque face d'une feuille de papier.

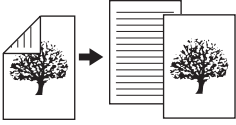
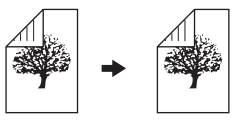
	Original → Papier			Papier utilisable
Vitre d'exposition	Original recto → Recto verso 			A5R à A3 • Le plateau d'alimentation auxiliaire ne peut pas être utilisé.
RSPF	Original recto → Recto verso 	Original recto verso → Recto 	Original recto verso → Recto verso 	A5R, B5, B5R, A4, A4R, B4, A3 • Vous ne pouvez pas utiliser de papier spécial. • Le plateau d'alimentation auxiliaire ne peut être utilisé que pour la copie recto à partir d'originaux recto verso.

Remarque

- Les formats papier qu'il est possible de charger varient selon le pays et la région.
- Pour utiliser le papier dans le plateau d'alimentation auxiliaire, effectuez une copie recto verso comme expliqué dans la section "[COPIE RECTO VERSO A L'AIDE DU PLATEAU D'ALIMENTATION AUXILIAIRE \(POUR AR-7024\)](#)" (p.55).
- Lors d'une copie recto verso automatique d'un original recto ou lors d'une copie recto d'un original recto verso, la copie du verso peut subir une rotation de 180 degrés pour inverser le haut et le bas (Rotation de l'image en copie recto verso). Pour faire pivoter la copie de 180 degrés, effectuez un réglage comme expliqué à la section "[ROTATION DE L'IMAGE EN COPIE RECTO VERSO](#)" (p.54) ou dans les réglages système (p.93), puis procédez selon les étapes ci-dessous. En particulier, lorsqu'un original recto en orientation verticale (portrait) est placé à l'horizontale (B4 ou A3) pour une copie recto verso, le haut et le bas des copies du recto et du verso du papier doivent être inversés et cette fonction peut, par conséquent, être pratique pour faire correspondre le haut et le bas des copies.
- La copie automatique recto verso ne peut pas être utilisée de paire avec la fonction de copie de pièce d'identité.

Original en orientation portrait au format B4 ou A3

Copie recto verso automatique normale

Si l'orientation de la copie recto verso est modifiée

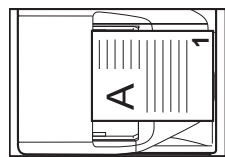
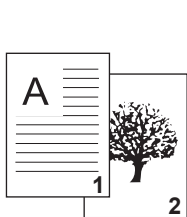

Orientation de l'original placé sur la vitre d'exposition



Le haut et le bas des copies du recto et du verso sont inversés.



Le haut et le bas des copies du recto et du verso sont les mêmes.

Utilisation de la vitre d'exposition

- 1 Placez l'original à copier côté recto contre la vitre d'exposition et fermez le couvercle.**



Lorsque l'original est en place, veillez à refermer le couvercle/RSPF. S'il reste ouvert, des bandes noires apparaîtront autour de la copie entraînant une surconsommation du toner.

- 2 Sélectionnez le format d'original. (p.44)**

- 3 Appuyez sur la touche [ORIGINAL COPIE] (2 - 11) et vérifiez si le témoin (11-2) est allumé.**

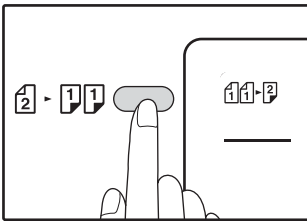

- 4 Définissez le nombre de copies et les autres paramètres, puis appuyez sur la touche [DEPART COPIE] (7).**

Le de notification de données (DATA) clignote et l'original est numérisé dans la mémoire.



- Si vous devez effacer les données numérisées en mémoire, appuyez sur la touche [EFFACEMENT] (C).
- Si vous souhaitez annuler la copie recto verso et effectuer seulement une copie du premier original, appuyez sur la touche [READ-END] (#).

- 5 Lorsque le témoin de départ copie s'allume, retirez le premier original, puis placez l'original à copier, côté verso contre la vitre d'exposition. Fermez le couvercle.**

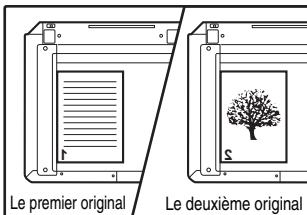

Placez le deuxième original dans le même sens que le premier original.

- 6 Appuyez sur la touche [DEPART COPIE] (7).**

La copie sort sur le plateau de sortie du papier.

Utilisation du RSPF

- 1 Introduisez les originaux dans le RSPF. (p.45)**

Si vous placez un nombre impair d'originaux pour transformer des copies recto en copies recto verso, la dernière page sera un recto.

- 2 Appuyez sur la touche [ORIGINAL COPIE] (2 - 11) et sélectionnez le mode de copie recto verso à utiliser.**

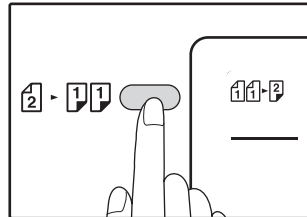

- Copies recto verso à partir d'originaux recto (11-2)
- Copies recto verso à partir d'originaux recto verso (2-2)
- Copies recto à partir d'originaux recto verso (2 - 11)

- 3 Définissez le nombre de copies et les autres paramètres de copie, puis appuyez sur la touche [DEPART COPIE] (7).**

La copie sort sur le plateau de sortie du papier.



Pour annuler la copie recto verso automatique, appuyez sur la touche [EFFACEMENT TOTAL] (CA).

3

ROTATION DE L'IMAGE EN COPIE RECTO VERSO

Cette fonction permet d'inverser le haut et le bas d'une image sur le recto du papier au cours d'une copie recto verso.

- 1** Maintenez la touche [ORIGINAL COPIE] (2 - 11) enfoncée jusqu'à ce que le témoin (11-2) clignote.

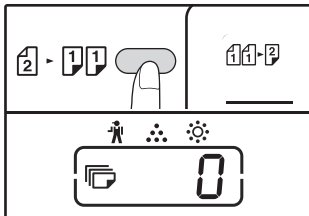

Le code de réglage couramment défini clignote en lieu et place du premier chiffre du nombre de copies.

- 2** Appuyez sur une touche numérique pour saisir le code de réglage.

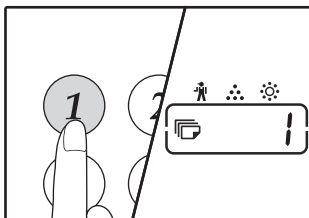

Pour activer le réglage, appuyez sur la touche [1]. Pour désactiver le réglage, appuyez sur la touche [0]. Le paramétrage usine par défaut est "0". Le nombre saisi s'affiche en lieu et place du premier chiffre du nombre de copies.

- 3** Appuyez sur la touche [DEPART COPIE] (1/2).

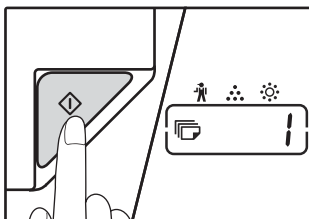

Le code de réglage sélectionné cesse de clignoter et s'allume en continu. Ceci indique la fin du réglage.

- 4** Appuyez sur la touche [ORIGINAL COPIE] (2 - 11) pour quitter le réglage.

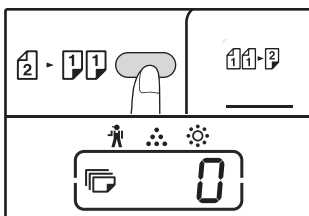

Le nombre normal de copies s'affiche à nouveau.



La "Rotation de l'image de copie recto verso" peut également être activée, ou désactivée, dans les réglages système. (p.94)

COPIE RECTO VERSO A L'AIDE DU PLATEAU D'ALIMENTATION AUXILIAIRE (POUR AR-7024)

Pour réaliser une copie recto verso manuelle, respectez les étapes suivantes.

Exemple: Copie des originaux A et B sur chaque face d'une feuille de papier



1 Copiez l'original A.

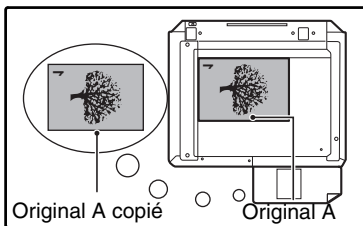
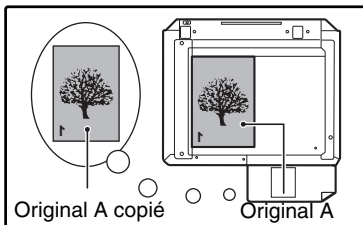

2 Placez l'original B comme illustré ci-dessous.

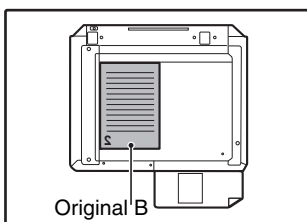

Original en orientation verticale:
Si l'original est orienté à la verticale, placez-le selon la même orientation que l'original A.

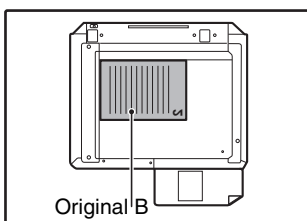

Original en orientation horizontale:
Si l'original est orienté à l'horizontale, placez-le avec le haut et le bas et les côtés gauche et droit inversés par rapport au placement de l'original A.

3 Retournez la copie de l'original A et sans modifier la position du bord le plus proche de vous, insérez-la dans le plateau d'alimentation auxiliaire.

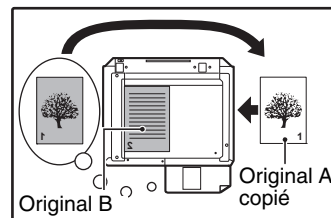

Insérez de nouveau le papier.

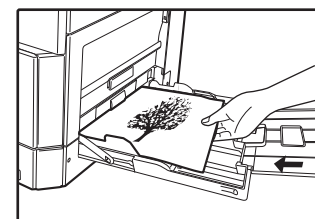
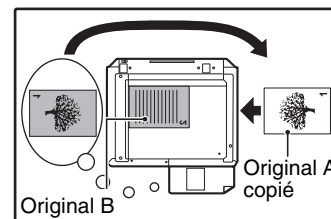

Remarque

- Les copies réalisées sur le verso du papier devraient toujours être réalisées une feuille à la fois à l'aide du plateau d'alimentation auxiliaire.
- Lissez le papier roulé ou gondolé avant de l'utiliser. Le papier roulé peut entraîner des bourrages papier ou une copie de mauvaise qualité.
- Lorsque l'original est en place, veillez à refermer le couvercle/RSPF. S'il reste ouvert, des bandes noires apparaîtront autour de la copie entraînant une surconsommation du toner.

4 Sélectionnez le plateau d'alimentation auxiliaire à l'aide de la touche [TRAY], puis appuyez sur la touche [DEPART COPIE] ().

La copie sort sur le plateau de sortie du papier.

3

COPIE SUR DEUX PAGES

Un original sur deux pages peut être automatiquement séparé en deux pages au cours de la copie. Cette fonction convient à la copie de livres et d'autres originaux sur deux pages sur des feuilles de papier individuelles.

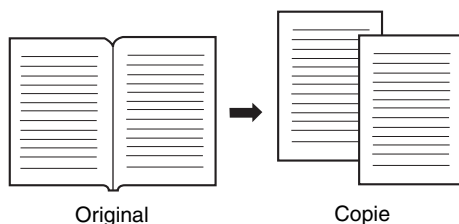

Remarque

- Du papier au format A4 est utilisé pour la copie sur deux pages.
- Lorsque la fonction de rotation des copies est activée, vous pouvez également utiliser du papier au format A4R.
- La copie sur deux pages est disponible en mode tri série/tri groupé (p.59).
- Lorsque la copie sur deux pages est utilisée en combinaison avec la copie ZOOM XY, l'agrandissement est impossible.
- La copie sur deux pages ne peut être utilisée en combinaison avec les fonctions suivantes :
 - Agrandissement
 - Copie 2 en 1 / 4 en 1
 - Effacement du centre
- La sélection automatique du taux ne peut pas être utilisée en même temps que la copie sur deux pages.
- La copie sur deux pages ne peut pas être sélectionnée lorsqu'un original est placé dans le RSPF.

1 Placez l'original sur la vitre d'exposition, en alignant la séparation entre les pages avec l'indicateur de format (A4). Refermez le couvercle/RSPF.

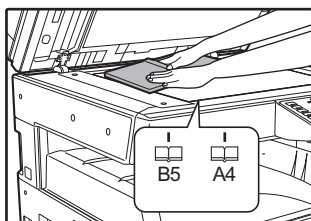

La copie commence à partir de la page se trouvant à droite de l'indicateur de format.

Remarque

- Pour conserver les copies dans le bon ordre des pages lors d'une copie sur deux pages de plusieurs pages, vérifiez que l'original est toujours placé sur la vitre d'exposition avec le plus petit numéro de page sur la droite.
- Lorsque l'original est en place, veillez à refermer le couvercle/RSPF. S'il reste ouvert, des bandes noires apparaîtront autour de la copie entraînant une surconsommation du toner.

2 Réglez le format d'original sur A3.

3 Appuyez sur la touche [COPIE SUR DEUX PAGES] (A-B-A-B).

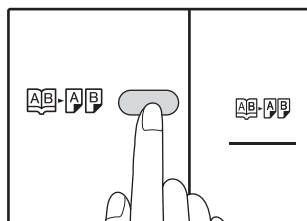

Le témoin de copie sur deux pages s'allume.

4 Vérifiez qu'un magasin papier contenant du papier au format A4 est sélectionné.

5 Définissez le nombre de copies et les autres paramètres de copie, puis appuyez sur la touche [DEPART COPIE] (A-B).

La copie sort sur le plateau de sortie du papier.

Remarque

Pour annuler la copie sur deux pages, appuyez sur la touche [COPIE SUR DEUX PAGES] (A-B-A-B). Le témoin de copie sur deux pages (A-B-A-B) s'éteint, ce qui indique que la fonction est annulée.

INTERRUPTION DE COPIE

(Copie interrompue)

Une copie peut être temporairement interrompue pour permettre la réalisation d'une autre copie. Lorsque l'autre travail est fini, la copie reprend à l'aide des paramètres initiaux de copie.



Il n'est pas possible d'interrompre la copie lorsqu'un travail de copie en tri série/tri groupé, en mode 2 en 1/4 en 1, en recto verso ou en mode carte d'identité est en cours. Les réglages système et la fonction de numérisation ne sont pas non plus disponibles pendant que la copie est interrompue.

1 Appuyez sur la touche [INTERRUPT] (⏏) pour interrompre la copie.

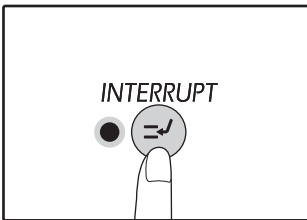

Le témoin INTERRUPT s'allume et les paramètres initiaux sont restaurés. (p.37) Le témoin INTERRUPT clignote jusqu'à l'arrêt de la copie en cours.



Si "Mode d'utilisation contrôlée" est activé: "- - -" apparaît dans l'affichage du nombre de copies. Entrez votre numéro de compte à trois chiffres. La copie est impossible sans la saisie d'un numéro correct. (p.94)

2 Retirez l'original/les originaux précédent(s) et placez l'original/les originaux de la copie interrompue.

3 Définissez le nombre de copies et les autres paramètres de copie, puis appuyez sur la touche [DEPART COPIE] (⏏).

4 Lorsque le travail de copie est terminé, appuyez sur la touche [INTERRUPT] (⏏) et retirez l'original/les originaux.

Le témoin INTERRUPT s'éteint, ce qui indique que la fonction d'interruption n'agit plus. Les paramètres de copie reviennent automatiquement aux paramètres sélectionnés pour la copie avant son interruption.

5 Remplacez l'original/les originaux précédent(s) et appuyez sur la touche [DEPART COPIE] (⏏).

La copie interrompue reprend.

3

FONCTIONS SPECIALES DE COPIE

Ce chapitre présente les fonctions de copie principales.

ROTATION DE L'IMAGE DE 90 DEGRES (Rotation de copie)

Lorsque le "Mode sélection automatique du papier" ou la "sélection automatique de taux" sont utilisés et que l'original est placé selon une orientation différente (verticale ou horizontale) de celle du papier, la copie de l'original est automatiquement pivotée de 90 degrés pour permettre une copie correcte sur le papier.

Cette fonction convient à la copie d'originaux au format B4 ou A3 qui ne peuvent être placés qu'à l'horizontale sur le papier placé à la verticale.

La fonction de rotation de copie est initialement activée. Elle peut être désactivée dans les réglages système. (p.93)

 Remarque

- La rotation de copie est impossible lorsqu'une copie est agrandie à un format papier supérieur au format A4. Dans ce cas, placez l'original selon la même orientation que le papier.
- Lorsque la copie 2 en 1 / 4 en 1 est utilisée (p.61), la rotation de copie est possible même si elle est désactivée dans les réglages système.

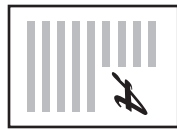

Orientation de l'original placé

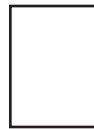

Orientation du papier chargé



Copie

COPIE EN TRI SERIE/COPIE EN TRI GROUPE/TRI ROTATION

Pour la copie d'un original comportant plusieurs pages, vous pouvez sélectionner la méthode de sortie.



- L'appareil peut numériser des originaux classiques (A4) composés d'environ 160 pages, cependant, ce nombre est différent pour les photos et les autres types d'originaux. Le nombre de pages numérisées est inférieur en cas d'interruption de la copie.
- Seuls les formats A4 et B5 peuvent être utilisés pour le mode tri rotation.

Nom de la fonction	Description	Icône
Copie en tri série	Les copies de pages originales multiples peuvent être triées en paquets. (Copie en tri série)	
Copie en tri groupé	Les copies de pages originales multiples peuvent être rassemblées par page. (Copie en tri groupé)	
Tri rotation	Un document comportant plusieurs pages peut être trié en plusieurs ensembles et retourné avant la sortie.	

3

Papier pour la fonction tri rotation

Pour utiliser la fonction tri rotation, le même format de papier doit être chargé dans le sens vertical dans un magasin, et dans le sens horizontal dans un autre magasin.

Par exemple, chargez du papier A4 verticalement dans le magasin 1, et du papier A4 horizontalement dans le plateau d'alimentation auxiliaire.



Utilisation de la vitre d'exposition

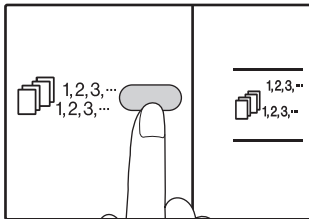

1 Placez le premier original. (p.44)

2 Sélectionnez le format d'original. (p.44)

3 Appuyez sur la touche [TRI SERIE/TRI GROUPE/TRI ROTATION] () pour sélectionner le mode souhaité.



- TRI/GROUPE
Les modes apparaissent dans l'ordre suivant :
"TRI" (,
"GROUPE" (,
"Désactivé".

- TRI ROTATION Maintenez enfoncée la touche [TRI ROTATION] () jusqu'à ce que le témoin TRI ROTATION () apparaissent et définissez le plateau d'alimentation auxiliaire.

4 Définissez le nombre de copies et les autres paramètres, puis appuyez sur la touche [DEPART COPIE] ().

Le témoin de DONNEES D'ORIGINAL () clignote et l'original est numérisé en mémoire.

5 Lorsque le témoin de départ copie s'allume, remplacez l'original par l'original suivant, puis appuyez sur la touche [DEPART COPIE] ().

Répétez l'étape 5 jusqu'à la numérisation en mémoire de tous les originaux.





Pour effacer les données en mémoire, appuyez sur la touche [EFFACEMENT] ().

6 Lorsque tous les originaux ont été numérisés, appuyez alors sur la touche [FIN LECTURE] ().

Les copies sortent sur le plateau de sortie du papier.



- Pour annuler le travail de copie en tri série/tri groupé, appuyez sur la touche [EFFACEMENT] ().
- Pour annuler le mode Tri série ou Tri groupé, appuyez plusieurs fois sur la touche [TRI SERIE/TRI GROUPE] () jusqu'à l'extinction des deux témoins de TRI SERIE/TRI GROUPE ().

Utilisation du RSPF

1 Placez les originaux. (p.45)



Le mode "tri série" est normalement le mode de sortie par défaut, si bien que les témoins RSPF et TRI SERIE s'allument.



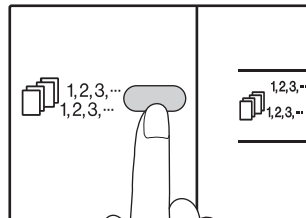

- Si l'option "Sélection automatique tri" a été réglée sur la valeur "1:OFF" dans réglages système, procédez comme suit pour sélectionner le mode "tri série".
- L'option "Sélection automatique tri" peut aussi être utilisée pour changer le mode de sortie par défaut (p.95).

2 Appuyez sur la touche [TRI SERIE/TRI GROUPE] () pour sélectionner le mode souhaité.





- TRI/GROUPE
Les modes apparaissent dans l'ordre suivant :
"TRI" (,
"GROUPE" (,
"Désactivé".

- TRI ROTATION Maintenez enfoncée la touche [TRI ROTATION] () jusqu'à ce que le témoin TRI ROTATION () apparaissent et définissez le plateau d'alimentation auxiliaire.





3 Définissez le nombre de copies et les autres paramètres, puis appuyez sur la touche [DEPART COPIE] ().

Les copies sortent sur le plateau de sortie du papier.



- Pour annuler le travail de copie en tri série/tri groupé, appuyez sur la touche d'[EFFACEMENT] ().
- Pour annuler le mode Tri série ou Tri groupé, appuyez plusieurs fois sur la touche de [TRI SERIE/TRI GROUPE] () jusqu'à l'extinction des deux témoins de TRI SERIE/TRI GROUPE ().

Si la mémoire est pleine

- Si la mémoire est pleine lors de la numérisation des originaux, le témoin ERRUR () s'allume, "FUL" apparaît sur l'affichage et l'appareil arrête de copier.
- Pour copier les originaux qui ont été numérisés jusque là, appuyez sur la touche [DEPART COPIE] ().
- Pour effacer les données qui ont été numérisées en mémoire, appuyez sur la touche [EFFACEMENT TOTAL] () ou la touche [EFFACEMENT] ().

Si le plateau de sortie du papier est plein

Lorsque le nombre maximal de pages (250 pages environ) que peut contenir le plateau de sortie du papier est atteint, la copie s'arrête temporairement. Dans ce cas, retirez rapidement les copies et appuyez sur la touche [DEPART COPIE] () pour reprendre la copie.

COPIE D'ORIGINAUX MULTIPLES SUR UNE SEULE FEUILLE DE PAPIER (Copie 2 en 1 / 4 en 1)

De multiples originaux peuvent être copiés sur une seule feuille de papier dans un modèle de disposition sélectionné. Cette fonction convient à la compilation d'éléments de référence sur plusieurs pages en un format compact ou à la présentation d'une vue d'ensemble de toutes les pages d'un document sur une seule page.

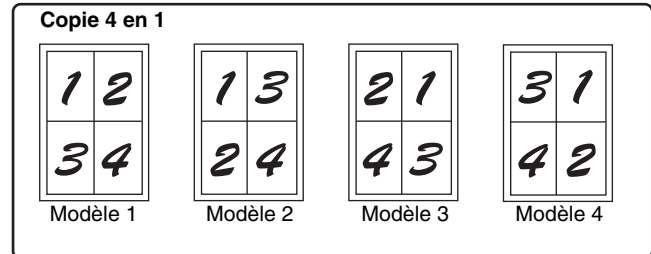
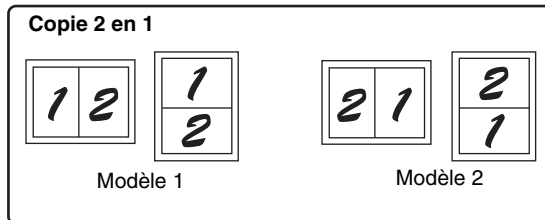

Remarque

- Sélectionnez d'abord le modèle de disposition comme expliqué dans "Réglage du modèle de disposition" (p.62) et la "Ligne de bordure pour la copie 2 en 1 / 4 en 1" (ligne continue ou discontinue) dans les réglages système (p.93). Une fois que cette opération est terminée, respectez les étapes suivantes.
- Un paramètre de taux approprié est automatiquement sélectionné selon le format des originaux, le format du papier et le nombre d'originaux choisis. Lorsque vous utilisez la vitre d'exposition, une réduction de 25 % est possible. Si vous préférez le RSPF, la réduction peut atteindre 50 %. Certaines combinaisons de format d'original, format papier et nombre de copies risquent de produire des copies tronquées.
- Même si la "rotation de copie" est désactivée dans les réglages système, les photos originales risquent d'être pivotées si l'orientation et l'orientation du papier l'exigent.
- La copie 2 en 1 / 4 en 1 ne peut pas être utilisée en combinaison avec la copie sur deux pages (p.56), le ZOOM XY (p.50), le décalage de la marge (p.63) ou la copie avec effacement des bords. (p.64)

3

Utilisation de la vitre d'exposition

1 Placez le premier original. (p.44)





2 Sélectionnez le format d'original. (p.44)

Remarque

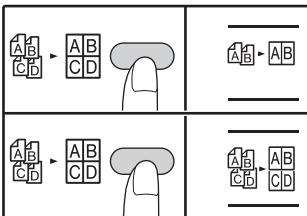
Si le format d'original n'a pas été sélectionné à l'étape 2, la copie 2 en 1 / 4 en 1 ne peut être utilisée.

3 Appuyez sur la touche de copie [2 en 1 / 4 en 1] () pour sélectionner le mode souhaité.



Le mode est sélectionné dans l'ordre "2 en 1" ( - ), "4 en 1" ( - ) et "Désactivé".

4 Définissez le nombre de copies et les autres paramètres, puis appuyez sur la touche [DEPART COPIE] ().

Le de notification de données () clignote et l'original est numérisé dans la mémoire.

5 Lorsque le témoin de départ copie s'allume, remplacez l'original par l'original suivant, puis appuyez sur la touche [DEPART COPIE] ().

Répétez l'étape 5 jusqu'à la numérisation en mémoire de tous les originaux.







Remarque

Pour effacer les données en mémoire, appuyez sur la touche d'[EFFACEMENT] ().

6 Lorsque tous les originaux ont été numérisés, appuyez alors sur la touche [FIN LECTURE] ().

La copie sort sur le plateau de sortie du papier.

Remarque

- Pour annuler la copie 2 en 1 / 4 en 1, appuyez sur la touche [EFFACEMENT] ().
- Pour annuler le mode de copie 2 en 1 / 4 en 1, appuyez plusieurs fois sur la touche [2 en 1 / 4 en 1] ( ) jusqu'à l'extinction des deux témoins 2 en 1 / 4 en 1 ( -  /  - ).

Utilisation de la copie 2 en 1 / 4 en 1 en combinaison avec la copie en tri série



- Lorsque la copie 2 EN 1/4 EN 1 est utilisée, la fonction de groupe (p.49) est automatiquement sélectionnée pour la sortie.
- Si la copie 2 EN 1/4 EN 1 sélectionnée après que la copie en tri soit sélectionnée, les copies seront triés en ensembles.

Utilisation du RSPF

1 Placez les originaux. (p.45)

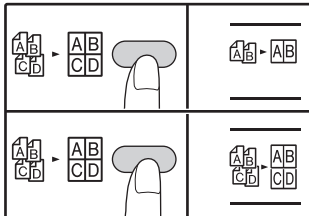
2 Appuyez sur la touche de copie [2 en 1 / 4 en 1] () pour sélectionner le mode.



Le mode est sélectionné dans l'ordre "2 en 1" () - "4 en 1" () et "Désactivé".

3 Définissez le nombre de copies et les autres paramètres, puis appuyez sur la touche [DEPART COPIE] ()

La copie sort sur le plateau de sortie du papier.

Réglage du modèle de disposition



Vous pouvez sélectionner le modèle de disposition pour la copie de 2 pages d'originaux ou de 4 pages d'originaux sur une feuille de papier. Les modèles de disposition disponibles sont présentés sur la première page de cette section.



Le modèle de disposition peut également être sélectionné dans les réglages système. (p.94)

1 Utilisez la touche de copie [2 en 1 / 4 en 1] () pour accéder au réglage.



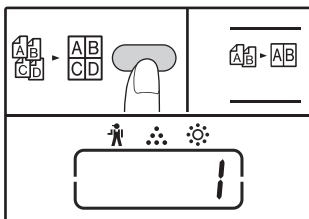

Sélection de la disposition pour la copie 2 en 1.

Les témoins de copie 2 en 1 / 4 en 1 étant éteints, maintenez la touche de copie [2 en 1 / 4 en 1] enfoncée () jusqu'au clignotement du témoin de copie 2 en 1 ()



Le code de réglage du modèle sélectionné en cours clignote dans le premier chiffre de l'affichage.



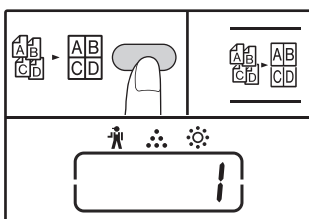

Sélection de la disposition pour la copie 4 en 1.

Le témoin 2 en 1 étant allumé () - "4 en 1" () - "Désactivé", maintenez la touche de copie [2 en 1 / 4 en 1] enfoncée () jusqu'au clignotement du témoin de copie 4 en 1 ()







Le code de réglage du modèle sélectionné en cours clignote dans le premier chiffre de l'affichage.



- Pour annuler la copie 2 en 1 / 4 en 1, appuyez sur la touche [EFFACEMENT] ()
- Pour annuler le mode de copie 2 en 1 / 4 en 1, appuyez plusieurs fois sur la touche [2 en 1 / 4 en 1] () jusqu'à l'extinction des deux témoins 2 en 1 / 4 en 1 ( / )

Si la mémoire est pleine

- Si la mémoire est pleine lors de la numérisation des originaux, le témoin ERREUR () s'allume, "FUL" apparaît sur l'affichage et l'appareil arrête de copier.
- Pour copier les originaux qui ont été numérisés jusque là, appuyez sur la touche [DEPART COPIE] ()
- Pour effacer les données qui ont été numérisées en mémoire, appuyez sur la touche [EFFACEMENT TOTAL] () ou la touche [EFFACEMENT] ()

2 Sélectionnez le code de réglage en appuyant sur une touche numérique.

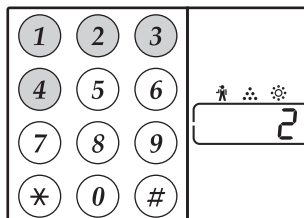

Pour sélectionner le "Modèle 2", appuyez sur la touche [2].

Fonction	Code de réglage (p.94)
Disposition pour la copie 2 en 1	* 1 (Modèle 1) 2 (Modèle 2)
Disposition pour la copie 4 en 1	* 1 (Modèle 1) 2 (Modèle 2) 3 (Modèle 3) 4 (Modèle 4)

Voir page 61 pour les modèles de disposition. Les paramètres usine par défaut sont indiqués par " * ". Le numéro saisi clignote dans le premier chiffre de l'affichage.

3 Appuyez sur la touche [DEPART COPIE] ()

Le code de réglage sélectionné arrête de clignoter et s'allume en continu. Ceci termine le réglage.

4 Appuyez sur la touche de copie [2 en 1 / 4 en 1] () pour quitter le réglage.

Le nombre de copies s'affiche de nouveau.

CREATION DE MARGES LORS DE LA COPIE

(Décalage de la marge)

La fonction de DECALAGE DE LA MARGE, dans son paramètre initial, décale automatiquement le texte ou la photo pour augmenter la marge de 10 mm environ.

La position de la marge à augmenter peut être sélectionnée au niveau du bord gauche ou supérieur de la page.

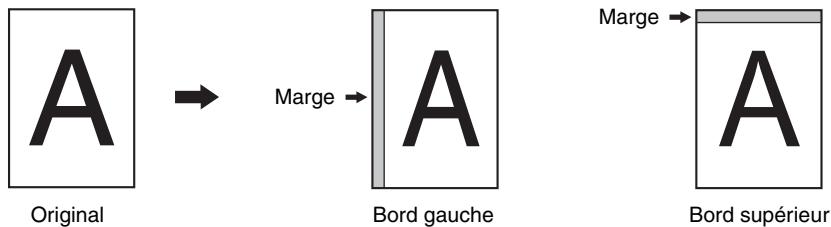

Remarque

- La largeur de la marge peut être modifiée dans les réglages système. (p.94)
- Notez qu'une marge se crée en décalant la photo et, par conséquent, si la photo est trop décalée, le bord de la photo risque d'être coupé.
- Si le témoin de FORMAT D'ORIGINAL clignote lorsque le décalage de la marge est sélectionné, faites pivoter l'original de manière à le placer selon la même orientation que le témoin de FORMAT D'ORIGINAL clignotant.
- Le paramètre Bord supérieur ne peut pas être utilisé avec AR-7024.

1 Placez l'original/les originaux.

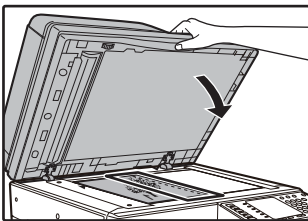

Si vous utilisez la vitre d'exposition, placez sur la droite la face de l'original sur laquelle vous souhaitez créer la marge.

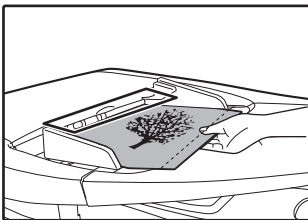

Si vous utilisez le RSPF, placez sur la droite la face de l'original sur laquelle vous souhaitez créer la marge.

2 Si l'original est placé sur la vitre d'exposition, sélectionnez le format d'original. (p.44)

Si vous utilisez le RSPF, assurez-vous que le format de l'original placé dans l'appareil est le même que le format indiqué sur l'affichage.

3 Appuyez sur la touche [DECALAGE DE LA MARGE] (▨-▨).

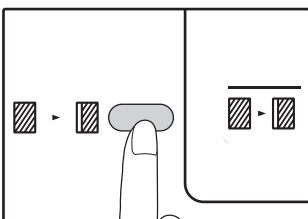

Le témoin de DECALAGE DE LA MARGE \ s'allume.

4 Définissez le nombre de copies et les autres paramètres, puis appuyez sur la touche [DEPART COPIE] (▶).

La copie sort sur le plateau de sortie du papier.

Remarque

Pour annuler le décalage de la marge, appuyez plusieurs fois sur la touche de [DECALAGE DE LA MARGE] (▨-▨) jusqu'à l'extinction du témoin de DECALAGE DE LA MARGE (▨-▨).

Sélectionnez l'emplacement de la marge

1 Maintenez la touche [DECALAGE DE LA MARGE] enfoncée (▨-▨) jusqu'à ce que le témoin de décalage de la marge (▨-▨) clignote.

Le code de réglage sélectionné en cours pour la position de la marge clignote dans l'affichage.

1 : Bord gauche 2 : Bord supérieur

2 Appuyez sur la touche [1] ou la touche [2], puis appuyez sur la touche [DEPART COPIE] (▶).

Le code de réglage sélectionné pour la position de la marge s'allume.

3 Appuyez sur la touche [DECALAGE DE LA MARGE] (▨-▨).

Le témoin de DECALAGE DE LA MARGE (▨-▨) arrête de clignoter.

EFFACEMENT DES BORDS ET DU CENTRE

(Copie effacement des bords)

- Cette fonction est utilisée pour effacer les ombres qui apparaissent autour des bords des copies de livres ou d'autres originaux épais. (EFFACEMENT DES BORDS)
- La fonction peut également effacer l'ombre qui apparaît en bas du centre des livres et d'autres originaux qui s'ouvrent. (EFFACEMENT DU CENTRE)
- Le paramétrage usine par défaut pour la largeur de l'effacement est de 10 mm environ. La largeur peut être modifiée dans les réglages système. (p.94)

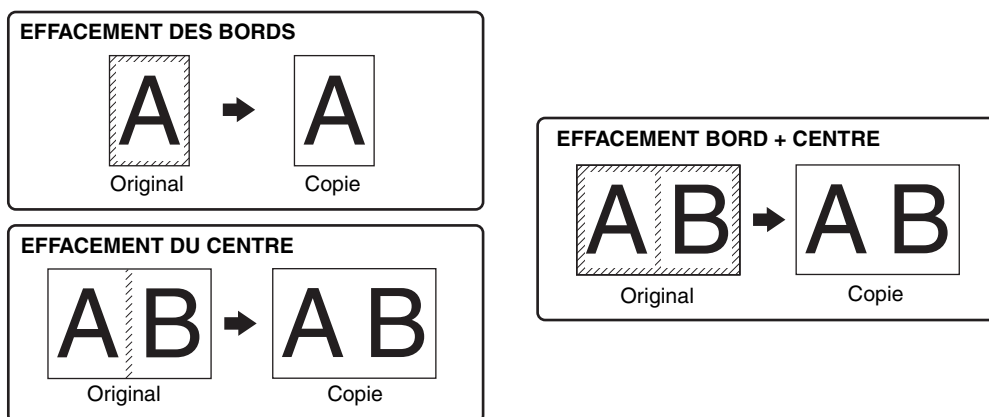

Remarque

- L'effacement du centre ne peut pas être utilisé en combinaison avec la copie sur deux pages.
- L'effacement des bords ne peut pas être utilisée avec la copie 2 en 1 / 4 en 1. (p.61)
- L'effacement des bords ne peut pas être utilisée lorsque le format papier est spécial ou lorsque la copie s'effectue à partir du plateau d'alimentation auxiliaire.
- Notez que si la largeur de l'effacement est trop grande, le bord de la photo risque d'être partiellement effacé.

1 Placez l'original/les originaux. (p.44)

2 Si l'original est placé sur la vitre d'exposition, sélectionnez le format d'original. (p.44)

Si vous utilisez le RSPF, assurez-vous que le format de l'original placé dans l'appareil est le même que le format indiqué sur l'affichage.

3 Appuyez sur la touche [EFFACEMENT] (☐-☐) pour sélectionner le mode d'effacement souhaité.

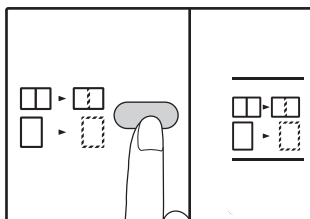

Pour sélectionner le mode "EFFACEMENT BORD + CENTRE", appuyez sur la touche [EFFACEMENT] (☐-☐) jusqu'à ce que les témoin d'EFFACEMENT (☐-☐) s'allument.

4 Définissez le nombre de copies et les autres paramètres, puis appuyez sur la touche [DEPART COPIE] (☐).

La copie sort sur le plateau de sortie du papier.

Remarque

- Pour annuler une copie [EFFACEMENT DES BORDS], appuyez plusieurs fois sur la touche d'effacement des bords (☐-☐) jusqu'à l'extinction des deux témoins d'EFFACEMENT DES BORDS (☐-☐/☐-☐).
- Si le format d'original n'a pas été sélectionné à l'étape 2, la copie effacement des bords ne peut pas être utilisé.

COPIE CARTE ID

Vous pouvez copier le recto et le verso de votre carte d'identité sur une page grâce à cette fonction. Les modèles spécifiés de la copie de la carte d'identité sont illustrés ci-dessous.

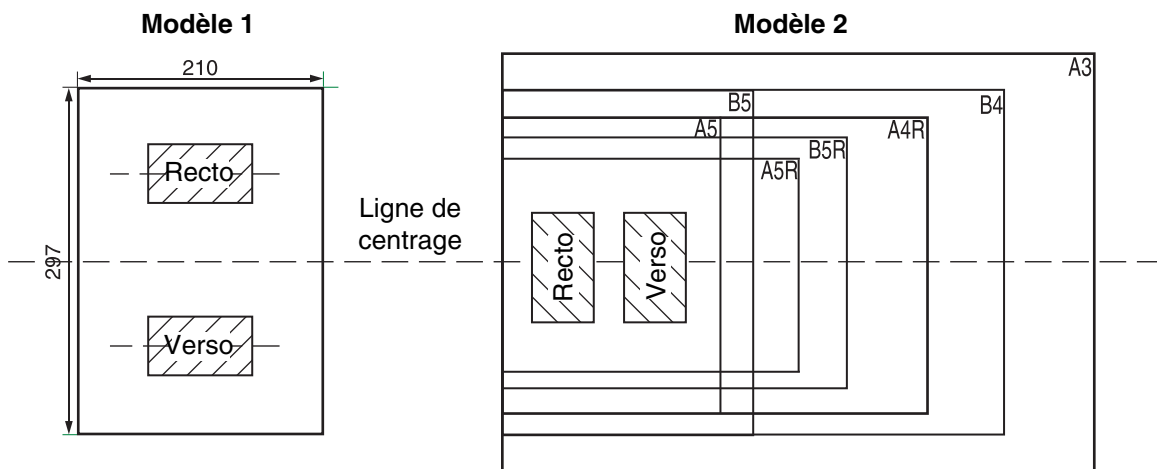

Remarque

- Sélectionnez tout d'abord les modèles de disposition en suivant les instructions de "Carte d'identité" de la rubrique REGLAGES SYSTEME (p.95), puis suivez les étapes ci-après pour effectuer la copie. Pour modifier un paramètre système, reportez-vous à la rubrique "SELECTION D'UN REGLAGE POUR CONFIGURER UN REGLAGE SYSTEME" (p.96).
- Il est impossible d'utiliser la fonction de copie de la carte d'identité en combinaison avec les fonctions suivantes : copie interrompue, copie recto verso, copie sur deux pages, ZOOM XY, décalage de la marge, effacement bord + centre, 2 en 1, 4 en 1, tri/groupe et rotation de copie.
- Les formats de papier suivants sont pris en charge :
Modèle 1: A4 est recommandé.
Modèle 2: Du formats A5 à A3. (Le format A5 est disponible uniquement dans le plateau d'alimentation auxiliaire.)
- Le paramètre système par défaut des modèles de disposition comme décrits dans "Carte d'identité" est "0: Sélection automatique", lorsque du papier A4/B5/16K/B4/8K/A3 est utilisé, le modèle 1 peut être exécuté automatiquement, lorsque qu'un format de papier différent du format de papier ci-dessus est utilisé, le modèle 2 peut être exécuté automatiquement.
- Lorsque vous faites appel au modèle 1, il est possible que l'image soit coupée même si vous utilisez un format papier standard.
- En mode copie de la carte d'identité, il est impossible de modifier la zone de numérisation et le numéro de numérisation (1 page). La zone de numérisation est la suivante : X : 54 + 5 mm (marge), Y : 86 + 10 mm (marge supérieure de 5 mm et marge inférieure de 5 mm).
- La sélection automatique du papier et la commutation automatique entre magasins ne sont pas disponibles en mode de copie de la carte d'identité. Sélectionnez le papier et le magasin manuellement.
- Pour la copie de carte d'identité, les taux d'agrandissement peuvent être sélectionnés. Toutefois, en fonction de la taille du papier, la copie de l'image peut être omise.

3

1 Appuyez sur la touche [COPIE CARTE ID].

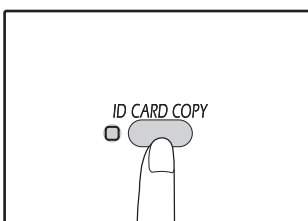

Le témoin COPIE CARTE ID s'allume.

2 Placez la carte d'identité sur la vitre d'exposition, alignez-la avec le repère de carte d'identité, puis appuyez sur la touche [DEPART COPIE] (↵).

Lors de la numérisation, le témoin DONNÉES D'ORIGINAL clignote et s'éteint une fois celle-ci terminée. L'une des faces de la carte d'identité est alors mise en mémoire. (Dans ce cas, l'impression démarre si vous appuyez sur la touche [READ-END] (#).)

3 Retournez la carte d'identité dans l'autre sens, puis appuyez sur la touche [DEPART COPIE] (↵).

Une fois la numérisation terminée, la copie démarre.

Remarque

Pour annuler la copie de la carte d'identité, appuyez sur la touche [EFFACEMENT TOTAL] (CA) et vérifiez que le témoin COPIE CARTE ID est éteint.

Ce chapitre explique comment tirer parti du mode imprimante.

La procédure de chargement du papier est la même que pour la copie. Reportez-vous à la section "[CHARGEMENT DU PAPIER](#)" (p.38).



- Les travaux d'impression reçus lorsque l'appareil est en cours de copie ou de numérisation sont conservés en mémoire. Ils sont traités dès que le travail de copie est terminé.
- L'impression est impossible si le capot avant ou latéral est ouvert pour l'entretien de l'appareil, si un bourrage papier se produit, si l'appareil manque de papier ou de toner ou si la cartouche du tambour atteint sa date limite de remplacement.
- Si un bourrage d'original se produit dans le RSPF, l'impression est impossible tant que l'original bloqué n'est pas retiré et que le RSPF n'est pas remis en service.

IMPRESSION DE BASE

L'exemple suivant décrit comment imprimer un document à partir de WordPad.

Avant d'imprimer, assurez-vous que du papier de taille correcte a été chargé dans votre machine.

1 Assurez-vous que l'indicateur ONLINE du Tableau de bord est allumé.

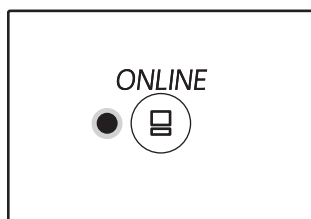

Si l'indicateur ONLINE n'est pas allumé, activez la touche [ONLINE] (Ⓞ).

Lorsque l'indicateur est :

- Allumé, la machine est en ligne et prête à imprimer, ou en train d'imprimer.
- Eteint, la machine est hors ligne et ne peut pas imprimer.

2 Ouvrez WordPad et le document que vous voulez imprimer.

3 Sélectionner "Imprimer" depuis le menu "Fichier".

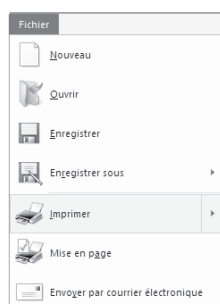

La boîte de dialogue "Imprimer" apparaîtra.

4 Assurez-vous que l'imprimante "XX-xxxx" est sélectionnée.

Si vous devez changer la configuration d'impression, cliquez sur le bouton "Préférences" pour afficher l'écran de configuration du pilote de l'imprimante.

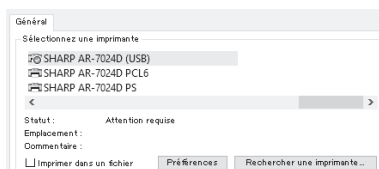

L'écran de configuration du pilote de l'imprimante s'affiche alors.

["ECRAN DE CONFIGURATION DU PILOTE DE L'IMPRIMANTE"](#) (p.69)

["CONFIGURATION DES FONCTIONS D'IMPRESSION AVANCEES"](#) (p.70)

5 Cliquez sur le bouton "Imprimer".

L'impression commence. Lorsque l'appareil est connecté en USB et que la tâche d'impression commence, la fenêtre d'état d'impression apparaît.

["PRESENTATION DE LA FENETRE D'ETAT D'IMPRESSION"](#) (p.76)

L'impression arrive dans le plateau de sortie.

Si le magasin manque de papier au cours de l'impression

Ajoutez du papier dans le magasin ou appuyez sur la touche [TRAY] pour en sélectionner un autre, puis appuyez sur la touche [ONLINE] (☒) pour reprendre l'impression.

Si l'option "Commutation automatique entre magasins" est activée dans les réglages système d'un modèle possédant plusieurs magasins papier et qu'il existe un magasin contenant le même format de papier, l'appareil passera automatiquement à l'autre magasin et l'impression continuera.

Pause d'un travail d'impression

Pour effectuer une pause au cours d'un travail d'impression, appuyez sur la touche [ONLINE] (☒) du tableau de bord pour mettre l'appareil hors ligne. L'impression est interrompue momentanément et le témoin ONLINE clignote.

- Pour annuler un travail d'impression, appuyez sur la touche EFFACEMENT] (Ⓢ) ou la touche [EFFACEMENT TOTAL] (ⓈA).
- Pour reprendre l'impression, appuyez sur la touche [ONLINE] (☒) pour mettre l'appareil en ligne.

Lorsque "Alimentation papier" est en position "Sélection automatique"

Si "Alimentation papier" est en position "Sélection automatique" dans l'onglet "Papier" de l'écran de configuration du pilote de l'imprimante et qu'aucun papier de format adéquat n'est chargé, la procédure d'impression dépendra de la configuration de l'option "Utiliser format papier proche" dans les réglages système. (p.95)

Lorsque l'option "Utiliser format papier proche" est désactivée

Le témoin FORMAT DE PAPIER du tableau de bord clignote. Vous pouvez appuyer sur la touche [SELECTION DE PAPIER] (☒) pour sélectionner manuellement un magasin ou introduire des feuilles sur le plateau d'alimentation auxiliaire, puis appuyer sur la touche [ONLINE] (☒) pour lancer l'impression.

Lorsque la fonction "Utiliser format papier proche" est activée

L'impression est réalisée avec le format de papier le plus proche de celui de l'image à imprimer.



- Pour plus d'informations sur les restrictions relatives à la copie en mode imprimante, les restrictions du mode scanner et celles du mode imprimante en modes copie et scanner, consultez "[FONCTIONNEMENT EN MODE COPIE, IMPRIMANTE ET SCANNER](#)" (p.43).
- L'image imprimée subit une rotation automatique pour s'adapter au papier si le papier chargé est mal orienté.

OUVERTURE DU PILOTE DE L'IMPRIMANTE A PARTIR DU BOUTON "Démarrer"

Vous pouvez ouvrir le pilote de l'imprimante et changer sa configuration à partir du bouton "Démarrer" de Windows. La configuration choisie de cette façon sera la configuration par défaut lors d'une impression à partir d'une application (si vous changez la configuration depuis l'écran de configuration du pilote de l'imprimante durant une impression, la configuration par défaut s'appliquera lorsque vous quitterez l'application).

1 Cliquez sur le bouton "Démarrer" (☰), puis sur "Système Windows", "Panneau de configuration" et "Afficher les périphériques et les imprimantes".

- Sous Windows Server 2012, cliquez sur le "Panneau de configuration" → "Matériel" → "Périphériques et imprimantes" → "Imprimantes".
- Sous Windows 8.1, cliquez sur l'icône (⏴) sur l'écran de démarrage, puis cliquez sur "Panneau de configuration" → "Matériel et audio" → "Afficher les périphériques et les imprimantes".

2 Cliquez avec le bouton droit de la souris sur l'icône de pilote d'imprimante "XX-xxxx", puis cliquez sur "Propriétés de l'imprimante".

3 Cliquez sur le bouton "Préférences", puis cliquez sur l'onglet "Général".

L'écran de configuration du pilote d'imprimante apparaît.

["ECRAN DE CONFIGURATION DU PILOTE DE L'IMPRIMANTE" \(p.69\)](#)

ECRAN DE CONFIGURATION DU PILOTE DE L'IMPRIMANTE

Il existe des restrictions quant aux combinaisons de réglages pouvant être sélectionnés dans l'écran de configuration du pilote d'impression. Si une restriction s'applique, une icône d'information () apparaît en regard du réglage concerné. Cliquez sur l'icône pour lire l'explication de la restriction.

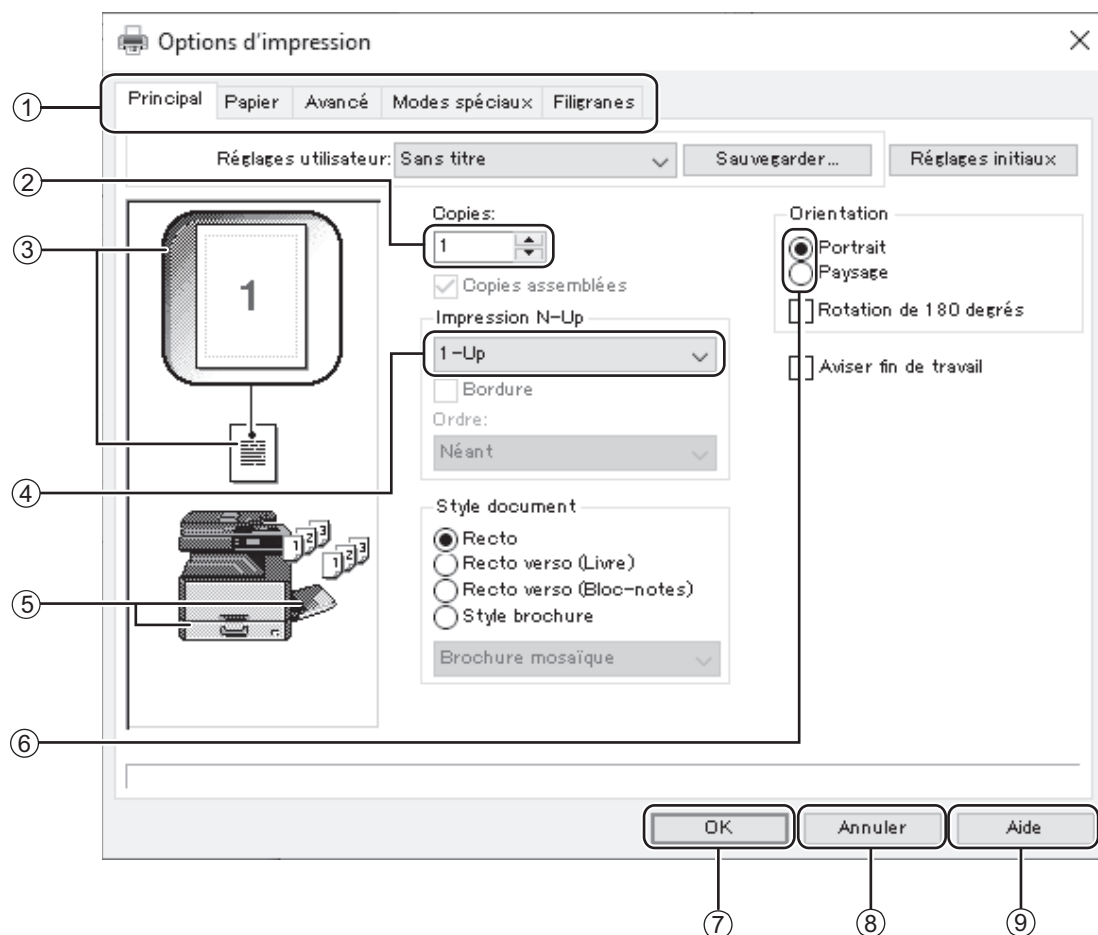

4



La configuration et l'apparence de l'écran varient suivant les modèles.

① Onglet

Les configurations sont regroupées en onglets. Cliquez sur un onglet pour le faire apparaître au premier plan.

② Case à cocher

Cliquez sur une case à cocher pour activer ou désactiver une fonction.

③ Ecran de configuration d'impression

Montre l'effet des réglages d'impression sélectionnés.

④ Menu déroulant

Vous permet de faire une sélection à partir d'une liste de choix.

⑤ Ecran de Magasins papier

Le magasin sélectionné dans "Sélection papier" de l'onglet "Papier" apparaît en bleu. Vous pouvez sélectionner un magasin en cliquant dessus.

⑥ Case d'option

Permet de sélectionner une option parmi une liste d'options.

⑦ Bouton "OK"

Cliquez sur ce bouton pour enregistrer votre configuration et sortir de la boîte de dialogue.

⑧ Bouton "Annuler"

Cliquez sur ce bouton pour sortir de la boîte de dialogue sans modifier la configuration.

⑨ Bouton "Aide"

Cliquez sur ce bouton pour afficher l'aide du pilote d'impression.

CONFIGURATION DES FONCTIONS D'IMPRESSION AVANCEES

Ce chapitre présente les principales fonctions d'impression avancées.





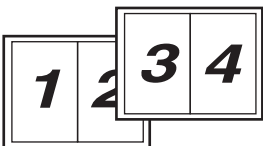
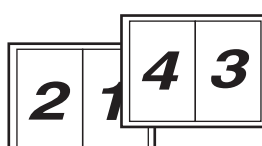
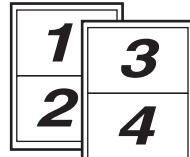

Les procédures supposent que le format de papier et les autres paramètres de base sont déjà définis. Pour plus d'informations sur la procédure de base relative à l'impression et l'affichage du pilote de l'imprimante, consultez la section "IMPRESSION DE BASE" (p.66).

IMPRESSION DE PLUSIEURS PAGES SUR UNE SEULE FEUILLE (Impression N-Up)

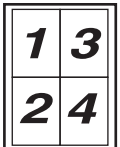
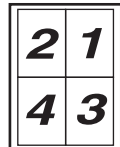
Cette fonction peut être utilisée pour réduire une image imprimée et imprimer plusieurs pages sur une seule feuille de papier. Cette fonction est pratique si vous souhaitez imprimer plusieurs images, comme des photos, sur une seule feuille, ou si vous voulez économiser du papier. Vous pouvez également l'utiliser en combinaison avec la fonction d'impression recto verso pour économiser un maximum de papier.

Les résultats d'impression suivants sont obtenus, en fonction de l'ordre sélectionné.

N-Up (Pages par feuille)	Résultats de l'impression		
	De gauche à droite	De droite à gauche	De haut en bas (Quand l'orientation de l'impression est paysage)
2-Up (2 pages par feuille)			

N-Up (Pages par feuille)	A droite, et en bas	En bas, et à droite	A gauche, et en bas	En bas, et à gauche
4-Up (4 pages par feuille)				
6-Up (6 pages par feuille)				



Pour le pilote d'imprimante PCL6 ou PS, 8-Up, 9-Up et 16-Up peuvent être sélectionnés. L'ordre des pages est le même que pour 4-Up. Dans un environnement Windows, vous pouvez visualiser l'ordre des pages sur l'image à imprimer dans la fenêtre des propriétés du pilote d'imprimante.

1 Cliquez sur l'onglet "Principal" de l'écran de configuration du pilote d'impression.

2 Sélectionnez le nombre de pages à imprimer par feuille.

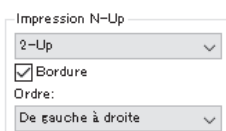

Si vous voulez imprimer les marges, cochez la case "Bordure".

3 Sélectionnez l'ordre des pages.

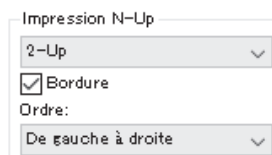

AJUSTEMENT DE L'IMAGE IMPRIMEE AU PAPIER

(Ajuster à la taille du papier)

Le pilote de l'imprimante peut ajuster la taille de l'image imprimée pour s'adapter au format du papier chargé dans la machine.

Suivre les étapes indiquées ci-dessous pour utiliser cette fonction. L'explication suppose que vous essayez d'imprimer un document de format A3 sur du papier A4.

1 Cliquer sur l'onglet "Papier" de l'écran de configuration du pilote de l'imprimante.

2 Sélectionner le format original (A3) de l'image à imprimer dans "Format papier".

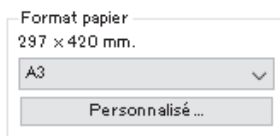

3 Cochez la case "Ajuster à la taille du papier".

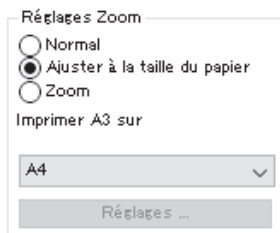

4 Sélectionner le format réel du papier à utiliser pour l'impression (A4).

La taille de l'image imprimée sera ajustée automatiquement pour s'adapter au papier chargé dans la machine.

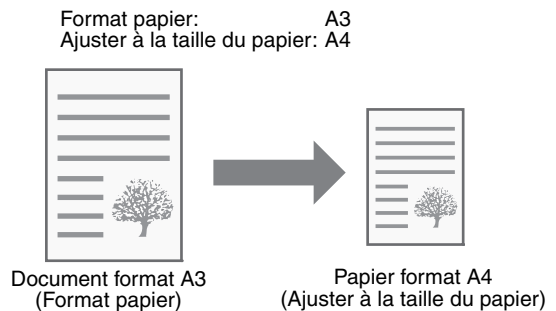

4

ROTATION DE 180 DEGRES DE L'IMAGE IMPRIMEE

(Rotation de 180 degrés)

Cette fonction fait subir une rotation de 180 degrés à l'image. Elle permet l'impression correcte sur des supports ne pouvant être chargés que dans un sens (des enveloppes, par exemple).

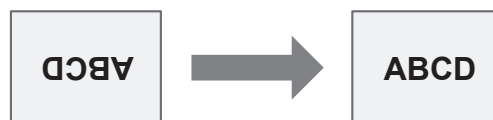

1 Cliquez sur l'onglet "Principal" de l'écran de configuration du pilote d'impression.

2 Cochez la case "Rotation de 180 degrés".

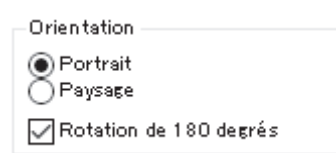

AGRANDISSEMENT/REDUCTION DE L'IMAGE D'IMPRESSION (Zoom)

Cette fonction permet d'agrandir ou de réduire l'image à un certain pourcentage. Elle est utilisée pour ajouter une marge au papier en réduisant légèrement la taille de l'image, ou pour agrandir une petite image.



Le réglage du "Zoom" n'est pas disponible si l'option "Impression N-Up" est sélectionnée.

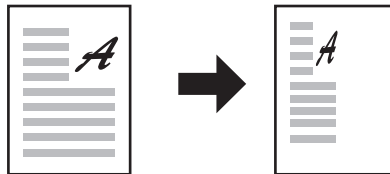

1 Cliquez sur l'onglet "Papier" de l'écran de configuration du pilote d'impression.

2 Sélectionnez "Zoom", puis cliquez sur le bouton "Réglages".

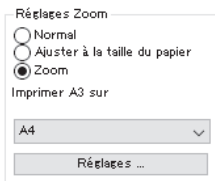

Le format papier à utiliser pour l'impression peut être sélectionné dans le menu déroulant.

3 Sélectionnez le facteur de zoom.



Tapez directement un nombre ou cliquez sur le bouton pour modifier le facteur par incréments de 1%.



- Vous pouvez également sélectionner [En haut à gauche] ou [Centre] pour le point de base du papier.
- Si vous utilisez le pilote d'imprimante PS (Windows), vous pouvez définir séparément le pourcentage en largeur et en longueur afin de modifier les proportions de l'image. (Zoom-XY)

IMPRESSION DU TEXTE ET DES LIGNES PALES EN NOIR (Texte en noir/lignes en noir)

Lorsque vous imprimez une image en couleurs, le texte et les lignes de couleurs pastels peuvent être imprimés en noir (les données rastérisées telles que les images bitmap ne peuvent pas être ajustées). Cela permet de faire ressortir du texte et des lignes qui, de par leur pâleur, seraient peu visibles.

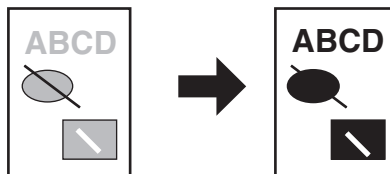

1 Cliquez sur l'onglet "Avancé" de l'écran de configuration du pilote d'impression.

2 Cochez la case "Texte en noir" et/ou "Lignes en noir".

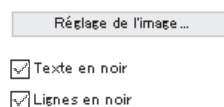

- L'option "Texte en noir" permet d'imprimer en noir tout texte qui n'est pas en blanc.
- L'option "Lignes en noir" permet d'imprimer en noir tous les graphiques vectoriels sauf les lignes blanches et les zones en noir.

REGLAGE DE LA LUMINOSITE ET DU CONTRASTE DE L'IMAGE (Réglage de l'image)

Vous pouvez régler la luminosité et le contraste dans les paramètres d'impression lorsque vous imprimez une photo ou une image. Ces réglages permettent d'effectuer de simples corrections si vous ne possédez pas de logiciel d'édition d'images sur votre ordinateur.

1 Cliquez sur l'onglet "Avancé" de l'écran de configuration du pilote d'impression.

2 Cliquez sur le bouton "Réglage de l'image".

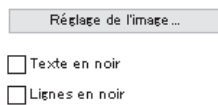

3 Ajustez les réglages de l'image.

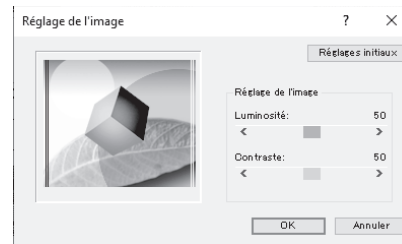

Pour régler un paramètre, faites glisser le curseur ou cliquez sur les boutons < et >.

IMPRESSION D'UN FILIGRANE (Filigrane)

Cette fonction permet d'imprimer du texte en filigrane à l'arrière-plan de l'image à imprimer. La taille, la densité et l'angle du texte en filigrane peuvent être ajustés. Le texte peut être sélectionné dans une liste préenregistrée ou saisi pour produire un nouveau filigrane.

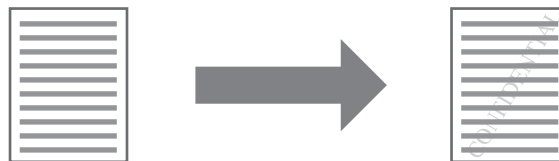

1 Cliquez sur l'onglet "Filigranes" de l'écran de configuration du pilote de l'imprimante.

2 Sélectionnez les réglages du filigrane.

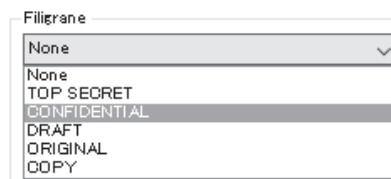

Sélectionnez un filigrane dans le menu déroulant. Vous pouvez cliquer sur le bouton "Editer" pour changer la police et sélectionner d'autre réglages détaillés.



Pour créer un nouveau filigrane, saisissez le texte du filigrane dans la zone "TEXT" et cliquez sur le bouton "Ajouter".

IMPRESSION RECTO VERSO (Modèle ayant la fonction copie/impression recto verso comme fonction standard uniquement)

La machine vous permet d'imprimer sur les deux faces du papier. Cette fonction est utile dans beaucoup de cas, et particulièrement si vous souhaitez créer une simple brochure. L'impression recto verso vous permet également d'économiser du papier.



- Lorsque vous utilisez l'impression recto-verso, sélectionnez une source pour la "Source papier" dans l'onglet "Papier".
- Lorsque le pilote d'imprimante PCL6 ou SPLC est utilisé, l'impression recto-verso ne peut être effectuée qu'en utilisant le plateau d'alimentation auxiliaire. (Pour toute question, veuillez contacter votre représentant de service technique agréé.)

Orientation du papier	Résultats de l'impression	
	Recto verso (Livre)	Recto verso (Bloc-notes)
Vertical		
	Les pages sont imprimées de manière à pouvoir être reliées par le côté.	Les pages sont imprimées de manière à pouvoir être reliées par le haut.

1 Cliquez sur l'onglet "Principal" de l'écran de configuration du pilote de l'imprimante.

2 Sélectionnez "Recto verso (Livre)" ou "Recto verso (Bloc-notes)".

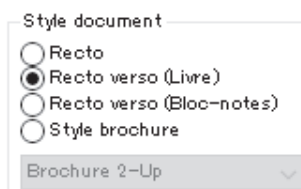

Pour le pilote d'imprimante PCL6 ou PS, vous pouvez également sélectionner [Style brochure].

SAUVEGARDE DES PARAMETRES D'IMPRESSION UTILISES FREQUEMMENT

Vous pouvez sauvegarder en tant que réglages utilisateur tous les paramètres configurés dans chacun des onglets au moment de l'impression. Enregistrer les réglages fréquemment utilisés sous un nom attribué vous permet de les sélectionner facilement la prochaine fois que vous devrez les utiliser.

SAUVEGARDE DES PARAMETRES AU MOMENT DE L'IMPRESSION (Réglages utilisateur)

Vous pouvez sauvegarder les paramètres d'impression à partir de n'importe quel onglet de la fenêtre des propriétés du pilote d'imprimante. La liste des paramètres configurés dans chacun des onglets apparaît au moment de la sauvegarde pour que vous puissiez les vérifier.

Pour plus d'informations sur l'affichage du pilote de l'imprimante, consultez la section "[IMPRESSION DE BASE](#)" (p.66).

1 Configurez les réglages d'impression sous chaque onglet et cliquez sur le bouton "Sauvegarder" d'un onglet.

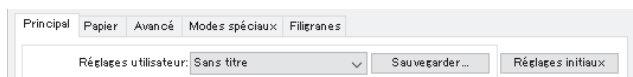

2 Après avoir vérifié les réglages affichés, donnez-leur un nom (20 caractères maximum).



- Il est possible d'enregistrer un maximum de 30 réglages utilisateur.
- Les filigranes que vous avez créés ne peuvent pas être enregistrés dans les réglages utilisateur.

4

3 Cliquez sur le bouton "OK".

Utilisation des réglages sauvegardés

Sélectionnez les réglages utilisateur de votre choix figurant sous n'importe quel onglet.

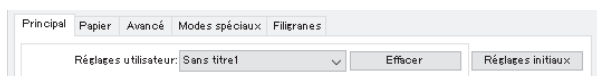

Effacer les réglages sauvegardés

Sélectionnez les réglages utilisateur à supprimer dans "[Utilisation des réglages sauvegardés](#)" (ci-dessus), puis cliquez sur le bouton "Effacer".

PRESENTATION DE LA FENETRE D'ETAT D'IMPRESSION

Lorsque l'impression commence, la Fenêtre d'état d'impression s'ouvre automatiquement.

La Fenêtre d'état d'impression est une fonction qui contrôle la machine et affiche le nom du document en cours d'impression et les éventuels messages d'erreur.

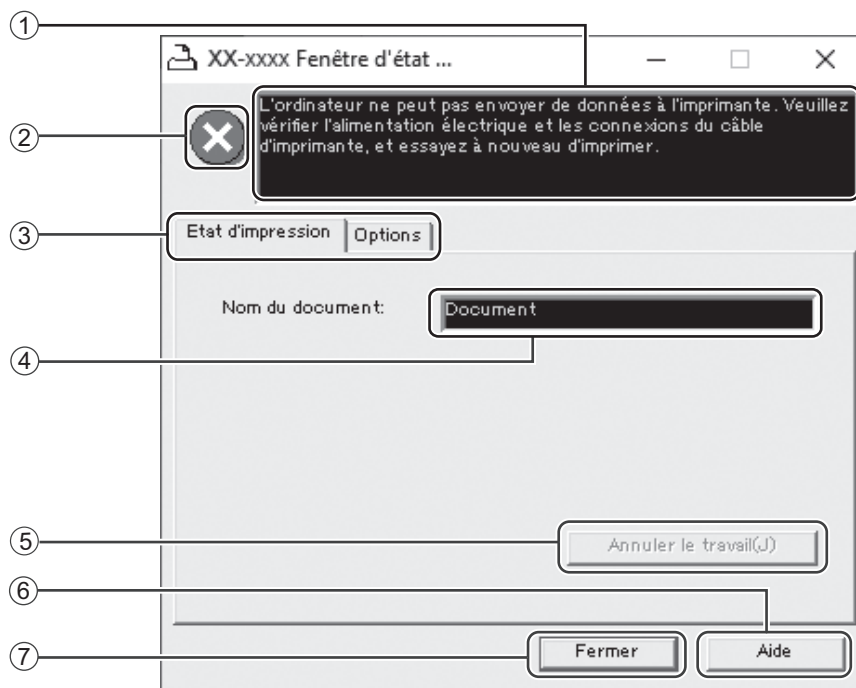

① Fenêtre d'état

Fournit des informations sur l'état actuel de l'imprimante.

② Icône d'état

Les icônes d'état apparaissent en cas d'erreur d'impression. Rien n'apparaît en cas d'impression sans problème.

Les icônes sont expliquées ci-dessous. Suivre les instructions dans la fenêtre d'état pour résoudre le problème.

Icône	État d'impression
	Une erreur a eu lieu, nécessitant une intervention immédiate.
	Une erreur a eu lieu, nécessitant une intervention rapide.

③ Onglet

Cliquer sur un onglet pour le faire apparaître au premier plan. L'onglet "Options" vous permet de sélectionner les options à afficher sur la Fenêtre d'état d'impression.

④ Nom du document

Affiche le nom du document en cours d'impression.

⑤ Touche "Annuler le travail(J)"

L'impression peut être annulée en cliquant sur ce bouton avant que l'imprimante reçoive l'information.

⑥ Touche "Aide"

Cliquer sur cette touche pour ouvrir l'aide de la Fenêtre d'état d'impression.

⑦ Touche "Fermer"

Cliquer sur cette touche pour fermer la Fenêtre d'état d'impression.



La fenêtre d'état d'impression ne peut être utilisée que lorsque l'appareil est connecté à l'aide d'un câble USB.

["Installation de printer status monitor \(Lorsque le kit d'extension réseau et le kit d'extension d'imprimante sont installés\)" \(p.19\)](#)

IMPRESSION DE BASE (MAC)

Le kit d'extension d'imprimante, le kit d'extension réseau et le kit d'extension PS3 doivent être installés et l'appareil doit être connecté à un réseau.

Avant de procéder à l'impression, assurez-vous que le format de papier chargé dans l'imprimante est adapté à votre document.

1 Lancez l'application et ouvrez le document que vous souhaitez imprimer.

2 Sélectionnez "Imprimer" dans les applications du menu "Fichier".

3 Assurez-vous que la bonne imprimante est sélectionnée.

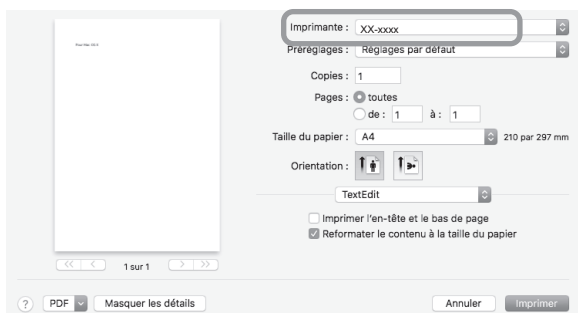

Remarque

- Le nom de machine qui apparaît dans le menu "Imprimante" est le même que celui qui a été saisi lors de la configuration des réglages à partir du CD-ROM "Utilitaires réseau". Si le nom n'a pas été modifié au moment de la configuration des paramètres, ce sera "AR-xxxx" (la série de "xxxx" est une suite de caractères qui varie en fonction de votre machine).
- La fenêtre d'impression varie selon la version du système d'exploitation, du pilote d'imprimante et selon l'application.

4 Sélectionnez les paramètres d'impression.

Cliquez sur  et sélectionnez les paramètres que vous souhaitez configurer à partir du menu déroulant. L'écran de configuration correspondant s'affiche.

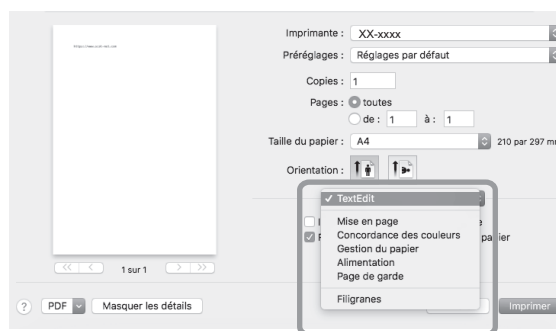

Remarque

Les paramètres varient selon la version du système d'exploitation, celle du pilote d'imprimante et selon l'application.

4

5 Cliquez sur le bouton "Imprimer".

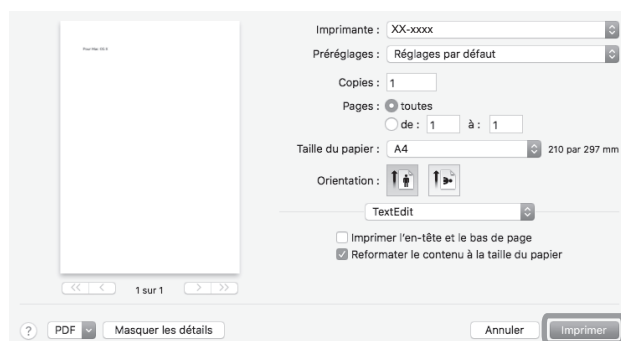

L'impression commence.

Ce chapitre explique comment utiliser le mode scanner.



- La numérisation est impossible si le capot avant ou latéral est ouvert pour l'entretien de l'appareil, si un bourrage papier se produit, si l'appareil manque de papier ou de toner ou si la cartouche du tambour a atteint sa date limite de remplacement.
- Si un bourrage d'original se produit dans le RSPF, la numérisation est impossible tant que l'original bloqué n'est pas retiré et que le RSPF n'est pas remis en service.

PRESENTATION DE LA NUMERISATION

Le diagramme ci-dessous illustre le déroulement de l'opération de numérisation.

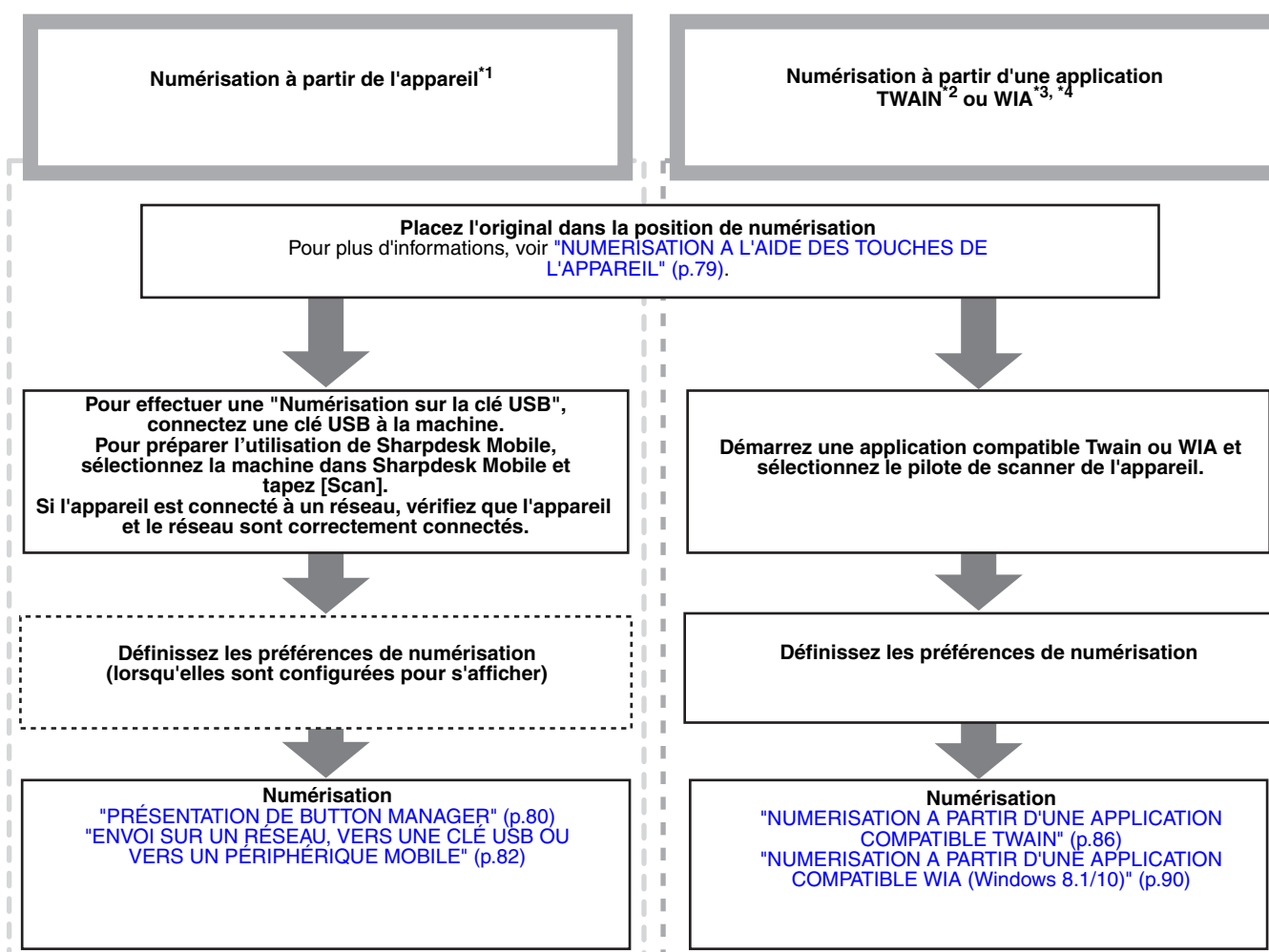

*1 Pour effectuer une numérisation à partir du tableau de bord de l'appareil, vous devez d'abord installer Button Manager et définir les paramètres appropriés dans le panneau de configuration. Pour plus d'informations, veuillez vous reporter à "[CONFIGURATION DE BUTTON MANAGER](#)" (p.24). Button Manager ne peut pas être utilisé lorsque la fonction de réseau peut être utilisée. Pour utiliser Numérisation vers courrier électronique/Numérisation vers FTP/Numérisation vers une clé USB/Numérisation vers le poste de travail (Sharpdesk)/Sharpdesk Mobile, effectuez les réglages sur la page Web.

*2 La norme TWAIN est une norme d'interface internationale relative aux scanners et autres périphériques d'acquisition d'images. En installant un pilote TWAIN sur l'ordinateur, il est possible de numériser et d'exploiter les images à l'aide de nombreuses applications compatibles TWAIN.

*3 WIA (Windows Imaging Acquisition) est une fonction de Windows qui permet à un scanner, un appareil-photo numérique ou à tout autre périphérique d'images de communiquer avec une application de traitement des images. Le pilote WIA de la machine peut être utilisé uniquement sous Windows 8.1/10.

*4 WIA peut être utilisé sur les modèles équipés du kit d'extension réseau.

NUMERISATION A L'AIDE DES TOUCHES DE L'APPAREIL

UTILISATION DE BUTTON MANAGER

Lors d'une numérisation par cette méthode, l'application paramétrée dans Button Manager démarre automatiquement et le document numérisé est collé dans l'application. Pour connaître la procédure visant à définir les applications dans Button Manager ou d'autres réglages, consultez la section "[PARAMÈTRES DE BUTTON MANAGER](#)" (p.81).



- Si l'appareil est en mode copie, appuyez sur la touche [SCAN] () pour passer en mode scanner et effacez les paramètres de copie précédemment définis.
- Si le kit d'extension de réseau est installé sur l'appareil ou si l'appareil est équipé en standard de la fonction de réseau, vous pouvez sauvegarder les données numérisées sur une clé USB (Numérisation vers une clé USB), sauvegarder les données numérisées sur un périphérique mobile à l'aide de Sharpdesk Mobile (Numérisation vers Sharpdesk Mobile) ou envoyer les données numérisées sur le réseau (Numérisation vers courrier électronique, Numérisation vers FTP, Numérisation vers le poste de travail). Pour en savoir plus, reportez-vous à "[ENVOI SUR UN RÉSEAU, VERS UNE CLÉ USB OU VERS UN PÉRIPHÉRIQUE MOBILE](#)" (p.82).

Numérisation à partir du tableau de bord de l'appareil

1 Appuyez sur la touche [SCAN] ()

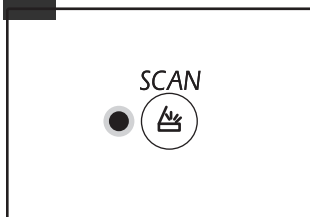

Lorsque le témoin de SCAN s'allume, l'appareil passe en mode scanner.

2 Placez l'original ou les originaux à numériser sur la vitre d'exposition/RSPF.

[Numérisation depuis la vitre d'exposition]

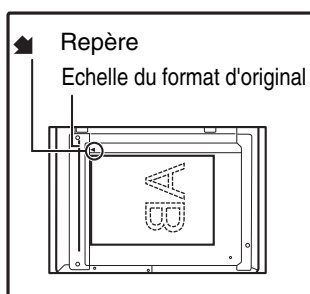

Placez l'original face contre la vitre d'exposition. Alignez le bord de l'original à l'aide de l'échelle du format d'original et centrez-le par rapport au repère prévu à cet effet ()

[Numérisation depuis le RSPF]

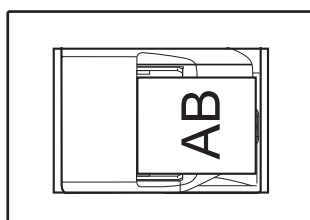

Déposez l'original/les originaux face vers le haut dans le plateau du chargeur de documents.

3 Appuyez sur une touche [MENU DE NUMERISATION] pour commencer la numérisation.

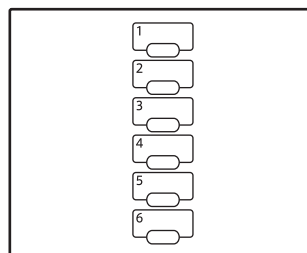



La numérisation commence et les données numérisées sont transférées vers l'application.

L'application cible peut être sélectionnée grâce à la touche [MENU DE NUMERISATION].

Pour connaître l'application par défaut associée à chacune des touches, voir "[PARAMÈTRES DE BUTTON MANAGER](#)" (p.81).

L'affichage indique le numéro de la touche [MENU DE NUMERISATION] sur laquelle vous avez appuyé, le numéro s'allume et le témoin de DONNEES clignote.



- Pour revenir en mode de copie depuis le mode scanner, appuyez sur la touche [SCAN] () ou sur la touche [EFFACEMENT TOTAL] ()
- Pour obtenir des informations sur les limitations de copie et d'impression en mode scanner et sur le mode scanner lors d'une copie ou d'une impression, consultez "[FONCTIONNEMENT EN MODE COPIE, IMPRIMANTE ET SCANNER](#)" (p.43).

5

PRÉSENTATION DE BUTTON MANAGER

Button Manager est un utilitaire permettant d'utiliser le mode scanner sur l'appareil. Il permet de configurer six menus de numérisation, chacun d'eux correspondant à un ensemble de paramètres particulier.

Pour obtenir de l'aide sur un paramètre, cliquez sur le bouton  dans le coin supérieur droit de la fenêtre, puis cliquez sur le paramètre désiré.

Pour numériser à partir du tableau de bord de l'appareil, il convient de définir les paramètres dans le Panneau de configuration après avoir installé Button Manager. Pour plus d'informations sur l'installation de Button Manager et la configuration des paramètres du panneau de commande, reportez-vous à la rubrique "[CONFIGURATION DE BUTTON MANAGER](#)" (p.24). Pour plus d'informations sur la numérisation à partir du tableau de bord de l'appareil, consultez la section "[NUMERISATION A L'AIDE DES TOUCHES DE L'APPAREIL](#)" (p.79).

Button Manager permet de sélectionner et de modifier les fonctions des six menus de numérisation. Voir "[PARAMÈTRES DE BUTTON MANAGER](#)" (p.81).

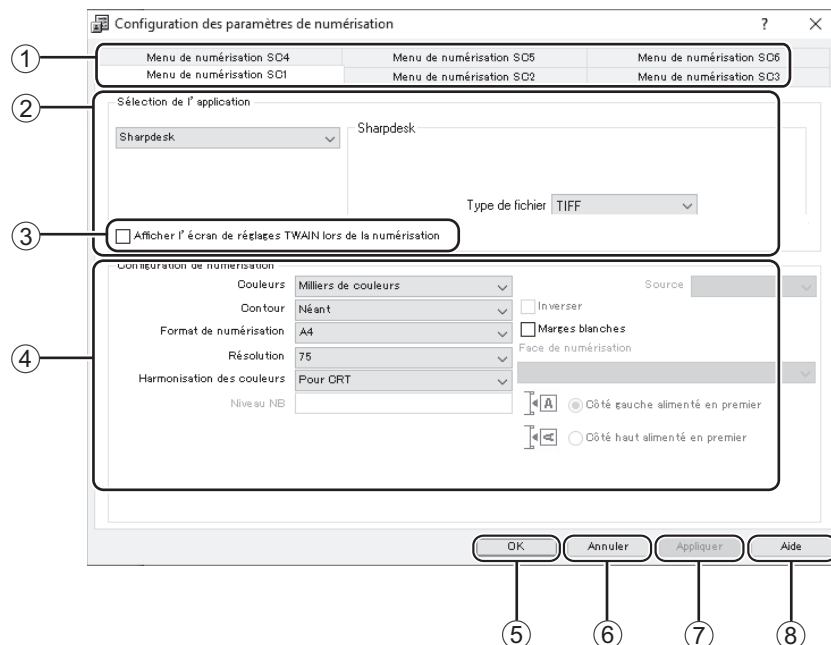

① **Onglet**

Cliquez sur l'onglet pour définir les options du menu de numérisation. Chaque onglet inclut les paramètres d'un menu de numérisation.

② **Zone "Sélection de l'application"**

Sélectionnez l'application démarrée.

③ **Case à cocher "Afficher l'écran de réglages TWAIN lors de la numérisation"**

Vous pouvez déterminer si l'écran TWAIN s'affiche ou pas. Si la case est cochée, l'écran TWAIN s'affiche au cours de la numérisation de manière à ce que vous puissiez ajuster les conditions de la numérisation.

④ **Zone "Configuration de numérisation"**

Définissez les paramètres de la numérisation.

⑤ **Bouton "OK"**

Cliquez sur ce bouton pour enregistrer les paramètres et quitter la boîte de dialogue.

⑥ **Bouton "Annuler"**

Cliquez sur ce bouton pour quitter la boîte de dialogue sans valider les modifications apportées aux paramètres.

⑦ **Bouton "Appliquer"**

Cliquez sur ce bouton pour enregistrer les paramètres sans fermer la boîte de dialogue.

⑧ **Bouton "Aide"**

Cliquez sur ce bouton pour afficher le fichier d'aide de Button Manager.



Certaines applications ne proposent qu'un choix limité de paramètres.

PARAMÈTRES DE BUTTON MANAGER

Lorsque Button Manager est installé, il fonctionne normalement en arrière-plan du système d'exploitation Windows. Si vous devez modifier ses paramètres, procédez selon les étapes ci-dessous.

Pour plus de détails sur les paramètres de Button Manager, consultez l'aide correspondante.

["PRÉSENTATION DE BUTTON MANAGER" \(p.80\)](#)

1 Cliquez avec le bouton droit sur l'icône de Button Manager () dans la barre des tâches et sélectionnez "Configuration" dans le menu contextuel.

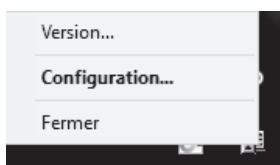

L'écran répertoriant les paramètres de Button Manager s'affiche.

4 Définissez les paramètres "Couleurs", "Contour" et les autres paramètres de numérisation dans la zone "Configuration de numérisation".

5 Cliquez sur le bouton "OK".

Cette opération marque la fin de la configuration.



Si l'icône ne figure pas dans la barre des tâches, cliquez sur le bouton "Démarrer", sélectionnez "Tous les programmes", sélectionnez "Sharp Button Manager AC", puis cliquez sur "Button Manager" pour lancer Button Manager.

2 Cliquez sur l'onglet du menu de numérisation à paramétrer.

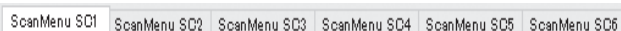

3 Sélectionnez l'application qui doit démarrer dans la zone "Sélection de l'application".



Si la case "Afficher l'écran de réglages TWAIN lors de la numérisation" est activée, l'écran de configuration de la numérisation s'affiche au cours de la numérisation de manière à ce que vous puissiez en ajuster les conditions.

Menu de numérisation de Button Manager (paramétrage usine)

Affichage/ Menu Button Manager	Application qui démarre
Menu de numérisation SC1:	Sharpdesk
Menu de numérisation SC2:	Messagerie
Menu de numérisation SC3:	Télécopieur
Menu de numérisation SC4:	OCR
Menu de numérisation SC5:	Microsoft Word
Menu de numérisation SC6:	Archivage



L'application qui doit démarrer doit être installée au préalable.

5

ENVOI SUR UN RÉSEAU, VERS UNE CLÉ USB OU VERS UN PÉRIPHÉRIQUE MOBILE

Si le kit d'extension de réseau est installé sur l'appareil ou si l'appareil est équipé en standard de la fonction de réseau, vous pouvez envoyer les données numérisées sur le réseau (Numérisation vers courrier électronique, Numérisation vers FTP, Numérisation vers le poste de travail), sauvegarder les données numérisées sur une clé USB (Numérisation vers une clé USB) ou sauvegarder les données numérisées sur un périphérique mobile à l'aide de Sharpdesk Mobile (Numérisation vers Sharpdesk Mobile).

Pour attribuer des paramètres de numérisation à une touche d'envoi express, utilisez la page Web de l'appareil. Pour en savoir plus, reportez-vous à "[Réglages du mode de numérisation](#)" (p.84).

Utilisation de Numérisation vers courrier électronique, Numérisation vers FTP ou Numérisation vers une clé USB

Lorsque vous utilisez Numérisation vers courrier électronique, Numérisation vers FTP ou Numérisation vers une clé USB, utilisez les touches [MENU DE NUMERISATION] 1 à 5.

Pour utiliser Numérisation vers Sharpdesk Mobile ou Numérisation vers le poste de travail, reportez-vous à "[Utilisation de Numérisation vers Sharpdesk Mobile ou Numérisation vers le poste de travail](#)" (p.83).

1 Lorsque vous utilisez Numérisation vers une clé USB, insérez la clé USB dans le connecteur USB de l'appareil.

6 Lorsque vous utilisez Numérisation vers une clé USB, retirez la clé USB de l'appareil.

2 Appuyez sur la touche [SCAN] (📄).

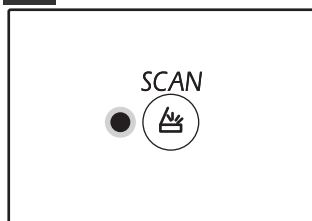

Le témoin de sélection du mode scanner s'allume et l'appareil passe en mode scanner.

3 Placez l'original sur la vitre d'exposition ou dans le RSPF.

4 Appuyez sur la touche [MENU DE NUMERISATION] (1 à 5) qui a les réglages que vous souhaitez utiliser.

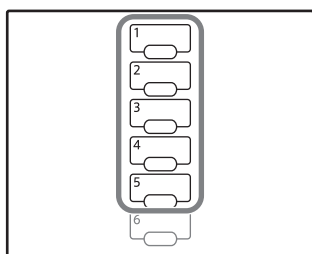

"SCx" apparaît sur l'affichage du nombre de copies, et le numéro de la touche [MENU DE NUMERISATION] actionnée apparaît sur l'affichage du taux. Le numéro de la touche 1 à 5 qui a été enfoncée apparaît dans "x".

5 Appuyez sur la touche [DEPART COPIE] (📄).

L'original est numérisé et les données d'image sont sauvegardées sur la clé USB ou envoyées à la destination.

Utilisation de Numérisation vers Sharpdesk Mobile ou Numérisation vers le poste de travail

Afin d'utiliser la fonction Numérisation vers Sharpdesk Mobile, l'appareil doit être connecté à un réseau qui dispose d'un point d'accès LAN sans fil, et vous devez installer l'application "Sharpdesk Mobile" sur votre périphérique mobile et enregistrer l'appareil. Pour en savoir plus, reportez-vous au manuel de Sharpdesk Mobile. Vous pouvez installer Sharpdesk Mobile depuis le store de votre périphérique mobile.

Vous pouvez également envoyer des données numérisées directement à un ordinateur spécifié. Pour utiliser cette fonction, Sharpdesk Network Scanner Tool doit être installé. Pour en savoir plus sur la procédure d'installation et les réglages, reportez-vous au manuel de Sharpdesk Network Scanner Tool ou à l'aide.

Utilisez la touche d'envoi express 6 pour sauvegarder des images numérisées sur votre périphérique mobile ou votre ordinateur.



- Si plusieurs périphériques mobiles exécutent une "Numérisation" depuis Sharpdesk Mobile sur chaque périphérique au même moment, les données numérisées peuvent être envoyées uniquement au périphérique qui l'a exécutée en dernier.
- Lorsque vous utilisez Numérisation vers le poste de travail, un seul profil peut être enregistré dans Network Scanner Tool. Si plusieurs profils sont enregistrés, seuls les paramètres du dernier profil enregistré sont activés.
- Si Numérisation vers le poste de travail est exécutée, une erreur se produira sur l'appareil si le profil de Network Scanner Tool est supprimé avant l'utilisation de Numérisation vers le poste de travail.
Si la numérisation est exécutée à l'aide de Sharpdesk Mobile sur le périphérique mobile après l'enregistrement d'un profil de Network Scanner Tool, ce profil sera supprimé.
Si vous devez utiliser Numérisation vers le poste de travail, enregistrez de nouveau le profil de Network Scanner Tool.

1 Dans Sharpdesk Mobile sur votre périphérique mobile, sélectionnez la machine et tapez [Scan] pour préparer le périphérique à la réception.

2 Appuyez sur la touche [SCAN] (📄).

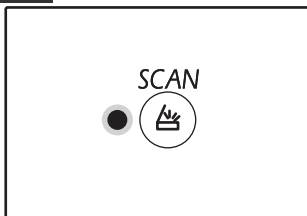

Le témoin de sélection du mode scanner s'allume et l'appareil passe en mode scanner.

3 Placez l'original sur la vitre d'exposition ou dans le RSPF.

4 Appuyez sur la touche (6) [MENU DE NUMÉRISATION].

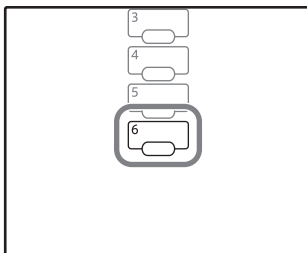

"Shd" apparaît dans l'affichage du nombre de copies, et le nombre de fois que vous avez appuyé sur la touche "6" [MENU DE NUMÉRISATION] apparaît dans l'affichage radio.

5 Appuyez sur la touche [DEPART COPIE] (📄).

Le document est numérisé et l'image numérisée est envoyée vers votre périphérique mobile ou vers votre ordinateur.

Réglages du mode de numérisation

Cette section explique comment stocker les réglages de numérisation sur une touche de MENU DE NUMÉRISATION. La résolution, le mode couleur et le format d'image peuvent être définis sur la page Web de l'appareil. Accédez à la page Web de l'appareil à l'aide de droits d'administrateur et configurez les réglages.

1 Saisissez l'adresse IP de l'appareil dans votre navigateur Web pour accéder à la page Web.

2 Cliquez sur le "Mode Administrateur", puis ouvrez l'écran Web de l'administrateur.

Pour le compte administrateur et mot de passe, consultez le Guide de démarrage.

3 Cliquez sur "Configuration de la numérisation" dans "Gestion d'envoi d'image".

Les réglages apparaissent.

4 Cliquez sur l'un des réglages [USB1] à [Sharpdesk6] et définissez la résolution, le mode couleur et le format.

Configurez des paramètres de Numérisation vers une clé USB, Numérisation vers courrier électronique, Numérisation vers FTP, Numérisation vers le poste de travail et Sharpdesk Mobile.

Pour plus d'informations sur les réglages du mode de numérisation, reportez-vous à "Réglages" ci-dessous.

[USB1] à [Sharpdesk6] correspondent à chacun des numéros de touches du menu de numérisation. Par exemple, sélectionnez [USB1] pour enregistrer des réglages sur la touche [MENU DE NUMERISATION] "1".

5 Une fois les réglages enregistrés, cliquez sur la touche [Soumettre].

Les réglages sont sauvegardés. Fermez votre navigateur Web.

Réglages

Élément	Sélections (le réglage usine par défaut apparaît en gras)	Description
Type de numérisation*	Numérisation vers une clé USB , Numérisation réseau	Sélectionnez Numérisation vers une clé USB ou Numérisation réseau (Numérisation vers courrier électronique, Numérisation vers FTP).
Résolution	75 ppp, 100 ppp, 150 ppp, 200 ppp, 300 ppp , 400 ppp, 600 ppp	Réglez la résolution utilisée pour la numérisation.
Mode couleur	Monochrome, Nuances de gris, Tout en couleur	Sélectionnez le mode couleur utilisé pour la numérisation.
Mode de compression (monochrome)	Néant , MH (G3), MMR (G4)	Sélectionnez le type de compression utilisé pour le fichier numérisé. Peut être réglé quand "Monochrome" est sélectionné dans "Mode couleur".
Format	TIFF, PDF , JPEG	Sélectionnez le format utilisé pour sauvegarder le fichier numérisé.
Type de destination*	Courrier électronique , FTP	Réglez la destination. Sélectionnez "Courrier électronique" pour envoyer avec Numérisation vers courrier électronique ou "FTP" pour envoyer avec Numérisation vers FTP. Peut être réglé quand "Numérisation réseau" est sélectionné dans "Type de numérisation".

* Cet élément ne peut pas être configuré dans Sharpdesk6.

Paramètres de la destination

Configurez les paramètres de la destination. Les paramètres configurés dépendent du paramètre "Type de destination".

Lorsque "Courrier électronique" est sélectionné

Élément	Sélections (le réglage usine par défaut apparaît en gras)	Description
Adresse de courrier électronique (obligatoire)	-	Entrez un maximum de 64 caractères pour l'adresse de courrier électronique de destination.

Lorsque "FTP" est sélectionné

Élément	Sélections (le réglage usine par défaut apparaît en gras)	Description
Nom d'hôte ou adresse IP (obligatoire)	-	Entrez un maximum de 127 caractères pour le nom d'hôte ou l'adresse IP du serveur FTP de destination.
Nom d'utilisateur (facultatif)	-	Entrez un maximum de 32 caractères pour le nom d'utilisateur utilisé pour se connecter au serveur FTP de destination.
Mot de passe (facultatif)	-	Entrez un maximum de 32 caractères pour le mot de passe utilisé pour se connecter au serveur FTP de destination.
Répertoire (facultatif)	-	Entrez un maximum de 200 caractères pour le répertoire de destination du serveur FTP de destination.
Activer SSL	Activer, Désactiver	Activez ce paramètre pour utiliser la communication chiffrée SSL.

NUMERISATION A PARTIR DE L'ORDINATEUR

L'appareil prend en charge la norme TWAIN et permet l'analyse à partir d'applications compatibles TWAIN. L'appareil prend également en charge la norme WIA (Windows Image Acquisition) et rend possible l'analyse à partir d'applications compatibles WIA. Pour plus d'informations sur la configuration TWAIN et WIA, consultez le fichier d'aide du pilote de scanner ou l'aide de Windows.



WIA et l'"Assistant scanner et appareil photo" ne peuvent pas être utilisés sur les modèles équipés du kit d'extension réseau.

NUMERISATION A PARTIR D'UNE APPLICATION COMPATIBLE TWAIN

Le pilote de scanner SHARP est compatible avec la norme TWAIN et autorise l'utilisation d'une large gamme d'application compatibles TWAIN.

1 Placez l'original ou les originaux à numériser sur la vitre d'exposition/RSPF.

Pour plus d'informations sur le placement de l'original, consultez la section ["NUMERISATION A L'AIDE DES TOUCHES DE L'APPAREIL"](#) (p.79).

2 Appuyez sur la touche [SCAN] (🖨️).

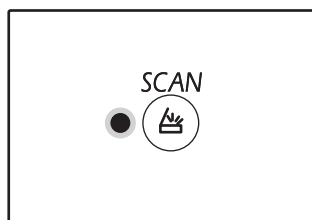

Le témoin de sélection du mode scanner s'allume et l'appareil passe en mode scanner.



Si l'appareil est connecté à un réseau, le pilote de scanner ne peut pas être utilisé si l'appareil est en mode copie.

3 Après avoir démarré l'application TWAIN, cliquez sur le menu "Fichier" et sélectionnez un menu pour numériser.



La méthode permettant d'accéder au menu de sélection du scanner dépend de l'application. Pour obtenir plus d'informations, consultez le manuel ou le fichier d'aide de votre application.

4 Sélectionnez "SHARP MFP TWAIN AC", puis cliquez sur le bouton "Sélectionner".



Selon le système utilisé, "SHARP MFP TWAIN 1.0 (32-32)" et "WIA-SHARP XX-xxxx 1.0 (32-32)" peut s'afficher dans l'écran "Sélectionner une source" illustré ci-dessus. Si l'appareil est raccordé à un connecteur USB, "u-2" est indiqué sur l'affichage du nombre de copies. Si l'appareil est connecté à un réseau, "n-t" est indiqué sur l'affichage du nombre de copies.

5 Sélectionnez le menu destiné à acquérir une image depuis le menu "Fichier" de l'application.

L'écran de configuration du pilote du scanner s'affiche alors.

["Paramètres du pilote de scanner"](#) (p.88)

6 Dans la liste déroulante "Méthode de numérisation", sélectionnez l'emplacement où vous avez placé l'original à l'étape 1.

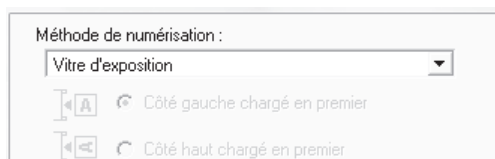

- Si vous avez placé un original recto dans le RSPF, sélectionnez "SPF (Recto)".
- Si vous avez placé un original recto verso dans le RSPF, sélectionnez "SPF (Recto verso-Livre)" ou "SPF (Recto verso-Bloc notes)" selon la position de la reliure de l'original.



Si vous avez sélectionné "SPF (Recto verso-Livre)" ou "SPF (Recto verso-Bloc notes)" dans la liste déroulante "Méthode de numérisation", spécifiez l'orientation de l'original en place : "Côté gauche chargé en premier" ou "Côté haut alimenté en premier".

7 Cliquez sur le bouton "Prévisualiser".

L'aperçu s'affiche.

Remarque

- Si l'angle de l'image est incorrect, repositionnez l'original et cliquez à nouveau sur le bouton "Prévisualiser".
- Si l'aperçu de l'image n'est pas orientée convenablement, cliquez sur le bouton "Rotation" dans l'écran d'aperçu. Cette opération fait pivoter l'image de 90 degrés dans le sens des aiguilles d'une montre et permet de corriger l'orientation sans repositionner l'original. ["Ecran d'aperçu" \(p.89\)](#)
- Si vous introduisez plusieurs pages dans le RSPF, l'appareil prévisualise seulement la page au-dessus des originaux, puis envoie cette dernière vers la zone de sortie des originaux. Remplacez l'original prévisualisé dans le RSPF avant de commencer le travail de numérisation.

8 Précisez la partie de l'image à numériser et définissez les préférences de numérisation.

Pour obtenir plus d'informations sur la spécification de la partie à numériser et les préférences, consultez l'aide du pilote du scanner.

["Paramètres du pilote de scanner" \(p.88\)](#)

Attention

Numériser en haute résolution une zone étendue entraîne le traitement d'une grande quantité de données et prolonge la durée de numérisation. Il est recommandé de définir les préférences de numérisation adaptées au type d'original à numériser (page Web (écran), Photo, FAX ou OCR).

9 Dès que vous êtes prêt à commencer la numérisation, cliquez sur le bouton "Numériser".

Pour annuler un travail de numérisation après avoir cliqué sur le bouton "Numériser", appuyez sur la touche [Echap] du clavier.

Paramètres du pilote de scanner

L'écran de configuration du pilote du scanner inclut une section de configuration qui permet de sélectionner les paramètres et une zone d'aperçu présentant l'image numérisée. Pour obtenir des renseignements sur les paramètres de numérisation, cliquez sur le bouton "Aide" dans l'écran de prévisualisation pour accéder à l'aide.

Ecran de configuration

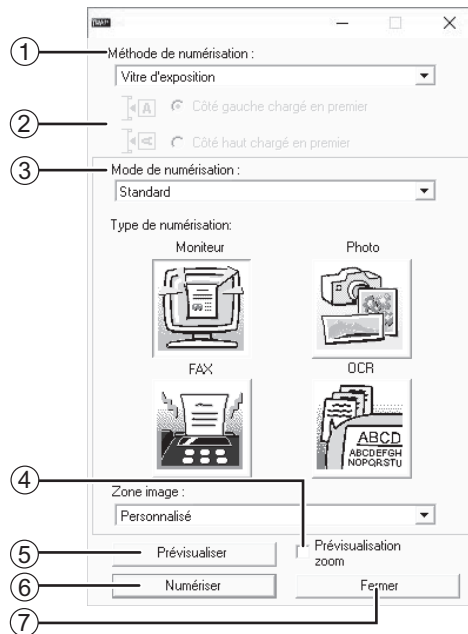

- ① Menu "Méthode de numérisation"**
Sélectionnez l'emplacement où se trouve l'original. Les choix possibles sont "Vitre d'exposition", "SPF (Recto)", "SPF (Recto verso-Livre)" ou "SPF (Recto verso-Bloc notes)".
NUMERISATION A PARTIR D'UNE APPLICATION COMPATIBLE TWAIN (p.86)
- ② Menu de chargement de l'original**
Si vous avez placé un original recto-verso dans le RSPF, sélectionnez "bord gauche est alimenté en premier" ou "bord supérieur est alimenté en premier" dans le menu balayage latéral selon l'orientation de l'original placé.
- ③ Menu "Mode de numérisation"**
Sélectionnez "Standard" ou "Professionnel" (ou "Paramètres personnalisés") comme mode de numérisation.
Pour plus de détails sur les paramètres, cliquez sur le bouton "Aide" dans l'écran de prévisualisation pour afficher l'aide.
- ④ Case à cocher "Prévisualisation zoom"**
Lorsque cette option est activée, la partie sélectionnée de l'image est agrandie lorsque vous cliquez sur le bouton "Prévisualiser". Pour revenir en mode d'affichage normal, désactivez la case à cocher.

- ⑤ Bouton "Prévisualiser"**
Affiche un aperçu du document.

Remarque Si vous annulez l'aperçu en appuyant immédiatement sur la touche [Echap] du clavier ou sur la touche d'effacement (C) ou la touche [EFFACEMENT TOTAL] (CA) de l'appareil, rien ne s'affiche dans l'écran d'aperçu.

- ⑥ Bouton "Numériser"**
Cliquez sur ce bouton pour numériser l'original conformément aux paramètres sélectionnés. Avant de cliquer sur le bouton "Numériser", assurez-vous que la configuration est correcte.

Remarque Pour annuler un travail de numérisation après avoir cliqué sur le bouton "Numériser", appuyez sur la touche [Echap] du clavier ou sur la touche d'effacement (C) ou la touche [EFFACEMENT TOTAL] (CA) de l'appareil.

- ⑦ Bouton "Fermer"**
Cliquez sur ce bouton pour fermer l'écran de configuration du pilote du scanner.

Remarque L'option "Prévisualisation zoom" n'est pas disponible si "Vitre d'exposition" est sélectionné dans le menu "Méthode de numérisation".

Ecran d'aperçu

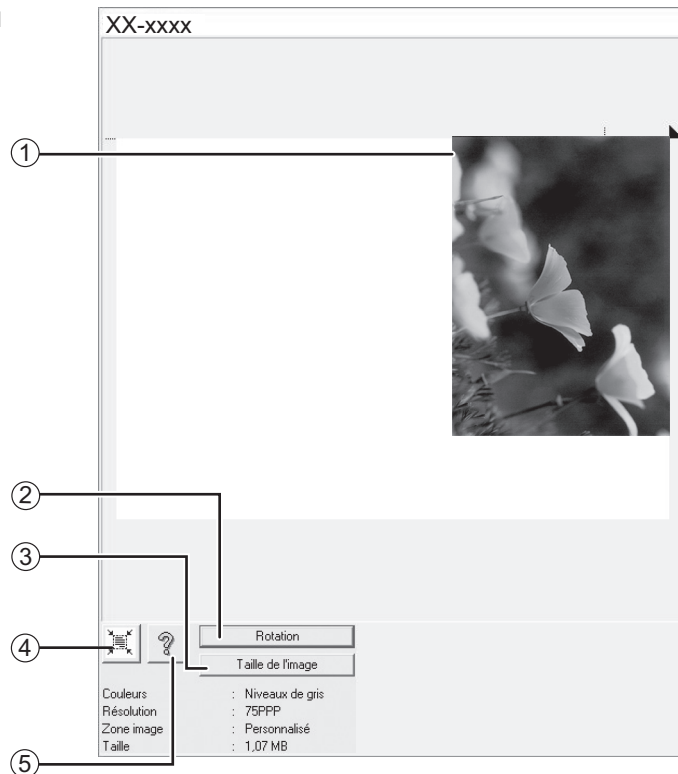

① Ecran d'aperçu

Cliquez sur le bouton "Prévisualiser" de l'écran de configuration pour afficher l'image numérisée. Vous pouvez préciser la partie de l'image à numériser en faisant glisser le curseur dans la fenêtre. L'intérieur du cadre qui est alors créé délimite la partie numérisée. Pour annuler une zone spécifiée et effacer le cadre, cliquez hors du cadre.

② Bouton "Rotation"

Cliquez sur ce bouton pour faire pivoter l'aperçu de 90 degrés dans le sens des aiguilles d'une montre. Cette opération permet de rectifier l'orientation sans devoir repositionner l'original. Lors de la numérisation, le fichier image est créé selon l'orientation indiquée dans l'écran d'aperçu.

③ Bouton "Taille de l'image"

Cliquez sur ce bouton pour ouvrir une boîte de dialogue permettant de spécifier la partie de l'image à numériser en saisissant des nombres. Les nombres saisis sont exprimés en pixels, en mm ou en pouces. S'ils spécifient initialement les dimensions de la partie à numériser, ces nombres peuvent être modifiés de manière à corriger la zone par rapport au coin supérieur gauche désignant l'origine fixe.

④ Bouton "Ajustement automatique de la zone à numériser"

Cliquez sur ce bouton lorsque l'écran d'aperçu apparaît pour spécifier automatiquement l'intégralité de l'aperçu comme la zone à numériser.

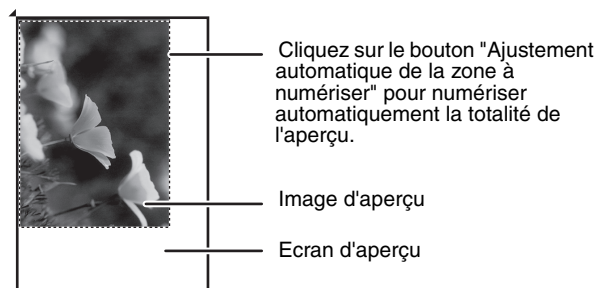

⑤ Bouton "Aide"

Cliquez sur ce bouton pour afficher le fichier d'aide relatif au pilote du scanner.

NUMERISATION A PARTIR D'UNE APPLICATION COMPATIBLE WIA (Windows 8.1/10)

Si vous utilisez Windows 8.1/10, vous pouvez utiliser le pilote WIA pour numériser à partir de Paint et d'autres applications compatibles WIA. La procédure de numérisation avec Paint est décrite par la suite.



WIA peut être utilisé sur les modèles équipés du kit d'extension réseau.

1 Placez l'original à numériser sur la vitre d'exposition/RSPF.

Pour plus d'informations sur le placement de l'original, consultez la section ["NUMERISATION A L'AIDE DES TOUCHES DE L'APPAREIL"](#) (p.79).

2 Lancez Paint, puis cliquez sur le menu "Fichier" et sélectionnez "D'un scanner ou d'un appareil photo".

L'écran relatif au pilote WIA s'affiche alors.



Si vous disposez de pilotes WIA pour d'autres périphériques installés sur l'ordinateur, l'écran "Sélection du périphérique" s'affiche à la place. Sélectionnez "XX-xxxx", puis cliquez sur le bouton "OK".

3 Sélectionnez l'alimentation papier et le type d'image, puis cliquez sur le bouton "Prévisualiser".

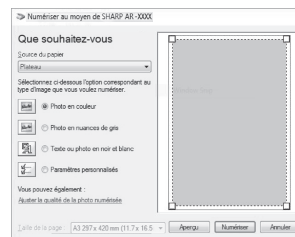

L'aperçu s'affiche.

Si vous placez l'original sur la vitre d'exposition, sélectionnez "Plateau" comme alimentation papier. Si vous insérez l'original dans le RSPF, sélectionnez "Chargeur de documents" comme alimentation papier et indiquez le format de l'original dans "Taille de la page".



- Si vous sélectionnez l'option "Chargeur de documents" comme alimentation papier, puis cliquez sur le bouton "Prévisualiser", l'original au-dessus de la pile de documents dans le RSPF est prévisualisé. Ce dernier est ensuite envoyé dans la zone de sortie des originaux. Vous devez le remettre dans le RSPF pour lancer la numérisation.

4 Cliquez sur le bouton "Numériser".

La numérisation commence et l'image est acquise dans Paint.

A l'aide de la commande "Enregistrer" de votre application, attribuez un nom au fichier et au dossier contenant l'image numérisée, puis enregistrez l'image. Pour annuler un travail de numérisation après avoir cliqué sur le bouton "Numériser", cliquez sur le bouton "Annuler".

Ce chapitre présente le réglage du niveau d'exposition automatique, les modes d'économie du toner et de haute qualité d'image. Il couvre aussi les réglages réseau via votre navigateur Web ainsi que les paramètres système, qui sont des paramètres personnalisés permettant un contrôle fin du fonctionnement de l'appareil.

REGLAGE DU NIVEAU D'EXPOSITION AUTOMATIQUE

Le niveau d'exposition utilisé dans le réglage de l'exposition automatique, qui règle automatiquement l'exposition de la copie en fonction de l'original, peut être réglé. Si les copies ont tendance à être trop sombres ou trop claires lorsque le réglage de l'exposition automatique est utilisé, respectez les étapes suivantes pour régler le niveau d'exposition automatique.

Le niveau d'exposition automatique différent peut être défini pour la vitre d'exposition et pour le RSPF.



Les fonctions de copie, scanner et l'impression ne peuvent pas être utilisées lorsque le niveau d'exposition automatique est réglé.

1 Pour ajuster le niveau d'exposition automatique dans le RSPF, placez l'original dans le RSPF. (p.45)

Assurez-vous que le témoin du RSPF est allumé.



Pour régler le niveau d'exposition automatique des copies réalisées à partir d'originaux placés sur la vitre d'exposition, effectuez l'étape 2.

2 Appuyez sur la touche [AUTO/TEXT/PHOTO] (AUTO / [1...3] / [PHOTO]) pour sélectionner "PHOTO" ([PHOTO]).

3 Maintenez la touche [AUTO/TEXT/PHOTO] (AUTO / [1...3] / [PHOTO]) activée jusqu'au clignotement du témoin de mode AUTO (AUTO).

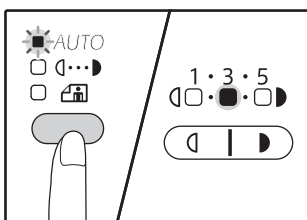

Les témoins du niveau d'exposition indiquent le réglage courant.

4 Appuyez sur la touche [Contraste clair] (◀) ou sur la touche [Contraste foncé] (▶) pour éclaircir ou assombrir le niveau d'exposition automatique comme souhaité.

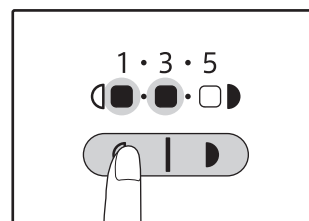

5 Appuyez sur la touche [AUTO/TEXT/PHOTO] (AUTO / [1...3] / [PHOTO]) pour terminer le réglage.

Le témoin de mode AUTO (AUTO) arrête de clignoter et s'allume en continu.



Après avoir réglé le niveau d'exposition automatique, il est conseillé d'effectuer une copie test pour vérifier le nouveau niveau.

ACTIVATION DU MODE D'ECONOMIE DU TONER



Le mode d'économie du toner peut être activé pour réduire la consommation du toner d'environ 10 %. La quantité de toner économisée varie selon le type d'original.

1 Appuyez sur la touche [AUTO/TEXT/PHOTO] ( /  / ) pour sélectionner "TEXT" ().

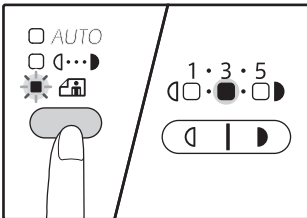
2 Maintenez la touche [AUTO/TEXT/PHOTO] ( /  / ) activée jusqu'au clignotement du témoin de mode PHOTO ().



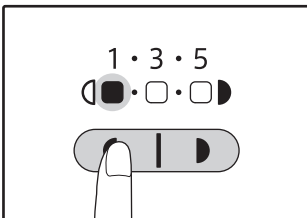

Les témoins du niveau d'exposition indiquent le réglage courant.

3 Pour activer le mode d'économie du toner, appuyez sur la touche [Contraste clair] (). Pour désactiver le mode d'économie du toner, appuyez sur la touche [Contraste foncé] ().



A l'activation du mode d'économie du toner, vérifiez que le voyant "1" clignote.

A la désactivation du mode d'économie du toner, vérifiez que le voyant "5" clignote.

4 Appuyez sur la touche [AUTO/TEXT/PHOTO] ( /  / ) pour terminer le réglage.



Le témoin de mode PHOTO () arrête de clignoter et s'allume en continu.

PERSONNALISATION DES PARAMETRES (Réglages système)

Les réglages système permettent de personnaliser l'appareil pour l'adapter à vos besoins.

REGLAGES SYSTEME

Numéro de programme	Nom de programme	Codes de réglage (le réglage usine par défaut apparaît en gras)	Explication
1	Temps de réinitialisation automatique	1: DESACTIVE 2: 10 sec. 3: 20 sec. 4: 60 sec. 5: 90 sec. 6: 120 sec.	<ul style="list-style-type: none"> "Temps de réinitialisation automatique" restaure automatiquement les paramètres de copie initiaux (p.37) lorsqu'une certaine durée s'écoule après une copie. Ce programme est utilisé pour sélectionner la durée. "Temps de réinitialisation automatique" peut également être désactivé.
2	Mode veille	1: 1 min. 2: 5 min. 3: 15 min. 4: 30 min. 5: 60 min. 6: 120 min. 7: 240 min.	<ul style="list-style-type: none"> Cette fonction bascule automatiquement l'appareil en état de faible consommation d'énergie si le délai défini s'écoule sans que l'appareil ait été utilisé alors qu'il était sous tension. Le témoin d'économie d'énergie (Ⓞ) s'allume, cependant les touches du tableau de bord peuvent être utilisées. Le fonctionnement normal reprend automatiquement lorsqu'une touche du tableau de bord est activée, un travail d'impression est reçu ou un original est mis en place.
3	Mode coupure automatique du courant	1: 5 min. 2: 15 min. 3: 30 min. 4: 60 min. 5: 120 min. 6: 240 min.	<ul style="list-style-type: none"> Cette fonction bascule automatiquement la machine dans un état qui consomme encore moins d'énergie que le mode veille si le délai défini s'écoule sans que l'appareil ait été utilisé alors qu'il était sous tension. Le témoin d'économie d'énergie (Ⓞ) clignote simplement. Pour reprendre le fonctionnement normal, appuyez sur la touche [Économie d'énergie] (Ⓞ). Le fonctionnement normal reprend également lors de la réception d'un travail d'impression. En mode de coupure automatique de courant, aucune touche (excepté la touche [Économie d'énergie] (Ⓞ)) ne peut être utilisée.
4	Mode d'alimentation enchaînée ^{*1}	0: DESACTIVE 1: ACTIVE	<ul style="list-style-type: none"> Lors de la copie à l'aide du RSPF, au cours de la période pendant laquelle le témoin du RSPF clignote après la numérisation d'un original (environ 5 secondes), un autre original peut être placé et chargé automatiquement dans l'appareil.
5	Réglage du mode coupure automatique du courant	0: DESACTIVE 1: ACTIVE	<ul style="list-style-type: none"> Utilisez ce paramètre pour activer ou désactiver la coupure automatique du courant.
6	Ligne de bordure pour la copie 2 en 1 / 4 en 1	1: DESACTIVE 2: Ligne continue 3: Ligne discontinue	<ul style="list-style-type: none"> Lors de la copie d'originaux multiples sur une seule feuille de papier (copie 2 en 1 / 4 en 1), cette fonction peut être utilisée pour imprimer une ligne de bordure continue ou discontinue autour de chaque copie d'original.
7	Rotation de copie	0: DESACTIVE 1: ACTIVE	<ul style="list-style-type: none"> Lorsque la fonction de sélection automatique du papier est activée et qu'aucun papier au même format que l'original et placé selon la même orientation n'est chargé, cette fonction sélectionne automatiquement le papier au même format chargé selon l'orientation opposée et fait pivoter la copie de 90 degrés afin qu'il soit copié sur le papier selon la bonne orientation. Lorsque la fonction de sélection automatique du taux est utilisée et que l'original et le papier sont chargés selon des orientations opposées, cette fonction fait pivoter la copie afin qu'elle soit copiée sur le papier selon la bonne orientation.
8	Mode sélection automatique du papier	0: DESACTIVE 1: ACTIVE	<ul style="list-style-type: none"> Cette fonction sélectionne automatiquement le papier dont le format est identique à celui de l'original placé dans le RSPF ou le papier dont le format est sélectionné à l'aide de la touche [ORIGINAL] (☒ORIGINAL). La fonction peut être désactivée.

Numéro de programme	Nom de programme	Codes de réglage (le réglage usine par défaut apparaît en gras)	Explication
9	Commutation automatique entre magasins	0: DESACTIVE 1: ACTIVE	<ul style="list-style-type: none"> En cas de manque de papier au cours de l'impression et si du papier au même format et placé selon la même orientation est chargé dans un autre magasin, cette fonction bascule automatiquement vers ce magasin (à l'exception du plateau d'alimentation auxiliaire). La fonction peut être désactivée.
10 à 15	Mode d'utilisation contrôlée	–	Consultez la section " PARAMETRES DU MODE D'UTILISATION CONTROLEE " (p.99).
16	Réglage de la largeur d'effacement	1: 0 mm 2: 5 mm 3: 10 mm 4: 15 mm 5: 20 mm	<ul style="list-style-type: none"> Utilisez ce paramètre pour définir la largeur d'effacement des bords qui apparaissent autour des bords et au niveau de la marge de reliure lorsqu'un livre ou un original similaire est copié.
17	Disposition pour la copie 2 en 1	1: Modèle 1 2: Modèle 2	<ul style="list-style-type: none"> Utilisez ce paramètre pour sélectionner le modèle de disposition lorsque deux pages d'originaux sont copiées sur une seule feuille de papier (Consultez la page 62 pour les modèles de disposition).
18	Disposition pour la copie 4 en 1	1: Modèle 1 2: Modèle 2 3: Modèle 3 4: Modèle 4	<ul style="list-style-type: none"> Utilisez ce paramètre pour sélectionner le modèle de disposition lorsque quatre pages d'originaux sont copiées sur une seule feuille de papier (Consultez la page 62 pour les modèles de disposition).
20	Rotation de l'image de copie recto verso	0: DESACTIVE 1: ACTIVE	<ul style="list-style-type: none"> Lorsqu'un original recto en orientation verticale (portrait) est orienté à l'horizontale dans un format B4 ou A3 pour une copie recto verso, le haut et le bas des copies au recto et au verso du papier sont opposés l'un à l'autre.
21	Emplacement de la marge	1: Bord gauche 2: Bord supérieur	<ul style="list-style-type: none"> Utilisez ce paramètre pour basculer entre la marge du bord supérieur et la marge du bord gauche.
22	Largeur de la marge	1: 0 mm 2: 5 mm 3: 10 mm 4: 15 mm 5: 20 mm	<ul style="list-style-type: none"> Utilisez ce paramètre pour définir la largeur de la marge.
24	Mémoire affectée au mode imprimante	1: 30% 2: 40% 3: 50% 4: 60% 5: 70%	<ul style="list-style-type: none"> Utilisez ceci pour modifier la proportion de mémoire de l'appareil utilisée pour le mode imprimante.
25	Répétition automatique de la touche	0: DESACTIVE 1: ACTIVE	<ul style="list-style-type: none"> Utilisez ce paramètre pour sélectionner si une pression continue ou non d'une touche entraîne l'entrée répétée de la touche. Pour les touches qui entraînent normalement l'augmentation d'une valeur définie lorsqu'elles sont maintenues activées (par exemple, en maintenant la touche [ZOOM] ( , )), ce programme peut être utilisé pour que la valeur ne soit pas modifiée lorsque la touche est maintenue activée.
26	Temps d'activation de la touche	1: Minimum (vitesse de réponse courante) 2: 0,5 sec. 3: 1,0 sec. 4: 1,5 sec. 5: 2,0 sec.	<ul style="list-style-type: none"> Utilisez ce réglage pour sélectionner le temps pendant lequel une touche doit être activée pour que l'entrée soit acceptée. En sélectionnant un temps plus long, vous pouvez empêcher la modification des paramètres par une pression accidentelle d'une touche.
27	Volume des signaux audibles	1: Bip court 2: Bip long 3: DESACTIVE	<ul style="list-style-type: none"> Ceci définit le volume des bips. (p.96)
28	Bip du paramètre de base	0: DESACTIVE 1: ACTIVE	<ul style="list-style-type: none"> Utilisez ceci pour émettre un bip lorsqu'un paramètre de base est sélectionné. (p.96)
29	Limite du nombre de copies	1: 99 copies 2: 999 copies	<ul style="list-style-type: none"> Utilisez ce paramètre pour sélectionner 99 ou 999 pour le nombre maximal de copies.

Numéro de programme	Nom de programme	Codes de réglage (le réglage usine par défaut apparaît en gras)	Explication
30	Utiliser format papier proche	0: DESACTIVE 1: ACTIVE	<ul style="list-style-type: none"> Lorsque cette fonction est activée, l'impression en mode imprimante se poursuit automatiquement en utilisant un format papier différent si le format papier spécifié manque dans tous les magasins. Cette fonction ne peut être utilisée en mode copie.
31	Paramétrage du magasin par défaut	1: Magasin1 2: Magasin2 * ² 3: Magasin3 * ² 4: Magasin4 * ² 5: Plateau d'alimentation auxiliaire	<ul style="list-style-type: none"> Utilisez ce programme pour sélectionner un magasin par défaut. Ce magasin est automatiquement sélectionné à chaque mise sous tension de l'appareil ou à chaque restauration des paramètres initiaux de l'appareil.
32	Mode d'exposition par défaut	1: AUTO 2: TEXT 3: PHOTO	<ul style="list-style-type: none"> Utilisez ce programme pour définir "AUTO", "TEXT" ou "PHOTO" comme le mode d'exposition par défaut.
33	Commutation en mode USB 2.0	1: Pleine vitesse 2: Grande vitesse	<ul style="list-style-type: none"> Règle la vitesse de transfert des données USB 2.0. Si votre ordinateur n'est pas compatible avec le mode USB 2.0 (Haut débit), utilisez ce programme pour remplacer le mode USB 2.0 en "Grande vitesse".
34	Sélection automatique tri ^{*1}	1: DESACTIVE 2: Tri serie 3: Tri groupe	<ul style="list-style-type: none"> Utilisez cette option pour sélectionner le mode de sortie par défaut pour les copies effectuées à partir du RSPF.
35	Carte d'identité	0: Décalage de la marge 1: Modèle 1 2: Modèle 2	<ul style="list-style-type: none"> Utilisez ce paramètre pour copier le recto et le verso de votre carte d'identité sur une page, et pour utiliser la fonction de décalage de la marge.
36	Coupe automatique du courant immédiatement après la fin d'un travail d'impression	0: DÉSACTIVÉ 1: ACTIVÉ	<ul style="list-style-type: none"> Cette fonction bascule automatiquement la machine en mode coupe automatique du courant immédiatement après la fin d'un travail d'impression. Lorsque la fonction est désactivée, le délai défini pour la minuterie associée à la coupe automatique du courant dans le programme numéro (3) est activé.
37	REGLAGE DE L'ADRESSE IP ^{*3}	1: ACTIVER DHCP - OUI - NON	<ul style="list-style-type: none"> Si "OUI" est sélectionné (réglage usine par défaut) et que l'appareil est connecté à un réseau TCP/IP, l'adresse IP est alors obtenue automatiquement. Il s'agit du réglage usine par défaut. Si vous comptez attribuer manuellement une adresse IP, sélectionnez "NON". Pour connaître la procédure détaillée, reportez-vous à la rubrique "ACTIVATION/DESACTIVATION DHCP" (p.97).
		REGLAGE DE L'ADRESSE IP - ADRESSE IP - MASQUE DE SOUS-RESEAU - PASSERELLE PAR DÉFAUT	<ul style="list-style-type: none"> Ce programme permet de définir l'adresse IP (adresse IP, masque de sous-réseau et passerelle) de l'appareil lorsque le protocole TCP/IP est utilisé sur le réseau. Pour connaître la procédure détaillée, reportez-vous à la rubrique "PARAMETRAGE DE L'ADRESSE IP" (p.98).
38	Modification du modèle d'affichage de l'état	1: Modèle 1 2: Modèle 2	<ul style="list-style-type: none"> Permet de définir le modèle d'affichage du témoin de notification de données (DATA).
39	Paramètre le nombre de copies de carte d'identité	1: Une 2: Plusieurs	<ul style="list-style-type: none"> Cette fonction est utilisée pour définir le nombre de copies lors de la copie de carte d'identité.
40	Méthode de mémorisation de type de papier dans les paramètres du plateau d'alimentation auxiliaire	0: Mémoire 1: Pas de mémoire ^{*4}	<ul style="list-style-type: none"> Cette fonction permet de définir le type de papier dans le plateau auxiliaire d'alimentation.

*¹ Sur les modèles équipés d'un RSPF.

*² Lorsque les cassettes papier 500 feuilles sont installées.

*³ Lorsque le kit d'extension réseau est installé.

*⁴ Lorsque vous appuyez sur [EFFACEMENT TOTAL] (ⓐ), dépassez le temps de réinitialisation automatique, reprise de mode auto-coupeure d'alimentation, mise sous tension ou hors tension, le type de papier du plateau auxiliaire d'alimentation redevient papier ordinaire.

SELECTION D'UN REGLAGE POUR CONFIGURER UN REGLAGE SYSTEME

1 Maintenez la touche [Contraste clair] (☺) activée jusqu'au clignotement des témoins d'alarme (🚒, 🚒, 🚒, ⚙️, 📄).

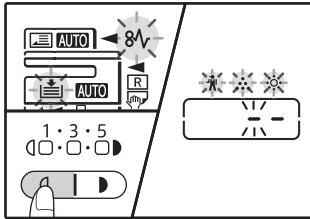

L'affichage indique "- -" avec le tiret gauche clignotant.

2 Entrez le numéro de programme à l'aide des touches numériques.

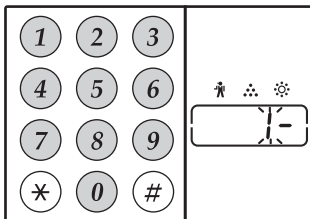

- Pour obtenir les numéros de programmes, voir "REGLAGES SYSTEME" (p.93 à p.95).
- Le numéro de programme sélectionné clignote.
- Ainsi par exemple, pour sélectionner "Temps de réinitialisation automatique", appuyez sur la touche [1].

Remarque Si vous entrez un mauvais numéro, appuyez sur la touche [EFFACEMENT] (C), puis entrez le bon numéro.

3 Appuyez sur la touche [DEPART COPIE] (▶).

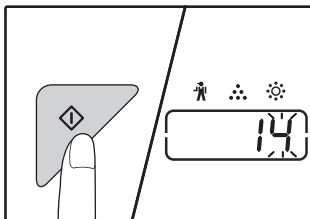

- Le numéro de programme sélectionné arrête de clignoter et s'allume en continu.
- Le code de réglage sélectionné clignote sur la droite de l'afficheur.

4 Sélectionnez le code de réglage souhaité en appuyant sur une touche numérique.

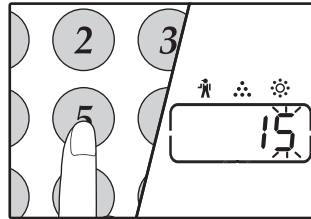

- Pour obtenir les codes de réglage, voir "REGLAGES SYSTEME" (p.93 à p.95).
- Le code de réglage sélectionné clignote.
- Ainsi par exemple, pour sélectionner 90 secondes, appuyez sur la touche [5].

Remarque Si vous entrez un mauvais numéro, appuyez sur la touche [EFFACEMENT] (C), puis revenez à l'étape 2.

5 Appuyez sur la touche [DEPART COPIE] (▶).

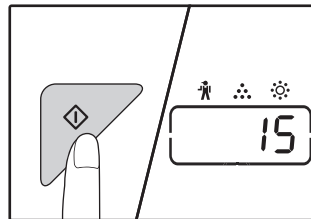

Le code de réglage sélectionné arrête de clignoter et s'allume en continu.

Remarque Pour sélectionner le paramètre d'un autre réglage système, appuyez sur la touche d'effacement (C), puis revenez à l'étape 2.

6 Appuyez sur la touche [Contraste clair] (☺) pour terminer le réglage.

Les témoins d'alarme (🚒, 🚒, 🚒, ⚙️, 📄) s'éteignent et le nombre de copies s'affiche de nouveau.

Signaux audibles (bip d'entrée de touche, bip de touche non valide, bip de paramètre de base)

L'appareil émet trois types de bips différents : un bip d'entrée de touche qui retentit lorsqu'une touche valide est activée, un bip de touche non valide qui retentit lorsqu'une touche non valide est activée et un bip de paramètre de base qui retentit lorsqu'un paramètre est le même qu'un paramètre de base (les paramètres de base sont expliqués ci-dessous). Le bip de paramètre de base est initialement désactivé. Si vous souhaitez activer le bip de paramètre de base, consultez "Bip du paramètre de base" à la page 94. Si vous souhaitez modifier le volume des bips ou les désactiver, consultez "Volume des signaux audibles" à la page 94. Les modèles de bip de chaque type de bip sont les suivants :

Bip d'entrée de touche Un bip
Bip de touche non valide Deux bips

Bip de paramètre de base Trois bips

Paramètres de base

Les paramètres de base sont des sélections standard prédéfinies pour chaque paramètre de copie. Les paramètres de base sont les suivants :

Taux de reproduction 100%
Témoin de contraste clair et foncé 3
Emplacement d'alimentation Magasin papier supérieur

Format d'original A4
AUTO/TEXT/PHOTO (AUTO / 📄 / 📄)
 AUTO

PARAMETRAGE DE L'ADRESSE IP DE L'APPAREIL VIA LES REGLAGES SYSTEME

Pour paramétrer l'adresse IP de l'appareil, exécutez le programme numéro (37) dans les réglages système (p.93).

ACTIVATION/DESACTIVATION DHCP

Utilisez ce réglage pour obtenir automatiquement l'adresse IP à l'aide du protocole DHCP (Dynamic Host Configuration Protocol). Lorsque ce réglage est activé, il n'est pas nécessaire de saisir manuellement une adresse IP.

1 Appuyez sur la touche [ZOOM] ().

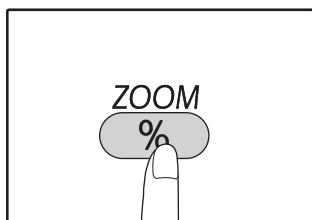

 Remarque

- Chaque actionnement de la touche [ZOOM] () active/désactive le protocole DHCP.
- DHCP est activé par défaut en usine.

PARAMETRAGE AUTOMATIQUE DE L'ADRESSE IP

Lorsque le protocole DHCP est activé, définissez l'adresse IP de l'appareil en suivant la procédure ci-dessous.

1 Mettez l'appareil hors tension puis à nouveau sous tension.

L'adresse IP de l'appareil est alors détectée et définie.



Lorsque le témoin ZOOM est allumé :
DHCP est activé.

Lorsque le témoin ZOOM est éteint :
DHCP est désactivé.

 Remarque

Si le protocole DHCP est utilisé, l'adresse IP affectée à l'appareil peut être automatiquement modifiée. Si l'adresse IP change, il ne sera pas possible d'imprimer.

6

PARAMETRAGE DE L'ADRESSE IP

Cette rubrique explique comment paramétrer l'adresse IP sur l'appareil.

- 1 Reportez-vous à la procédure de réglages système page 100 pour saisir le code de réglage "37", puis appuyez sur la touche [DEPART COPIE] (↵).**

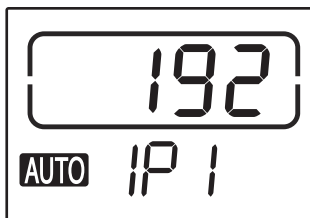

Les trois premiers chiffres de l'adresse IP apparaissent sur l'affichage du nombre de copies. "IP1" apparaît sur l'affichage du taux.

- 2 Appuyez sur la touche [ZOOM] (⊖).**

- Le témoin de sélection automatique du taux (AUTO) s'éteint ; les trois premiers chiffres de l'adresse IP peuvent alors être saisis.
- Le témoin de sélection automatique du taux s'allume pour les réglages d'usine par défaut. Il est nécessaire d'appuyer sur la touche [ZOOM] lorsque vous réglez l'adresse IP pour la première fois. Lorsque vous modifiez l'adresse IP, passez à l'étape 3.

- 3 Saisissez l'adresse IP à l'aide des touches numériques.**

Pour ramener l'affichage à 000, appuyez sur la touche [Effacement] (⊘).

- 4 Appuyez sur la touche [DEPART COPIE] (↵).**

Les trois premiers chiffres de l'adresse IP sont validés. "IP2" apparaît sur l'affichage du taux ; les trois chiffres suivants en partant de la gauche peuvent alors être saisis.

- 5 Répétez les étapes 3 et 4 pour saisir les autres chiffres de l'adresse IP.**

Saisissez de la même manière le deuxième groupe de trois chiffres en partant de la gauche, puis le troisième, et enfin les trois derniers chiffres de l'adresse IP.

- 6 Appuyez sur la touche [TAUX DE REPRODUCTION] (⊖ ⊕).**

"SU1" apparaît sur l'affichage du taux ; le masque de sous-réseau peut alors être saisi.

- 7 Saisissez le masque de sous-réseau à l'aide des touches numériques.**

Pour ramener l'affichage à 000, appuyez sur la touche [Effacement] (⊘).

- 8 Appuyez sur la touche [DEPART COPIE] (↵).**

Les trois premiers chiffres du masque de sous-réseau sont validés. "SU2" apparaît sur l'affichage du taux ; les trois chiffres suivants en partant de la gauche peuvent alors être saisis.

- 9 Répétez les étapes 8 et 9 pour saisir les autres chiffres du masque de sous-réseau.**

Saisissez de la même manière le deuxième groupe de trois chiffres en partant de la gauche, puis le troisième, et enfin les trois derniers chiffres du masque de sous-réseau.

- 10 Appuyez sur la touche [TAUX DE REPRODUCTION] (⊖ ⊕).**

"dE1" apparaît sur l'affichage du taux ; la passerelle par défaut peut alors être saisie.

- 11 Saisissez la passerelle par défaut à l'aide des touches numériques.**

Pour ramener l'affichage à 000, appuyez sur la touche [Effacement] (⊘).

- 12 Appuyez sur la touche [DEPART COPIE] (↵).**

"dE2" apparaît sur l'affichage du taux ; les trois chiffres suivants en partant de la gauche peuvent alors être saisis.

- 13 Répétez les étapes 11 et 12 pour saisir les autres chiffres de la passerelle par défaut.**

Saisissez de la même manière le deuxième groupe de trois chiffres en partant de la gauche, puis le troisième, et enfin les trois derniers chiffres de la passerelle par défaut.

- 14 Appuyez sur la touche [Contraste clair] (☰) pour terminer les réglages.**

Les témoins d'alarme (🔊, 🌡, 🌞, 🌧, 📶) s'éteignent et l'affichage indique à nouveau le nombre de copies.

PARAMETRES DU MODE D'UTILISATION CONTROLÉE

MODE D'UTILISATION CONTROLÉE

Lorsque le "Mode d'utilisation contrôlée" est activé, un compteur du nombre de copies réalisées par chaque compte est conservé (un maximum de 20 comptes peut être établi) ; et les compteurs peuvent être établis et totalisés si nécessaire. Dans le "Mode d'utilisation contrôlée", l'affichage indique "- - -", ce qui signifie qu'un numéro de compte à 3 chiffres doit être entré afin d'utiliser l'appareil pour la copie.



L'administrateur de l'appareil devra effectuer les paramétrages suivants :

- Activer "Mode d'utilisation contrôlée" (p.101)
- Entrée de numéro de compte (p.101)

PARAMETRES DU MODE D'UTILISATION CONTROLÉE

Numéro de programme	Nom de programme	Codes de réglage (les paramètres usine par défaut apparaissent en gras)	Explication
10	Mode d'utilisation contrôlée	0: DESACTIVE 1: ACTIVE	Utilisez ce programme pour activer ou désactiver le "Mode d'utilisation contrôlée". Le "Mode d'utilisation contrôlée" est initialement désactivé.
11	Entrée de numéro de compte	Aucun	Utilisez ce programme pour établir des numéros de compte. Un maximum de 20 comptes peut être établi.
12	Changement de numéro de compte	Aucun	Utilisez ce programme pour modifier un numéro de compte.
13	Effacement de numéro de compte	0: Annuler un seul compte 1: Annuler tous les comptes	Utilisez ce programme pour annuler un numéro de compte. Un seul numéro de compte peut être annulé ou tous les numéros de compte à la fois.
14	Nombre de copies par compte	Aucun	Ceci affiche le nombre de copies réalisées par chaque compte. Le compteur maximal est 49.999. Si le nombre est dépassé, le compteur recommence à partir de 0.
15	Remise à zéro de compte(s)	0: Remettre à zéro un seul compte 1: Remettre à zéro tous les comptes	Utilisez ce programme pour remettre à 0 le compteur de copies d'un compte. Le compteur de copies d'un seul compte ou de tous les comptes peut être remis à zéro.

SELECTION DE PARAMETRES DU MODE D'UTILISATION CONTROLEE

- 1** Maintenez la touche [Contraste clair] () activée jusqu'au clignotement des témoins d'alarme (, , , , , , , , , , , , , , , , , , ,

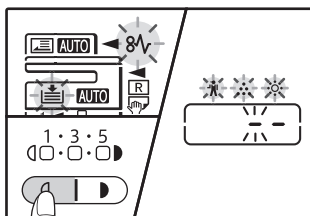

L'affichage indique "- -" avec le tiret gauche clignotant.

- 2** Entrez le numéro de programme à l'aide des touches numériques.

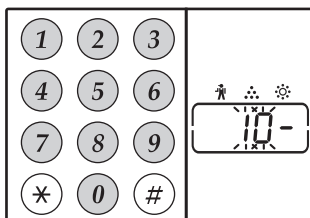

- Consultez la section "PARAMETRES DU MODE D'UTILISATION CONTROLEE" (p.99) pour les numéros de programmes.
- Le numéro de programme sélectionné clignote.
- Ainsi par exemple, pour sélectionner le "Mode utilisation contrôlée", entrez "10".

Remarque

Si vous entrez un mauvais numéro, appuyez sur la touche [EFFACEMENT] () , puis entrez le bon numéro.

- 3** Appuyez sur la touche [DEPART COPIE] ().

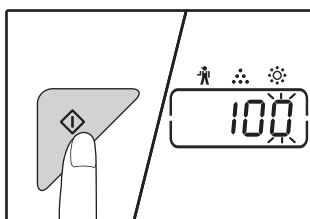



- Le numéro de programme sélectionné arrête de clignoter et s'allume en continu.
- Le code de réglage sélectionné clignote sur la droite de l'afficheur.







- 4** Entrez le code de réglage souhaité pour le programme comme expliqué dans les procédures détaillées dans les pages suivantes.

Pour les codes de réglage, consultez la section "PARAMETRES DU MODE D'UTILISATION CONTROLEE" (p.99).

Remarque

- Si vous entrez un mauvais numéro, appuyez sur la touche [EFFACEMENT] () , puis revenez à l'étape 2.
- Si vous saisissez le mauvais numéro, appuyez sur la touche [EFFACEMENT] () , puis revenez à l'étape 2.

- 5** Appuyez sur la touche de [Contraste clair] () pour terminer le paramétrage.

Les témoins d'alarme (, , , , , ) s'éteignent et le nombre de copies s'affiche de nouveau.

Mode d'utilisation contrôlée (programme n° 10)

- 1 Appuyez sur la touche [1] pour activer le "Mode d'utilisation contrôlée" ou sur la touche [0] pour le désactiver, puis appuyez sur la touche [DEPART COPIE] (↵).



Après l'activation du "Mode d'utilisation contrôlée", utilisez "Entrée de numéro de compte" pour établir les numéros de compte pour chaque compte (un maximum de 20 comptes peut être établi).

- 2 Appuyez sur la touche [EFFACEMENT] (Ⓢ).

Entrée de numéro de compte (programme n° 11)

Si les 20 comptes ont déjà été établis, le code d'erreur "11E" s'affiche.

- 1 Utilisez les touches numériques pour entrer un numéro à trois chiffres (tout numéro sauf "000"), puis appuyez sur la touche [DEPART COPIE] (↵).



- Si vous entrez "000" ou un numéro déjà mémorisé, le numéro clignote dans l'affichage. Entrez un numéro différent. (Un maximum de 20 comptes peut être établi.)
- Répétez la même procédure pour entrer d'autres numéros de comptes à établir.
- Conservez un enregistrement indiquant quel groupe utilise chaque numéro de compte (les noms de compte ne peuvent pas être mémorisés, gardez donc un enregistrement pour éviter toute confusion lors du total des comptes).

- 2 Appuyez sur la touche [EFFACEMENT] (Ⓢ).

Changement de numéro de compte (programme n° 12)

Utilisez cette procédure pour modifier un numéro de compte. Si aucun numéro de compte n'a été établi, le code d'erreur "12E" s'affiche.

- 1 Appuyez sur la touche [AFFICHAGE DU TAUX DE REPRODUCTION] (Ⓢ) pour sélectionner le numéro de compte à modifier, puis appuyez sur la touche [DEPART COPIE] (↵).

L'affichage indique 3 tirets clignotants "- - -".

- 2 Appuyez sur les touches numériques pour entrer un nouveau numéro de compte (tout numéro à trois chiffres sauf "000"), puis appuyez sur la touche [DEPART COPIE] (↵).



- Si vous entrez "000" ou un numéro déjà mémorisé, le numéro clignote dans l'affichage. Entrez un numéro différent.
- Pour modifier un autre numéro de compte, répétez les étapes 1 et 2.

- 3 Lorsque c'est terminé, appuyez sur la touche [EFFACEMENT] (Ⓢ).

Effacement de numéro de compte (programme n° 13)

Utilisez cette procédure pour annuler les numéros de comptes. Un seul numéro de compte peut être annulé ou tous les numéros de comptes à la fois.

Si aucun numéro de compte n'a été établi, le code d'erreur "13E" s'affiche.

[Effacement de tous les comptes en même temps]

Appuyez sur la touche [1] puis sur la touche [DEPART COPIE] (↵).

Tous les numéros de comptes sont effacés.

[Effacement d'un seul compte]

- 1 Appuyez sur la touche [0], puis appuyez sur la touche [DEPART COPIE] (↵).
- 2 Sélectionnez le numéro de compte à effacer à l'aide de la touche [AFFICHAGE DU TAUX DE REPRODUCTION] (Ⓢ), puis appuyez sur la touche [DEPART COPIE] (↵).



Pour annuler un autre numéro de compte, entrez le numéro de programme (13) pour l'effacement d'un numéro de compte, puis répétez la procédure de "Effacement d'un seul compte".

Nombre de copies par compte (programme n° 14)

Utilisez cette procédure pour afficher le compteur de copies de chaque compte. Si aucun numéro de compte n'a été établi, le code d'erreur "14E" s'affiche.

1 Sélectionnez le numéro de compte à l'aide de la touche [AFFICHAGE DU TAUX DE REPRODUCTION] (Ⓢ).

2 Maintenez la touche [0] activée.

Le compteur de copies du compte sélectionné s'affiche lorsque vous maintenez la touche [0] activée. Le compteur s'affiche à la suite comme illustré ci-dessous.

Exemple : 12.345 copies



- Chaque page au format A3 est comptée comme deux pages.
- Pour afficher le compteur de copies d'un autre compte, répétez les étapes 1 et 2.

3 Lorsque c'est terminé, appuyez sur la touche [EFFACEMENT] (Ⓢ).

Remise à zéro de compte(s) (programme n° 15)

Le compteur de copies d'un seul compte ou de tous les comptes peut être remis à 0. Si aucun numéro de compte n'a été établi, le code d'erreur "15E" s'affiche.

[Remise à zéro tous les comptes]

Appuyez sur la touche [1] puis sur la touche [DEPART COPIE] (Ⓢ).

Les compteurs de copies de tous les comptes sont annulés.

[Remise à zéro d'un seul compte]

1 Appuyez sur la touche [0], puis appuyez sur la touche [DEPART COPIE] (Ⓢ).

2 Sélectionnez le numéro de compte à remettre à zéro à l'aide de la touche [AFFICHAGE DU TAUX DE REPRODUCTION] (Ⓢ), puis appuyez sur la touche [DEPART COPIE] (Ⓢ).



Pour annuler un autre compte, entrez le numéro de programme (15) pour la remise à zéro d'un compte, puis répétez la procédure de "Remise à zéro d'un seul compte".

Copie lorsque le "Mode d'utilisation contrôlée" est activé

Lorsque le "Mode d'utilisation contrôlée" est activé, l'indication "- - -" s'affiche.

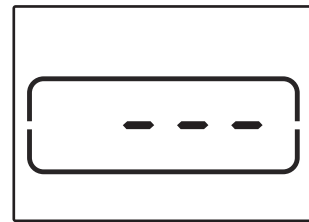

1 Entrez votre numéro de compte à 3 chiffres à l'aide des touches numériques.

Lorsque vous entrez votre numéro de compte, "0" s'affiche pour indiquer que la copie est possible.



Si vous entrez un numéro incorrect, appuyez sur la touche [EFFACEMENT] (Ⓢ), puis entrez le bon numéro.

2 Respectez les étapes appropriées pour effectuer la copie.



Si vous effectuez une interruption de copie (p.57), veillez à appuyer sur la touche [INTERRUPT] (Ⓢ) lorsque la sortie du mode de pause est terminée.

3 Lorsqu'elle est terminée, appuyez sur la touche [*] (ACC.#-C).

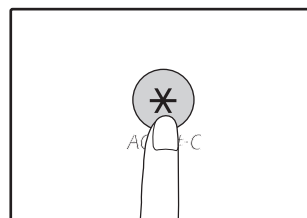

En cas de bouchage papier ou de manque de papier au cours de la copie, votre session ne se termine pas même si la touche [*] (ACC.#-C) est activée.

Ce chapitre présente le guide de dépannage et explique le retrait du papier bloqué.

GUIDE DE DEPANNAGE

Si vous rencontrez des difficultés à l'utilisation de l'appareil, consultez le guide de dépannage suivant avant de faire appel à un réparateur. De nombreux problèmes peuvent être facilement résolus par l'utilisateur. Si vous ne parvenez pas à résoudre le problème à l'aide du guide de dépannage, mettez l'interrupteur général en position d'arrêt, débranchez l'appareil et contactez votre distributeur.

PROBLEMES D'APPAREIL/DE COPIE

L'appareil ne fonctionne pas.	104
Les copies sont trop sombres ou trop claires.	104
Copies blanches.	104
Une partie de la copie est coupée ou il y a trop d'espace vide.	104
Des plis apparaissent sur le papier ou la copie disparaît par endroits.	104
Bourrage papier.	105
Le format d'original n'est pas automatiquement sélectionné. (Avec le RSPF installé.)	105
Les copies sont tachées ou sales.	105
Des lignes blanches ou noires apparaissent sur les copies.	105
Le format papier d'un magasin papier ne peut pas être défini.	105
Le travail de copie s'arrête avant d'être terminé.	106
Le témoin d'économie d'énergie (C) est allumé.	106
Un des témoins d'alarme (A, B, C, D, E) est allumé ou clignote.	106
La lumière d'éclairage vacille.	106

PROBLEMES D'IMPRESSION ET DE NUMERISATION

L'appareil n'imprime pas. (Le témoin Notification de Données ne clignote pas.)	107
L'appareil n'imprime pas. (Les témoins ONLINE, d'erreur, de FORMAT PAPIER et de Magasin de papier clignotaient.) ...	107
L'appareil n'imprime pas. (Le témoin Notification de Données clignote.)	107
Une page d'avis (NP-001) a été imprimée, mais les données d'impression n'ont pas toutes été traitées. ...	108
L'impression est lente.	108
L'image imprimée est claire et inégale.	108
L'image imprimée est sale.	108
L'image imprimée est de travers ou il n'y a plus de papier.	108
L'impression est plus sombre ou plus claire que prévue.	108
Un des témoins d'alarme (A, B, C, D, E) est allumé ou clignote.	108
Mauvaise qualité de numérisation.	109
Impossible de numériser le document.	110

PROBLEMES DE MISE EN RESEAU

Impossible de se connecter au réseau.	111
Les tâches d'impression ne sont pas reçues.	111
L'impression n'a pas lieu.	111
Les données de l'image numérisée ne peuvent pas être ouvertes.	111
La transmission prend beaucoup de temps.	111
Le témoin lumineux DEPART COPIE ne s'allume pas en mode Numérisation clé USB.	112
"ERR" apparaît sur l'écran pendant le mode Numérisation vers le poste de travail.	112
"ERR" apparaît dans l'affichage pendant la Numérisation clé USB.	112
"ERR" apparaît pendant la numérisation sur Sharpdesk Mobile.	112
"FUL" apparaît dans l'affichage pendant la Numérisation clé USB.	112

TEMOINS ET MESSAGES D'AFFICHAGE 113

RETRAIT DU PAPIER BLOQUE 114











REPLACEMENT DE LA CARTOUCHE DE TONER 121

PROBLEMES D'APPAREIL/DE COPIE

Les problèmes suivants sont liés au fonctionnement général de l'appareil et de la copie.





Problème	Cause et solution	Page
L'appareil ne fonctionne pas.	L'appareil n'est pas branché sur une prise. → Branchez l'appareil sur une prise reliée à la terre.	–
	Interrupteur général sur OFF. → Mettez l'interrupteur général sur ON.	37
	Le témoin de départ copie (☑) clignote. → Indique que l'appareil est en préchauffage. Les copies ne peuvent être réalisées tant que l'appareil n'a pas terminé son préchauffage.	37
	Le capot avant ou latéral n'est pas complètement fermé. → Fermez le capot avant ou le capot latéral.	–
	L'appareil est en mode coupure automatique du courant. → Dans le mode coupure automatique du courant, tous les témoins sont éteints excepté le témoin d'économie d'énergie (Ⓢ) et ONLINE. Appuyez sur la touche de [Économie d'énergie] (Ⓢ) pour reprendre le fonctionnement normal.	37
	Le témoin de format papier clignote. → Le témoin de format papier clignote lorsque le format du papier chargé dans le magasin ne correspond pas au paramètre de ce dernier. Changez le paramètre du format papier. Pour libérer l'affichage, effectuez l'une des opérations suivantes: <ul style="list-style-type: none"> • Utilisez la touche [TRAY] pour changer la sélection du magasin. • Ouvrez et refermez le magasin. • Appuyez sur la touche d'effacement total (Ⓢ). 	41, 47
Les copies sont trop sombres ou trop claires.	Sélectionnez le bon type d'original. → Sélectionnez AUTO à l'aide de la touche [AUTO/TEXT/PHOTO] ou appuyez sur la touche [Contraste clair] (☐) et la touche [Contraste foncé] (☐) pour sélectionner manuellement l'exposition appropriée. → Si la copie est trop claire ou trop foncée même si AUTO a été sélectionné à l'aide de la touche [AUTO/TEXT/PHOTO] (AUTO / ☐...☐ / ☐), réglez le niveau d'exposition automatique.	47 91
	L'original n'est pas placé face imprimée vers le haut dans le RSPF ou face imprimée contre la vitre d'exposition. → Placez l'original face imprimée vers le haut dans le RSPF ou face imprimée contre la vitre d'exposition.	44, 45
Une partie de la copie est coupée ou il y a trop d'espace vide.	L'original n'a pas été placé dans la bonne position. → Placez correctement l'original.	44, 45
	Un taux approprié n'a pas été utilisé pour le format de l'original et le format du papier. → Appuyez sur la touche [ZOOM] (Ⓢ) pour que la copie soit réalisée en utilisant le taux correspondant à l'original et au papier.	48
	Le format papier chargé dans le magasin a été modifié sans avoir modifié le paramètre de format papier du magasin. → Veillez à modifier le paramètre de format papier du magasin lorsque vous modifiez le format du papier chargé dans le magasin.	41
Des plis apparaissent sur le papier ou la copie disparaît par endroits.	Le papier est en dehors de la gamme spécifiée de format et de poids. → Utilisez du papier pour copies de la gamme spécifiée.	38
	Papier roulé ou humide. → N'utilisez pas de papier roulé ou plissé. Remplacez le papier humide par du papier sec. Au cours des longues périodes d'inutilisation de l'appareil, retirez le papier du magasin et conservez-le dans un endroit sombre et dans un sachet pour empêcher l'absorption de l'humidité.	–







Problème	Cause et solution	Page
Bourrage papier.	Un bourrage de papier se produit. → Pour retirer le papier bloqué, consultez la section "RETRAIT DU PAPIER BLOQUE".	114
	Le papier est en dehors de la gamme spécifiée de format et de poids. → Utilisez du papier pour copies de la gamme spécifiée.	38
	Papier roulé ou humide. → N'utilisez pas de papier roulé ou plissé. Remplacez le papier humide par du papier sec. Au cours des longues périodes d'inutilisation de l'appareil, retirez le papier du magasin et conservez-le dans un endroit sombre et dans un sachet pour empêcher l'absorption de l'humidité.	–
	Le papier est mal chargé. → Vérifiez que le papier soit bien placé.	39
	Feuilles à l'intérieur de l'appareil. → Dégagez tous les morceaux de papier bloqués.	114
	Le magasin est trop chargé en papier. → Si la pile de papier dépasse la ligne témoin du magasin, retirez quelques feuilles et rechargez de sorte que la pile ne dépasse pas la ligne.	39
	Les guides du plateau d'alimentation auxiliaire ne correspondent pas à la largeur du papier. → Réglez les guides pour qu'ils correspondent à la largeur du papier.	40
	La rallonge du plateau d'alimentation auxiliaire n'est pas tirée. → Lorsque vous chargez un grand format papier, tirez la rallonge.	40
Le format d'original n'est pas automatiquement sélectionné. (Avec le RSPF installé.)	Le rouleau d'alimentation papier du plateau d'alimentation auxiliaire est sale. → Nettoyez le rouleau.	125
	Original roulé. → Le format d'original ne peut être correctement détecté si l'original est roulé ou plié. Lissez l'original.	–
Les copies sont tachées ou sales.	L'appareil est directement exposé aux rayons du soleil. → Installez-le dans un endroit non exposé aux rayons du soleil.	–
	La vitre d'exposition ou le dessous du couvercle/RSPF est sale. → Nettoyez ces éléments régulièrement.	124
Des lignes blanches ou noires apparaissent sur les copies.	Original maculé ou taché. → Utilisez original propre.	–
	La vitre du scanner du RSPF est sale. → Nettoyez la longue et étroite vitre de numérisation.	124
Le format papier d'un magasin papier ne peut pas être défini.	La copie est effectuée. → Définissez le format papier une fois que l'interruption du travail de copie ou d'impression est terminée.	–
	L'appareil s'est arrêté temporairement en raison d'un manque de papier ou d'un bourrage papier. → Chargez du papier ou retirez le papier bloqué, puis définissez le format papier.	39, 114
	Une interruption de travail de copie est en cours. → Définissez le format papier une fois que l'interruption du travail de copie est terminée.	57
	L'affichage du nombre de copies clignote. → Des données sont conservées en mémoire. Imprimez les données en mémoire ou effacez-les de la mémoire.	60, 62

Problème	Cause et solution	Page
Le travail de copie s'arrête avant d'être terminé.	Le plateau de sortie du papier est plein. → De longues séries de copies sont automatiquement interrompues par une pause toutes les 250 copies. Retirez les copies du plateau de sortie du papier et appuyez sur la touche [DEPART COPIE] () pour reprendre la copie.	48
	L'indication "FUL" s'affiche. → La mémoire devient pleine au cours de la copie en tri série/tri groupé ou de la copie 2 en 1 / 4 en 1. Copiez uniquement les originaux numérisés jusque là ou annulez le travail et effacez les données de la mémoire.	60, 62
	Le magasin ne contient plus de papier. → Chargez le papier.	39
Le témoin d'économie d'énergie () est allumé.	D'autres témoins sont allumés. → Si d'autres témoins sont allumés, l'appareil est en "Mode veille". Appuyez sur une touche quelconque du tableau de bord pour reprendre le fonctionnement normal.	37
	Seuls les témoins d'économie d'énergie () et ONLINE sont allumés. → Lorsque les témoins d'économie d'énergie () et ONLINE sont les seuls allumés, la machine est en mode coupure automatique. Appuyez sur la touche de [Économie d'énergie] () pour reprendre le fonctionnement normal.	37
Un des témoins d'alarme ( ,  ,  ,  ,  , ) est allumé ou clignote.	Consultez la section "TEMOINS ET MESSAGES D'AFFICHAGE" pour vérifier la signification du témoin d'alarme et du message d'erreur dans l'affichage et faites le nécessaire.	113
La lumière d'éclairage vacille.	La même prise est utilisée pour la lampe et l'appareil. → Branchez l'appareil sur une prise qui n'est pas utilisée pour d'autres appareils électriques.	–

PROBLEMES D'IMPRESSION ET DE NUMERISATION

Outre cette section, vous trouverez des informations de dépannage dans les fichiers README de chacun des programmes logiciels. Pour afficher un fichier LISEZ-MOI, reportez-vous à la rubrique "INSTALLATION DU LOGICIEL" (p.10).

Problème	Cause et solution	Page
L'appareil n'imprime pas. (Le témoin Notification de Données ne clignote pas.)	L'appareil est paramétré en mode hors ligne. → Appuyez sur la touche [ONLINE] () pour allumer le témoin ONLINE.	66
	L'appareil est mal raccordé à votre ordinateur. → Vérifiez les deux extrémités du câble d'imprimante et vérifiez que le raccordement est continu. Essayez un câble dont la qualité est reconnue.	14
	Le travail de copie est réalisé. → Attendez la fin du travail de copie.	–
	Votre appareil est mal sélectionné dans l'application courante du travail d'impression. → Lorsque vous choisissez "Imprimer" dans le menu "Fichier" des applications, vérifiez que le nom de l'imprimante "XX-xxxx" (où xxxx est le nom du modèle de votre appareil) sélectionnée s'affiche dans la boîte de dialogue "Imprimer".	–
	Le pilote d'imprimante n'a pas été installé correctement. <ol style="list-style-type: none"> Cliquez sur le bouton "Démarrer" () , puis sur "Système Windows", "Panneau de configuration" et "Afficher les périphériques et les imprimantes". Sous Windows Server 2012, cliquez sur le "Panneau de configuration" → "Matériel" → "Périphériques et imprimantes" → "Imprimantes". Sous Windows 8.1, cliquez sur l'icône () sur l'écran de démarrage, puis sur "Panneau de configuration" → "Matériel et audio" → "Afficher les périphériques et les imprimantes". Si l'icône de l'imprimante "XX-xxxx" est affichée, mais que vous ne parvenez toujours pas à imprimer, le pilote de l'imprimante n'a peut-être pas été installé correctement. Dans ce cas, supprimez le logiciel et réinstallez-le. 	–
L'appareil n'imprime pas. (Les témoins ONLINE, d'erreur, de FORMAT PAPIER et de Magasin de papier clignotaient.)	Les paramètres de format du magasin ne sont pas les mêmes sur l'appareil et dans le pilote d'imprimante. → Vérifiez si le même format papier de magasin est paramétré sur l'appareil et dans le pilote de l'imprimante. Pour modifier le réglage du format de papier du magasin, reportez-vous à la rubrique "MODIFICATION DU PARAMETRE DE FORMAT PAPIER D'UN MAGASIN", ou à la rubrique "CONFIGURATION DU PILOTE D'IMPRIMANTE" pour modifier le réglage dans le pilote d'impression.	23, 41
L'appareil n'imprime pas. (Le témoin Notification de Données clignote.)	Le format de papier spécifié n'est pas chargé. → Chargez les papier au format spécifié dans la magasin.	39
	Le témoin de format papier clignote. → Lorsque "Utiliser format papier proche (réglage système)" est désactivé, le témoin de FORMAT PAPIER du tableau de bord clignote. Vous pouvez appuyer sur la touche [TRAY] pour sélectionner manuellement un magasin ou introduire des feuilles sur le plateau d'alimentation auxiliaire, puis appuyez sur la touche [ONLINE] () pour lancer l'impression. → Lorsque "Utiliser format papier proche" est activé, l'impression s'effectue avec un format papier proche du format du document à imprimer.	41, 47 –

Problème	Cause et solution	Page
Une page d'avis (NP-001) a été imprimée, mais les données d'impression n'ont pas toutes été traitées.	<p>Un travail d'impression contenant plus de données que ne peut en contenir la mémoire d'impression est transmis à l'appareil.</p> <p>→ Désactivez la fonction ROMM dans l'onglet "Configuration" de l'écran de configuration du pilote de l'imprimante. Si vous devez utiliser la fonction ROMM, répartissez les pages des données d'impression en plusieurs travaux d'impression.</p> <p>→ La mémoire allouée à la fonction imprimante peut être modifiée dans le réglage système "Mémoire affectée au mode imprimante".</p>	94
L'impression est lente.	<p>Utilisation simultanée de deux applications ou plus.</p> <p>→ Lancez l'impression après avoir quitté tous les programmes d'application inutilisés.</p>	–
L'image imprimée est claire et inégale.	<p>Le papier n'est pas chargé dans le bon sens et l'impression a lieu sur le mauvais côté.</p> <p>→ Certains types de papiers possèdent deux côtés de nature différente. Si le papier est chargé de telle sorte que l'impression se fait sur le verso, le toner n'adhère pas au papier et la qualité de l'image imprimée n'est pas bonne.</p>	39
L'image imprimée est sale.	<p>Vous utilisez un papier qui ne remplit pas les critères de format et de poids.</p> <p>→ Utilisez du papier pour copies de la gamme spécifiée.</p>	38
	<p>Papier roulé ou humide.</p> <p>→ N'utilisez pas de papier roulé ou plissé. Remplacez le papier humide par du papier sec. Au cours des longues périodes d'inutilisation de l'appareil, retirez le papier du magasin et conservez-le dans un endroit sombre et dans un sachet pour empêcher l'absorption de l'humidité.</p>	–
	<p>Les marges que vous avez définies dans les réglages papier de votre application ne sont pas suffisantes.</p> <p>→ Il est possible que le haut et le bas du papier soient sales si les marges sont définies en dehors de la zone de qualité d'impression spécifiée.</p> <p>→ Définissez les marges dans l'application à l'intérieur de la zone de qualité d'impression.</p>	–
L'image imprimée est de travers ou il n'y a plus de papier.	<p>Le format du papier chargé dans le magasin n'est pas le même que celui configuré dans le pilote d'imprimante.</p> <p>→ Vérifiez si les options de "Format papier" correspondent au format du papier chargé dans le magasin.</p> <p>→ Si la case "Ajuster à la taille du papier" est cochée, assurez-vous que le format papier sélectionné dans la liste déroulante correspond au format du papier chargé.</p>	–
	<p>L'orientation définie pour le document est incorrecte.</p> <p>→ Cliquez sur l'onglet "Principal" de l'écran de configuration du pilote de l'imprimante et vérifiez si l'option "Orientation de l'image" est paramétrée comme il convient.</p>	–
	<p>Le papier est mal chargé.</p> <p>→ Assurez-vous que le papier est correctement chargé.</p>	39
	<p>Vous avez mal spécifié les marges pour l'application en cours.</p> <p>→ Vérifiez la configuration des marges et du format de papier que vous avez définie dans votre application. Vérifiez également que les paramètres d'impression sont adaptés au format de papier que vous utilisez.</p>	–
L'impression est plus sombre ou plus claire que prévue.	<p>La densité d'impression choisie ne convient pas.</p> <p>→ Vous avez la possibilité de changer la densité d'impression au niveau du pilote d'imprimante. Cliquez sur l'onglet "Avancé" de l'écran de configuration du pilote d'imprimante, puis cliquez sur le bouton "Compatibilité". Choisissez un "Niveau d'exposition impression:" entre 1 (clair) et 5 (foncé).</p>	–
Un des témoins d'alarme ( ,  ,  ,  ,  , ) est allumé ou clignote.	<p>Consultez la section "TEMOINS ET MESSAGES D'AFFICHAGE" pour vérifier la signification du témoin d'alarme et du message d'erreur dans l'affichage et faites le nécessaire.</p>	113

Problème	Cause et solution	Page
Mauvaise qualité de numérisation.	La vitre d'exposition ou le dessous du couvercle/RSPF est sale. → Nettoyez ces éléments régulièrement.	124
	Original maculé ou taché. → Utilisez un original propre.	–
	Vous n'avez pas défini une résolution adaptée. → Vérifiez que le paramètre de résolution dans le pilote d'imprimante correspond à l'original.	–
	Vous numérisez une grande zone (un format A3 entier par exemple) en haute résolution. → Si vous essayez de numériser une large zone en haute résolution et que la mémoire de l'appareil est insuffisante pour conserver les données numérisées, la numérisation s'effectue en plus basse résolution et le pilote de scanner enrichit les données nécessaires à la plus basse résolution. Cependant, la qualité de l'image enrichie n'est pas aussi élevée que si la numérisation s'était effectuée en haute résolution. Utilisez un paramètre de basse résolution ou numérisez une plus petite zone.	–
	Vous n'avez pas attribué une valeur appropriée au paramètre "Niveau N/B". → Si vous effectuez une numérisation à l'aide d'une application compatible TWAIN, assurez-vous qu'une valeur adaptée est spécifiée pour le paramètre de "Niveau N/B". Une plus grande valeur de seuil assombrit votre sortie, tandis qu'une petite valeur de seuil l'éclaircit. Pour régler automatiquement le seuil, cliquez sur le bouton "Niveau automatique" de l'onglet "Image" sur l'écran "Professionnel" (ou "Paramètres personnalisés").	–
	Les paramètres de luminosité et de contraste ne sont pas adaptés. → Si vous numérisez à l'aide d'une application compatible TWAIN et que la luminosité et le contraste de la photo obtenue ne sont pas adaptés (la photo est trop brillante par exemple), cliquez sur le bouton "Ajustement automatique Contraste/Luminosité" de l'onglet "Couleur" sur l'écran "Professionnel" (ou "Paramètres personnalisés"). Cliquez sur le bouton "Luminosité/Contraste" pour régler la luminosité et le contraste lorsque la photo de sortie s'affiche à l'écran. Si vous numérisez à l'aide d'une application compatible WIA ou de l'"Assistant scanner et appareil photo", cliquez sur "Ajuster la qualité de la photo numérisée" ou le bouton "Paramètres personnalisés" et réglez la luminosité et le contraste sur l'écran qui apparaît.	–
	L'original n'est pas placé face vers le haut dans le RSPF ou face vers le bas sur la vitre d'exposition. → Placez l'original face vers le haut dans le RSPF ou face vers le bas sur la vitre d'exposition.	44, 45
L'original n'a pas été placé dans la bonne position. → Placez correctement l'original.	44, 45	

Problème	Cause et solution	Page
Impossible de numériser le document.	<p>Si la numérisation est impossible, éteignez votre ordinateur, mettez l'appareil hors tension et débranchez le cordon d'alimentation de l'appareil. Allumez ensuite votre ordinateur, alimentez de nouveau l'appareil et mettez-le sous tension, puis essayez de nouveau la numérisation. Si la numérisation est toujours impossible, vérifiez les éléments suivants.</p>	–
	<p>Votre application n'est pas compatible TWAIN/WIA. → Si votre application n'est pas compatible TWAIN/WIA, la numérisation est impossible. Vérifiez que votre application soit compatible TWAIN/WIA.</p>	–
	<p>Vous n'avez pas sélectionné le pilote de scanner de l'appareil dans votre application. → Vérifiez que le pilote de scanner de l'appareil soit sélectionné dans votre application compatible TWAIN/WIA.</p>	–
	<p>Vous n'avez pas défini les préférences de numérisation de manière appropriée. → La numérisation en haute résolution d'une grande zone entraîne la mémorisation d'un grand nombre de données et un temps de numérisation prolongé. Les préférences de numérisation doivent être adaptées au type d'original à numériser (Texte, Texte/Graphique, Photo).</p>	–
	<p>La mémoire de votre appareil est insuffisante. → La résolution de numérisation varie selon la zone à numériser et la quantité de mémoire libre de l'appareil.</p>	–

PROBLEMES DE MISE EN RESEAU

Points à vérifier pour les connexions

■ Utilisez-vous un port créé par le biais de l'option Standard TCP/IP Port ?

Lorsque vous utilisez un port créé par le biais de l'option Standard TCP/IP Port, il se peut que l'impression ne donne pas les résultats attendus si l'option "Etat SNMP activé" est sélectionnée au niveau des paramètres du port dans le pilote d'imprimante. Accédez aux propriétés du pilote d'imprimante et cliquez sur le bouton "Configurer le port" de l'onglet "Ports". Dans la fenêtre qui s'affiche, assurez-vous que l'option "Etat SNMP activé" est désactivée.

Problème	Cause et solution	Page
Impossible de se connecter au réseau.	Le câble réseau est débranché. → Assurez-vous que le câble de réseau local est solidement branché aux connecteurs du kit d'extension réseau et de votre ordinateur.	10
	L'appareil configurée pour utilisation n'est pas sur le même réseau que l'ordinateur. → Vous ne pouvez pas utiliser l'appareil s'il n'est pas connecté au même réseau que l'ordinateur ou s'il n'est pas configuré pour utilisation sur ce réseau. Pour plus d'informations, consultez votre administrateur réseau.	–
Les tâches d'impression ne sont pas reçues. (Le témoin Notification de Données ne clignote pas.)	L'appareil est en mode hors ligne. → Appuyez sur la touche [ONLINE] () pour allumer le témoin ONLINE.	66
	Votre appareil n'est pas correctement sélectionné dans l'application actuelle pour la tâche d'impression. → Lorsque vous sélectionnez "Imprimer" dans le menu "Fichier" des applications, assurez-vous de sélectionner l'imprimante "XX-xxxx" (XX-xxxx étant le nom de modèle de votre appareil), affichée dans la boîte de dialogue "Imprimer".	–
	La tâche de copie ou de numérisation est effectuée. → Attendez que la tâche de copie ou de numérisation soit terminée.	–
	Le pilote d'imprimante n'a pas été installé correctement. → Installez le pilote d'imprimante approprié.	8
	Le port est mal configuré. → L'impression est impossible si la configuration du port du pilote d'imprimante est mauvaise. Configurez le port correctement.	8
L'impression n'a pas lieu. (Le témoin Notification de Données clignote.)	Il n'y a pas de papier dans le magasin spécifié. → Chargez du papier dans le magasin.	38
Les données de l'image numérisée ne peuvent pas être ouvertes.	Le programme de visualisation ne supporte pas le format de l'image scannée. → L'image numérisée est disponible en format PDF. Pour voir l'image au format PDF, Acrobat Reader ou Adobe Reader d'Adobe Systems Incorporated est nécessaire. Si aucun de ces programmes n'est installés sur votre ordinateur, vous pouvez les télécharger à partir de l'URL suivante: http://www.adobe.com/	
La transmission prend beaucoup de temps.	Quand il y a une grande quantité d'informations dans l'image, le fichier de données est également important et la transmission prend beaucoup de temps.	

Problème	Cause et solution	Page
Le témoin lumineux DEPART COPIE ne s'allume pas en mode Numérisation clé USB.	La clé USB n'est pas reconnue ou pas insérée, ou un dispositif autre qu'une clé USB a été inséré dans le port USB. → Vérifiez le port USB du kit d'extension réseau.	–
"ERR" apparaît sur l'écran pendant le mode Numérisation vers le poste de travail.	Si Numérisation vers le poste de travail est exécutée, une erreur se produira sur l'appareil si le profil de Network Scanner Tool est supprimé avant l'utilisation de Numérisation vers le poste de travail. → Si la numérisation est exécutée à l'aide de Sharpdesk Mobile sur le périphérique mobile après l'enregistrement d'un profil de Network Scanner Tool, ce profil sera supprimé. Si vous devez utiliser Numérisation vers le poste de travail, enregistrez de nouveau le profil de Network Scanner Tool.	83
"ERR" apparaît dans l'affichage pendant la Numérisation clé USB.	Un dispositif autre qu'une clé USB a été inséré dans le port USB, la clé USB est protégée contre l'écriture, ou a été retirée pendant la Numérisation clé USB. → Vérifiez votre dispositif de mémoire USB et utilisez-le de façon adéquate.	–
"ERR" apparaît pendant la numérisation sur Sharpdesk Mobile.	Vous n'avez pas enregistré la machine sur Sharpdesk Mobile dans les périphériques mobiles. → Enregistrer la machine sur Sharpdesk Mobile.	83
"FUL" apparaît dans l'affichage pendant la Numérisation clé USB.	La mémoire du dispositif USB est pleine. → Utilisez un dispositif USB avec suffisamment de mémoire.	–

TEMOINS ET MESSAGES D'AFFICHAGE

Si l'un des témoins suivants s'allume ou si l'un des messages suivants s'affiche, vérifiez la signification du témoin ou du message dans le tableau suivant et faites le nécessaire.

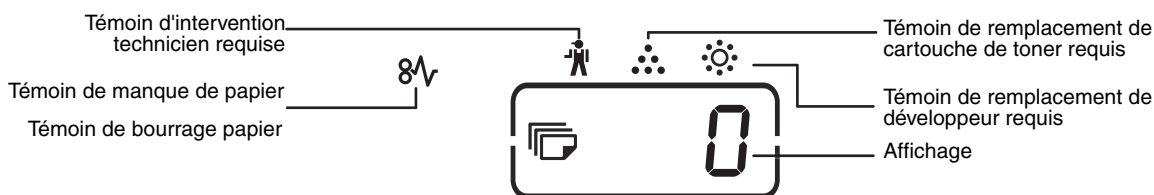

Indication		Cause et solution		Page
	Témoin d'intervention technicien requise	Allumé	Un technicien de maintenance SHARP agréé doit procéder à l'entretien de l'appareil.	-
	Témoin de remplacement de développeur requis	Allumé	Un nouveau développeur est requis. Contactez votre distributeur.	-
	Témoin de remplacement de cartouche de toner requis	Allumé	Remplacement de la cartouche de toner à prévoir. Préparez une nouvelle cartouche.	-
		Clignotant	<ul style="list-style-type: none"> La Cartouche de toner doit être remplacée. Remplacez-la par une nouvelle cartouche. La machine est alimentée en toner. 	121
	Témoin de bourrage papier	Clignotant	Bourrage papier. Retirez le papier bloqué comme expliqué dans "RETRAIT DU PAPIER BLOQUE".	114
	Témoin du magasin de papier	Allumé	Il n'y a plus de papier dans le magasin. Chargez le papier. Il est aussi possible que le magasin ne soit pas complètement inséré dans la machine. Assurez-vous qu'il soit inséré correctement.	39
Témoin de format d'original		Clignotant	Si le témoin de format d'original clignote lorsque le décalage de la marge est sélectionné, faites pivoter l'original de manière à le placer selon la même orientation que le témoin de format d'original clignotant.	44, 45
Témoin de format papier		Clignotant	Le témoin de format papier clignote lorsque le format du papier chargé dans le magasin ne correspond pas au paramètre de ce dernier. Changez le paramètre du format papier. Pour libérer l'affichage, effectuez l'une des opérations suivantes: <ul style="list-style-type: none"> Utilisez la touche [TRAY] pour changer la sélection du magasin. Ouvrez et refermez le magasin. Appuyez sur la touche d'effacement total (CA). 	41
[CH] s'affiche		Allumé	Le capot avant ou latéral est ouvert. Refermez le capot avant ou le capot latéral.	-
		Clignotant	La cartouche de toner n'est pas correctement installée. Réinstallez la cartouche de toner. Si [CH] clignote dans l'affichage après la réinstallation de la cartouche de toner, contactez votre distributeur.	121
	Des lettres et des chiffres s'affichent	Mettez l'interrupteur Marche/Arrêt général sur Arrêt, attendez une dizaine de secondes, puis remettez-le sur Marche. Si le message reste affiché, notez le code d'erreur indiqué, débranchez le cordon d'alimentation et contactez votre technicien agréé. Fournissez le code d'erreur au technicien et décrivez-lui les circonstances de l'incident. (Il existe un code principal et un code secondaire.)		-
	L'indication "FUL" s'affiche	Des données sont conservées en mémoire. Imprimez les données ou effacez-les de la mémoire.		60, 62
Lorsque la fonction "Utiliser format papier proche" est désactivée		Appuyez sur la touche [TRAY] () pour sélectionner manuellement un magasin, puis appuyez sur la touche [ONLINE] (). L'impression commence. Si vous avez sélectionné le plateau d'alimentation auxiliaire, chargez du papier dans celui-ci.		67
Le témoin d'emplacement de bourrage au niveau du cassette papier de 2 x 250 feuilles / 250 feuilles en option s'allume		Le capot latéral du cassette papier de 500 feuilles est ouvert. Fermez le capot latéral.		-



RETRAIT DU PAPIER BLOQUE

En cas de bourrage papier, le témoin de bourrage papier (8 \sqrt{v}) et un témoin d'emplacement de bourrage (◀) clignotent et l'appareil s'arrête automatiquement.

Vérifiez le témoin d'emplacement de bourrage clignotant pour identifier l'emplacement du bourrage papier et le retirer.



Le papier risque de se déchirer lorsque vous retirez du papier bloqué. Dans ce cas, veillez à retirer toutes les feuilles déchirées de l'appareil, en prenant soin de ne pas toucher le tambour photoconducteur (la pièce verte). Toute rayure ou endommagement de la surface du tambour entraîne la réalisation de copies sales.

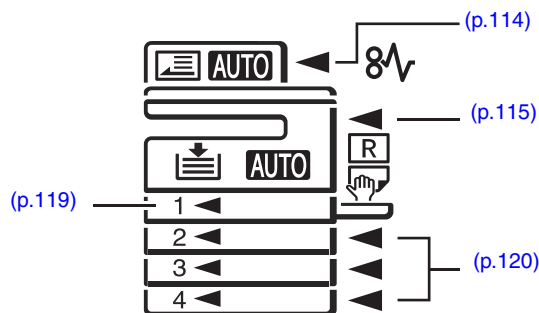

BOURRAGE PAPIER DANS LE RSPF

1 Retirez l'original bloqué.

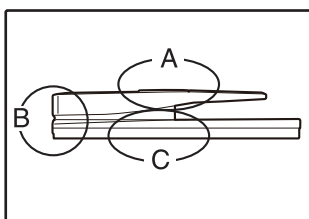

Vérifiez les sections A, B et C illustrées à gauche (voir page suivante) et retirez l'original bloqué.

Section A

Ouvrez le capot du rouleau d'alimentation gauche et retirez l'original bloqué du plateau du chargeur de documents. Fermez le capot du rouleau d'alimentation gauche.

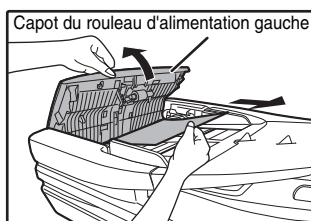

Section B

Ouvrez le RSPF et faites pivoter les deux rouleaux de déverrouillage dans le sens de la flèche pour éjecter l'original. Fermez le RSPF, puis retirez l'original.

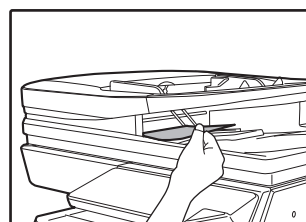
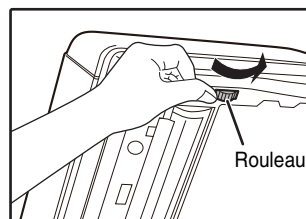

Section C

Retirez l'original bloqué de la zone de sortie.

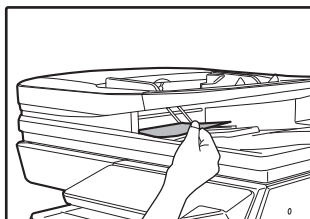

Si l'original bloqué ne peut pas être facilement retiré de la zone de sortie, ouvrez la partie amovible du plateau du chargeur de documents et retirez l'original.

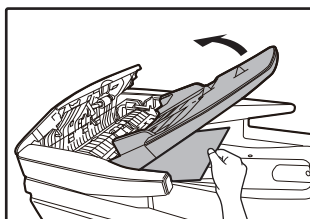

2 Ouvrez et fermez le RSPF pour arrêter le clignotement du témoin d'emplacement de bourrage.

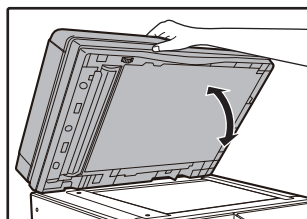

Vous pouvez également arrêter le clignotement du témoin de bourrage papier en relevant et en abaissant le capot du rouleau d'alimentation gauche.

3 Remettez dans le plateau du chargeur de documents les originaux indiqués par le nombre négatif dans l'affichage, puis appuyez sur la touche [DEPART COPIE] (↵).

La copie des originaux restants lors du bourrage papier reprend.

BOURRAGE PAPIER DANS LE PLATEAU D'ALIMENTATION AUXILIAIRE

1 Tirez doucement le papier bloqué.

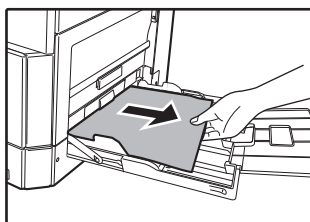

2 Relevez et fermez le capot latéral.

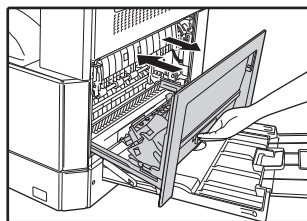

Le témoin de bourrage papier (8ΛV) s'éteint.

Remarque

- En abaissant le capot latéral, appuyez sur la poignée.
- Si le témoin de bourrage papier (8ΛV) n'arrête pas de clignoter, vérifiez qu'il n'y ait aucune feuille déchirée dans l'appareil.
- Lorsque vous fermez le couvercle de côté, retirez le papier du premier plateau d'alimentation auxiliaire. Dans le cas contraire, le papier sera taché ce qui entraînera une perte de l'image ou un bourrage papier.

BOURRAGE PAPIER DANS L'APPAREIL

1 Ouvrez le plateau d'alimentation auxiliaire et le capot latéral.

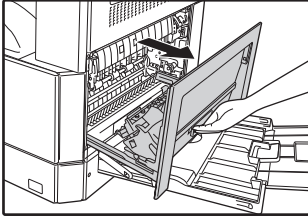

2 Vérifiez l'emplacement du bouchage. Retirez le papier bloqué conformément aux instructions pour chaque emplacement de l'illustration ci-dessous.

Si le papier bloqué est visible à cet endroit, allez à "C. Bouchage papier dans la zone de transport".

Si du papier est bloqué ici, passez à "A. Bouchage dans la zone d'alimentation papier".

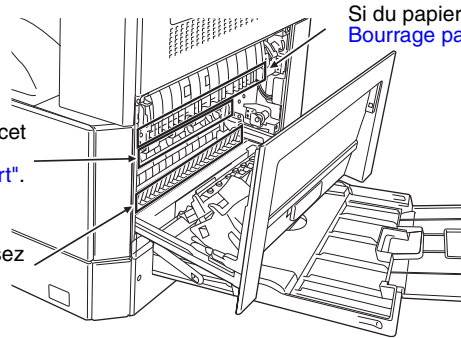

Si du papier est bloqué ici, passez à "B. Bouchage papier dans la zone de fixation".

A. Bouchage dans la zone d'alimentation papier

1 Appuyez délicatement sur les deux extrémités du capot avant pour l'ouvrir.

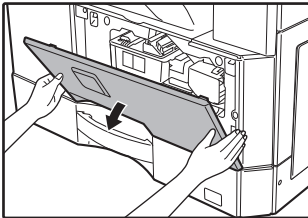

3 Fermez le capot avant et le capot latéral.

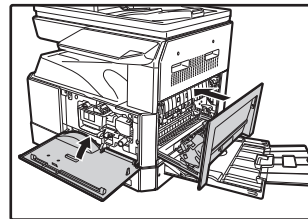

Le témoin de bouchage papier (8 \sqrt{V}) s'éteint.

2 Retirez avec soin le papier bloqué. Tournez le bouton de rotation des rouleaux dans le sens de la flèche pour aider au retrait.



Bouton de rotation des rouleaux

Veillez à ne pas déchirer le papier bloqué au cours du retrait.

Remarque

- Lorsque vous fermez le capot avant, appuyez des deux mains.
- En abaissant le capot latéral, appuyez sur la poignée.
- Si le témoin de bouchage papier (8 \sqrt{V}) n'arrête pas de clignoter, vérifiez qu'il n'y ait aucune feuille déchirée dans l'appareil.

Avertissement

L'unité de fixation est chaude. Ne touchez pas l'unité de fixation lorsque vous retirez du papier bloqué. Ceci risquerait d'entraîner une brûlure ou une blessure.

Attention

Ne touchez pas le tambour photoconducteur (partie verte) lorsque vous retirez le papier bloqué. Ceci risque d'endommager le tambour et de tacher les copies.

B. Bourrage papier dans la zone de fixation

- 1** Appuyez délicatement sur les deux extrémités du capot avant pour l'ouvrir.

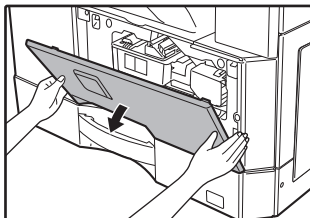

- 2** Tournez le bouton de rotation des rouleaux dans le sens de la flèche.

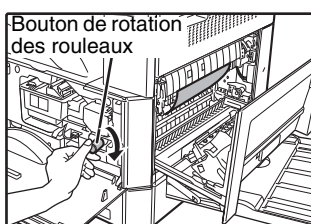

- 3** Retirez délicatement la feuille de papier froissée ou coincée. Abaissez les leviers de déverrouillage de l'unité de fixation pour faciliter le dégagement du bourrage.

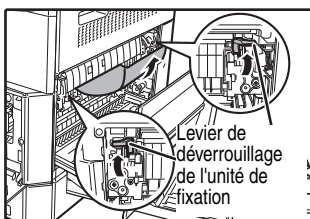

Veillez à ne pas déchirer le papier bloqué au cours du retrait.



L'unité de fixation est chaude. Ne touchez pas l'unité de fixation lorsque vous retirez du papier bloqué. Ceci risquerait d'entraîner une brûlure ou une blessure.



- Ne touchez pas le tambour photoconducteur (partie verte) lorsque vous retirez le papier bloqué. Ceci risque d'endommager le tambour et de tacher les copies.
- Prenez soin de ne pas tacher vos mains ou vêtements avec le toner non fixé sur le papier bloqué.

- 4** Abaissez les leviers de déverrouillage de l'unité de fixation pour les ramener à leur position initiale.

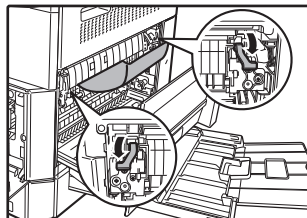

- 5** Fermez le capot avant et le capot latéral.

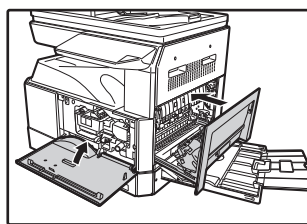

Le témoin de bourrage papier (8 \sqrt{v}) s'éteint.



- Lorsque vous fermez le capot avant, appuyez des deux mains.
- En abaissant le capot latéral, appuyez sur la poignée.
- Si le témoin de bourrage papier (8 \sqrt{v}) n'arrête pas de clignoter, vérifiez qu'il n'y ai aucune feuille déchirée dans l'appareil.

C. Bourrage papier dans la zone de transport

- 1 Ouvrez le guide papier de l'unité de fixation en appuyant sur le loquet étiqueté en vert et retirez le papier bloqué.**

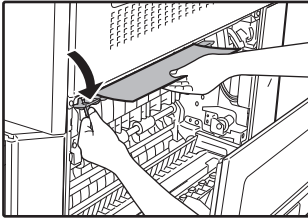

Veillez à ne pas déchirer le papier bloqué au cours du retrait.



L'unité de fixation est chaude. Ne touchez pas l'unité de fixation lorsque vous retirez du papier bloqué. Ceci risquerait d'entraîner une brûlure ou une blessure.

- 2 Si le papier bloqué ne peut être retiré à l'étape précédente mais qu'il est visible dans la zone de sortie du papier, retirez le papier en le tirant depuis la zone de sortie du papier.**

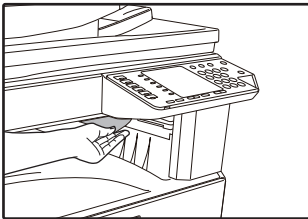

Veillez à ne pas déchirer le papier bloqué au cours du retrait.

- 3 Fermez le capot latéral.**

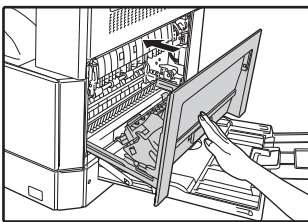

Le témoin de bourrage papier (8 Λ _v) s'éteint.



- En abaissant le capot latéral, appuyez sur la poignée.
- Si le papier était déchiré, vérifiez qu'aucune partie déchirée n'est restée dans l'appareil.
- Si le témoin de bourrage papier (8 Λ _v) n'arrête pas de clignoter, vérifiez qu'il n'y a aucune feuille déchirée dans l'appareil.

BOURRAGE PAPIER DANS LE MAGASIN PAPIER SUPERIEUR



Vérifiez qu'aucun papier n'est bloqué dans le magasin avant de retirer ce dernier. (p.116)

1 Levez et tirez le magasin papier supérieur et retirez le papier bloqué.

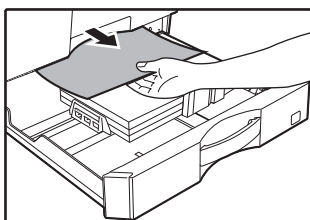

Veillez à ne pas déchirer le papier bloqué au cours du retrait.

2 Relevez et fermez le capot latéral.

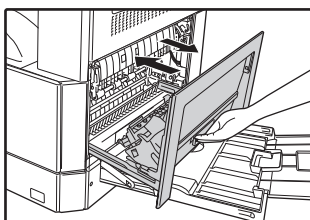

Le témoin de bourrage papier (8 \sqrt{V}) s'éteint.

3 Fermez le magasin papier supérieur.

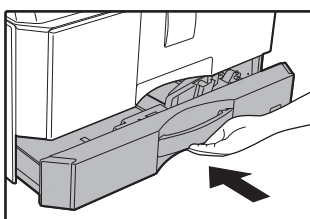

Poussez complètement le magasin papier supérieur.



- En abaissant le capot latéral, appuyez sur la poignée.
- Si le témoin de bourrage papier (8 \sqrt{V}) n'arrête pas de clignoter, vérifiez qu'il n'y ai aucune feuille déchirée dans l'appareil.

BOURRAGE PAPIER DANS LE MAGASIN PAPIER INFÉRIEUR



- Lorsque la cassette papier 500 feuilles est installée.
- Vérifiez qu'aucun papier n'est bloqué dans le magasin avant de retirer ce dernier. (p.116)

1 Relevez le capot latéral inférieur.

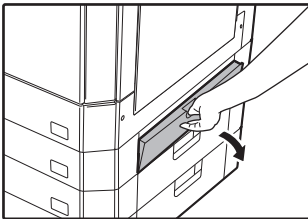

Saisissez la poignée pour relever le capot latéral.

5 Fermez le magasin papier inférieur.

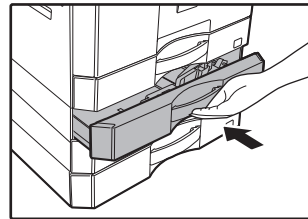

2 Retirez le papier bloqué.

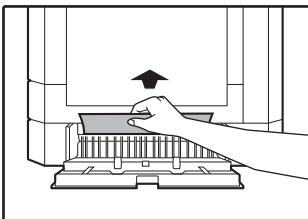

Veillez à ne pas déchirer le papier bloqué au cours du retrait.

3 Si le papier bloqué n'est pas visible à l'étape 2, levez et tirez le magasin papier inférieur et retirez le papier bloqué.

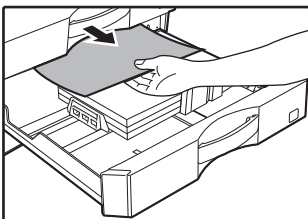

Veillez à ne pas déchirer le papier bloqué au cours du retrait.

4 Fermez le capot latéral inférieur.

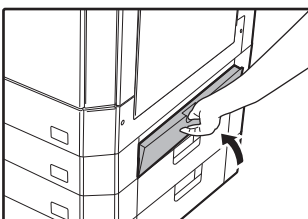



Le témoin de bourrage papier (8^v) s'éteint.



Si le témoin de bourrage papier (8^v) n'arrête pas de clignoter, vérifiez qu'il n'y a aucune feuille déchirée dans l'appareil.

REEMPLACEMENT DE LA CARTOUCHE DE TONER

Lorsque le témoin de remplacement de cartouche de toner requis () s'allume, la cartouche de toner devra être remplacée prochainement. Procurez-vous une nouvelle cartouche. Lorsque le témoin de remplacement de cartouche de toner requis () clignote, la cartouche de toner doit être remplacée avant que la copie ne puisse reprendre. Remplacez la cartouche de toner en suivant la procédure ci-dessous.



Le témoin de remplacement de cartouche de toner requis () s'allume lorsqu'il ne reste presque plus de toner dans la cartouche et que les copies ne vont pas tarder à devenir pâles.

1 Poussez sur les deux extrémités du capot avant et abaissez-le.

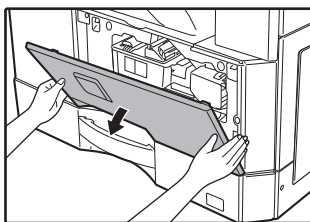

2 Tirez la cartouche de toner tout en appuyant sur le levier de déverrouillage.

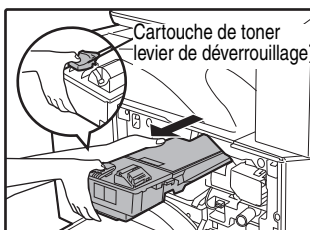

Lorsque vous tirez la cartouche de toner, placez votre pouce au niveau du renforcement prévu à cet effet sur la cartouche.



Après avoir retiré la cartouche de toner, ne la secouez pas et ne tapez pas dessus. Ceci risquerait d'entraîner une fuite de toner de la cartouche. Mettez immédiatement l'ancienne cartouche dans le sachet. Jetez l'ancienne cartouche conformément aux réglementations locales.

3 Retirez la nouvelle cartouche de toner. Saisissez la cartouche des deux côtés et secouez-la à l'horizontale quatre ou cinq fois.

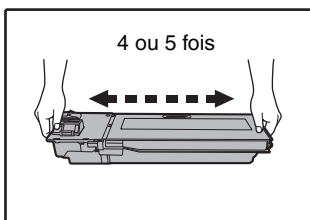

Saisissez la pince lorsque vous tenez la cartouche.

4 Insérez la cartouche de toner le long des guides jusqu'à ce qu'elle se bloque tout en poussant le levier de déverrouillage.

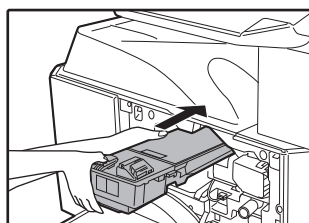

Si la cartouche de toner présente de la saleté ou de la poussière, retirez-la avant d'installer la cartouche.

5 Fermez le capot avant.

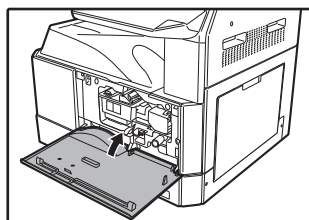

Le témoin de remplacement de cartouche de toner requis () s'éteint.



- Même après l'installation d'une nouvelle cartouche, le témoin de remplacement de cartouche de toner requis () peut encore s'allumer, ce qui indique que la copie ne peut pas reprendre (alimentation en toner insuffisante). Dans ce cas, relevez et Fermez le capot avant. L'appareil est de nouveau alimenté en toner pendant deux minutes environ et la copie peut reprendre.
- Avant d'abaisser le capot avant, vérifiez que la cartouche de toner est correctement installée.
- Lorsque vous fermez le capot avant, appuyez des deux mains.

7

Ce chapitre explique comment optimiser le fonctionnement de l'appareil, déterminer le nombre de copies/numérisations effectuées, vérifier le niveau de toner, entretenir l'appareil et restaurer les paramètres réseau par défaut de l'appareil.

VERIFICATION DU COMPTEUR TOTAL DE SORTIES ET DU NIVEAU DE TONER

VERIFICATION DU COMPTEUR TOTAL DE SORTIES

Lorsque le mode d'audit est activé :

A partir de l'affichage "- -", vous pouvez vérifier le compteur total des sorties, le compteur total des copies et le compteur total des numérisations comme expliqué ci-dessous.

Lorsque le mode d'audit est désactivé:

A partir de l'affichage "0", vous pouvez vérifier le compteur total des sorties, le compteur total des copies et le compteur total des numérisations comme expliqué ci-dessous.

Le total des pages imprimées représente le total des pages imprimées par (les fonctions imprimante et copieur) la machine et peut aller jusqu'à 999.999.

Compteur total de sorties

Maintenez la touche [0] activée.

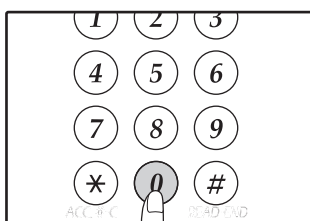

Le compteur total de sorties s'affiche séquentiellement en deux parties lorsque vous maintenez la touche [0] activée.

Exemple : Le nombre total de pages sorties est 12.345.

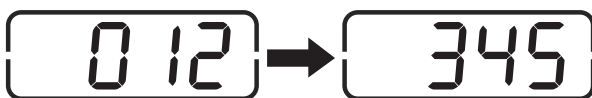

Remarque

- Chaque page au format A3 est comptée comme deux pages.
- Au cours d'une copie, une pression sur la touche [0] affiche le nombre de pages de copies terminées, pas le compteur total des sorties.

Compteur total de copies

Maintenez la touche [READ-END] (#) activée.

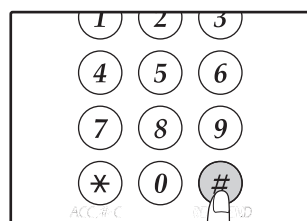

Le nombre total de copies s'affiche tant que vous maintenez la touche enfoncée. L'affichage du compteur et la méthode de compteur sont les mêmes que pour le compteur total de sorties.

Remarque

Le nombre total de pages imprimées en mode imprimante peut être calculé en soustrayant le compteur total de copies du compteur total de sorties.

Compteur total de numérisations

Maintenez la touche [*] enfoncée.

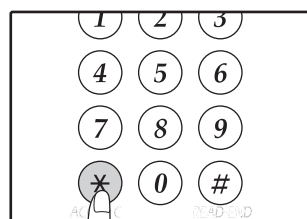

Le compteur total de numérisations s'affiche lorsque vous maintenez la touche enfoncée. L'affichage du compteur et la méthode de compteur sont les mêmes que pour le compteur total de sorties.

VERIFICATION DU NIVEAU DE TONER

Le niveau de toner est indiqué par un affichage de niveau 6. Utilisez-le comme une directive pour le remplacement de la cartouche de toner.

- 1 Maintenez la touche [Contraste clair] (☺) activée jusqu'au clignotement des témoins d'alarme (⚡, ⚡, ⚡, ⚡, ⚡) clignotant.**

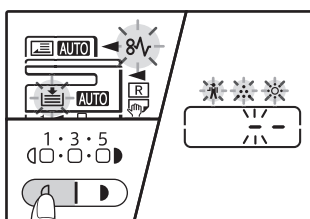

L'affichage indique "- -".

- 2 Maintenez la touche ZOOM] (Ⓢ) activée pendant plus de 5 secondes.**

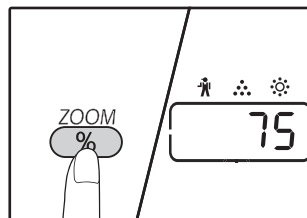

La quantité approximative restante de toner s'affiche sous forme de pourcentage. ("100", "75", "50", "25" ou "10" s'affiche.) Lorsque le pourcentage est inférieur à 10 %, "LO" s'affiche.

- 3 Appuyez sur la touche [Contraste clair] (☺) pour revenir à l'affichage normal.**

Les témoins d'alarme (⚡, ⚡, ⚡, ⚡, ⚡) s'éteignent.

Le nombre de copies s'affiche de nouveau.

ENTRETIEN PERIODIQUE

NETTOYAGE DE LA VITRE D'EXPOSITION ET DU COUVERCLE/RSPF

Si la vitre d'exposition, le dessous du couvercle/RSPF ou le scanner d'originaux provenant du RSPF (la vitre longue et étroite du côté droit de la vitre d'exposition) devient sale, la saleté peut apparaître sur les copies. Maintenez ces parties toujours propres.

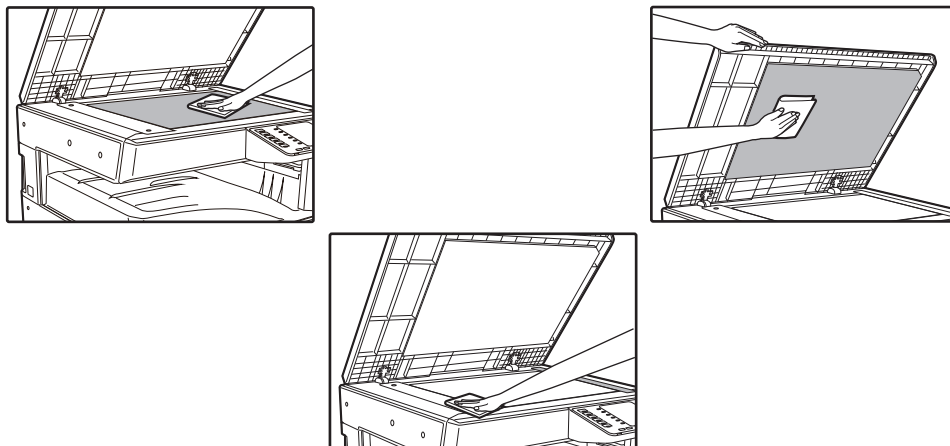

Les taches ou la saleté sur la vitre d'exposition/le RSPF sont également copiées. Essuyez la vitre d'exposition, la partie intérieure du couvercle/RSPF et la fenêtre de numérisation de la vitre d'exposition à l'aide d'un chiffon propre et doux.

Si nécessaire, humidifiez le chiffon avec de l'eau. N'utilisez pas de diluant, de benzène ou d'agents de nettoyage volatiles similaires.



Ne vaporisez pas de gaz nettoyant inflammable. Le gaz du vaporisateur peut entrer en contact avec les composants électriques internes ou avec les pièces à haute température de l'unité de fusion, entraînant un risque d'incendie ou de décharge électrique.

NETTOYAGE DE LA VITRE DE NUMERISATION (SEULEMENT SI UN RSPF EST INSTALLE)

Si des stries blanches ou noires apparaissent sur les copies réalisées à l'aide du RSPF, nettoyez la vitre de numérisation à l'aide du tampon prévu à cet effet (si cela se produit alors que le RSPF n'est pas utilisé, reportez-vous à la section).

Exemple de problèmes d'impression

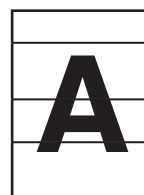

Stries noires



Stries blanches

1 Ouvrez le RSPF et retirez le tampon. (p.31)

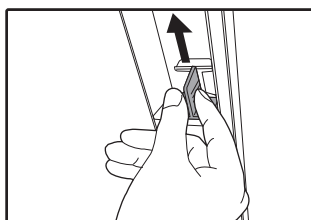

2 Nettoyez la vitre de numérisation à l'aide du tampon prévu à cet effet.

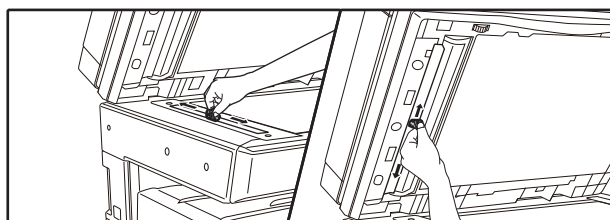

3 Rangez le tampon de nettoyage dans son support.

NETTOYAGE DU ROULEAU D'ALIMENTATION PAPIER DU PLATEAU D'ALIMENTATION AUXILIAIRE

En cas de bouchages papier fréquents lors du chargement d'enveloppes, papier épais, etc. dans le plateau d'alimentation auxiliaire, essuyez le rouleau d'alimentation papier à l'aide d'un chiffon propre et doux humidifié avec de l'alcool ou de l'eau.

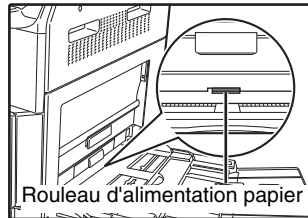

NETTOYAGE DES ROULEAUX DE PRISE PAPIER DU CHARGEUR DE DOCUMENTS

Si des bandes ou des taches apparaissent sur le document original numérisé lorsque vous utilisez le chargeur automatique de documents, nettoyez la surface des rouleaux à l'aide d'un chiffon doux et propre humidifié avec de l'eau ou un détergent neutre.

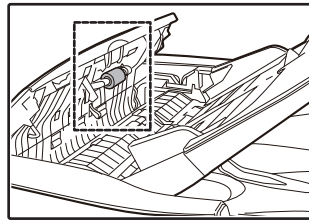

Les équipements et les accessoires en option sont décrits dans ce chapitre. Pour acheter du matériel et des fournitures en option, contactez votre distributeur.

PERIPHERIQUES



En application de notre philosophie d'amélioration permanente, SHARP se réserve le droit de modifier sans préavis la conception et les caractéristiques pour amélioration. Les chiffres de performances indiqués sont des valeurs nominales d'unités de production. Ces valeurs peuvent varier légèrement d'une unité individuelle à une autre.

Nom du produit	Référence du produit	Description
Chargeur automatique recto-verso	AR-RP12	Retourne automatiquement l'original afin de rendre la numérisation recto-verso possible.
Couvercle	MX-VR12	Maintient l'original.
Magasin papier de 500 feuilles	MX-CS12 N	Magasin supplémentaire. Vous pouvez charger jusqu'à 500 feuilles de papier dans le magasin.
Magasin papier de 500 feuilles (avec moteur)	MX-CS13 N	
Kit d'extension réseau	AR-NB8	Active la fonction réseau.
Kit d'extension d'imprimante	AR-PB10	Ajoute une fonction d'imprimante PCL.
Kit d'extension PS	MX-PK10	Permet d'utiliser la machine comme une imprimante compatible Postscript.
Mémoire supplémentaire	MX-EB21	Extension de mémoire pour l'imprimante.
Support (large)	AR-DS19	Support d'installation de l'imprimante.
Support (étroit)	AR-DS20	
Kit de licence Sharpdesk 1	MX-USX1	Ce logiciel permet la gestion intégrée des documents et des fichiers informatiques.
Kit de licence Sharpdesk 5	MX-USX5	
Kit de licence Sharpdesk 10	MX-US10	
Kit de licence Sharpdesk 50	MX-US50	
Kit de licence Sharpdesk 100	MX-USA0	

Les périphériques sont généralement en option. Toutefois, certains modèles sont équipés de périphériques en standard.

CASSETTE PAPIER DE 500 FEUILLES

Ces magasins papier permettent une plus grande capacité papier du photocopieur et un plus grand choix de formats papier disponibles pour la copie.

Noms des éléments

Cassette papier de 500 feuilles
(MX-CS12 N / MX-CS13 N)

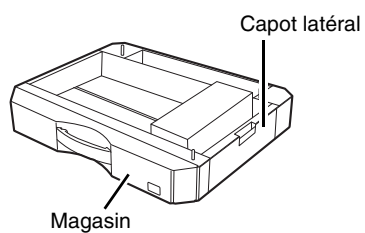

Réglage de la plaque

1 Retirez la plaque du magasin.

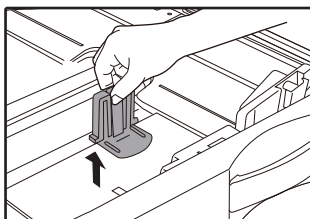

2 Réglez la plaque une fois celle-ci retirée.

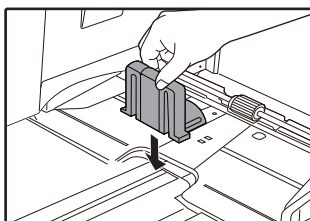

CONSERVATION DES FOURNITURES

Les fournitures standard pour ce produit à remplacer par l'utilisateur sont le papier et la cartouche de toner.

SHARP

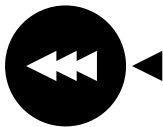

Pour obtenir de meilleurs résultats de copie, veuillez à n'utiliser que des produits SHARP.
Seuls les consommables SHARP authentiques portent l'étiquette Genuine Supplies.

GENUINE SUPPLIES

CONSERVATION APPROPRIÉE

- **Conservez les fournitures dans un endroit :**
propre et sec,
à température stable,
non exposé au rayonnement direct du soleil.
- **Conservez le papier à plat dans son emballage d'origine.**
Le papier conservé hors de son emballage ou en position verticale peut se corner ou devenir humide, ce qui peut entraîner son bourrage.

Approvisionnement des pièces détachées et consommables

L'approvisionnement des pièces détachées nécessaires à la réparation de l'appareil est garanti pendant au moins les 7 années qui suivent l'arrêt de la fabrication. Les pièces détachées sont les pièces de l'appareil qui peuvent casser dans le cadre de l'utilisation normale du produit, tandis que les pièces qui dépassent normalement la durée de vie du produit ne sont pas considérées comme des pièces détachées. Les consommables sont également disponibles pendant 7 ans après la fin de la fabrication.

A PROPOS DES PAGES WEB

Le kit d'extension réseau inclut un serveur Web intégré. Ce serveur est accessible à partir d'un navigateur Web sur votre ordinateur. Il existe des pages Web spécifiques à l'administrateur et aux utilisateurs. Les pages Web des utilisateurs permettent de contrôler l'appareil, d'imprimer directement un fichier spécifié sur un ordinateur et de sélectionner les réglages de configuration de l'imprimante. Les pages Web de l'administrateur permettent de configurer les réglages de messagerie électronique, ceux d'impression par courrier électronique et les mots de passe. Seul l'administrateur est autorisé à configurer ces réglages.

ACCES A LA PAGE WEB ET VISUALISATION DE L'AIDE

Pour accéder aux pages Web, procédez de la manière suivante : Vous pouvez cliquer sur le bouton [Aide] au bas du cadre de menu pour visualiser les réglages des différentes fonctions pouvant être configurées à distance sur le réseau à partir des pages Web de l'appareil. Pour les réglages de chaque fonction, reportez-vous aux explications de l'Aide.

1 Ouvrez le navigateur Web de votre ordinateur.

Navigateurs recommandés :
Internet Explorer : 11 ou ultérieure (Windows®),
Microsoft Edge (Windows®),
Firefox (Windows®), Safari (macOS®),
Chrome (Windows®) :
dernière version ou version majeure
immédiatement précédente

2 Dans le champ "Adresse" de votre navigateur Web, entrez l'adresse IP qui a été configurée sur l'appareil.

Si vous ne connaissez pas l'adresse IP, reportez-vous à "[PARAMETRAGE DE L'ADRESSE IP](#)" (p.98).

Une fois la connexion terminée, la page Web s'affiche dans votre navigateur.

["A PROPOS DES PAGES WEB \(POUR LES UTILISATEURS\)"](#) (p.131)

3 Cliquez sur le bouton [Aide] en bas du cadre de menu.

Pour afficher les informations relatives au réglage d'une fonction, cliquez sur l'élément correspondant dans l'écran d'aide.

4 Lorsque vous avez terminé, fermez les pages Web.

Lorsque vous avez terminé d'utiliser les pages Web, cliquez sur le bouton  (Fermer) dans le coin supérieur droit de la page.

MODIFICATION/VERIFICATION DE L'ADRESSE IP DANS LA PAGE WEB

Les réglages de l'adresse IP, du masque de sous-réseau et de la passerelle par défaut peuvent être modifiés dans la page Web.

Vous pouvez également vérifier les réglages actuels d'adresse IP de l'appareil.



- Pour obtenir une adresse IP automatiquement, réglez "DHCP" sur "Activer".
- Lorsque vous modifiez les réglages de "DHCP", la modification prendra effet après le redémarrage de l'appareil.

1 Cliquez sur [État réseau] dans le cadre de menu de la page Web.

2 Cliquez sur [TCP/IP].

3 Vérifier "adresse IP", " Masque de sous-réseau" et "Passerelle par défaut".

Si vous souhaitez saisir "adresse IP", " Masque de sous-réseau" et "Passerelle par défaut", vous pouvez vous rendre sur la page web de "Configuration de protocole" via "Configuration du réseau" → "Protocole" pour effectuer la saisie et soumettre les réglages (Les droits administrateur sont nécessaires).

A PROPOS DES PAGES WEB (POUR LES UTILISATEURS)

Lorsque vous accédez aux pages Web de l'appareil, la page suivante s'affiche dans votre navigateur. Un cadre de menu s'affiche dans la partie gauche de la page. Si vous cliquez sur un élément du menu, un écran apparaît dans la partie droite, vous permettant de configurer des réglages pour l'élément en question.

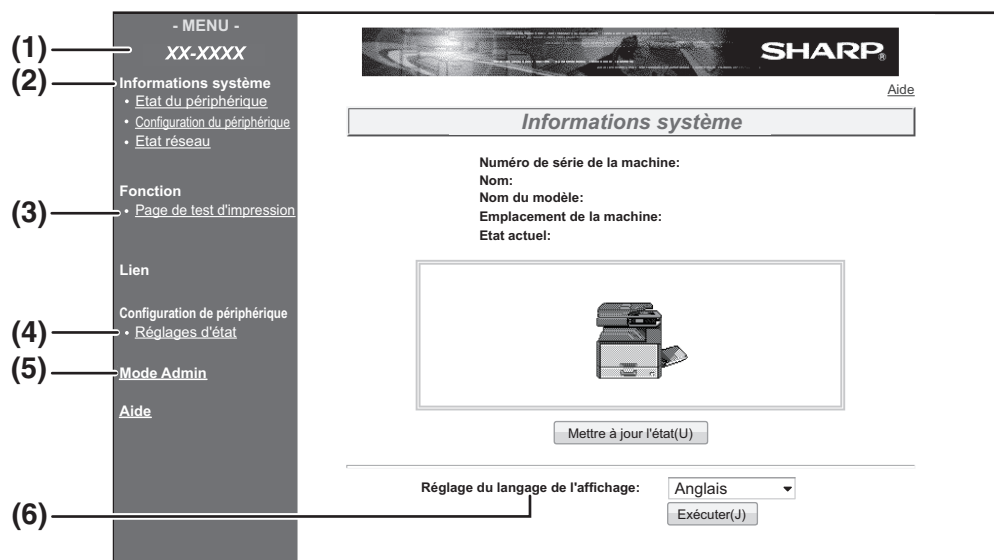

(1) Cadre de menu

Dans le menu, cliquez sur un réglage pour le configurer.

(2) Informations système

Indique l'état actuel de l'appareil et le nom du modèle.

- **État du périphérique**
Indique l'état actuel de l'appareil, donne des informations sur les magasins papier, plateaux de sortie, toner et autres fournitures, et sur le nombre de pages.
Les manques de papier et autres alertes apparaissent en rouge.
- **Configuration de périphérique**
Indique les options installées.
- **État réseau**
Indique l'état du réseau. "Général" et "TCP/IP" ont leurs propres pages d'informations.

(3) Page de test d'impression

Vous pouvez imprimer la "Liste de réglages d'imprimante", qui indique les réglages des conditions de l'imprimante et les réglages système ainsi que différentes listes de polices.

(4) Réglages d'état

Configurez les réglages de base et les réglages de langage d'imprimante.

["CONFIGURATION DES REGLAGES DES CONDITIONS DE L'IMPRIMANTE"](#) (p.132)

*S'affiche si le kit d'extension réseau ou le kit d'extension d'imprimante est installé.

(5) Mode Admin

Cliquez ici pour ouvrir les pages Web de l'administrateur, puis entrez son nom d'utilisateur et son mot de passe.

["A PROPOS DES PAGES WEB \(POUR L'ADMINISTRATEUR\)"](#) (p.135)

["PROTECTION DES INFORMATIONS PROGRAMMEES DANS LA PAGE WEB \(\[Mots de passe\]\)"](#) (p.136)

(6) Réglage du langage de l'affichage

Sélectionnez le réglage de langage souhaité dans le menu déroulant.

CONFIGURATION DES REGLAGES DES CONDITIONS DE L'IMPRIMANTE

Les réglages des conditions de l'imprimante permettent de configurer les réglages de base de l'imprimante. Les éléments suivants peuvent être paramétrés :

- "Réglages par défaut" (p.133): Réglages de base employés principalement lorsque le pilote d'imprimante n'est pas utilisé.
- "PCL Réglages" (p.134): Jeux de symboles, police, code de changement de ligne et autres réglages PCL.



- Lorsque vous utilisez le pilote d'imprimante et que les réglages de ce dernier et ceux des écrans précédents sont les mêmes, les réglages du pilote d'imprimante annulent ceux des écrans. Vous pouvez configurer un réglage disponible dans le pilote d'imprimante à partir de ce dernier.
- Cette fonction permet d'afficher si le kit d'extension réseau ou le kit d'extension d'imprimante est installé.

COMMENT CONFIGURER LES REGLAGES

Cliquez sur [Réglages d'état] dans le cadre de menu pour afficher l'écran Réglages d'état.

Pour des explications détaillées sur les procédures de définition de réglages, cliquez sur [Aide] dans le cadre de menu.

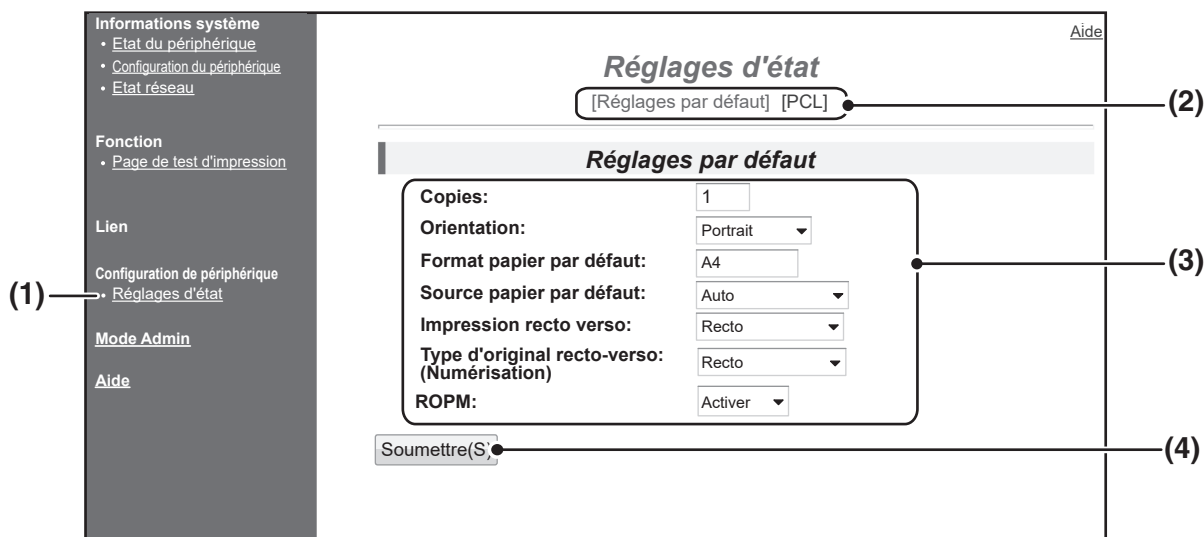

(1) Réglages d'état

Affiche la page de configuration des réglages des conditions de l'imprimante.

(2) Réglages par défaut/PCL

Sélectionnez le type de réglages des conditions que vous souhaitez configurer.

(3) Réglages

Les réglages par défaut à la sortie d'usine s'affichent. Modifiez les réglages selon vos souhaits en les sélectionnant dans des listes déroulantes ou en les saisissant directement.

Pour plus d'informations sur les réglages, reportez-vous à "[REGLAGE DES CONDITIONS DE L'IMPRIMANTE](#)" (p.133).

(4) Soumettre

Cliquez ici pour stocker les réglages de page Web de l'appareil.

MENU DE REGLAGE DES CONDITIONS DE L'IMPRIMANTE

Cliquez sur un réglage pour visualiser son explication.

Réglages d'état	
Réglages par défaut	Réglages usine
Copies	1
Orientation	Portrait
Format papier par défaut	A4
Source papier par défaut	Auto
Impression recto verso	Recto
Type d'original recto-verso (Numérisation)	Recto
ROPM (ROPM : un lancement, plusieurs impressions)	Activer

Réglages d'état	
PCL Réglages	Réglages usine
Réglage des symboles	PC-8
Police	0 : Courier (police interne)
Code de saut de ligne	CR=CR ; LF=LF ; FF=FF
A4+	Désactiver
PostScript settings	Factory default settings
Imprimer erreurs PS	Disable

REGLAGE DES CONDITIONS DE L'IMPRIMANTE

Les réglages usine sont indiqués en gras.

Réglages par défaut

Élément	Sélections	Description
Copies	1 - 999	Permet de sélectionner le nombre de copies.
Orientation	Portrait , Paysage	Définit l'orientation de la page imprimée. Sélectionnez [Portrait] pour une image haute en position verticale et [Paysage] pour une image large en position horizontale.
Format papier par défaut	A3, B4, A4 , B5, A5, Ledger, Legal, Foolscap, 8-1/2×13-2/5(216×340), 216×343(8-1/2×13-1/2), Letter, Invoice	Définit le format papier utilisé par défaut pour l'impression. Même si le format papier défini n'est présent dans aucun magasin, l'image sera imprimée selon ce réglage.
Source papier par défaut	Auto , Magasin 1, Magasin 2*, Magasin 3*, Magasin 4*, Plat. Alim. Aux. (Manuel), Pat. Alim. Aux. (Auto.)	Définit le magasin papier par défaut. *Les choix disponibles dépendent des magasins installés.
Impression recto verso	Recto , Recto verso (Livre), Recto verso (Bloc-notes)	Lorsque [Recto verso (Livre)] est sélectionné, l'impression recto verso permet de relier sur le côté gauche. Lorsque [Recto verso (Bloc-notes)] est sélectionné, l'impression recto verso permet de relier sur le bord haut. (Seulement pour les modèles permettant l'impression recto verso.)
Type d'original recto-verso (Numérisation)	Recto , Recto verso	Définit l'autorisation ou non de l'original recto verso pour Numérisation. (Seulement pour les modèles permettant l'original recto verso.)
ROPM (ROPM : un lancement, plusieurs impressions)	Activer , Désactiver	Active la fonction ROPM. Quand elle est activée, les travaux à pages multiples sont stockés en mémoire avant impression, aussi l'ordinateur n'a pas besoin d'envoyer les données d'impression plusieurs fois.

PCL Réglages

Élément	Sélections	Description
Réglage des symboles	Sélectionnez l'un des 35 jeux.	Spécifie l'affectation des caractères par pays (jeux de symboles PCL) à des symboles dans la liste de code de caractère. Le réglage usine est [PC-8].
Police	Sélectionnez une police interne ou externe.	Spécifie quelle police PCL sera utilisée pour l'impression. Vous pouvez choisir une police parmi les polices internes. Le réglage usine est [0 : Courier].
Code de saut de ligne	CR=CR ; LF=LF ; FF=FF, CR=CR+LF ; LF=LF ; FF=FF, CR=CR ; LF=CR+LF ; FF=CR+FF, CR=CR+LF ; LF=CR+LF ; FF=CR+FF	Indique le code de saut de ligne à l'aide d'une combinaison des codes "CR" (retour), "LF" (saut de ligne) et "FF" (saut de page). Le réglage usine est l'impression basée sur le code transmis. Vous pouvez modifier le réglage en sélectionnant l'une des quatre combinaisons.
A4+	Activer, Désactiver	Avec ce réglage, vous pouvez imprimer 80 lignes en police 10 cpp (caractères anglais) sur du papier A4. Si le réglage est désactivé (case non cochée), chaque ligne est composée de 78 caractères.

Réglages PostScript

Élément	Sélections	Description
Imprimer erreurs PS	Activer, Désactiver	Lorsque ce réglage est activé, une description de l'erreur est imprimée chaque fois qu'une erreur PostScript survient.

A PROPOS DES PAGES WEB (POUR L'ADMINISTRATEUR)

Les pages Web de l'administrateur présentent les menus que lui seul est autorisé à utiliser, ainsi que ceux des utilisateurs.

Un cadre de menu s'affiche dans la partie gauche de la page. Si vous cliquez sur un élément du menu, un écran apparaît dans la partie droite, vous permettant de configurer des réglages pour l'élément en question. Les réglages ne pouvant être configurés que par l'administrateur sont expliqués ici.

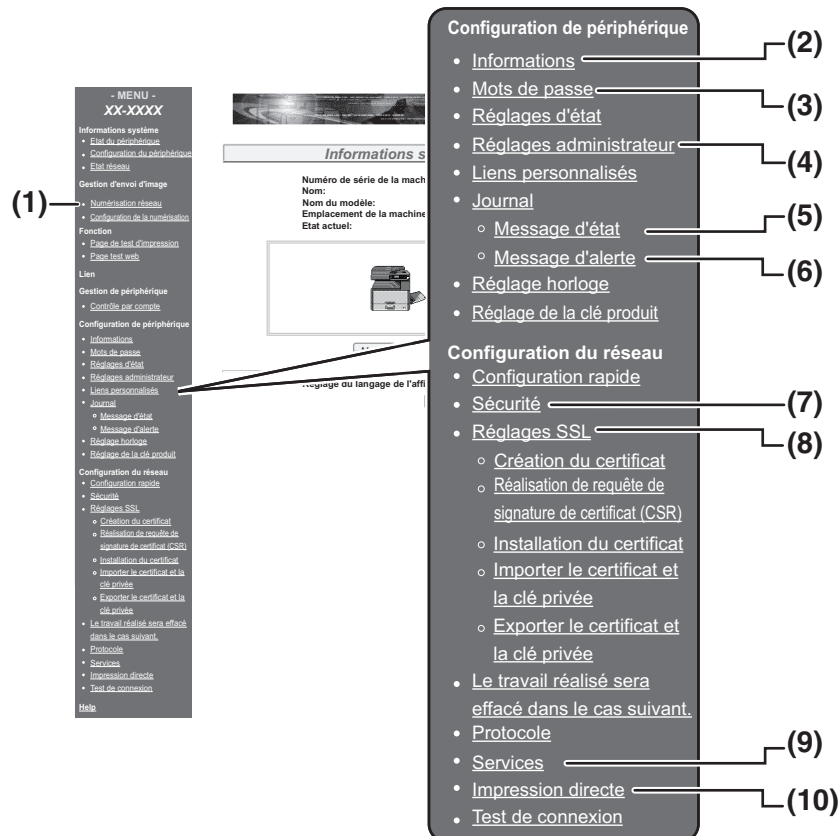

(1) Numérisation réseau

Réglez la méthode utilisée pour envoyer des données numérisées à l'aide de la fonction de scanner réseau.

["NUMERISATION RESEAU" \(p.138\)](#)

(2) Informations

Configuration des informations d'identification de la machine pour la fonction Courrier électronique états & alertes.

["CONFIGURATION DES INFORMATIONS" \(p.139\)](#)

(3) Mots de passe

L'administrateur système peut établir des mots de passe pour protéger le site Web. Entrez le mot de passe que vous souhaiteriez établir puis cliquez sur le bouton [Soumettre].

Il est possible de définir des mots de passe différents pour l'administrateur et les utilisateurs.

["PROTECTION DES INFORMATIONS PROGRAMMEES DANS LA PAGE WEB \(\[Mots de passe\]\)" \(p.136\)](#)

(4) Réglages administrateur

Les modifications de réglages peuvent être interdites et les réglages de l'interface autorisés.

["REGLAGES ADMINISTRATEUR" \(p.137\)](#)

(5) Message d'état

Configuration des réglages requis pour l'envoi de messages d'état tels que les adresses de destination et les programmes de tâches.

["CONFIGURATION DES MESSAGES D'ETAT" \(p.140\)](#)

(6) Message d'alerte

Enregistrement des adresses de destination des messages d'alerte.

["CONFIGURATION DES MESSAGES D'ALERTE" \(p.140\)](#)

(7) Sécurité

Pour accroître la sécurité, les ports non utilisés peuvent être désactivés et les numéros de port changés.

(8) Réglages SSL

Configuration des réglages SSL. [\(p.139\)](#)

(9) Services

Configuration des informations relatives au système de courrier électronique.

["SMTP INSTALLATION" \(p.139\)](#)

(10) Impression directe

Configuration des réglages d'impression LPD et d'impression Raw.

PROTECTION DES INFORMATIONS PROGRAMMEES DANS LA PAGE WEB ([Mots de passe])

Mots de passe peuvent être définis (cliquez sur [Mots de passe] dans le cadre de menu) pour restreindre l'accès à la page Web et protéger les réglages. L'administrateur doit changer le mot de passe par défaut. Il doit pouvoir se souvenir du nouveau mot de passe. Le nouveau mot de passe sera demandé dès le prochain accès aux pages Web.

Il est possible de définir des mots de passe différents pour l'administrateur et les utilisateurs.

1 Dans le cadre de menu, cliquez sur [Mots de passe].

2 Entrez le mot de passe actuel dans "Mot de passe administrateur".

Lorsque vous définissez un mot de passe pour la première fois, entrez "Sharp" dans "Mot de passe administrateur".



Assurez-vous d'entrer "S" en majuscule et "harp" en minuscules (les mots de passe sont sensibles à la casse).

3 Entrez les mots de passe dans "Mot de passe utilisateur" et "Mot de passe administrateur".

- Vous pouvez entrer jusqu'à 7 caractères et/ou chiffres pour chaque mot de passe (les mots de passe sont sensibles à la casse).
- Assurez-vous d'entrer le même mot de passe dans "Confirmer le mot de passe" que dans "Nouveau mot de passe".

4 Lorsque vous avez saisi toutes les informations, cliquez sur [Soumettre].

Le mot de passe entré est enregistré.

Une fois le mot de passe défini, éteignez, puis rallumez l'appareil.



Lorsqu'un nom d'utilisateur est demandé, un utilisateur doit entrer "user" et un administrateur "admin" dans "Nom d'utilisateur". Dans "Mot de passe", il faut entrer le mot de passe correspondant au nom d'utilisateur.
Pour plus d'informations, cliquez sur [Aide] dans le coin supérieur droit de la fenêtre.

REGLAGES ADMINISTRATEUR

Les réglages administrateur permettent d'interdire les modifications des [Réglages d'état] et de configurer des réglages de l'interface.

- "Réglages par défaut" (p.137) : Sélectionnez le réglage pour lequel vous souhaitez interdire les modifications.
- "Réglages de l'interface" (p.137) : Activez le contrôle des données envoyées sur le port réseau et définissez des restrictions.

CONFIGURATION D'UN REGLAGE DANS LES REGLAGES ADMINISTRATEUR

1 Dans le cadre de menu, cliquez sur [Réglages administrateur].

L'écran "Réglages par défaut" des [Réglages administrateur] apparaît. Si vous souhaitez choisir un réglage dans l'écran des "Réglages par défaut", passez à l'étape 3.

2 Cliquez sur le réglage de votre choix.

3 Choisissez parmi les réglages sur l'écran qui apparaît.

Reportez-vous aux "REGLAGES ADMINISTRATEUR" (p.137) pour une description des réglages.

4 Cliquez sur [Soumettre] pour enregistrer les informations saisies.

REGLAGES ADMINISTRATEUR

Lorsque "OUI, NON" apparaît dans la colonne "Réglages", "OUI" est sélectionné lorsque la case d'un élément est cochée et "NON" est sélectionné lorsque la case n'est pas cochée.

Réglages par défaut

Élément	Réglages	Description
Interdire l'impression de page test	OUI, NON	Ce réglage permet d'interdire l'impression d'une page test.
Désactiver la modification des réglages par défaut	OUI, NON	Ce réglage permet d'interdire la modification des réglages des conditions par défaut.
Désactivation du réglage de l'horloge	OUI, NON	Ce paramètre est utilisé pour interdire le changement de la date et de l'heure.

Réglages de l'interface

Élément	Réglages	Description
Délai Entrée/Sortie	1- 60 - 999 (sec)	Si la transmission des données d'impression n'est pas terminée et que le délai est écoulé, la connexion est interrompue et le travail d'impression suivant commence.
Commutation de l'émulation	Auto , PostScript, PCL	Sélectionnez la langue de l'imprimante. Si [Auto] est sélectionné, la langue est automatiquement sélectionnée d'après les données envoyées à l'imprimante. A moins que des erreurs ne surviennent fréquemment, laissez le réglage sur [Auto].
Méthode de commutation de port	Bascule à la fin du travail , Bascule après Délai E/S	Choix de la méthode de commutation de ports réseau.

NUMERISATION RESEAU

Réglez la méthode utilisée pour envoyer des données numérisées à l'aide de la fonction de scanner réseau.

1 Cliquez sur [Numérisation réseau] dans le cadre de menu.

L'écran "Numérisation réseau" apparaît.

2 Configurez les paramètres de la numérisation réseau.

Pour plus de détails, cliquez sur le bouton [Aide] dans le coin supérieur droit de la fenêtre.

3 Cliquez sur [Soumettre] pour enregistrer les informations saisies.

Réglages

Élément	Sélections (le réglage usine par défaut apparaît en gras)	Description
Activer la numérisation vers		Réglez la méthode utilisée pour envoyer des données numérisées à l'aide de la fonction de scanner réseau.
Numérisation vers une clé USB	OUI , NON	Autorisez l'envoi de données numérisées vers une clé USB.
Numérisation vers courrier électronique	OUI , NON	Autorisez l'envoi de données numérisées vers une adresse de courrier électronique.
Numérisation vers FTP, vers le poste de travail et vers Sharpdesk Mobile	OUI , NON	Autorisez l'envoi de données numérisées à un serveur de fichiers, à un poste de travail et à Sharpdesk Mobile.
Configuration avancée	OUI , NON	Réglez une destination Cci pour les travaux de numérisation vers courrier électronique. Cochez la case et entrez l'adresse de courrier électronique Cci (maximum 100 caractères) dans la zone de texte.
Taille maximale des pièces jointes du courrier électronique		Configurez les paramètres de taille des fichiers envoyés avec la numérisation vers courrier électronique.
Limite supérieure	-	N'envoyez pas si la taille du fichier dépasse la limite définie.
Illimité	OUI , NON	Envoyez le fichier quelle que soit sa taille.
Nom du fichier		Configurez les paramètres de nom du fichier.
Date & Heure	OUI , NON	Utilisez la date et l'heure de numérisation pour le nom du fichier.
Compteur de page de session	OUI , NON	Utilisez le nombre total de pages envoyées depuis la mise sous tension de l'appareil pour le nom du fichier. (Ne peut pas être utilisé avec Numérisation vers une clé USB.)
Identificateur unique	OUI , NON	Utilisez un numéro ID spécial créé à partir de l'ID de l'appareil, du numéro de série, du compteur, de la date et de l'heure pour le nom du fichier.
Objet par défaut	-	Entrez la chaîne de texte utilisée pour l'objet du courrier électronique lorsque vous utilisez Numérisation vers courrier électronique.

REGLAGES SSL

Le protocole SSL est un protocole qui permet le chiffrement des informations transmises sur un réseau. Le cryptage des données permet de transmettre et de recevoir des informations sensibles en toute sécurité.

1 Dans le cadre de menu, cliquez sur [Réglages SSL].

L'écran "Réglages SSL" apparaît

2 Configurez les paramètres relatifs aux réglages SSL.

Pour plus de détails, cliquez sur [Aide] dans le coin supérieur droit de la fenêtre.

3 Cliquez sur [Soumettre] pour enregistrer les informations saisies.

REGLAGES DE COURRIER ELECTRONIQUE POUR LES ETATS ET LES ALERTES

Ces fonctions envoient des informations sur l'utilisation de l'appareil (compteur d'impression, de copies, etc.) et les conditions d'erreur (défaut d'alimentation papier, papier / toner épuisé, etc.) par courrier électronique à l'administrateur de l'appareil ou au revendeur.

CONFIGURATION DES INFORMATIONS

Les informations d'identification de la machine relatives à la fonction de courrier électronique pour les états et les alertes sont configurées dans l'écran "Configuration des informations". Les informations entrées sont incluses dans les messages de courrier électronique pour les états et les alertes.

1 Dans le cadre de menu, cliquez sur [Informations].

L'écran "Configuration des informations" apparaît.

2 Entrez les informations relatives à la machine.

Pour plus de détails, cliquez sur [Aide] dans le coin supérieur droit de la fenêtre.

3 Cliquez sur [Soumettre] pour enregistrer les informations saisies.

SMTP INSTALLATION

La fonction de courrier électronique pour les états et les alertes utilise le protocole SMTP (Simple Mail Transport Protocol) pour envoyer des courriers électroniques. La procédure suivante permet de configurer l'environnement de courrier électronique. Elle doit être réalisée par l'administrateur système ou par toute autre personne connaissant bien le réseau.

1 Dans le cadre de menu, cliquez sur [Services].

L'écran "Configuration des services" apparaît.

2 Cliquez sur [SMTP].

3 Entrez les informations requises pour configurer l'environnement de courrier électronique.

Pour plus de détails, cliquez sur [Aide] dans le coin supérieur droit de la fenêtre.

4 Cliquez sur [Soumettre] pour enregistrer les informations saisies.

CONFIGURATION DES MESSAGES D'ETAT

Utilisez la fonction de message d'état pour envoyer les informations relatives aux compteurs actuels, c'est à dire compteurs de copies, d'impression et compteur total de copies sur la base du programme spécifié. Ces messages peuvent être adressés respectivement aux administrateurs et aux revendeurs.

Pour configurer la fonction de message d'état, procédez aux étapes suivantes.

1 Dans le cadre de menu, cliquez sur [Message d'état].

L'écran "Configuration des messages d'état" apparaît.

2 Entrez les informations requises, y compris les adresses de destination et le programme de tâches.

Pour plus de détails, cliquez sur [Aide] dans le coin supérieur droit de la fenêtre.

3 Cliquez sur [Soumettre] pour enregistrer les informations saisies.

Lorsque le courrier électronique pour les états est configuré, les informations de compteurs de l'imprimante seront envoyées régulièrement par courrier électronique aux adresses indiquées.



Si vous quittez le navigateur avant de cliquer sur [Soumettre], les réglages sont annulés. Pour envoyer immédiatement les informations de l'imprimante aux adresses de courrier électroniques spécifiées, cliquez sur [Envoyer maintenant].

CONFIGURATION DES MESSAGES D'ALERTE

La fonction de message d'alerte permet d'envoyer des informations d'alerte, telles que toner et papier vides ou défaut d'alimentation papier, aux destinations indiquées. Ces messages peuvent être adressés respectivement aux administrateurs et aux revendeurs.

Pour configurer la fonction de message d'alerte, effectuez la procédure suivante.

1 Dans le cadre de menu, cliquez sur [Message d'alerte].

L'écran "Configuration des messages d'alerte" apparaît.

2 Entrez les adresses de destination.

Pour plus de détails, cliquez sur [Aide] dans le coin supérieur droit de la fenêtre.

3 Cliquez sur [Soumettre] pour enregistrer les informations saisies.

Si ces réglages sont définis, des informations relatives aux événements se produisant sur l'imprimante sont envoyées par courrier électronique aux adresses indiquées à chaque fois qu'un élément spécifié se produit. La signification de chacun de ces événements est définie ci-dessous.

(Exemple)

Bourrage papier: Une erreur d'alimentation papier s'est produite.
 Toner faible : Le niveau de toner est bas.
 Toner vide : Ajoutez du toner.
 Papier vide : Chargez du papier.



Si vous quittez le navigateur avant de cliquer sur [Soumettre], les réglages sont annulés.

MODE D'EMPLOI

SHARP®

SHARP CORPORATION