

SHARP[®]

MODELLO: AR-7024
AR-7024D

SISTEMA MULTIFUNZIONALE DIGITALE

MANUALE DI ISTRUZIONI



INDICE

INTRODUZIONE	6
USO DEL MANUALE.....	6
DIFFERENZE TRA I MODELLI	7

1 INSTALLAZIONE

PRIMA DI PROCEDERE ALL'INSTALLAZIONE DEL SOFTWARE.....	8
● SOFTWARE.....	8
● REQUISITI DI SISTEMA.....	9
INSTALLAZIONE DEL SOFTWARE	10
● QUANDO E INSTALLATO IL KIT DI ESPANSIONE DI RETE.....	14
● INSTALLAZIONE DEI FONT DI DISPLAY PS	22
CONFIGURAZIONE DEL DRIVER DELLA STAMPANTE	23
IMPOSTAZIONE DI BUTTON MANAGER	24
PROBLEMI PIÙ COMUNI.....	25
CONFIGURAZIONE IN AMBIENTE MAC	27
● macOS	27

2 PRIMA DI UTILIZZARE L'UNITÀ

NOME DEI DIVERSI ELEMENTI E FUNZIONI.....	31
● PANNELLO DEI COMANDI	33
● DISPLAY	35
● SPIA DI NOTIFICA.....	36
ALIMENTAZIONE ON E ALIMENTAZIONE OFF	37
● ALIMENTAZIONE ON.....	37
● ALIMENTAZIONE OFF	37
CARICAMENTO CARTA	38
● CARTA	38
● CARICAMENTO CARTA	39
● MODIFICARE L'IMPOSTAZIONE DEL FORMATO CARTA DEL VASSOIO.....	41
● MODIFICA DEL TIPO DI CARTA IN UN VASSOIO	42
FUNZIONAMENTO IN MODALITÀ DI COPIA, STAMPA E SCANSIONE.....	43

3 FUNZIONI DI COPIA

COPIA NORMALE.....	44
● SCURIRE O SCHIARIRE UNA COPIA	47
● SELEZIONE DEL VASSOIO	47
● IMPOSTARE IL NUMERO DI COPIE	48
RIDUZIONE/INGRANDIMENTO/ZOOM	48
● SELEZIONE AUTOMATICA DEL RAPPORTO	48
● SELEZIONE MANUALE DEL RAPPORTO.....	49
● SELEZIONARE SEPARATAMENTE IL RAPPORTO DI RIPRODUZIONE VERTICALE E ORIZZONTALE (Copia ZOOM XY).....	50
COPIA AUTOMATICA A DUE FACCIATE (Modello con funzione di stampa/copia duplex solo come standard.)	52
● ROTAZIONE IMMAGINE IN COPIATURA DUPLEX.....	54
COPIE A 2 FACCIATE UTILIZZANDO IL VASSOIO BYPASS (PER AR-7024)	55
COPIA PAGINA DOPPIA	56
INTERROMPERE L'ESECUZIONE DI UNA COPIA (Interrompere la copiatura)	57
UTILI FUNZIONI DI COPIA	58
● ROTAZIONE DELL'IMMAGINE DI 90 GRADI (Copiatrice con rotazione).....	58
● COPIA FASCICOLAZIONE/GRUPPO/ORDINA CON ROTAZIONE	59
● COPIARE PIÙ ORIGINALI SU UN UNICO FOGLIO DI CARTA (Copia 2 IN 1 / 4 IN 1).....	61
● CREARE MARGINI DURANTE LA COPIA (Spostamento margine).....	63
● CANCELLARE LE OMBRE INTORNO AI BORDI DI UNA COPIA (Cancellazione copia)	64
● COPIA CARTA D'IDENTITÀ	65

4 FUNZIONI STAMPANTE

PROCEDURA DI BASE PER LA STAMPA	66
● APERTURA DEL DRIVER DELLA STAMPANTE DAL PUSALNTE "Start"	68
SCHERMATA DI CONFIGURAZIONE DEL DRIVER DELLA STAMPANTE.....	69
IMPOSTAZIONE DELLE FUNZIONI DI STAMPA AVANZATE	70
● STAMPA DI PIÙ PAGINE DI UN DOCUMENTO SU UN SOLO FOGLIO (Stampa N su 1)	70
● ADATTAMENTO DELL'IMMAGINE STAMPATA AL FOGLIO (Adatta alla pagina)	71
● ROTAZIONE DI 180° DELL'IMMAGINE DA STAMPARE (Ruota di 180 gradi).....	71
● INGRANDIMENTO/RIDUZIONE DELL'IMMAGINE DI STAMPA (Zoom)	72
● STAMPA IN NERO DI TESTO E LINEE SBIADITE (Testo in nero/Vettore in nero).....	72
● MODIFICA DELLA LUMINOSITÀ E DEL CONTRASTO DELL'IMMAGINE (Regolazione immagine)	73
● AGGIUNTA DI UNA FILIGRANA ALLE PAGINE STAMPATE (Filigrana).....	73
● STAMPA A DUE FACCIATE (Modello con funzione di stampa/copia duplex solo come standard.).....	74
SALVATAGGIO DELLE IMPOSTAZIONI DI STAMPA DI USO FREQUENTE.....	75
● SALVATAGGIO DELLE IMPOSTAZIONI AL MOMENTO DELLA STAMPA (Impostazioni utente).....	75
DESCRIZIONE DELLA FINESTRA DI STATO DELLA STAMPA	76
STAMPA SEMPLICE (MAC)	77

5 FUNZIONI DELLO SCANNER

INFORMAZIONI GENERALI SULLA SCANSIONE	78
ESECUZIONE DELLA SCANSIONE CON I TASTI DISPONIBILI SULL'UNITÀ	79
● USO DI BUTTON MANAGER	79
● PANORAMICA DI BUTTON MANAGER	80
● IMPOSTAZIONI DI BUTTON MANAGER.....	81
● INVIO VIA RETE, A UN DISPOSITIVO DI ARCHIVIAZIONE USB O A UN DISPOSITIVO MOBILE.....	82
ESEGUIRE SCANSIONI DAL COMPUTER....	86
● ESEGUIRE SCANSIONI DA UN'APPLICAZIONE COMPATIBILE TWAIN	86
● ESEGUIRE SCANSIONI DA UN'APPLICAZIONE COMPATIBILE WIA (Windows 8.1/10)	90

6 IMPOSTAZIONI UTENTE

REGOLARE IL LIVELLO DI ESPOSIZIONE AUTOMATICA	91
ABILITAZIONE MODO RISPARMIO TONER .	92
PERSONALIZZAZIONE DELLE IMPOSTAZIONI (Impostazioni di sistema)	93
● IMPOSTAZIONI DI SISTEMA	93
● SELEZIONE DI UN VALORE PER UN'IMPOSTAZIONE DI SISTEMA.....	96
IMPOSTAZIONE DELL'INDIRIZZO IP DELLA MACCHINA TRAMITE LE IMPOSTAZIONI DI SISTEMA	97
● ABILITAZIONE/DISABILITAZIONE DEL DHCP	97
● IMPOSTAZIONE AUTOMATICA DELL'INDIRIZZO IP	97
● IMPOSTAZIONE DELL'INDIRIZZO IP	98
IMPOSTAZIONI PER MODALITÀ NUMERO DI CONTO	99
● MODALITÀ NUMERO DI CONTO	99
● IMPOSTAZIONI DELLA MODALITÀ NUMERO DI CONTO.....	99
● SELEZIONE DELLE IMPOSTAZIONI DELLA MODALITÀ NUMERO DI CONTO	100

7 RISOLUZIONE DEI PROBLEMI

● RISOLUZIONE DEI PROBLEMI	103
RISOLUZIONE DEI PROBLEMI.....	104
● PROBLEMI CON L'UNITÀ O DI COPIA.....	104
● PROBLEMI DI STAMPA O DI SCANSIONE.	107
● PROBLEMI DI RETE.....	111
INDICATORI E MESSAGGI DISPLAY	113
ELIMINAZIONE DI INCEPPAMENTI.....	114
● INCEPPAMENTO NELL'RSPF	114
● INCEPPAMENTO NEL VASSOIO BYPASS.	115
● INCEPPAMENTO NELL'UNITÀ	116
● INCEPPAMENTO NEL VASSOIO SUPERIORE..	119
● INCEPPAMENTO NEL VASSOIO INFERIORE ...	120
SOSTITUZIONE DELLA CARTUCCIA DEL TONER.....	121

8 MANUTENZIONE ORDINARIA

CONTROLLARE IL TOTALE COPIE E IL LIVELLO DEL TONER.....	122
● CONTROLLO DEL TOTALE COPIE.....	122
● CONTROLLO DEL LIVELLO TONER.....	123
MANUTENZIONE ORDINARIA	124
● PULIZIA DELLA LASTRA DI ESPOSIZIONE E DEL COPERCHIO DOCUMENTI/RSPF	124
● PULIZIA DELLA LASTRA DI SCANSIONE DELL'ORIGINALE (SOLO QUANDO È INSTALLATO L'RSPF).....	124
● PULIZIA DEL RULLO ALIMENTATORE DEL VASSOIO BYPASS.....	125
● PULIZIA DEL RULLO DI ALIMENTAZIONE DEGLI ORIGINALI	125

9 APPENDICE

UNITÀ PERIFERICHE	126
● UNITÀ DI ALIMENTAZIONE CARTA DA 500 FOGLI	127
CONSERVAZIONE DEI MATERIALI DI CONSUMO.....	128
● CONSERVAZIONE CORRETTA	128

10 FUNZIONI WEB NELLA MACCHINA

INFORMAZIONI SULLE PAGINE WEB	129
● COME ACCEDERE ALLA PAGINA WEB E VISUALIZZARE LA GUIDA	129
CONTROLLO DELL'INDIRIZZO IP NELLA PAGINA WEB	130
INFORMAZIONI SULLE PAGINE WEB (PER GLI UTENTI)	131
CONFIGURAZIONE DELLE IMPOSTAZIONI DELLE CONDIZIONI DELLA STAMPANTE	132
● COME CONFIGURARE LE IMPOSTAZIONI ..	132
● MENU IMPOSTAZIONI DELLE CONDIZIONI DELLA STAMPANTE	133
● IMPOSTAZIONI DELLE CONDIZIONI DELLA STAMPANTE	133
INFORMAZIONI SULLE PAGINE WEB (PER L'AMMINISTRATORE)	135
PROTEZIONE DELLE INFORMAZIONI PROGRAMMATE NELLA PAGINA WEB ([Password])	136
IMPOSTAZIONI DELL'AMMINISTRATORE	137
● CONFIGURAZIONE DI UN'IMPOSTAZIONE NELLE IMPOSTAZIONI DELL'AMMINISTRATORE	137
● IMPOSTAZIONI DELL'AMMINISTRATORE	137
SCANSIONE RETE	138
IMPOSTAZIONI SSL	139
IMPOSTAZIONI DELLE E-MAIL DI STATO E DI AVVISO	139
● IMPOSTAZIONE INFORMAZIONI	139
● SMTP CONFIGURAZIONE	139
● IMPOSTAZIONE DEI MESSAGGI DI STATO	140
● IMPOSTAZIONE MESSAGGI DI AVVISO ...	140

INTRODUZIONE

Nel presente manuale sono descritte le funzioni di copia, stampa e scansione dei sistemi multifunzione digitali AR-7024/AR-7024D.



- Nella dicitura "AR-xxxx" contenuta nel manuale, "xxxx" indica il nome del modello della macchina. Per conoscere il nome del proprio modello, consultare "DIFFERENZE TRA I MODELLI" (p.7).
- Le immagini delle schermate e le procedure che appaiono in questo manuale sono principalmente per Windows 10 in ambienti Windows e macOS 10.14 in ambienti Macintosh. Con altre versioni di Windows alcune immagini delle schermate potrebbero essere differenti rispetto a quelle nel presente manuale.
- Per informazioni sul funzionamento del sistema operativo, consultare il relativo manuale o la relativa guida in linea.

A causa di migliorie e modifiche apportate al prodotto, le schermate, i messaggi e i nomi dei tasti riportati nel manuale possono essere diversi da quelli utilizzati effettivamente nella macchina.

USO DEL MANUALE

L'unità è stata progettata per fornire utili funzioni di copia, occupando poco spazio in ufficio con la massima facilità di funzionamento. Per sfruttare a pieno tutte le funzionalità di questo prodotto, è necessario acquisire familiarità con il manuale e con l'unità. Per un riferimento rapido durante l'utilizzo della macchina, SHARP consiglia di stampare il presente manuale e tenerlo a portata di mano.

USO DEL MANUALE

I manuali dell'unità sono i seguenti:

Guida rapida

Questo manuale spiega:

- Specifiche
- Avvertenze da osservare nell'uso della macchina

Manuale di istruzioni (la presente guida)

Questo manuale spiega:

- Come installare il software che consente alla macchina di essere utilizzata come stampante e scanner per il vostro computer
- I nomi dei pezzi della macchina
- I tipi di carta disponibili per questa macchina
- La procedura di copia base e le funzioni di copia avanzate
(Ad esempio: ruotare l'immagine di 90 gradi, copiare più originali su un singolo foglio di carta)
- Procedura di stampa base ed altre funzioni di stampa usate di frequente
(Ad esempio: adattare l'immagine stampata al foglio, ingrandendo/riducendo l'immagine stampata)
- Scansione sull'unità e da computer
- Sostituzione della cartuccia del toner e periferiche
- Ricerca e risoluzione guasti in merito all'uso della macchina

SIGNIFICATO DI "R" NELL'ORIGINALE E INDICAZIONI SUL FORMATO CARTA

Una "R" alla fine di un originale o formato carta (A4R ecc.) indica che l'originale o il foglio è orientato orizzontalmente come mostrato a destra. I formati posizionabili solo con orientamento orizzontale (Orizzontale) (B4, A3) non contengono una "R" nell'indicazione della dimensione.

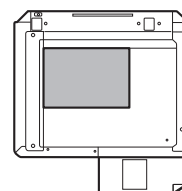

<Orientamento orizzontale>

CONVENZIONI UTILIZZATE IN QUESTO MANUALE



L'utente viene informato sulla possibilità di infortunio se il contenuto dei messaggi di avvertenza non viene rispettato correttamente.



Avverte l'utente che la mancata osservazione di quanto contenuto nelle avvertenze potrebbe causare danni all'unità o ai suoi componenti.



Le note forniscono informazioni sull'unità, riguardo a specifiche, funzioni, prestazione, funzionamento e altre informazioni utili all'utente.

RSPF

Il presente manuale riguarda l'alimentatore a singola passata ad inversione (Reversing Single Pass Feeder, "RSPF").

DIFFERENZE TRA I MODELLI

Il presente manuale riguarda i seguenti modelli.

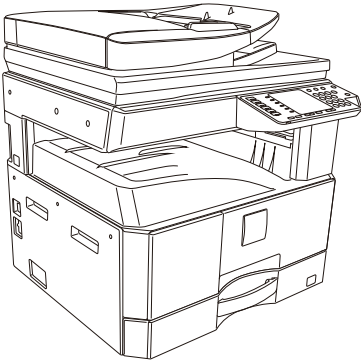
Modello	AR-7024	AR-7024D
Aspetto	 Quando è installato RSPF	
Velocità di riproduzione	24CPM	24CPM
Duplex	-	Standard
Coperchio documenti	Standard	Opzionale
RSPF	Opzionale	
Funzione di rete	Opzionale	
Unità di alimentazione carta	Una (250 x 1)	

PRIMA DI PROCEDERE ALL'INSTALLAZIONE DEL SOFTWARE

Questo capitolo spiega come installare e configurare il software necessario per utilizzare le funzioni di stampa e scansione di questa unità.



Questo manuale fa riferimento al CD-ROM che accompagna l'unità semplicemente come al "CD-ROM".

SOFTWARE

Il CD-ROM che accompagna l'unità contiene il seguente software

Driver MFP

Driver stampante

Il driver stampante consente di utilizzare la funzione di stampa dell'unità.

Il driver stampante contiene Print Status Window. Questo è uno strumento che monitora l'unità ed informa l'utente in merito allo stato della stampa, al nome del documento in fase di stampa ed a messaggi di errore.

Driver scanner

Il driver scanner consente di utilizzare la funzione di scansione dell'unità con applicazioni compatibili TWAIN e WIA.

Button Manager

Button Manager consente di utilizzare i menù dello scanner sull'unità per eseguire la scansione di un documento.



Per la finestra di stato della stampa, consultare ["DESCRIZIONE DELLA FINESTRA DI STATO DELLA STAMPA" \(p.76\)](#).

Quando è installato il kit di espansione di rete

Driver stampante

Il driver stampante contiene Print Status Window. Questo è uno strumento che monitora l'unità ed informa l'utente in merito allo stato della stampa, al nome del documento in fase di stampa ed a messaggi di errore.

Driver scanner (Driver TWAIN)

Il driver scanner consente di utilizzare la funzione di scansione dell'unità con applicazioni compatibili TWAIN e WIA.



Su una connessione USB, il driver dello scanner non può essere utilizzato.

Quando sono installati sia il kit di espansione di rete che il kit di espansione stampante

Software per Windows

Driver di stampante

Questi driver consentono di utilizzare la macchina come stampante.

- **PCL6 printer driver**

La macchina supporta i linguaggi per il controllo delle operazioni di stampa Hewlett-Packard PCL6.

- **Driver di stampante PS***

Il driver di stampante PS supporta il linguaggio di descrizione della pagina PostScript 3 sviluppato da Adobe Systems Incorporated.

- **Driver PPD***

Il driver PPD consente alla macchina di utilizzare il driver di stampante standard PS di Windows.

Driver dello scanner (Driver TWAIN)

Consente di utilizzare la funzione scanner della macchina a partire da un'applicazione software compatibile con lo standard TWAIN.

Software per Mac

File PPD*

Il file di descrizione della stampante supporta il linguaggio di descrizione della pagina PostScript 3 sviluppato da Adobe Systems Incorporated.

* È necessario il kit di espansione PS3.



Su una connessione USB, il driver dello scanner non può essere utilizzato.

1

REQUISITI DI SISTEMA

Controllare i seguenti requisiti di sistema prima di installare il software.

		AR-7024*1/AR-7024D*1
Tipo di computer		IBM PC/AT o altro computer compatibile dotato di USB 2.0*2/1.1*3
Sistema operativo*4	Driver di stampante	Windows 8.1, Windows 10 Windows Server 2012*5, *7 Windows Server 2012 R2*5, *7 Windows Server 2016*7 Windows Server 2019*5, *7 OS X 10.9 al macOS 10.15*5,*6,*7
	Driver dello scanner	Windows 8.1, Windows 10 Windows Server 2012*5 Windows Server 2012 R2*5 Windows Server 2016*5 Windows Server 2019*5
Altri requisiti per l'hardware		Un ambiente in cui uno dei sistemi operativi sopra elencati possono operare pienamente

*1 Quando è installato il kit di espansione di rete, è possibile utilizzare le funzioni / 100BASE-TX LAN 10BASE-T.

*2 La porta USB 2.0 dell'unità trasferirà i dati alla velocità indicata da USB 2.0 (alta velocità) solo se il driver Microsoft USB 2.0 è preinstallato nel computer o se è installato il driver USB 2.0 per Windows che Microsoft fornisce mediante "Windows Update".

*3 I PC compatibili con sistema operativo Windows 8.1, Windows 10, Windows Server 2012, Windows Server 2012 R2, Windows Server 2016 o Windows Server 2019 preinstallato sono normalmente dotati di interfaccia USB.

*4 È necessario disporre dei diritti di amministratore di sistema per installare il software utilizzando l'installatore.

*5 È necessario il kit di espansione di rete.

*6 È necessario il kit di espansione PS3.

*7 È necessario il kit di espansione della stampante.

INSTALLAZIONE DEL SOFTWARE

- Quando sono installati il kit di espansione di rete e il kit di espansione stampante: [p.14](#)



- Le immagini delle schermate contenute in questo manuale sono tratte principalmente da Windows 10. Con altre versioni di Windows, alcune schermate potrebbero differire da quelle contenuti in questo manuale.
- Se appare un messaggio di errore, seguire le istruzioni sullo schermo. Dopo aver risolto il problema, la procedura d'installazione riprenderà. In base al tipo di problema, potrebbe essere necessario cliccare sul tasto "Annulla" ed uscire dall'installazione. In questo caso, risolvere il problema e poi reinstallare il software.

1 Il cavo USB non deve essere collegato all'apparecchio. Prima di procedere, assicurarsi che il cavo venga scollegato.

Se il cavo è connesso, apparirà una finestra "Plug and Play". In tal caso, cliccare sul tasto "Annulla" per chiudere la finestra e scollegare il cavo.



Il collegamento del cavo avverrà al passo 12.

2 Inserire il CD-ROM nell'apposita unità.

3 Fare clic sull'icona "Esplora file" (📁) sulla barra degli strumenti, quindi fare clic su "Questo PC" e fare doppio clic sull'icona "CD-ROM" (📀).

- In Windows 8.1/Server 2012, fare doppio clic sull'icona "CD-ROM".
 - * Se non appaiono icone in Server 2012, fare clic con il pulsante destro del mouse nella schermata di avvio (oppure scorrere verso l'alto partendo dal margine inferiore), quindi selezionare la Barra delle applicazioni → "Tutte le applicazioni" → "Computer", quindi fare doppio clic su "CD-ROM".
 - * Se non viene visualizzata alcuna icona in Windows 8.1, fare clic sull'icona (⏴) nella schermata Start e quindi fare doppio clic sull'icona "CD-ROM".
- In Windows Server 2012 R2, fare clic con il tasto destro sul pulsante "Start", quindi fare clic sull'icona "Esplora file" e su "Questo PC", poi fare doppio clic sull'icona "CD-ROM".

4 Cliccare due volte sull'icona "Impostazioni" (⚙️).



Se appare un messaggio che richiede conferma, fare clic su "Sì" o "Consenti".

5 Viene visualizzata la finestra "LICENZA SOFTWARE". Assicurarsi di comprendere il contenuto della licenza software, quindi fare clic sul pulsante "Sì".



E' possibile visualizzare la "LICENZA SOFTWARE" in una lingua differente selezionando la lingua desiderata dal menu Lingua. Per installare il software nella lingua selezionata, continuare l'installazione con tale lingua selezionata.

6 Leggere il messaggio riportato nella finestra "Benvenuto", quindi fare clic sul pulsante "Avanti".

7 Per installare tutto il software, cliccare sul pulsante "Standard" e andare al passo 11. Per installare dei pacchetti specifici, cliccare sul pulsante "Personalizzato" e passare alla fase successivo.

Per installare automaticamente il driver MFP (driver di stampa/scansione) e Button Manager, selezionare "Standard".

8 Cliccare sul pulsante "Driver MFP".



Cliccare sul pulsante "Visualizza README" per visualizzare le informazioni relative ai pacchetti selezionati.

9 Selezionare "Collegata a questo computer" e cliccare sul tasto "Avanti".

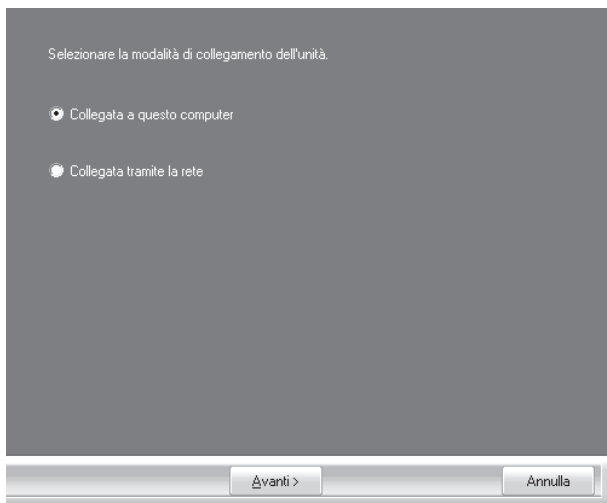

Seguire le istruzioni a schermo.

Quando viene visualizzato "L'installazione del software SHARP è stata completata.", fare clic sul pulsante "OK".



Attenzione Se viene visualizzata una finestra di avviso relativa alla sicurezza, fare clic su "Installa comunque questo software del driver" o "Installa".

10 Si tornerà alla finestra del punto 8 Se si desidera installare Button Manager, fare clic sul pulsante "Button Manager".

Se non si desidera installare il Button Manager, passare al punto 11.



Seguire le istruzioni a schermo.



Nota Ad installazione terminata potrebbe apparire un messaggio in cui si chiede di riavviare il computer. In questo caso cliccare sul tasto "Sì", per effettuare tale operazione.

11 Quando l'installazione è terminata, fare clic sul pulsante "Chiudi".

Appare quindi una finestra di dialogo che richiede all'utente di collegare l'unità al computer. Fare clic sul pulsante "OK".



Nota Ad installazione terminata potrebbe apparire un messaggio in cui si chiede di riavviare il computer. In questo caso cliccare sul tasto "Sì", per effettuare tale operazione.

12 Collegare la macchina al computer con un cavo USB.

- (1) Assicurarsi che la macchina sia accesa. (p.37)
- (2) Collegare il cavo al connettore USB (Tipo B) della macchina. L'interfaccia USB presente sulla macchina è conforme allo standard USB 2.0 (Hi-Speed). Acquistare un cavo USB schermato.

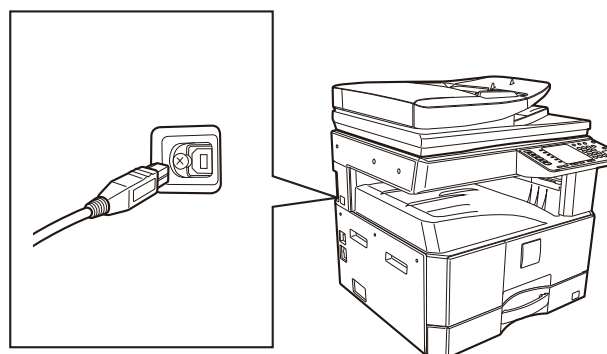

- (3) Collegare l'altra estremità del cavo al connettore USB (Tipo A) del computer.

13 Seguire le istruzioni fornite nella finestra "Plug and Play" per installare il driver.

Seguire le istruzioni a schermo.



Se viene visualizzata una finestra di avviso relativa alla sicurezza, fare clic su "Installa comunque questo software del driver" o "Installa".

Questa operazione completa l'installazione del software.

Requisiti di sistema per USB 2.0 (modalità ad alta velocità)

- Il connettore USB 2.0 dell'unità trasferirà i dati alla velocità indicata dalla porta USB 2.0 (Hi-Speed) solo se nel computer è preinstallato il driver USB 2.0 della Microsoft, o se è installato il driver USB 2.0 per Windows fornito dalla Microsoft tramite la propria pagina web "Windows Update".
- Anche se si utilizza un driver USB 2.0 Microsoft, è impossibile ottenere una velocità totale USB 2.0 se viene utilizzata una scheda per PC che supporta USB 2.0. Per ottenere un driver più aggiornato (che può consentire una maggiore velocità), contattare il produttore della scheda del PC.
- E' possibile eseguire il collegamento anche utilizzando la porta USB 1.1 sul computer. In questo caso le prestazioni saranno uguali a quelle di USB 1,1 (Full-Speed).

USO DELL'UNITA' COME STAMPANTE CONDIVISA

Se l'unità verrà utilizzata come stampante condivisa su una rete Windows, seguire questi passi per installare il driver stampante sul computer client.



Per configurare le impostazioni adeguate nel server di stampa, consultare il manuale di funzionamento o la guida in linea del proprio sistema operativo.

1 Effettuare i passi dal 2 al 6 descritti in "INSTALLAZIONE DEL SOFTWARE" (p.10).

2 Fare clic sul pulsante "Personalizzato".

3 Cliccare sul pulsante "Driver MFP".

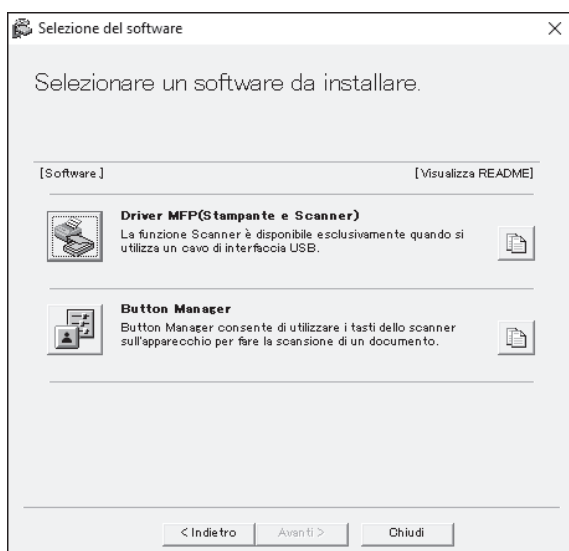

Cliccare sul pulsante "Visualizza README" per visualizzare le informazioni relative ai pacchetti selezionati.

4 Selezionare "Collagata tramite la rete" e cliccare sul tasto "Avanti".

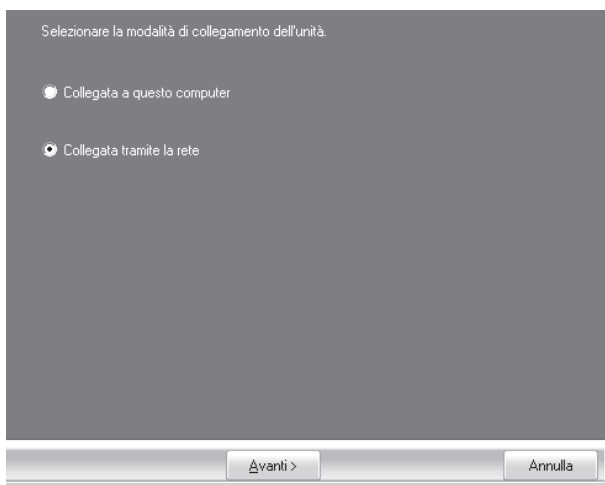

5 Fare clic sulla parte che si desidera utilizzare con questa stampante.

- (1) Selezionare la porta MFP nell'elenco.
- (2) Fare clic sul pulsante "Avanti".

6 Seguire le istruzioni a schermo.

Leggere il messaggio nella finestra che appare e fare clic sul pulsante "Avanti".
L'installazione ha inizio.



Se la stampante condivisa non appare nell'elenco, verificare le impostazioni sul server di stampa.



Se viene visualizzata una finestra di avviso relativa alla sicurezza, fare clic su "Installa comunque questo software del driver" o "Installa".

7 Quando l'installazione è terminata, fare clic sul pulsante "Chiudi".

8 Fare clic sul pulsante "Chiudi" nella finestra del punto 3.



Ad installazione terminata potrebbe apparire un messaggio in cui si chiede di riavviare il computer. In questo caso cliccare sul tasto "Sì", per effettuare tale operazione.

Questa operazione completa l'installazione del software.

1

QUANDO È INSTALLATO IL KIT DI ESPANSIONE DI RETE

Questa sezione descrive come installare il software per una macchina dotata di un kit di espansione di rete.

- Installazione del driver della stampante per una macchina collegata alla rete: questa pagina
- Installazione del driver della stampante per una macchina collegata tramite cavo USB: pagina 16
- Installazione del driver della stampante PS o del driver della stampante PPD: pagina 18
- Installazione del monitor di stato di stampa: pagina 19
- Installazione del driver dello scanner: pagina 20



Se si installa un driver PLC, installarlo facendo riferimento alla procedura descritta in questa pagina. (La macchina deve essere dotata di kit di espansione di rete e di kit di espansione stampante).

Installazione del driver della stampante

Quando la macchina è collegata a una rete

1 Inserire il cavo LAN al connettore LAN sul computer.

Utilizzare un cavo di rete schermato.

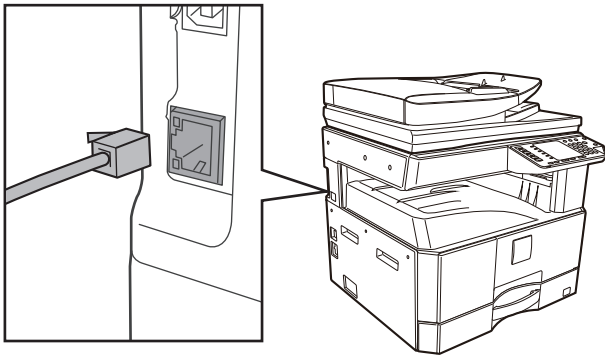

2 Inserire il CD-ROM nell'apposita unità.

3 Fare clic sull'icona "Esplora file" (📁) sulla barra degli strumenti, quindi fare clic su "Questo PC" e fare doppio clic sull'icona "CD-ROM" (📀).

- In Windows 8.1/Server 2012, fare doppio clic sull'icona "CD-ROM".
 - * Se non appaiono icone in Server 2012, fare clic con il pulsante destro del mouse nella schermata di avvio (oppure scorrere verso l'alto partendo dal margine inferiore), quindi selezionare la Barra delle applicazioni → "Tutte le applicazioni" → "Computer", quindi fare doppio clic su "CD-ROM".
 - * Se non viene visualizzata alcuna icona in Windows 8.1, fare clic sull'icona (⏴) nella schermata Start e quindi fare doppio clic sull'icona "CD-ROM".
- In Windows Server 2012 R2, fare clic con il tasto destro sul pulsante "Start", quindi fare clic sull'icona "Esplora file" e su "Questo PC", poi fare doppio clic sull'icona "CD-ROM".

4 Cliccare due volte sull'icona "Impostazioni" (⚙️).



Se appare un messaggio che richiede conferma, fare clic su "Sì" o "Consenti".

5 Viene visualizzata la finestra "LICENZA SOFTWARE". Assicurarsi di comprendere il contenuto della licenza software, quindi fare clic sul pulsante "Sì".

6 Leggere il messaggio riportato nella finestra "Benvenuto", quindi fare clic sul pulsante "Avanti".

7 Fare clic sul pulsante "Driver stampante".

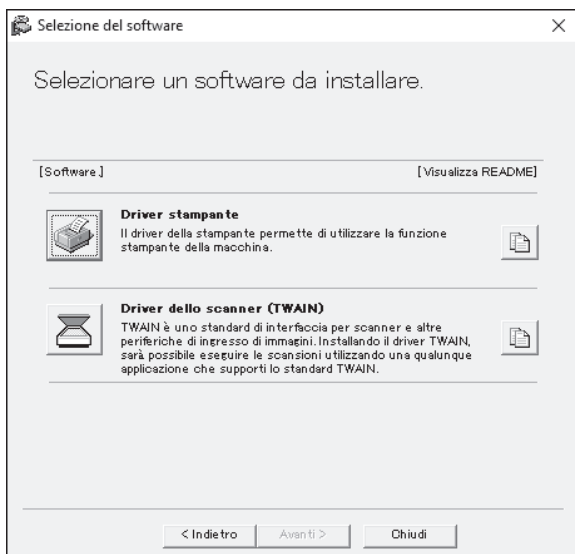

8 Fare clic sul pulsante "Installazione standard".



Se si seleziona l'opzione [Installazione personalizzata], è possibile modificare qualsiasi voce riportata di seguito. Se si seleziona [Installazione standard], l'installazione verrà eseguita come riportato di seguito.

- Metodo di connessione della macchina:
Stampa LPR diretta (Ricerca automatica)
 - Impostazione come stampante predefinita:
sì
 - Nome del driver della stampante:
non modificabile
 - Caratteri video stampante PCL (Soltanto al momento dell'installazione del driver di stampa PCL, PS o del driver PPD): installati
- Se si seleziona [Installazione personalizzata], scegliere [Stampa LPR diretta (Ricerca automatica)], quindi fare clic sul pulsante [Avanti].

9 Vengono rilevate le stampanti connesse alla rete. Selezionare la macchina, quindi fare clic sul pulsante [Avanti].

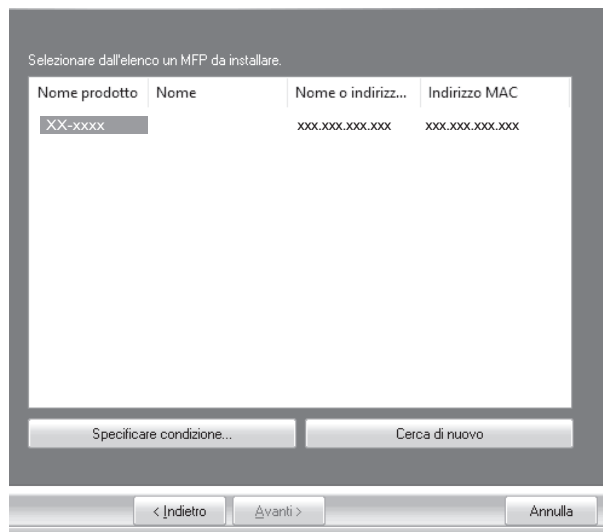

- Se la macchina non è presente nell'elenco, assicurarsi che sia accesa e che sia connessa alla rete, quindi fare clic sul pulsante [Cerca di nuovo].
- È possibile selezionare anche il pulsante [Specificare condizione], quindi cercare la macchina inserendone il nome (nome host) o l'indirizzo IP.

10 Eseguire le istruzioni visualizzate.

Leggere il messaggio nella finestra visualizzata, quindi fare clic il pulsante [Avanti].

L'installazione ha inizio.



Se viene visualizzata una finestra di avviso relativa alla sicurezza, fare clic su "Installa comunque questo software del driver" o "Installa".

11 Quando viene visualizzata la schermata di completamento dell'installazione, fare clic sul pulsante [OK].

12 Fare clic sul pulsante [Chiudi] nella finestra del punto 7.



Dopo l'installazione, apparirà un messaggio che richiede di riavviare il computer. Nel caso, fare clic sul pulsante [Sì] per riavviare il computer.

Quando la macchina sarà collegata con un cavo USB
(Quando è installato il kit di espansione di rete)

1 Effettuare i passi dal 2 al 6 descritti in "Quando la macchina è collegata a una rete" (p.14).

2 Fare clic sul pulsante "Driver stampante".

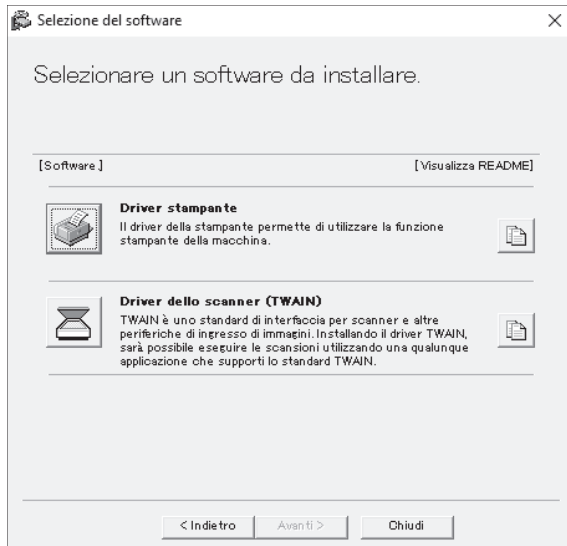

3 Fare clic sul pulsante "Installazione personalizzata".

4 Quando viene richiesta la modalità di connessione della stampante, selezionare "Collegata a questo computer", quindi fare clic su "Avanti".

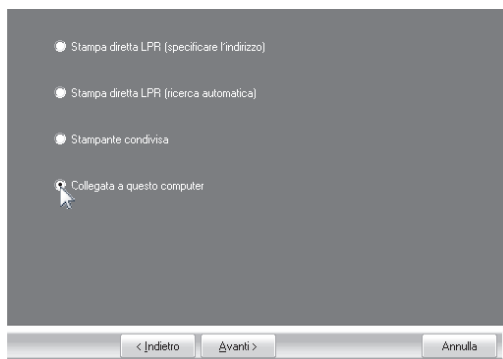

5 Attenersi alle istruzioni visualizzate.

Leggere il messaggio nella finestra visualizzata, quindi fare clic sul pulsante "Avanti".

Quando viene visualizzata la schermata di completamento dell'installazione, fare clic sul pulsante "OK".



Attenzione Se viene visualizzata una finestra di avviso relativa alla sicurezza, fare clic su "Installa comunque questo software del driver" o "Installa".

6 Fare clic sul pulsante [Chiudi] nella finestra del punto 2.

Quando viene visualizzato un messaggio che richiede di collegare la macchina al computer, fare clic sul pulsante "OK".



Nota Dopo l'installazione, apparirà un messaggio che richiede di riavviare il computer. Nel caso, fare clic sul pulsante [Si] per riavviare il computer.

7 Collegare la macchina al computer con un cavo USB.

- (1) Assicurarsi che la macchina sia accesa.
(p.37)
- (2) Collegare il cavo al connettore USB (Tipo B) della macchina.
L'interfaccia USB presente sulla macchina è conforme allo standard USB 2.0 (Hi-Speed).
Acquistare un cavo USB schermato.

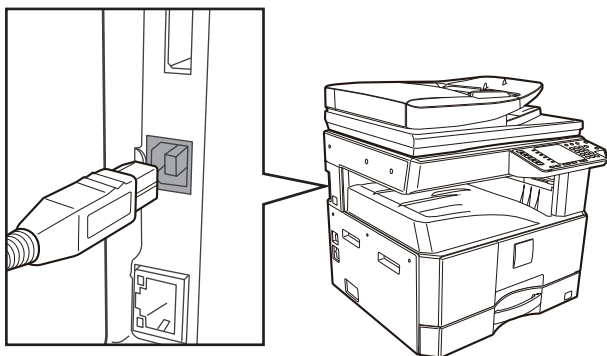

- (3) Collegare l'altra estremità del cavo al connettore USB (Tipo A) del computer.

8 L'installazione del driver della stampante PCL6 ha inizio.



Se viene visualizzata una finestra di avviso relativa alla sicurezza, fare clic su "Installa comunque questo software del driver" o "Installa".



PCL6 può essere utilizzato quando sono installati il kit di espansione di rete e il kit di espansione stampante.

L'installazione è ora completata.

Quando si installa il driver di stampa PS, il driver PPD

È possibile eseguire l'installazione anche dopo aver collegato il cavo USB. Assicurarsi di installare nuovamente il driver dopo aver eseguito i passaggi a pagina 16 e 17.

1 Fare clic sul pulsante [Driver stampante].

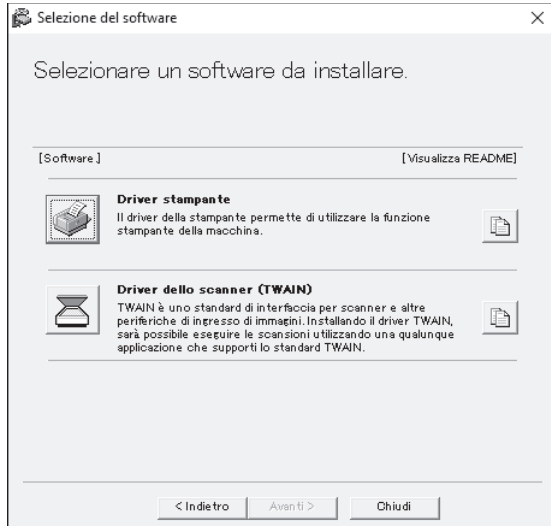

2 Fare clic sul pulsante [Installazione personalizzata].

3 Quando viene richiesta la modalità di connessione della stampante, selezionare [Collegata a questo computer], quindi fare clic sul pulsante [Avanti].

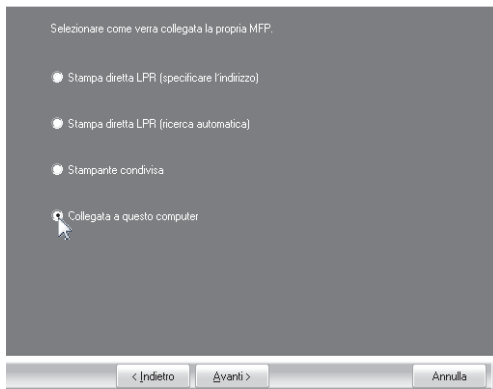

Quando si seleziona "Collegata a questo computer", il driver di stampa PS o il driver PPD non può essere installato. Solo selezionando queste opzioni, esclusa "Collegata a questo computer", è possibile passare al punto 5.

4 Inserire il nome o l'indirizzo IP della propria stampante. Quando appare la finestra di selezione della porta, selezionare il modello che si desidera utilizzare e fare clic sul pulsante "Avanti".

Leggere il messaggio nella finestra che appare e fare clic sul pulsante "Avanti".

5 Quando viene visualizzata la finestra per la selezione dei driver di stampante, eliminare il segno di spunta da [PCL6] e selezionare il driver di stampante da installare, quindi fare clic sul pulsante [Avanti].

Selezionare la casella di controllo del driver della stampante da installare in modo che appaia il segno di spunta (☑).

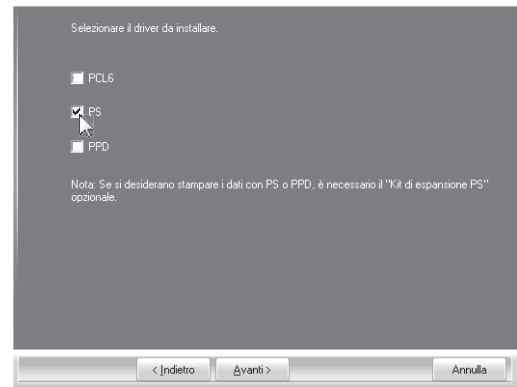

È necessario il kit di espansione PS3 per utilizzare il driver di stampante PS o il driver PPD.

6 Eseguire le istruzioni visualizzate.

Leggere il messaggio nella finestra visualizzata, quindi fare clic il pulsante [Avanti]. L'installazione ha inizio.



Se viene visualizzata una finestra di avviso relativa alla sicurezza, fare clic su "Installa comunque questo software del driver" o "Installa".

7 Quando viene visualizzata la schermata di completamento dell'installazione, fare clic sul pulsante [OK].

8 Fare clic sul pulsante [Chiudi] nella finestra del punto 1.



Dopo l'installazione, apparirà un messaggio che richiede di riavviare il computer. Nel caso, fare clic sul pulsante [Sì] per riavviare il computer.

L'installazione è ora completata.

Installazione del printer status monitor (quando sono installati il kit di espansione di rete e il kit di espansione stampante)

Printer Status Monitor è una utility della stampante che consente agli utenti generali per controllare lo stato corrente della macchina sullo schermo del computer, come ad esempio se la macchina è pronta per la stampa. Il Monitor di stato della stampante sono riportate le informazioni di errore quali inceppamenti della carta, le informazioni di configurazione della stampante come immagine, i formati carta che possono essere utilizzati, e la quantità di carta rimanente.

Diritti di amministratore sono necessari per installare il software.



Il Printer status Monitor non può essere utilizzato nelle situazioni seguenti:

- Quando la macchina è connessa tramite un cavo USB.

1

1 Scaricare Printer Status Monitor dal nostro sito Web ed eseguire l'installazione.

Per ulteriori informazioni, consultare il proprio rivenditore o il centro assistenza autorizzato più vicino.

2 Eseguire le istruzioni visualizzate.

3 Quando viene visualizzata la schermata di completamento dell'installazione, fare clic sul pulsante [Fine].

Affinché il Printer Status Monitor si avvii automaticamente contemporaneamente all'avvio del computer, selezionare la casella di controllo

[Aggiungi questo programma all'esecuzione automatica], quindi fare clic sul pulsante [Fine].



- Dopo l'installazione potrebbe apparire il file readme.
- Dopo l'installazione, apparirà un messaggio che richiede di riavviare il computer. Nel caso, fare clic sul pulsante [Si] per riavviare il computer.

L'installazione è ora completata.

Per le procedure per l'utilizzo di Printer Status Monitor, vedere il file della Guida. Seguire questi passaggi per visualizzare il file della Guida: Fare clic sul pulsante "Start", selezionare "Tutte le app" (o "Tutti i programmi"), selezionare "SHARP Printer Status Monitor" e quindi "Guida"

- In Windows 8.1/Server 2012 R2, fare clic sull'icona (↓) nella schermata Start, quindi selezionare "Guida" nel menu "SHARP Printer Status Monitor".
- In Windows Server 2012, fare clic con il tasto destro sulla finestra di avvio (o scorrere verso l'alto dal bordo inferiore), quindi selezionare "Barra delle attività" → "Tutte le applicazioni" → "Guida" nel menu "SHARP Printer Status Monitor".
- In Windows Server 2016/Server 2019, fare clic sul pulsante "Start" (☰), quindi selezionare "Guida" nel menu "SHARP Printer Status Monitor".

INSTALLAZIONE DEL DRIVER DELLO SCANNER

1 Effettuare i passi dal 2 al 6 descritti in "Quando la macchina è collegata a una rete" (p.14).

2 Selezionare il pulsante [Utilità software] - [Driver dello scanner (TWAIN)].

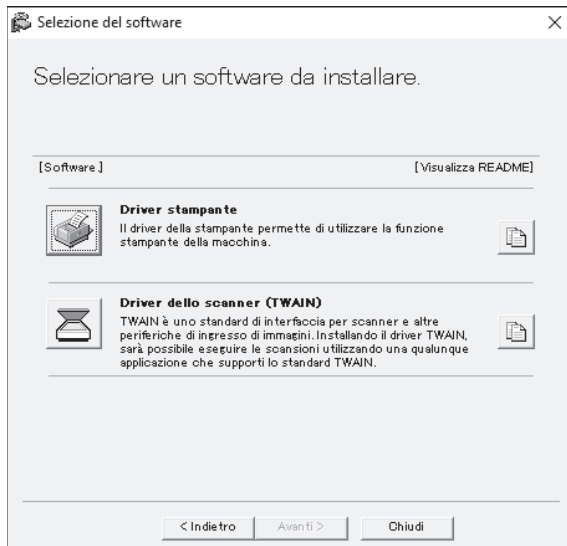

3 Eseguire le istruzioni visualizzate.

Leggere il messaggio nella finestra visualizzata, quindi fare clic sul pulsante [Avanti].

4 Quando viene visualizzata la finestra di completamento della configurazione, fare clic sul pulsante [OK].

5 Fare clic sul pulsante [Chiudi] nella finestra del punto 2.



Dopo l'installazione, apparirà un messaggio che richiede di riavviare il computer. Nel caso, fare clic sul pulsante [Sì] per riavviare il computer.

L'installazione è ora completata. Configurare, quindi, l'indirizzo IP della macchina nel driver dello scanner.

Se è installato il driver dello scanner, è anche installata l'utility "Seleziona periferica".

L'indirizzo IP della macchina viene configurato nel driver dello scanner mediante l'opzione "Seleziona periferica".

6 Fare clic sul pulsante [start], selezionare [Tutti i programmi], selezionare [SHARP MFP TWAIN AC] ([SHARP MFP TWAIN K] su una connessione di rete), quindi selezionare [Seleziona periferica].

7 Selezionare il pulsante [Cerca].

Se si conosce l'indirizzo IP, è possibile fare clic sul pulsante [Inserisci] ed inserire l'indirizzo IP senza effettuare alcuna ricerca.

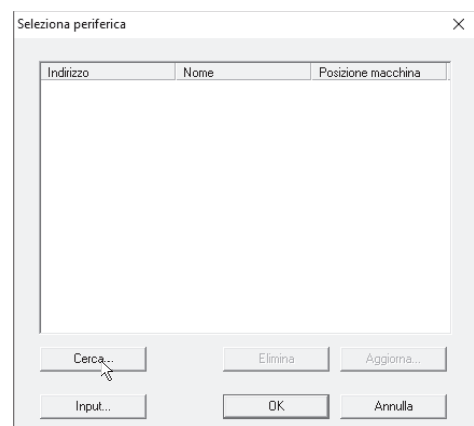

8 Selezionare l'indirizzo IP della macchina nel menu "Indirizzo", quindi fare clic sul pulsante [OK].

- Assicurarsi di richiedere tale indirizzo all'amministratore di sistema (amministratore di rete).
- È possibile inserire il nome (nome host) o l'indirizzo IP della macchina direttamente in "Indirizzo".
- Se il numero della porta utilizzata dalla funzione di scanner della macchina è stato modificato, digitare due punti ":" seguenti dall'indirizzo IP, quindi inserire il numero della porta. (Di solito non è necessario inserire il numero della porta.)

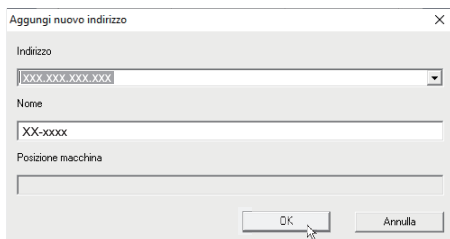

9 Selezionare il pulsante [OK].

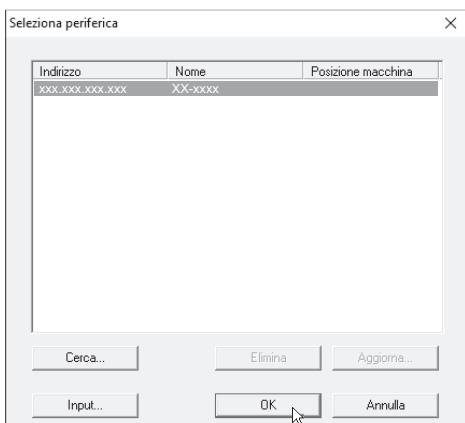

Questa operazione completa la configurazione del driver dello scanner.

INSTALLAZIONE DEI FONT DI DISPLAY PS

I font utilizzabili dal driver di stampante PS sono contenuti nel CD-ROM "PRINTER UTILITIES" fornito in dotazione con il kit di espansione PS3. Installare i font necessari per il driver di stampante PS.



A seconda dei modelli, il kit di espansione PS3 è installato come standard.

1 Inserire il CD-ROM "PRINTER UTILITIES" fornito in dotazione con il kit di espansione PS3 nell'unità CD-ROM del computer.

2 Fare clic sull'icona "Esplora file" (📁) sulla barra degli strumenti, quindi fare clic su "Questo PC" e fare doppio clic sull'icona "CD-ROM" (📀).

- In Windows 8.1/Server 2012, fare doppio clic sull'icona "CD-ROM".
 - * Se non appaiono icone in Server 2012, fare clic con il pulsante destro del mouse nella schermata di avvio (oppure scorrere verso l'alto partendo dal margine inferiore), quindi selezionare la Barra delle applicazioni → "Tutte le applicazioni" → "Computer", quindi fare doppio clic su "CD-ROM".
 - * Se non viene visualizzata alcuna icona in Windows 8.1, fare clic sull'icona (⏴) nella schermata Start e quindi fare doppio clic sull'icona "CD-ROM".
- In Windows Server 2012 R2, fare clic con il tasto destro sul pulsante "Start", quindi fare clic sull'icona "Esplora file" e su "Questo PC", poi fare doppio clic sull'icona "CD-ROM".

3 Fare doppio clic sull'icona [Setup] (🔧).



Se appare un messaggio che richiede conferma, fare clic su "Sì" o "Consenti".

4 Viene visualizzata la finestra "CONTRATTO DI LICENZA". Assicurarsi di comprendere il contenuto dell'accordo di licenza, quindi fare clic sul pulsante [Sì].



È possibile visualizzare il "CONTRATTO DI LICENZA" in una lingua diversa selezionando quella desiderata nel menu delle lingue. Per installare il software nella lingua selezionata, continuare l'installazione in tale lingua.

5 Leggere il messaggio nella finestra "Benvenuto", quindi selezionare il pulsante [Avanti].

6 Selezionare l'opzione [Visualizza Carattere PS].

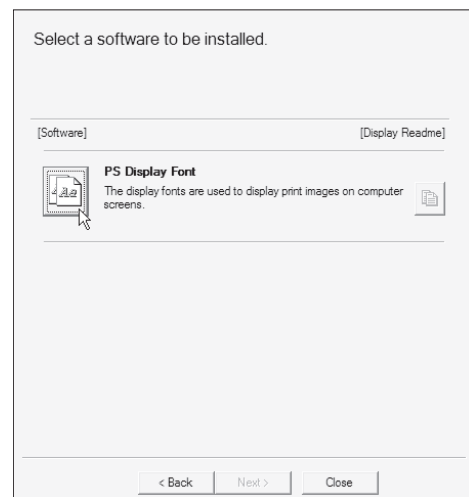

7 Eseguire le istruzioni visualizzate.

8 Fare clic sul pulsante [Chiudi] nella finestra del punto 6.

CONFIGURAZIONE DEL DRIVER DELLA STAMPANTE

Dopo aver installato il driver della stampante, è necessario configurarlo correttamente specificando il numero di Vassoi carta di cui l'apparecchio è dotato e il formato della carta da aggiungere a ciascun vassoio.

1 Fare clic sul pulsante "Start" (☐), fare clic sull'icona "Impostazioni" (⚙️) → "Dispositivo" → "Dispositivi e stampanti".

- In Windows Server 2012, fare clic su "Pannello di controllo" → "Hardware" → "Dispositivi e stampanti" → "Stampanti".
- In Windows 8.1, fare clic sull'icona (⏴) nella schermata Start, quindi fare clic su "Pannello di controllo" → "Hardware e suoni" → "Visualizza dispositivi e stampanti".

2 Cliccare sull'icona che corrisponde al driver della stampante "XX-xxxx" e selezionare "Proprietà" dal menu "Organize".

3 Fare clic sul tab "Configurazione" ed impostare la configurazione della stampante in base alle opzioni installate.

Configurare la stampante in modo corretto. In caso di configurazione errata, la stampante potrebbe non funzionare correttamente.

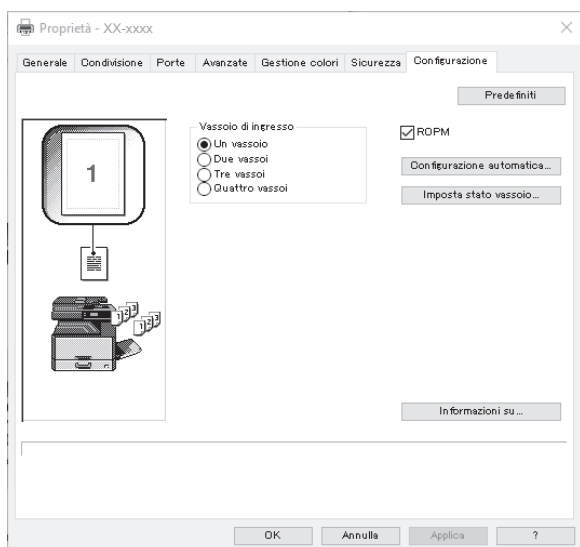

* Questa schermata è relativa al driver della stampante SPLC con installazione di rete.



Per il driver PCL o il driver SPLC con installazione via USB, per configurare le impostazioni automaticamente in base allo stato della macchina rilevato, fare clic sul pulsante "Configurazione automatica".

4 Cliccare sul tasto "Imposta stato vassoio" e selezionare il formato della carta da aggiungere a ciascun vassoio.

Selezionare un vassoio nel menu "Alimentazione carta" e selezionare il formato della carta dal menu "Formato carta". Ripetere tale procedura per ogni vassoio.

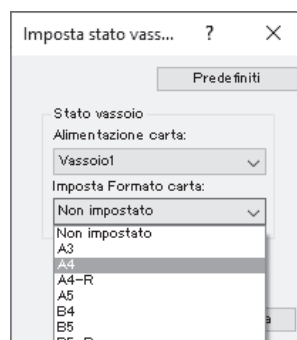

5 Cliccare sul tasto "OK" nella finestra "Imposta stato vassoio".

6 Cliccare sul tasto "OK" nella finestra con le proprietà della stampante.

IMPOSTAZIONE DI BUTTON MANAGER

Button Manager è un software che lavora con il driver scanner per consentire la scansione dall'unità. Per eseguire la scansione usando l'unità, Button Manager deve essere collegato al menu di scansione sull'unità. Seguire i passi riportati qui di seguito per collegare Button Manager agli eventi scanner.

1 Fare clic sul pulsante "Start" (), fare clic sull'icona "Impostazioni" () →

"Dispositivo" → "Dispositivi e stampanti".

- In Windows Server 2012, fare clic su "Pannello di controllo" → "Hardware" → "Dispositivi e stampanti" → "Stampanti".
- In Windows 8.1, fare clic sull'icona () nella schermata Start, quindi fare clic su "Pannello di controllo" → "Hardware e suoni" → "Visualizza dispositivi e stampanti".

2 Fare clic con il pulsante destro del mouse sull'icona "XX-xxxx" e selezionare "Proprietà digitalizzazione".

3 Nella schermata "Proprietà" cliccare sul tab "Eventi".

4 Selezionare "ScanMenu SC1:" dal menu a tendina "Selezionare un evento".

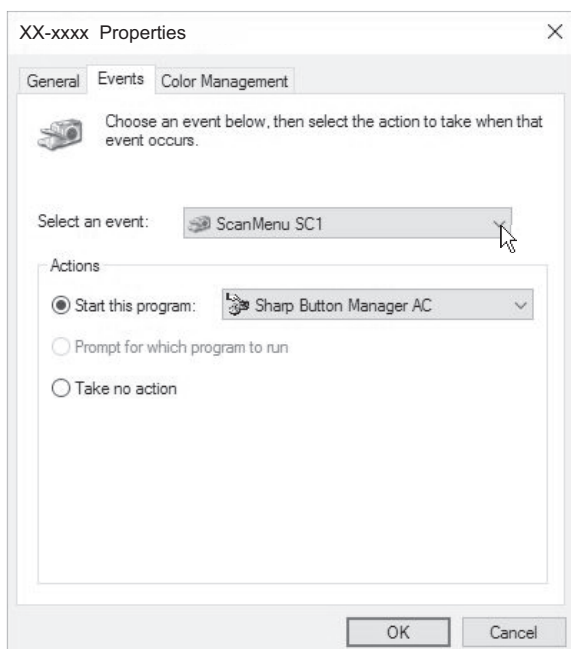

5 Selezionare "Avvia il programma" e quindi selezionare "Sharp Button Manager AC" dal menu a tendina.

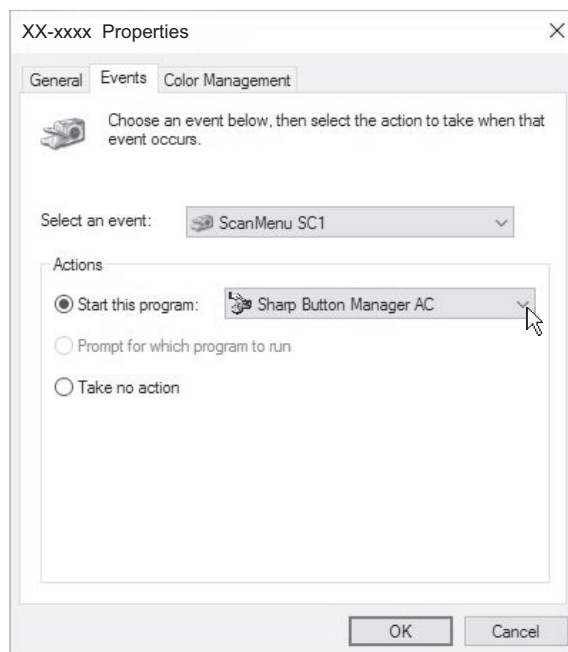

6 Ripetere i passi 4 e 5 per collegare il Gestore Pulsante allo "ScanMenu SC2:" attraverso lo "ScanMenu SC6:".

Selezionare "ScanMenu SC2:" dal menu a tendina "Selezionare un evento". Selezionare "Avvia il programma" e quindi selezionare "Sharp Button Manager AC" dal menu a tendina. Procedere allo stesso modo per ogni ScanMenu fino a "ScanMenu SC6:".

7 Fare clic sul pulsante "OK".

Ora Button Manager è collegato al menu Scansione (da 1 a 6). Le impostazioni di scansione per ogni menu di scansione da 1 a 6 possono essere cambiate mediante la finestra di impostazione di Button Manager. Per le impostazioni di default di fabbrica del menu Scansione e le procedure per la configurazione delle impostazioni di Button Manager, consultare ["IMPOSTAZIONI DI BUTTON MANAGER" \(p.81\)](#).

PROBLEMI PIÙ COMUNI

Se il software non è installato correttamente, controllare i seguenti elementi sul computer.

La finestra Plug and Play non viene visualizzata

Se non appare la finestra Plug and Play dopo aver connesso l'apparecchio al computer tramite un cavo USB e dopo aver acceso l'apparecchio, seguire questa procedura per verificare che la porta USB sia accessibile.

1 Fare clic sul pulsante "Start" (☰), fare clic su "Sistema Windows", fare clic su "Pannello di controllo", quindi fare clic su "Hardware e suoni".

- In Windows 8.1, fare clic con il tasto destro nella schermata Start (o scorrere verso l'alto dal bordo inferiore), quindi fare clic sulla barra delle applicazioni → "Tutte le app" → "Pannello di controllo" → "Hardware e suoni" → "Gestore dispositivi".
- In Windows Server 2012 R2/Server 2019, fare clic con il tasto destro sul pulsante "Start".

2 Cliccare su "Gestione periferiche" e se appare una finestra di dialogo che richiede conferma, cliccare su "Continua".

Nell'elenco di periferiche apparirà "Controller USB (Universal serial bus)".

3 Cliccare sull'icona > accanto a "Controller USB (Universal serial bus)".

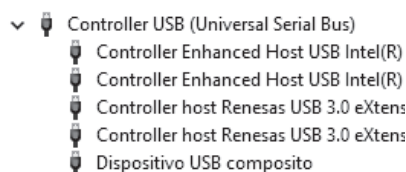

Dovrebbero apparire due elementi: il tipo di chipset del proprio controller e il "root hub". In tal caso, la porta USB è accessibile. Se il "Controller USB (Universal serial bus)" riporta un punto esclamativo giallo accanto oppure non appare, è necessario consultare il manuale del vostro computer e cercare la soluzione ai problemi con USB oppure contattare il produttore.

4 Una volta verificato che la porta USB è abilitata, installare il software come spiegato in "INSTALLAZIONE DEL SOFTWARE" (p.10).

Il driver non può essere installato correttamente tramite Plug and Play

Se non è possibile installare il driver correttamente tramite Plug and Play (ad esempio, il Plug and Play avviene senza copiare i file necessari per l'installazione del driver), seguire questa procedura per eliminare le periferiche non necessarie e poi installare il driver come spiegato in "INSTALLAZIONE DEL SOFTWARE" (p.10).

1 Fare clic sul pulsante "Start" (☰), fare clic su "Sistema Windows", fare clic su "Pannello di controllo", quindi fare clic su "Hardware e suoni".

- In Windows 8.1, fare clic con il tasto destro nella schermata Start (o scorrere verso l'alto dal bordo inferiore), quindi fare clic sulla barra delle applicazioni → "Tutte le app" → "Pannello di controllo" → "Hardware e suoni" → "Gestore dispositivi".
- In Windows Server 2012 R2/Server 2019, fare clic con il tasto destro sul pulsante "Start".

2 Cliccare su "Gestione periferiche" e se appare una finestra di dialogo che richiede conferma, cliccare su "Continua".

3 Cliccare sull'icona > accanto a "Altre periferiche".

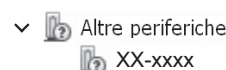

Se viene visualizzata la "XX-xxxx", selezionarla ed eliminarla.



Se "Altre periferiche" non appare, chiudere la finestra "Gestione periferiche".

4 Installare il software come spiegato in "INSTALLAZIONE DEL SOFTWARE" (p.10).

Disinstallazione del software

Se è necessario rimuovere il software, seguire la procedura descritta qui di seguito.

1 Fare clic sul pulsante “Start” (☰), fare clic su “Sistema Windows”, quindi fare clic su “Pannello di controllo”.

- In Windows Server 2012, fare clic con il tasto destro nella finestra di avvio (o scorrere verso l'alto dal bordo inferiore), quindi selezionare “Barra delle attività” → “Tutte le applicazioni” → “Pannello di controllo”.
- In Windows 8.1, fare clic sull'icona (⏵) nella schermata Start, quindi fare clic su “Pannello di controllo”.

2 Fare clic su “Disinstalla un programma”.

3 Selezionare il programma o il driver che si desidera eliminare.

Per ulteriori informazioni, consultare il manuale del sistema operativo o la guida in linea.

4 Riavviare il computer.

CONFIGURAZIONE IN AMBIENTE MAC

Questa sezione descrive le modalità di installazione del file PPD per consentire la stampa da un computer Mac e di configurazione delle impostazioni del driver di stampante.

- Per utilizzare la macchina come stampante in ambiente Mac, sono necessari il kit di espansione della stampante e il kit di espansione PS3. Non è possibile utilizzare una connessione USB.
- Il driver dello scanner non possono essere utilizzati in ambiente Mac.

macOS



Le descrizioni delle schermate e delle procedure si riferiscono principalmente all'ambiente Mac OS X v10.12. Le schermate potrebbero variare in altre versioni del sistema operativo.

1 Inserire il "Software CD-ROM" nell'unità CD-ROM del computer.

2 Fare doppio clic sull'icona "CD-ROM" (📀) sul desktop e copiare la cartella "MacOS" sul proprio computer.

3 Fare doppio clic sulla cartella [MacOS].

4 Fare doppio clic sulla cartella corrispondente alle versioni del sistema operativo.

5 Fare doppio clic sulla cartella [MacOSX].

Prima di installare il software, visualizzare il file "ReadMe First". Il file "ReadMe First" si trova nella cartella [Italian] all'interno della cartella [Readme].

6 Fare doppio clic sull'icona "SH-L01" (📀).

* I caratteri e il numero possono variare a seconda del modello.

7 Fare clic sul pulsante [Continua].

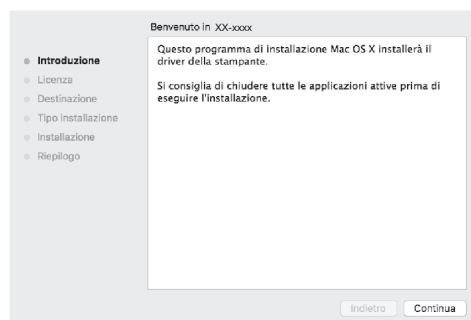

8 Viene visualizzata la finestra dell'accordo di licenza. Assicurarsi di comprendere il contenuto dell'accordo di licenza, quindi fare clic sul pulsante [Continua].

Viene visualizzato un messaggio che richiede l'accettazione delle condizioni della licenza. Selezionare il pulsante [Accetto].



Se la licenza viene visualizzata in una lingua diversa, modificarla nel relativo menu.

9 Selezionare il pulsante [Installa].

La instalación comienza.

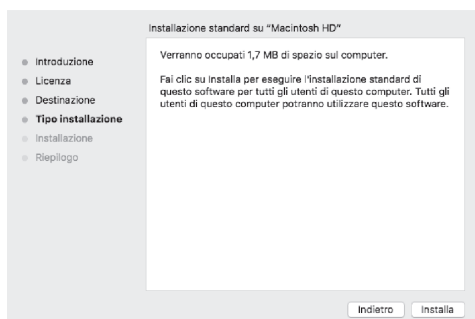

Se appare la finestra "Autenticazione", immettere la password e fare clic sul pulsante "Installa software" (o "OK").

10 Quando viene visualizzata la schermata di installazione completata, fare clic sul pulsante [Chiudi].

Questa operazione completa l'installazione del software. Configurare, quindi, le impostazioni del driver della stampante.

11 Fare clic su "Preferenze di sistema" nel menu Apple e selezionare "Stampanti e scanner".

12 Fare clic sul pulsante  e selezionare Aggiungi stampante e scanner.

Quando la stampante viene aggiunta automaticamente, passare al punto 14.

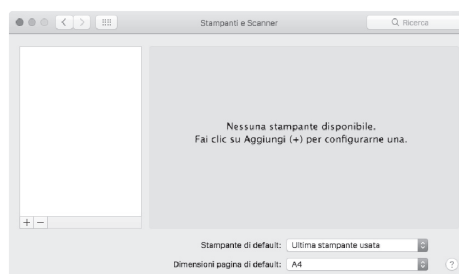

13 Configurare il driver della stampante.

Se si desidera utilizzare la funzione IPP, vedere "Stampa mediante la funzione IPP" (p.30) per configurare le impostazioni del driver della stampante.

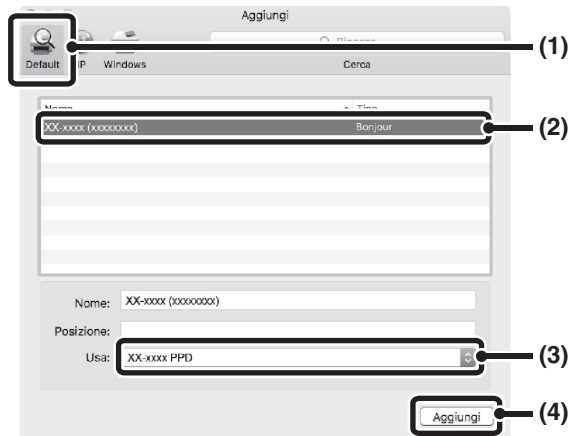

1 Fare clic sull'icona [Default].

Se si utilizza Mac OS X versione 10.4, fare clic sull'icona [Browser di default].

2 Fare clic sul nome del modello della macchina.

Viene visualizzato il nome del modello della macchina come [xxxxxx]*.

* Dove "xxxxxx" è una sequenza di caratteri che varia a seconda del modello in uso.

3 Accertarsi che sia selezionato il file PPD del proprio modello.

Il file PPD della macchina viene selezionato automaticamente.

4 Fare clic sul pulsante [Aggiungi].

Appare la schermata "Opzioni installabili". Selezionare la configurazione della macchina, quindi fare clic sul pulsante [Continua].



Il file PPD viene installato nelle seguenti cartelle sul disco di avvio.
[Library] - [Printers] - [PPDs] - [Contents] - [Resources]

14 Fare clic sul pulsante "Opzione e forniture" e fare clic sulla scheda "Driver" (o "Opzioni").

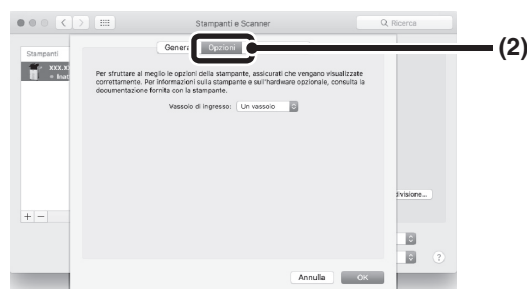
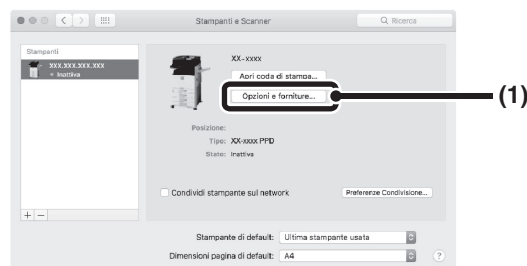

15 Selezionare la configurazione della macchina.

Se è selezionata l'opzione [Automatico] nel punto (3) del passaggio 14, viene rilevata la configurazione della macchina che automaticamente viene configurata. Verificare le impostazioni configurate per accertarsi che siano corrette.

1 Selezionare le opzioni installate sulla macchina.

Nelle versioni da OS X 10.9 a macOS 10.12, prima di selezionare l'opzione, selezionare "Opzioni".

2 Fare clic sul pulsante [OK].

3 Fare clic per chiudere la finestra.



È possibile controllare le opzioni installate sulla macchina visualizzando la pagina web "Configurazione dispositivo". (Tuttavia ricordare che le "Opzioni vassoio di ingresso" devono essere impostate sul numero di vassoi della macchina).

Questa operazione completa la configurazione del driver di stampante.



Stampa mediante la funzione IPP

La macchina può eseguire stampe utilizzando la funzione IPP. Quando la macchina è in una posizione remota, questa funzione può essere utilizzata al posto di quella fax per stampare immagini di qualità superiore rispetto a quella di un fax. Se si desidera utilizzare la funzione IPP, eseguire i seguenti passaggi per selezionare il file PPD durante la configurazione del driver della stampante (passaggio 12 a pagina 36).



Questa funzione può essere utilizzata su modelli con il kit di espansione di rete installato.

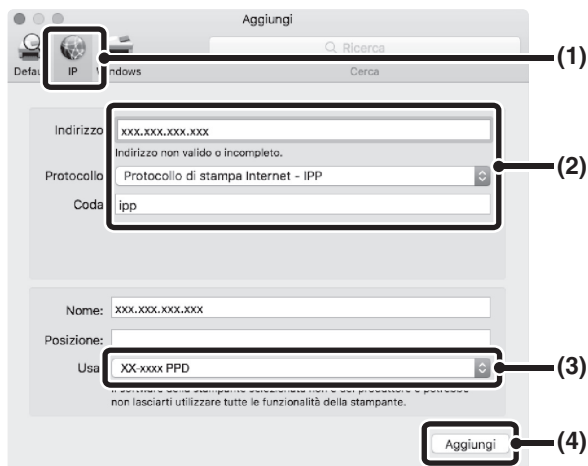

- 1 Fare clic sull'icona [IP].**
- 2 Selezionare [Protocollo di stampa Internet - IPP] da "Protocollo". Immettere l'indirizzo della macchina (indirizzo IP o nome dominio) e il nome coda.**
Immettere "ipp" nel campo "Coda".
- 3 Selezionare "Seleziona un driver da utilizzare" (o "Seleziona software stampante") da "Utilizza" e fare clic sul file PPD per il proprio modello.**
Se si utilizza Mac OS X versioni dalla 10.6 alla 10.7, selezionare [Sharp] in "Stampa con" e fare clic sul file PPD relativo al proprio modello.
- 4 Fare clic sul pulsante [Aggiungi].**
Viene visualizzata la schermata di configurazione della macchina. Assicurarsi che le impostazioni siano corrette e fare clic sul pulsante [OK].
Se si utilizza Mac OS X versioni dalla 10.6, fare clic sul pulsante [Continua].

Il presente capitolo contiene le informazioni di base che è necessario conoscere prima di utilizzare l'unità.

NOME DEI DIVERSI ELEMENTI E FUNZIONI

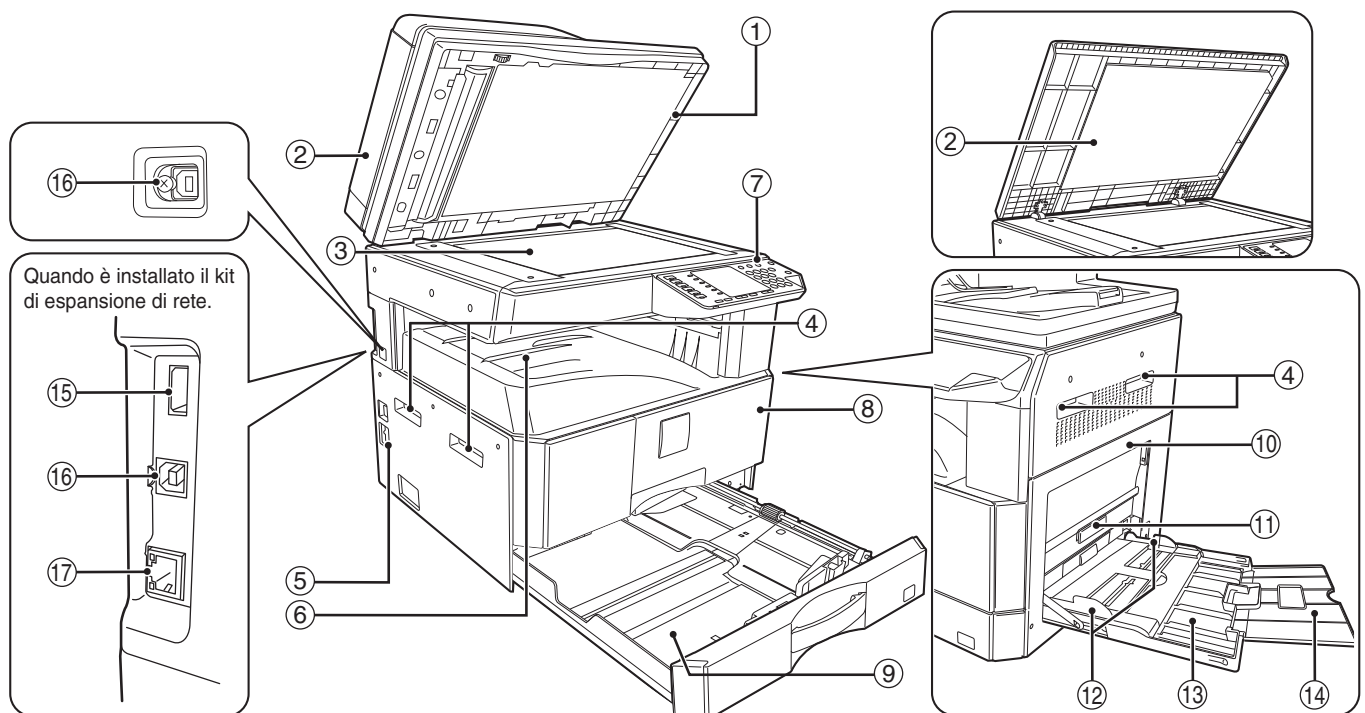

- ① **Pulitore del vetro (quando è installato l'RSPF)**
Utilizzarlo per la pulizia del vetro di scansione originale. (p.124)
- ② **Coperchio alimentazione documento (quando è installato l'RSPF)/coperchio del documento**
Aprire per effettuare copie dalla lastra di esposizione. (p.44)
- ③ **Lastra di esposizione**
Collocare qui l'originale che si desidera digitalizzare con il lato da acquisire rivolto verso il basso. (p.44)
- ④ **Maniglie**
Vengono utilizzate per spostare la macchina.
- ⑤ **Interruttore di alimentazione**
Premere per accendere o spegnere l'unità. (p.37)
- ⑥ **Vassoio di uscita carta**
Le copie e le stampe vengono depositate in questo vassoio.
- ⑦ **Pannello dei comandi**
Contiene i tasti di comando e le luci di stato. (p.33)
- ⑧ **Sportello anteriore**
Aprire per rimuovere la carta inceppata e per effettuare la manutenzione dell'unità. (p.116, p.117, p.121)
- ⑨ **Vassoi carta**
In questo vassoio è possibile inserire la carta. (p.38)
- ⑩ **Sportello laterale**
Aprire per rimuovere la carta inceppata e per effettuare la manutenzione dell'unità. (p.115, p.116)
- ⑪ **Maniglia dello sportello laterale**
Tirare per aprire il pannello di sportello laterale. (p.115)
- ⑫ **Guide della carta vassoio bypass**
Regolare la larghezza della carta. (p.40)
- ⑬ **Vassoio bypass**
È possibile alimentare la carta, incluse le carte speciali (come i lucidi trasparenti), dal vassoio bypass. (p.40, p.55)
- ⑭ **Prolunga del vassoio bypass**
Tirare verso l'alto quando si alimenta con carta di grande formato come B4 e A3. (p.40)
- ⑮ **Connettore USB 2.0 (Tipo B) (quando è installato il kit di espansione di rete)**
Collegare al dispositivo USB.
- ⑯ **Porta USB 2.0**
Collegarlo al computer per utilizzare le funzioni di stampa e scansione.
- ⑰ **10BASE-T 100BASE-TX / connettore LAN**
Connettersi alla rete per utilizzare le funzioni stampante e scanner. (p.14)

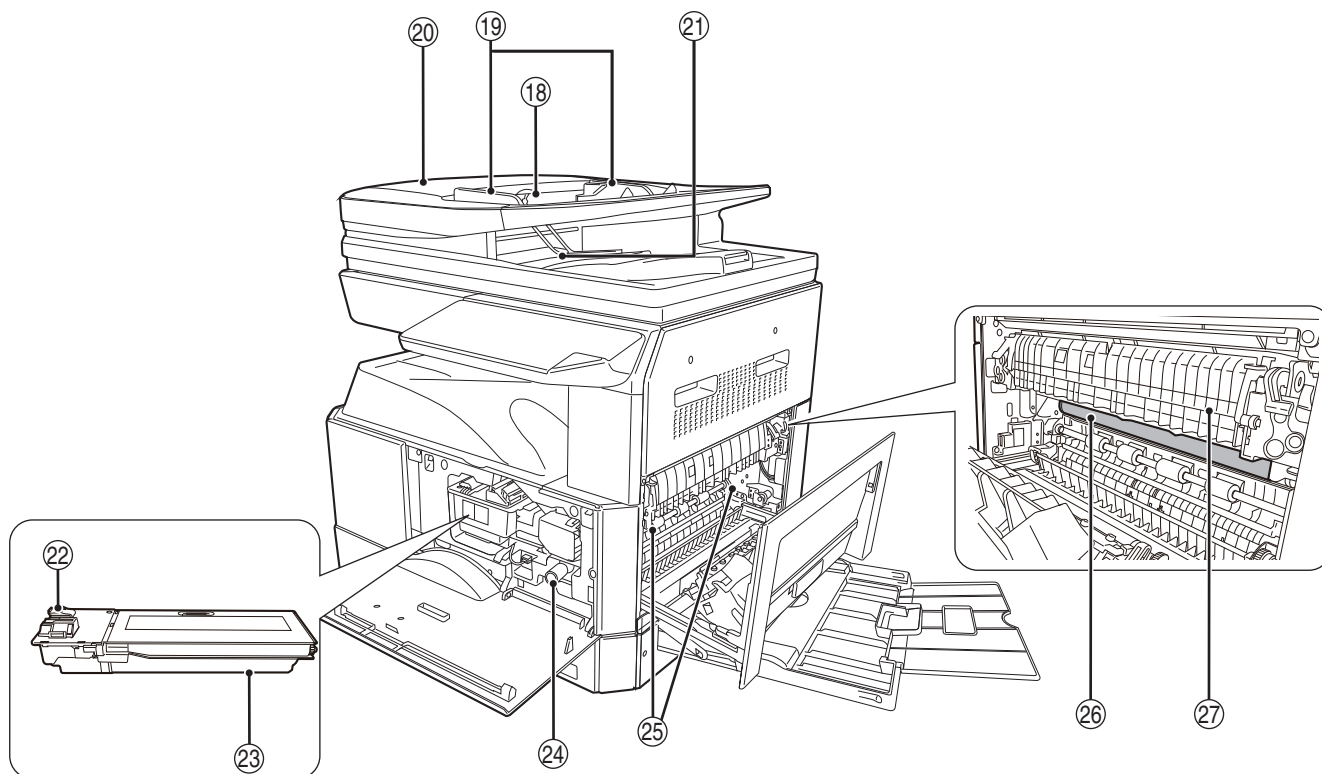

18 Vassoio dell'alimentatore di originali (quando è installato l'RSPF)

Collocare qui l'(gli)originale(i) che si desidera digitalizzare con il lato da acquisire rivolto verso l'alto. Contiene fino a 40 originali. (p.46)

19 Guide degli originali (quando è installato l'RSPF)

Regolare il formato degli originali. (p.45)

20 Coprirullo di alimentazione (quando è installato l'RSPF)

Aprire per estrarre gli originali inceppati. (p.114)

21 Area di uscita (quando è installato l'RSPF)

Punto di uscita degli originali dall'unità al termine della copia.

22 Leva di sblocco chiusura cartuccia del toner

Per sostituire la la cartuccia del toner, estrarla esercitando una pressione sul questa leva. (p.121)

23 Cartuccia del toner

Contiene toner. (p.121)

24 Manopola di rotazione rullo

Ruotare per estrarre la carta inceppata. (p.116, p.117)

25 Leve di sblocco dell'unità di fusione

Per estrarre la carta inceppata dall'unità fusore, spingere in basso queste leve e rimuovere la carta. (p.117)



Il fusore è molto caldo. Non toccare il fusore quando si estrae la carta inceppata. Ciò può provocare scottature o lesioni.

26 Tamburo fotosensibile

Le immagini di copia si formano sul tamburo fotosensibile.

27 Guida carta dell'unità fusore

Aprire per estrarre la carta inceppata. (p.118)



Il nome del modello è visibile sul coperchio anteriore della macchina.

PANNELLO DEI COMANDI

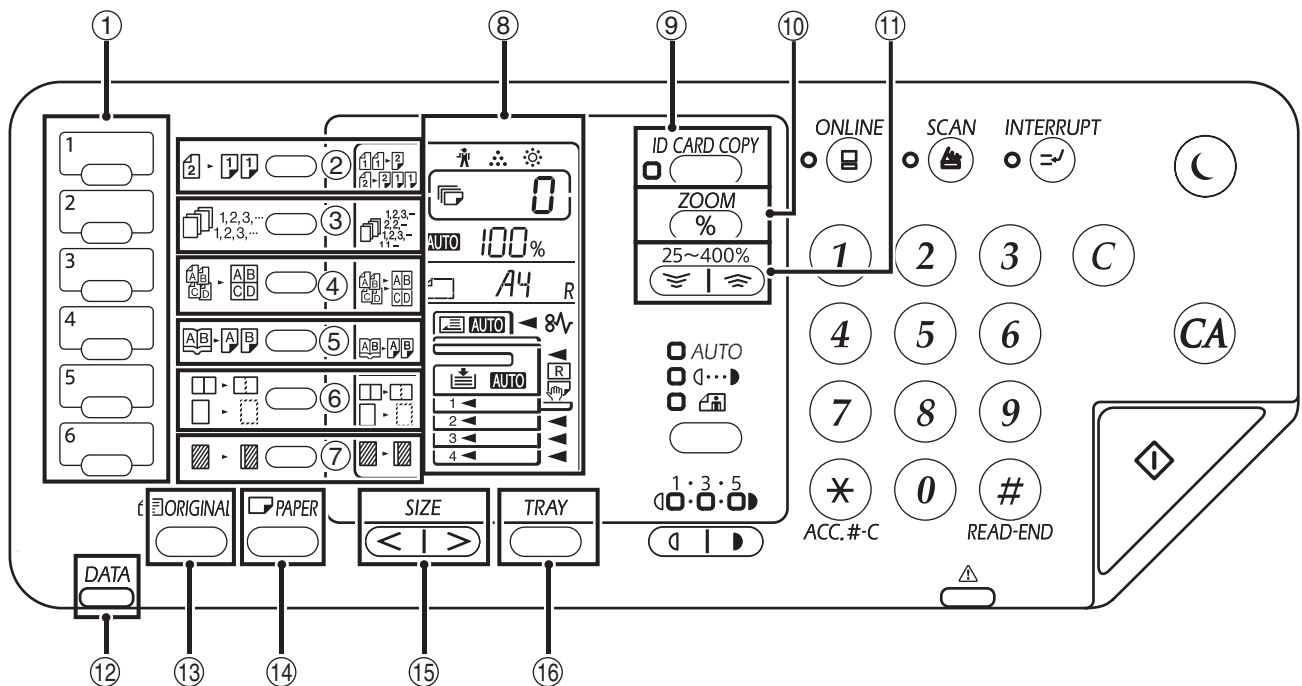

- ① **Tasto MENU SCAN**
Premere per eseguire la scansione utilizzando i tasti sulla macchina. (p.81)
- ② **Tasto/indicatori ORIGINAL TO COPY** (-)
Premere per selezionare la copia fronte-retro. (p.53)
- ③ **Indicatori e tasto Tasto ORDINA/RAGGRUPPA/ORDINA CON ROTAZIONE** (, ,)
Premere per selezionare la modalità "ORDINA", "RAGGRUPPA" O "ORDINA CON ROTAZIONE". (p.59)
- ④ **Tasto e indicatori 2 IN 1 / 4 IN 1** (-)
Premere per selezionare il modo "2 IN 1" o "4 IN 1". (p.61)
- ⑤ **Tasto e indicatore COPIATURA DOPPIA PAGINA** ()
Utilizzare per effettuare copie singole di due pagine di un libro aperto uno di un altro originale a due pagine. (p.56)
- ⑥ **Tasto e indicatori CANCELLAZIONE** (,)
Premere per selezionare il modo "CANCELLA BORDO" o "CANCELLA CENTRO" o "CANCELLA BORDO + CENTRO". (p.64)
- ⑦ **Indicatore e tasto SPOSTAMENTO MARGINE** ()
Sposta il testo o l'immagine sulla copia per lasciare un margine di rilegatura sul bordo della copia. (p.63)
- ⑧ **Display**
Mostra il numero di copie impostato, nonché il rapporto di riproduzione, la funzione o il codice di impostazione del sistema oppure un codice di errore, quando si verifica un errore.
- ⑨ **Tasto/indicatori ID CARD COPY**
Premere per utilizzare la copia di carta di identità. (p.65)
- ⑩ **Tasto ZOOM** ()
Tenere premuto quando l'unità non è in funzione per visualizzare il rapporto di riproduzione sul display. (p.50)
- ⑪ **Tasti di Rapporto di riproduzione** (,)
Utilizzare per selezionare un rapporto di riduzione o di ingrandimento copia da 25% a 400% con incrementi dell'1%. (p.50)
- ⑫ **Spia NOTIFICA DATI (Verde)** ()
La spia resta accesa o lampeggia a indicare lo stato di un lavoro. (p.36)
- ⑬ **Tasto ORIGINAL**
Utilizzare per digitare il formato dell'originale. (p.41)
- ⑭ **Tasto PAPER**
Utilizzare per impostare il formato carta nei vassoi. (p.41)
- ⑮ **Tasto SIZE**
Utilizzare per selezionare un formato carta. (p.41)
- ⑯ **Tasto TRAY SETTING**
Utilizzare per selezionare manualmente un vassoio. (p.41)

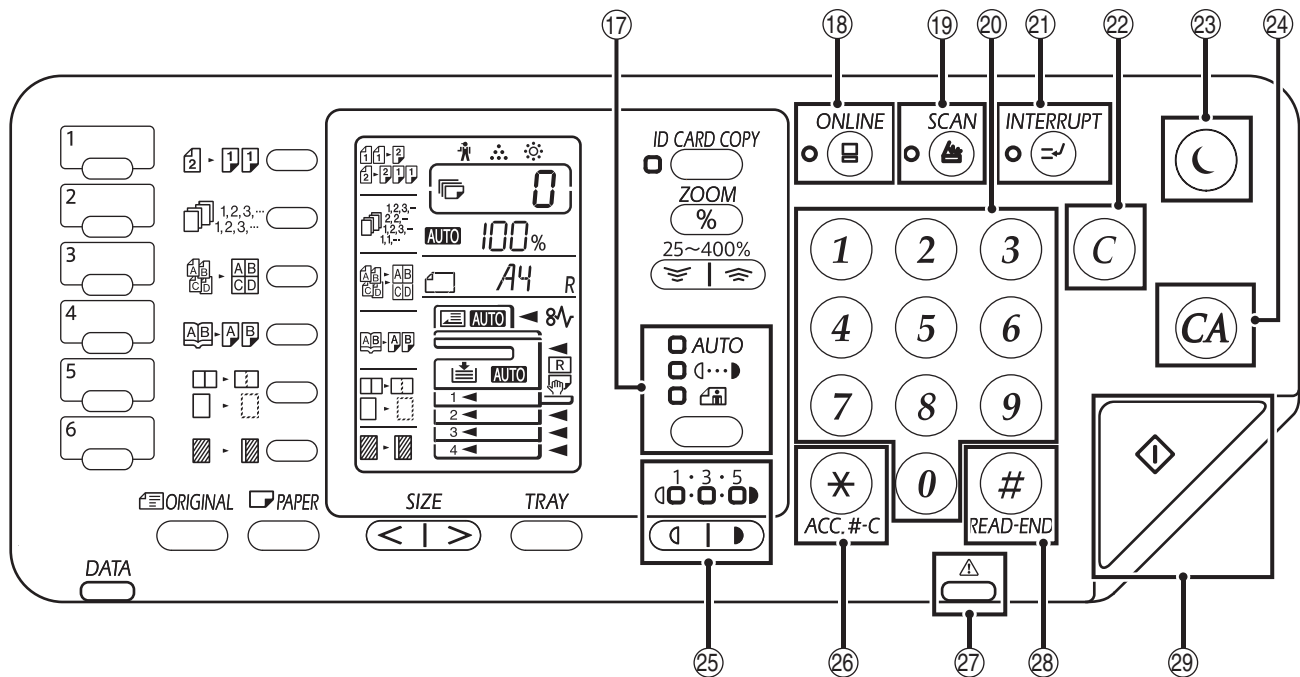

17 Tasto e indicatore AUTOMATICA/MANUALE/FOTO (AUTO / () / ())

Utilizzati per selezionare i modi di esposizione: "AUTOMATICA", "MANUALE", o "FOTO". (p.47)

18 Tasto/indicatore IN LINEA ()

Premere per passare dalla modalità in linea a quella non in linea e viceversa. L'indicatore si accende quando la macchina è in linea e si spegne quando non è in linea. (p.66)

19 Tasto/indicatore SCAN ()

Premere per passare l'unità al modo scanner ed effettuare la scansione con il software Button Manager in dotazione. (p.79) L'indicatore lampeggia durante la scansione e la trasmissione dei dati acquisiti.

20 Tasti numerici

Utilizzare i tasti per selezionare il numero di copie desiderato o per specificare impostazioni di sistema. (p.48)

Per visualizzare il numero totale di pagine in uscita dall'unità, tenere premuto il tasto [0]. (p.122)

21 Indicatore e tasto INTERRUZIONE ()

Interrompere l'esecuzione di una copia. (p.57)

22 Tasto CANCELLAZIONE (C)

Annulla la quantità di copie visualizzate o termina l'esecuzione di una copia.

23 Indicatore RISPARMIO ENERGIA ()

Utilizzare per passare la macchina in modalità "Spegnimento automatico", che costituisce una funzione di risparmio energetico.

[Indicatore risparmio energetico] () lampeggia quando la macchina è in modalità di spegnimento automatico. (p.37)

24 Tasto CANCELLAZIONE TOTALE (CA)

Annulla tutte le impostazioni selezionate e ripristina l'unità alle impostazioni iniziali. (p.37)

25 Indicatori e tasti di chiaro e scuro (,)

Utilizzare per scegliere il livello di esposizione MANUALE o FOTO. (p.47)

26 Tasto di cancellazione (*) (ACC.#-C)

Mentre si utilizza la copia per abilitare la modalità di verifica, premere per riportare la macchina allo stato di attesa per l'inserimento del numero di conto. (p.102)

27 Spia errore ()

Resta accesa o lampeggia a indicare lo stato dell'errore. (p.36)

28 Tasto READ-END (#)

La copia ha inizio se si preme questo tasto quando si controlla il numero totale di copie eseguite ed è terminata la scansione delle pagine originali. (p.122)

29 Indicatore e tasto START ()



Premere per effettuare una copia (p.44). Premere inoltre per configurare le impostazioni di sistema. Quando l'indicatore è acceso è possibile effettuare una copia.

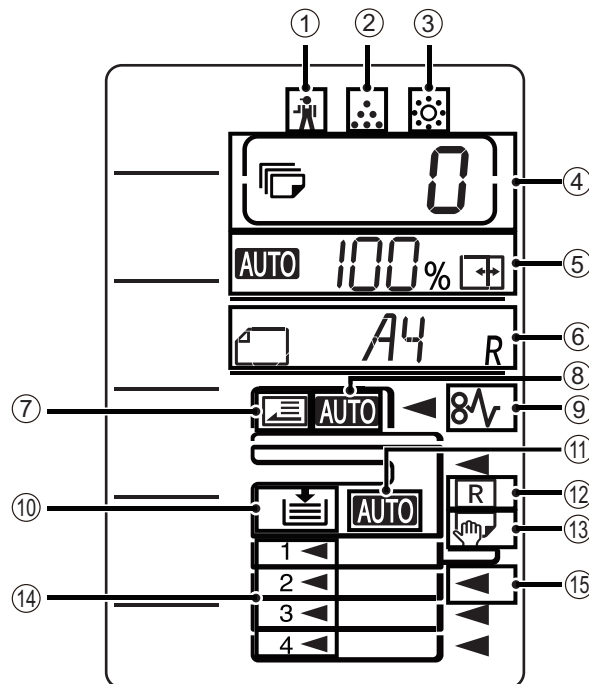

DISPLAY



- ① [] **Indicatore di manutenzione (p.113)**
- ② [] **Indicatore di richiesta di sostituzione la cartuccia del toner (p.113)**
- ③ [] **Indicatore di richiesta di sostituzione dell'unità di sviluppo (p.113)**
- ④ **Display del numero di copie**
Mostra il numero di copie impostato, la funzione di impostazione di sistema o il codice dell'impostazione o un codice di errore nel caso si verifichi un errore. Mostra inoltre il numero del programma quando si utilizza la funzione di scanner.
- ⑤ **Display rapporto**
Mostra il rapporto di riproduzione.
 : Spia di selezione automatica del rapporto. Appare quando il rapporto è stato selezionato automaticamente. (p.48)
 : Appare quando viene utilizzato XY ZOOM Copying o quando il vassoio di bypass ha l'impostazione del formato carta "EXTRA". (p.48)
- ⑥ **Display formato**
Mostra il formato originale/carta del foglio posizionato. Il segno "R" indica che l'originale o il foglio sono in posizione orizzontale.
 : Quando è posizionato un originale, viene visualizzato l'orientamento e il formato dell'originale. (p.48)
 : L'orientamento e il formato della carta vengono visualizzati quando si seleziona o si imposta il formato per il vassoio. (p.48)
- ⑦ **Spia di rilevamento originale**
Si accende quando nel RSPF è presente un originale.
- ⑧ **Spia di rilevamento automatico del formato originale**
Si illumina quando il formato originale viene rilevato automaticamente.
- ⑨ [] **Indicatore di inceppamento (p.113)**
- ⑩ **Spia del vassoio carta**
Lampeggia quando nel vassoio si esaurisce la carta.
- ⑪ **Spia di selezione carta automatica**
Si accende quando questa spia è attiva. (p.46)
- ⑫ **Spia di rotazione automatica**
Appare quando si utilizza la rotazione della copia. (p.46)
- ⑬ **Spia del vassoio bypass**
Appare quando è selezionato il vassoio bypass. (p.46)
- ⑭ **Spia del vassoio carta**
Si accende il vassoio carta attualmente selezionato. (p.46)
- ⑮ **Spia di posizione carta inceppata**
Indica la posizione in cui la carta si è inceppata. () (p.114)

SPIA DI NOTIFICA

La spia di notifica dati () e la spia di errore () restano accese o lampeggiano a indicare lo stato della macchina.

Vassoio	Spia errore () (rosso)	Spia NOTIFICA DATI (Verde) ()	
		Modello1	Modello2
Resta accesa	Errori che non arrestano il funzionamento della macchina, come il toner quasi esaurito.	Lavoro in corso, alimentazione o uscita dei fogli.	Stato pronto o altro stato in cui è possibile accettare i lavori.
Lampeggia	Errori che interrompono il funzionamento della macchina come carta inceppata ed esaurimento del toner.	Scansione di un originale o elaborazione dei dati	Elaborazione di lavoro in corso

È possibile impostare nelle impostazioni dell'utente "Modello 1" e "Modello 2" della spia di notifica dati () Consultare ["IMPOSTAZIONI DI SISTEMA" \(p.93\)](#).

ALIMENTAZIONE ON E ALIMENTAZIONE OFF

L'interruttore dell'alimentazione si trova sul lato sinistro dell'unità.

ALIMENTAZIONE ON

Posizionare l'interruttore di alimentazione in posizione "ON"

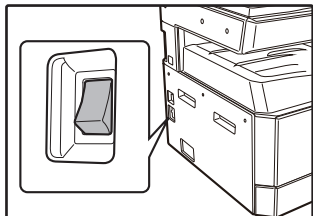

Durante il riscaldamento della macchina, il tasto [START] (☑) lampeggia. (Il tasto [START] (☑) si accende quando la macchina è pronta alla copia).

ALIMENTAZIONE OFF

Assicurarsi che la macchina non sia in funzione e quindi ruotare l'interruttore di alimentazione sulla posizione "OFF".

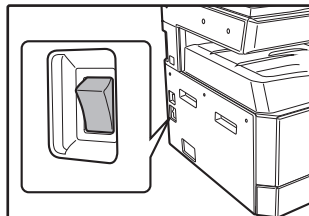

L'interruzione dell'alimentazione durante il funzionamento dell'unità potrebbe causare inceppamenti e annullare il lavoro in corso di esecuzione.

Per assicurarsi che l'unità non sia in funzione, verificare quanto segue:

- L'indicatore START e acceso. (Stato iniziale)
- La spia RISPARMIO ENERGETICO (⊖) e il tasto [AVVIO] (☑) si accenderanno. (Modalità riscaldamento)
- La spia RISPARMIO ENERGETICO (⊖) lampeggerà. (Modalità di spegnimento automatico)



- La macchina torna alle impostazioni iniziali quando viene accesa per la prima volta, quando si preme il tasto [CANCELLAZIONE TOTALE] (ⓐ) oppure quando non viene premuto alcun tasto per il tempo preimpostato di "Cancellazione automatica" al termine di un processo di copia. Quando vengono ripristinate le impostazioni iniziali, vengono annullate tutte le impostazioni e le funzioni selezionate fino a quel momento. Il tempo di "Cancellazione automatica" può essere modificata nelle impostazioni utente. (p.93)
- La macchina è inizialmente impostata per attivare automaticamente la modalità di risparmio energetico, se non viene utilizzata per la copia o la stampa per un periodo di tempo predefinito. Questa impostazione può essere modificata nelle impostazioni di sistema. (p.93)

Modo Risparmio energia

L'unità dispone di due modi di risparmio energia per ridurre il consumo di energia totale, riducendo di conseguenza il costo di gestione. Inoltre, tali modi conservano le risorse naturali e aiutano a ridurre l'inquinamento ambientale. I due modi risparmio energia sono "Modalità di preriscaldamento" e il "Modo spegnimento automatico".

Modalità di preriscaldamento

Questa funzione consente di passare automaticamente a uno stato di basso consumo energetico, se il periodo di tempo impostato trascorre senza che la macchina venga utilizzata. L'indicatore RISPARMIO ENERGIA (⊖) si accende; tuttavia, i tasti del pannello dei comandi possono essere utilizzati. Viene automaticamente ripristinato il normale funzionamento quando si preme un tasto del pannello dei comandi, si inserisce un originale o viene ricevuto un processo di stampa.

Modo spegnimento automatico

Questa funzione consente di passare automaticamente a uno stato di consumo energetico ulteriormente ridotto rispetto a quello della modalità di preriscaldamento, se il periodo di tempo impostato trascorre senza che la macchina venga utilizzata. Si spengono tutti gli indicatori ad eccezione di RISPARMIO ENERGIA (⊖) e IN LINEA. Per ripristinare il normale funzionamento, premere il tasto [Risparmio energetico] (⊖). Il funzionamento normale viene ripristinato anche automaticamente, in caso di ricezione di un processo di stampa. In modalità di spegnimento automatico, non può essere utilizzato alcun tasto (ad eccezione di [Risparmio energetico] (⊖)).



Il tempo di attivazione del preriscaldamento e il "Timer di spegnimento automatico" possono essere modificati utilizzando le impostazioni di sistema. Si consiglia di impostare tempi adatti all'uso della macchina. (p.93)

Impostazioni iniziali

L'unità ripristina le impostazioni iniziali al primo avvio, quando viene premuto il tasto [CANCELLAZIONE TOTALE] (ⓐ) e circa un minuto dopo l'esecuzione dell'ultima copia in qualsiasi modo.

Rapporto di riproduzione: 100%, **Esposizione:** Automatica

Numero copie: 0, **Tutte i modi speciali della copiatrice:** Off

Selezione automatica carta: On, **Stazione di alimentazione carta:** Vassoio predefinito specificato nelle impostazioni di sistema. (p.95)

2

CARICAMENTO CARTA

Il display della carta lampeggia e lampeggia il display del vassoio carta dove i fogli sono terminati. Oppure quando il vassoio carta selezionato non è installato o è installato in modo improprio.

CARTA

Per ottenere sempre risultati ottimali, usare solo carta raccomandata da SHARP.

Tipo di vassoio	Tipo foglio	Formato	Peso	Capacità
Vassoi carta	Carta standard Carta riciclata ³ Carta sottile ³	A5R	55 g/m ² a 105 g/m ² *1 (Da rilegata 13 lbs. a rilegata 28 lbs.)	250 fogli* ² (Caricamento carta inferiore alla linea sul vassoio)
		B5R B5 A4R A4 B4 A3 (5-1/2" x 8-1/2"R (Fattura)) (8-1/2" x 11"R (Letter R)) (8-1/2" x 11" (Letter)) (8-1/2" x 13" (Foolscap)) (8-1/2" x 13-1/2") (8-1/2" x 13-2/5") (8-1/2" x 14" (Legal)) (11" x 17" (Ledger))		500 fogli* ² (Caricamento carta inferiore alla linea sul vassoio)
Vassoio bypass ⁴	Carta standard Carta riciclata ³ Carta sottile ³	da A6R a A3 (5-1/2" x 8-1/2" (Fattura) a 11" x 17" (Ledger))	55 g/m ² a 105 g/m ² (Da rilegata 13 lbs. a rilegata 28 lbs.)	100 fogli* ²
	Pellicola trasparente Etichette		-	Caricare un foglio di carta alla volta nel vassoio bypass.
	Carta pesante 1	da A6R a A4 (5-1/2" x 8-1/2" (Fattura) a 8-1/2" x 11" (Letter))	106 g/m ² a 128 g/m ² (Da rilegata 28 lbs. a rilegata 32 lbs.)	Nel vassoio bypass è possibile caricare più fogli di carta contemporaneamente.
	Carta pesante 2		129 g/m ² a 200 g/m ² (Da rilegata 32 lbs. a rilegata 110 lbs.)	Caricare un foglio di carta alla volta nel vassoio bypass.
	Buste	International DL (110 mm x 220 mm) Commercial 9 (3-7/8" x 8-7/8") Commercial 10 (4-1/8" x 9-1/2") Busta Chou 3 YOKEI-2 kaku-2 kaku-3 YOKEI-4	-	10 fogli

*1 Quando si effettua un gran numero di copie o stampe che utilizzano più di 90 g/m² (24 lbs.), rimuovere i fogli da vassoio di uscita carta quando ne sono state stampate circa 100. Se si accumulano più di 100 pagine, è possibile che i fogli in uscita non vengano impilati correttamente.

*2 Il numero di fogli di carta che è possibile impostare cambia in base al peso della carta.

*3 Non è possibile utilizzare carta sottile per la copia su entrambe le facciate.

*4 Il vassoio bypass non è supportato per la copia su entrambe le facciate.

Carte speciali

In caso di utilizzo di carte speciali, attenersi alle linee guida riportate qui avanti.

- **Utilizzare lucidi trasparenti e fogli etichette raccomandati da SHARP. L'uso di carte diverse da quelle raccomandate da SHARP potrebbe causare inceppamenti della carta o macchie sulle copie. Se è necessario utilizzare supporti diversi da quelli raccomandati da SHARP, inserire un foglio alla volta utilizzando il vassoio bypass (non cercare di effettuare stampe o copie in continuo).**
- **Sul mercato sono reperibili numerosi tipi di carte speciali. Alcuni di questi non sono adatti all'uso con questa unità. Prima di utilizzare una carta speciale, contattare l'assistenza tecnica autorizzata di zona.**
- **Prima di utilizzare carta diversa da quella raccomandata da SHARP, effettuare una copia di prova per verificare che la carta sia adatta.**

CARICAMENTO CARTA

Assicurarsi che l'unità non stia eseguendo copie o stampe, attenendosi alle istruzioni che seguono per caricare la carta.

Caricamento del vassoio

1 Estrarre con delicatezza il vassoio carta finché non si arresta.

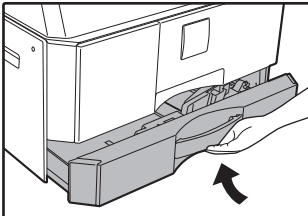

2 Abbassare la piastra di pressione nella posizione di blocco.

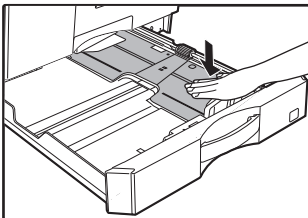

Fare pressione sul centro della piastra di pressione fino a bloccarla nella sede.

3 Estendere le piastre divisorie del vassoio.

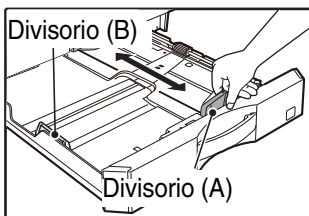

4 Caricare la carta nel vassoio.

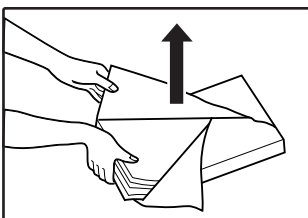

- Aprire la risma di carta e caricarla senza smazzarla.
- Prima del caricamento, assicurarsi che la risma di fogli sia ben allineata.

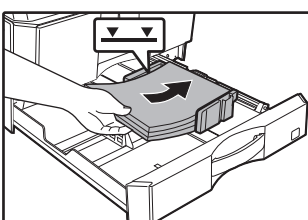

- Non caricare la carta oltre alla linea sul vassoio (fino a 250 fogli (fino a 500 fogli se viene utilizzato l'alimentatore da 500 fogli)).
- Non aggiungere carta alla carta che è già stata caricata. L'unità potrebbe infatti caricare più fogli di carta contemporaneamente.

5 Regolare le piastre divisorie nel vassoio in modo da adattarsi alla lunghezza e larghezza della carta.

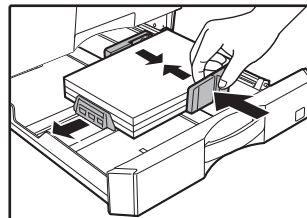

6 Spingere delicatamente il vassoio della carta nell'unità.

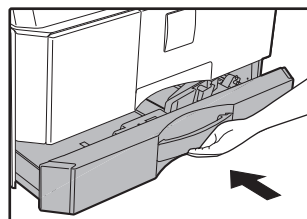

- Se è stato caricato un formato carta diverso da quello precedentemente inserito nel vassoio, andare a ["MODIFICARE L'IMPOSTAZIONE DEL FORMATO CARTA DEL VASSOIO"](#) (p.41).
- In caso di inceppamento, ruotare la carta di 180 gradi e ricaricarla.
- Se la carta presenta ondulazioni o pieghe, appiattirla prima di utilizzarla.

2

Caricamento del vassoio bypass

1 Estendere il vassoio bypass.

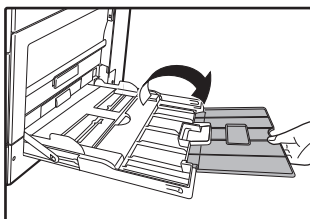
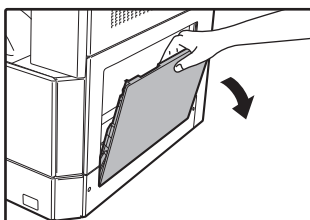

Quando si alimenta con carta di grande formato come B4 e A3, estrarre la prolunga del vassoio bypass.

2 Regolare i guidacarta in base alla larghezza della carta.

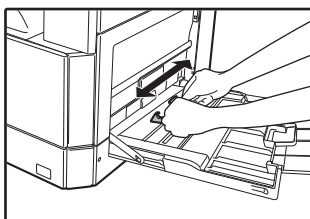

3 Abbassare la piastra di pressione nella posizione di blocco.

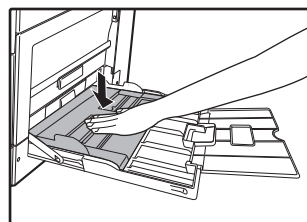

Fare pressione sul centro della piastra di pressione fino a bloccarla nella sede.

4 Inserire fino in fondo la carta (lato stampabile rivolto verso il basso) nel vassoio di bypass.

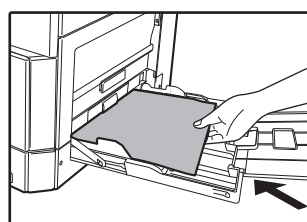

Per evitare inceppamenti, controllare ancora una volta che le guide siano adattate alla larghezza della carta.



- Se la carta è stata caricata nel vassoio bypass, premere il tasto [VASSOIO] per selezionare il vassoio bypass. La selezione di tale vassoio non avviene infatti automaticamente.
- Quando si carica della carta pesante nel vassoio bypass, tenere premuto il tasto [Carta] per almeno 5 secondi, utilizzare il tasto [VASSOIO] per selezionare il vassoio bypass, quindi premere il tasto [RAPPORTO RIPR.] (☰, ☲) per selezionare "1" per la carta pesante 1 o "2" per la carta pesante 2. Per i tipi di carta pesante utilizzabili, fare riferimento a "CARTA" (p.38).

Importanti regole da tenere in considerazione quando si inserisce il vassoio bypass

- Nel vassoio bypass è possibile posizionare fino a 100 fogli di carta da fotocopie standard.
- Assicurarsi di posizionare orizzontalmente la carta di formato A6, A5 le buste, come mostrato nel diagramma qui avanti (☐).

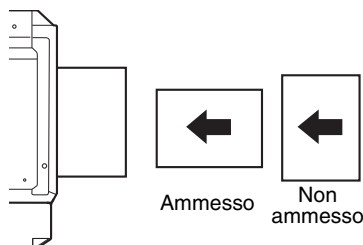

- Caricando le buste, assicurarsi che siano dritte e piatte e che non si siano scollate le alette fisse (non quella di chiusura).
- Le carte speciali (eccetto quelle raccomandate da SHARP) come trasparenti, etichette e buste devono essere inserite un foglio per volta nel vassoio di bypass.
- Quando è necessario aggiungere della carta, rimuovere prima quella presente nel vassoio, unirla a quella da aggiungere e quindi caricare il tutto in una sola risma. La carta da aggiungere deve essere dello stesso formato e tipo di quella caricata nel vassoio.
- Non utilizzare carta di formato inferiore all'originale. Ciò potrebbe causare macchie o immagini non nitide.
- Non utilizzare carta che sia già stata fotocopiata o stampata.

Buste

Non utilizzare i seguenti tipi di buste, in quanto causerebbero inceppamenti.

- Buste con linguette e becchi metallici, cordoncino, fori o finestre.
- Buste in fibra grezza, con carta carbone o superfici lucide.
- Buste con una o più alette.
- Buste con alette dotate di nastro, pellicola o carta.
- Buste con piega nell'aletta.
- Buste con alette preincollate.
- Buste con etichette o francobolli.
- Buste leggermente gonfiate ad aria.
- Buste con colla che supera l'area adesiva.
- Buste con la protezione dell'area adesiva parzialmente staccata.

MODIFICARE L'IMPOSTAZIONE DEL FORMATO CARTA DEL VASSOIO

Per modificare l'impostazione del formato carta del vassoio attenersi alle seguenti istruzioni.

2



- Non è possibile modificare l'impostazione del formato carta quando l'unità è stata temporaneamente arrestata a seguito di esaurimento carta o di inceppamento, o durante l'interruzione della copia.
- Durante la stampa (anche in modo copia), non è possibile modificare l'impostazione del formato carta.
- Il formato A5 può essere selezionato solo nel vassoio di bypass.
- Non caricare carta con formato diverso da quello impostato, poiché non sarebbe possibile effettuare la copia. Ciò può causare macchie, immagini impuro e sporco.

1 Tenere premuto il tasto [PAPER] per più di 5 secondi per impostare il formato carta selezionato.

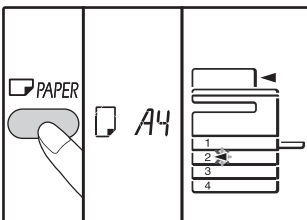

L'indicatore di localizzazione alimentazione carta correntemente selezionato lampeggia e l'indicatore del formato carta corrispondente (che è correntemente selezionato) è acceso e fisso. Tutti gli altri indicatori si spengono.

2 Se nella macchina sono presenti due o più vassoi per la carta, premere il tasto [VASSOIO] fino a selezionare il vassoio di cui si desidera modificare l'impostazione di formato carta.

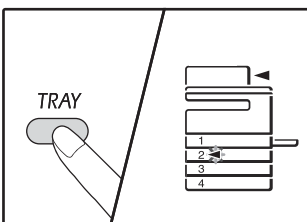

Ogni volta che si preme il tasto [VASSOIO] l'indicatore di alimentazione della carta lampeggia per indicare il vassoio selezionato.

3 Premere il tasto [SIZE] per selezionare il formato della carta.

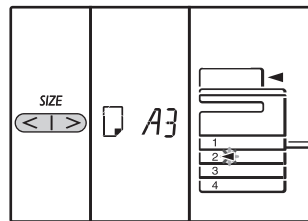

Modifica delle impostazioni del formato carta del vassoio bypass

Per modificare le impostazioni del formato carta del vassoio bypass, premere il tasto [PAPER] per più di 5 secondi, selezionare il vassoio bypass tramite il tasto [VASSOIO], quindi selezionare il formato carta desiderato.

Personalizzazione delle impostazioni del vassoio bypass

Se è stato selezionato il vassoio bypass, il formato carta può essere inoltre modificato seguendo la procedura di seguito riportata.

- Premere i tasti numerici per immettere un valore di orientamento orizzontale/verticale. Premere il tasto [ZOOM] () per scegliere l'orientamento orizzontale o verticale.

Quando si seleziona l'orientamento orizzontale:

indicatore orizzontale () si accende

Quando si seleziona l'orientamento verticale:

indicatore verticale () si accende

Valori disponibili

Orientamento	min. (mm)	max. (mm)
Orizzontale	100	297
Verticale	139	420

*Il valore può essere inserito solo in metrica (serie AB).

Metric (serie AB) e in pollici di riferimento

Serie pollici (inch)	Serie metrica (Serie AB) (mm)
5-1/2" x 8-1/2" (Invoice)	140 x 216
8-1/2" x 11" (Letter)	216 x 279
8-1/2" x 13" (Foolscap)	216 x 330
8-1/2" x 13-2/5"	216 x 340
8-1/2" x 13-1/2"	216 x 353
8-1/2" x 14" (Legal)	216 x 355
11" x 17" (Ledger)	279 x 432

Nota L'indicatore foglio di formato carta del formato impostato nel passaggio 3 viene visualizzato nella finestra sul lato destro del vassoio.



4 Modificare il formato carta del vassoio selezionato.

Consultare "CARICAMENTO CARTA" (p.39)

5 Premere il tasto [START] (👉) e in seguito il tasto [PAPER].

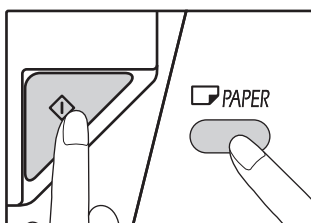

Per modificare l'impostazione del formato carta di un'altro vassoio, ripetere dal passo 2 al passo 5 dopo aver premuto il tasto [START] (👉).

Informazioni importanti per l'utilizzo della modalità di stampa

Assicurarsi che l'impostazione del formato carta del vassoio sia la stessa del formato carta del vassoio impostato nel driver della stampante. Per esempio, se l'impostazione è A4R, "Impostazione del formato carta" deve essere impostato su "A4R". Per maggiori informazioni consultare "CONFIGURAZIONE DEL DRIVER DELLA STAMPANTE" (p.23).

Modalità di impostazione semplice (Solo per il vassoio bypass)

Se si utilizza il vassoio bypass, è possibile impostare facilmente il formato carta nella modalità di impostazione semplice.

- Nota**
- Non è possibile impostare contemporaneamente il tipo di carta.
 - Se il formato carta è EXTRA, non è possibile registrare dei numeri.

1 Utilizzare il tasto [VASSOIO] per selezionare il vassoio bypass.

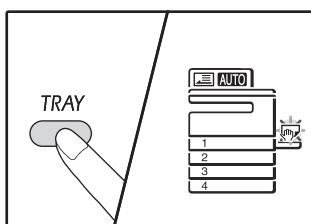

La spia del vassoio bypass si illuminerà.

2 Utilizzare il tasto [FORMATO] per impostare il formato della carta.

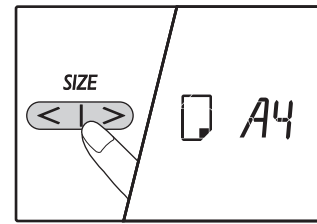

La spia del vassoio bypass lampeggerà.

3 Premere il tasto [AVVIO] (👉).

È confermato il formato carta per il vassoio bypass.

MODIFICA DEL TIPO DI CARTA IN UN VASSOIO

Quando si modifica il tipo di carta utilizzato in un vassoio, attenersi sempre alla procedura seguente per modificare le impostazioni carta del vassoio.

- Nota**
- Non è possibile impostare il tipo di carta quando il funzionamento è in pausa a causa dell'esaurimento della carta o di un inceppamento di fogli o durante l'interruzione di una copia. Non è possibile impostare il tipo di carta durante la stampa.
 - Modificare l'impostazione del tipo di carta in modalità copia. Non è possibile modificare l'impostazione durante l'esecuzione di una copia o in modalità scanner.
 - Non caricare un tipo di carta che sia diverso dall'impostazione del vassoio. In questo caso la carta potrebbe incepparsi.

1 Eseguire le operazioni dal punto 1 al 5 di "**MODIFICARE L'IMPOSTAZIONE DEL FORMATO CARTA DEL VASSOIO**" (p.41), quindi selezionare il vassoio di cui si desidera modificare il tipo di carta.

2 Premere il tasto [RAPPORTO RIPR.] (☰, ☲).

La luce del vassoio selezionato per l'impostazione del tipo di carta lampeggia e il display rapporto cambierà come segue.

Display rapporto	Tipo carta
Off	Standard paper
AUTO 0	Carta standard
AUTO 1	Carta pesante 1*
AUTO 2	Carta pesante 2*
AUTO 2-1 to AUTO 2-8	Buste Per il display rapporto e i tipi di busta, fare riferimento al "Display busta".
AUTO 3	Etichette
AUTO OHP	Lucido

* Per la differenza tra Pesante 1 e Pesante 2, fare riferimento a "**CARTA**" (p.38).



È possibile impostare solo carta semplice e carta sottile per i vassoi da 1 a 4.

3 Dopo aver premuto il tasto [Avvio] (▶), premere il tasto [Vassoio] per uscire dalle impostazioni.

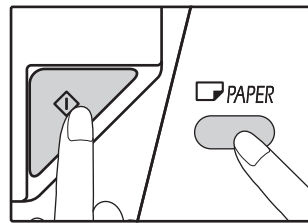

Per modificare l'impostazione del formato carta di un altro vassoio, ripetere le operazioni dal punto 2 a 5 dopo aver premuto il tasto [Avvio] (▶).

Display busta

Display rapporto	Tipi di busta
AUTO 2-1	Monarch
AUTO 2-2	Com-10
AUTO 2-3	DL
AUTO 2-4	Envelope Chou 3
AUTO 2-5	YOKEI-2
AUTO 2-6	Kaku-2
AUTO 2-7	kaku-3
AUTO 2-8	YOKEI-4

2

FUNZIONAMENTO IN MODALITÀ DI COPIA, STAMPA E SCANSIONE

Quando la macchina è in modalità di stampa, copia o scansione alcune operazioni non possono essere effettuate contemporaneamente.

Modalità		Copiatura	Stampa	Scansione da un computer	Scansione dall'unità
Copia	Inserimento numero di copie	Sì	Sì	Sì	No
	Durante la copia		No	No	No
Stampa	Durante la stampa	Sì		Sì	Sì
Scansione	Durante l'anteprima di scansione/durante la scansione	No	Sì		

Nel presente capitolo sono illustrate le funzioni di copia.

COPIA NORMALE

Questa sezione spiega come effettuare una copia normale.

Se "Modalità numero di conto" è stato abilitato, (p.99), digitare il numero di conto a 3 cifre.

Effettuare una copia dalla lastra di esposizione

1 Aprire il coperchio documenti/l'RSPF e posizionare l'originale.

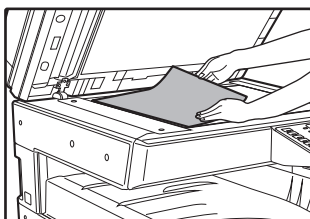
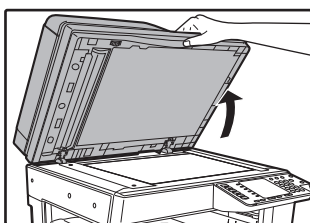

Posizionare l'originale sulla lastra di esposizione con il lato da riprodurre rivolto verso il basso.



Sulla lastra di esposizione può essere posizionato un originale di un formato massimo A3.

2 Chiudere il coperchio documenti/l'RSPF.

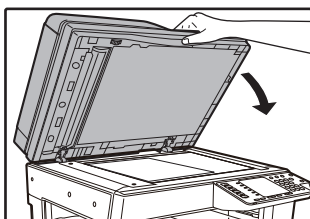

Dopo avere posizionato l'originale chiudere il coperchio documenti/l'RSPF. Se il coperchio rimane aperto, le parti esterne all'originale verranno copiate in nero sul foglio, causando un consumo eccessivo del toner.

3 Premere il tasto [ORIGINALE].

4 Specificare il formato dell'originale con il tasto [Formato].

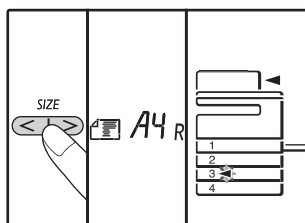

Selezionando il formato originale viene automaticamente selezionato il vassoio con la carta dello stesso formato. (In presenza di due o più vassoi carta)

- Controllare che l'indicatore VASSOIO si accenda. Se l'indicatore non si accende, i vassoi non contengono carta dello stesso formato dell'originale. Caricare in un vassoio il formato di carta richiesto oppure selezionare il vassoio bypass tramite il tasto [VASSOIO] ed eseguire la copia dal vassoio bypass.
- È necessario selezionare manualmente il vassoio bypass.
- Per eseguire una copia su un formato di carta diverso da quello dell'originale, selezionare la carta tramite il tasto [PAPER].
- Dopo aver finished impostare la dimensione originale, premere il tasto [START] (▶).

5 Impostare il numero di copie.

6 Premere il tasto [START] (▶) per avviare il processo di copia.

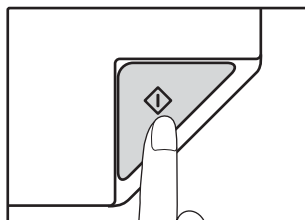

La copia sarà disponibile nel vassoio di uscita carta.



- Il vassoio di uscita della carta può contenere fino a 250 fogli di carta.
- Dopo circa un minuto dal termine della copia, viene attivata la "Tempo di cancellazione automatica" e vengono ripristinate le impostazioni di copia iniziali. (p.37) Il valore di "Tempo di cancellazione automatica" può essere modificato nelle impostazioni di sistema. (p.93)
- Premere il tasto [CANCELLAZIONE] (⊘) per arrestare la copia in corso di esecuzione.

Copia dall'RSPF

1 Controllare che sulla lastra di esposizione non sia presente alcun originale. Chiudere l'RSPF.

2 Regolare le guide dell'originale secondo la dimensione dell'originale/degli originali.

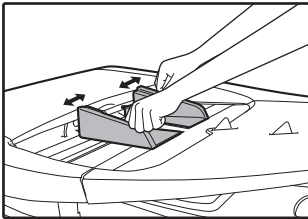

3 Posizionare l'originale/gli originali nel vassoio dell'alimentatore di originali con il lato da copiare rivolto verso l'alto.

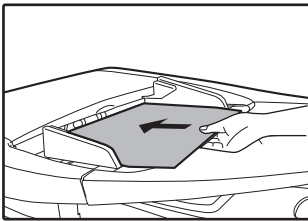

- Inserire l'originale nel vassoio di alimentazione della carta finché l'inserimento non si arresta. Quando l'originale è caricato, l'indicatore RSPF si accende.
- L'indicatore FORMATO ORIGINALE corrispondente al formato dell'originale si accende. I formati 5.5 x 8.5R, A5R, B5 e B5R non possono essere rilevati.
- Se l'indicatore FORMATO ORIGINALE lampeggia, ruotare l'originale in modo che abbia lo stesso orientamento mostrato dall'indicatore FORMATO ORIGINALE lampeggiante.
- Controllare che l'indicatore FORMATO CARTA sia acceso.
Se l'indicatore non si accende, i vassoi non contengono carta dello stesso formato dell'originale. Caricare in un vassoio il formato di carta richiesto oppure selezionare il vassoio bypass tramite il tasto [PAPER] ed eseguire la copia dal vassoio bypass.
- È necessario selezionare manualmente il vassoio bypass.
- Per eseguire una copia su un formato di carta diverso da quello dell'originale, selezionare la carta tramite il tasto [PAPER].



Non posizionare nel vassoio dell'alimentatore di originali di formato diverso. Ciò potrebbe causare inceppamenti.

4 Impostare il numero di copie.

5 Premere il tasto [START] (▶) per avviare il processo di copia.

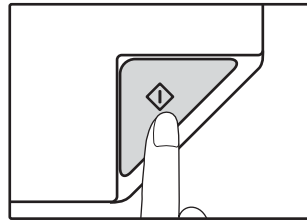

La copia sarà disponibile nel vassoio di uscita della carta.
La modalità di output predefinita per la copia dall'RSPF è la modalità di fascicolazione (p.59). La modalità di output predefinita può essere modificata utilizzando il menu "Ordinare selezione Automatica" nelle impostazioni di sistema (p.95).



- Il vassoio di uscita della carta può contenere fino a 250 fogli di carta.
- Dopo circa un minuto dal termine della copia, viene attivata la "Tempo di cancellazione automatica" e vengono ripristinate le impostazioni di copia iniziali. (p.37) Il valore di "Tempo di cancellazione automatica" può essere modificato nelle impostazioni di sistema. (p.93)
- Premere il tasto [CANCELLAZIONE] (⊘) per arrestare la copia in corso di esecuzione.
- In caso di difficoltà nel rimuovere l'originale dal vassoio di alimentazione documento, aprire prima il coperchio del rullo di alimentazione e quindi rimuovere l'originale. Se si rimuove l'originale senza aprire il coprirullo di alimentazione, l'originale potrebbe sporcarsi.

3

Modalità selezione automatica della carta (In presenza di due o più vassoi carta)

Quando l'indicatore SELEZIONA AUTOMATICA DELLA CARTA si accende, il "Modalità selezione automatica della carta" è abilitato. Questa funzione seleziona automaticamente la carta dello stesso formato dell'originale (A5, B5, B5R, A4, A4R, B4, A3 (5-1/2" x 8-1/2", 8-1/2" x 11", 8-1/2" x 11"R, 8-1/2" x 13", 8-1/2" x 13-1/2", 8-1/2" x 13-2/5", 8-1/2" x 14" and 11" x 17")). La "modalità selezione automatica della carta" può essere disabilitata nelle impostazioni di sistema. (p.93)

- Se dopo aver posizionato l'originale, si seleziona un'impostazione di zoom, viene automaticamente selezionato il formato di carta adatto.
- "Modalità selezione automatica della carta" viene annullato quando la selezione automatica del rapporto è abilitata (p.48) o se viene selezionato un vassoio tramite il tasto [PAPER]. La selezione automatica della carta viene ripristinata quando viene premuto il tasto [CANCELLAZIONE TOTALE] () o quando "Tempo di cancellazione automatica" si attiva.

Rimozione del coperchio

Per copiare originali di grande formato, come per esempio un giornale, rimuovere il coperchio documenti. Per rimuoverlo, aprire il coperchio documenti e sollevarlo inclinandolo leggermente indietro. Per riposizionare il coperchio, invertire il movimento. L'RSPF non può essere rimosso.

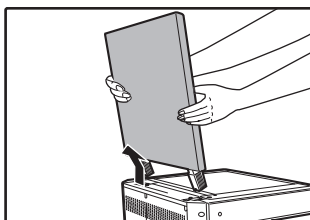

Copiare libri o originali piegati o accartocciati

Durante la copia, premere sul coperchio documenti/l'RSPF come mostrato nella figura. Se il coperchio documenti/l'RSPF non viene chiuso completamente, sulla copia potrebbero esserci ombreggiature o parti sfocate. Se l'originale presenta ondolazioni o pieghe è necessario appiattirlo il più possibile prima di posizionarlo sulla lastra.

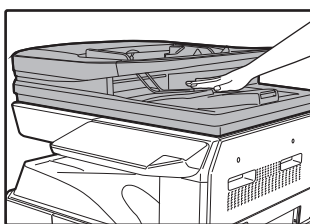

Originali che possono essere utilizzati nell'RSPF

È possibile utilizzare originali di formato da A5 a A3 e da 50 g/m² a 128 g/m² (Da rilegata 13 lbs. a rilegata 32 lbs.) (Copia su 2 lati o scansione: 50 g/m² to 105 g/m² (Da rilegata 13 lbs. a rilegata 28 lbs.)). È possibile posizionare fino a 100 pagine per volta.

Inserire un numero di originali che non superano l'indicatore di vassoio dell'alimentatore di documenti.



- Assicurarsi che sull'originale non vi siano graffette o punti.
- Prima di posizionarli nel vassoio dell'alimentatore di originali, appiattire gli originali eventualmente increspatisi. Un originale increspato può causare inceppamenti.
- Quando si imposta un originale con più fogli spessi, se l'originale non viene caricato ridurre il numero di fogli impostato.

Originali che non possono essere utilizzati nell'RSPF

Gli originali elencati qui avanti non possono essere utilizzati, in quanto potrebbero causare inceppamenti, macchie o immagini non nitide.

- Lucidi, carta tracing, altra carta trasparente o traslucida e fotografie.
- Carta carbone e carta termica.
- Originali accartocciati, piegati o rotti.
- Originali incollati e ritagliati.
- Originali perforati.
- Originali stampati utilizzando nastro inchiostro (stampa trasferimento termico), originali su carta per trasferimento termico.

Modalità di alimentazione continua

Se nelle impostazioni di sistema la funzione "Modalità di alimentazione continua" (p.93) è abilitata, l'indicatore RSPF lampeggerà per 5 secondi circa dopo il caricamento di tutti gli originali. Se durante questo lasso di tempo viene inserito un nuovo originale nell'RSPF, questo verrà automaticamente caricato e verrà avviato il processo di copia.

SCURIRE O SCHIARIRE UNA COPIA

Inizialmente la regolazione automatica dell'esposizione è abilitata. Questa funzione regola automaticamente l'immagine della copia in base all'originale che viene riprodotto. Per selezionare direttamente il livello di esposizione, seguire i passi indicati qui avanti. (Selezionare, per ogni tipo di originale, tra due tipi di originali e cinque livelli di esposizione.) Inoltre è possibile modificare il livello di esposizione utilizzato dalla regolazione automatica dell'esposizione. ("**REGOLARE IL LIVELLO DI ESPOSIZIONE AUTOMATICA**" (p.91))

Tipi di originali

- AUTOMATICA (AUTO)..... La regolazione automatica dell'esposizione viene abilitata e l'esposizione è regolata automaticamente in base all'originale che viene riprodotto. L'esposizione viene abbassata per le aree colorate e per le ombre dello sfondo.
- MANUALE (◀...▶)..... L'esposizione viene alzata per le aree chiare e abbassata per gli sfondi scuri, per facilitare la lettura.
- FOTO (📷)..... I semitoni nella fotografia vengono riprodotti con maggiore chiarezza.

1 Premere il tasto [AUTOMATICA/ MANUALE/FOTO] (AUTO / ◀...▶ / 📷) per selezionare il tipo di originale.

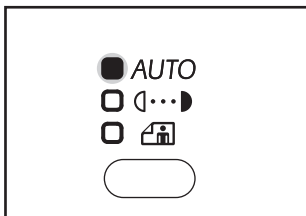

Per regolare manualmente l'esposizione di un testo originale, premere fino all'accensione dell'indicatore MANUALE (◀...▶). Per effettuare una copia di una fotografia, premere fino all'accensione dell'indicatore FOTO (📷).



Per ritornare alla regolazione automatica, premere fino all'accensione dell'indicatore AUTOMATICA (AUTO).

2 Premere il tasto [Chiaro] (◀) o [Scuro] (▶) per regolare l'esposizione.

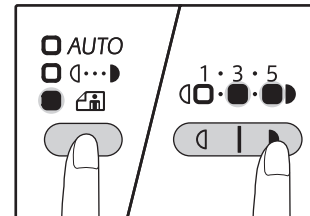

Per ottenere un'immagine più scura, premere il tasto di [Scuro] (▶). Per ottenere un'immagine più chiara, premere il tasto [Chiaro] (◀). Selezionando il livello di esposizione 2 o 4, i due indicatori si accendono contemporaneamente.

3



Linee guida dei valori di esposizione

- 1 - 2 Originali scuri (ad esempio, una pagina di giornale)
- 3 Originali normali
- 4 - 5 Testo colorato o testo scritto a matita

SELEZIONE DEL VASSOIO

Poiché la modalità di selezione carta automatica (p.46) è attiva per default (a meno che non sia stata disabilitata), quando l'originale viene posizionato sulla lastra di esposizione e viene selezionato il formato originale, oppure quando l'originale viene inserito nell'RSPF, viene selezionato automaticamente il vassoio con lo stesso formato di carta. Se si vuole utilizzare un vassoio diverso da quello selezionato in automatico (per esempio per ingrandire o ridurre la copia oppure per utilizzare il vassoio bypass), premere il tasto [VASSOIO] per selezionare il vassoio desiderato.

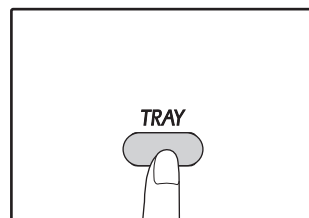

- Se il formato della carta che si desidera utilizzare non appare, cambiare la carta in un cassetto fino alla dimensione desiderata. (p.41)
- La selezione automatica del rapporto (p.48) non è abilitata quando si seleziona il vassoio di bypass o un vassoio per un formato di carta speciale.

Commutazione automatica del vassoio (In presenza di due o più vassoi carta)

Se durante la copiatura il vassoio esaurisce la carta ed è disponibile un altro vassoio con lo stesso formato di carta e lo stesso orientamento di alimentazione (orizzontale o verticale), tale vassoio alternativo viene automaticamente selezionato e la copia continua. L'opzione "Commutazione automatica del vassoio" può essere disabilitata nelle impostazioni di sistema (p.94).

IMPOSTARE IL NUMERO DI COPIE

Premere i tasti numerici per impostare il numero di copie.

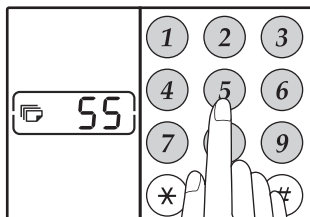

- Il numero di copie impostato comparirà sul display. È possibile impostare fino a 999 copie (impostazione predefinita).
- Se si desidera effettuare una sola copia e il display visualizza "0" è comunque possibile copiare.

Nota importante per grandi volume di copie

Il processo di copia si arresta temporaneamente quando viene stampato il numero massimo di fogli che il vassoio di uscita carta può contenere (circa 250 pagine). Quando ciò avviene, rimuovere immediatamente le copie e premere il tasto [START] (☑) per ripristinare la copia. Inoltre la copia viene arrestata dopo circa 500 e 750 pagine. Togliere le pagine e riprendere il processo di copiatura nello stesso modo.



Il numero massimo di copie può essere modificato nelle impostazioni di sistema. (p.94)



Se il numero digitato non è corretto, premere il tasto [CANCELLAZIONE] (C) e digitare il numero corretto.

RIDUZIONE/INGRANDIMENTO/ZOOM

La funzione Zoom permette di scegliere con precisione il rapporto di riproduzione da 25% a 400% in incrementi dell'1%. Come spiegato qui avanti, i modi per ingrandire e ridurre le copie sono tre.

- È possibile selezionare automaticamente rapporti di ingrandimento e riduzione. "SELEZIONE AUTOMATICA DEL RAPPORTO" (sotto)
 - È possibile selezionare manualmente rapporti di ingrandimento e riduzione. "SELEZIONE MANUALE DEL RAPPORTO" (p.49)
 - Per i rapporti verticali e orizzontali è possibile selezionare impostazioni separate. "SELEZIONARE SEPARATAMENTE IL RAPPORTO DI RIPRODUZIONE VERTICALE E ORIZZONTALE (Copia ZOOM XY)" (p.50)
- I rapporti selezionabili variano in funzione di dove l'originale viene posizionato, se sulla lastra di esposizione o nell'RSPF.

Posizione dell'originale	Rapporti selezionabili
Lastra di esposizione	25% - 400%
RSPF	50% - 200%

SELEZIONE AUTOMATICA DEL RAPPORTO

1 Posizionare l'originale/gli originali nel vassoio dell'alimentatore di originali o sulla lastra di esposizione.

2 Se l'originale è posizionato sulla lastra di esposizione, selezionare il formato dell'originale. (p.44)



- Con formati di originale A5, B5, B5R, A4, A4R, B4, A3 è possibile usare la selezione automatica del rapporto che però non può essere utilizzata per altri formati. I formati di carta utilizzabili variano da paese a paese e della regione. Non può essere utilizzato per altri formati.
- Dopo avere posizionato l'originale chiudere il coperchio documenti/l'RSPF. Se il coperchio rimane aperto, le parti esterne all'originale verranno copiate in nero sul foglio, causando un consumo eccessivo del toner.

3 Premere il tasto [VASSOIO] per selezionare il vassoio contenente il formato carta desiderato.

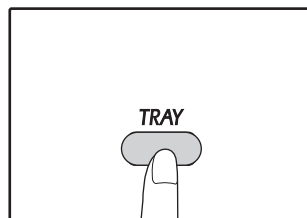

Questa funzione non è operativa quando si utilizza carta per fotocopie di formato non standard o quando si usa il vassoio bypass.

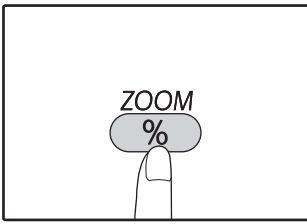
4 Premere il tasto [ZOOM] (%).

L'indicatore IMMAGINE AUTOMATICA (AUTO) si accende e viene selezionato il rapporto adeguato per formato dell'originale e formato della carta. (l'indicatore del rapporto selezionato si accende.)



- Quando il rapporto è inferiore a 50%, il display mostrerà 50% e lampeggerà.
- Quando il rapporto è superiore a 200%, il display mostrerà 200% e lampeggerà.
- Se l'indicatore [R] lampeggia, modificare l'orientamento della posizione dell'originale.
- Se si esegue una copia quando un indicatore del selettore RAPPORTO PRESELEZIONATO lampeggia, l'immagine copiata potrebbe uscire dalla pagina.

5 Impostare il numero di copie e le altre impostazioni di copia e quindi premere il tasto [START] ().

La copia sarà disponibile nel vassoio di uscita carta.



Per eliminare la selezione automatica del rapporto, premere nuovamente il tasto [ZOOM] (%).

SELEZIONE MANUALE DEL RAPPORTO

Una copia può essere ridotta fino al 25% o ingrandita fino al 400%. È possibile premere i tasti del selettore [Zoom] (%) per selezionare velocemente un rapporto tra otto preselezioni disponibili. Inoltre è possibile premere i tasti [Rapporto ripr.] (,) per selezionare il rapporto in incrementi di 1%.

1 Posizionare l'originale/gli originali nel vassoio dell'alimentatore di originali o sulla lastra di esposizione.**2 Se l'originale è posizionato sulla lastra di esposizione, selezionare il formato dell'originale. (p.44)**

Dopo avere posizionato l'originale chiudere il coperchio documenti/l'RSPF. Se il coperchio rimane aperto, le parti esterne all'originale verranno copiate in nero sul foglio, causando un consumo eccessivo del toner.

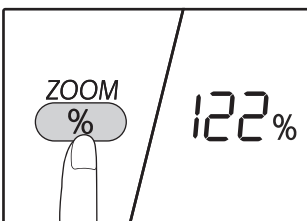
3 Utilizzare i tasti del selettore [Rapporto ripr.] (,) e i tasti [Zoom] (%) per selezionare il rapporto di riproduzione desiderato.

Selezionare un rapporto preselezionato
Premere il tasto [ZOOM] (%) per selezionare i rapporti predefiniti di "AUTO", "25%", "50%", "70%", "81%", "86%", "115%", "122%", "141%", "200%" e "400%".

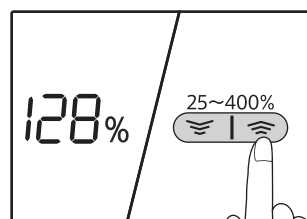

Regolazione fine del rapporto
Ogni rapporto dal 25% al 400% può essere impostato in incrementi di 1%.

Premere un tasto del selettore [RAPPORTO PRESELEZIONATO] (o) per impostare un rapporto approssimato e quindi premere i tasti [Zoom] (%) per aumentare o diminuire il rapporto. Per diminuire o aumentare rapidamente il rapporto di ingrandimento, tenere premuti i tasti [Rapporto ripr.] (o).



Se non viene visualizzato il formato carta che si desidera utilizzare, passare la carta di un vassoio al formato desiderato, quindi andare al punto 4. (p.39)

4 Impostare il numero di copie e le altre impostazioni di copia e quindi premere il tasto [START] ().

La copia sarà disponibile nel vassoio di uscita carta.

SELEZIONARE SEPARATAMENTE IL RAPPORTO DI RIPRODUZIONE VERTICALE E ORIZZONTALE

(Copia ZOOM XY)

La funzione ZOOM XY permette di modificare individualmente il rapporto di riproduzione orizzontale e verticale.

Esempio: Riduzione solo nella direzione orizzontale.

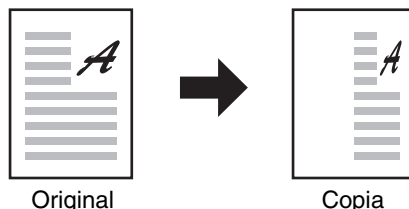

Original

Copia



- Questa funzione non può essere utilizzata con la copia delle carte d'identità (p.65) e la funzione 2 IN 1 o 4 IN 1 (p.61).
- Per utilizzare la funzione ZOOM XY con la funzione COPIATURA DOPPIA PAGINA, impostare prima la funzione COPIATURA DOPPIA PAGINA e quindi quella ZOOM XY.
- Non è possibile utilizzare la funzione ZOOM XY in combinazione con la funzione IMMAGINE AUTOMATICA.

I rapporti selezionabili varieranno in base alla posizione dell'originale.

Posizione dell'originale	Rapporti selezionabili
Lastra di esposizione	25% - 400%
RSPF	50% - 200%

1 Posizionare l'originale/gli originali nel vassoio dell'alimentatore di originali o sulla lastra di esposizione.

2 Se l'originale è posizionato sulla lastra di esposizione, selezionare il formato dell'originale. (p.44)



Dopo avere posizionato l'originale chiudere il coperchio documenti/l'RSPF. Se il coperchio rimane aperto, le parti esterne all'originale verranno copiate in nero sul foglio, causando un consumo eccessivo del toner.

3 Tenere premuto il tasto [ZOOM] (☰%) per più di 5 secondi per impostare il rapporto dell'audio originale.

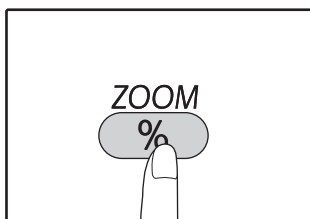

L'indicatore ZOOM XY (☰) si accende.
Il valore corrente per la direzione verticale viene visualizzato sul display.

4 Utilizzare i tasti [Rapporto ripr.] (☰, ☲) per modificare il rapporto di copia con orientamento verticale.

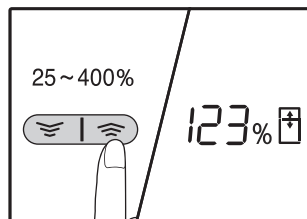

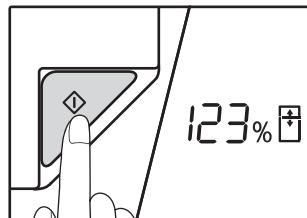

Premere i tasti [Rapporto ripr.] (☰, ☲) per regolare il rapporto con incrementi di 1%. Il rapporto viene visualizzato sul display.

5 Premere il tasto [START] (☑).



Il rapporto selezionato per la direzione verticale viene memorizzato. L'indicatore ZOOM XY (☰) si accende. Il valore corrente per la direzione verticale viene visualizzato sul display.

6 Utilizzare i tasti [Rapporto ripr.] (,) per modificare il rapporto di copia con orientamento orizzontale.

Premere i tasti [Rapporto ripr.] ( , ) per regolare il rapporto con incrementi di 1%.
Il rapporto viene visualizzato sul display.









7 Premere il tasto [START] ().

Il rapporto selezionato per la direzione orizzontale viene inserito e il numero di copie può essere impostato nel display.

8 Impostare il numero di copie e le altre impostazioni di copia e quindi premere il tasto [START] ().

La copia sarà disponibile nel vassoio di uscita carta.

Nota

- Verranno visualizzati i tasti Per verificare i rapporti di riproduzione, premere il [Rapporto ripr.] ( , ) ei rapporti verticali selezionati, premere il tasto [START] () dopo la conferma. Premere i tasti [Rapporto ripr.] ( , ) ancora una volta, e verranno visualizzati i rapporti orizzontali selezionati, premere il tasto [START] () dopo la conferma.
- Per modificare i rapporti, premere i tasti [Rapporto ripr.] ( , ) per reimpostare i rapporti, iniziando dal rapporto verticale. (punto 4)
- Per annullare la copia ZOOM XY, premere il tasto [ZOOM] ().

COPIA AUTOMATICA A DUE FACCIATE

(Modello con funzione di stampa/copia duplex solo come standard.)

Grazie a questa funzionalità è possibile copiare due originali posizionati sulla lastra di esposizione della macchina su un singolo foglio (fronte/retro). È inoltre possibile utilizzare l'RSPF per copiare due originali su un unico foglio, oppure un originale a due facciate su due fogli separati o ancora un originale a due facciate sulle due facciate di un foglio.

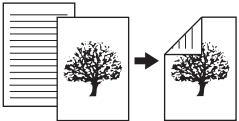
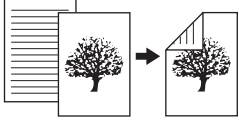
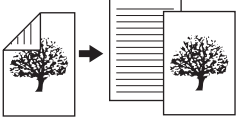
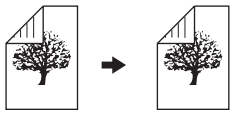
	Originale → Carta			Carta utilizzabile
Lastra di esposizione	Originale a singola facciata → Due facciate 			Da A5R a A3 Non è possibile utilizzare il vassoio bypass
RSPF	Originale a singola facciata → Due facciate 	Originale a due facciate → Facciata singola 	Originale a due facciate → Due facciate 	A5R, B5, B5R, A4, A4R, B4, A3 • Non è possibile utilizzare carta speciale né carta con dimensioni 5-1/2" x 8-1/2". • Il vassoio bypass può essere utilizzato unicamente per copie a singola facciata da originali a due facciate.



- Il formato della carta può variare da uno Stato o una Nazione all'altra.
- Per utilizzare la carta del vassoio bypass, eseguire una copia a due facciate come illustrato in **"COPIE A 2 FACCIATE UTILIZZANDO IL VASSOIO BYPASS (PER AR-7024)"** (p.55).
- Se si esegue una copia automatica a due facciate di un originale a singola facciata, oppure una copia a singola facciata di un originale a due facciate, è possibile ruotare l'immagine sul retro per invertirne la direzione (Rotazione immagine in copiatura duplex). Per ruotare l'immagine di 180 gradi, abilitare l'impostazione descritta in **"ROTAZIONE IMMAGINE IN COPIATURA DUPLEX"** (p.54) o nelle impostazioni di sistema (p.93), quindi eseguire la procedura di seguito riportata. In particolare, posizionando un originale a una facciata verticale con orientamento orizzontale (formato B4 o A3) per la copia a due facciate, la parte superiore e quella inferiore delle due facciate del foglio si troveranno in posizione invertita. Questa funzione diventa pertanto utile per far combaciare le due facciate.
- Quando un documento su carta sottile viene inserito nell'alimentatore automatico di documenti, trilli e la copia fronte-retro non possono essere utilizzati.

Originale B4 o A3 con orientamento verticale

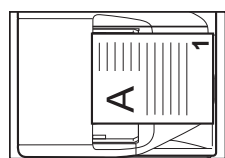
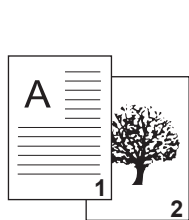

Orientamento dell'originale posizionato

Normale copia automatica a due facciate



Il lato superiore e quello inferiore delle immagini sul fronte e sul retro vengono invertiti.

Se l'orientamento della copia a due facciate viene cambiato



Il lato superiore e quello inferiore delle immagini sul fronte e sul retro sono uguali.

Utilizzo della lastra di esposizione

- 1** Posizionare l'originale che si desidera copiare sul lato anteriore del foglio sulla lastra di esposizione e chiudere il coperchio.



Dopo avere posizionato l'originale chiudere il coperchio documenti/l'RSPF. Se il coperchio rimane aperto, le parti esterne all'originale verranno copiate in nero sul foglio, causando un consumo eccessivo del toner.

- 2** Selezionare il formato dell'originale. (p.44)

- 3** Premere il tasto [ORIGINAL TO COPY] (2 - 11) e controllare che l'indicatore sia acceso (11-2).

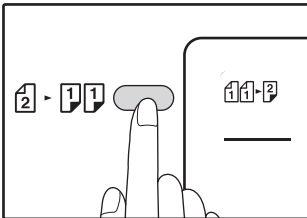

- 4** Impostare il numero di copie e altri parametri, quindi premere il tasto [START] (▽).

La spia di notifica dati (DATA) lampeggia e l'originale viene acquisito in memoria.



- Se si desidera cancellare i dati acquisiti tramite la scansione, premere il tasto [CANCELLAZIONE] (C).
- Se si desidera annullare la copia a due facciate per effettuare solo la copia del primo originale, premere il tasto [READ-END] (#).

- 5** Quando l'indicatore di avvio lampeggia, togliere il primo originale e posizionare l'originale che si desidera copiare sul lato posteriore del foglio sulla lastra di esposizione. Chiudere il coperchio.

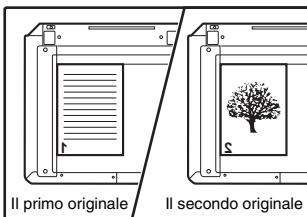

Posizionare il secondo originale con lo stesso orientamento del primo.

- 6** Premere il tasto [START] (▽).

La copia sarà disponibile nel vassoio di uscita della carta.

Utilizzo dell'RSPF

- 1** Posizionare gli originali nell'RSPF. (p.45)

Collocando un numero dispari di originali a una facciata per effettuare una copia a due facciate, l'ultima pagina avrà un'unica facciata.



Quando si seleziona la macchina copie fronte-retro da originali modalità fronte-retro o copie a una facciata dalla modalità originali a due facciate, 5-1/2" x 8-1/2" formato originale non può essere utilizzato. (Questo perché un 5-1/2" x 8-1/2" originale non può essere invertito.)

- 2** Premere il tasto [ORIGINAL TO COPY] (2 - 11) e selezionare la modalità di copia a due facciate che si desidera utilizzare.

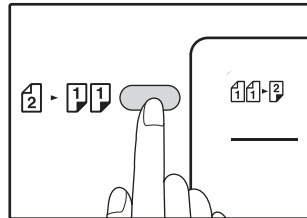

- Copia a due facciate da un originale a singola facciata (11-2)
- Copia a due facciate da un originale a due facciate (2-2)
- Copia a facciata singola da un originale a due facciate (2 - 11)

- 3** Impostare il numero di copie e altri parametri, quindi premere il tasto [START] (▽).

La copia sarà disponibile nel vassoio di uscita della carta.



Per annullare la copia automatica a due facciate, premere il tasto [CANCELLAZIONE TOTALE] (CA).

3

ROTAZIONE IMMAGINE IN COPIATURA DUPLEX

Questa funzione viene utilizzata per invertire il lato superiore e quello inferiore dell'immagine sulla facciata anteriore del foglio quando si effettua una copia a due facciate.

- 1 Tenere premuto il tasto [ORIGINAL TO COPY] (2 - 11) finché l'indicatore (11-2) non inizia a lampeggiare.**

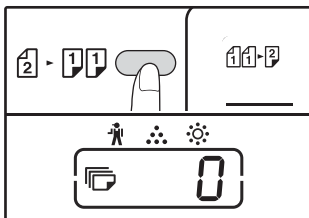

Sul display in cui viene visualizzato il numero di copie, la prima cifra del codice attualmente selezionato lampeggia.

- 2 Immettere il codice di impostazione tramite i tasti numerici.**

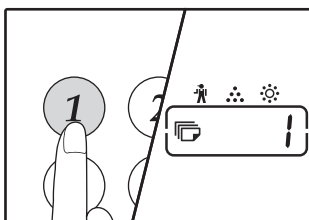

Per attivare l'impostazione premere il tasto [1]. Per disattivare l'impostazione premere il tasto [0]. L'impostazione predefinita è "0". Il numero digitato corrisponde alla prima cifra che compare sul display del numero delle copie.

- 3 Premere il tasto [START] (11).**

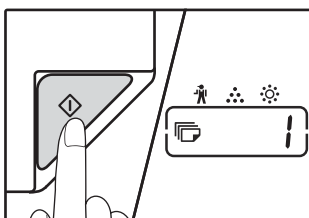

Il codice di impostazione selezionato cessa di lampeggiare ma rimane acceso. L'impostazione è terminata.

- 4 Premere il tasto [ORIGINAL TO COPY] (2 - 11) per uscire dall'impostazione.**

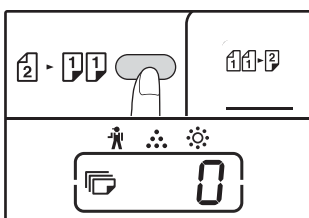

Il display ricomincia a visualizzare il numero di copie.



La "Rotazione immagine in copiatura duplex" può essere abilitata e disabilitata anche nelle impostazioni di sistema. (p.94)

COPIE A 2 FACCIATE UTILIZZANDO IL VASSOIO BYPASS (PER AR-7024)

Per effettuare manualmente la copia a 2 facciate, procedere come segue.

Esempio: Copiare gli originali A e B su ogni lato di un singolo foglio di carta



Originale A Originale B

Copia

1 Effettuare la copia dell'originale A.

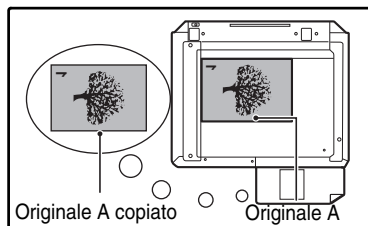
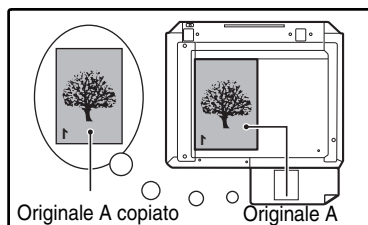

2 Posizionare l'originale B come mostrato in figura.

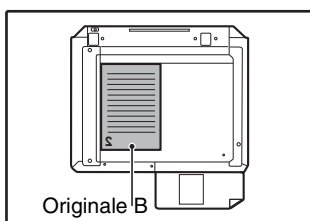

Originale con orientamento verticale:
Se l'orientamento dell'originale è verticale, posizionarlo con lo stesso orientamento dell'originale A.

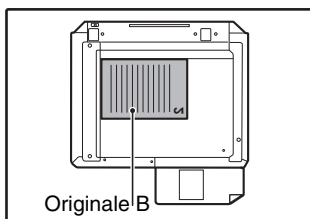

Originale con orientamento orizzontale:
Se l'orientamento dell'originale è orizzontale, posizionarlo con i lati superiore e inferiore, sinistro e destro opposti rispetto alla posizione dell'originale A.

3 Rivoltare la copia dell'originale A e, senza cambiare la posizione del bordo più prossimo all'utente, inserirlo nel vassoio di bypass.

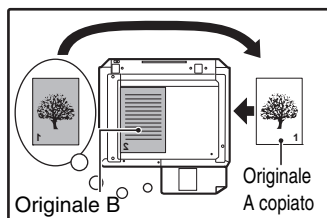

Inserire la carta fino in fondo.

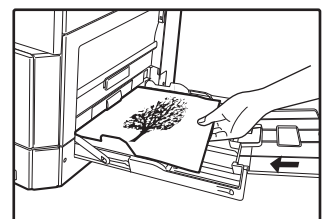
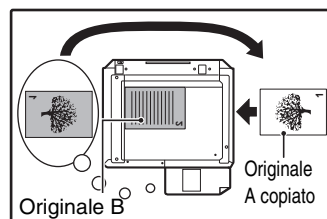

- Le copie sul retro del foglio devono sempre essere effettuate un foglio alla volta, utilizzando il vassoio bypass.
- Appiattire la carta increspata o ondulata prima dell'uso. I fogli increspatis possono causare inceppamenti, accartocciamenti o immagini di scarsa qualità.
- Dopo avere posizionato l'originale chiudere il coperchio documenti/l'RSPF. Se il coperchio rimane aperto, le parti esterne all'originale verranno copiate in nero sul foglio, causando un consumo eccessivo del toner.

4 Selezionare il vassoio bypass con il tasto [TRAY], quindi premere il tasto [START] (▶).

La copia sarà disponibile nel vassoio di uscita carta.

COPIA PAGINA DOPPIA

Durante la copiatura è possibile separare automaticamente su due pagine un originale a pagina doppia. Questa funzione è utile per copiare libri e altri originali a pagina doppia su singoli fogli di carta.

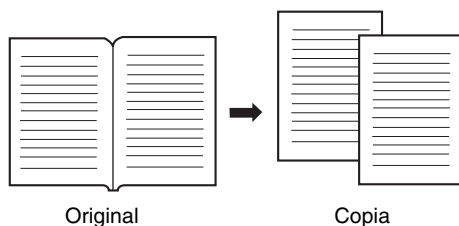

Nota

- Per effettuare la copia di una pagina doppia si utilizza carta A4.
- Quando la rotazione in copiatura è abilitata è possibile utilizzare anche fogli A4R.
- È possibile abilitare la copia di una pagina doppia con la copia Fascicolazione/Gruppo (p.59).
- Non è possibile effettuare un ingrandimento in combinazione con copia ZOOM XY.
- Non è possibile effettuare la copia di una pagina doppia in combinazione con le seguenti funzioni:
 - Ingrandimento
 - Copia 2 IN 1 / 4 IN 1
 - Cancella centro
- Non è possibile utilizzare la selezione automatica del rapporto quando si utilizza la copia di una pagina doppia.
- La coppia pagina doppia non può essere selezionata quando l'originale viene inserito nell'RSPF.

1 Posizionare l'originale sulla lastra di esposizione allineando la divisione fra le pagine con il marcatore di formato (A4). Chiudere il coperchio documenti RSPF.

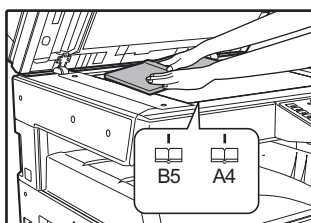

La copia avrà inizio dalla pagina a destra del marcatore di formato.

Nota

- Per mantenere il corretto ordine di pagina delle copie quando si effettua la copia di una pagina doppia su pagine multiple, assicurarsi che l'originale sia sempre posizionato sulla lastra di esposizione, con il numero di pagina inferiore a destra.
- Dopo avere posizionato l'originale chiudere il coperchio documenti/RSPF. Se il coperchio rimane aperto, le parti esterne all'originale verranno copiate in nero sul foglio, causando un consumo eccessivo del toner.

2 Impostare il formato originale su A3.

3 Premere il tasto [MODO LIBRO] (AB-A|B).

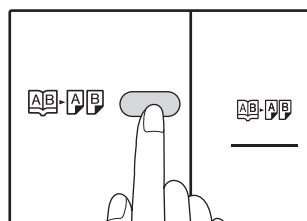

4 Specificare A4 per il formato dell'originale.

5 Impostare il numero di copie e le altre impostazioni di copia e premere il tasto [START] (START).

La copia sarà disponibile nel vassoio di uscita carta.

Nota

Per eliminare la copia di una pagina doppia, premere il tasto [COPIA PAGINA DOPPIA] (AB-A|B). L'indicatore COPIA PAGINA DOPPIA (AB-A|B) si spegne per indicare che la funzione è stata annullata.

INTERROMPERE L'ESECUZIONE DI UNA COPIA (Interrompere la copiatura)

È possibile interrompere momentaneamente l'esecuzione di una copia per permettere di effettuare un altro lavoro di copia. Una volta terminato l'altro lavoro di copia, l'esecuzione della copia sarà ripristinata con le impostazioni di copia originali.



La copia Fascicolazione/gruppo, copia 2 SU 1 / 4 SU 1, copia fronte-retro o la copia della carta d'identità non possono essere eseguite come processo di copia interrotto. Inoltre durante l'interruzione di copia non è possibile accedere alle impostazioni di sistema e alle funzioni di scansione.

1 Premere il tasto [INTERRUZIONE] (⏏) per interrompere l'esecuzione di una copia.

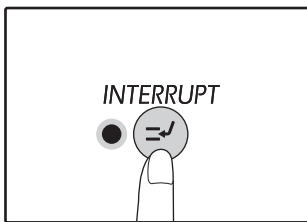

L'indicatore INTERRUZIONE si accende e l'unità ritorna alle impostazioni iniziali. (p.37)
L'indicatore INTERRUZIONE lampeggia fino a quando l'esecuzione della copia in corso è stata terminata.



Se "Modalità numero di conto" è abilitato: "- - -" comparirà sul display del numero di copie. Digitare il numero di conto a 3 cifre. Se il numero digitato non è corretto non sarà possibile effettuare copie. (p.94)

2 Togliere l'originale/gli originali precedenti e posizionare l'originale/gli originali del processo di copia per il quale è stata effettuata l'interruzione.

3 Impostare il numero di copie e le altre impostazioni di copia e quindi premere il tasto [START] (▶).

4 Quando il processo di copia è terminato, premere il tasto [INTERRUZIONE] (⏏) e rimuovere l'originale/gli originali.

L'indicatore INTERRUZIONE si spegne per indicare che la funzione non è più attiva. Vengono automaticamente ripristinate le impostazioni di copia selezionate per il processo di copia precedente all'interruzione.

5 Posizionare nuovamente l'originale/gli originali precedenti e premere il tasto [START] (▶).

Il processo di copia interrotto viene ripristinato.

3

UTILI FUNZIONI DI COPIA

Nella presente sezione sono illustrate le principali funzionalità di copia.

ROTAZIONE DELL'IMMAGINE DI 90 GRADI (Copiatura con rotazione)

Quando "Modalità selezione automatica della carta" o "selezione automatica del rapporto" sono attivi e l'originale è posizionato con un orientamento (verticale o orizzontale) diverso da quello della carta, l'immagine originale viene automaticamente ruotata di 90 gradi per permettere di effettuare una copia corretta.

Questa funzione è utile per copiare originali di formato B4 o A3, che possono essere posizionati solo in senso orizzontale, su carta caricata in senso verticale.

Inizialmente la funzione copiatura con rotazione è abilitata. Può essere disabilitata nelle impostazioni di sistema.

[\(p.93\)](#)



- La copiatura con rotazione non è attiva quando la copia viene ingrandita ad un formato superiore a quello A4. In questo caso, collocare l'originale con lo stesso orientamento della carta.
- Quando si utilizza la modalità di copia 2 IN 1 / 4 IN 1 ([p.61](#)), la rotazione in copiatura viene eseguita anche se è disabilitata nelle impostazioni di sistema.

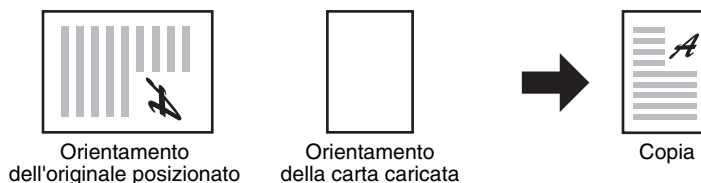

COPIA FASCICOLAZIONE/GRUPPO/ORDINA CON ROTAZIONE

Quando si esegue la copia di un originale composto da più pagine, è possibile selezionare il metodo di uscita.



- L'unità può eseguire la scansione di circa 160 originali standard (A4) e di un numero variabile di originali quali fotografie o altro. Durante la modalità di interruzione di copia non è possibile eseguire la scansione di un numero così elevato di pagine.
- Solo A4, B5 e 8-1/2" x 11" formati carta possono essere utilizzati per la rotazione sorta.

Nome funzione	Descrizione	Icona
Copia fascicolazione	È possibile ordinare in fascicoli le copie di pagine originali multiple.	
Copia gruppo	È possibile raggruppare per pagina le copie di pagine originali multiple.	
Ordina con rotazione	È possibile ordinare in gruppi un documento composto da più pagine e ruotarlo prima di stamparlo.	

3

Carta per l'ordinamento con rotazione

Per utilizzare la funzione di ordinamento con rotazione, è necessario caricare lo stesso formato con orientamento verticale in un vassoio e con orientamento orizzontale in un altro vassoio.

Caricare ad esempio carta con formato A4 in verticale nel vassoio 1 e carta con formato A4 in orizzontale nel vassoio bypass.





Utilizzando la lastra di esposizione

1 Posizionare il primo originale. (p.44)

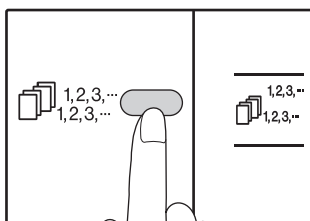
2 Selezionare il formato dell'originale. (p.44)

3 Premere il tasto [FASCICOLAZIONE/GRUPPO/Ordina con rotazione] () per selezionare il modo desiderato.



- ORDINA/RAGGRUPPA
Selezionare le modalità con l'ordine "ORDINA" (), "RAGGRUPPA" (), "Off".
- ORDINA CON ROTAZIONE
Tenere premuto il tasto [ORDINA CON ROTAZIONE] () per altri 5 secondi finché non si accende la relativa spia () e si imposta il vassoio carta selezionato.

4 Impostare il numero di copie e le altre impostazioni e quindi premere il tasto [START] ().

La spia di notifica dati () lampeggia e l'originale viene acquisito in memoria.

5 Quando l'indicatore di avvio si illumina, sostituire l'originale con quello successivo e quindi premere il tasto [START] ().

Ripetere il passo 5 fino a quando tutti gli originali sono stati acquisiti e memorizzati.







Per eliminare i dati presenti in memoria, premere il tasto [CANCELLAZIONE] ().

6 Quando è stata eseguita la scansione di tutti gli originali e viene premuto il tasto [FINE LETTURA] ().

Le copie sono disponibili nel vassoio di uscita carta.



- Per annullare un lavoro di copia Fascicolazione/Gruppo, premere ripetutamente il tasto [CANCELLAZIONE] ().
- Per annullare il modo Fascicolazione o Gruppo, premere il tasto [FASCICOLAZIONE/GRUPPO] () ripetutamente fino a quando entrambi gli indicatori FASCICOLAZIONE/GRUPPO ( / ) si spengono.

Utilizzo dell'RSPF

1 Posizionare gli originali. (p.45)





La modalità di fascicolazione è solitamente la modalità di output predefinita, pertanto gli indicatori dell'RSPF e SORT si accendono.

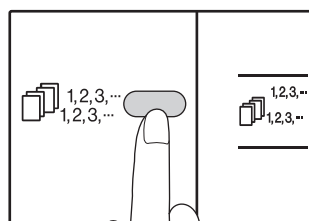

- Se l'opzione "Ordinare selezione Automatica" è impostata su "1: OFF" nelle impostazioni di sistema, eseguire la procedura seguente per selezionare la modalità di fascicolazione.
- È anche possibile utilizzare "Ordinare selezione automatica" per modificare il modo di uscita predefinito (p.95).

2 Premere il tasto [FASCICOLAZIONE/GRUPPO/Ordina con rotazione] () per selezionare il modo desiderato.







- ORDINA/RAGGRUPPA
Selezionare le modalità con l'ordine "ORDINA" (), "RAGGRUPPA" (), "Off".
- ORDINA CON ROTAZIONE
Tenere premuto il tasto [ORDINA CON ROTAZIONE] () per altri 5 secondi finché non si accende la relativa spia () e si imposta il vassoio carta selezionato.





3 Impostare il numero di copie e le altre impostazioni e quindi premere il tasto [START] ().

Le copie sono disponibili nel vassoio di uscita carta.



- Per annullare un lavoro di copia Fascicolazione/Gruppo, premere ripetutamente il tasto [CANCELLAZIONE] ().
- Per annullare il modo Fascicolazione o Gruppo, premere il tasto [FASCICOLAZIONE/GRUPPO] () ripetutamente fino a quando entrambi gli indicatori FASCICOLAZIONE/GRUPPO ( / ) si spengono.

Esaurimento memoria

- In caso di esaurimento della memoria durante la scansione degli originali, la spia ERRORE () si accende, sarà visualizzato il messaggio "FUL" nel display del numero di copie e la macchina interromperà l'operazione di copia.
- Per copiare gli originali già acquisiti, premere il tasto [START] ().
- Per annullare i dati di scansione presenti in memoria, premere il tasto [CANCELLAZIONE TOTALE] () o il tasto [CANCELLAZIONE] ().

Se il vassoio di uscita carta è pieno

Il processo di copia si arresta temporaneamente quando viene stampato il numero massimo di fogli che il vassoio di uscita carta può contenere (circa 250 pagine). Quando ciò avviene, rimuovere immediatamente le copie e premere il tasto [START] () per riprendere il processo di copia.

COPIARE PIÙ ORIGINALI SU UN UNICO FOGLIO DI CARTA (Copia 2 IN 1 / 4 IN 1)

È possibile copiare più originali su un unico foglio di carta secondo uno schema di disposizione selezionato. Questa funzione è utile per ordinare materiali di riferimento a più pagine in un formato compatto, o per fornire una visione d'insieme di tutte le pagine di un documento su un'unica pagina.

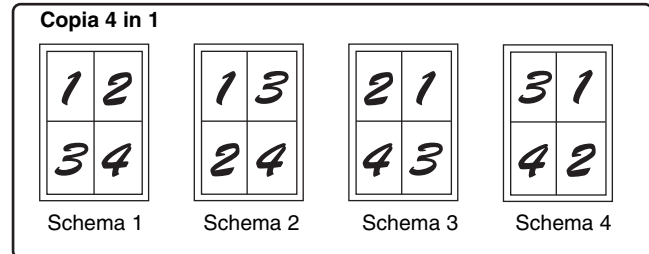
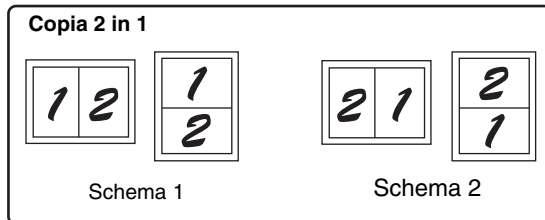

- Selezionare innanzitutto lo schema di layout, come illustrato nella sezione "Impostazione dello schema di disposizione" (p.62), e "Linea del bordo per 2 IN 1 / 4 IN 1" (linea continua o spezzata) nelle impostazioni di sistema (p.93). Una volta eseguito, seguire i passi riportati sotto.
- L'impostazione di rapporto adeguata viene selezionata automaticamente in base al formato degli originali, della carta e del numero di originali selezionati. Quando si utilizza la lastra di esposizione è possibile ridurre fino al 25%. Quando si utilizza l'RSPF, la riduzione può arrivare fino al 50%. Con alcune combinazioni di formato dell'originale, tipo di carta e numero di immagini è possibile che le immagini risultino tagliate.
- Anche se l'opzione "Copiatrice con rotazione" è disabilitata nelle impostazioni di sistema, è possibile che le immagini originali vengano ruotate se necessario, a seconda dell'orientamento delle immagini e del foglio.
- Non è possibile utilizzare la copia 2 IN 1 / 4 IN 1 in combinazione con la copia di una pagina doppia, (p.56) con lo Zoom XY, (p.50) con lo spostamento margine (p.63) oppure cancellare una copia. (p.64)

3

Uso della lastra di esposizione

1 Posizionare il primo originale. (p.44)

2 Selezionare il formato dell'originale. (p.44)

Se il formato dell'originale non è stato selezionato, 2 IN 1 / 4 IN 1 non è possibile utilizzare la copia.

3 Premere il tasto [2 IN 1 / 4 IN 1] () per selezionare il modo desiderato.

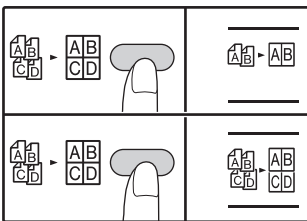

L'ordine di selezione dei modi è "2 IN 1" (), "4 IN 1" (), "Off".

4 Impostare il numero di copie e le altre impostazioni e quindi premere il tasto [START] ().

La spia di notifica dati () lampeggia e l'originale viene acquisito in memoria.

5 Quando l'indicatore di avvio si illumina, sostituire l'originale con quello successivo e quindi premere il tasto [START] ().

Ripetere il passo 5 fino a quando tutti gli originali sono stati acquisiti e memorizzati.



Per annullare i dati presenti in memoria, premere il tasto [CANCELLAZIONE] ().

6 Quando è stata eseguita la scansione di tutti gli originali e viene premuto il tasto [FINE LETTURA] ().

La copia sarà disponibile nel vassoio di uscita carta.



- Per annullare la copia 2 IN 1 / 4 IN 1, premere il tasto [CANCELLAZIONE] ().
- Per annullare il modo di copia 2 IN 1 / 4 IN 1, premere il tasto [2 IN 1 / 4 IN 1] () ripetutamente fino a quando entrambi gli indicatori 2 IN 1 / 4 IN 1 (/) si spengono.

Utilizzare la copia 2 IN 1 / 4 IN 1 in combinazione con la copia fascicolazione



- Quando 2 IN 1/4 IN 1 copia viene utilizzato, la funzione di gruppo (p.59) viene selezionato automaticamente per l'uscita.
- Se si seleziona 2 IN 1/4 IN 1 copia dopo aver selezionato Ordina la copia, le copie verranno ordinati in fascicoli

Utilizzo dell'RSPF

1 Posizionare gli originali. (p.45)

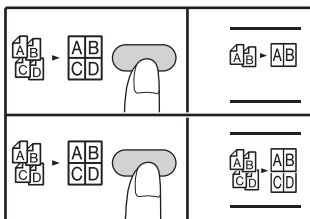
2 Premere il tasto [2 IN 1 / 4 IN 1] () per selezionare il modo.







L'ordine di selezione dei modi è "2 IN 1" (), "4 IN 1" (), "Off".





3 Impostare il numero di copie e le altre impostazioni e premere il tasto [START] ().

La copia sarà disponibile nel vassoio di uscita carta.



- Per annullare la copia 2 IN 1 / 4 IN 1, premere il tasto [CANCELLAZIONE] ().
- Per annullare il modo di copia 2 IN 1 / 4 IN 1, premere il tasto [2 IN 1 / 4 IN 1] () ripetutamente fino a quando entrambi gli indicatori 2 IN 1 / 4 IN 1 ( / ) si spengono.

Esaurimento memoria

- In caso di esaurimento della memoria durante la scansione degli originali, la spia ERRORE () si accenderà, sarà visualizzato il messaggio "FUL" nel display e la macchina interromperà l'operazione di copia.
- Per copiare gli originali già acquisiti, premere il tasto [START] ().
- Per annullare i dati di scansione presenti in memoria, premere il tasto [CANCELLAZIONE TOTALE] () o il tasto [CANCELLAZIONE] ().

Impostazione dello schema di disposizione



È possibile selezionare lo schema di disposizione per copiare 2 pagine originali o 4 pagine originali su un unico foglio. Gli schemi di disposizione disponibili sono indicati sulla prima pagina di questa sezione.



Lo schema di layout può essere specificato anche nelle impostazioni di sistema. (p.94)

1 Per accedere all'impostazione, utilizzare il tasto [2 IN 1 / 4 IN 1] ().

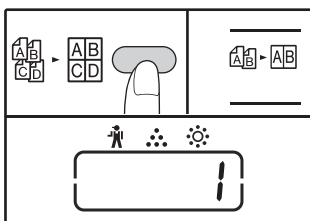

Selezionare la disposizione per la copia 2 IN 1

Con gli indicatori 2 IN 1 / 4 IN 1 spenti, tenere premuto il tasto [2 IN 1 / 4 IN 1] () fino a quando l'indicatore 2 IN 1 () lampeggia.



Sul display, la prima cifra della codice di impostazione dello schema attualmente selezionato lampeggia.

Selezionare la disposizione per la copia 4 IN 1

Con l'indicatore 2 IN 1 acceso (), tenere premuto il tasto [2 IN 1 / 4 IN 1] () fino a quando l'indicatore 4 IN 1 () lampeggia.

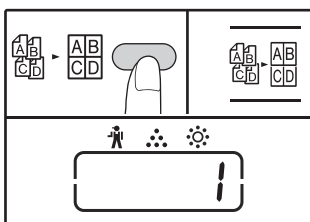

Sul display, la prima cifra della codice di impostazione dello schema attualmente selezionato lampeggia.

2 Selezionare il codice di impostazione premendo un tasto numerico.

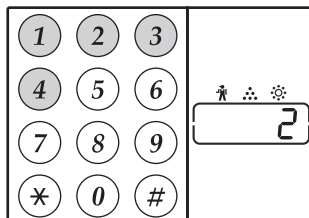

Premere il tasto [2] per selezionare lo "Schema 2".

Funzione	Codice di impostazione (p.94)
2 IN 1 disposizione	* 1 (Schema 1) 2 (Schema 2)
4 IN 1 disposizione	* 1 (Schema 1) 2 (Schema 2) 3 (Schema 3) 4 (Schema 4)

Consultare a pagina 61 gli schemi di disposizione. Le impostazioni predefinite sono indicate con " * ". Il numero digitato lampeggia nella la prima cifra del display.

3 Premere il tasto [START] ().

Il codice di impostazione selezionato cesserà di lampeggiare e rimarrà acceso e fisso. Questo completa l'impostazione.

4 Premere il tasto [2 IN 1 / 4 IN 1] () per uscire dall'impostazione.

Il display ritorna al display del numero di copie.

CREARE MARGINI DURANTE LA COPIA

(Spostamento margine)

L'impostazione iniziale della funzione SPOSTAMENTO MARGINE sposta automaticamente il testo o l'immagine per aumentare il margine di circa 10 mm.

È possibile selezionare la posizione del margine da aumentare scegliendo tra il bordo a sinistra e quello superiore della pagina.

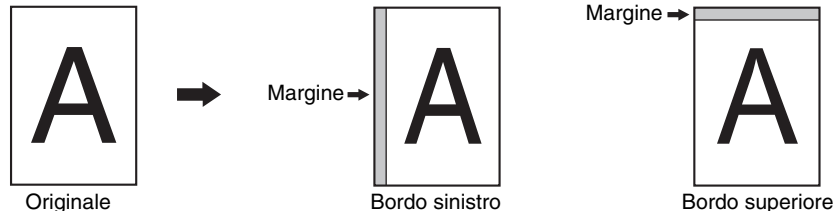

- La larghezza del margine può essere modificata nelle impostazioni di sistema. (p.94)
- Osservare che è possibile creare un margine spostando l'immagine e quindi se l'immagine viene spostata troppo, il bordo della stessa potrebbe risultare tagliato.
- Se l'indicatore FORMATO ORIGINALE lampeggia selezionando lo spostamento del margine, ruotare l'originale in modo tale che abbia lo stesso orientamento dell'indicatore FORMATO ORIGINALE che lampeggia. Bordo superiore non può essere utilizzato in AR-7024.

1 Posizionare l'originale/gli originali.

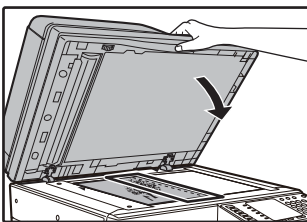

Se si utilizza la lastra di esposizione, posizionare sulla destra il lato dell'originale dove si desidera creare un margine.

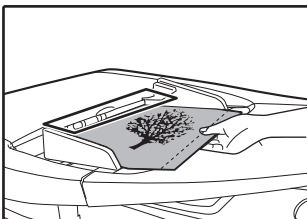

Se si utilizza l'RSPF, posizionare sulla sinistra il lato dell'originale dove si desidera creare un margine.

2 Se l'originale è posizionato sulla lastra di esposizione, selezionare il formato dell'originale. (p.44)

Quando si usa l'RSPF, assicurarsi che si accenda l'indicatore FORMATO ORIGINALE corrispondente al formato dell'originale.

3 Premere il tasto [SPOSTAMENTO MARGINE] (■-■).

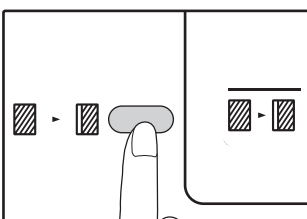

L'indicatore si illumina margine.

4 Impostare il numero di copie e le altre impostazioni e quindi premere il tasto [START] (▶).

La copia sarà disponibile nel vassoio di uscita carta.



Per annullare lo spostamento margine, premere ripetutamente il tasto [SPOSTAMENTO MARGINE] (■-■) fino a quando l'indicatore SPOSTAMENTO MARGINE (■-■) si spegne.

Selezionare la posizione del margine

1 Tenere premuto il tasto [SPOSTAMENTO MARGINE] (■-■) fino a quando l'indicatore SPOSTAMENTO MARGINE (■-■) lampeggia.

Il codice di impostazione correntemente selezionato per la posizione del margine lampeggia nel display.

1: Bordo sinistro 2: Bordo superiore

2 Premere il tasto [1] o il tasto [2] e quindi premere il tasto [START] (▶).

Il codice di impostazione selezionato per la posizione del margine si illumina.

3 Premere il tasto [SPOSTAMENTO MARGINE] (■-■).

L'indicatore SPOSTAMENTO MARGINE (■-■) smette di lampeggiare.

CANCELLARE LE OMBRE INTORNO AI BORDI DI UNA COPIA (Cancellazione copia)

- Questa funzione viene utilizzata per cancellare le ombre visibili intorno ai bordi delle copie di libri o di altro originali spessi. Le ombre vengono cancellate in base al formato della carta. (CANCELLA BORDO)
- Questa funzione viene anche utilizzata per cancellare le ombre visibili al centro di libri o di altro originali aperti. (CANCELLA CENTRO)
- L'impostazione predefinita della larghezza di cancellazione è circa 10 mm. La larghezza può essere modificata nelle impostazioni di sistema. (p.94)

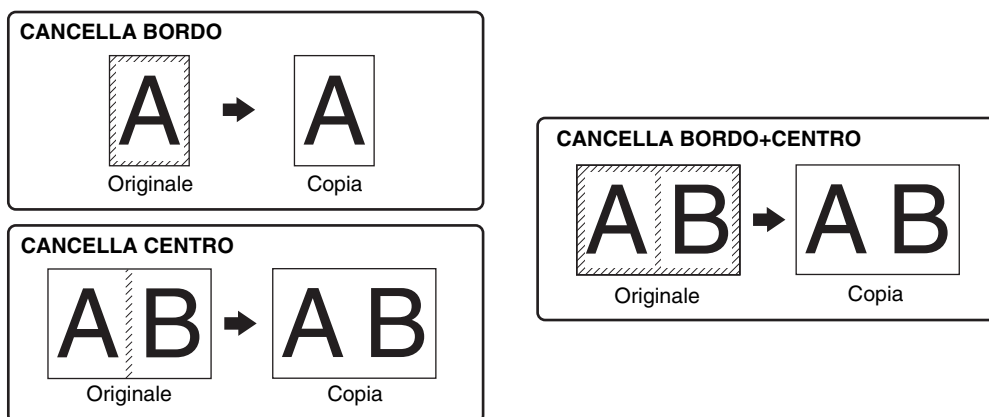

- Non è possibile utilizzare la cancellazione di centro in combinazione con la copia di una pagina doppia.
- Non è possibile utilizzare la cancellazione copia in combinazione con la copia 2 IN 1 / 4 IN 1. (p.61)
- Non è possibile utilizzare la cancellazione copia quando la carta è di formato speciale oppure detto anno la copia dal vassoio bypass.
- Osservare che se la dimensione nella porzione cancellata è troppo estesa, il bordo dell'immagine potrebbe essere parzialmente cancellato.

1 Posizionare l'originale/gli originali. (p.44)

2 Se l'originale è posizionato sulla lastra di esposizione, selezionare il formato dell'originale. (p.44)

Quando si utilizza il dispositivo RSPF, assicurarsi che lo stesso formato dell'originale utilizzato sia visualizzato nel display formato.

3 Premere il tasto [CANCELLAZIONE] () per selezionare il modo di cancellazione desiderato.

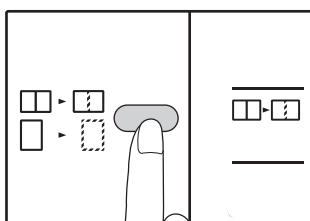

Per selezionare la modo "CANCELLA BORDO + CENTRO", premere il tasto [CANCELLAZIONE] () finché gli indicatori CANCELLAZIONE () si accende.

4 Impostare il numero di copie e le altre impostazioni e quindi premere il tasto [START] ().

La copia sarà disponibile nel vassoio di uscita carta.



- Per eliminare la cancellazione della copia, premere ripetutamente il tasto [CANCELLAZIONE] () fino a quando entrambi gli indicatori CANCELLAZIONE () si spengono.
- Se il formato dell'originale non è stato selezionato nel passo 2, non è possibile utilizzare la cancellazione copia.

COPIA CARTA D'IDENTITÀ

È possibile copiare i lati fronte e retro della carta d'identità su una pagina mediante questa funzione, che può essere anche utilizzata come funzione di spostamento margine. Gli schemi specificati della copia della carta d'identità sono mostrati come segue.

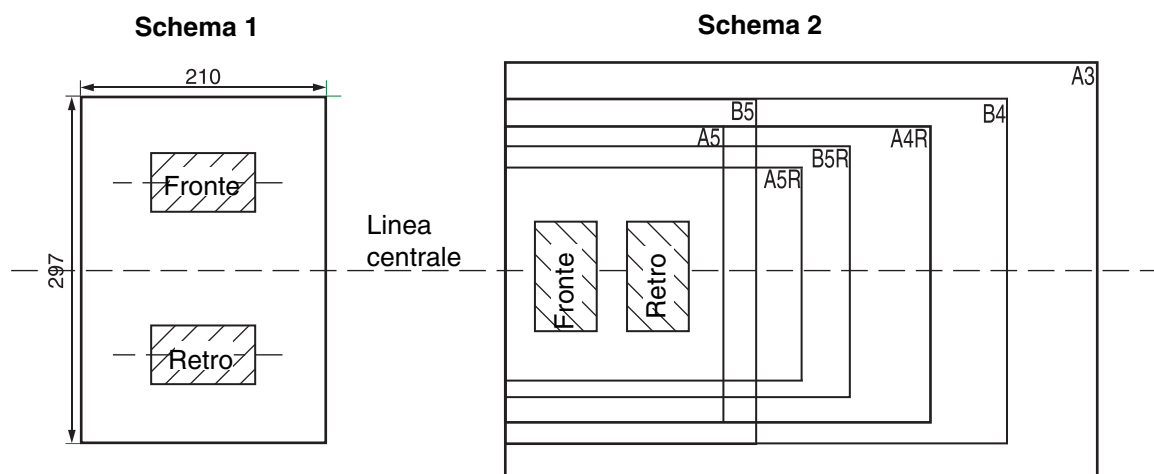

- Selezionare innanzitutto gli schemi di layout come illustrato in "Carta d'identità" di IMPOSTAZIONI DI SISTEMA (p.95), quindi osservare i passaggi seguenti per eseguire la copia. Per modificare un'impostazione di sistema, fare riferimento a "SELEZIONE DI UN VALORE PER UN'IMPOSTAZIONE DI SISTEMA" (p.96).
- Non è possibile utilizzare la funzione di copia della carta d'identità insieme alle funzioni di copia interrotta, copia fronte-retro, copia pagina doppia, zoom XY, spostamento margine, cancellazione bordo + centro, 2 in 1/4 in 1, ordina/gruppo e rotazione.
- I seguenti formati di carta possono essere utilizzati:
Motivo 1: si consiglia A4.
Motivo 2: A5 a A3. (A5 può essere utilizzato solo nel vassoio bypass.)
- L'impostazione di sistema predefinita degli schemi di layout come descritta in "Carta d'identità" è "0: Selezione automatica", quando si utilizza carta A4/B5/16K/B4/8K/A3 lo schema 1 può essere eseguito automaticamente, quando si utilizza un formato diverso da quanto sopra lo schema 2 può essere eseguito automaticamente.
- Quando si utilizza lo Schema 1, l'immagine potrebbe essere tagliata anche se si utilizza il formato carta standard.
- In modalità carta d'identità, fare riferimento a "PERSONALIZZAZIONE DELLE IMPOSTAZIONI (Impostazioni di sistema)" (p.93), se si desidera impostare il numero di copyies. Area di scansione è: X: 98mm, Y: 66mm.
- La selezione carta automatica e l'interruttore vassoio automatico non sono validi in modalità di copia carta d'identità. Selezionare carta e vassoio manualmente.
- La carta d'identità deve essere collocato cinque millimetri dalla scala originale dimensioni in modo che l'immagine non sarà tagliato durante la copia.
- Per la copia carta d'identità, rapporti di ingrandimento possono essere selezionati. Tuttavia, a seconda del formato della carta, copiare l'immagine può essere un'omissione.

3

1 Premere il tasto [ID CARD].

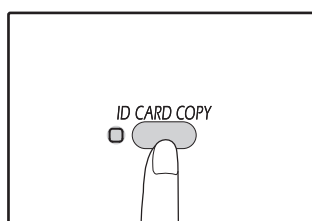

Si accenderà la spia ID CARD COPY.

2 Posizionare la carta d'identità sul vetro documento, allinearla con il segno della carta d'identità e premere il tasto [START] (⏏).

Durante la scansione l'indicatore ORIGINAL DATA lampeggia, mentre al termine della scansione l'indicatore ORIGINAL DATA si spegne e un lato della carta d'identità viene archiviato in memoria. (In questo caso la stampa inizierà premendo il tasto [READ-END] (Ⓝ)).

3 Ruotare la carta d'identità sull'altro lato e premere il tasto [START] (⏏).

Al termine della scansione, inizierà la copia.



Per annullare la copia della carta d'identità, premere il tasto [CANCELLAZIONE TOTALE] (Ⓢ) e accertarsi che l'indicatore ID CARD COPY sia spento.

4

Capitolo 4

FUNZIONI STAMPANTE

Nel presente capitolo sono illustrate le funzioni di stampa.

La procedura per il caricamento della carta è identica a quella prevista per la copia (vedere "[CARICAMENTO CARTA](#)" (p.38)).



- I lavori di stampa ricevuti quando l'unità sta effettuando una copia oppure quando viene utilizzata in modo scanner vengono archiviati in memoria. Quando il processo di copia è terminato vengono avviati i processi di stampa.
- Non è possibile eseguire processi di stampa quando lo sportello anteriore o laterale è aperto per la manutenzione dell'unità, oppure in caso di inceppamento della carta, quando si esaurisce la carta o il toner, o quando è necessario sostituire la cartuccia del tamburo.
- Se un originale si inceppa nell'RSPF, non sarà possibile eseguire una stampa fintanto che l'originale inceppato non verrà rimosso e che l'RSPF non verrà riportato al suo stato di utilizzo normale.

PROCEDURA DI BASE PER LA STAMPA

L'esempio che segue descrive come stampare un documento da WordPad.

Prima di stampare, assicurarsi che il formato della carta inserita corrisponda a quello del documento da stampare.

1 Assicurarsi che sia acceso l'indicatore IN LINEA sul Pannello dei comandi.

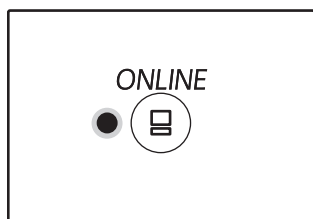

Se l'indicatore IN LINEA non fosse acceso, premere il tasto [IN LINEA] (☰).

Quando l'indicatore è:

- Acceso, l'apparecchio è pronto per la stampa o è in fase di stampa;
- Spento, l'apparecchio non è in funzione e non può stampare.

2 Avviare WordPad ed aprire il documento che si desidera stampare.

3 Selezionare "Stampa" dal menu "File" dell'applicazione.

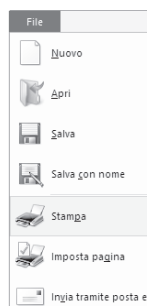

Sullo schermo appare la finestra di dialogo "Stampa".

4 Controllare che sia selezionata la stampante "XX-xxxx".

Per modificare le impostazioni di stampa, aprire la schermata di installazione del driver della stampante facendo clic sul pulsante "Preferenze".

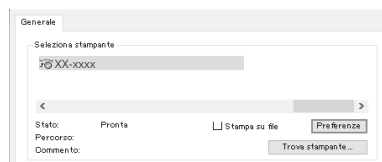

Compare la schermata di installazione del driver della stampante.

["SCHERMATA DI CONFIGURAZIONE DEL DRIVER DELLA STAMPANTE"](#) (p.69)

["IMPOSTAZIONE DELLE FUNZIONI DI STAMPA AVANZATE"](#) (p.70)

5 Fare clic sul pulsante "Stampa".

Ha inizio la stampa. Quando la macchina è connessa tramite USB e il lavoro di stampa inizia, sarà visualizzata la finestra di stato della stampa.

["DESCRIZIONE DELLA FINESTRA DI STATO DELLA STAMPA"](#) (p.76)

La copia sarà disponibile nel vassoio di uscita della carta.

Se la carta nel vassoio si esaurisce durante la stampa

Aggiungere altra carta nel vassoio o premere il pulsante [TRAY] per selezionare un altro vassoio, quindi premere il pulsante [IN LINEA] (⏏) per riprendere la stampa.

Se l'unità dispone di due o più vassoi per la carta e nelle impostazioni di sistema è abilitata l'opzione "Commutazione automatica del vassoio", la stampa continuerà automaticamente da un altro vassoio contenente lo stesso formato di carta.

Interrompere un lavoro di stampa

Per interrompere la stampa in corso di esecuzione, premere il tasto [IN LINEA] (⏏) sul pannello dei comandi per passare l'unità al modo non in linea. La stampa viene interrotta e l'indicatore IN LINEA lampeggia. La stampa verrà messa in pausa e l'indicatore ONLINE lampeggerà.

- Per annullare un lavoro di copia premere il tasto [CANCELLAZIONE] (⏏) o il tasto [CANCELLAZIONE TOTALE] (⏏).
- Per ripristinare la stampa, premere il tasto [IN LINEA] (⏏) per passare l'unità al modo in linea.

Quando "Alimentazione carte" è impostato su "Selezione automatica"

Se l'opzione "Alimentazione carte" è impostata su "Selezione automatica" nella scheda "Carta" della schermata di installazione del driver della stampante e nell'unità non è stato caricato il formato di carta adatto, la procedura di stampa varierà in base all'impostazione "Uso formato carta approssimato" nelle impostazioni di sistema (p.95).

Se "Uso formato carta approssimato" è disabilitato

L'indicatore FORMATO CARTA inizierà a lampeggiare sul pannello di funzionamento. Premere il pulsante [VASSOIO] per selezionare un vassoio manualmente oppure caricare la carta nel vassoio bypass e premere il pulsante [IN LINEA] (⏏) per avviare la stampa.

Quando l'opzione "Uso formato carta approssimato" è attivata

La stampa verrà eseguita utilizzando un formato di carta simile a quello dell'immagine da stampare.



- Per informazioni sui limiti di copia, stampa e scansione in queste tre modalità, vedere "FUNZIONAMENTO IN MODALITÀ DI COPIA, STAMPA E SCANSIONE" (p.43).
- Se la carta viene caricata con un orientamento diverso da quello dell'immagine, questa viene automaticamente ruotata per poter essere stampata.

APERTURA DEL DRIVER DELLA STAMPANTE DAL PUSALNTE "Start"

È possibile aprire il driver della stampante e modificarne le impostazioni dal pulsante "Start" di Windows. Le impostazioni modificate con questo metodo saranno le impostazioni visualizzate inizialmente quando si effettua la stampa da un'applicazione. (Se si modificano le impostazioni dalla schermata di configurazione del driver della stampante al momento della stampa, alla chiusura dell'applicazione verranno ripristinate le impostazioni iniziali.)

1 Fare clic sul pulsante di avvio, quindi su "Dispositivi e stampanti".

Fare clic sul pulsante "Start" (☰), fare clic su "Sistema Windows", fare clic su "Pannello di controllo", quindi fare clic su "Visualizza dispositivi e stampanti".

- In Windows Server 2012, fare clic su "Pannello di controllo" → "Hardware" → "Dispositivi e stampanti" → "Stampanti".
- In Windows 8.1, fare clic sull'icona (⏵) nella schermata Start, quindi fare clic su "Pannello di controllo" → "Hardware e suoni" → "Visualizza dispositivi e stampanti".

2 Fare clic con il pulsante destro del mouse sull'icona del driver di stampa "XX-xxxx", quindi fare clic su "Proprietà stampante".

3 Fare clic sul pulsante "Preferenze" nel tab "Generale".

Viene visualizzata la schermata di impostazione del driver della stampante.

["SCHERMATA DI CONFIGURAZIONE DEL DRIVER DELLA STAMPANTE" \(p.69\)](#)

SCHERMATA DI CONFIGURAZIONE DEL DRIVER DELLA STAMPANTE

Esistono alcune limitazioni circa le combinazioni di impostazioni che è possibile selezionare nella schermata di configurazione del driver della stampante. Quando è attiva una limitazione, accanto all'impostazione viene visualizzata un'icona di informazione (i). Fare clic sull'icona per visualizzare il significato della limitazione.

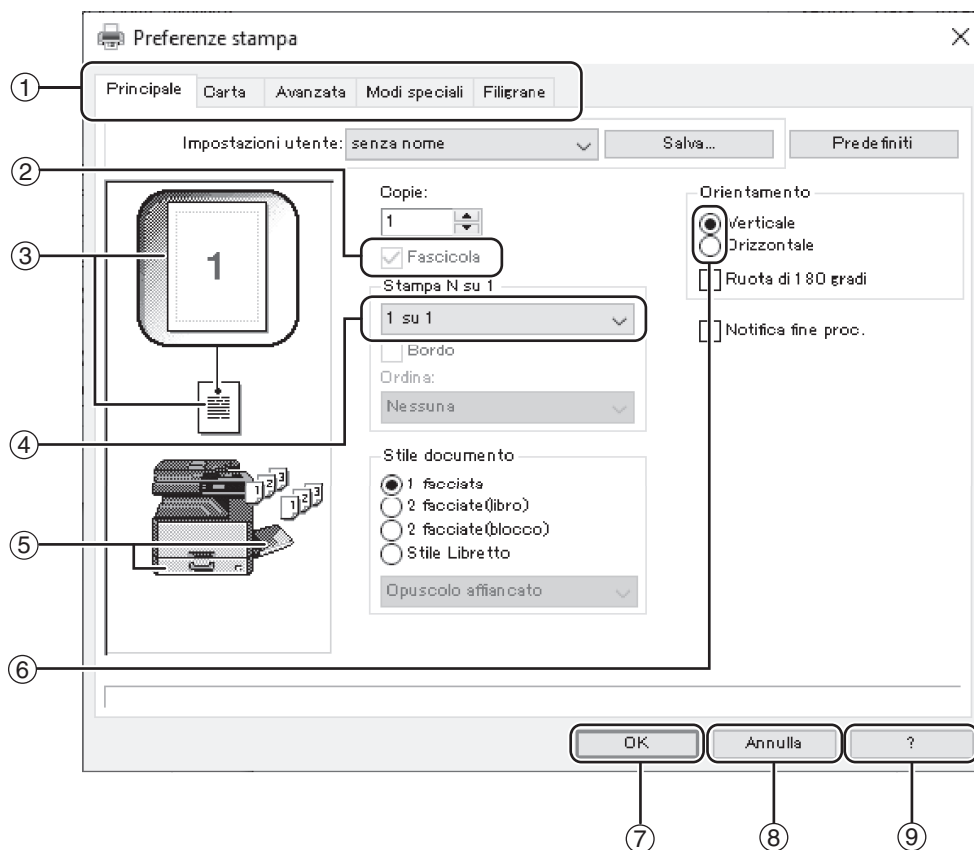

4



Le impostazioni e l'immagine dell'apparecchio variano a seconda del modello.

① Tab

Le impostazioni sono raggruppate nei vari tab. Cliccare su uno dei tab per spostarlo in primo piano.

② Casella di controllo

Selezionare una casella per attivare o disattivare una funzione.

③ Immagine delle impostazioni di stampa

Questo Mostra l'effetto delle impostazioni selezionate per la stampa.

④ Casella di riepilogo a discesa

Consente di scegliere da un'elenco di opzioni.

⑤ Immagine dei Vassoi carta

Il vassoio selezionato in "Selezione carta" nel tab "Carta" appare in blu. È anche possibile cliccare su un vassoio per selezionarlo.

⑥ Pulsante di opzione

Consente di selezionare un elemento in un gruppo di opzioni.

⑦ Tasto "OK"

Cliccare su questo tasto per salvare le proprie impostazioni e uscire dalla finestra di dialogo.

⑧ Tasto "Annulla"

Cliccare su questo tasto per uscire dalla finestra di dialogo senza modificare le impostazioni.

⑨ Tasto "?"

Cliccare questo tasto per visualizzare il file guida per il driver della stampante.

IMPOSTAZIONE DELLE FUNZIONI DI STAMPA AVANZATE

Nella presente sezione sono illustrate le principali funzioni di stampa avanzate.

La descrizione presuppone che il formato carta e le altre impostazioni di base siano già stati selezionati. Per la procedura di base per la stampa e i passaggi per l'apertura del driver della stampante, consultare "PROCEDURA DI BASE PER LA STAMPA" (p.66).

STAMPA DI PIÙ PAGINE DI UN DOCUMENTO SU UN SOLO FOGLIO (Stampa N su 1)

Questa funzione permette di ridurre il formato e di stampare più pagine di un documento su un solo foglio di carta. Tale funzione può risultare utile se si desidera stampare più immagini (ad esempio foto) su un unico foglio e consente quindi di risparmiare carta. È inoltre possibile utilizzarla in combinazione con l'opzione di stampa a due facciate per consentire un ulteriore risparmio.

I risultati di stampa seguenti verranno ottenuti in funzione dell'ordine selezionato.

N su 1 (pagine per foglio)	Risultati della stampa		
	Da sinistra a destra	Da destra a sinistra	Dall'alto in basso (Quando l'orientamento di stampa è orizzontale)
2 su 1 (2 pagine per foglio)			

N su 1 (pagine per foglio)	A destra e in basso	In basso e a destra	A sinistra e in basso	In basso e a sinistra
4 su 1 (4 pagine per foglio)				
6 su 1 (6 pagine per foglio)				



In PCL6 o driver di stampa PS, 8-up, 9-up, e 16-Up può essere selezionato. Gli ordini di pagina sono le stesse che per 4-Up. In un ambiente Windows, l'ordine delle pagine può essere visualizzato l'immagine di stampa nella finestra delle proprietà del driver della stampante.

1 Passare alla scheda "Principale" della schermata di configurazione del driver della stampante.

2 Selezionare il numero di pagine per foglio.

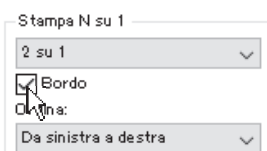

Se si desidera stampare i bordi, selezionare la casella "Bordo".

3 Selezionare l'ordine delle pagine.

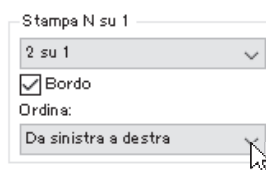

ADATTAMENTO DELL'IMMAGINE STAMPATA AL FOGLIO (Adatta alla pagina)

La stampante è in grado di modificare la dimensione originale dell'immagine da stampare adattandola al foglio di carta inserito nel vassoio.

Per utilizzare questa funzione, seguire la procedura qui sotto. La spiegazione si riferisce alla stampa di un documento di formato A3 su un foglio A4.

1 Cliccare sul tab "Carta" nella finestra con le impostazioni della stampante.

2 Selezionare il formato originale (A3) dell'immagine da stampare in "Formato carta".

3 Selezionare la casella "Adatta alla pagina".

4 Selezionare il formato effettivo della carta che verrà utilizzata per la stampa (A4).

Il formato dell'immagine stampata verrà automaticamente adattato al formato della carta inserita nel vassoio.

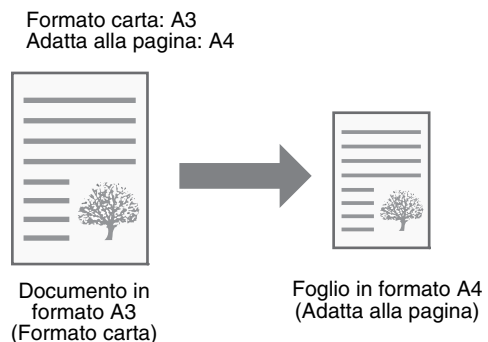

4

ROTAZIONE DI 180° DELL'IMMAGINE DA STAMPARE (Ruota di 180 gradi)

Questa funzione consente di ruotare l'immagine di 180°, in modo che venga stampata correttamente anche su fogli che possono essere caricati solo con un orientamento specifico, ad esempio le buste.



1 Passare alla scheda "Principale" della schermata di configurazione del driver della stampante.

2 Selezionare la casella "Ruota di 180 gradi".

INGRANDIMENTO/RIDUZIONE DELL'IMMAGINE DI STAMPA (Zoom)

Questa funzione consente di ingrandire o ridurre l'immagine da stampare in base alla percentuale impostata. Tale funzione permette ingrandire un'immagine o aggiungere dei margini precisi di stampa al foglio riducendo leggermente l'immagine.



L'impostazione "Zoom" non è disponibile quando è selezionata l'opzione "Stampa N su 1".

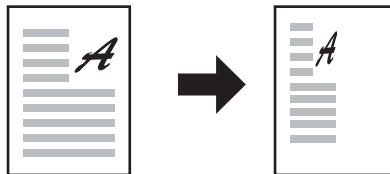

1 Passare alla scheda "Carta" della schermata di configurazione del driver della stampante.

2 Selezionare "Zoom" e fare clic sul pulsante "Impostazioni".

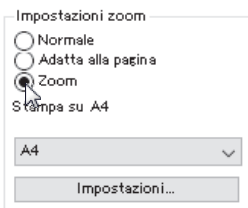

Il formato carta da utilizzare per la stampa può essere selezionato dal menu popup.

3 Selezionare la percentuale di zoom.



Digitare direttamente un numero o fare clic sul pulsante (↕) per modificare la percentuale per incrementi dell'1%.



- È possibile inoltre selezionare [In alto a sinistra] oppure [Centrata] per il punto di base sul foglio.
- Se si sta utilizzando il driver della stampante PS (Windows), è possibile variare le proporzioni dell'immagine impostandone separatamente la larghezza e la lunghezza in percentuale. (Zoom XY)

STAMPA IN NERO DI TESTO E LINEE SBIADITE (Testo in nero/Vettore in nero)

Quando si stampa un'immagine a colori è possibile scegliere di stampare in nero le linee e il testo a colori che risultano poco visibili. Tale operazione non può essere eseguita sui dati raster, come le immagini bitmap. In questo modo è possibile rendere più evidenti le linee e il testo a colori che risultano troppo chiari o sottili e pertanto poco visibili.

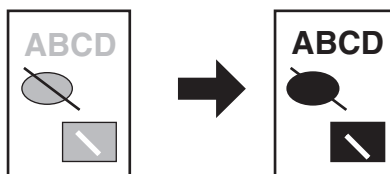

1 Passare alla scheda "Avanzata" della schermata di configurazione del driver della stampante.

2 Selezionare la casella "Testo in nero" e/o "Vettore in nero".

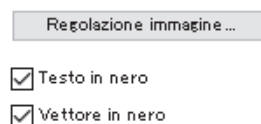

- "Testo in nero" consente di stampare in nero tutto il testo ad eccezione di quello in bianco.
- "Vettore in nero" consente di stampare in nero tutta la grafica vettoriale, ad eccezione delle linee e delle aree bianche.

MODIFICA DELLA LUMINOSITÀ E DEL CONTRASTO DELL'IMMAGINE (Regolazione immagine)

Se si deve stampare una foto o un'immagine, è possibile regolare la luminosità e il contrasto nelle impostazioni di stampa. Queste impostazioni possono servire per operare piccole modifiche su un documento in mancanza di un programma di ritocco installato sul proprio computer.

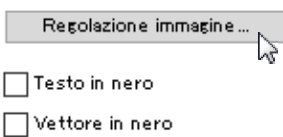

1 Passare alla scheda "Avanzata" della schermata di configurazione del driver della stampante.

2 Fare clic sul pulsante "Regolazione immagine".

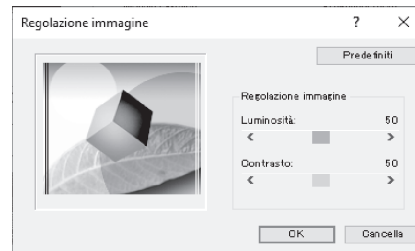

3 Modificare le impostazioni dell'immagine.



Per regolare un'impostazione, trascinare la barra di scorrimento  oppure fare clic sui pulsanti  o .

AGGIUNTA DI UNA FILIGRANA ALLE PAGINE STAMPATE (Filigrana)

È possibile aggiungere del testo ombreggiato di colore tenue allo sfondo dell'immagine stampata per ottenere l'effetto filigrana. È possibile modificare le dimensioni, la densità e l'inclinazione del testo della filigrana. È possibile selezionare il testo da un elenco di valori memorizzati in precedenza oppure immettere un nuovo testo per creare una filigrana originale.

4

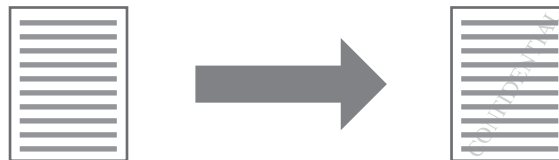

1 Passare alla scheda "Filigrane" della schermata di configurazione del driver della stampante.

2 Selezionare le impostazioni relative alla filigrana.

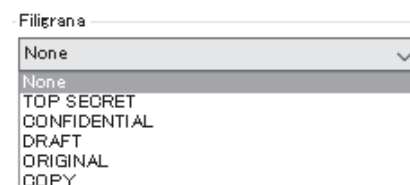

Selezionare una filigrana memorizzata dal menu a discesa. È possibile fare clic sul pulsante "Modifica" per modificare il tipo di carattere e selezionare altre impostazioni dettagliate.



Se si desidera creare una nuova filigrana, immettere il testo della filigrana nella casella "MANUALE" e fare clic sul pulsante "Aggiunta".

STAMPA A DUE FACCIATE (Modello con funzione di stampa/copia duplex solo come standard.)

La macchina può stampare su entrambi i lati del foglio. Questa funzione è utile sotto molti punti di vista, soprattutto per la creazione di semplici opuscoli. La stampa a 2 facciate permette anche di risparmiare carta.



- Quando si utilizza la stampa fronte-retro, selezionare un'origine per "Origine carta" nella scheda "Carta".
- Quando si utilizza il driver della stampante PCL6 o SPLC, la stampa fronte-retro può essere effettuata solo utilizzando il vassoio di bypass. (In caso di domande, contattare il proprio rappresentante di servizio autorizzato).

Orientamento carta	Risultati della stampa	
Verticale	2 facciate (libro)	2 facciate (blocco)
Orizzontale	2 facciate (libro)	2 facciate (blocco)
	Le pagine vengono stampate in modo tale da poter essere rilegate di lato.	
	Le pagine vengono stampate in modo tale da poter essere rilegate nella parte superiore.	

1 Passare alla scheda "Principale" della schermata di configurazione del driver della stampante.

2 Selezionare "2 facciate (libro)" oppure "2 facciate (blocco)".

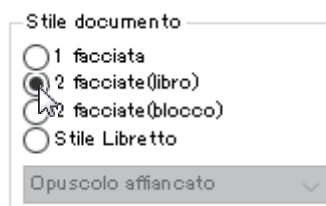

Nel driver di stampa PCL6 o PS, è possibile selezionare inoltre [Stile Libretto].

SALVATAGGIO DELLE IMPOSTAZIONI DI STAMPA DI USO FREQUENTE

Le impostazioni configurate su ciascuna scheda al momento della stampa possono essere salvate come impostazioni personali. Salvando le impostazioni utilizzate di frequente con un nome assegnato ne è facile la selezione la volta successiva che si desidera utilizzarle.

SALVATAGGIO DELLE IMPOSTAZIONI AL MOMENTO DELLA STAMPA (Impostazioni utente)

Le impostazioni possono essere salvate da una qualsiasi scheda della finestra delle proprietà del driver della stampante. I parametri configurati su ciascuna scheda sono elencati al momento del salvataggio consentendo di ricontrollarli di volta in volta.

Per la procedura di apertura del driver della stampante, vedere ["PROCEDURA DI BASE PER LA STAMPA"](#) (p.66).

1 In ogni scheda configurare le impostazioni di stampa e fare clic sul pulsante "Salva".

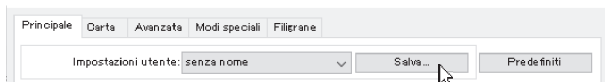

2 Dopo avere controllato le impostazioni visualizzate, attribuire un nome a tali impostazioni (massimo 20 caratteri).



- È possibile salvare fino a 30 gruppi di impostazioni utente.
- Le filigrane create dall'utente non possono essere salvate nelle impostazioni utente.

4

3 Fare clic su "OK".

Uso delle impostazioni salvate

In ogni scheda selezionare le impostazioni utente che si desidera utilizzare.

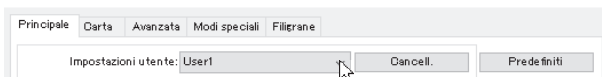

Cancellazione delle impostazioni salvate

In ["Uso delle impostazioni salvate"](#) (sopra) selezionare le impostazioni utente che si desidera eliminare, quindi fare clic sul pulsante "Cancell".

DESCRIZIONE DELLA FINESTRA DI STATO DELLA STAMPA

Quando la stampante inizia a stampare, si apre automaticamente la Finestra stato di stampa.

La Finestra stato di stampa è una utility che controlla la stampante, visualizza il nome del documento in stampa e gli eventuali messaggi d'errore.

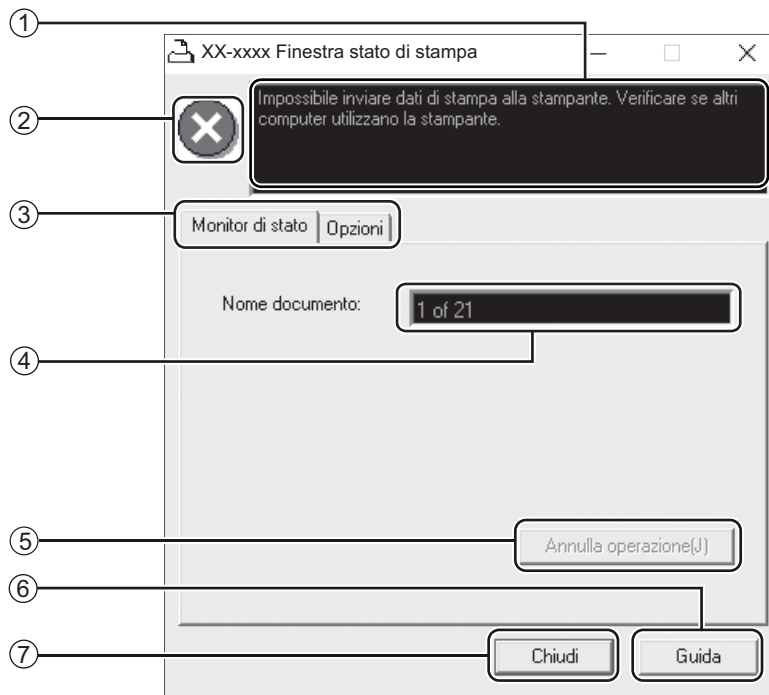



① Finestra di stato

Fornisce informazioni sullo stato attuale della stampante.

② Icona di stato

L'icona di stato appare in caso di errori durante la stampa. Se la stampa procede normalmente, non appare nulla.

Le icone sono spiegate qui sotto. Seguire le istruzioni nella finestra di stato per risolvere il problema.

Icona	Stato di stampa
	È avvenuto un errore che richiede immediata attenzione.
	È avvenuto un errore che dev'essere risolto quanto prima.

③ Tab

Cliccare su un tab per farlo passare in primo piano. Il tab "Opzioni" consente di selezionare le opzioni di visualizzazione della Finestra stato di stampa.

④ Nome del documento

Indica il nome del documento in fase di stampa.

⑤ Tasto "Annulla operazione(J)"

Per annullare la stampa, cliccare su questo tasto prima che la macchina riceva il lavoro.

⑥ Tasto "Guida"

Cliccare su questo tasto per aprire il file di guida della Finestra stato di stampa.

⑦ Tasto "Chiudi"

Cliccare su questo tasto per chiudere la Finestra stato di stampa.

La Print Status Window può essere utilizzata solo quando la macchina è collegata con un cavo USB.



["Installazione del printer status monitor \(quando sono installati il kit di espansione di rete e il kit di espansione stampante\)" \(p.19\)](#)

STAMPA SEMPLICE (MAC)

Il kit di espansione di rete, il kit di espansione stampante e il kit di espansione PS3 devono essere installati e la macchina deve essere collegata a una rete.

Prima di stampare, verificare che la carta caricata nella macchina sia del formato adatto al documento.

1 Avviare l'applicazione e aprire il documento da stampare.

2 Selezionare [Stampa] dal menu [Archivio] dell'applicazione.

3 Verificare di aver selezionato la stampante corretta.

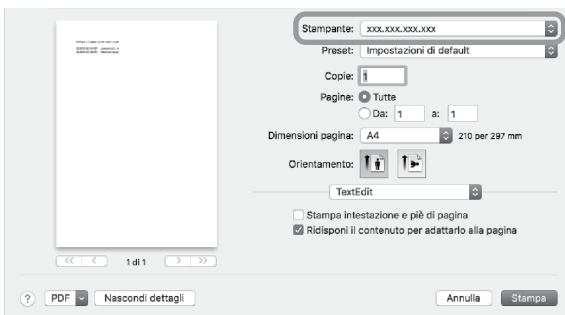

- Il nome della macchina che appare nel menu "Stampante" è quello inserito quando sono state configurate le impostazioni dal CD-ROM "Utilità di rete". A meno che non siano state apportate modifiche durante la configurazione delle impostazioni, il nome sarà [AR-xxxx] (dove "xxxx" è una sequenza di caratteri che varia a seconda della macchina in uso).
- La finestra Stampa varia a seconda della versione del sistema operativo e del driver della stampante, nonché dell'applicazione in uso.

4 Selezionare le impostazioni di stampa.

Fare clic su  e selezionare le impostazioni che si desidera configurare nel menu a discesa. Verrà visualizzata la schermata corrispondente.

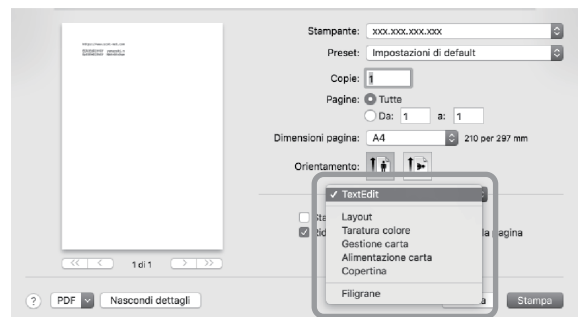

Le impostazioni variano a seconda della versione del sistema operativo e del driver della stampante, nonché dell'applicazione in uso.

4

5 Fare clic sul pulsante [Stampa].

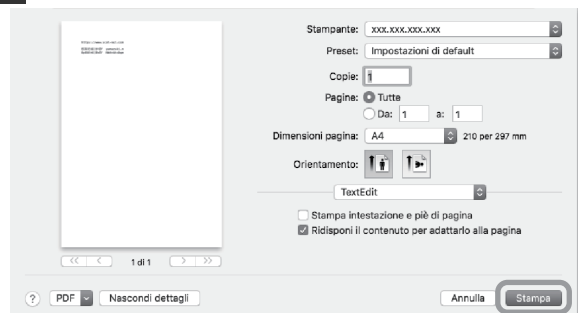

La procedura di stampa ha inizio.

Nel presente capitolo sono illustrate le funzioni dello scanner.



- Non è possibile eseguire processi di scansione quando lo sportello anteriore o laterale è aperto per la manutenzione dell'unità, in caso di inceppamento della carta, quando si esaurisce la carta o il toner oppure quando è necessario sostituire la cartuccia del tamburo.
- Se un originale si inceppa nell'RSPF, non sarà possibile eseguire la scansione finché l'originale inceppato non verrà rimosso e l'RSPF non tornerà al suo stato di funzionamento normale.

INFORMAZIONI GENERALI SULLA SCANSIONE

Il diagramma di flusso riportato di seguito fornisce una panoramica del processo di scansione.

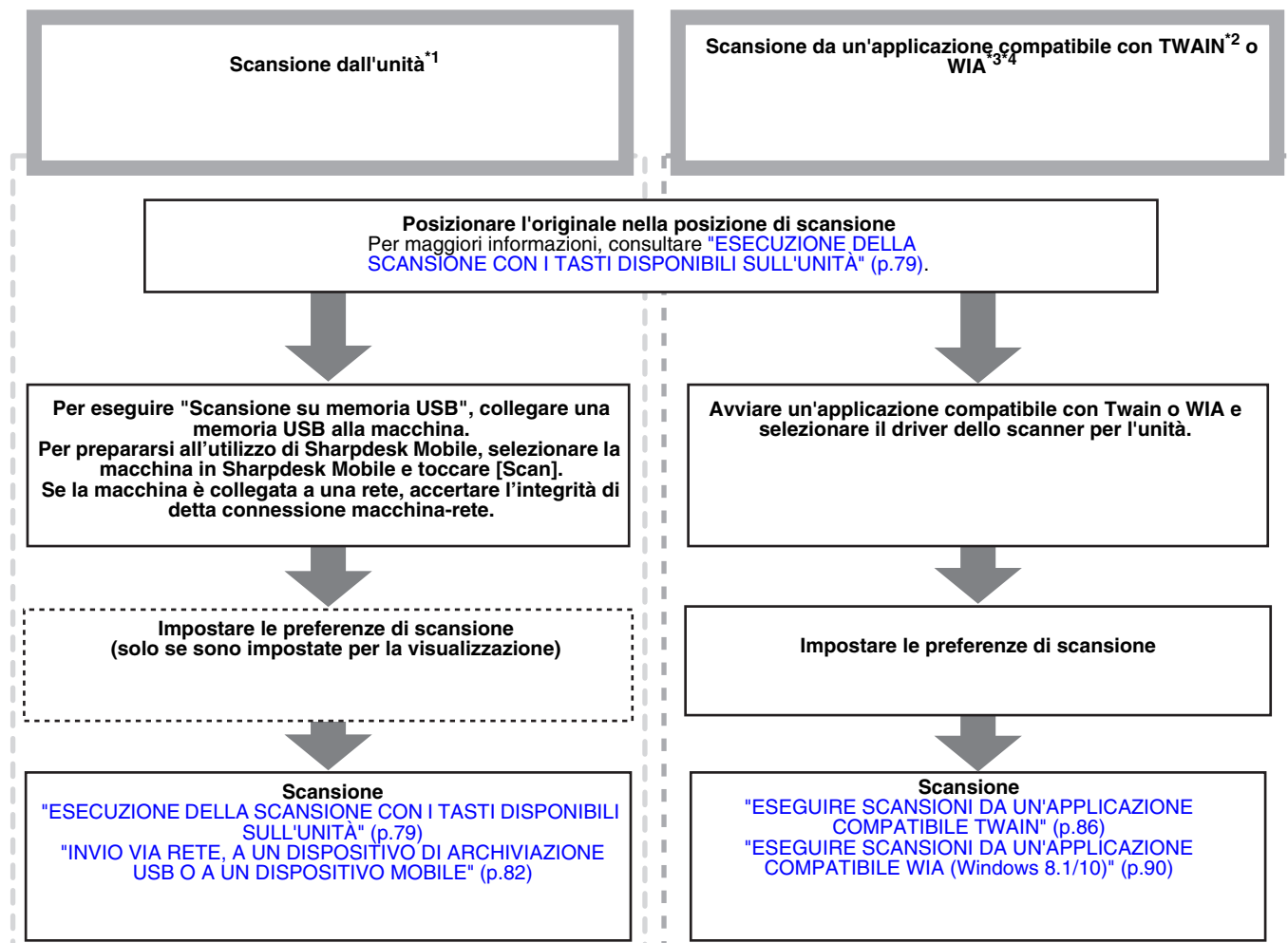

*1 Per eseguire la scansione utilizzando il pannello operativo della macchina, per prima cosa è necessario installare Button Manager e stabilire le impostazioni appropriate nel Pannello di controllo. Per ulteriori dettagli, vedere **"IMPOSTAZIONE DI BUTTON MANAGER"** (p.24). Button Manager non può essere utilizzato contemporaneamente alla funzione di rete. Per utilizzare la scansione su e-mail/scansione su FTP/scansione su USB/scansione su desktop (Sharpdesk)/Sharpdesk Mobile, effettuare l'impostazione sulla pagina Web.

*2 TWAIN è uno standard di interfaccia internazionale per scanner e altri dispositivi di acquisizione delle immagini. Se si installa un driver TWAIN nel computer in uso, sarà possibile digitalizzare e modificare immagini utilizzando un'ampia gamma di applicazioni compatibili con TWAIN.

*3 WIA (Windows Imaging Acquisition) è una funzione di Windows che consente a uno scanner, a una fotocamera digitale o a un altro dispositivo di acquisizione delle immagini di comunicare con l'applicazione per l'elaborazione delle immagini. Il driver WIA per questa unità può essere utilizzato esclusivamente in Windows 8.1/10.

*4 La funzione WIA non può essere utilizzata su modelli con il kit di espansione di rete installato.

ESECUZIONE DELLA SCANSIONE CON I TASTI DISPONIBILI SULL'UNITÀ

USO DI BUTTON MANAGER

Quando si esegue la scansione utilizzando questo metodo, l'applicazione impostata in Button Manager viene avviata automaticamente e l'immagine digitalizzata viene incollata nell'applicazione. Per la procedura di allocazione delle applicazioni tramite Button Manager o altre impostazioni, vedere ["IMPOSTAZIONI DI BUTTON MANAGER"](#) (p.81).



- Se l'unità è in modalità di stampa, premere il tasto [SCAN] () per passare alla modalità di scansione e cancellare le impostazioni di copia specificate in precedenza.
- Quando è installato il kit di espansione di rete oppure si sta utilizzando il kit di espansione di rete installato sulla macchina o, ancora, la macchina è dotata di serie della funzione di rete, è possibile salvare i dati acquisiti in un dispositivo di archiviazione USB (scansione su memoria USB), salvare i dati acquisiti in un dispositivo mobile tramite la funzione Sharpdesk Mobile (scansione su Sharpdesk Mobile) oppure inviare detti dati alla rete (scansione su e-mail, scansione su FTP, scansione su desktop). Per informazioni dettagliate, consultare ["INVIO VIA RETE, A UN DISPOSITIVO DI ARCHIVIAZIONE USB O A UN DISPOSITIVO MOBILE"](#) (p.82).

Scansione dal pannello dei comandi dell'unità

1 Premere il tasto [SCAN] ()

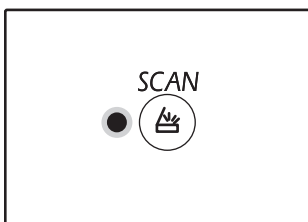

Quando l'indicatore SCAN si accende, significa che l'unità è passata alla modalità di scansione.

2 Posizionare l'originale da digitalizzare sulla lastra di esposizione o sull'RSPF.

[Quando si eseguono scansioni dalla lastra di esposizione]

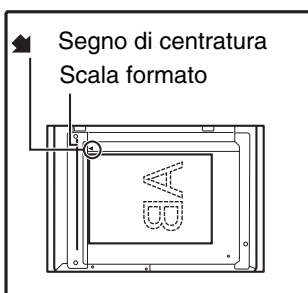

Posizionare l'originale sulla lastra di esposizione con il lato da riprodurre rivolto verso il basso. Allineare il bordo dell'originale con la scala formato, in modo tale che il documento sia centrato rispetto al segno di centratura della scala ()

[Quando si eseguono scansioni dall'RSPF]

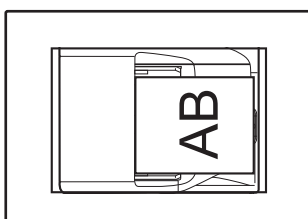

Posizionare l'originale/gli originali nel vassoio dell'alimentatore di originali con il lato da copiare rivolto verso l'alto.

3 Premere il tasto [MENU SCAN] per iniziare la scansione.

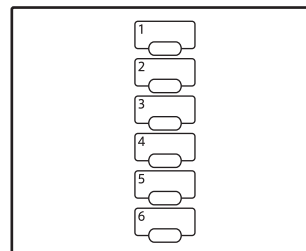

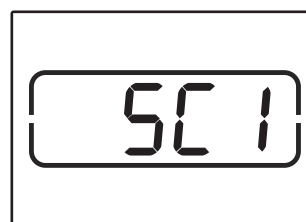

La scansione verrà avviata e i dati acquisiti verranno trasferiti all'applicazione. Per selezionare l'applicazione di destinazione è possibile utilizzare il tasto [MENU SCAN]. Per informazioni sulle applicazioni predefinite allocate a ogni tasto, vedere ["IMPOSTAZIONI DI BUTTON MANAGER"](#) (p.81).



Il display visualizza il numero del tasto [MENU SCAN] selezionato, il numero si accende e l'indicatore SCAN lampeggia.



- Per ritornare al mondo copia dal mondo scanner, premere il tasto [SCAN] () o il tasto [CANCELLAZIONE TOTALE] ()
- Per le limitazioni relative alla copia e alla stampa in modo scanner e al modo scanner durante la copia o da stampa, consultare ["FUNZIONAMENTO IN MODALITÀ DI COPIA, STAMPA E SCANSIONE"](#) (p.43).

5

PANORAMICA DI BUTTON MANAGER

Button Manager è un'utilità software che consente di utilizzare le funzioni di scansione direttamente sull'unità. Tramite Button Manager è possibile configurare sei gruppi di impostazioni di scansione come menu di scansione sull'unità.

Per visualizzare la Guida per una determinata impostazione, fare clic sul pulsante  nell'angolo superiore destro della finestra e quindi selezionare l'impostazione.

Per poter avviare la scansione tramite il pannello dei comandi dell'unità, dopo l'installazione di Button Manager è necessario specificare le impostazioni appropriate in Control Panel. Per informazioni sull'installazione di Button Manager e la definizione delle impostazioni in Control Panel, consultare "[IMPOSTAZIONE DI BUTTON MANAGER](#)" (p.24). Per informazioni sulla scansione tramite il pannello dei comandi dell'unità, consultare "[ESECUZIONE DELLA SCANSIONE CON I TASTI DISPONIBILI SULL'UNITÀ](#)" (p.79).

Tramite Button Manager è possibile selezionare e modificare le funzioni dei sei menu di scansione. Consultare "[IMPOSTAZIONI DI BUTTON MANAGER](#)" (p.81).

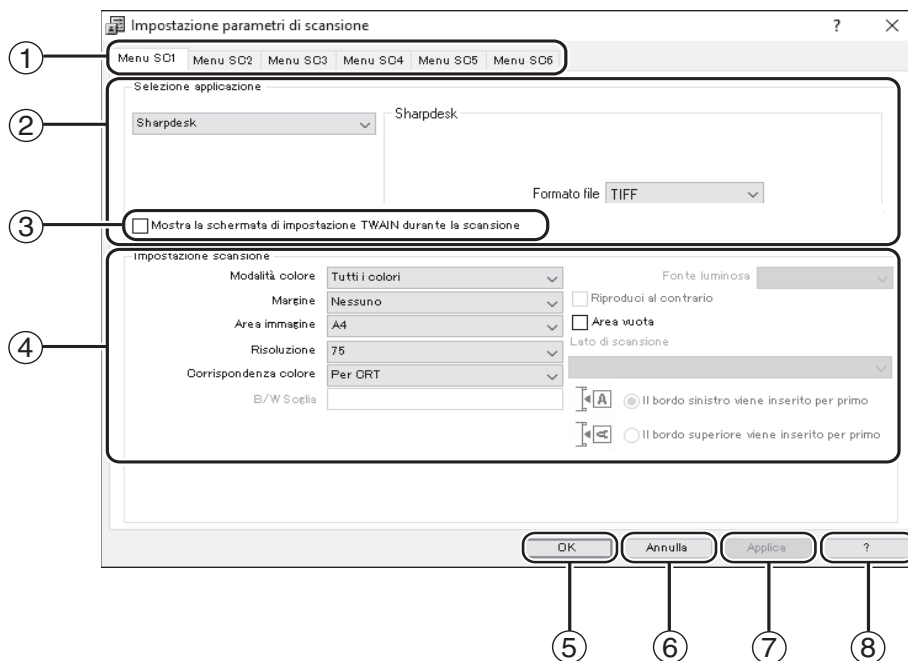

① **Scheda**

Fare clic per impostare le opzioni del menu di scansione. Ogni scheda contiene le impostazioni di scansione per il menu di scansione corrispondente.

② **Area "Selezione applicazione"**

Selezionare l'applicazione da avviare automaticamente.

③ **Casella di controllo "Mostra la schermata di impostazione TWAIN durante la scansione"**

È possibile specificare se visualizzare o meno la schermata di TWAIN. Se questa casella di controllo è selezionata, all'avvio della scansione verrà visualizzata la schermata di TWAIN, che consente di regolare le impostazioni di scansione.

④ **Area "Impostazione scansione"**

Specificare le impostazioni di scansione.

⑤ **Pulsante "OK"**

Fare clic per salvare le impostazioni e chiudere la finestra di dialogo.

⑥ **Pulsante "Annulla"**

Fare clic per chiudere la finestra di dialogo senza salvare le modifiche alle impostazioni.

⑦ **Pulsante "Applica"**

Fare clic per salvare le impostazioni senza chiudere la finestra di dialogo.

⑧ **Pulsante "?"**

Fare clic su questo pulsante per visualizzare la Guida di Button Manager.



In alcune applicazioni le opzioni disponibili possono essere più limitate.

IMPOSTAZIONI DI BUTTON MANAGER

Dopo l'installazione Button Manager viene in genere eseguito in background nel sistema operativo Windows. Per modificare le impostazioni di Button Manager, eseguire la procedura seguente.

Per informazioni dettagliate sulle impostazioni di Button Manager, vedere la Guida di Button Manager.

["PANORAMICA DI BUTTON MANAGER" \(p.80\)](#)

- 1 Fare clic con il pulsante destro del mouse sull'icona di Button Manager () sulla barra delle applicazioni e scegliere "Impostazione" dal menu popup.**

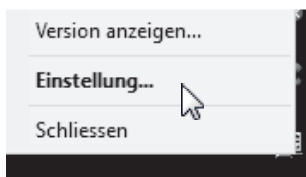

Verrà visualizzata la schermata di configurazione di Button Manager.



Se l'icona di Button Manager non è visualizzata sulla barra delle applicazioni, fare clic sul pulsante "Start", scegliere "Tutti i programmi", "Sharp Button Manager AC" e quindi "Button Manager" per avviare Button Manager.

- 2 Fare clic sulla scheda corrispondente al menu di scansione che si desidera configurare.**



- 3 Nell'area "Selezione applicazione" selezionare l'applicazione da avviare automaticamente.**



Quando la casella di controllo "Mostra la schermata di impostazione TWAIN durante la scansione" è selezionata, all'avvio di una scansione viene visualizzata la schermata di configurazione della scansione, che consente di regolare le impostazioni di scansione.

Menu di scansione di Button Manager (impostazioni predefinite)

Menu di Button Manager/ Display	Applicazione avviata automaticamente
ScanMenu SC1:	Sharpdesk
ScanMenu SC2:	Posta elettronica
ScanMenu SC3:	Fax
ScanMenu SC4:	OCR
ScanMenu SC5:	Microsoft Word
ScanMenu SC6:	Archiviazione



L'applicazione da avviare automaticamente deve essere installata per poter essere usata.

- 4 Nell'area "Impostazione scansione" configurare i valori di "Modalità colore", "Margine" e le altre impostazioni di scansione.**

- 5 Fare clic su "OK".**

La configurazione è terminata.

5

INVIO VIA RETE, A UN DISPOSITIVO DI ARCHIVIAZIONE USB O A UN DISPOSITIVO MOBILE

Se sulla macchina è installato il kit di espansione di rete o se la macchina è dotata di serie di funzione di rete, è possibile inviare i dati acquisiti sulla rete (scansione su e-mail, scansione su FTP, scansione su desktop), salvare i dati acquisiti in un dispositivo di archiviazione USB (scansione su memoria USB) oppure salvare i dati acquisiti in un dispositivo mobile utilizzando Sharpdesk Mobile (scansione su Sharpdesk Mobile).

Per assegnare le impostazioni di scansione a un tasto di invio a sfioramento, utilizzare la pagina web della macchina. Per informazioni dettagliate, consultare "[Impostazioni modalità di scansione](#)" (p.84).

Utilizzo di scansione su e-mail, scansione su FTP o scansione su memoria USB

Quando si utilizza la funzione scansione su e-mail, scansione su FTP o scansione su memoria USB, utilizzare i tasti [SCAN MENU] da 1 a 5.

Per utilizzare la funzione scansione su Sharpdesk Mobile o scansione su desktop, consultare "[Utilizzo della funzione scansione su Sharpdesk Mobile o scansione su desktop](#)" (p.83).

1 Quando si utilizza la funzione scansione su memoria USB, collegare il dispositivo di archiviazione USB al connettore USB della macchina.

2 Premere il tasto [SCAN] (📄).

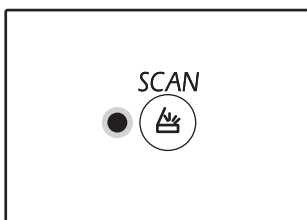

La spia di selezione della modalità scanner si accende e la macchina passa a tale modalità.

3 Posizionare l'originale sulla lastra di esposizione o nel RSPF.

4 Premere il tasto [SCAN MENU] (da 1 a 5) con le impostazioni che si desidera utilizzare.

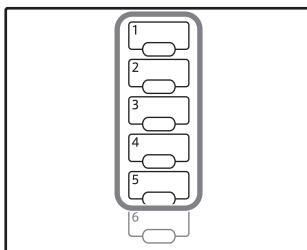

Viene visualizzato "SCx" nel display del numero di copie e il numero del tasto [SCAN MENU] premuto appare nel display rapporto. Il numero del tasto compreso tra 1 e 5 che è stato premuto viene visualizzato come una "x".

5 Premere il tasto [START] (📄).

Viene eseguita la scansione dell'originale e i dati dell'immagine vengono salvati nel dispositivo di archiviazione USB oppure vengono inviati alla destinazione.

6 Quando si utilizza la funzione scansione su memoria USB, rimuovere il dispositivo di archiviazione USB dalla macchina.

Utilizzo della funzione scansione su Sharpdesk Mobile o scansione su desktop

Per utilizzare la scansione su Sharpdesk Mobile, la macchina deve essere collegata a una rete con punto di accesso LAN wireless, occorre installare l'applicazione "Sharpdesk Mobile" sul dispositivo mobile e, infine, registrare la macchina. Per informazioni dettagliate, consultare il manuale di Sharpdesk Mobile. L'applicazione Sharpdesk Mobile può essere installata dallo store del dispositivo mobile in uso.

Inoltre, è possibile inviare i dati acquisiti direttamente in un computer specificato. Per utilizzare questa funzione, è necessario installare Sharpdesk Network Scanner Tool. Per informazioni dettagliate sulla procedura di installazione e sulle impostazioni, consultare il manuale di Sharpdesk Network Scanner Tool oppure la Guida.

Utilizzare il tasto di invio a sfioramento 6 per salvare le immagini acquisite nel dispositivo mobile o sul computer.



- Se molteplici dispositivi mobili eseguono contemporaneamente "Scansione" dallo Sharpdesk Mobile di ciascun dispositivo, i dati digitalizzati possono essere inviati solo all'ultimo dispositivo che ha effettuato l'esecuzione.
- Quando si utilizza la scansione su desktop, è possibile registrare solo un profilo nello strumento scanner di rete. Se sono registrati molteplici profili, vengono abilitate solo le impostazioni dell'ultimo profilo.
- In caso di esecuzione della scansione su desktop, se il profilo dello strumento scanner di rete viene eliminato prima dell'utilizzo della scansione su desktop, si verificherà un errore.
Se la scansione viene eseguita utilizzando Sharpdesk Mobile sul dispositivo mobile dopo aver registrato un profilo dello strumento scanner di rete, quest'ultimo sarà eliminato.
Se occorre utilizzare la scansione su desktop, ripetere la registrazione del profilo dello strumento scanner di rete.

1 In Sharpdesk Mobile del proprio dispositivo mobile, selezionare la macchina e toccare [Scan] per predisporre il dispositivo alla ricezione.

2 Premere il tasto [SCAN] (📄).

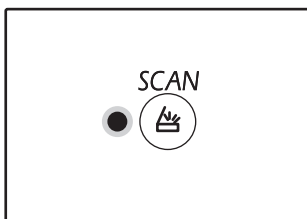

La spia di selezione della modalità scanner si accende e la macchina passa a tale modalità.

3 Posizionare l'originale sulla lastra di esposizione o nel RSPF.

4 Premere il tasto [SCAN MENU] (6).

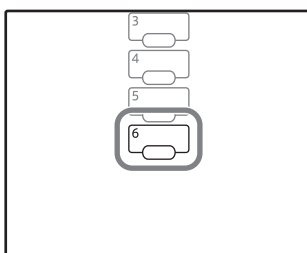

Viene visualizzato "Shd" nel display del numero di copie e il numero del tasto "6" [SCAN MENU] premuto appare nel display rapporto.

5 Premere il tasto [AVVIO] (🏠).

Il documento viene digitalizzato e l'immagine acquisita viene inviata al dispositivo mobile o al computer.

Impostazioni modalità di scansione

Questa sezione spiega come salvare le impostazioni di scansione in un tasto SCAN MENU.

È possibile impostare la risoluzione, la modalità colore e il formato di immagine nella pagina Web della macchina. Accedere alla pagina Web della macchina con diritti di amministratore, quindi configurare le impostazioni.

1 Immettere l'indirizzo IP della macchina nel proprio browser Web per accedere alla pagina Web.

2 Fare clic su "Menu Amministratore", e quindi aprire schermata Web del amministratore.

Per l'account e la password, vedere la Guida introduttiva.

3 Fare clic su "Impostazione scansione" in "Gestione invio immagine".

Vengono visualizzate le impostazioni.

4 Fare clic su una delle opzioni comprese tra [SC1] e [Sharpdesk6], quindi impostare la risoluzione, la modalità colore e il formato.

Configurare le impostazioni per la scansione su memoria USB, scansione su e-mail, scansione su FTP, scansione su desktop e Sharpdesk mobile.

Per informazioni sulle impostazioni della modalità di scansione, consultare la sezione "Impostazioni" sotto.

Le opzioni da [SC1] a [Sharpdesk6] corrispondono a ciascuno dei numeri del tasto Scan Menu. Ad esempio, selezionare [SC1] per memorizzare le impostazioni nel tasto [SCAN MENU] "1".

5 Dopo aver terminato il salvataggio delle impostazioni, selezionare [Invia].

Le impostazioni vengono salvate. Chiudere il browser Web.

Impostazioni

Elemento	Gruppi (In grassetto appaiono le impostazioni predefinite di fabbrica)	Descrizione
Tipo di scansione*	Scansione memoria USB , Scansione rete	Selezionare la scansione memoria USB o la scansione rete (scansione su e-mail, scansione su FTP).
Risoluzione	75 dpi, 100 dpi, 150 dpi, 200 dpi, 300 dpi , 400 dpi, 600 dpi	Impostare la risoluzione da utilizzare per la scansione.
Modalità di colore	Monocromatico, scala di grigi, Tutti i colori	Selezionare la modalità di colore da utilizzare per la scansione.
Modalità di compressione (mono)	Nessuno , MH(G3), MMR(G4)	Selezionare il tipo di compressione da utilizzare per il file acquisito. Questa voce è impostabile quando "Mono" è selezionato in "Modalità di colore".
Formato	TIFF, PDF , JPEG	Selezionare il formato da utilizzare per salvare il file acquisito.
Tipo di destinazione*	E-mail , FTP	Impostare la destinazione. Selezionare "E-mail" per effettuare l'invio tramite scansione su E-mail oppure "FTP" per l'invio tramite scansione su FTP. Questa voce è impostabile quando "Scansione rete" è selezionata in "Tipo di scansione".

* Questa voce non può essere configurata in Sharpdesk6.

Impostazioni destinazione

Configurare le impostazioni per la destinazione. Le impostazioni configurate dipendono dall'impostazione "Tipo di destinazione".

Quando è selezionato "E-mail"

Elemento	Gruppi (In grassetto appaiono le impostazioni predefinite di fabbrica)	Descrizione
Indirizzo e-mail (richiesto)	-	Digitare l'indirizzo e-mail del destinatario contenente al massimo 64 caratteri.

Quando è selezionato "FTP"

Elemento	Gruppi (In grassetto appaiono le impostazioni predefinite di fabbrica)	Descrizione
Nome host o indirizzo IP (richiesto)	-	Digitare il nome host o l'indirizzo IP del server FTP del destinatario, contenente al massimo 127 caratteri.
Nome utente (optional)	-	Digitare il nome utente utilizzato per l'accesso al server FTP del destinatario, contenente al massimo 32 caratteri.
Password (optional)	-	Digitare la password utilizzata per l'accesso al server FTP del destinatario, contenente al massimo 32 caratteri.
Directory (optional)	-	Digitare la directory di destinazione server FTP di destinazione, contenente al massimo 200 caratteri.
Abilita SSL	Abilita, Disabilita	Abilitare questa impostazione per utilizzare la comunicazione crittografata con SSL.

ESEGUIRE SCANSIONI DAL COMPUTER

L'unità supporta lo standard TWAIN permettendo quindi di eseguire una scansione da applicazioni compatibili TWAIN. Inoltre l'unità supporta il WIA (Windows Image Acquisition), permettendo di eseguire una scansione da applicazioni compatibili WIA. Per informazioni sulle impostazioni TWAIN e WIA, consultare il file della guida del driver dello scanner o la Guida di Windows.



La funzione WIA e la "Procedura guidata per scanner e telecamera" non possono essere utilizzate su modelli con il kit di espansione di rete installato.

ESEGUIRE SCANSIONI DA UN'APPLICAZIONE COMPATIBILE TWAIN

Il driver dello scanner SHARP è compatibile con lo standard TWAIN e può quindi essere utilizzato con una varietà di applicazioni compatibili TWAIN.

1 Posizionare l'originale di cui si desidera eseguire la scansione sulla lastra di esposizione o sull'RSPF.

Per informazioni sulla procedura di posizionamento dell'originale per la scansione, consultare ["ESECUZIONE DELLA SCANSIONE CON I TASTI DISPONIBILI SULL'UNITÀ"](#) (p.79).

2 Premere il tasto [SCAN] (☎).

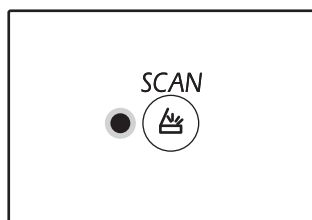

L'indicatore di selezione modalità scanner si illumina e la macchina entra in modalità scanner.



Quando la macchina è collegata a una rete, il driver dello scanner non può essere utilizzata se la macchina è in modalità copia.

3 Dopo avere avviato l'applicazione compatibile TWAIN, fare clic sul menu "File" e selezionare il menu da acquisire.



Il metodo da utilizzare per accedere al menu e selezionare lo scanner dipende dall'applicazione. Per maggiori informazioni, fare riferimento al manuale o ai file della guida dell'applicazione in uso.

4 Selezionare "SHARP MFP TWAIN AC" ([SHARP MFP TWAIN K] su una connessione di rete), quindi fare clic sul pulsante "Seleziona".



A seconda del sistema utilizzato, nella finestra "Seleziona origine" sopra illustrata possono essere visualizzate le opzioni "SHARP MFP TWAIN 1.0 (32-32)" e "WIA-SHARP AR-xxxx 1.0 (32-32)". La macchina è collegata a una USB e il display del numero di copie visualizza "u-2". E anche se la macchina è collegata a una rete, il display del numero di copie visualizza "n-t".

5 Selezionare il menu da cui acquisire l'immagine dal menu "File" dell'applicazione.

Verrà visualizzata la finestra delle impostazioni del driver dello scanner.

["Impostazioni del driver dello scanner"](#) (p.88)

6 Selezionare il punto in cui è stato posizionato l'originale al Punto 1 dal menu "Posizione di scansione".

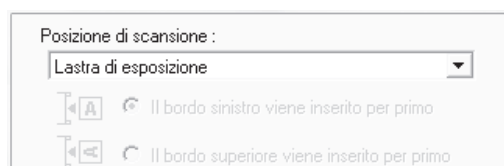

- Se nell'RSPF è stato posizionato un originale a singola facciata, selezionare "SPF (Simplex)".
- Se nell'RSPF è stato posizionato un originale a due facciate, selezionare "SPF (Duplex-Libro)" o "SPF (Duplex-Blocco)" in base alla posizione dell'originale



Se nel menu "Posizione di scansione" è stata selezionata l'opzione "SPF (Duplex-Libro)" o "SPF (Duplex-Blocco)", indicare se l'orientamento dell'originale inserito è "Il bordo sinistro viene inserito per primo" o "Il bordo superiore viene inserito per primo".

7 Fare clic sul pulsante "Anteprima".

Verrà visualizzata l'immagine di anteprima.



- Se l'angolazione dell'immagine non è corretta, reimpostare l'originale, quindi fare di nuovo clic sul pulsante "Anteprima".
- Se l'orientamento dell'immagine di anteprima non è corretto, fare clic sul pulsante "Ruota" nella finestra di anteprima. L'immagine di anteprima verrà ruotata di 90 gradi in senso orario, permettendo così di correggere l'orientamento senza reimpostare l'originale. ["Finestra di anteprima" \(p.89\)](#)
- Se nell'RSPF sono state impostate più pagine, verrà visualizzata in anteprima solo la pagina in alto degli originali, che sarà poi inviata all'area di uscita degli originali. Riposizionare l'originale visualizzato in anteprima nell'RSPF prima di avviare il processo di scansione.

8 Specificare l'area di scansione e impostare le preferenze di scansione.

Per informazioni su come specificare l'area di scansione e impostare le preferenze di scansione, consultare la guida del driver dello scanner.

["Impostazioni del driver dello scanner" \(p.88\)](#)



La scansione ad alta risoluzione di aree di grandi dimensioni genera grandi quantità di dati e richiede molto tempo. È necessario impostare correttamente le preferenze di scansione in base al tipo di originale da acquisire, ad esempio pagina Web (monitor), fotografia, FAX o OCR.

9 Per avviare la scansione, fare clic sul pulsante "Scansione".

Per annullare un lavoro di scansione avviato con il pulsante "Scansione", premere il tasto [Esc] sulla tastiera.

Impostazioni del driver dello scanner

La finestra relativa alle impostazioni del driver dello scanner è composta dalla sezione di configurazione, in cui è possibile selezionare le impostazioni di scansione, e dalla sezione di anteprima, in cui viene visualizzata l'immagine acquisita. Per dettagli sulle impostazioni di scansione, fare clic sul pulsante "Guida" nella finestra di anteprima per visualizzare la Guida.

Finestra delle impostazioni

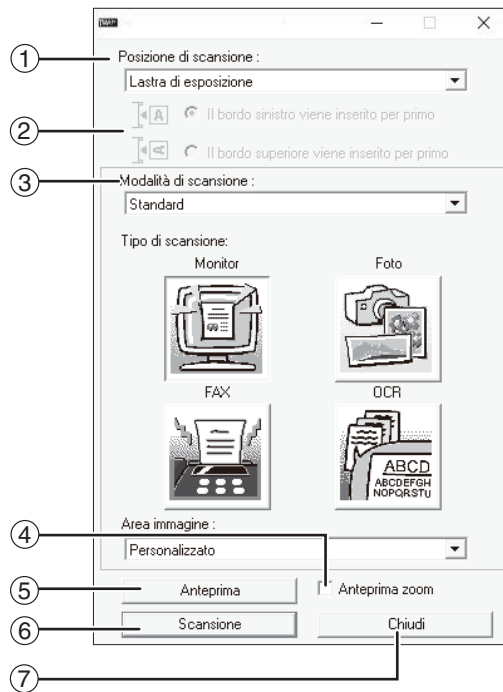

① Menu "Posizione di scansione"

Selezionare il punto in cui è stato posizionato l'originale. Le opzioni sono "Platen" (lastra di esposizione), "SPF (Simplex)", "SPF (Duplex-Libro)" o "SPF (Duplex-Blocco)".

["ESEGUIRE SCANSIONI DA UN'APPLICAZIONE COMPATIBILE TWAIN" \(p.86\)](#)

② Menu "Modalità di scansione"

Impostare la modalità di scansione scegliendo tra "Standard" e "Professionale". Per dettagli sulle impostazioni, fare clic sul pulsante "Guida" nella finestra di anteprima per visualizzare la Guida.

③ Menu "Area immagine"

Selezionare "Standard" o "Professionale" (o "Impostazioni personalizzate") per la modalità di scansione.

L'area di scansione può anche essere specificata come desiderato nella finestra di anteprima.

④ Casella di controllo "Anteprima zoom"

Se questa casella di controllo è selezionata e si fa clic sul pulsante "Anteprima", la parte selezionata dell'immagine di anteprima verrà ingrandita. Per ripristinare la vista normale, deselezionare la casella di controllo.



La casella di controllo "Anteprima zoom" può essere utilizzata quando nel menu "Posizione di scansione" è selezionata l'opzione "Platen".

⑤ Pulsante "Anteprima"

Consente di visualizzare un'anteprima del documento.



Se si annulla l'anteprima premendo immediatamente il tasto [Esc] sulla tastiera o il tasto [CANCELLAZIONE] (C) o il tasto [CANCELLAZIONE TOTALE] (CA) sull'unità, nella finestra di anteprima non verrà visualizzato nulla.

⑥ Pulsante "Scansione"

Fare clic su questo pulsante per eseguire la scansione di un originale utilizzando le impostazioni selezionate. Prima di fare clic sul pulsante "Scansione", assicurarsi che le impostazioni siano corrette.



Per annullare un lavoro di scansione avviato con il pulsante "Scansione", premere il tasto [Esc] sulla tastiera, o il tasto [CANCELLAZIONE] (C) o il tasto [CANCELLAZIONE TOTALE] (CA) sull'unità.

⑦ Pulsante "Chiudi"

Fare clic su questo pulsante per chiudere la finestra delle impostazioni del driver dello scanner.

Finestra di anteprima

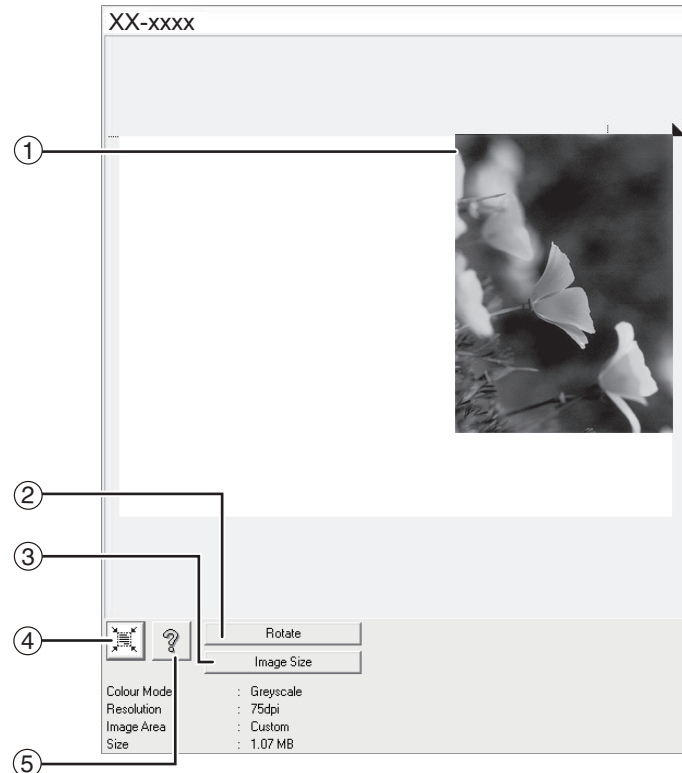

① **Finestra di anteprima**

Per visualizzare l'immagine acquisita, fare clic sul pulsante "Anteprima" nella finestra delle impostazioni. Per specificare l'area di scansione, trascinare il mouse all'interno della finestra. La parte interna alla cornice creata mediante il trascinamento del mouse sarà l'area di scansione. Per annullare l'operazione e svuotare la cornice, fare clic in un punto qualsiasi al di fuori della cornice.

② **Pulsante "Ruota"**

Fare clic su questo pulsante per ruotare l'immagine di anteprima di 90 gradi in senso orario. Ciò consente di correggere l'orientamento senza dover reimpostare l'originale. In fase di scansione il file di immagine viene creato con lo stesso orientamento mostrato nella finestra di anteprima.

③ **Pulsante "Dimensione immagine"**

Fare clic su questo pulsante per aprire la finestra di dialogo che consente di specificare l'area di scansione mediante l'inserimento di valori numerici. È possibile selezionare tra pixel, mm o pollici. Dopo avere specificato un'area di scansione, è possibile inserire dei numeri per modificare tale area relativamente all'angolo superiore sinistro come origine fissa.

④ **Pulsante "Scelta automatica area scansione"**

Fare clic su questo pulsante quando è visualizzata la finestra di anteprima per impostare automaticamente l'area di scansione sull'intera immagine di anteprima.



Fare clic sul pulsante "Scelta automatica area scansione" per impostare automaticamente l'area di scansione sull'intera immagine di anteprima.

Immagine di anteprima

Finestra di anteprima

⑤ **Pulsante "Guida"**

Fare clic su questo pulsante per visualizzare il file della guida relativo al driver dello scanner.

ESEGUIRE SCANSIONI DA UN'APPLICAZIONE COMPATIBILE WIA (Windows 8.1/10)

Se si utilizza Windows 8.1/10 è possibile utilizzare il driver WIA per eseguire scansioni da Paint e da altre applicazioni compatibili WIA. Di seguito viene descritta la procedura di scansione con Paint.



La funzione WIA non può essere utilizzata su modelli con il kit di espansione di rete installato.

1 Posizionare l'originale di cui si desidera eseguire la scansione sulla lastra di esposizione o sull'RSPF.

Per informazioni sulla procedura di posizionamento dell'originale per la scansione, consultare ["ESECUZIONE DELLA SCANSIONE CON I TASTI DISPONIBILI SULL'UNITÀ"](#) (p.79).

2 Avviare Paint, quindi fare clic sul menu "File" e selezionare "Da scanner o fotocamera".

Verrà visualizzata la finestra di scansione del driver WIA.



Se nel computer sono installati driver WIA di altre periferiche, verrà aperta la finestra "Selezione periferiche". Selezionare "XX-xxxx", quindi fare clic sul pulsante "OK".

3 Selezionare l'origine carta e il tipo di immagine, quindi fare clic sul pulsante "Anteprima".

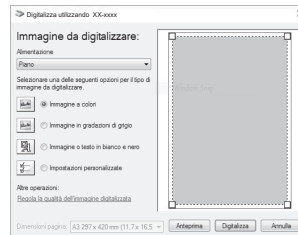

Verrà visualizzata l'immagine di anteprima. Se l'originale è stato posizionato sulla lastra di esposizione, selezionare "Piano" per "Alimentazione". Se l'originale è stato posizionato nell'RSPF, selezionare "Alimentazione" per "Alimentazione" e specificare le dimensioni dell'originale in "Dimensioni pagina".



- Se si seleziona "Alimentazione" per "Alimentazione" e si fa clic sul pulsante "Anteprima", nell'RSPF viene visualizzato in anteprima l'originale posto in alto. L'originale visualizzato in anteprima viene inviato all'area di uscita degli originali, e quindi sarà necessario riposizionarlo nell'RSPF prima di avviare il processo di scansione.

4 Fare clic sul pulsante "Digitalizza".

La scansione ha inizio e l'immagine viene acquisita in Paint. Per specificare un nome file e il percorso in cui salvare l'immagine acquisita, selezionare l'opzione "Salva" nell'applicazione in uso. Per annullare un lavoro di scansione avviato con il pulsante "Digitalizza", fare clic sul pulsante "Annulla".

In questo capitolo viene illustrato come specificare il livello di esposizione automatica, la modalità di risparmio del toner, la qualità elevata per le immagini e le impostazioni di sistema, ovvero le impostazioni personalizzate che controllano in modo estremamente dettagliato il funzionamento dell'unità.

REGOLARE IL LIVELLO DI ESPOSIZIONE AUTOMATICA

Il livello di esposizione utilizzato dalla regolazione automatica dell'esposizione (che regola automaticamente l'esposizione di copia in base all'originale) può essere regolato. Se utilizzando il livello automatico di esposizione le copie tendono ad essere troppo scure o troppo chiare, seguire i passi che seguono per regolare il livello automatico di esposizione.

È possibile regolare separatamente il livello di esposizione automatica per la lastra di esposizione e per l'RSPF.



Non è possibile utilizzare le funzioni copia, scanner e stampante durante la regolazione del livello automatico di esposizione.

1 Per regolare il livello di esposizione automatica nell'RSPF, posizionare l'originale nell'RSPF. (p.45)

Assicurarsi che l'indicatore RSPF sia acceso.



Per regolare il livello di esposizione automatica per le copie eseguite da originali posizionati sulla lastra di esposizione, procedere al passo 2.

2 Premere il tasto [AUTOMATICA/MANUALE/FOTO] (AUTO / [1...3...5] / [FOTO]) per selezionare "FOTO" ([FOTO]).

3 Tenere premuto il tasto [AUTOMATICA/MANUALE/FOTO] (AUTO / [1...3...5] / [FOTO]) fino a quando l'indicatore AUTOMATICA (AUTO) lampeggia.

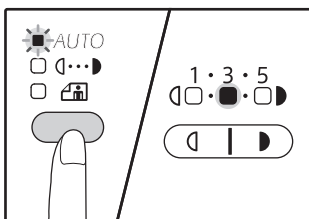

Gli indicatori del livello di esposizione mostrano l'impostazione corrente.

4 Premere il tasto [Chiaro] (◀) o [Scuro] (▶) per schiarire o scurire il livello automatico di esposizione come desiderato.

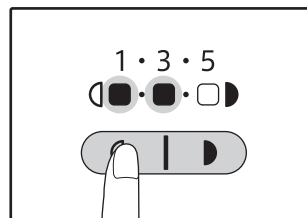

5 Premere il tasto [AUTOMATICA/MANUALE/FOTO] (AUTO / [1...3...5] / [FOTO]) per completare l'impostazione.

L'indicatore AUTOMATICA (AUTO) smette di lampeggiare, si accende e resta fisso.



Dopo aver regolato il livello automatico di esposizione, si raccomanda di effettuare almeno una copia di prova per verificare il nuovo livello.

ABILITAZIONE MODO RISPARMIO TONER

È possibile abilitare il modo risparmio toner per ridurre il consumo di toner all'incirca del 10%. La quantità di toner risparmiata varia in funzione del tipo di originale.

1 Premere il tasto [AUTOMATICA/MANUALE/FOTO] (AUTO / (☐...▶) / (🖨️)) per selezionare "MANUALE" (☐...▶).

2 Tenere premuto il tasto [AUTOMATICA/MANUALE/FOTO] (AUTO / (☐...▶) / (🖨️)) fino a quando l'indicatore FOTO (🖨️) lampeggia.

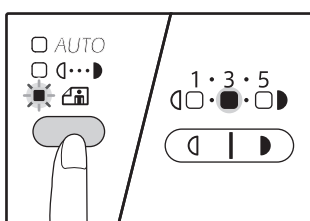

Gli indicatori del livello di esposizione mostrano l'impostazione corrente.

3 Per attivare la modalità di risparmio toner, premere il tasto [Chiaro] (◀◻). Per attivare la modalità immagine di alta qualità, premere il tasto [Scuro] (◻▶).

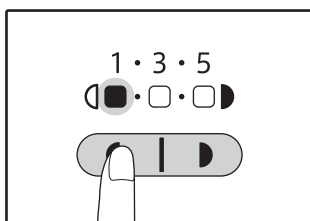

Quando si attiva la modalità di risparmio toner, verificare che sia acceso "1".
Quando si disabilita il modo risparmio toner, verificare che sia acceso "5".

4 Premere il tasto [AUTOMATICA/MANUALE/FOTO] (AUTO / (☐...▶) / (🖨️)) per completare l'impostazione.

L'indicatore FOTO (🖨️) smette di lampeggiare, si accende e resta fisso.

PERSONALIZZAZIONE DELLE IMPOSTAZIONI (Impostazioni di sistema)

Le impostazioni di sistema consentono di personalizzare il funzionamento dell'unità in base alle proprie esigenze.

IMPOSTAZIONI DI SISTEMA

Numero programma	Nome programma	Codici di impostazione (l'impostazione predefinita viene visualizzata in grassetto)	Spiegazione
1	Tempo di cancellazione automatica	1: OFF 2: 10 sec. 3: 20 sec. 4: 60 sec. 5: 90 sec. 6: 120 sec.	<ul style="list-style-type: none"> "Tempo di cancellazione automatica" ripristina automaticamente le impostazioni di copia a quelle iniziali (p.37) trascorso un determinato intervallo di tempo dall'esecuzione della copia. Questo programma viene utilizzato per selezionare l'intervallo di tempo. "Tempo di cancellazione automatica" può anche essere disabilitato.
2	Modalità di preriscaldamento	1: 1 min. 2: 5 min. 3: 15 min. 4: 30 min. 5: 60 min.	<ul style="list-style-type: none"> Questa funzione consente di passare automaticamente a uno stato di basso consumo energetico, se il periodo di tempo impostato trascorre senza che la macchina venga utilizzata. L'indicatore RISPARMIO ENERGIA (☉) si accende; tuttavia, i tasti del pannello dei comandi possono essere utilizzati. Viene automaticamente ripristinato il normale funzionamento quando si preme un tasto del pannello dei comandi, si inserisce un originale o viene ricevuto un processo di stampa.
3	Timer di spegnimento automatico	1: 5 min. 2: 15 min. 3: 30 min. 4: 60 min.	<ul style="list-style-type: none"> Questa funzione consente di passare automaticamente a uno stato di consumo energetico ulteriormente ridotto rispetto a quello della modalità di preriscaldamento, se il periodo di tempo impostato trascorre senza che la macchina venga utilizzata. L'indicatore RISPARMIO ENERGIA (☉) lampeggerà. Per riprendere il normale funzionamento, premere il tasto [RISPARMIO ENERGIA] (☉). Il funzionamento normale viene ripristinato anche automaticamente, in caso di ricezione di un processo di stampa. In modalità di spegnimento automatico, non può essere utilizzato alcun tasto (ad eccezione di [RISPARMIO ENERGIA] (☉)).
4	Modalità di alimentazione continua ¹	0: OFF 1: ON	<ul style="list-style-type: none"> Quando si effettua una copia utilizzando l'RSPF, nell'intervallo di tempo durante il quale l'indicatore RSPF lampeggia dopo avere eseguito la scansione di un originale (circa 5 secondi), è possibile posizionare un altro originale, che viene automaticamente alimentato nell'unità.
6	Linea del bordo per 2 IN 1 / 4 IN 1	1: OFF 2: Linea continua 3: Linea tratteggiata	<ul style="list-style-type: none"> Quando si esegue una copia di originali multipli su un unico foglio di carta (copia 2 IN 1 / 4 IN 1 copia), è possibile utilizzare questa funzione per stampare, intorno ad ogni immagine originale, un bordo con linea continua o tratteggiata.
7	Copiatura con rotazione	0: OFF 1: ON	<ul style="list-style-type: none"> Quando viene abilitata la funzione di selezione automatica della carta e non è presente carta con un formato uguale a quello dell'originale e caricata con lo stesso orientamento, questa funzione seleziona automaticamente la carta dello stesso formato caricata con orientamento opposto ruotando l'immagine di 90 gradi in modo tale che sia copiata sulla carta con l'orientamento corretto. Quando la funzione di selezione automatica del rapporto è abilitata e originale e carta sono caricati con orientamento opposto, la funzione ruota l'immagine in modo tale che sia copiata sulla carta con l'orientamento corretto.
8	Modalità selezione automatica della carta	0: OFF 1: ON	<ul style="list-style-type: none"> Questa funzione seleziona automaticamente la carta con formato uguale a quello dell'originale collocato nell'RSPF o dello stesso formato selezionato con il tasto [ORIGINAL] (☰ORIGINAL). La funzione può essere disabilitata.

Numero programma	Nome programma	Codici di impostazione (l'impostazione predefinita viene visualizzata in grassetto)	Spiegazione
9	Commutazione automatica del vassoio	0: OFF 1: ON	<ul style="list-style-type: none"> Se la carta viene esaurita durante la stampa e un altro vassoio contiene carta dello stesso formato e con lo stesso orientamento, la funzione passa automaticamente a tale vassoio (ad esclusione del vassoio bypass). La funzione può essere disabilitata.
10 a 15	Modalità numero di conto	–	Consultare " IMPOSTAZIONI DELLA MODALITÀ NUMERO DI CONTO " (p.99).
16	Regolazione dell'area di cancellazione	1: 0 mm (0") 2: 5 mm (1/4") 3: 10 mm (1/2") 4: 15 mm (3/4") 5: 20 mm (1")	<ul style="list-style-type: none"> Utilizzare questa impostazione per configurare la larghezza di cancellazione delle ombre visibili intorno ai bordi e sul margine di rilegatura, quando si effettuano copie di un libro o di simili originali.
17	Disposizione con copia 2 IN 1	1: Schema 1 2: Schema 2	<ul style="list-style-type: none"> Utilizzare questa impostazione per selezionare lo schema di disposizione quando si effettua la copia di due pagine originali su un unico foglio di carta (consultare a pagina 61 gli schemi di disposizione).
18	Disposizione per 4 in 1 copia	1: Schema 1 2: Schema 2 3: Schema 3 4: Schema 4	<ul style="list-style-type: none"> Utilizzare questa impostazione per selezionare lo schema di disposizione quando si effettua la copia di quattro pagine originali su un unico foglio di carta (consultare a pagina 61 gli schemi di disposizione).
20	Rotazione immagine in copiatura duplex	0: OFF 1: ON	<ul style="list-style-type: none"> Posizionando un originale a una facciata verticale con orientamento orizzontale, formato B4 o A3 per la copia a due facciate, la parte superiore e quella inferiore delle immagini sul fronte e sul retro del foglio si troveranno in posizione opposta.
21	Posizione del margine*1	1: Bordo sinistro 2: Bordo superiore	<ul style="list-style-type: none"> Utilizzare questa impostazione per alternare tra il margine del bordo superiore e quello del bordo sinistro.
22	Larghezza margine	1: 0 mm (0") 2: 5 mm (1/4") 3: 10 mm (1/2") 4: 15 mm (3/4") 5: 20 mm (1")	<ul style="list-style-type: none"> Utilizzare questa impostazione per configurare la larghezza del margine.
24	Allocazione di memoria al modo stampante	1: 30% 2: 40% 3: 50% 4: 60% 5: 70%	<ul style="list-style-type: none"> Utilizzare questa funzione per modificare la proporzione della memoria dell'unità utilizzata per il modo stampante.
25	Tasto ripetizione automatica	0: OFF 1: ON	<ul style="list-style-type: none"> Utilizzare questa impostazione per selezionare se, tenendo premuto un tasto, si ottiene l'immissione ripetuta della selezione. Per i tasti che di solito se premuti, determinano l'aumento del valore impostato (ad esempio, tenendo premuto il tasto [ZOOM] (☰, ☲)), è possibile utilizzare questo programma per impostare che il valore non cambi quando il tasto viene tenuto premuto.
26	Durata di pressione del tasto	1: Minimo (attuale velocità di risposta) 2: 0,5 sec. 3: 1,0 sec. 4: 1,5 sec. 5: 2,0 sec.	<ul style="list-style-type: none"> Utilizzare questa impostazione per selezionare la durata di pressione del tasto per ottenere l'accettazione dell'input. Selezionando un intervallo più lungo, è possibile impedire che le impostazioni vengano modificate da una pressione accidentale del tasto.
27	Volume dei segnali acustici	1: Segnale acustico breve 2: Segnale acustico lungo 3: OFF	<ul style="list-style-type: none"> Questo imposta il volume dei segnali acustici. (p.96)
28	Tono acustico dell'impostazione di base	0: OFF 1: ON	<ul style="list-style-type: none"> Utilizzare questa funzione per ottenere l'emissione di un tono quando viene selezionata un'impostazione di base. (p.96)
29	Limite del numero di copie	1: 99 copie 2: 999 copie	<ul style="list-style-type: none"> Utilizzare questa impostazione per selezionare 99 o 999 quale valore massimo del numero di copie.

Numero programma	Nome programma	Codici di impostazione (l'impostazione predefinita viene visualizzata in grassetto)	Spiegazione
30	Usò formato carta approssimato	0: OFF 1: ON	<ul style="list-style-type: none"> Quando questa funzione è abilitata, la stampa in modo stampante continua automaticamente utilizzando un formato diverso di carta qualora quello specificato sia esaurito in tutti vassoi. Questa funzione non è disponibile in modo copia.
31	Impostazione del vassoio predefinito	1: Vassoio1 2: Vassoio2* ² 3: Vassoio3* ² 4: Vassoio4* ² 5: Vassoio bypass	<ul style="list-style-type: none"> Utilizzare questo programma per selezionare un vassoio predefinito. Questo vassoio sarà automaticamente selezionato ogni volta che l'unità è accesa o che ritorna alle impostazioni iniziali.
32	Modo di esposizione predefinito	1: AUTOMATICA 2: MANUALE 3: FOTO	<ul style="list-style-type: none"> Utilizzare questo programma per impostare "AUTOMATICA", "MANUALE" o "FOTO" come modo di esposizione predefinito.
33	USB 2.0 modalità di commutazione	1: Full-Speed 2: Hi-Speed	<ul style="list-style-type: none"> Imposta la velocità di trasferimento dati USB 2.0. Se il computer non è compatibile con USB 2.0 (Hi-Speed), usare questo programma per cambiare la modalità 2.0 "Full-Speed" USB.
34	Ordinare selezione Automatica ¹	1: OFF 2: Fascicolazione 3: Gruppo	<ul style="list-style-type: none"> Utilizzare questa impostazione per selezionare la modalità di uscita predefinita per la copia dall'RSPF.
35	Carta d'identità	1: Schema 1 2: Schema 2	<ul style="list-style-type: none"> Utilizzare questa impostazione per la copia dei lati fronte e retro della carta d'identità su una pagina e per usare la funzione spostamento margine.
36	Spegnimento automatico immediatamente dopo il termine del lavoro di stampa	0: OFF 1: ON	<ul style="list-style-type: none"> Questa funzione imposta automaticamente la macchina in modalità di spegnimento automatico immediatamente al termine di un lavoro di stampa. Se è impostato "OFF", viene abilitata la durata del timer di spegnimento automatico stabilita nel numero programma (3)
37	IMPOSTAZIONE INDIRIZZO IP* ³	1:ABILITA DHCP - SÌ - NO	<ul style="list-style-type: none"> Se si seleziona "SÌ" (impostazione predefinita) e la macchina è collegata a una rete TCP/IP, l'indirizzo IP sarà acquisito automaticamente. Si tratta dell'impostazione predefinita. Se si assegna manualmente un indirizzo IP, selezionare "NO". If you will manually assign an IP address, select "NO". Per la procedura dettagliata, vedere "ABILITAZIONE/DISABILITAZIONE DEL DHCP" (p.97).
		IMPOSTAZIONE INDIRIZZO IP -INDIRIZZO IP -SUBNET MASK -GATEWAY PREDEFINITO	<ul style="list-style-type: none"> Questo programma è utilizzato per impostare l'indirizzo IP (Indirizzo IP, Subnet Mask e Gateway) della macchina quando si utilizza il protocollo TCP/IP sulla rete. Per la procedura dettagliata, vedere "IMPOSTAZIONE DELL'INDIRIZZO IP" (p.98).
38	Cambio modello display di stato	1: Modello 1 2: Modello 2	<ul style="list-style-type: none"> Imposta il modello di visualizzazione della spia di notifica dati().
39	Il numero di ID impostazione di copia della carta	1: Single 2: Multi	<ul style="list-style-type: none"> Questa funzione permette di impostare il numero di copie durante la copia della carta d'identità.
40	Il metodo di memoria del tipo di carta sulle impostazioni del vassoio bypass	0: Memoria 1: Nessuna memoria * ⁴	<ul style="list-style-type: none"> Questa funzione viene utilizzata per impostare il tipo di carta nel vassoio bypass.

*1 Quando è installato l'RSPF.

*2 Quando sono installate unità di alimentazione della carta da 500 fogli.

*3 Quando è installato il kit di espansione di rete.

*4 Se si preme il tasto [CANCELLA TUTTO] () , superando il tempo di cancellazione automatica, il ripristino della modalità di spegnimento automatico oppure l'accensione e lo spegnimento, il tipo di carta nel vassoio bypass tornerà alla carta semplice

SELEZIONE DI UN VALORE PER UN'IMPOSTAZIONE DI SISTEMA

1 Tenere premuto il tasto [Chiaro] (☐) fino a quando gli indicatori di allarme (🔊, 📶, 🌞, ⚡, 📄) lampeggiano.

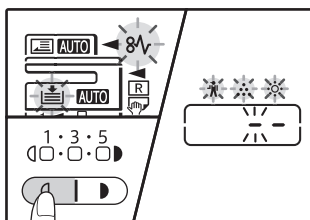

Il display visualizza "- -" e il segno meno di sinistra lampeggia.

2 Digitare il numero del programma con i tasti numerici.

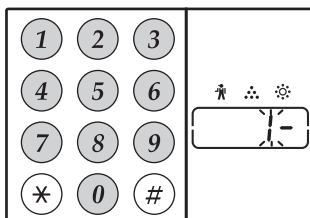

- Per i valori supportati dal programma, vedere "IMPOSTAZIONI DI SISTEMA" (da p.93 a p.95).
- Il numero di programma selezionato lampeggia.
- Ad esempio, per selezionare "Tempo di cancellazione automatica", premere il tasto [1].

Nota Se il numero digitato non è corretto, premere il tasto [CANCELLAZIONE] (Ⓢ) e digitare il numero corretto.

3 Premere il tasto [START] (▶).

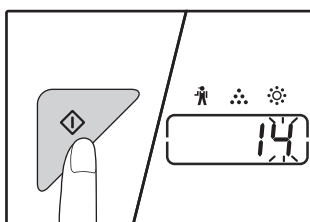

- Il numero di programma selezionato cesserà di lampeggiare e rimarrà acceso e fisso.
- Il codice impostazione correntemente selezionato lampeggia sul lato destro del display.

4 Digitare il codice di impostazione premendo un tasto numerico.

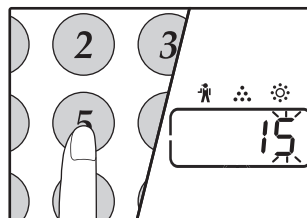

- Per i codici delle impostazioni, vedere "IMPOSTAZIONI DI SISTEMA". (da p.93 a p.95)
- Il codice di impostazione selezionato lampeggia.
- Ad esempio, per selezionare 90 secondi, premere il tasto [5].

Nota Se il numero digitato non è corretto, premere il tasto [CANCELLAZIONE] (Ⓢ) e tornare al passo 2.

5 Premere il tasto [START] (▶).

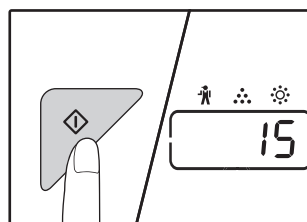

Il codice di impostazione selezionato cesserà di lampeggiare e rimarrà acceso e fisso.

Nota Per selezionare un valore per un'altra impostazione di sistema, premere il tasto [CANCELLAZIONE] (Ⓢ) e tornare al passaggio 2.

6 Premere il tasto [Chiaro] (☐) per completare le impostazioni.

Gli indicatori di allarme (🔊, 📶, 🌞, ⚡, 📄) si spengono e il display ritorna al normale display del numero di copie.

Segnali acustici (tono immissione tasto, tono tasto non valido, tono impostazione di base)

L'unità dispone di tre diversi toni acustici: un tono di immissione tasto udibile quando viene premuto un tasto valido, un tono di tasto non valido udibile quando viene premuto un tasto non valido e un tono di impostazione di base udibile quando un'impostazione è uguale ad una di base (segue la spiegazione delle impostazioni di base). Inizialmente il tono dell'impostazione di base è disabilitato. Se si desidera abilitare il tono dell'impostazione di base, consultare "Tono acustico dell'impostazione di base" a pagina 94. Se si desidera modificare il volume dei toni acustici o per disabilitarli, consultare "Volume dei segnali acustici" a pagina 94.

Gli schemi dei toni per ciascun tipo di tono acustico sono i seguenti:

Tono immissione tasto Un beep
 Tono tasto non valido Due beeps

Tono impostazione di base Tre beeps

Impostazioni di base

Le impostazioni di base sono selezioni standard predefinite per ciascuna impostazione di copia. Le impostazioni di base sono le seguenti:

Rapporto di riproduzione 100%
 Indicatore di chiaro e scuro 3
 Localizzazione alimentazione carta Vassoio superiore

FORMATO ORIGINALE A4
 AUTOMATICA/MANUALE/FOTO (AUTO / ☐ / 📄) AUTOMATICA

IMPOSTAZIONE DELL'INDIRIZZO IP DELLA MACCHINA TRAMITE LE IMPOSTAZIONI DI SISTEMA

Per impostare l'indirizzo IP della macchina, effettuare il programma numero (37) nelle impostazioni di sistema (p.93).

ABILITAZIONE/DISABILITAZIONE DEL DHCP

Usare questa impostazione per ottenere automaticamente l'indirizzo IP tramite DHCP (Dynamic Host Configuration Protocol). Quando questa impostazione è abilitata, non è necessario immettere manualmente un indirizzo IP.

1 Premere il tasto [ZOOM] ().

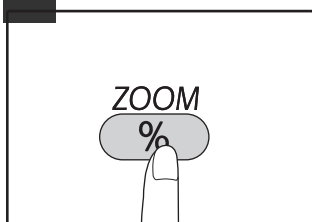

- Ogni volta che si preme il tasto [ZOOM] () si passa da attivazione a disattivazione del DHCP e viceversa.
- Il DHCP è abilitato per impostazione di fabbrica.

IMPOSTAZIONE AUTOMATICA DELL'INDIRIZZO IP

Quando il DHCP è attivo, impostare l'indirizzo IP della macchina mediante la seguente procedura.

1 Spegner e riaccendere la macchina.

L'indirizzo IP verrà rilevato e impostato.



Quando la spia ZOOM è illuminata:

Il DHCP è attivo.

Quando la spia ZOOM è spenta:

Il DHCP non è attivo.



Se si usa il server DHCP, l'indirizzo assegnato alla macchina può cambiare automaticamente. Se l'indirizzo IP cambia, non sarà possibile eseguire la stampa.

IMPOSTAZIONE DELL'INDIRIZZO IP

La presente sezione descrive come impostare l'indirizzo IP sulla macchina.

- 1 Fare riferimento alla procedura per le impostazioni di sistema a pagina 100 per immettere il codice di impostazione "37", quindi premere il tasto [START] (↗).**

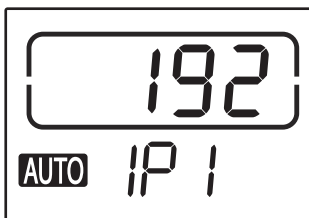

Le 3 cifre a sinistra dell'indirizzo IP vengono visualizzate nel display del numero di copie. "IP1" viene visualizzato nel display rapporto..

- 2 Premere il tasto [ZOOM] (⊖).**

- La spia di selezione automatica del rapporto (AUTO) si spegne ed è possibile inserire le prime 3 cifre a sinistra dell'indirizzo IP.
- La spia di selezione automatica del rapporto è accesa secondo le impostazioni predefinite. È necessario premere il tasto [ZOOM] quando si imposta l'indirizzo IP per la prima volta. Quando si modifica l'indirizzo IP, andare al punto 3.

- 3 Inserire l'indirizzo IP utilizzando i tasti numerici.**

Per ripristinare il numero 000, premere il tasto [CANCELLAZIONE] (⊙).

- 4 Premere il tasto [START] (↗).**

Le prime 3 cifre a sinistra dell'indirizzo IP sono finalizzate. Viene visualizzato "IP2" nel display rapporto, quindi è possibile inserire le seconde 3 cifre a partire da sinistra.

- 5 Ripetere le operazioni dei punti 3 e 4 per immettere le restanti cifre dell'indirizzo IP.**

Enter the second 3 digits from the left, the third 3 digits from the left, and the rightmost 3 digits of the IP address in the same way.

- 6 Premere il tasto [RAPPORTO RIPR.] (☞, ☜).**

Nello stesso modo, inserire le seconde 3 cifre a partire da sinistra, le terze 3 cifre a partire da sinistra e le 3 cifre più a destra dell'indirizzo IP.

- 7 Inserire la subnet mask utilizzando i tasti numerici.**

Per ripristinare il numero 000, premere il tasto [CANCELLAZIONE] (⊙).

- 8 Premere il tasto [START] (↗).**

Le prime 3 cifre a sinistra del subnet mask sono finalizzate. Viene visualizzato "SU2" nel display rapporto, quindi è possibile inserire le seconde 3 cifre a partire da sinistra.

- 9 Ripetere le operazioni dei punti 8 e 9 per immettere le restanti cifre della subnet mask.**

Nello stesso modo, inserire le seconde 3 cifre a partire da sinistra, le terze 3 cifre a partire da sinistra e le 3 cifre più a destra della subnet mask.

- 10 Premere il tasto [RAPPORTO RIPR.] (☞, ☜).**

Viene visualizzato "dE1" nel display rapporto, quindi è possibile immettere la il gateway predefinito.

- 11 Inserire il gateway predefinito utilizzando i tasti numerici.**

Per ripristinare il numero 000, premere il tasto [CANCELLAZIONE] (⊙).

- 12 Premere il tasto [START] (↗).**

Viene visualizzato "dE2" nel display rapporto, quindi è possibile inserire le seconde 3 cifre a partire da sinistra.

- 13 Ripetere le operazioni dei punti 11 e 12 per immettere le restanti cifre del gateway predefinito.**

Nello stesso modo, inserire le seconde 3 cifre a partire da sinistra, le terze 3 cifre a partire da sinistra e le 3 cifre più a destra del gateway predefinito.

- 14 Premere il tasto [Chiaro] (☐) per completare le impostazioni.**

Le spie di allarme (🚫, 🚫, 🚫, 🚫, 🚫) si spengono e viene visualizzato nuovamente il display del numero di copie.

Completare l'impostazione, riavviare la macchina.

IMPOSTAZIONI PER MODALITÀ NUMERO DI CONTO

MODALITÀ NUMERO DI CONTO

Quando "Modalità numero di conto" è abilitato, il numero di copie effettuate da ciascun conto viene conteggiato (possibile definire fino a 20 conti) ed è possibile visualizzare e totalizzare i conti in base alle necessità. In "Modalità numero di conto", il display visualizza "- - -", e questo indica che per utilizzare l'unità per effettuare copie, è necessario digitare un numero di conto tre cifre.



L'amministratore della macchina deve completare le seguenti impostazioni:

- Abilita "Modalità numero di conto" (p.101)
- Immissione numero di conto (p.101)

IMPOSTAZIONI DELLA MODALITÀ NUMERO DI CONTO

Numero programma	Nome programma	Codici di impostazione (le impostazioni predefinite sono visualizzate in grassetto)	Spiegazione
10	Modalità numero di conto	0: OFF 1: ON	Utilizzare per abilitare o disabilitare "Modalità numero di conto". "Modalità numero di conto" inizialmente è disabilitato.
11	Immissione numero di conto	Nessuno	Utilizzare per impostare i numeri di conto. È possibile definire fino a 20 conti.
12	Cambio numero di conto	Nessuno	Utilizzare per modificare un numero di conto.
13	Cancellazione numero di conto	0: Eliminare uno solo conto 1: Eliminare tutti i conti	Utilizzare per eliminare un numero di conto. È possibile eliminare uno solo conto oppure tutti i conti contemporaneamente.
14	Numero di copie per numero di conto	Nessuno	Questo visualizza il numero di copie effettuate da ciascun conto. Il conteggio massimo è 49.999. Se questo valore viene superato, il conteggio ripartirà da 0.
15	Azzeramento conteggi	0: Azzeramento conto singolo 1: Azzeramento globale conti	Utilizzare per ripristinare il conteggio copie di un conto a 0. È possibile ripristinare il conteggio copie di uno solo conto o di tutti i conti.

SELEZIONE DELLE IMPOSTAZIONI DELLA MODALITÀ NUMERO DI CONTO

1 Tenere premuto il tasto [Chiaro] (☐) fino a quando gli indicatori di allarme (🔊, 🌫️, 🌞, ⚡, 📶) lampeggiano.

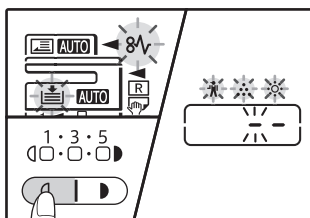

Il display visualizza "- -" e il segno meno di sinistra lampeggia.

5 Premere il tasto [Chiaro] (☐) per completare le impostazioni.

Gli indicatori di allarme (🔊, 🌫️, 🌞, ⚡, 📶) si spengono e il display ritorna al normale display del numero di copie.

2 Digitare il numero del programma con i tasti numerici.

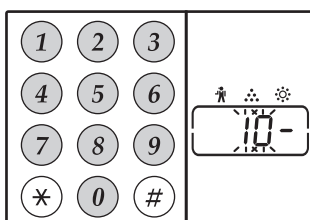

- Consultare ["IMPOSTAZIONI DELLA MODALITÀ NUMERO DI CONTO"](#) (p.99) per ottenere informazioni sui numeri di programma.
- Il numero di programma selezionato lampeggia.
- Ad esempio, per selezionare "Modalità numero di conto", immettere "10".



Se il numero digitato non è corretto, premere il tasto [CANCELLAZIONE] (Ⓢ) e digitare il numero corretto.

3 Premere il tasto [START] (▶).

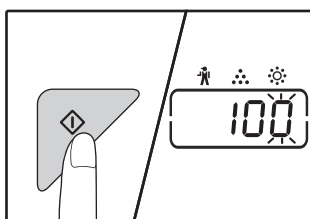

- Il numero di programma selezionato cesserà di lampeggiare e rimarrà acceso e fisso.
- Il codice impostazione correntemente selezionato lampeggia sul lato destro del display.

4 Digitare il codice di impostazione desiderato per il programma, come spiegato nelle procedure dettagliate nelle pagine che seguono.

Per informazioni sui codici di impostazione, consultare da ["IMPOSTAZIONI DELLA MODALITÀ NUMERO DI CONTO"](#) (p.99)



- Se il numero digitato non è corretto, premere il tasto [CANCELLAZIONE] (Ⓢ) e tornare al passo 2.
- Se "E" (codice di errore) lampeggia nella prima cifra del display, premere il tasto [CANCELLAZIONE] (Ⓢ) e tornare al passo 2.

Modalità numero di conto (programma n.10)

- 1 Premere il tasto [1] per abilitare "Modalità numero di conto" o il tasto [0] per disabilitarlo, quindi premere il tasto [START] (↗).



Dopo aver abilitato "Modalità numero di conto", utilizzare "Immissione numero di conto" per definire i numeri di conto di ciascun conto (è possibile definire fino a 20 conti).

- 2 Premere il tasto [CANCELLAZIONE] (Ⓢ).

Immissione numero di conto (programma n.11)

Se i conti 20 sono già stati definiti, il codice di errore "11E" viene visualizzato sul display.

- 1 Utilizzare i tasti numerici per digitare un numero a tre cifre (qualsiasi numero eccetto "000") e quindi premere il tasto [START] (↗).



- Se si digita "000" o una cifra che già stata memorizzata, il numero nel display lampeggia. Digitare un altro numero. (È possibile definire fino a 20 conti.)
- Ripetere la stessa procedura per immettere tutti gli altri numeri di conto che si desidera definire.
- Registrare il gruppo che utilizza ciascun numero di conto (non è possibile memorizzare nomi per i conto, di conseguenza la registrazione permette di evitare la confusione quando si preparano i totali dei conteggi per ciascun conto).

- 2 Premere il tasto [CANCELLAZIONE] (Ⓢ).

Cambio numero di conto (programma n.12)

Utilizzare questa procedura per modificare un numero di conto. Se nessun numero di conto è stato definito, il codice di errore "12E" viene visualizzato sul display.

- 1 Premere il tasto [ZOOM] (Ⓢ) per selezionare il numero di conto che si desidera modificare e quindi premere il tasto [START] (↗).

Il display visualizza 3 virgolette lampeggianti "- - -".

- 2 Utilizzare i tasti numerici per digitare un nuovo numero di conto (un numero a tre cifre qualsiasi numero eccetto "000") e quindi premere il tasto [START] (↗).



- Se si digita "000" o una cifra che già stata memorizzata, il numero nel display lampeggia. Digitare un altro numero.
- Per modificare un altro numero di conto, ripetere i passi 1 e 2.

- 3 Una volta terminate la procedura, premere il tasto [CANCELLAZIONE] (Ⓢ).

Cancellazione numero di conto (programma n.13)

Utilizzare questa procedura per eliminare un numero di conto. È possibile eliminare uno solo conto oppure tutti i conti contemporaneamente.

Se nessun numero di conto è stato definito, il codice di errore "13E" viene visualizzato sul display.

[Cancellare tutti conti contemporaneamente]

Premere il tasto [1] e quindi premere il tasto [START] (↗).

Tutti numeri di conti saranno eliminati.

[Eliminare uno solo conto]

- 1 Premere il tasto [0] e quindi premere il tasto [START] (↗).

- 2 Selezionare il numero di conto da eliminare con il tasto [ZOOM] (Ⓢ) e quindi premere il tasto [START] (↗).



Per eliminare il numero di conto, digitare il numero di programma (13) per la cancellazione del numero di conto e quindi ripetere la procedura "Eliminare un solo conto".

Numero di copie per numero di conto (programma n.14)

Utilizzare questa procedura per visualizzare il conteggio copia per ciascun conto. Se nessun numero di conto è stato definito, il codice di errore "14E" viene visualizzato sul display.

- 1 Selezionare il numero di conto con il tasto [ZOOM] (Ⓢ).

- 2 Tenere premuto il tasto [0]

Il conteggio copia per il conto selezionato verrà visualizzato sul display tenendo premuto il tasto [0]. Il conteggio viene visualizzato secondo la sequenza indicata qui di seguito.

Esempio: 12.345 copie



- Ogni pagina di formato A3 viene calcolata come due pagine.
- Per visualizzare il conteggio copie di un altro conto, ripetere i passi 1 e 2.

- 3 Una volta terminate la procedura, premere il tasto [CANCELLAZIONE] (Ⓢ).

Azzeramento conteggi (programma n.15)

È possibile ripristinare il conteggio copie di uno solo conto o di tutti i conti. 0. Se nessun numero di conto è stato definito, il codice di errore "15E" viene visualizzato sul display.

[Azzeramento globale conti]

Premere il tasto [1] e quindi premere il tasto [START] (↗).

Tutti numeri di conti saranno eliminati.

[Ripristinare uno solo conto]

- 1 Premere il tasto [0] e quindi premere il tasto [START] (↗).
- 2 Selezionare il numero di conto da ripristinare con il tasto [ZOOM] (⊖) e quindi premere il tasto [START] (↗).



Per ripristinare un altro numero di account, immettere il numero del programma (15) per il ripristino dell'account e ripetere la procedura per "Ripristinare uno solo conto".

Effettuare una copia quando "Modalità numero di conto" è abilitato

Quando "Modalità numero di conto" è abilitato, "- - -" viene visualizzato sul display.

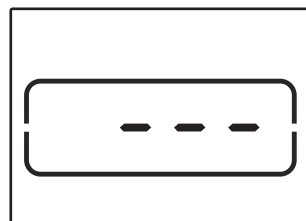

1 Digitare il numero di conto a 3 cifre con i tasti numerici.

Quando si digita un numero di conto, "0" viene visualizzato sul display per indicare che è possibile effettuare una copia.



Se il numero digitato non è corretto, premere il tasto [CANCELLAZIONE] (⊖) e digitare il numero corretto.

2 Seguire la procedura adeguata per effettuare la copia.



Quando si effettua una copia da interruzione (p.57), assicurarsi di premere il tasto [INTERRUZIONE] (⊖) al termine del lavoro, per uscire dal mondo interruzione.

3 Una volta terminate la procedura, premere il tasto [*] (ACC.#-C).

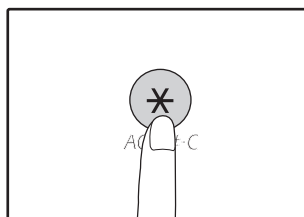

In caso di inceppamento o di esaurimento carta durante la copia, la sessione non sarà terminata anche se l'è stato premuto il tasto [*] (ACC.#-C).

Se si incontrano difficoltà durante l'uso dell'unità, verificare la guida alla risoluzione dei problemi che segue prima di contattare l'assistenza. L'utente può facilmente risolvere numerosi problemi. Se non è possibile risolvere il problema utilizzando la guida alla risoluzione dei problemi, spegnere l'unità, scollegarla dall'alimentazione e contattare il centro di assistenza autorizzato.

RISOLUZIONE DEI PROBLEMI

PROBLEMI CON L'UNITÀ O DI COPIA

L'unità non funziona	104
Le copie sono troppo scure o troppo chiare.	104
Copie bianche.	104
Parte dell'immagine viene tagliata oppure resta troppo spazio bianco.	104
Sulla carta compaiono delle increspature o l'immagine in alcuni punti scompare.	104
Inceppamento carta.	105
Formato originale non selezionato automaticamente. (Quando è installato l'RSPF.).....	105
Le coppie sono macchiate o sporche.	105
Sulle copie sono visibili a righe bianche o nere.	105
Non è possibile impostare un vassoio carta per il formato della carta.	105
Un lavoro di copia si arresta prima di essere terminato.	106
L'indicatore RISPARMIO ENERGIA (☺) è acceso o lampeggia.	106
Un indicatore di allarme (⚠, ⚠, ⚠, ⚠, ⚠) qualsiasi è acceso o lampeggiante.	106
Il dispositivo di illuminazione sfarfalla.	106

PROBLEMI DI STAMPA O DI SCANSIONE

La macchina non esegue la stampa. (Indicatore di notifica dei dati non lampeggia.).....	107
La macchina non esegue la stampa. (Gli indicatori ONLINE, Errore, PAPER SIZE e di esaurimento carta sono lampeggianti).....	107
La macchina non esegue la stampa. (Indicatore di notifica dei dati lampeggiava.).....	107
È stata stampata una pagina informativa (NP-001) ma i dati desiderati non sono stati stampati completamente.	108
La stampa è lenta.	108
L'immagine stampata è chiara e discontinua.	108
L'immagine stampata è sporca.	108
L'immagine viene stampata in obliquo o fuoriesce dal foglio.	108
L'immagine stampata è troppo scura o troppo chiara.	108
Uno qualsiasi degli indicatori di allarme (⚠, ⚠, ⚠, ⚠, ⚠) è acceso o lampeggia.	108
Scansioni di scarsa qualità.	109
Non è possibile ruotare l'immagine.	110

PROBLEMI DI RETE

Impossibile collegarsi alla rete.	111
I lavori di stampa non vengono ricevuti. (Indicatore di notifica dei dati non lampeggia.)	111
La stampa non viene eseguita. (Indicatore di notifica dei dati lampeggia.)	111
I dati dell'immagine non possono essere aperti dopo la scansione.	111
La trasmissione richiede molto tempo.	111
La spia START non si accende nel modo USB Memory Scan.	112
Nel display appare "ERR" durante la modalità scansione su desktop.	112
Nel display appare "ERR" durante USB Memory Scan.	112
Durante la scansione, compare "ERR" sul Sharpdesk Mobile.	112
Nel display appare "FLL" durante USB Memory Scan.	112

INDICATORI E MESSAGGI DISPLAY..... 113

ELIMINAZIONE DI INCEPPAMENTI 114

SOSTITUZIONE DELLA CARTUCCIA DEL TONER 121











RISOLUZIONE DEI PROBLEMI

PROBLEMI CON L'UNITÀ O DI COPIA

I problemi che seguono si riferiscono al funzionamento generale dell'unità e alla copia.





Problema	Causa e rimedio	Pagina
L'unità non funziona.	L'unità non è collegata alla presa di alimentazione. → Collegare l'unità ad una presa collegata a terra.	–
	L'interruttore di alimentazione è in posizione OFF. → Posizionare l'interruttore di alimentazione su ON	37
	L'indicatore AVVIO (☑) lampeggia. → Indica che la macchina è in fase di riscaldamento. Non è possibile effettuare una copia fino a quando la macchina non ha terminato la fase di riscaldamento.	37
	Il sportello anteriore o quello laterale non è completamente chiuso. → Chiudere il coperchio anteriore o quello laterale.	–
	L'unità si trova in modo spegnimento automatico. → In modalità di spegnimento automatico, tutte le luci sono spente, tranne l'indicatore RISPARMIO ENERGIA (☺) lampeggia. In auto power shut-off mode, all lights are off except the POWER SAVE indicator (☺) is blinking. Per ripristinare il normale funzionamento, premere il tasto [RISPARMIO ENERGIA] (☺).	37
	Indicatore FORMATO CARTA sul display lampeggia. → Se l'indicatore FORMATO CARTA lampeggia, significa che il formato della carta caricata nel vassoio non corrisponde a quello impostato per tale vassoio. Per cancellare quanto visualizzato sul display, eseguire una delle operazioni riportate di seguito: <ul style="list-style-type: none">• Utilizzare il tasto [VASSOIO] per modificare la selezione del vassoio.• Aprire e chiudere il vassoio.• Premere il tasto [CANCELLAZIONE TOTALE] (☹).	41, 47
Le copie sono troppo scure o troppo chiare.	Selezionare il tipo di originale corretto per l'originale. → Selezionare AUTOMATICA con il tasto [AUTOMATICA/MANUALE/FOTO] o premere il tasto [Chiaro] (☺) e il tasto [Scuro] (☹) per selezionare manualmente un'esposizione adeguata.	47
	→ Se la copia troppo chiara o troppo scura, anche se è stato selezionato AUTOMATICA con il tasto [AUTOMATICA/MANUALE/FOTO] (AUTO / ☺☹☺), regolare il livello di esposizione automatica.	91
Copie bianche.	L'originale non è stato collocato con il lato stampabile rivolto verso l'alto nell'RSPF o il basso sulla lastra di esposizione. → Collocare l'originale con il lato di copia rivolto verso l'alto nell'RSPF o verso il basso sulla lastra di esposizione.	44, 45
Parte dell'immagine viene tagliata oppure resta troppo spazio bianco.	L'originale non è stato posizionato correttamente. → Posizionare l'originale in modo corretto.	44, 45
	Per il formato dell'originale e della carta non è stato utilizzato un rapporto adeguato. → Premere il tasto [ZOOM] (☺%) Per effettuare una copia utilizzando il rapporto corretto per originale e carta.	48
	Il formato della carta è stato sostituito nel vassoio senza modificare l'impostazione del formato carta. → Assicurarsi di modificare l'impostazione del formato della carta ogni volta che si sostituisce la carta in un vassoio.	41
Sulla carta compaiono delle increspature o l'immagine in alcuni punti scompare.	La carta supera l'intervallo specificato per formato e peso. → Usare carta dell'intervallo specificato.	38
	La carta è ondulata o umida. → Non utilizzare carta arricciata o stropicciata. Sostituirla con carta asciutta. Se l'unità non viene utilizzata per un lungo periodo, togliere la carta dal vassoio di alimentazione e conservarla nel suo involucro in un ambiente non umido per evitare l'assorbimento dell'umidità.	–







Problema	Causa e rimedio	Pagina
Inceppamento carta.	Si è verificato un inceppamento. → Per rimuovere l'inceppamento, consultare "ELIMINAZIONE DI INCEPPAMENTI".	114
	La carta supera l'intervallo specificato per formato e peso. → Usare carta dell'intervallo specificato.	38
	La carta è ondulata o umida. → Non utilizzare carta arricciata o stropicciata. Sostituirla con carta asciutta. Se l'unità non viene utilizzata per un lungo periodo, togliere la carta dal vassoio di alimentazione e conservarla nel suo involucro in un ambiente non umido per evitare l'assorbimento dell'umidità.	–
	La carta non è stata caricata correttamente. → Assicurarsi che la carta sia correttamente posizionata.	39
	Ci sono dei residui di carta dentro l'unità. → Togliere tutti i residui della carta inceppata	114
	È stata caricata troppa carta nel vassoio. → Se la risma di carta supera in altezza la linea di demarcazione su un vassoio, rimuovere parte della carta e ricaricare la risma in modo tale che questa non superi la linea.	39
	Le guide sul vassoio bypass non corrispondono alla larghezza della carta. → Regolare le guide in modo tale che corrispondano alla larghezza della carta.	40
	La prolunga del vassoio bypass non è stata estratta. → Quando si carica carta di grande formato, estrarre la prolunga.	40
	Il ruolo di alimentazione carta del vassoio bypass è sporco. → Pulire il rullo.	125
Formato originale non selezionato automaticamente. (Quando è installato l'RSPF.)	L'originale è arricciato. → Se l'originale è arricciato o piegato, il formato dell'originale non sarà rilevato correttamente. Appiattare l'originale.	–
	L'unità è direttamente esposta alla luce solare. → Installare l'unità in una posizione dove non sia esposta alla luce solare.	–
Le coppie sono macchiate o sporche.	La lastra di esposizione o la parte inferiore del coperchio documenti/RSPF è sporca. → La pulizia dell'unità deve essere eseguita regolarmente.	124
	L'originale è imbrattato o macchiato. → Utilizzare il dispositivo di pulizia degli originali.	–
Sulle copie sono visibili a righe bianche o nere.	La lastra di scansione dell'RSPF è sporca. → Pulire la lastra di scansione lunga e stretta.	124
Non è possibile impostare un vassoio carta per il formato della carta.	Un copia o una stampa è in corso di esecuzione. → Impostare il formato quando la copia o una stampa è terminata.	–
	La macchina è stata temporaneamente arrestata a causa di esaurimento carta o per inceppamento. → Caricare la carta o rimuovere quella inceppata e quindi impostare il formato carta.	39, 114
	Un lavoro di copia da interruzione è in corso di esecuzione. → Impostare il formato carta dopo aver terminato un lavoro di copia da interruzione.	57
	Il display del numero di copie lampeggia. → I dati vengono memorizzati. Stampare i dati o eliminarli dalla memoria.	60, 62

Problema	Causa e rimedio	Pagina
Un lavoro di copia si arresta prima di essere terminato.	Il vassoio di uscita è pieno. → Processi di copia di lunga durata vengono automaticamente interrotti ogni 250 copie. Rimuovere le coppie nel vassoio di uscita carta e premere il tasto [START] () per riprendere il processo di copiatura.	48
	"FUL" viene visualizzato sul display. → La memoria è stata esaurita durante una copia fascicolazione/gruppo o una copia 2 IN 1 / 4 IN 1. Copiare solo gli originali digitalizzati fino a quel momento oppure cancellare il lavoro ed eliminare i dati dalla memoria.	60, 62
	Il vassoio della carta è vuoto. → Caricare la carta.	39
L'indicatore RISPARMIO ENERGIA () è acceso o lampeggia.	Tutti gli altri indicatori sono accesi. → Se gli altri indicatori sono accesi, l'unità è in "Modalità di preriscaldamento". Premere un tasto qualsiasi sul pannello dei comandi per ripristinare il funzionamento normale.	37
	L'indicatore RISPARMIO ENERGIA () lampeggia solo. → Se sono accesi solo l'indicatore RISPARMIO ENERGIA () e l'indicatore IN LINEA, l'unità è in modalità di spegnimento automatico. Premere il pulsante [RISPARMIO ENERGIA] () per ripristinare il normale funzionamento.	37
Un indicatore di allarme ( ,  ,  ,  ,  , ) qualsiasi è acceso o lampeggiante.	Consultare "INDICATORI E MESSAGGI DISPLAY" per verificare il significato dell'indicatore di allarme e del messaggio di errore nel display ed agire di conseguenza.	113
Il dispositivo di illuminazione sfarfalla.	Il dispositivo di illuminazione e l'unità utilizzano alla stessa presa di alimentazione. → Collegare l'unità a una presa di corrente non utilizzata per altre apparecchiature elettriche.	-

PROBLEMI DI STAMPA O DI SCANSIONE

Oltre a quanto contenuto nella presente sezione, è possibile reperire informazioni sulla risoluzione dei problemi nei file README di ogni programma software. Per visualizzare un file README, vedere ["INSTALLAZIONE DEL SOFTWARE"](#) (p.10).

Problema	Causa e rimedio	Pagina
La macchina non esegue la stampa. (Indicatore di notifica dei dati non lampeggia.)	L'unità è impostata sul modo non in linea. → Premere il tasto [IN LINEA] () per accendere l'indicatore IN LINEA.	66
	L'unità non è correttamente collegata al computer. → Controllare entrambe le estremità del capo stampante e assicurarsi che il collegamento sia salda. Provare sostituire il cavo con uno di buona qualità.	10
	L'impostazione della porta non è corretta. → Non è possibile stampare se l'impostazione della porta del driver della stampante non è corretta. Impostare la porta in modo corretto.	–
	La macchina non è stata correttamente selezionata nell'applicazione corrente per il processo di stampa. → Quando si sceglie "Stampa" dal menu "File" delle applicazioni, assicurarsi di aver selezionato la stampante "XX-xxxx" (in cui xxxx indica il nome del modello di stampante) visualizzata nella finestra di dialogo "Stampa".	–
	Il driver della stampante non è stato installato correttamente. → Seguire la procedura riportata per verificare se il driver della stampante è stato installato. <ol style="list-style-type: none"> Fare clic sul pulsante "Start" (), fare clic su "Sistema Windows", fare clic su "Pannello di controllo", quindi fare clic su "Visualizza dispositivi e stampanti". In Windows Server 2012, fare clic su "Pannello di controllo" → "Hardware" → "Dispositivi e stampanti" → "Stampanti". In Windows 8.1, fare clic sull'icona () nella schermata Start, quindi fare clic su "Pannello di controllo" → "Hardware e suoni" → "Visualizza dispositivi e stampanti". Se l'icona del driver della stampante "XX-xxxx" è visualizzata ma non è comunque possibile stampare, è possibile che il driver della stampante non sia stato installato correttamente. In questo caso, rimuovere il software e reinstallarlo. 	–
La macchina non esegue la stampa. (Gli indicatori ONLINE, Errore, PAPER SIZE e di esaurimento carta sono lampeggianti).	Le impostazioni di formato carta del vassoio della stampante sono diverse da quelle presenti nel driver. → Assicurarsi che l'impostazione del formato carta del vassoio sia la stessa sull'unità e sul driver della stampante. Per modificare l'impostazione del formato carta del vassoio sull'unità, vedere "MODIFICARE L'IMPOSTAZIONE DEL FORMATO CARTA DEL VASSOIO" oppure consultare "CONFIGURAZIONE DEL DRIVER DELLA STAMPANTE".	23, 41
La macchina non esegue la stampa. (Indicatore di notifica dei dati lampeggiava.)	Non sono stati caricati fogli del formato specificato. → Caricare nel vassoio della carta fogli del formato specificato.	39
	L'indicatore FORMATO CARTA sul display lampeggia. → Quando "Uso formato carta (impostazione di sistema)" è disattivato, l'indicatore FORMATO CARTA sul display lampeggia. È possibile premere il tasto [VASSOIO] per selezionare un vassoio manualmente, o caricare la carta nel vassoio bypass e premere il tasto [ONLINE] () per avviare la stampa. → Se è attivata l'opzione "Uso formato carta approssimato", la stampa verrà eseguita utilizzando un formato simile a quello dell'immagine di stampa.	41, 47 –

Problema	Causa e rimedio	Pagina
<p>È stata stampata una pagina informativa (NP-001) ma i dati desiderati non sono stati stampati completamente.</p>	<p>All'unità è stato inviato un lavoro di stampa che contiene più dati di quelli che possono essere caricati nella memoria di stampa.</p> <ul style="list-style-type: none"> → Disabilitare la funzione ROPM nella scheda "Configurazione" della schermata di configurazione del driver della stampante. Se è necessario utilizzare la funzione ROPM, suddividere le pagine di dati da stampare in due o più lavori di stampa. → La memoria allocata alla funzione di stampa può essere modificata nell'impostazione di sistema "Allocazione di memoria al modo stampante". 	94
<p>La stampa è lenta.</p>	<p>Utilizzo simultaneo di due o più programmi software.</p> <ul style="list-style-type: none"> → Avviare la stampa dopo aver chiuso tutti i programmi di software applicativo non utilizzati. 	-
<p>L'immagine stampata è chiara e discontinua.</p>	<p>La carta è stata caricata in modo tale che la stampa viene eseguita sul retro del foglio.</p> <ul style="list-style-type: none"> → Alcuni tipi di carta prevedono un retro del foglio. Se la carta viene caricata in modo tale che la stampa venga eseguita sul retro, il toner non aderirà perfettamente al foglio e non si otterrà un'immagine di buona qualità. 	39
<p>L'immagine stampata è sporca.</p>	<p>Si sta utilizzando carta con un formato e un peso che non rientrano nell'intervallo di formati e pesi specificato.</p> <ul style="list-style-type: none"> → Usare carta dell'intervallo specificato. 	38
	<p>La carta è ondulata o umida.</p> <ul style="list-style-type: none"> → Non utilizzare carta arricciata o stropicciata. Sostituirla con carta asciutta. Se l'unità non viene utilizzata per un lungo periodo, togliere la carta dal vassoio di alimentazione e conservarla nel suo involucro in un ambiente non umido per evitare l'assorbimento dell'umidità. 	-
	<p>Nelle impostazioni della carta dell'applicazione in uso non sono stati impostati margini sufficienti.</p> <ul style="list-style-type: none"> → La parte superiore e inferiore del foglio potrebbe risultare sporca, se i margini impostati non rientrano nell'area di qualità di stampa specificata. → Impostare i margini all'interno dell'area di qualità di stampa specificata. 	-
<p>L'immagine viene stampata in obliquo o fuoriesce dal foglio.</p>	<p>La carta caricata nel vassoio non è dello stesso formato specificato nel driver della stampante.</p> <ul style="list-style-type: none"> → Verificare se le opzioni relative alle dimensioni dei fogli corrispondano al Formato carta caricata nel vassoio. → Se l'impostazione "Adatta alla pagina" è attivata, verificare che il formato carta selezionato dall'elenco a discesa corrisponda a quello della carta caricata. 	-
	<p>L'impostazione di orientamento del documento non è corretta.</p> <ul style="list-style-type: none"> → Passare alla scheda "Principale" della schermata di configurazione del driver della stampante e verificare se l'opzione "Orientamento" è impostata sul valore appropriato. 	-
	<p>La carta non è stata caricata correttamente.</p> <ul style="list-style-type: none"> → Verificare che la carta sia stata caricata correttamente. 	39
	<p>Non sono stati specificati correttamente i margini per l'applicazione in uso.</p> <ul style="list-style-type: none"> → Verificare il layout dei margini del documento e le impostazioni di formato del foglio per l'applicazione in uso. Controllare, inoltre, se le impostazioni di stampa specificate sono adeguate alle dimensioni del foglio. 	-
<p>L'immagine stampata è troppo scura o troppo chiara.</p>	<p>La densità di stampa non è stata impostata correttamente.</p> <ul style="list-style-type: none"> → Modificare la densità di stampa nel driver della stampante. Fare clic sulla scheda "Avanzata" nella schermata di configurazione del driver della stampante, quindi fare clic sul pulsante "Compatibilità". Selezionare un "Livello Esposizione Stampante:" compreso tra 1 (chiaro) e 5 (scuro). 	-
<p>Uno qualsiasi degli indicatori di allarme (, , , , , ) è acceso o lampeggia.</p>	<p>Consultare "INDICATORI E MESSAGGI DISPLAY" per verificare il significato dell'indicatore di allarme e del messaggio di errore nel display ed agire di conseguenza.</p>	113

Problema	Causa e rimedio	Pagina
Scansioni di scarsa qualità.	La lastra di esposizione o la facciata inferiore del copri documenti/RSPF è sporca. → La pulizia dell'unità deve essere eseguita regolarmente.	124
	L'originale è imbrattato o macchiato. → Utilizzare il dispositivo di pulizia degli originali.	–
	La risoluzione specificata non è adatta. → Assicurarsi che le impostazioni di risoluzione nel driver dello scanner siano adatte all'originale.	–
	Si sta eseguendo la scansione di un'area di grandi dimensioni (ad esempio A3 intero) ad alta risoluzione. → Se si cerca di eseguire la scansione di un'area di grandi dimensioni ad alta risoluzione e la memoria dell'unità non è sufficiente per memorizzare i dati acquisiti, la scansione verrà effettuata a una risoluzione inferiore e il driver dello scanner migliorerà i dati per bilanciare la bassa risoluzione utilizzata. Tuttavia, la qualità dell'immagine migliorata non sarà la stessa che si sarebbe potuto ottenere eseguendo una scansione con risoluzione più elevata. Utilizzare l'impostazione di risoluzione più bassa oppure eseguire la scansione di un'area più ridotta.	–
	Il valore specificato per l'impostazione della "Soglia B/W" non è adatto. → Se si esegue una scansione con un'applicazione conforme a TWAIN, assicurarsi di specificare un valore appropriato per l'impostazione "Soglia B/W". Un valore della soglia maggiore rende il risultato più scuro, mentre un valore della soglia inferiore lo rende più chiaro. Per regolare la soglia automaticamente, fare clic sul pulsante "Soglia automatica" nella scheda "Immagine" della schermata "Professionale" (o "Impostazioni personalizzate").	–
	Le impostazioni di luminosità e contrasto non sono adatte. → Se si esegue una scansione con un'applicazione conforme a TWAIN e l'immagine risultante presenta luminosità o contrasto non appropriati (ad esempio è troppo luminosa), fare clic sul pulsante "Regolazione automatica luminosità/contrasto" nella scheda "Colore" della schermata "Professionale" (o "Impostazioni personalizzate"). Fare clic sul pulsante "Luminosità/contrasto" per regolare la luminosità e il contrasto quando si visualizza l'immagine acquisita sullo schermo. Se si esegue una scansione con un'applicazione conforme a WIA o con la "Procedura guidata per scanner e telecamere", fare clic su "Regola la qualità dell'immagine acquisita" o sul pulsante "Impostazioni personalizzate" e regolare la luminosità e il contrasto nella schermata visualizzata.	–
	L'originale non è stato collocato con il lato stampabile rivolto verso l'alto nell'RSPF o il basso sulla lastra di esposizione. → Collocare l'originale con il lato di copia rivolto verso il basso sulla lastra di esposizione o rivolto verso l'alto nell'RSPF.	44, 45
L'originale non è stato posizionato correttamente. → Posizionare l'originale in modo corretto.	44, 45	

Problema	Causa e rimedio	Pagina
Non è possibile ruotare l'immagine.	<p>E non è possibile eseguire la scansione, spegnere il computer, spegnere l'alimentatore dell'unità e scollegare il cavo dell'unità dell'alimentazione. Quindi, avviare il computer, ripristinare l'alimentazione dell'unità e provare nuovamente ad eseguire la scansione. Se la scansione non è ancora possibile, controllare quanto riportato qui di seguito.</p>	-
	<p>L'applicazione non è compatibile TWAIN/WIA. → Se l'applicazione non è compatibile TWAIN/WIA, non è possibile eseguire la scansione. Assicurarsi che l'applicazione sia compatibile TWAIN/WIA.</p>	-
	<p>Il driver dello scanner dell'unità non è stato selezionato nell'applicazione. → Assicurarsi che il driver dello scanner dell'unità sia stato selezionato nell'applicazione compatibile TWAIN/WIA.</p>	-
	<p>Non sono state adeguatamente specificate tutte le preferenze di scansione. → La scansione di aree di grandi dimensioni ad alta risoluzione genera una grande quantità di dati e prolunga i tempi di scansione. È necessario impostare correttamente le preferenze di scansione in base al tipo di originale da acquisire, ad esempio Testo, Testo/Disegni, Fotografia.</p>	-
	<p>La memoria dell'unità è insufficiente. → La risoluzione di scansione varia in base all'area da acquisire e alla memoria libera disponibile sull'unità.</p>	-

PROBLEMI DI RETE

Punti per il controllo dei collegamenti

■ Si sta utilizzando una porta creata con la porta TCP/IP standard?

Se si utilizza una porta creata con la porta TCP/IP standard, la stampa non verrà eseguita correttamente se è selezionato "Stato SNMP attivato" nelle impostazioni della porta del driver stampante. Aprire le proprietà del driver della stampante e fare clic sul pulsante "Configura porta" nella scheda "Porte". Nella finestra visualizzata, accertarsi che non sia selezionata la casella "Stato SNMP attivato".

Problema	Causa e rimedio	Pagina
Impossibile collegarsi alla rete.	Il cavo LAN è staccato. → Assicurarsi che il cavo LAN sia ben inserito nei connettori del kit di espansione di rete macchina e in quelli del computer.	10
	La macchina configurata per l'uso non si trova nella stessa rete del computer. → Non è possibile utilizzare la macchina se questa non è collegata alla stessa rete del computer, oppure se non è stata configurata per l'uso nella rete. Per maggiori informazioni, rivolgersi all'amministratore di rete.	–
I lavori di stampa non vengono ricevuti. (Indicatore di notifica dei dati non lampeggia.)	La macchina è impostata sul modo non in linea. → Premere il tasto [ONLINE] () per accendere la spia ONLINE.	70
	La macchina non è stata correttamente selezionata nell'applicazione corrente per il lavoro di stampa. → Quando si sceglie "Print" dal menu "File" situato nelle applicazioni, assicurarsi di aver selezionato la stampante "XX-xxxx" (dove XX-xxxx è il nome del modello della macchina) visualizzata nella finestra di dialogo "Print".	–
	Lavoro di copia o di scansione in corso. → Attendere finché il lavoro di copia o di scansione non sia completato.	–
	Il driver della stampante non è stato installato correttamente. → Installare il driver della stampante appropriato.	8
	L'impostazione della porta non è corretta. → Se l'impostazione della porta del driver della stampante non è corretta non è possibile eseguire la stampa. Impostare la porta correttamente.	8
La stampa non viene eseguita. (Indicatore di notifica dei dati lampeggia.)	Manca la carta nel vassoio specificato. → Caricare la carta nel vassoio.	39
I dati dell'immagine non possono essere aperti dopo la scansione.	Il programma di visualizzazione non supporta il formato dei dati dell'immagine dopo la scansione. → L'immagine dopo la scansione è fornita in formato PDF. Per visualizzare l'immagine in formato PDF, sono necessari Acrobat Reader o Adobe Reader di Adobe Systems Incorporated. Se nessuno di questi due programmi è installato sul computer, i programmi possono essere scaricati dal seguente indirizzo URL: http://www.adobe.com/	–
La trasmissione richiede molto tempo.	Quando è presente una grande quantità di informazioni di immagine, anche il file dati è molto grande e la trasmissione richiede molto tempo.	–

Problema	Causa e rimedio	Pagina
<p>La spia START non si accende nel modo USB Memory Scan.</p>	<p>La memoria USB non viene riconosciuta o non è inserita, oppure un altro dispositivo diverso da una memoria USB è inserito nella porta USB. → Controllare la porta USB del kit di espansione di rete.</p>	<p>–</p>
<p>Nel display appare "ERR" durante la modalità scansione su desktop.</p>	<p>In caso di esecuzione della scansione su desktop, se il profilo dello strumento scanner di rete viene eliminato prima dell'utilizzo della scansione su desktop, si verificherà un errore. → Se la scansione viene eseguita utilizzando Sharpdesk Mobile sul dispositivo mobile dopo aver registrato un profilo dello strumento scanner di rete, quest'ultimo sarà eliminato. Se occorre utilizzare la scansione su desktop, ripetere la registrazione del profilo dello strumento scanner di rete.</p>	<p>83</p>
<p>Nel display appare "ERR" durante USB Memory Scan.</p>	<p>Un altro dispositivo diverso da una memoria USB è inserito nella porta USB, la memoria USB non è abilitata alla scrittura oppure è stata estratta durante USB Memory Scan. → Controllare il dispositivo di memoria USB e utilizzarlo in modo adeguato.</p>	<p>–</p>
<p>Durante la scansione, compare "ERR" sul Sharpdesk Mobile.</p>	<p>La macchina non è stata registrata su Sharpdesk Mobile nei dispositivi mobili. → Registrare la macchina su Sharpdesk Mobile.</p>	<p>83</p>
<p>Nel display appare "FLL" durante USB Memory Scan.</p>	<p>La memoria del dispositivo USB è piena. → Utilizzare un dispositivo USB con memoria sufficiente.</p>	<p>–</p>

INDICATORI E MESSAGGI DISPLAY

Se uno dei seguenti indicatori si accende oppure se uno dei seguenti messaggi appare del display, controllare il significato dell'indicatore o del messaggio nella tabella che segue ed agire di conseguenza.

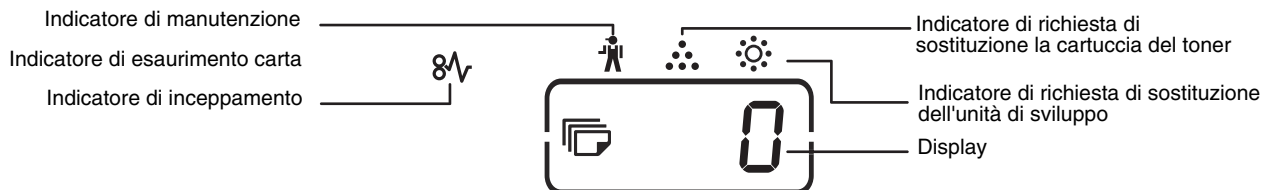

Indicazione		Causa e rimedio		Pagina
	Indicatore di manutenzione	Acceso in continuazione	È necessaria l'assistenza di un tecnico autorizzato SHARP.	-
	Indicatore di richiesta di sostituzione dell'unità di sviluppo	Acceso in continuazione	È necessario lo sviluppatore. Contattare il vostro rappresentante d'assistenza autorizzato.	-
	Indicatore di richiesta di sostituzione la cartuccia del toner	Acceso in continuazione	La sostituzione della cartuccia del toner verrà richiesta tra breve. Preparare una nuova cartuccia.	-
		Intermittente	<ul style="list-style-type: none"> • Cartuccia del toner deve essere sostituita. Utilizzare una nuova cartuccia. • È in corso l'alimentazione del toner. 	121
	Indicatore di esaurimento carta	Intermittente	Il vassoio della carta è vuoto. Caricare la carta. Inoltre è possibile che il vassoio non sia inserito completamente della macchina. Assicurarsi che si è inserito correttamente.	114
	Indicatore di inceppamento	Acceso in continuazione	Si è verificato un inceppamento. Rimuovere la carta inceppata come spiegato in "ELIMINAZIONE DI INCEPPAMENTI".	39
Indicatore FORMATO ORIGINALE		Intermittente	Se l'indicatore FORMATO ORIGINALE lampeggia, ruotare l'originale in modo tale che si trovi con lo stesso orientamento dell'indicatore lampeggiante FORMATO ORIGINALE.	44, 45
Indicatore FORMATO CARTA		Intermittente	<p>Se l'indicatore FORMATO CARTA lampeggia, significa che il formato della carta caricata nel vassoio non corrisponde a quello impostato per tale vassoio.</p> <p>Modificare l'impostazione del formato della carta.</p> <p>Per cancellare quanto visualizzato sul display, eseguire una delle operazioni riportate di seguito:</p> <ul style="list-style-type: none"> • Utilizzare il tasto [VASSOIO] per modificare la selezione del vassoio. • Aprire e chiudere il vassoio. • Premere il tasto [CANCELLAZIONE TOTALE] (Ⓢ). 	41
[CH] viene visualizzato sul display		Acceso in continuazione	Il sportello anteriore o quello laterale è aperto. Chiudere il sportello anteriore o quello laterale.	-
		Intermittente	La cartuccia del toner non è installata correttamente. Reinstallare la cartuccia del toner. Se [CH] lampeggia sul display dopo aver reinstallato la cartuccia del toner, contattare il centro di assistenza autorizzato.	121
	Il display visualizza lettere e numeri	Spegnere l'interruttore dell'alimentazione, attendere circa 10 secondi, quindi agire nuovamente sull'interruttore. Se il messaggio non viene rimosso, trascrivere il codice visualizzato, quindi scollegare il cavo dell'alimentazione e contattare il responsabile dell'assistenza autorizzato. Indicare al responsabile dell'assistenza il codice visualizzato e le circostanze in cui è stato visualizzato. (Il codice principale e il codice secondario esistono.)		-
	"FUL" viene visualizzato sul display	I dati vengono memorizzati. Stampare i dati o eliminarli dalla memoria.		60, 62
Quando l'opzione "Uso formato carta approssimato" è disattivata		Premere il tasto [VASSOIO] per selezionare manualmente il vassoio, quindi premere il tasto [IN LINEA] (Ⓢ). Viene avviata la stampa. Se si seleziona il vassoio bypass, caricare la carta nel vassoio bypass.		67
Indicatore di posizione inceppamento si accende al 500 fogli Unità di alimentazione carta opzionale		Il coperchio laterale del 500 fogli unità di alimentazione carta è aperto. Chiudere lo sportello laterale.		-

ELIMINAZIONE DI INCEPPAMENTI

Quando avviene un inceppamento, l'indicatore di inceppamento (8 \sqrt{v}) e l'indicatore di localizzazione inceppamenti (\blacktriangleleft) lampeggia e l'unità si arresta automaticamente.

Controllare l'indicatore di localizzazione inceppamenti lampeggiante per identificare la posizione dell'inceppamento e rimuoverlo.



Quando si rimuove un foglio di carta inceppata, è possibile che questo si strappi. In questo caso, assicurarsi che tutti i pezzi di carta vengano rimossi dall'unità, facendo attenzione a non toccare il tamburo fotosensibile (l'elemento verde). Graffi o danni sul tamburo sporcheranno le copie.

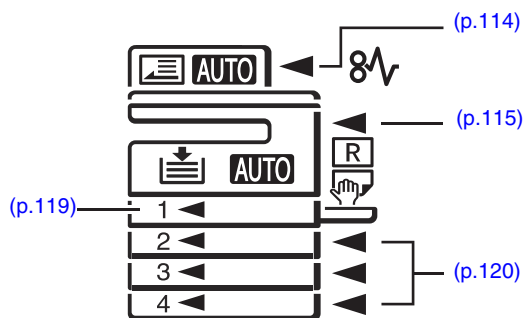

INCEPPAMENTO NELL'RSPF

1 Estrarre la carta inceppata.

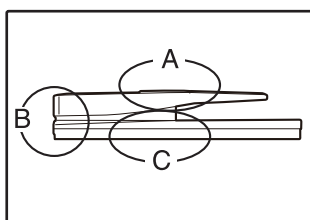

Controllare le sezioni A, B e C a sinistra dell'illustrazione (consultare la pagina seguente) e rimuovere l'originale inceppato.

Sezione A

Aprire il coperchio del rullo di alimentazione e rimuovere la carta inceppata dal vassoio dell'alimentatore di originali. Chiudere il coperchio del rullo di alimentazione.



Sezione B

Aprire l'RSPF e ruotare il rullo di sblocco nella direzione della freccia per far uscire l'originale. Chiudere l'RSPF e rimuovere l'originale.

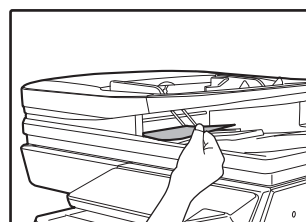
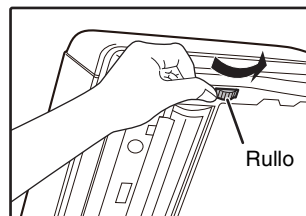

Sezione C

Estrarre la carta inceppata dall'area di uscita.

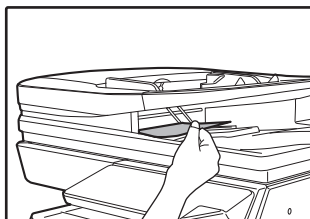

Se non è possibile rimuovere con facilità dall'area di uscita la carta inceppata, aprire la parte mobile del vassoio dell'alimentatore di originali e rimuovere l'originale.

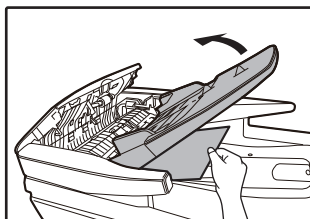

2 Aprire e chiudere l'RSPF per interrompere il lampeggiamento dell'indicatore di localizzazione inceppamenti.

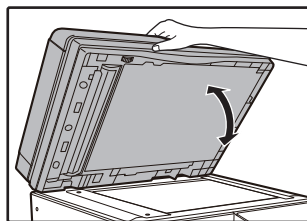

Inoltre è possibile interrompere il lampeggio dell'indicatore di inceppamento, aprendo chiudendo il coperchio del rullo di alimentazione o la copertura lato destro.

3 Riposizionare gli originali indicati con un numero negativo nel display, nel vassoio dell'alimentatore di originali e premere il tasto [START] (▶).

Da copia riprenderà dagli originali rimasti al momento del verificarsi dell'inceppamento.

INCEPPAMENTO NEL VASSOIO BYPASS

1 Estrarre la carta inceppata con delicatezza.

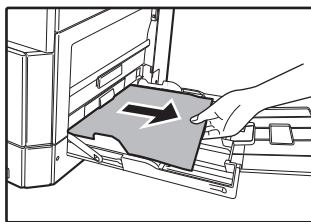

2 Aprire e chiudere il pannello di sportello laterale.

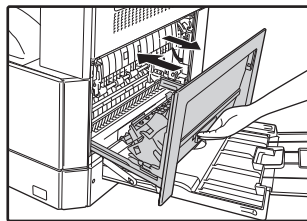

L'indicatore di inceppamento (⊗) si spegne.



- Premere verso il basso la maniglia durante la chiusura del sportello laterale.
- Se l'indicatore di inceppamento (⊗) non smette di lampeggiare, verificare che nell'unità non siano rimasti pezzi di carta.
- Quando si chiude lo sportello laterale, rimuovere innanzitutto la carta dal vassoio bypass. In caso contrario, il primo foglio si macchierà determinando la perdita dell'immagine o l'inceppamento dei fogli.

INCEPPAMENTO NELL'UNITÀ

1 Aprire il vassoioobypass e il pannello di sportello laterale.

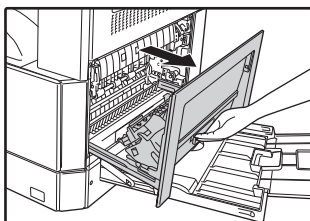

2 Individuare il punto dove si è verificato l'inceppamento. Togliere la carta inceppata seguendo le istruzioni per le diverse aree dell'unità, riportate nella figura sottostante.

Se il foglio inceppato è visibile qui, passare a "C. Inceppamento nella zona di trasporto".

Se in questo punto vi è della carta inceppata, andare a "A. Inceppamento nella zona dell'alimentazione della carta".

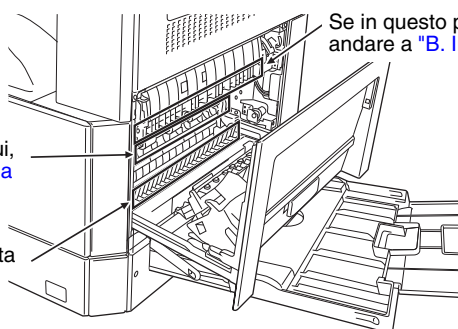

Se in questo punto vi è della carta inceppata, andare a "B. Inceppamento nella zona del fusore".

A. Inceppamento nella zona dell'alimentazione della carta

1 Premere su entrambe le estremità dello sportello anteriore e aprirlo.

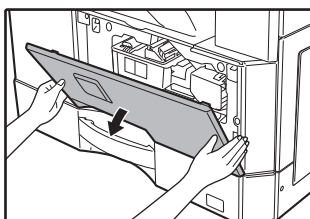

3 Chiudere il sportello anteriore e quello laterale.

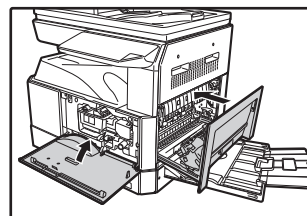

L'indicatore di inceppamento (8A_V) si spegne.

2 Estrarre la carta inceppata delicatamente. Ruotare la manopola di rotazione rullo in direzione della freccia per facilitare la rimozione.



Fare attenzione a non strappare la carta inceppata durante la rimozione.



Nota

- Premere durante la chiusura del coperchio frontale, premere su entrambe le estremità.
- Premere sulla la maniglia durante la chiusura del sportello laterale.
- Se l'indicatore di inceppamento (8A_V) non smette di lampeggiare, verificare che nell'unità non siano rimasti pezzi di carta.



Avvertenza Il fusore molto caldo. Non toccare il fusore quando si estrae la carta inceppata. Ciò può provocare scottature o lesioni.



Attenzione Non toccare il tamburo fotosensibile (sezione verde) durante la rimozione della carta inceppata. In questo modo si possono causare dei danni al cilindro e imbrattamenti sulle copie.

B. Inceppamento nella zona del fusore

- 1** Premere su entrambe le estremità dello sportello anteriore e aprirlo.

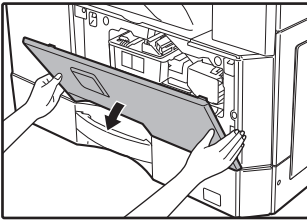

- 2** Ruotare la manopola di rotazione rullo in direzione della freccia per facilitare la rimozione.



- 3** Rimuovere con cura la carta inceppata. Abbassare le leve di rilascio dell'unità di fusione per agevolare la rimozione.



Attenzione a non sporcarsi le mani o i vestiti con il tono in eccesso presente sulla carta inceppata.



Il fusore molto caldo. Non toccare il fusore quando si estrae la carta inceppata. Ciò può provocare scottature o lesioni.



- Non toccare il tamburo fotosensibile (sezione verde) durante la rimozione della carta inceppata. In questo modo si possono causare dei danni al cilindro e imbrattamenti sulle copie.
- Attenzione a non sporcarsi le mani o i vestiti con il tono in eccesso presente sulla carta inceppata.

- 4** Sollevare le leve di rilascio dell'unità di fusione, per riportarle in posizione operativa.

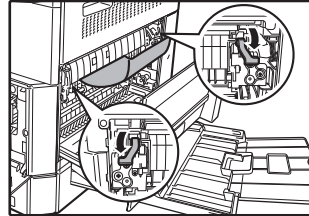

- 5** Chiudere il sportello anteriore e quello laterale.

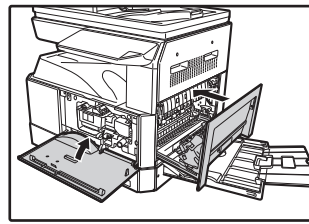

L'indicatore di inceppamento (8A_V) si spegne.



- Premere durante la chiusura del coperchio frontale, premere su entrambe le estremità.
- Premere sulla la maniglia durante la chiusura del sportello laterale.
- Se l'indicatore di inceppamento (8A_V) non smette di lampeggiare, verificare che nell'unità non siano rimasti pezzi di carta.

C. Inceppamento nella zona di trasporto

- 1 Aprire la guida carta del fusore premendo verso il basso le sporgenze su entrambi i lati della guida con etichetta verde e rimuovere la carta inceppata.**

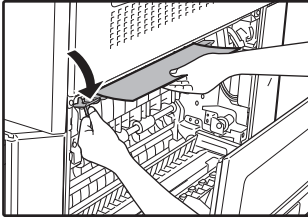

Attenzione a non sporcarsi le mani o i vestiti con il tono in eccesso presente sulla carta inceppata.



Il fusore molto caldo. Non toccare il fusore quando si estrae la carta inceppata. Ciò può provocare scottature o lesioni.

- 2 Se non è possibile rimuovere la carta inceppata seguendo le istruzioni precedenti, ma questa è visibile nell'area di uscita, rimuoverla estraendola dall'area di uscita.**

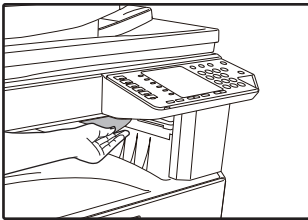

Attenzione a non sporcarsi le mani o i vestiti con il tono in eccesso presente sulla carta inceppata.

- 3 Chiudere il sportello laterale.**

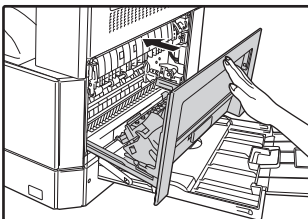

L'indicatore di inceppamento (8/7) si spegne.



- Premere sulla la maniglia durante la chiusura del sportello laterale.
- Se la carta si è strappata, assicurarsi che nell'unità non restino residui.
- Se l'indicatore di inceppamento (8/7) non smette di lampeggiare, verificare che nell'unità non siano rimasti pezzi di carta.

INCEPPAMENTO NEL VASSOIO SUPERIORE



Prima di rimuovere il vassoio, assicurarsi che non vi sia carta inceppata. (p.116)

1 Sollevare e tirare verso l'alto il vassoio superiore e rimuovere la carta inceppata.

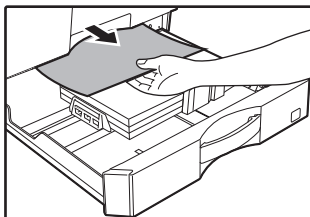

Attenzione a non sporcarsi le mani o i vestiti con il tono in eccesso presente sulla carta inceppata.

2 Aprire e chiudere il pannello di sportello laterale.

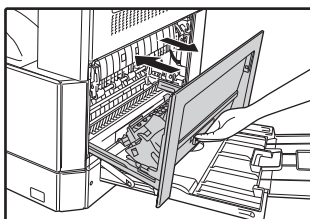

L'indicatore di inceppamento (8 \sqrt) si spegne.



- Premere sulla la maniglia durante la chiusura del sportello laterale.
- Se l'indicatore di inceppamento (8 \sqrt) non smette di lampeggiare, verificare che nell'unità non siano rimasti pezzi di carta.

3 Chiudere il vassoio superiore.

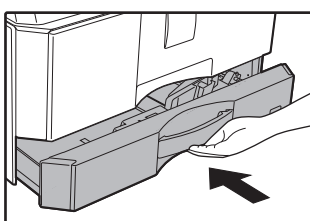

Spingere il vassoio superiore fino in fondo.

INCEPPAMENTO NEL VASSOIO INFERIORE



- Quando è installato l'alimentatore da 500 fogli.
- Prima di rimuovere il vassoio, assicurarsi che non vi sia carta inceppata. (p.116)

1 Aprire il pannello di sportello lato inferiore.

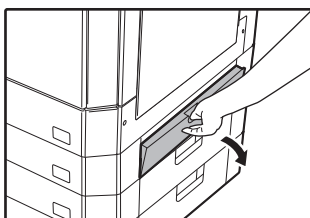

Afferrare la maniglia per aprire il pannello di sportello laterale.

5 Chiudere il vassoio inferiore.

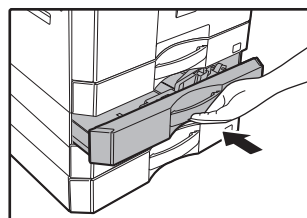

2 Estrarre la carta inceppata.

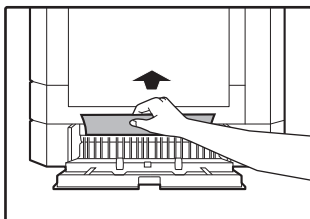

Attenzione a non sporcarsi le mani o i vestiti con il tono in eccesso presente sulla carta inceppata.

3 Se la carta inceppata non è visibile seguendo il passo 2, sollevare e tirare verso l'alto il vassoio inferiore e rimuovere la carta inceppata.

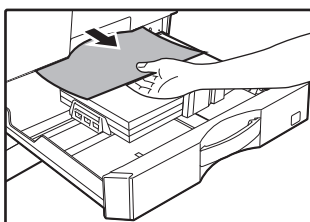

Attenzione a non sporcarsi le mani o i vestiti con il tono in eccesso presente sulla carta inceppata.

4 Chiudere il pannello di copertura laterale inferiore.

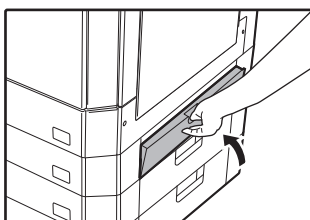



L'indicatore di inceppamento (8^V) si spegne.



Se l'indicatore di inceppamento (8^V) non smette di lampeggiare, verificare che nell'unità non siano rimasti pezzi di carta.

SOSTITUZIONE DELLA CARTUCCIA DEL TONER

Quando l'indicatore di richiesta di sostituzione della cartuccia del toner () si accende, la sostituzione della cartuccia del toner verrà richiesta tra breve. Prendere una nuova cartuccia. Quando l'indicatore di sostituzione della cartuccia del toner () lampeggia, è necessario sostituire la cartuccia del toner prima di poter riprendere il processo di copia.

Per sostituire la cartuccia del toner effettuare le seguenti operazioni.



Quando l'indicatore di sostituzione della cartuccia del toner () si accende, il livello del toner è basso, pertanto, le copie potrebbero risultare sbiadite.

1 Premere su entrambe le estremità del pannello frontale e aprirlo.

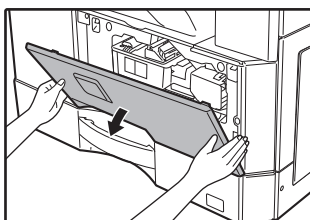

2 Estrarre la cartuccia del toner esercitando una pressione sul pulsante di sbloccaggio.

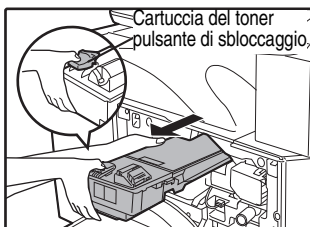

Durante l'estrazione della cartuccia del toner, posizionare l'altra mano sulla rientranza della cartuccia.



Dopo la rimozione della cartuccia del toner, non scuoterla o sbatterla. Ciò potrebbe causare la fuoriuscita di perdite di toner dalla cartuccia. Mettere immediatamente la vecchia cartuccia nel sacchetto. Smaltire la cartuccia usata secondo le disposizioni locali.

3 Rimuovere la nuova cartuccia di toner. Afferrare la cartuccia da entrambi i lati e agitarla in senso orizzontale per quattro o cinque volte.

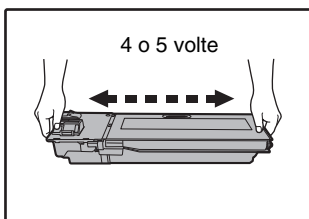

Afferrare saldamente l'impugnatura per reggere la cartuccia.

4 Inserire la cartuccia del toner nelle guide fino a bloccarla in posizione premendo la leva di sblocco.

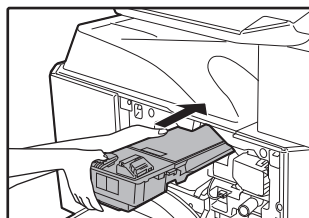

Se la cartuccia del toner è sporca oppure se vi è della polvere, pulire prima di installare la cartuccia.

5 Chiudere il coperchio frontale.

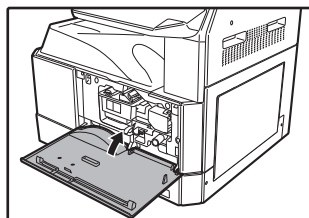

L'indicatore di richiesta di sostituzione della cartuccia del toner () si spegne.



- Anche dopo aver installato una nuova cartuccia del toner, l'indicatore di richiesta di sostituzione della cartuccia del toner () può comunque restare illuminato, per indicare che non è possibile riprendere il lavoro di copia (il toner alimentato è insufficiente). In questo caso, aprire e chiudere il coperchio frontale. La copiatrice caricherà il toner di nuovo per circa due minuti e quindi è possibile riprendere il processo di copia.
- Prima di chiudere il coperchio anteriore, assicurarsi che la cartuccia del toner sia correttamente installata.
- Premere durante la chiusura del coperchio frontale, premere su entrambe le estremità.

Il presente capitolo spiega come mantenere il corretto funzionamento dell'unità, come visualizzare il conteggio copie e scansioni, l'indicatore di livello toner e come pulire la macchina.

CONTROLLARE IL TOTALE COPIE E IL LIVELLO DEL TONER

CONTROLLO DEL TOTALE COPIE

Quando "Modalità numero di conto" è "ON":

Dal display " - - - " è possibile controllare il conteggio globale dell'output, il conteggio globale delle copie e il conteggio globale delle scansioni come illustrato in seguito.

Quando "Modalità numero di conto" è "OFF":

Dal display " 0 " è possibile controllare il conteggio globale dell'output, il conteggio globale delle copie e il conteggio globale delle scansioni come illustrato in seguito.

Il conteggio dell'output totale corrisponde a tutte le pagine (sia stampate che copiate) prodotte dalla macchina; il conteggio dell'output totale può raggiungere il valore massimo di 999.999.

Conteggio totale copie effettuate

Tenere premuto il tasto [0]

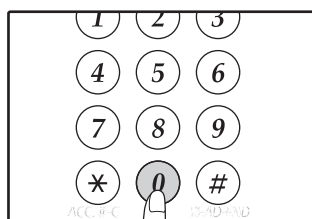

Il conteggio dell'output totale viene visualizzato in sequenza in due parti, tenendo premuto il tasto [0].

Esempio: Il numero totale di pagine effettuate è 12.345.

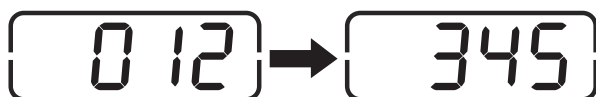

- Ogni pagina di formato A3 viene calcolata come due pagine.
- Durante l'esecuzione di una copia, premendo il tasto [0] possibile visualizzare il numero di copie completate, ma non il conteggio totale di copie eseguite.

Conteggio copie totali

Tenere premuto il tasto [READ-END] (#).

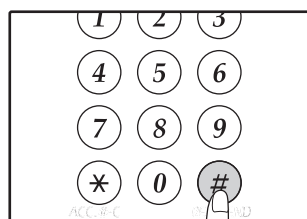

Il conteggio delle copie totali appare nel display tenendo premuto il pulsante. La visualizzazione e il metodo del conteggio sono gli stessi del conteggio dell'output totale.



Il numero totale di pagine stampate in modalità stampante può essere calcolato sottraendo il conteggio delle copie totali dal conteggio dell'output totale.

Conteggio totale scansioni

Tenere premuto il tasto [*].

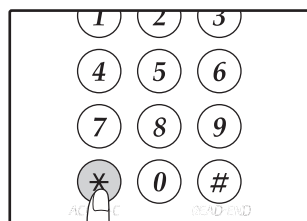

Il conteggio scansioni effettuate verrà visualizzato sul display tenendo premuto il tasto. La visualizzazione del conteggio in metodo di calcolo sono uguali per il conteggio totale di copie effettuate.

CONTROLLO DEL LIVELLO TONER

Il livello toner è indicato da un display a sei livelli. Utilizzarlo come indicazione per la sostituzione della cartuccia del toner.

- 1** Tenere premuto il tasto [Chiario] (☐) fino a quando gli indicatori di allarme (⚠, ⚠, ⚠, ⚠, ⚠) lampeggiano.

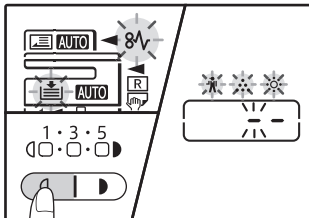

Il display visualizza "- -".

- 2** Tenere premuto il tasto [ZOOM] (⊖) per più di 5 secondi.

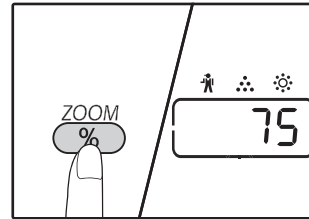

La quantità approssimativa di toner residuo viene visualizzata di un display sotto forma di percentuale. (con "100", "75", "50", "25", "10".) Quando la percentuale inferiore al 10%, viene visualizzato "LO".

- 3** Premere il tasto [Chiario] (☐), per ritornare al display normale.

Gli indicatori di allarme (⚠, ⚠, ⚠, ⚠, ⚠) si spengono.

Il display ritorna al display del numero di copie.

MANUTENZIONE ORDINARIA

PULIZIA DELLA LASTRA DI ESPOSIZIONE E DEL COPERCHIO DOCUMENTI/RSPF

Se la lastra di esposizione, inferiore del coperchio documento / RSPF, o lo scanner per originali provenienti dal RSPF (la superficie lunga e stretta in vetro sul lato sinistro della lastra di esposizione) si sporcano, lo sporco può apparire sulle copie. Tenere sempre queste parti pulite.

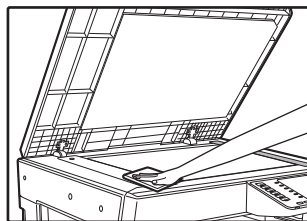
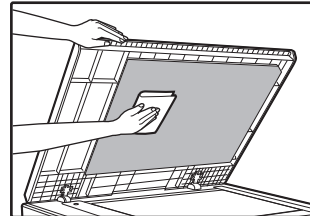
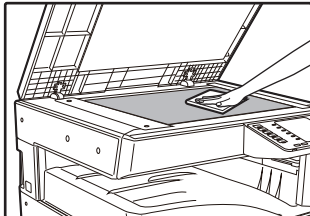

Sulla lastra di esposizione/RSPF saranno copiate anche le macchie. Pulire la lastra di esposizione, la parte inferiore del coperchio documenti/RSPF e la finestra di scansione sulla lastra di esposizione con un panno morbido e pulito. Se necessario, inumidire il panno con acqua. Non utilizzare diluenti, benzene o altri detergenti spray.



Non spruzzare sostanze pulenti infiammabili. Il gas spruzzato potrebbe venire in contatto con i componenti elettrici interni o le parti ad elevate temperature dell'unità di fusione, con conseguente rischio di incendio o scossa elettrica.

PULIZIA DELLA LASTRA DI SCANSIONE DELL'ORIGINALE (SOLO QUANDO È INSTALLATO L'RSPF)

Se sulle copie prodotte utilizzando l'RSPF sono visibili righe bianche o nere, utilizzare il dispositivo di pulizia fornito per pulire la lastra di scansione dell'originale.

Esempio di immagine con la stampa sporca



Linee nere



Linee bianche

1 Aprire l'RSPF ed estrarre il dispositivo di pulizia per il vetro. (p.31)

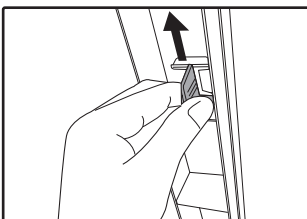

2 Pulire il vetro di scansione originale con il pulitore.

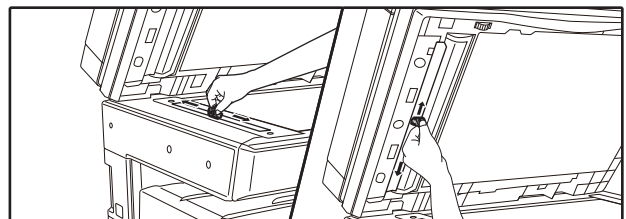

3 Collocare il pulitore nella sua posizione originale.

PULIZIA DEL RULLO ALIMENTATORE DEL VASSOIO BYPASS

In caso di frequente inceppamento alimentando buste e cartoncino attraverso il vassoio bypass, pulire il rullo di alimentazione lungo la fessura di inserimento del vassoio bypass con un panno morbido e pulito imbevuto con acqua o alcool.



PULIZIA DEL RULLO DI ALIMENTAZIONE DEGLI ORIGINALI

Se appaiono righe o altro sporco sull'originale acquisito quando si utilizza l'alimentatore documenti automatico, pulire la superficie del rullo con un panno pulito e morbido inumidito con acqua o detergente neutro.

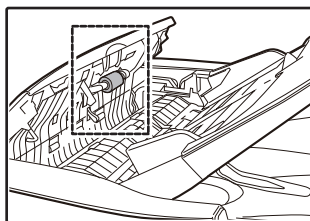

In questo capitolo vengono illustrati specifiche, attrezzature opzionali e pezzi di ricambio. Per acquistare attrezzature e componenti opzionali, rivolgersi a un centro SHARP.

UNITÀ PERIFERICHE



In base alla sua politica di continuo sviluppo, SHARP si riserva il diritto di apportare, senza preavviso, modifiche costruttive e di design. Le caratteristiche sopra indicate devono essere intese come valori nominali di produzione. Le singole unità possono scostarsi leggermente da questi valori.

Nome del componente	Numero del componente	Descrizione
Inversione alimentatore a singola passata	AR-RP12	Questo trasforma automaticamente l'originale per abilitare la scansione di entrambi i lati.
Coperchio documenti	MX-VR12	Questo comprime l'originale.
500-sheets paper tray	MX-CS12 N	Vassoio supplementare. Un massimo di 500 fogli di carta può essere caricata nel vassoio.
500-sheets paper tray (with motor)	MX-CS13 N	
Kit di espansione di rete	AR-NB8	Abilita funzione di rete.
Kit di espansione stampante	AR-PB10	Aggiunge una funzione di stampa PCL.
Kit di espansione PS	MX-PK10	Consente alla macchina di essere utilizzata come stampante compatibile PostScript.
Espansione di memoria	MX-EB21	Questa è una memoria per l'espansione della macchina.
Supporto (grande)	AR-DS19	Questo è lo stand di installare questa macchina.
Supporto (piccolo)	AR-DS20	
Kit di licenza Sharpdesk 1	MX-USX1	Questo software consente la gestione integrata dei documenti e file informatici.
Kit di licenza Sharpdesk 5	MX-USX5	
Kit di licenza Sharpdesk 10	MX-US10	
Kit di licenza Sharpdesk 50	MX-US50	
Kit di licenza Sharpdesk 100	MX-USA0	

Le periferiche sono generalmente moduli. Tuttavia, alcuni modelli comprendono alcune periferiche come equipaggiamento standard.

UNITÀ DI ALIMENTAZIONE CARTA DA 500 FOGLI

Queste unità di alimentazione carta offrono la comodità di poter disporre sulla copiatrice di una capacità fogli superiore e di una scelta più ampia di formati carta disponibili per la copia.

Nomi dei componenti

Unità di alimentazione carta da 500 fogli
(MX-CS12 N / MX-CS13 N)

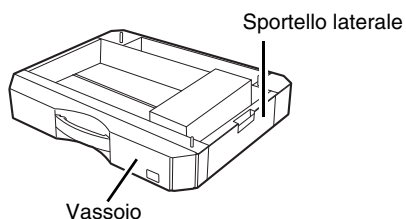

Impostazione della piastra

1 Rimuovere la piastra dal vassoio.

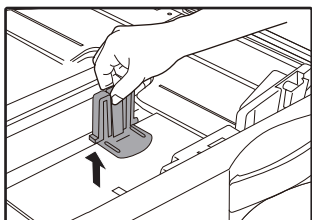

2 Sistemare la piastra rimossa.

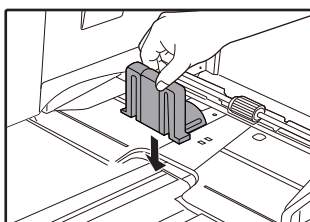

CONSERVAZIONE DEI MATERIALI DI CONSUMO

I materiali di consumo standard per il prodotto che devono essere sostituiti dall'utente sono la carta e la cartuccia del toner.

SHARP

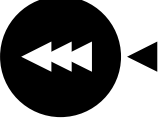

Per ottenere risultati di copia ottimali, utilizzare esclusivamente prodotti SHARP.
Solo il materiale di consumo originale SHARP è contrassegnato con l'etichetta Materiale originale.

GENUINE SUPPLIES

CONSERVAZIONE CORRETTA

- **Conservare le parti di consumo in un luogo che sia:**
pulito e asciutto,
con una temperatura stabile,
non esposto ai raggi diretti del sole.
- **Conservare la carta nell'involucro e in posizione orizzontale.**
La carta conservata senza il proprio involucro o
in confezioni collocate in posizione verticale puo diventare ondulata o umida, e causare inceppamenti.

Fornitura di parti di ricambio e materiali di consumo

La fornitura di parti di ricambio della macchina è garantita per almeno 7 anni dopo il termine della produzione. Le parti di ricambio sono quei componenti della macchina che potrebbero rompersi nell'ambito dell'uso ordinario del prodotto anche se tali parti, che di solito presentano una durata superiore rispetto a quella del prodotto, non sono da considerarsi componenti di ricambio. Anche i materiali di consumo sono disponibili per 7 anni dopo il termine della produzione.

INFORMAZIONI SULLE PAGINE WEB

Il kit di espansione di rete comprende un server Web incorporato. Per accedere al server Web, utilizzare un browser Web del computer. Le pagine Web comprendono sia pagine per gli utenti che pagine riservate all'amministratore. Nelle pagine Web riservate agli utenti, questi ultimi possono monitorare la macchina, stampare direttamente un file specificato in un computer, nonché selezionare le impostazioni di configurazione della stampante. Nelle pagine Web riservate all'amministratore, quest'ultimo può configurare le impostazioni e-mail della macchina, le impostazioni relative alla stampa per e-mail e le password. Solo l'amministratore è autorizzato a configurare queste impostazioni.

COME ACCEDERE ALLA PAGINA WEB E VISUALIZZARE LA GUIDA

Per accedere alle pagine Web, seguire la procedura descritta di seguito. Fare clic su [Guida] nella parte inferiore del riquadro del menu per visualizzare le informazioni sulle impostazioni delle varie funzioni configurabili da remoto sulla rete dalle pagine Web della macchina. Per le impostazioni di ciascuna funzione, consultare le spiegazioni nella Guida.

1 Aprire il browser Web del computer.

Browser web consigliati:
Internet Explorer: 11 o successivo (Windows®),
Microsoft Edge (Windows®),
Firefox (Windows®), Safari (macOS®),
Chrome (Windows®):
Versione più recente o la versione principale immediatamente precedente

2 Nel campo "Indirizzo" del browser Web, immettere l'indirizzo IP configurato nella macchina.

Se non si conosce l'indirizzo IP, consultare ["IMPOSTAZIONE DELL'INDIRIZZO IP" \(p.98\)](#).
Dopo aver eseguito la connessione, nel browser verrà visualizzata la pagina Web.
["INFORMAZIONI SULLE PAGINE WEB \(PER GLI UTENTI\)" \(p.131\)](#)

3 Fare clic sul pulsante [Guida] nella parte inferiore del riquadro del menu.

Per visualizzare le informazioni relative all'impostazione di una funzione, fare clic sulla voce corrispondente nella schermata Guida.

4 Al termine, chiudere le pagine Web.

Al termine dell'utilizzo delle pagine Web, fare clic sul pulsante  (chiudi) nell'angolo in alto a destra della pagina.

CONTROLLO DELL'INDIRIZZO IP NELLA PAGINA WEB

Le impostazioni dell'indirizzo IP, della maschera subnet e del gateway predefinito possono essere modificate nella pagina Web.

Si possono anche controllare le impostazioni dell'attuale indirizzo IP della macchina.



- Per ottenere automaticamente l'indirizzo IP, impostare "DHCP" su "Abilita".
- Quando le impostazioni "DHCP" vengono modificate, il cambiamento avrà effetto dopo il riavvio della macchina.

1 Fare clic sul pulsante [Stato di rete] nel riquadro del menu della pagina Web.

2 Fare clic su [TCP/IP].

3 Immettere "Indirizzo IP", "Maschera subnet" e "Gateway predefinito" desiderati.

Se volete inserire "Indirizzo IP", " Maschera subnet" e " Gateway predefinito", si può andare al web pagina di "Protocollo Setup" da [Configurazione di rete] → [Protocollo] per inserire e inviare (è richiesta l'autorizzazione di amministratore).

INFORMAZIONI SULLE PAGINE WEB (PER GLI UTENTI)

Quando si accede alle pagine Web riservate agli utenti nella macchina, nel browser verrà visualizzata la pagina riportata di seguito.

Sul lato sinistro della pagina compare un riquadro di menu. Quando si seleziona una voce del menu, la schermata corrispondente viene visualizzata nel riquadro destro per consentire la configurazione delle impostazioni per quella voce.

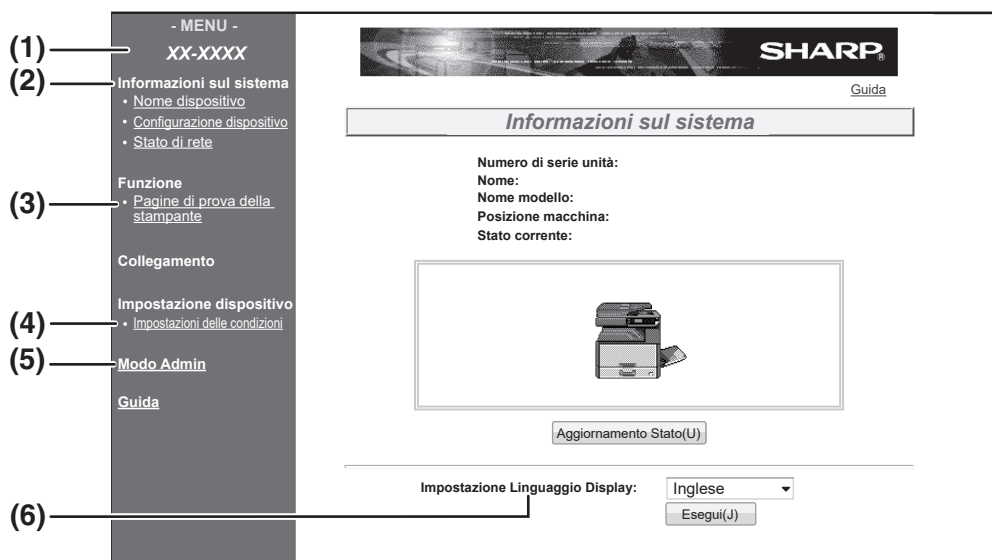

(1) Riquadro del menu

Fare clic su un'impostazione del menu per configurarla.

(2) Informazioni sul sistema

Mostra lo stato attuale della macchina e il nome del modello.

- Nome dispositivo
Mostra lo stato attuale della macchina, dei vassoi della carta, dei vassoi di uscita, del toner e degli altri prodotti consumabili, nonché il conteggio delle pagine.
Il messaggio Carta esaurita e altri avvisi vengono visualizzati in rosso.
- Configurazione dispositivo
Mostra quali sono le opzioni installate.
- Stato di rete
Mostra lo stato della rete. Le informazioni su "Generale" e "TCP/IP" sono mostrate nelle rispettive pagine.

(3) Pagine di prova della stampante

È possibile stampare "Elenco impostazioni stampante", che mostra le impostazioni delle condizioni della stampante e le impostazioni di sistema, nonché vari elenchi di caratteri.

(4) Impostazioni delle condizioni

Consente di configurare le impostazioni di base della stampante e le impostazioni della lingua da utilizzare. ["CONFIGURAZIONE DELLE IMPOSTAZIONI DELLE CONDIZIONI DELLA STAMPANTE"](#) (p.132)
* Questa funzione visualizza quando viene installato il kit di espansione di rete o della stampante.

(5) Modo Admin

Per aprire le pagine Web riservate all'amministratore, fare clic qui e immettere il nome utente e la password dell'amministratore. ["INFORMAZIONI SULLE PAGINE WEB \(PER L'AMMINISTRATORE\)"](#) (p.135)
["PROTEZIONE DELLE INFORMAZIONI PROGRAMMATE NELLA PAGINA WEB \(\[Password\]\)"](#) (p.136)

(6) Impostazione Linguaggio Display

Consente di selezionare l'impostazione desiderata della lingua dal menu a discesa.

CONFIGURAZIONE DELLE IMPOSTAZIONI DELLE CONDIZIONI DELLA STAMPANTE

Le impostazioni delle condizioni della stampante consentono la configurazione delle impostazioni di base della stampante. Possono essere impostate le seguenti voci:

- **"Impostazioni predefinite" (p.133):** Le impostazioni di base utilizzate principalmente quando non si usa il driver della stampante.
- **"PCL Impostazioni" (p.134):** Gruppo di simboli PCL, caratteri, codice avanzamento riga e altre impostazioni.



- Quando si usa il driver della stampante e le stesse impostazioni vengono configurate sia nel driver della stampante sia nelle schermate di cui sopra, le impostazioni configurate nel driver della stampante prevalgono su quelle delle schermate di cui sopra. Se un'impostazione è disponibile nel driver della stampante, utilizzare quest'ultimo per configurare l'impostazione.
- Questa funzione visualizza quando viene installato il kit di espansione di rete o della stampante.

COME CONFIGURARE LE IMPOSTAZIONI

Per visualizzare la schermata Impostazioni delle condizioni, fare clic su [Impostazioni delle condizioni] nel riquadro del menu.

Per spiegazioni dettagliate delle procedure per determinare le impostazioni, fare clic su [Guida] nel riquadro del menu.

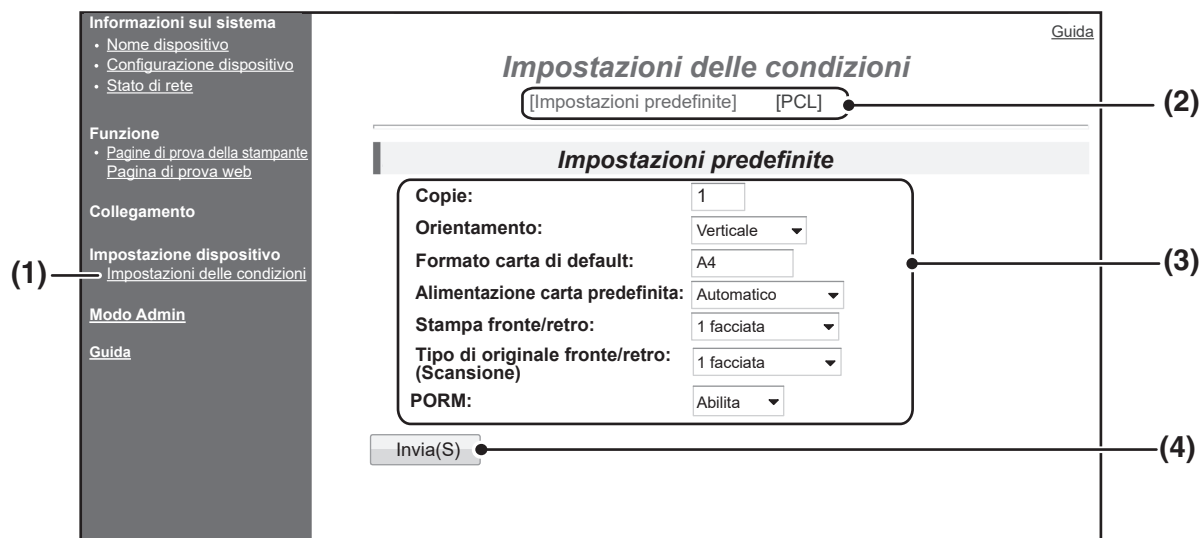

(1) Impostazioni delle condizioni

Visualizza la pagina per la configurazione delle impostazioni delle condizioni della stampante.

(2) Impostazioni predefinite/PCL

Consente di selezionare il tipo di impostazioni delle condizioni che si vogliono configurare.

(3) Impostazioni

Vengono visualizzate le impostazioni predefinite dal fabbricante.

Si possono modificare le impostazioni come desiderato selezionandole dagli elenchi a discesa e inserendole direttamente.

Per informazioni sulle impostazioni, consultare **"IMPOSTAZIONI DELLE CONDIZIONI DELLA STAMPANTE" (p.133)**.

(4) Invia

Fare clic per memorizzare le impostazioni delle pagine Web nella macchina.

MENU IMPOSTAZIONI DELLE CONDIZIONI DELLA STAMPANTE

Fare clic su un'impostazione per visualizzare la spiegazione dell'impostazione.

Impostazioni delle condizioni	
Impostazioni predefinite	Impostazioni predefinite dal fabbricante
Copie	1
Orientamento	Verticale
Formato carta di default	A4
Alimentazione carta predefinita	Automatico
Stampa fronte/retro	1 facciata
Tipo di originale fronte/retro (Scansione)	1 facciata
ROPM (Stacca una volta, stampa molte volte)	Abilita

Impostazioni delle condizioni	
PCL Impostazioni	Impostazioni predefinite dal fabbricante
Gruppo di simboli	PC-8
Carattere	0: Courier (carattere interno)
Codice avanzamento riga	CR=CR; LF=LF; FF=FF
Larghezza A4	Disabilita

Impostazioni PostScript	Impostazioni predefinite dal fabbricante
Errori stampa PS	Disabilita

IMPOSTAZIONI DELLE CONDIZIONI DELLA STAMPANTE

Le impostazioni predefinite dal fabbricante sono indicate in grassetto.

Impostazioni predefinite

Voce	Selezioni	Descrizione
Copie	1 - 999	Questa impostazione è utilizzata per selezionare il numero di copie.
Orientamento	Verticale , Orizzontale	Imposta l'orientamento della pagina stampata. Selezionare [Verticale] quando l'immagine è più lunga in direzione verticale, oppure selezionare [Orizzontale] quando l'immagine è più lunga in direzione orizzontale.
Formato carta di default	A3, B4, A4 , B5, A5	Imposta il formato carta predefinito utilizzato per la stampa. Anche se il formato della carta impostato non è presente in nessuno dei vassoi, l'immagine stampata viene formata in base a questa impostazione.
Alimentazione carta predefinita	Automatico , Vassoio 1, Vassoio 2*, Vassoio 3*, Vassoio 4*, Bypass (Manuale), Bypass (Automatico)	Imposta il vassoio per la carta predefinito. *Le selezioni disponibili dipendono dai vassoi installati.
Stampa fronte/retro	1 facciata , 2 facciate (libro), 2 facciate (blocco)	Quando si seleziona [2 facciate (libro)], la stampa viene eseguita sulle due facciate in modo da consentire la rilegatura sul lato sinistro. Quando si seleziona [2 facciate (blocco)], la stampa viene eseguita sulle due facciate in modo da consentire la rilegatura in alto. (Solo per i modelli che supportano la stampa fronte/retro.)
Tipo di originale fronte/retro (Scansione)	1 facciata , 2 facciate	Imposta se consentire o no un originale fronte/retro per Scansione. (Solo per i modelli che supportano un originale fronte/retro.)
ROPM (Stacca una volta, stampa molte volte)	Abilita , Disabilita	Abilita la funzione ROPM. Quando l'opzione è abilitata, i lavori di stampa composti da più pagine vengono memorizzati prima della stampa, quindi il computer non deve inviare ripetutamente i dati di stampa in caso di stampa di più copie.

PCL Impostazioni

Voce	Selezioni	Descrizione
Gruppo di simboli	Selezionare uno dei 35 gruppi.	Questa impostazione specifica quali caratteri del Paese (gruppo di simboli PCL) sono assegnati ad alcuni dei simboli presenti nell'elenco dei codici dei caratteri. L'impostazione predefinita dal fabbricante è [PC-8].
Carattere	Selezionare un carattere interno oppure uno esterno.	Questa impostazione specifica quale carattere PCL utilizzare per la stampa. È possibile specificare un solo carattere, scelto fra quelli interni. L'impostazione predefinita dal fabbricante è [0: Courier].
Codice avanzamento riga	CR=CR; LF=LF; FF=FF, CR=CR+LF; LF=LF; FF=FF, CR=CR; LF=CR+LF; FF=CR+FF, CR=CR+LF; LF=CR+LF; FF=CR+FF	Questa impostazione specifica il codice per l'interruzione delle righe mediante una combinazione dei seguenti codici: "CR" (ritorno), "LF" (interruzione riga) e "FF" (interruzione di pagina). L'impostazione predefinita dal fabbricante è la stampa basata sul codice trasmesso. L'impostazione può essere modificata selezionando una delle quattro combinazioni disponibili.
Larghezza A4	Abilita, Disabilita	Abilitare questa impostazione per stampare 80 righe su carta in formato A4, con caratteri 10CPI su ciascuna riga (caratteri inglesi). Quando l'impostazione è disabilitata (il segno di spunta non compare), ciascuna riga è lunga 78 caratteri.

Impostazioni PostScript

Voce	Selezioni	Descrizione
Errori stampa PS	Abilita, Disabilita	Quando questa impostazione è attiva, viene stampata una descrizione dell'errore ogni qual volta si verifica un errore PostScript.

INFORMAZIONI SULLE PAGINE WEB (PER L'AMMINISTRATORE)

Oltre ai menu visualizzati per gli utenti, le pagine Web riservate all'amministratore mostrano altri menu che possono essere utilizzati solo dall'amministratore.

Sul lato sinistro della pagina compare un riquadro di menu. Quando si seleziona una voce del menu, la schermata corrispondente viene visualizzata nel riquadro destro per consentire la configurazione delle impostazioni per quella voce. Di seguito sono illustrate le impostazioni che possono essere configurate solo dall'amministratore.

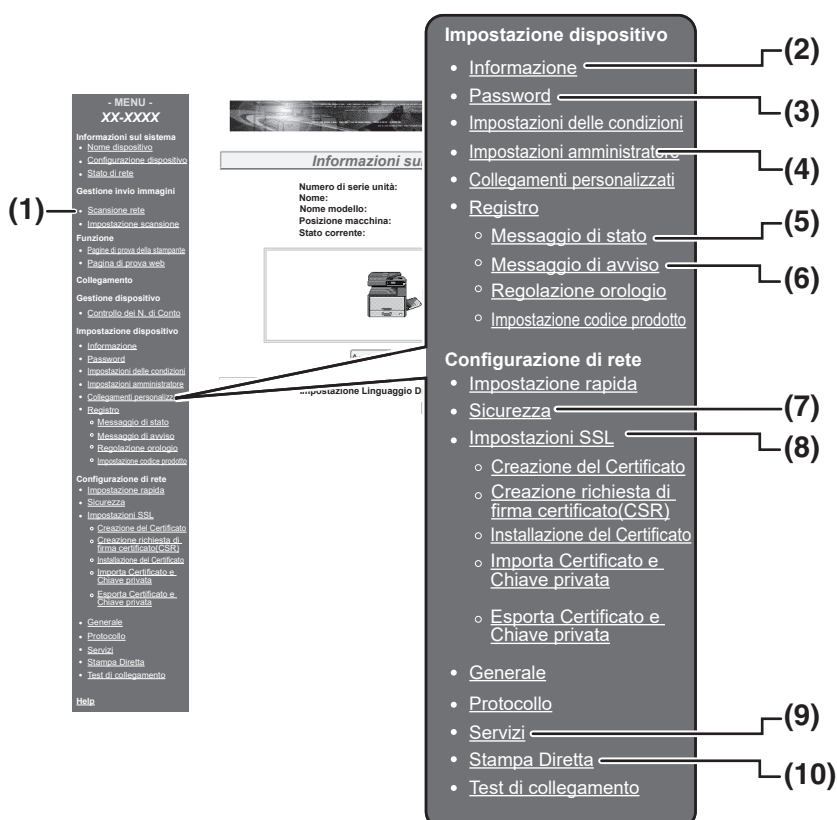

(1) Scansione rete

Impostare il metodo di utilizzo per l'invio dei dati acquisiti utilizzando la funzione scanner di rete.

["SCANSIONE RETE" \(p.138\)](#)

(2) Informazione

Consente di configurare le informazioni di identificazione della macchina per la funzione di invio di messaggi di stato & di avviso via e-mail.

["IMPOSTAZIONE INFORMAZIONI" \(p.139\)](#)

(3) Password

L'amministratore di sistema può definire delle password per proteggere il sito Web. Consente di immettere la password prescelta e fare clic sul pulsante [Invia].

È possibile impostare una password per l'amministratore e una per gli utenti.

["PROTEZIONE DELLE INFORMAZIONI PROGRAMMATE NELLA PAGINA WEB \(\[Password\]\)" \(p.136\)](#)

(4) Impostazioni amministratore

È possibile vietare le modifiche delle impostazioni e configurare le impostazioni dell'interfaccia.

["IMPOSTAZIONI DELL'AMMINISTRATORE" \(p.137\)](#)

(5) Messaggio di stato

Consente di configurare i parametri richiesti per l'invio di messaggi di stato, quali ad esempio gli indirizzi dei destinatari e l'agenda.

["IMPOSTAZIONE DEI MESSAGGI DI STATO" \(p.140\)](#)

(6) Messaggio di avviso

Consente di memorizzare gli indirizzi di destinazione per i messaggi di avviso.

["IMPOSTAZIONE MESSAGGI DI AVVISO" \(p.140\)](#)

(7) Sicurezza

Per aumentare la sicurezza, è possibile disabilitare le porte non utilizzate e modificare i numeri delle porte.

(8) Impostazioni SSL

Configurare le impostazioni per le impostazioni SSL. [\(p.139\)](#)

(9) Servizi

Consente di configurare le informazioni relative al sistema di posta elettronica.

["SMTP CONFIGURAZIONE" \(p.139\)](#)

(10) Stampa Diretta

Consente di configurare le impostazioni per LPD e stampa Raw.

PROTEZIONE DELLE INFORMAZIONI PROGRAMMATE NELLA PAGINA WEB ([Password])

Password l'accesso alle pagine Web e proteggere le impostazioni, è possibile definire delle password (fare clic su [Password] nel riquadro del menu). L'amministratore deve modificare la password predefinita dal fabbricante, e deve aver cura di rammentare la nuova password. Quando si accede nuovamente alle pagine Web, sarà necessario immettere la nuova password.

È possibile impostare una password per l'amministratore e una per gli utenti.

1 Fare clic su [Password] nel riquadro del menu.

2 Immettere la password corrente in "Password amministratore".

Quando si definisce una password per la prima volta, immettere "Sharp" in "Password amministratore".



Assicurarsi di inserire "S" maiuscolo, e "harp" minuscolo (le password distinguono fra maiuscole e minuscole).

3 Inserire password in "Password utente" e "Password amministratore".

- Per ciascuna password è possibile immettere fino a 7 caratteri e/o numeri (le password distinguono fra maiuscole e minuscole).
- Assicurarsi di immettere in "Conferma password" la stessa password immessa in "Nuova password".

4 Dopo aver immesso tutti i dati, fare clic su [Invia].

La password immessa viene memorizzata. Dopo aver impostato la password, spegnere e poi riaccendere la macchina.



Quando il sistema richiede di immettere un nome utente, l'utente deve immettere "user", mentre l'amministratore deve immettere "admin" in "Nome utente". Nel campo "Password", immettere la rispettiva password corrispondente al nome utente inserito. Per maggiori informazioni, fare clic su [Guida] nell'angolo in alto a destra della finestra.

IMPOSTAZIONI DELL'AMMINISTRATORE

Le impostazioni amministratore servono per impedire le modifiche nella sezione [Impostazioni delle condizioni] e per configurare le impostazioni dell'interfaccia.

- "Impostazioni predefinite" (p.137): Selezionare l'impostazione per la quale si desidera vietare le modifiche.
- "Impostazioni interfaccia" (p.137): Abilitare il monitoraggio dei dati inviati alla porta di rete e impostare le limitazioni.

CONFIGURAZIONE DI UN'IMPOSTAZIONE NELLE IMPOSTAZIONI DELL'AMMINISTRATORE

1 Fare clic su [Impostazioni amministratore] nel riquadro del menu.

Verrà visualizzata la schermata "Impostazioni predefinite" di [Impostazioni amministratore]. Per selezionare un'impostazione nella schermata "Impostazioni predefinite", andare al punto 3.

2 Fare clic sull'impostazione desiderata.

3 Effettuare una selezione per l'impostazione nella schermata visualizzata.

Per una descrizione delle impostazioni, consultare "IMPOSTAZIONI DELL'AMMINISTRATORE" (p.137).

4 Fare clic su [Invia] per memorizzare le informazioni immesse.

IMPOSTAZIONI DELL'AMMINISTRATORE

Quando appare "Sì, NO" nella colonna "Impostazioni", viene selezionato "Sì" quando nella casella appare un segno di spunta, mentre viene selezionato "NO" quando il segno di spunta non è presente.

Impostazioni predefinite

Voce	Impostazioni	Descrizione
Imp. stampa pagina di prova	Sì, NO	Questa impostazione serve per impedire la stampa di pagine di prova della stampante.
Disab.modifica impost. predef.	Sì, NO	Questa impostazione serve per impedire le modifiche alle impostazioni delle condizioni predefinite.
Disabilitazione della regolazione dell'orologio	Sì, NO	Questa impostazione è utilizzata per proibire la modifica di data e ora.

Impostazioni interfaccia

Voce	Impostazioni	Descrizione
Time out I/O	1- 60 - 999 (sec)	Durante la ricezione di un lavoro di stampa, in caso di mancata ricezione dei dati rimasti dopo lo scadere dell'intervallo temporale prefissato qui, la connessione con la porta si interrompe e viene avviato il lavoro di stampa successivo.
Commutazione emulazione	Auto, PostScript, PCL	Selezionare la lingua della stampante. Quando si seleziona [Auto], la lingua viene selezionata automaticamente dai dati inviati alla stampante. A meno che non si verifichino spesso degli errori, non modificare l'impostazione da [Auto] a un'altra impostazione.
Metodo comm. porta	Commut. a fine lavoro., Commut. Dopo timeout I/O	Consente di selezionare il metodo per passare da una porta di rete ad un'altra.

SCANSIONE RETE

Impostare il metodo di utilizzo per l'invio dei dati acquisiti utilizzando la funzione scanner di rete.

1 Fare clic su [Scansione rete] nel riquadro di menu.

Verrà visualizzata la schermata "Scansione rete".

2 Configurare le impostazioni per la scansione rete.

Per informazioni dettagliate, fare clic sul pulsante [Guida] nell'angolo in alto a destra della finestra.

3 Fare clic su [Invia] per salvare le informazioni immesse.

Impostazioni

Elemento	Gruppi (In grassetto appaiono le impostazioni predefinite di fabbrica)	Descrizione
Abilita consegna scanner a		Impostare il metodo di utilizzo per l'invio dei dati acquisiti utilizzando la funzione scanner di rete.
Scansione Memoria USB	SÌ , NO	Consente di inviare i dati acquisiti a un dispositivo di archiviazione USB.
Scansione per e-mail	SÌ , NO	Consente di inviare i dati acquisiti a un indirizzo e-mail.
Scansione su FTP e Desktop e Sharpdesk Mobile	SÌ , NO	Consente di inviare i dati acquisiti a un file server, desktop e Sharpdesk Mobile.
Configurazione avanzata	SÌ , NO	Impostare una destinazione Ccn per un lavoro di scansione su e-mail. Selezionare la casella di controllo e inserire l'indirizzo e-mail Ccn (max 100 caratteri) nella casella di testo.
Impostazione di un no. max di dati di trasm.		Configurare le impostazioni per la dimensione dei file inviati tramite scansione su e-mail.
Limite superiore	-	Non inviare se la dimensione del file supera il limite impostato.
Illimitato	SÌ , NO	Inviare il file indipendentemente dalla sua dimensione.
Denominazione file		Configurare le impostazioni per il nome del file.
Data e ora	SÌ , NO	Per il nome del file, usare la data e l'ora della scansione.
Contatore pagine della sessione	SÌ , NO	Per il nome del file, usare il numero totale di pagine inviate a partire dall'accensione della macchina. (Funzione non utilizzabile con la scansione su memoria USB.)
Identificatore univoco	SÌ , NO	Per il nome del file, usare un numero ID specifico, creato a partire dall'ID della macchina, dal numero di serie, contatore, data e ora.
Oggetto predefinito	-	Immettere la stringa di testo utilizzata per l'oggetto dell'e-mail, impiegando la scansione su e-mail.

IMPOSTAZIONI SSL

SSL è un protocollo che consente la cifratura delle informazioni trasmesse attraverso una rete. La crittografia dei dati consente di trasmettere e ricevere informazioni sensibili in modo sicuro.

1 Fare clic su [Impostazioni SSL] nel riquadro del menu.

Verrà visualizzata la schermata "Impostazioni SSL".

2 Configurare le impostazioni per le impostazioni SSL.

Per maggiori informazioni, fare clic sul pulsante [Guida] nell'angolo in alto a destra della finestra.

3 Fare clic su [Invia] per memorizzare le informazioni immesse.

IMPOSTAZIONI DELLE E-MAIL DI STATO E DI AVVISO

Queste funzioni inviano per posta elettronica informazioni sull'uso della macchina (conteggio stampe, conteggio copie, ecc.) e sulle condizioni di errore (inceppamento della carta, carta e toner esauriti, ecc.) all'amministratore della macchina oppure al rivenditore.

IMPOSTAZIONE INFORMAZIONI

Le informazioni relative all'identificazione della macchina per le funzioni di invio di e-mail di stato e di avviso vanno configurate nella schermata "Impostazione informazioni". Le informazioni immesse verranno incluse nei messaggi e-mail di stato e di avviso.

1 Fare clic su [Informazione] nel riquadro del menu.

Verrà visualizzata la schermata "Impostazione informazioni".

2 Immettere le informazioni relative alla macchina.

Per maggiori informazioni, fare clic sul pulsante [Guida] nell'angolo in alto a destra della finestra.

3 Fare clic su [Invia] per memorizzare le informazioni immesse.

SMTP CONFIGURAZIONE

Le funzioni di invio di e-mail di stato e di avviso utilizzano il protocollo SMTP (Simple Mail Transport Protocol) per l'invio della posta elettronica. Per impostare l'ambiente di posta elettronica, viene utilizzata la procedura descritta di seguito. La procedura deve essere eseguita dall'amministratore del sistema o da un'altra persona che conosca a fondo la rete.

1 Fare clic su [Servizi] nel riquadro del menu.

Verrà visualizzata la schermata "Setup Servizi".

2 Fare clic su [SMTP].

3 Immettere le informazioni richieste per impostare l'ambiente di posta elettronica.

Per maggiori informazioni, fare clic sul pulsante [Guida] nell'angolo in alto a destra della finestra.

4 Fare clic su [Invia] per memorizzare le informazioni immesse.

IMPOSTAZIONE DEI MESSAGGI DI STATO

Utilizzare la funzione dei messaggi di stato per inviare le informazioni correnti del contatore, compresi conteggio copie, conteggio stampe e conteggio uscite totali, in base all'agenda specificata. È possibile impostare le destinazioni rispettivamente per gli amministratori e i rivenditori.

Per impostare il messaggio di stato, eseguire le operazioni descritte di seguito.

1 Fare clic su [Messaggio di stato] nel riquadro del menu.

Verrà visualizzata la schermata "Impostazione messaggi di stato".

2 Immettere le informazioni richieste, compresi gli indirizzi di destinazione e l'agenda.

Per maggiori informazioni, fare clic sul pulsante [Guida] nell'angolo in alto a destra della finestra.

3 Fare clic su [Invia] per memorizzare le informazioni immesse.

Una volta completate le impostazioni relative ai messaggi e-mail di stato, le informazioni sui conteggi della stampante verranno inviate periodicamente per posta elettronica agli indirizzi e-mail specificati.



Se si chiude il browser prima di aver fatto clic su [Invia], le impostazioni verranno annullate. Per inviare immediatamente le informazioni della stampante agli indirizzi e-mail specificati, fare clic su [Invia adesso].

IMPOSTAZIONE MESSAGGI DI AVVISO

Utilizzare questa funzione per inviare messaggi di avviso relativi ai vari problemi (come esaurimento del toner e della carta, inceppamenti della carta, ecc.) alle destinazioni specificate ogni qualvolta si verificano tali problemi. È possibile impostare le destinazioni rispettivamente per gli amministratori e i rivenditori.

Per impostare il messaggio di avviso, seguire la procedura descritta di seguito.

1 Fare clic su [Messaggio di avviso] nel riquadro del menu.

Verrà visualizzata la schermata "Impostazione messaggi di avviso".

2 Immettere gli indirizzi di destinazione.

Per maggiori informazioni, fare clic sul pulsante [Guida] nell'angolo in alto a destra della finestra.

3 Fare clic su [Invia] per memorizzare le informazioni immesse.

Se si impostano questi parametri, le informazioni relative all'evento verificatosi nella stampante verranno inviate per posta elettronica agli indirizzi indicati ogni qualvolta si verifica l'evento specificato. Di seguito è riportato il significato di ciascuna voce di evento.

(Esempio)

- Carta inceppata: Si è verificato un inceppamento.
- Toner quasi esaurito: Il toner è quasi esaurito.
- Toner vuoto: È necessario aggiungere toner.
- Carta esaurita: È necessario caricare la carta.



Se si chiude il browser prima di aver fatto clic su [Invia], le impostazioni verranno annullate.

MANUALE DI ISTRUZIONI

