

Fejlfinding

Klik på ikonet for den funktion, du vil vide mere om.



FÆLLES / KOPI 

UDSKRIV / SCAN 

FAX 

INDIKATORER OG
DISPLAYMEDDELELSER 

PAPIRSTOP 

OM DENNE VEJLEDNING

Denne vejledning indeholder information om, hvordan maskinen bruges, og hvad man skal gøre, hvis der opstår problemer.

Hvis du støder på et problem, tjek venligst denne vejledning før du ringer til et supportcenter.

Bemærk venligst

- Denne vejledning forudsætter, at personer, der installerer og anvender dette produkt, har et arbejdskendskab til deres computer og webbrowser.
- For information om styresystemet eller webbrowseren henvises til driftsguiden for styresystemet eller online-hjælpefunktionen.
- I denne betjeningsvejledning forudsætter skærme og forklaringer, at der anvendes Windows® 10. Skærmene kan variere afhængigt af versionen af operativsystemet eller programmet.
- Hvor modelnavn "xx-xxxx" vises i denne guide, skal "xx-xxxx" erstattes med navnet på din model.
- Denne vejledning er blevet udarbejdet med stor omhu. Hvis du har kommentarer eller spørgsmål om vejledningen, bedes du kontakte din forhandler eller nærmeste autoriserede servicecenter.
- Dette produkt er gennemprøvet og har gennemgået en grundig kvalitetskontrol. Hvis der alligevel mod vores forventning skulle vise sig at være en defekt eller andre problemer, bedes du kontakte din forhandler eller nærmeste autoriserede servicecenter.
- Bortset fra tilfælde dækket af lovgivningen, er SHARP ikke ansvarlig for fejl, der opstår under brug af produktet eller dets ekstraudstyr, ej heller for fejl, der skyldes ukorrekt betjening af produktet og dets ekstraudstyr, eller andre fejl eller skader, der opstår på grund af brug af produktet.

Advarsel

- Gengivelse, tilpasning eller oversættelse af indholdet i denne vejledning uden forud skriftlig tilladelse er forbudt, bortset fra hvad der er tilladt ifølge lovgivning om kopiering.
- Alle oplysninger indeholdt i denne vejledning kan ændres uden forudgående varsel.

Illustrationer og betjeningspanelet og displayet vist i denne vejledning

De perifere enheder er som regel ekstraudstyr, men nogle modeller inkluderer visse perifere enheder som standardudstyr.

Forklaringerne i denne vejledning forudsætter, at en papirindfødningsenhed til 500 ark og bordmodul/2 x 500 ark papirskuffe er installeret på BP-20C25.

For nogle funktioner og fremgangsmåder forudsætter forklaringerne, at der er installeret andre enheder end de ovenfor nævnte.

Displayets skærme, meddelelser og tastnavne, der er vist i denne manual, kan være forskellige fra dem, der faktisk er på maskinen på grund af produktforbedringer.

INDHOLD

OM DENNE VEJLEDNING	2
Vær opmærksom på følgende punkter	4
FEJLFINDING	8
INDIKATORER OG DISPLAYMEDDELELSER	18
HVIS DIN E-MAIL RETURNERES	19
PAPIRSTOP	20

Hvis problemet fortsætter efter at du har fulgt instruktionerne i denne vejledning...

Hvis du ikke kan løse et problem vha. løsningerne i denne vejledning, skal du stille hovedafbryderen i positionen "○".
Vent mindst 10 sekunder, før du stiller hovedafbryderen til positionen " | ".



Vær opmærksom på følgende punkter

Strøm- og stikplaceringer

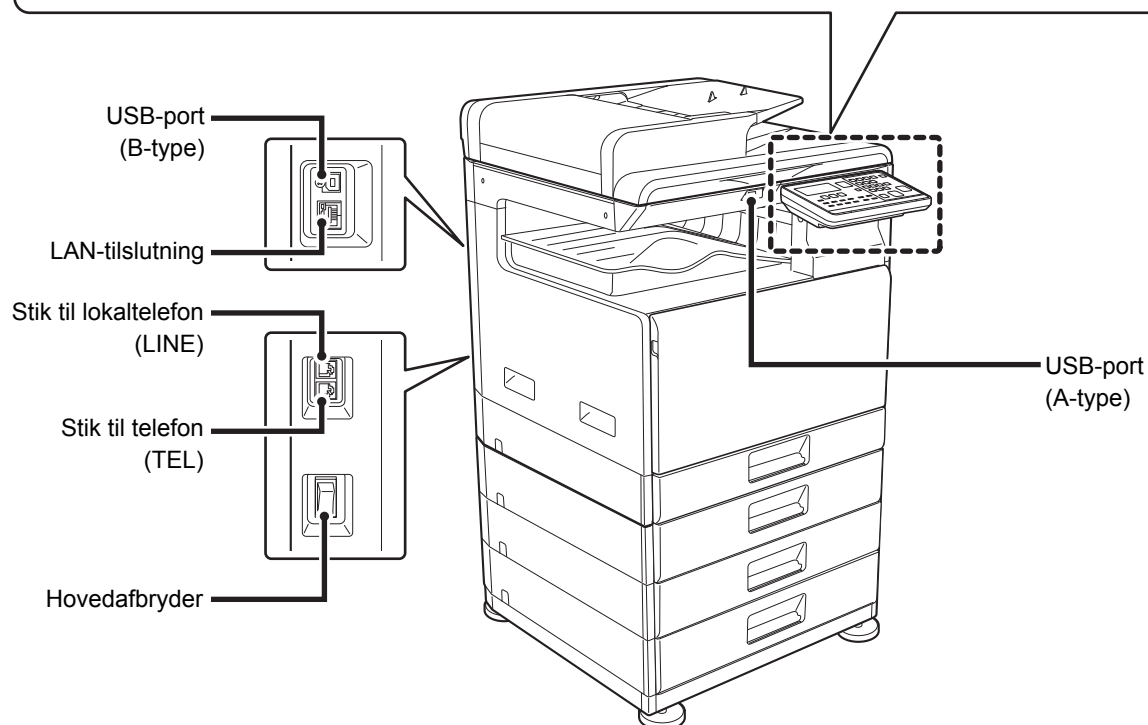
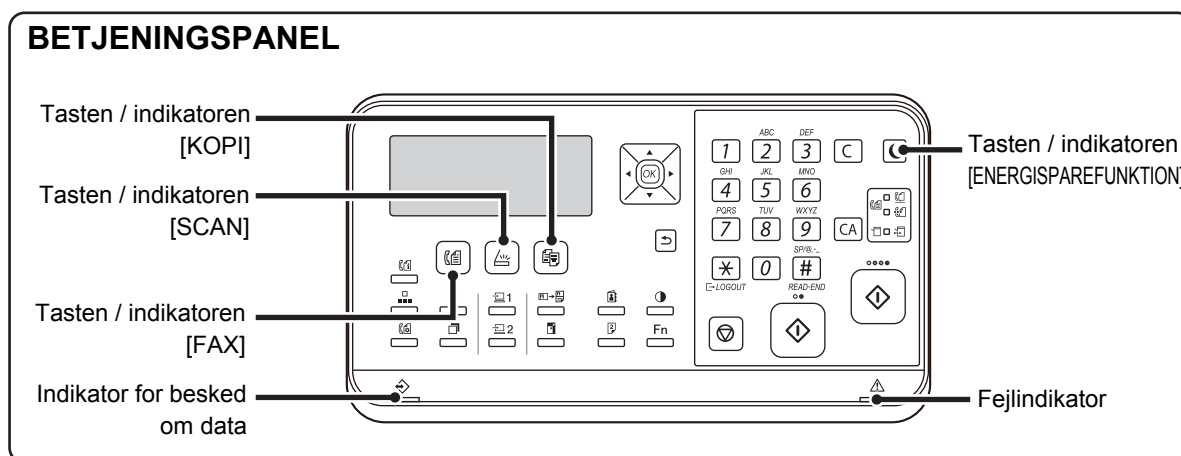

The BP-10C20 har ingen faxfunktionstast eller -indikatorer.



Placer originalen

Er originalen lagt rigtigt i?

●Automatisk dokument-feeder

Overskrid ikke indikatorlinjen

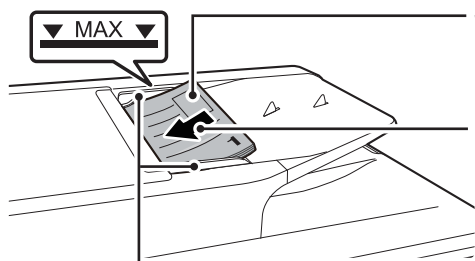

Tilpas til originalstørrelsen

Justér kanterne og læg med forsiden op

og før helt ind

Hvis originalen har en fold, udglat denne før ilægning. (Dette forhindrer fejlindføring af originaler og forkert angivelse af originalstørrelsen)

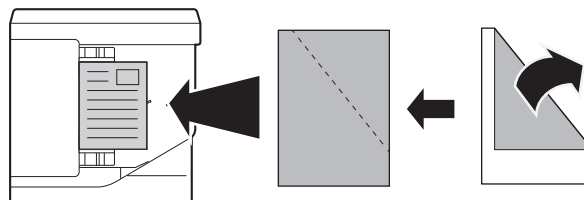

Hvis originalen er hæftet, skal du sørge for at fjerne hæfteklammerne og luften siderne godt, inden de ilægges. (Dette er for at forhindre fremføringsfejl og iturivning af originalen, og for at forhindre, at iturevne dele af originalen sætter sig fast i feederen.)

●Glasrude

Læg originalen i det bagerste venstre hjørne. Hvis originalen har en fold, udglat denne før ilægning.

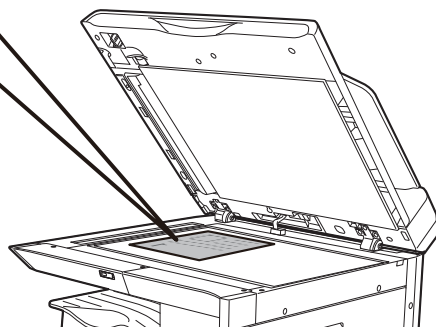
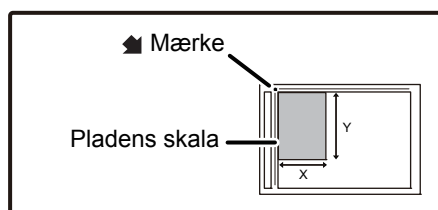



Tilføj papir.

Er papiret lag rigtigt i?

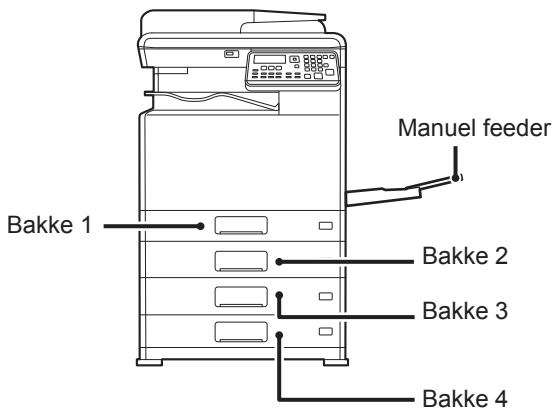

Luft papiret

Luft papiret godt, før det lægges i.

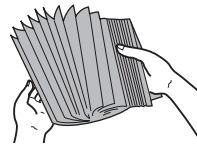

Papiret må ikke overskride det maksimale antal ark og må ikke være højere end indikatorlinjen.



Læg ikke papiret i, som vist nedenfor.



Bakke 1

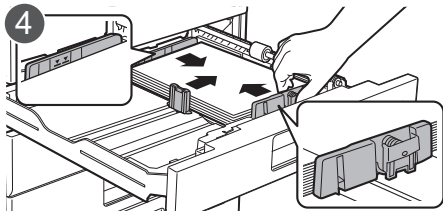
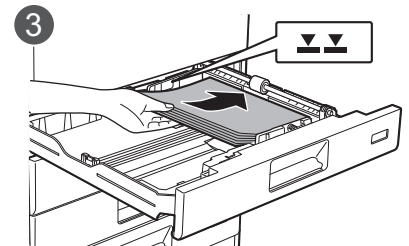
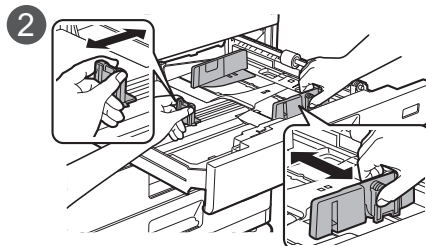
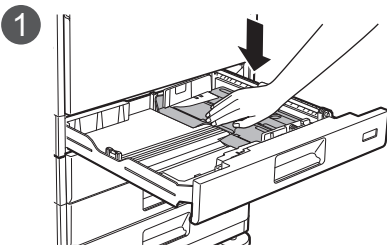

Efter ilægning af papiret, lukkes styrene ved papirets bredde, så der ikke er mellemrum hen til styrene A og B.

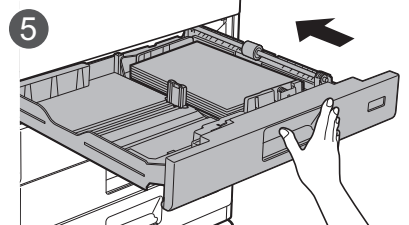

Bakke 2 - 4

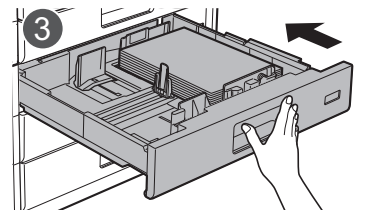
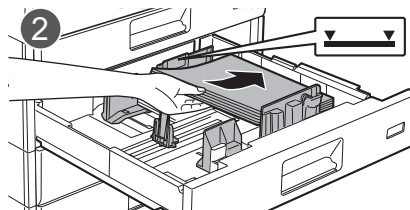
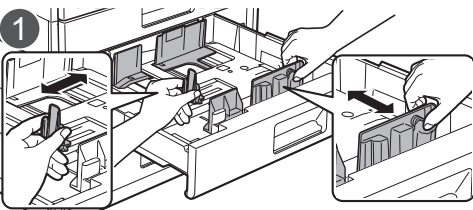

Manuel feeder

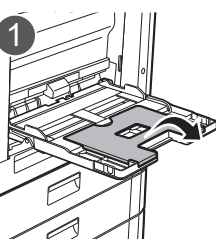

Hvis du lægger papir i, der er længere end 250 mm (9-27/32"), skal du åbne udvidelsesbakken.

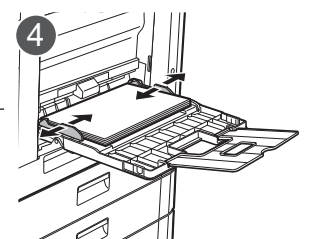
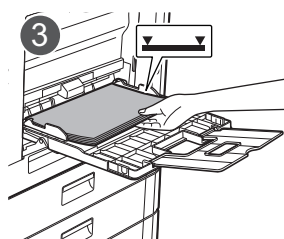
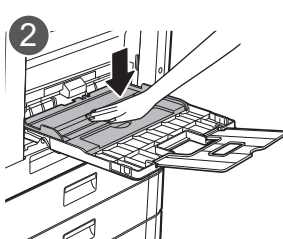



Vedligeholdelse

Sådan renses den automatiske dokument-feeder og glasruden

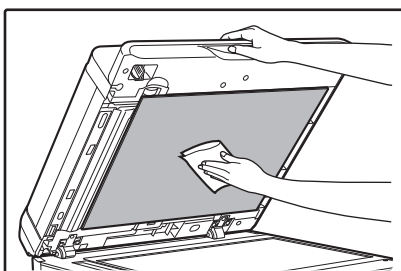

I en reversibel envejsdokumentfeeder (RSPF)

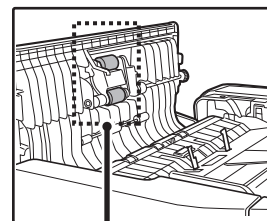
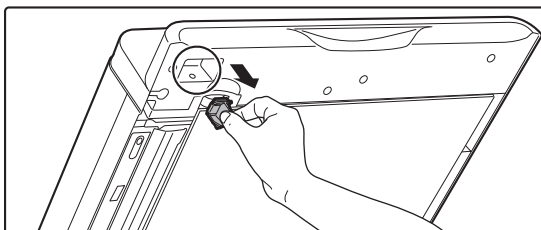

Papirindføringsvalse

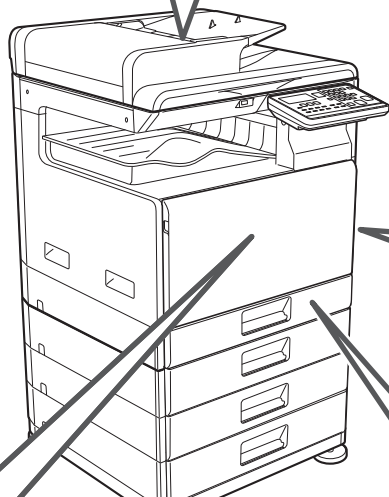
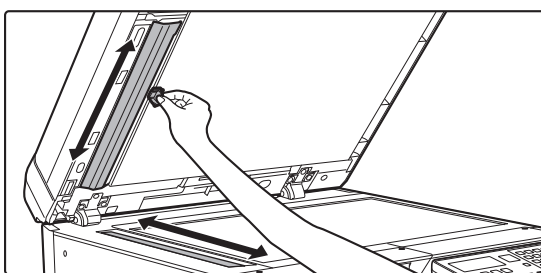
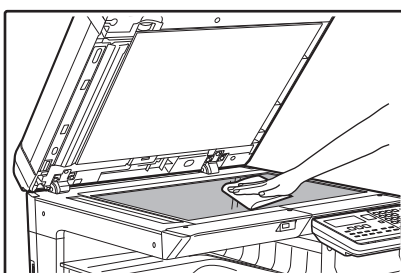

Sådan renses indførvingsvalse til den manuelle feeder

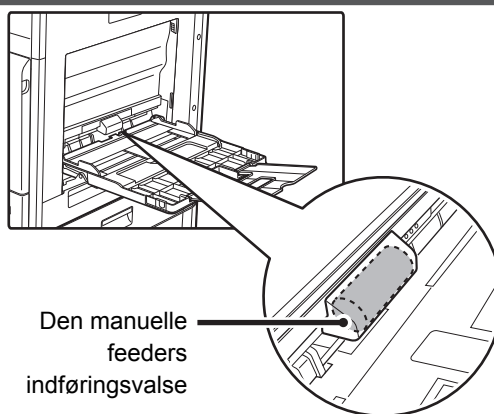

Den manuelle feeders indførvingsvalse

Udtagning af en tonerpatron

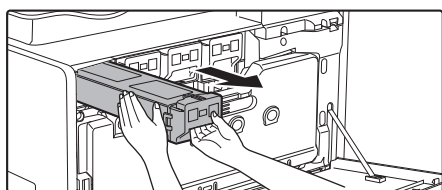
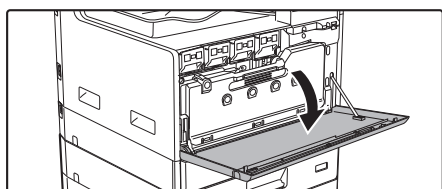

Sådan rengøres fremførvingsvalse på bakke 1

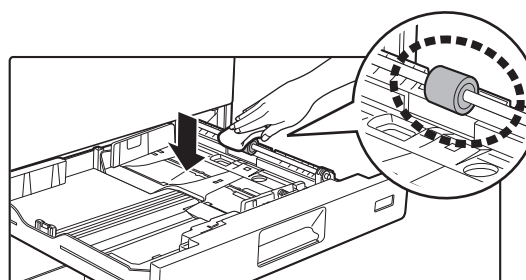



FEJLFINDING

Dette kapitel beskriver fejlfinding og fjernelse af fejlagtigt fremført papir.

Hvis du oplever problemer med maskinen, skal du se nedenstående fejlfindingsguide, før du bestiller serviceeftersyn.

Hvis du ikke kan løse problemet vha. fejlfindingsguiden, skal du slukke på hovedafbryderen, tage stikke ud af stikkontakten og kontakte forhandleren.

Hvis du oplever problemer med maskinen, skal du kontrollere følgende fejlfindingsguide, før du bestiller serviceeftersyn. De fleste problemer kan let løses af brugeren selv. Hvis du ikke kan løse problemet ved hjælp af fejlfindingsguiden, skal du slukke strømafbryderen og frakoble maskinen og kontakte din autoriserede servicerepræsentant.

"**_**" står for en kode med tal og bogstaver. Oplys den viste kode, når du kontakter forhandleren.

NETVÆRKSPROBLEMER

Problem	Årsag og løsning
Maskinen opretter ikke forbindelse til netværket.	LAN-kablet er ikke tilsluttet. → Kontroller, at LAN-kablet er sat korrekt i stikket på maskinen og på din computer. Sæt stikket i, til du hører et "klik". ▶ Strøm- og stikplaceringer (side 4)
	Er maskinen konfigureret til brug på samme netværk som computeren? → Maskinen kan ikke anvendes, hvis den ikke er tilsluttet til samme netværk som computeren, eller hvis den ikke er konfigureret til brug i netværket. For at få flere oplysninger skal du henvende dig til netværksadministratoren.



PROBLEMER MED MASKINE/KOPIERING



Følgende problemer opstår i forbindelse med generel drift af maskinen eller under kopiering.

Problem	Årsag og løsning
Maskinen kører ikke.	Maskinen er ikke sat til en stikkontakt. → Sæt maskinen til en stikkontakt med jordforbindelse.
	Strømafbyder FRA. → Drej strømafbyderen hen på TIL. ► Strøm- og stikplaceringer (side 4)
	Maskinen varmer op. → Det tager maskinen nogen tid at varme op, når der tændes for strømafbyderen. Mens maskinen varmer op, kan der vælges kopieringsindstillinger, men det er ikke muligt at kopiere. Vent, indtil "Klar til kopi." vises.
	Det forreste dæksel eller sidedækslet er ikke ordentligt lukket. → Luk det forreste dæksel eller sidedækslet.
	Maskinen er i automatisk nedlukningstilstand. → Når tilstand for automatisk slukning er aktiveret, blinker kun indikatoren [ENERGISPAREFUNKTION] (☾); alle andre indikatorer og skærmen er slukkede. Maskinen vender tilbage til normal drift, når der trykkes på tasten [ENERGISPAREFUNKTION] (☾), der modtages en udskrivningsopgave eller en fax, eller når der startes scanning fra en computer. * Undtagen, når faxfunktionens 'tilbagehold udskrift' er aktiveret.
	Der er sket fejl i fremføringen. ► FJERNELSE AF FEJLAGTIGT FREMFØRT PAPIR (side 20)
Bakken er løbet tør for papir. → Ilæg papir. ► Tilføj papir. (side 6)	
Der er tændt for strømmen, men kopiering finder ikke sted.	→ Tryk på tasten [KOPI] (☰) for at vælge kopitilstand. ► Strøm- og stikplaceringer (side 4)
Kopierne er for mørke eller for lyse.	Der er ikke valgt en passende eksponering. → Vælg en egnet originaltype med tasten [BELYSNING] (☉), og indstil et passende belysningsniveau med tasten [◀] eller [▶]. → Hvis kopien er for lys eller for mørk, selvom der er valgt "Auto" med tasten [BELYSNING] (☉), kan du justere det automatiske belysningsniveau.
Teksten er sløret, når jeg laver en kopi.	Vælg en egnet belysning for originalen på kopibelysningsskærmen. → Skift belysning til "Tekst" med tasten [BELYSNING] (☉).
Blanke kopier.	Originalen har ikke forsiden opad i dokumentføderen eller forsiden nedad på dokumentglaspladen. → Placér originalen med forsiden opad i dokumentføderen eller med forsiden nedad på dokumentglaspladen.
En del af billedet er skåret væk eller der er for mange blanke områder.	Originalen blev ikke placeret i den rigtige position. → Placér originalen korrekt. ► Placer originalen (side 5)
	Det papirformat, der er lagt i bakken, blev ændret uden at ændre bakkens indstilling af papirformat. → Sørg for at ændre bakkens indstilling af papirformat, hver gang du ændrer det papirformat, der lægges i bakken.



Problem	Årsag og løsning
Papiret fremstår rynket eller billedet er nogle steder forsvundet.	Papiret falder uden for det angivne format eller vægtområde. → Anvend kopipapir indenfor angivelserne.
	Papir krøllet eller fugtigt. → Anvend ikke krøllet eller foldet papir. Ilæg tørt kopipapir. I de perioder, hvor maskinen ikke anvendes gennem længere tid, skal du fjerne papiret fra bakken og opbevare det i en taske på et mørkt sted for at undgå fugtdannelse.
Fejlagtigt fremført papir.	Papiret falder uden for det angivne format eller vægtområde. → Brug kopipapir inden for det specificerede område, eller prøv at indstille papirtypen til en type, der er lidt tykkere eller lidt tyndere end normalt. (For almindeligt papir, skift fra almindeligt papir 1 til almindeligt papir 2 eller fra almindeligt papir 2 til almindeligt papir 1.) Forbedring af udskrivningskvaliteten afhænger af papirtypen. Kontakt din forhandler eller den nærmeste autoriserede servicerepræsentant for flere oplysninger.
	Papir krøllet eller fugtigt. → Anvend ikke krøllet eller foldet papir. Ilæg tørt kopipapir. I de perioder, hvor maskinen ikke anvendes gennem længere tid, skal du fjerne papiret fra bakken og opbevare det i en taske på et mørkt sted for at undgå fugtdannelse. ▶ Strøm- og stikplaceringer (side 4)
	Papiret er ikke lagt ordentligt i. → Sørg for, at papiret er lagt ordentligt i. ▶ Tilføj papir. (side 6)
	Der er stykker af papir inde i maskinen. → Fjern alle stykker fejlagtigt fremført papir.
	Flere ark papir klæber sammen. → Vift grundigt med papiret, før du lægger det i.
	Der er opstået et papirstop i bakken. → Vend papiret om og/eller drej det, og læg det i igen.
	Der er lagt for meget papir i bakken. → Hvis stakken af papir er højere end indikatorlinjen på bakken, skal du fjerne noget af papiret og lægge det i igen, så stakken ikke overstiger linjen.
	Specialbakkens markeringer passer ikke med papirets bredde. → Justér markeringerne, så de passer med papirets bredde. Hvis papirstyret trykkes for hårdt mod papiret, kan der opstå papirstop. Juster styret, så det berører papiret let.
	Specialbakkens forlænger er ikke trukket ud. → Hvis du lægger papir i, der er længere end 250 mm (9-27/32"), skal du åbne udvidelsesbakken. ▶ Tilføj papir. (side 6)
	Specialbakkens papirfremføringsrulle er snavset. → Rengør rullen. ▶ Vedligeholdelse (side 7)
Papirstop for original (automatisk dokumentfeeder)	Ligger der for meget papir i dokumentfeederbakken? → Sørg for, at papirstakken i bakken ikke er højere end indikatorlinjen.
	Er originalen af tyndt papir? → Brug glasruden til at scanne originalen. Hvis du skal bruge den automatiske dokumentfeeder, skal du vælge [Langsom Scan] i tasten [SPECIALFUNKTION] (F_n) for at scanne originalen.
	Er indføringsvalsen snavset? (I en reversibel envejsdokumentfeeder (RSPF)) → Rengør overfladen på papirindføringsvalsen.





Problem	Årsag og løsning
Kopierne er plettede eller snavsede.	Dokumentglaspladen eller undersiden af dokumentføderen er snavset. → Rens disse dele jævnlgt. ▶ Vedligeholdelse (side 7)
	Originalen er plettet eller skjoldet. → Anvend en ren original.
	Papiret falder uden for det angivne format eller vægtområde. → Brug kopipapir inden for det specificerede område, eller prøv at indstille papirtypen til en type, der er lidt tykkere eller lidt tyndere end normalt. (For almindeligt papir, skift fra almindeligt papir 1 til almindeligt papir 2 eller fra almindeligt papir 2 til almindeligt papir 1.) Forbedring af udskrivningskvaliteten afhænger af papirtypen. Kontakt din forhandler eller den nærmeste autoriserede servicerepræsentant for flere oplysninger.
Der forekommer hvide eller sorte streger på kopierne.	Scannerglaspladen til dokumentføderen er snavset. → Rens den lange, smalle scanningsglasplade. ▶ Vedligeholdelse (side 7)
En papirbakkes papirformat kan ikke indstilles.	Tryk på tasten [KOPI] () for at vælge kopitilstand.
	Der udføres kopiering eller udskrivning. → Indstil papirformatet efter endt kopiering eller udskrivning.
	Maskinen er stoppet midlertidigt, fordi den er løbet tør for papir, eller der er fejl i fremføringen. → Ilæg papir eller fjern det fejlagtigt fremførte papir, og indstil derefter papirformatet.
En kopieringsopgave stopper, før den er færdig.	Udbakken er fuld. → Fjern udskriftet i udskriftsbakken for at genoptage udskrivningen.
	Bakken er løbet tør for papir. → Ilæg papir.
Displayet er mørkt.	Baggrundslyset er slukket. → Når baggrundslyset er slukket, er maskinen i "Energisparevalg". Tryk på en hvilken som helst tast på betjeningspanelet for at annullere forvarmningstilstand.
	Indikatoren [ENERGISPAREFUNKTION] () blinker. → Maskinen er i automatisk nedlukningstilstand. Tryk på tasten [ENERGISPAREFUNKTION] () for at genoptage normal drift.
Belysningsarmaturet blinker hurtigt.	Der anvendes samme stikkontakt til belysningsarmaturet og maskinen. → Sæt maskinen til en stikkontakt, der ikke anvendes til andre elektriske apparater.
Den tilsluttede USB-enhed kan ikke bruges	Er USB-enheden kompatibel med maskinen? → Spørg din forhandler, om enheden er kompatibel med maskinen. USB-enheder, der ikke er kompatible med maskinen, kan ikke bruges.
	Bliver den tilsluttede USB-enhed korrekt genkendt? → Når et USB flash-drev eller anden USB-enhed er sluttet til maskinen og korrekt genkendt, bliver "Hukommelsesenhed forbundet." vist på displayet. Hvis den ikke genkendes, tilslut den igen.
Tjek information om kundesupport.	Kontakt forhandleren eller et servicecenter.



PROBLEMER UNDER UDSKRIVNING OG SCANNING

Udover dette afsnit kan du også finde information om fejlfinding i README-filerne til hvert af softwareprogrammerne. Se i "Installationsvejledning for software", om hvordan du ser en README-fil.

Problem	Årsag og løsning
Maskinen udskriver ikke. (DATA-indikatoren () blinker ikke.)	Maskinen er ikke korrekt tilsluttet til din computer. → Kontrollér begge ender af printerkablet, og sørg for, at forbindelsen er stabil. Prøv et kendt, godt kabel. Se "SPECIFIKATIONER (Startguide)" for at få oplysninger om kabler.
	Kopieringsopgaven udføres. → Vent, til kopieringsopgaven er fuldført.
	Din maskine er ikke valgt korrekt i den aktuelle applikation for udskrivningsopgaven. → Når du vælger "Print" i menuen "File" i programmer, skal du sikre dig, at du har valgt printerens "SHARP xx-xxxx" (hvor XXXX er modelnavnet på din maskine) i dialogboksen "Print".
	Printer-driveren er ikke installeret ordentligt. → Følg disse trin for at kontrollere og se, om printer-driveren er installeret. 1 Klik på knappen "Start" → Knappen "Indstillinger" → "Enheder" → "Printere og scannere". (I Windows 8.1/Windows Server 2012 højreklikkes på knappen [Start], vælg [Kontrolpanel] → [Vis enheder og printere] eller [Enheder og printere]. I Windows 7/Windows Server 2008 klikkes på knappen [Start], vælg [Enheder og printere].) 2 Hvis printerdriverikonet "SHARP xx-xxxx" vises, men du stadig ikke kan udskrive, er printerdriveren muligvis ikke installeret korrekt. I dette tilfælde skal du slette softwaren og derefter geninstallere den.
	Port-indstillingen er forkert. → Udskrivning er ikke mulig, hvis printer-driverens port-indstillingen er forkert. Indstil porten korrekt. Du kan finde flere oplysninger i Installationsvejledning for software.
	Udskrivning er deaktiveret. → Hvis "Annull. Jobs For Ugyldige Brugere" er aktiveret i systemindstillinger, er udskrivning ikke mulig. Kontakt administratoren.
Maskinen udskriver ikke. (DATA-indikatoren () blinkede.)	Indstillingerne for papirbakkers størrelse er ikke ens på maskinen og i printer-driveren. → Sørg for, at samme format for papir i bakken er indstillet på maskinen og i printer-driveren. Se Bruger's Manual, eller se Installationsvejledning for software for at ændre bakkens papirformatindstilling på maskinen i printerdriveren.
	Det angivne papirformat er ikke blevet lagt i. → Læg det angivne papirformat i papirbakken.
Udskrivningen går langsomt.	Samtidig anvendelse af to applikationssoftwareprogrammer eller flere. → Når du har afsluttet alle ubrugte applikationssoftwareprogrammer, kan du starte udskrivningen.
Farveudskrivning finder ikke sted	Vælg "Automatisk" eller "Farvet" for farvetilstandsindstillingen. → Windows: Indstillingen vælges på fanen [Generelt] i printerdriveren. macOS: Farvefunktionsindstillingen er konfigureret i menuen [Farve] i udskriftsvinduet. I Windows kan du også vælge at konfigurere indstillingen for [Kvalitet] på printerdriverens fane.



Problem	Årsag og løsning
Det udskrevne billede er lyst og ujævnt.	Papiret er lagt i på en måde, så udskrivning sker på papirets bagside. → Visse papirtyper har en for- og bagside. Hvis papiret er lagt i på en måde, så udskrivning sker på bagsiden, hænger farven ikke særligt godt fast på papiret, og der kan ikke opnås et godt billede.
Det udskrevne billede er snavset.	Du anvender papir, der falder uden for det angivne format eller vægtområde. → Anvend kopipapir indenfor angivelserne.
	Papiret falder uden for det angivne format eller vægtområde. → Brug kopipapir inden for det specificerede område, eller prøv at indstille papirtypen til en type, der er lidt tykkere eller lidt tyndere end normalt. (For almindeligt papir, skift fra almindeligt papir 1 til almindeligt papir 2 eller fra almindeligt papir 2 til almindeligt papir 1.) Forbedring af udskrivningskvaliteten afhænger af papirtypen. Kontakt din forhandler eller den nærmeste autoriserede servicerepræsentant for flere oplysninger.
	Papir krøllet eller fugtigt. → Anvend ikke krøllet eller foldet papir. Ilæg tørt kopipapir. I de perioder, hvor maskinen ikke anvendes gennem længere tid, skal du fjerne papiret fra bakken og opbevare det i en taske på et mørkt sted for at undgå fugtdannelse. ▶ Strøm- og stikplaceringer (side 4)
	Du indstillede ikke tilstrækkeligt store margener i din applikations papirindstillinger. → Papirets top og bund kan blive snavset, hvis margenerne indstilles uden for det angivne udskriftskvalitetsområde. → I softwareapplikationen skal du indstille margenerne indenfor det angivne udskriftskvalitetsområde.
	Der er sorte pletter eller udtværing på udskriften. → Kør funktionen til rengøring af fikseringsenheden. Bogstavet "V" udskrives på et ark papir, og fikseringsenheden er rengjort.
Det udskrevne billede er skævt, eller det kører af papiret.	Papiret, der er lagt i bakken, er ikke samme format som det, der angives i printer-driveren. → Kontrollér, om indstillingerne for "Paper SizePapirformat" passer til formatet på papiret, der er lagt i bakken. Hvis indstillingen "Fit To Paper SizeTilpas til papirformat" er aktiveret, skal du sikre dig, at papirformatet valgt i rullelisten er det samme som formatet på det ilagte papir.
	Indstillingen af dokumentretning er forkert. → Klik på fanen "MainGenerelt" på skærbilledet for opsætning af printerdriver, og kontroller, at indstillingen "Image OrientationBilledretning" opfylder dit behov.
	Papiret er ikke lagt ordentligt i. → Sørg for, at papiret er lagt ordentligt i.
	Du angav ikke korrekte margener for applikationen, der anvendes. → Kontrollér layoutet på dokumentets margener og indstillingerne af papirformat for applikationen, du anvender. Kontrollér også, at udskriftsindstillingerne er angivet korrekt, så de passer til papirformatet.
Jeg ved ikke, hvordan man udskriver på specialmedier (kuverter osv.)	Brug den manuelle feeder til kuverter.



Problem	Årsag og løsning
Dårlig scanningskvalitet.	Dokumentglaspladen eller undersiden af dokumentføderen er snavset. → Rens disse dele jævnlgt. ▶ Vedligeholdelse (side 7)
	Originalen er plettet eller skjoldet. → Anvend en ren original.
	Du har ikke angivet en egnet opløsning. → Sørg for, at indstillingen af opløsning i scanner-driveren passer til originalen.
	Du har ikke angivet en egnet værdi for indstillingen "B/W ThresholdS/H Tærskel". → Hvis du scanner med en TWAINTWAIN-kompatibel applikation, skal du sørge for at angive en egnet værdi for indstillingen "B/W ThresholdS/H Tærskel". En højere tærskelværdi gør dit resultat mørkere, mens en lavere tærskelværdi gør det lysere. For at justere tærskelen automatisk skal du klikke på knappen "Auto ThresholdAutomatisk tærskel" på fanen "ImageBillede" i skærbilledet "ProfessionalProfessional".
	Indstillingerne for lysstyrke og kontrast er ikke hensigtsmæssige. → Hvis du scanner med en TWAINTWAIN-kompatibel applikation, og lysstyrke eller kontrast for billedresultatet er uhensigtsmæssig (det er eksempelvis for lyst), skal du klikke på knappen "Auto Brightness/Contrast AdjustmentAutomatisk lysstyrke/Justering af kontrast" på fanen "ColourFarve" på skærbilledet "ProfessionalProfessional". Klik på knappen "Brightness/ContrastLysstyrke/kontrast" for at justere lysstyrken og kontrasten under visning på skærmen af billedresultatet af scanningen.
	Originalen har ikke forsiden opad i dokumentføderen eller forsiden nedad på dokumentglaspladen. → Placér originalen med forsiden opad i dokumentføderen eller med forsiden nedad på dokumentglaspladen.
Originalen blev ikke placeret i den rigtige position. → Placér originalen korrekt.	
Kan ikke scanne billedet.	Din applikation er ikke TWAINTWAIN-kompatibel. → Du kan ikke scanne, hvis din applikation ikke er TWAINTWAIN-kompatibel. Kontroller, at din applikation er TWAINTWAIN-kompatibel.
	Du har ikke valgt maskinens scanner-driver i din applikation. → Sørg for, at maskinens scannerdriver er valgt i din TWAINTWAIN-kompatible applikation.
	Du har ikke angivet alle præferencer for scanning hensigtsmæssigt. → Scanning af et større område ved høj opløsning medfører en stor mængde data og udvidede scanningstider. Præferencerne for scanning bør indstilles, så de passer til typen af original, der skal scannes, dvs. tekst, tekst/grafik, fotografi.
Modtageren modtager ikke de sendte data.	Der er en fejl ved de oplagrede oplysninger om bestemmelsesstedet eller det forkerte bestemmelsessted er valgt. → Man skal sikre sig, at de rigtige oplysninger om destination er gemt. Hvis der er en fejl, skal du rette den. * Hvis der ikke kan sendes e-mail (Scan til e-mail), kan en fejlmeddelelse som "Meddelelse ikke sendt" sendes til navngivne administrators e-mail-adresse. Denne information kan hjælpe med at finde årsagen til problemet.



Problem	Årsag og løsning
Modtageren modtager ikke data sendt per e-mail (Scan til e-mail).	Kontroller websiden for at se, om der er sat en begrænsning for størrelsen af billedfiler, der sendes via Scan til e-mail (standard fabriksindstilling er "Ubegrænset"). En begrænsning kan sættes fra 1 MB til 10 MB. Søg hjælp hos administrator af websiden for at vælge en passende begrænsning.
	Mængden af data, der kan sendes i en e-mail-transmission, er nogle gange begrænset af administrator af mail-serveren. Selv hvis filstørrelsen, der er sendt, ligger inden for grænsen, som forklaret ovenfor, så bliver filen ikke leveret til modtageren, hvis den overskrider den begrænsning, som administrator af mailserveren har sat. Formindsk mængden af data, der blev sendt i e-mail-transmissionen (reducer antallet af scannede sider). (Spørg din mailserveradministrator, hvor datagrænsen går for én e-mail-transmission.)
Transmission tager lang tid.	Når der er megen billedinformation, er datafilen også stor, og det tager lang tid at sende den.
Indikatoren [FARVE START] eller [S/H START] lyser ikke i funktionen USB-hukommelsesscan.	USB-hukommelsen er ikke anerkendt eller isat, eller der er sat en anden enhed end USB-hukommelsen i USB-porten. → Kontroller USB-porten.
"Kontrollere USB nøgle" vises i displayet under USB-hukommelsesscan.	Der er sat en anden enhed end USB-hukommelsen i USB-porten, USB-hukommelsen er skrivebeskyttet, eller hukommelsen blev fjernet under USB-hukommelsesscan. → Kontrollér USB-hukommelsen, og anvend den rigtigt.
"Hukommelse fuld. Job er annull." vises i displayet under USB-hukommelsesscan.	USB-hukommelsen er fuld. → Anvend en USB-enhed med tilstrækkelig hukommelse.



FAXPROBLEMER

Se i tabellen herunder, hvis der opstår problemer med faxfunktionen.

Problem	Årsag og løsning
Maskinen kører ikke.	Er maskinens tænd/sluk-knap tændt? → Drej strømafbryderen hen på TIL. ▶ Strøm- og stikplaceringer (side 4)
	Vises en fejlmeddelelse på displayet? → Fjern fejlen som anført i meddelelsen.
Opkald er ikke muligt.	Er opkalde systemet indstillet korrekt på din linje? → Kontrollér din linje, og indstil det korrekte opkalde system. ▶ Strøm- og stikplaceringer (side 4)
	Er telefonledningen korrekt tilsluttet? → Kontroller tilslutningerne.
	Er maskinen i faxmåde? → Tryk på tasten [FAX] () for at indstille maskinen til faxmåde.
Der kan ikke sendes en fax.	Ligger der papir i modtagerfaxmaskinen? → Kontroller med brugeren af den modtagende maskine.
	Er modtagermaskinen klar til at modtage? → Kontroller med brugeren af den modtagende maskine.
	Bruger du et originalformat, der kan sendes? → Kontroller, hvilke formater der kan sendes.
	Blev originalens format registreret rigtigt? → Kontroller originalens format.
	Meddelelsen "Læsning blev afbrudt venligst gentag sendeoperation" vises. → Hvis du forsøger at sende, mens meddelelsen "Varmer op" vises, udføres transmissionen muligvis ikke rigtigt. Gentag transmissionen.
Det sendte billede udskrives som en tom side hos modtageren.	Er originalen placeret rigtigt, så den rigtige side scannes? → Kontroller, at originalen er placeret, så den rigtige side scannes.
	Hvis modtagermaskinen bruger termopapir, blev papiret lagt i med den forkerte side opad? → Kontroller med brugeren af den modtagende maskine.
Det sendte billede er forvrænget.	Er linieforholdene blevet forringet på grund af torden eller af en anden grund? → Prøv at udføre transmissionen igen.
	Er indstillingerne for opløsning og belysning korrekte? → Kontroller indstillingerne for opløsning og belysning.
Det sendte billede indeholder hvide eller sorte streger.	Er dokumentglaspladen eller scanningsglaspladen til dokumentføderen (den lange smalle glasplade) snavset? → Rengør dokumentglaspladen eller scanningsglaspladen for dokumentføderen. ▶ Vedligeholdelse (side 7)
Transmissionen finder ikke sted på det angivne tidspunkt.	Er maskinens ur indstillet rigtigt? → Indstil uret til det rigtige klokkeslæt.



Problem		Årsag og løsning
Dokumentet udskrives ikke efter modtagelsen.	Vises en fejlmeddelelse om, at du skal lægge papir i, fylde toner på eller om papirstop? (Det betyder, at udskrivning er ikke muligt). → Genopret betingelserne for udskrivning som anført i meddelelsen. Herefter begynder udskrivningen.	
	Er fremsendelse (Indkommende routing) gjorde det muligt for en modtaget fax? → Hvis man skal trykke en modtaget fax, stille deres administrator. Når det indkommende routing funktion er gjort i websiderne, videresendes modtagne faxmeddelelser automatisk til en bestemt adresse. Hvis "Udskriv ved Fejl" er valgt, når indkommende routing er aktiveret, udskrives modtagne faxer kun, når der opstår en fejl.	
	Har du ilagt papir med en anden størrelse end den, der kan udskrives af faxmodtagelse? → Hvis der er lagt andre papirstørrelser i maskinen, end dem der nævnes herunder, vil udskrivningen ikke finde sted, heller hvis der modtages en fax. <ul style="list-style-type: none">• Land eller region for AB-type: A5R, B5, B5R, 8-1/2"x11", 8-1/2"x11"R, A4, A4R, 8-1/2"x13", 8-1/2"x13-2/5", 8-1/2"x13-1/2", B4, og A3• Land eller region for tomme-type: 5-1/2"x8-1/2", 8-1/2"x11", 8-1/2"x11"R, A4, A4R, 8-1/2"x13", 8-1/2"x13-2/5", 8-1/2"x14", og 11"x17"	
En modtaget fax udskrives som en tom side.	Blev den forkerte side af originalen scannet i sendermaskinen? → Kontroller med brugeren af sendermaskinen.	
Det modtagne billede er utydeligt.	Er originalen utydeligt? → Bed afsenderen om at sende faxen igen med en mere velegnet indstilling af belysning.	
Det modtagne billede er forvrænget.	Er linieforholdene blevet forringet på grund af torden eller af en anden grund? → Bed afsenderen om at sende faxen igen.	
Telefon	Opkaldstonen høres ikke gennem højttaleren.	Er lydstyrken indstillet til "Lavt"? → Indstil højttalerens lydstyrke til "Mellem" eller "Høj".
	Maskinen ringer ikke.	Er ringetonen afbrudt? → Indstil højttalerens lydstyrke til "Lavt", "Mellem" eller "Høj".
	Opkald er ikke muligt.	Er telefonledningen korrekt tilsluttet? → Kontroller tilslutningerne.



INDIKATORER OG DISPLAYMEDDELELSER

Hvis en af følgende meddelelser vises på displayet, skal du udføre den handling, der er angivet i meddelelsen, med det samme.

Meddelelse	Handling
Service er	Det er tid til periodisk vedligeholdelse. Kontakt en autoriseret servicerepræsentant.
Eftersyn påkrævet. Tilkald service.	Eftersyn påkrævet. Kontakt en autoriseret servicerepræsentant.
⚠ Tilkald service. * * - * *	Sluk maskinen, og tænd den igen. Hvis meddelelsen stadig vises, skal du notere den tocifrede hovedkode og den tocifrede delkode ("* * - * *"), der vises, slukke for strømmen og straks kontakte et autoriseret servicecenter.
Lavt tonerniveau (Udskift ikke patron før du bedes om det)	Tonerpatronen skal snart udskiftes.
⚠ Kontroller toner patronen.	Kontroller, om tonerpatronen er korrekt installeret.
Skift tonerpatron.	Udskift tonerpatronen som forklaret i "Brugervejledning". Se Brugervejledningen for flere oplysninger.
⚠ Skift overskudstonerbox.	Udskift resttonerbeholderen. Se Brugervejledningen for yderligere oplysninger.
⚠ Fjern papir fra udkastbakken.	Antallet af ark i udkastbakken har nået grænsen. Fjern papiret. Når papiret er fjernet, trykkes på tasten [FARVE START] eller tasten [S/H START], hvis du kopierer, eller tasten OK, hvis du udskriver.
⚠ Læg papir i bakken. <* >.	Det anførte papirformat til bakken svarer ikke til det faktiske format.
Kontrollere USB nøgle	Kontrollér følgende: <ul style="list-style-type: none"> • Kontrollér, om USB-hukommelsen er skrivebeskyttet. • Kontrollér, at filnavnene i USB-hukommelsen ikke overskrider 256 tegn pr. fil. • Kontrollér, om der er problemer med USB-hukommelsen.
Ikke mere hukommelse. Jobbet annulleres.	Kontrollér, om USB-hukommelsen har nok plads til de data, der skal scannes.

<* >: Bakkenummer

<* * >: Det papirformat, der skal lægges i

Hvis en af de følgende fejlkoder vises på skærmen ved kommunikationsfejl under afsendelse af det scannede billede, skal du tage de nedenfor beskrevne skridt.

Fejlkode	Løsning
CE-00	Sluk maskinen, og tænd den igen. Kontakt netværksadministratoren for at sikre, at der ikke er problemer med netværket eller serveren. Hvis fejlen stadig vises, efter du har slukket og tændt for maskinen, skal du slukke for den og kontakte forhandleren.
CE-02 CE-04	Det scannede billede blev ikke sendt, da der ikke kunne oprettes forbindelse til serveren. Kontrollér, at SMTP-serverindstillingerne* ¹ eller indstillingerne for destinationen for Scan til FTP på websiden er korrekte.* ²
CE-03	Det scannede billede blev ikke sendt, da serveren var optaget, eller der var for meget trafik. Vent lidt, og prøv så igen.
CE-05	Det scannede billede blev ikke sendt, da FTP-serverens destinationsbibliotek ikke var korrekt. Kontrollér, at websiden er konfigureret med de korrekte FTP-serveroplysninger.* ²
CE-06	De scannede data kan ikke sendes, da den e-mailadresse, der er gemt på Destinationslisten, ikke er korrekt. Kontrollér, at de gemte oplysninger om destinationen er korrekte.* ²
CE-09	Filstørrelsen på det scannede billede overskrider begrænsningen, der er angivet under "Maks. størrelse på vedhæftede filer i E-mails" på websiden. Reducer antallet af originale sider, der scannes i filen, eller rediger begrænsningen, der er angivet under "Maks. størrelse på vedhæftede filer i E-mails". Alternativt overskrides den maksimale filstørrelse for mails serveren muligvis. Reducer størrelsen af originalen, eller skift opløsningen eller farvetilstanden for at gøre størrelsen af den scannede fil mindre.* ³



Fejlkode	Løsning
CE-11	Hukommelsen blev fuld under scanningen. Scan færre sider, reducer opløsningen, eller skift farvetilstanden, så filen bliver mindre, og prøv igen.*3

*1 For mere information herom, se Bruger's Manual (Websideindstillinger).

*2 For mere information herom, se Bruger's Manual (Gem adressebog).

*3 For mere information herom, se Bruger's Manual.

HVIS DIN E-MAIL RETURNERES

Hvis transmissionen af en Scan til e-mail ikke lykkes, sendes der en e-mail med information herom til afsenderadressen, der blev konfigureret i SMTP-serveren. Hvis det sker, skal man læse e-mailen og afgøre årsagen til fejlen og derefter gentage transmissionen.



PAPIRSTOP

FJERNELSE AF FEJLAGTIGT FREMFØRT PAPIR

Når der opstår fejl i fremføringen under kopiering, vises meddelelsen " ⚠ Check papiromr. " ⚠ Fjern papir." og placeringen af fejlen i fremføringen.

Kontrollér placeringen, og fjern det fejlagtigt fremførte papir.



Papir kan blive revet i stykker ved fjernelse af fejlagtigt fremført papir. I så fald skal du fjerne alle stumper papir fra maskinen.

Bekræft først placeringen af det fejlfremførte papir.

(Se nedenfor)

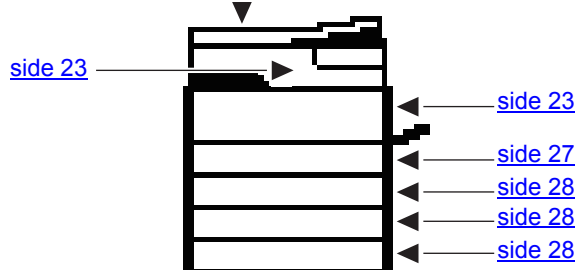

FEJLINDFØRING I DOKUMENTFØDEREN

1

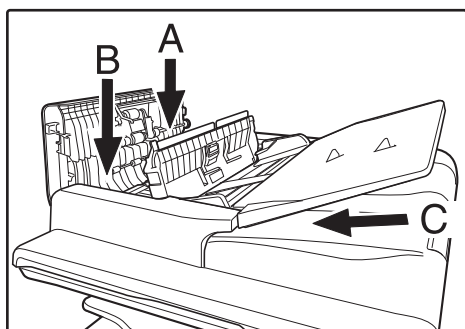

Fjern den fejlagtigt fremførte original.

Fjern originalen fra dokumentføderen. Kontrolsektionerne A, B, og C til venstre viser illustrationen (se næste side), og fjern den fejlagtigt fremførte original.

• Sektion A

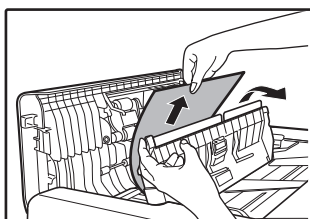
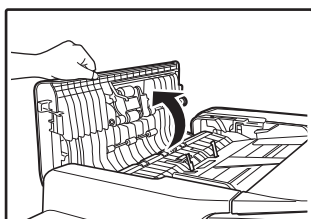

Skub udløserhåndtaget op, og fjern den fejlindførte original fra dokumentindføringsbakken. Tryk udløserhåndtaget ned.



- **Sektion B**

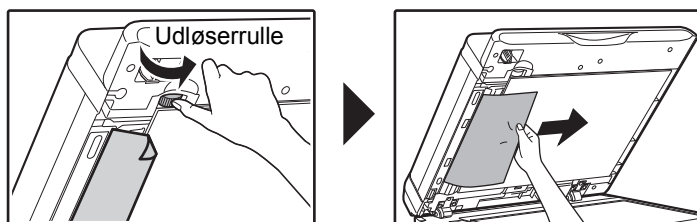

Åbn dokumentføderen, og drej udløsserrullen i pilens retning for at føre originalen ud.
Fjern fra del C, hvis du ikke kan fjerne originalen.

- **Sektion C**

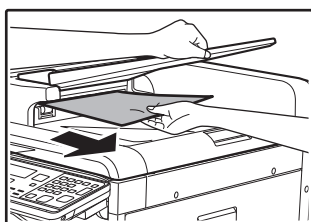

Fjern den fejlagtigt fremførte original fra området, hvor originalerne kommer ud.

2

Læg originalerne, der er markeret med tallet i displayet, tilbage i dokumentindføringsbakken, og tryk på tasten [FARVE START] eller tasten [S/H START].

Kopiering genoptages af de originaler, der resterede, da der skete fejl i fremføringen.



FEJL I FREMFØRINGEN I SPECIALBAKKEN

1

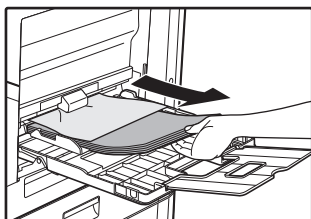

Fjern eventuelt papir i manuel feed.

2

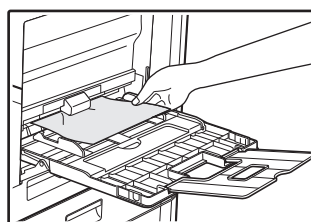

Fjern forsigtigt det fejlindførte papir fra specialbakken.

3

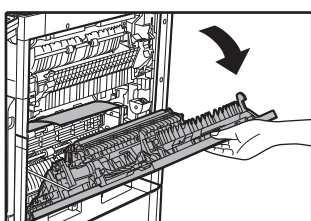

Tag fat i sidelågens håndtag til åbning/lukning, og åbn forsigtigt sidelågen.

4

Drej papirfremføringsknappen, og udfør papiret derinde.

► [Papirstop i indføringsområde A \(side 24\)](#)

5

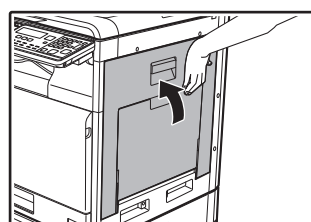

Luk sidelågen, og åbn den manuelle feeder.

Meddelelsen forsvinder, og det er igen muligt at udskrive.



FEJL I FREMFØRINGEN I MASKINEN

For at fjerne et papirstop inde i maskinen skal du åbne sidelågen, kontrollere om papirstoppet befinder sig ved "A", "B", "C" eller "D" herunder og følge den normale fremgangsmåde for fjernelse af papirstop.

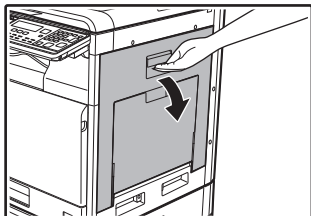
1

Åbn manuel feed og sidelågen.



Hvis der er papir i manual feed, skal du fjerne det.

► [FEJL I FREMFØRINGEN I SPECIALBAKKEN \(side 22\)](#)

2

Kontrollér placeringen af fejlen i fremføringen. Fjern det fejlagtigt fremførte papir ved at følge instruktionerne for hver placering i illustrationen herunder.

Område B

Hvis det fejlfremførte papir kan ses her, gå til [Papirstop i fikseringsområdet \(side 25\)](#).

Område A

Hvis papiret er fejllindført her, gå til [Papirstop i indføringsområde A \(side 24\)](#).

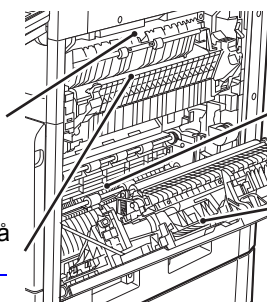
**Område D**

Hvis papiret er fejllindført her, gå til [Papirstop i transportområdet D \(side 26\)](#).

Område C

Hvis papiret er fejllindført her, gå til [Papirstop i transportområdet C \(side 26\)](#).



Papirstop i indførselsområde A

1

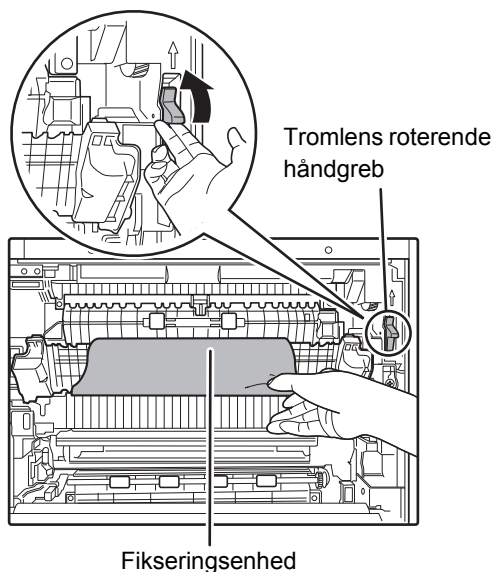

Fjern omhyggeligt det fejlagtigt fremførte papir. Drej rullens drejehåndtag i pilens retning for at hjælpe til med at fjerne det.

Pas på ikke at rive det fejlagtigt fremførte papir i stykker, når du fjerner det.



Fikseringsenheden er meget varm. Rør ikke ved fikseringsenheden, når du fjerner det fejlagtigt fremførte papir. Hvis du gør det, kan det medføre forbrænding eller tilskadekomst.



Rør ikke ved, og undgå at beskadige transportbæltet og overføringsrullen, når et papirstop fjernes.

2

Luk sidelågen.

Meddelelsen forsvinder, og det er igen muligt at udskrive.



- Tryk omkring håndtaget, når du lukker sidelågen.
- Hvis meddelelsen ikke forsvinder, skal du kontrollere endnu en gang, at der ikke er nogen papirstykker tilbage.



Papirstop i fikseringsområdet

1

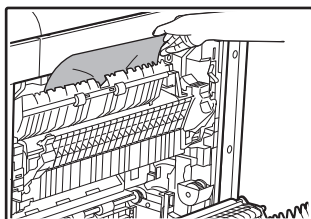

Fjern det fejlindførte papir.

Pas på ikke at rive det fejlagtigt fremførte papir i stykker, når du fjerner det.



Fikseringsenheden er meget varm. Rør ikke ved fikseringsenheden, når du fjerner det fejlagtigt fremførte papir. Hvis du gør det, kan det medføre forbrænding eller tilskadekomst.



- Rør ikke ved, og undgå at beskadige transportbæltet og overføringsrullen, når et papirstop fjernes.
- Vær forsigtig med farve på det fejlagtigt fremførte papir, der endnu ikke er tør – det kan snavse dine hænder eller dit tøj til.

2

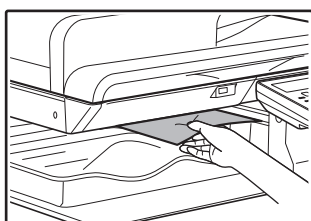

Hvis papirstoppet ikke kan fjernes, skal du fjerne papiret ved at trække det til papirudgangsområdet.

Pas på ikke at rive det fejlagtigt fremførte papir i stykker, når du fjerner det.

3

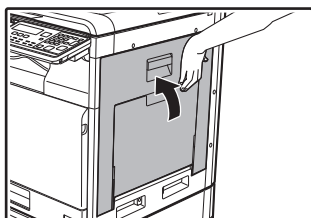

Luk sidelågen.

Meddelelsen forsvinder, og det er igen muligt at udskrive.



- Ved lukning af sidedækslet skal du trykke på håndtaget.
- Hvis papiret blev revet i stykker, skal du sørge for, at der ikke er nogen afrevne papirstykker tilbage i maskinen.
- Hvis meddelelsen ikke forsvinder, skal du kontrollere endnu en gang, at der ikke er nogen papirstykker tilbage.



Papirstop i transportområdet C

1

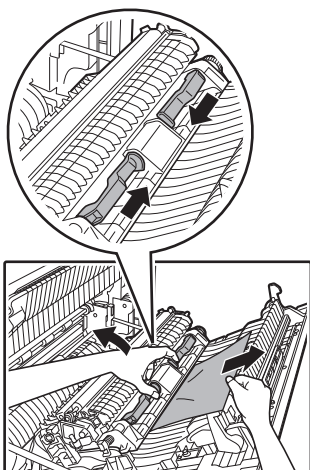

Fjern papirstoppet.

Tag fat i transportørens arm og løft den, og fjern det fejlindførte papir langsomt, således at papiret ikke rives i stykker.

2

Sæt duplekstransportørens arm tilbage i den oprindelige stilling, og luk sidelågen.

Meddelelsen forsvinder, og det er igen muligt at udskrive.



- Tryk omkring håndtaget, når du lukker sidelågen.
- Hvis papiret blev revet i stykker, skal du sørge for, at der ikke er nogen afrevne papirstykker tilbage i maskinen.
- Hvis meddelelsen ikke forsvinder, skal du kontrollere endnu en gang, at der ikke er nogen papirstykker tilbage.

Papirstop i transportområdet D

1

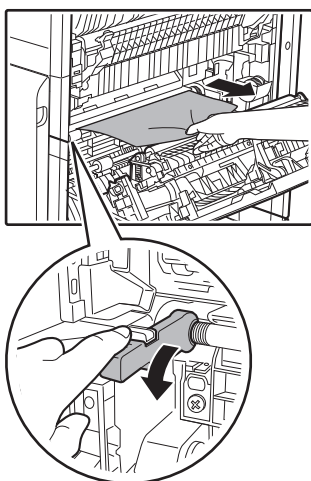

Fjern det fejlindførte papir.

Tryk flere gange på papirfremføringsgrebet for at føre papiret ud. Fjern papiret langsomt, så det ikke rives i stykker.

2

Luk sidelågen.

Meddelelsen forsvinder, og det er igen muligt at udskrive.



- Tryk omkring håndtaget, når du lukker sidelågen.
- Hvis papiret blev revet i stykker, skal du sørge for, at der ikke er nogen afrevne papirstykker tilbage i maskinen.
- Hvis meddelelsen ikke forsvinder, skal du kontrollere endnu en gang, at der ikke er nogen papirstykker tilbage.
- Rør ikke ved, og undgå at beskadige transportbæltet og overføringsrullen, når et papirstop fjernes.
- Vær forsigtig med farve på det fejlagtigt fremførte papir, der endnu ikke er tør – det kan snavse dine hænder eller dit tøj til.



PAPIRSTOP I PAPIRBAKKE 1



Sørg for, at der ikke er noget fejlagtigt fremført papir i bakken, før du trækker den ud.

► [FEJL I FREMFØRINGEN I MASKINEN \(side 23\)](#)

1

Åbn sidelågen, og fjern papirstopet.

► [FEJL I FREMFØRINGEN I MASKINEN \(side 23\)](#)

2

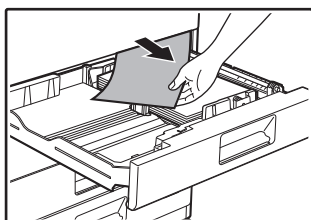

Løft papirbakke 1, træk den ud, og fjern det fejlagtigt fremførte papir.

Pas på ikke at rive det fejlagtigt fremførte papir i stykker, når du fjerner det.

3

Skub papirbakke 1 helt ind.

Skub bakken helt ind.

4

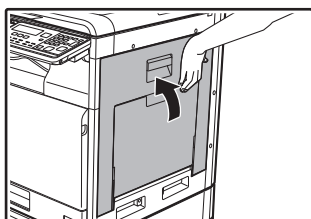

Luk sidelågen.

Meddelelsen forsvinder, og det er igen muligt at udskrive.



- Ved lukning af sidedækslet skal du trykke på håndtaget.
- Hvis meddelelsen ikke forsvinder, skal du kontrollere endnu en gang, at der ikke er nogen papirstykker tilbage.



PAPIRSTOP I PAPIRBAKKE 2 - 4 (Når papirindføringsenhed til 500 ark og bordmodul/2x500 ark papirskuffe er installeret)

1

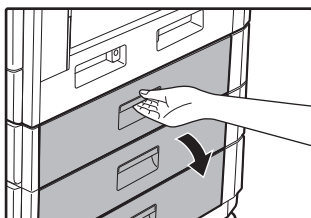

Åbn det nederste sidedæksel.

Tag fat om håndtaget for at åbne det nederste sidedæksel.

2

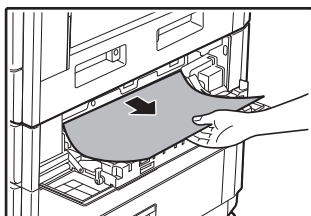

Fjern papirstoppet.

Pas på ikke at rive det fejlagtigt fremførte papir i stykker, når du fjerner det.

3

Luk det nederste sidedæksel.

Meddelelsen forsvinder, og det er igen muligt at udskrive.

4

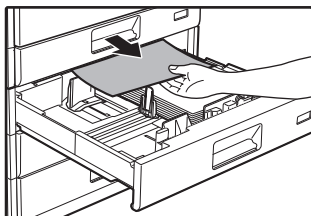

Hvis det fejlfremførte papir ikke kunne ses i trin 2, skal du trække papirbakken ud og fjerne det fejlfremførte papir.

Pas på ikke at rive det fejlagtigt fremførte papir i stykker, når du fjerner det.

5

Luk papirbakken.

Skub bakken helt ind.



Hvis meddelelsen ikke forsvinder, skal du kontrollere endnu en gang, at der ikke er nogen papirstykker tilbage.

SHARP®

SHARP CORPORATION