

Probleemoplossing

Klik op het pictogram van de functie waarover u meer informatie wilt.



ALGEMEEN / KOPIE →

AFDRUKKEN / SCANNEN →

FAXEN →

INDICATORS EN
DISPLAYMELDINGEN →

PAPIERSTORING →

OVER DEZE HANDLEIDING

Deze handleiding bevat informatie over het gebruik van het apparaat en over wat u moet doen als er een probleem optreedt.

Als er een probleem optreedt, raadpleeg dan eerst deze handleiding voor u contact opneemt met de productondersteuning.

Opmerking vooraf

- In deze handleiding wordt ervan uitgegaan dat u bekend bent met het gebruik van een computer en een webbrowser.
- Raadpleeg de handleiding of de online Help-functie van het besturingssysteem of de webbrowser voor informatie over het besturingssysteem of de webbrowser.
- In deze bedieningshandleiding wordt er op de schermen en in de uitleg over procedures aangenomen dat Windows® 10 wordt gebruikt. De schermen kunnen variëren, afhankelijk van de versie van het besturingssysteem of de softwareapplicatie.
- Overall in de handleiding waar de modelnaam "xx-xxxxx" wordt vermeld, kunt u het vervangen door uw modelnaam.
- Deze handleiding is met de grootst mogelijke zorg tot stand gekomen. Voor vragen en opmerkingen over deze handleiding kunt u contact opnemen met uw dealer of met de dichtstbijzijnde erkende servicevertegenwoordiger.
- Dit product heeft strenge kwaliteitscontroles en inspecties ondergaan. In het onwaarschijnlijke geval dat u een defect of probleem ontdekt, kunt u contact opnemen met uw dealer of met de dichtstbijzijnde erkende servicevertegenwoordiger.
- Behoudens voor zover wettelijk verplicht aanvaardt SHARP geen enkele aansprakelijkheid voor fouten die optreden tijdens het gebruik van het product of de opties, defecten die het gevolg zijn van onjuiste bediening van het product en de opties of andere fouten of voor enige schade resulterend uit het gebruik van het product.

Waarschuwing

- De vermenigvuldiging, wijziging of vertaling van de inhoud van deze handleiding zonder voorafgaande schriftelijke toestemming is niet toegestaan, tenzij dit is toegestaan op grond van het auteursrecht.
- De informatie in deze handleiding kan zonder voorafgaande kennisgeving worden gewijzigd.

Afbeeldingen, bedieningspaneel en scherm die in deze handleiding worden weergegeven

De randapparatuur is over het algemeen optioneel. Bij enkele modellen maakt bepaalde randapparatuur echter deel uit van de standaarduitrusting.

In de uitleg in deze handleiding wordt ervan uitgegaan dat de papierinvoerlade voor 500 vellen en de standaard/papierlade van 2x500 vel zijn geïnstalleerd op de BP-20C25.

Voor sommige functies en procedures wordt er in de uitleg vanuit gegaan dat er andere apparatuur is geïnstalleerd dan bovengenoemde apparatuur.

De schermen, berichten en toetsnamen in de handleiding kunnen verschillen van die op de machine als gevolg van verbeteringen en wijzigingen van het product.

INHOUD

OVER DEZE HANDLEIDING	2
Aandachtspunten	4
FOUTEN OPSPOREN	8
INDICATORS EN DISPLAYMELDINGEN	18
ALS UW E-MAIL WORDT TERUGGEZONDEN	19
PAPIERSTORING	20

Als het probleem blijft optreden nadat u de instructies in deze handleiding hebt uitgevoerd...

Als u niet in staat bent een probleem op te lossen met behulp van de oplossingen in deze handleiding, zet u de hoofdschakelaar in de stand "○". Wacht ten minste 10 seconden en zet de hoofdschakelaar vervolgens in de stand ' | ':



Aandachtspunten

Aan-/uitknop en aansluitingen

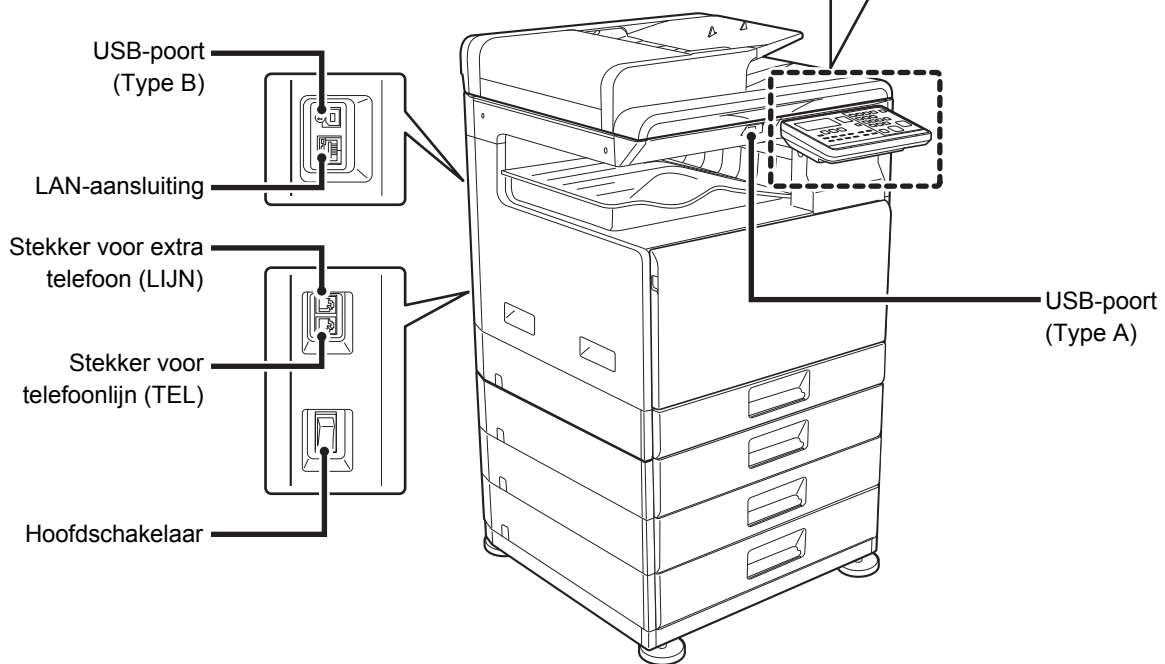
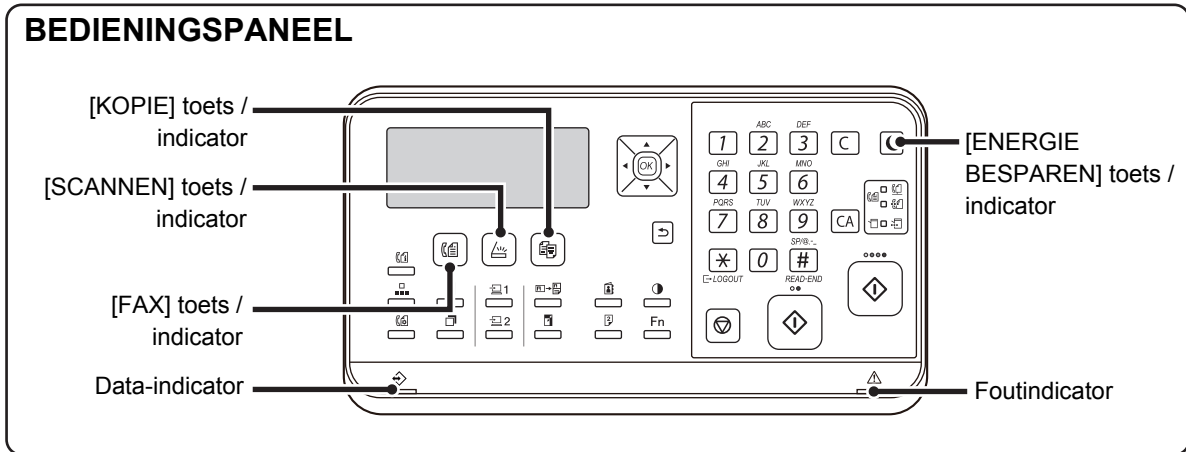

De BP-10C20 heeft geen toets of indicators voor de faxfunctie.



Plaats het origineel

Is het origineel juist geplaatst?

•Automatische documentinvoerenheid

De indicatorlijn niet overschrijden

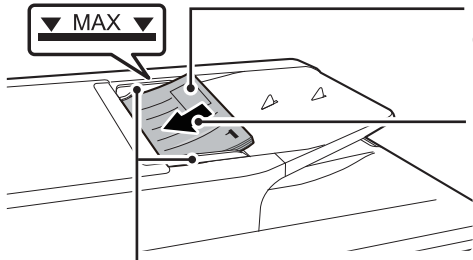

Uitlijnen met de randen en met afdrukszijde naar boven

Volledig invoeren

Op de grootte van het origineel instellen

Als het origineel gevouwen is, verwijder de vouw dan voordat u het origineel plaatst. (Zo voorkomt u dat het papier vastloopt en dat het formaat van het origineel foutief wordt gelezen)

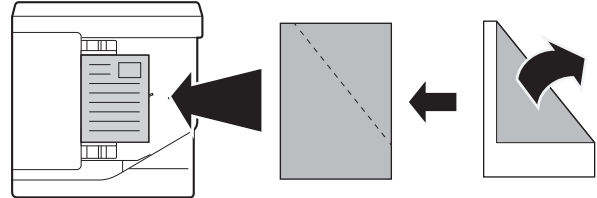

Als het origineel is geniet, moet u de nietjes verwijderen en het papier even goed uitwaaiëren. (Zo voorkomt u problemen bij de invoer van het origineel en scheuren in het origineel en zo voorkomt u tevens dat afgescheurde papiersnippers in de invoerenheid achterblijven.)

•Glasplaat

Plaats het origineel in de hoek linksachter. Als het origineel gevouwen is, verwijder de vouw dan voordat u het origineel plaatst.

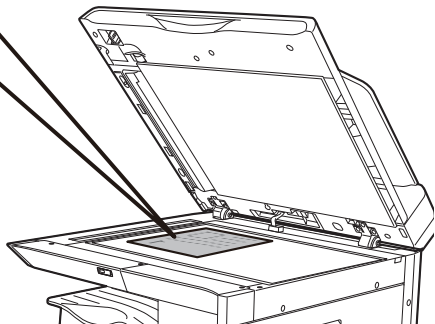
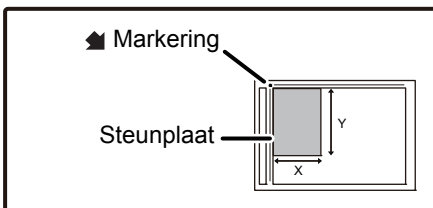



Papier toevoegen

Is het papier juist geplaatst?

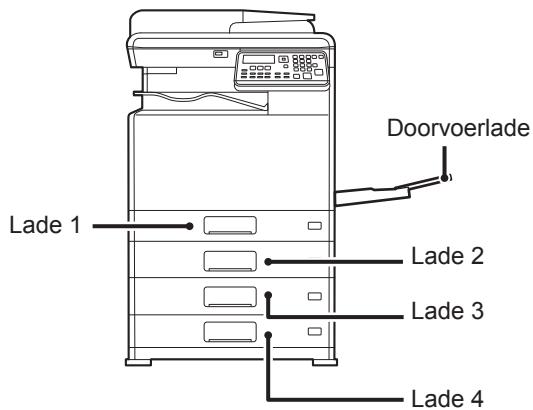

Waaier het papier uit

Waaier het papier goed uit voordat u het laadt.

Het maximaal aantal vellen mag niet worden overschreden en het papier mag niet boven de indicatorlijn uitkomen.

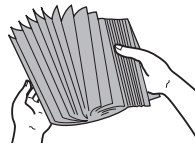

Laad het papier niet zoals hieronder is getoond.



Lade 1

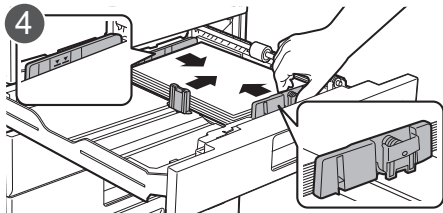
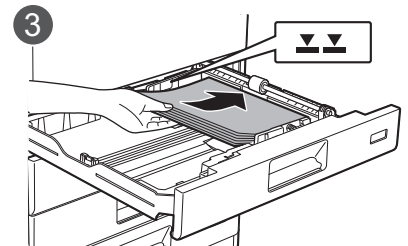
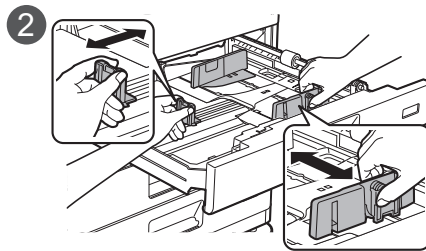
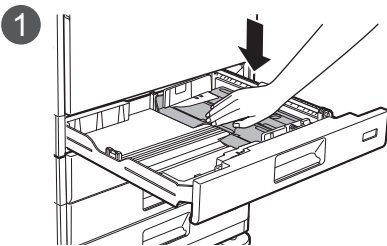

Nadat u het papier geladen hebt, sluit u de geleiders tot de papierbreedte waarbij er geen opening is met de geleiders A en B.

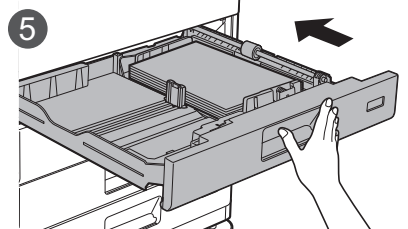

Lade 2 - 4

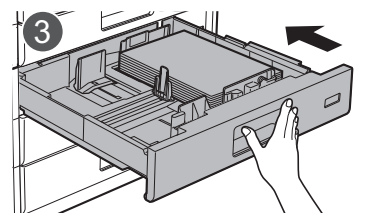
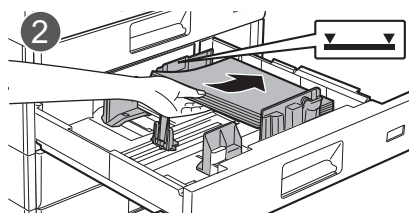
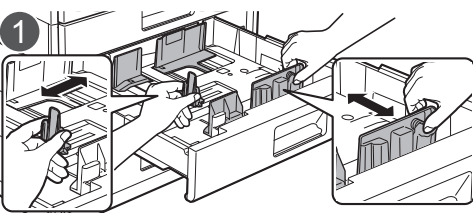

Doorvoerlade

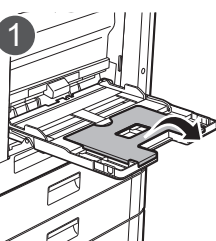

Als u papier laadt met een lengte groter dan 250 mm (9-27/32"), open de verlenglade dan.

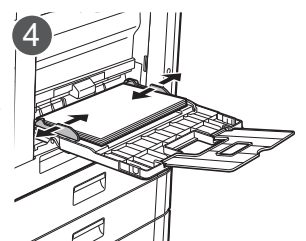
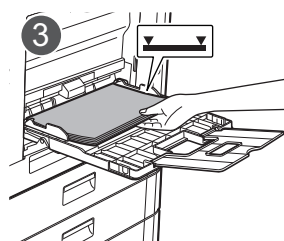
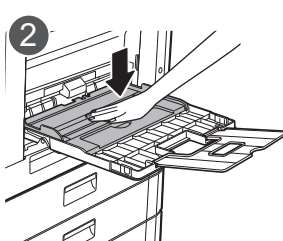



Onderhoud

De automatische documentinvoerenheid en de glasplaat reinigen

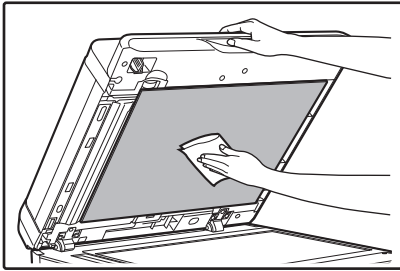

In een tegengestelde single-pass invoereenheid (RSPF)

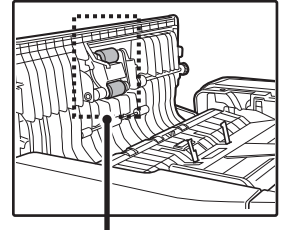
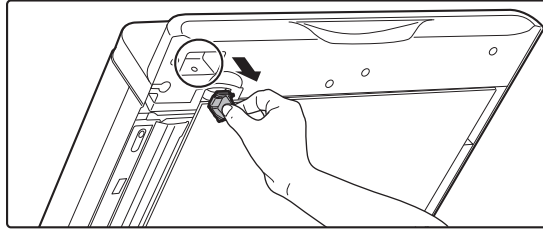

Aanvoerrol van de origineelinvoer

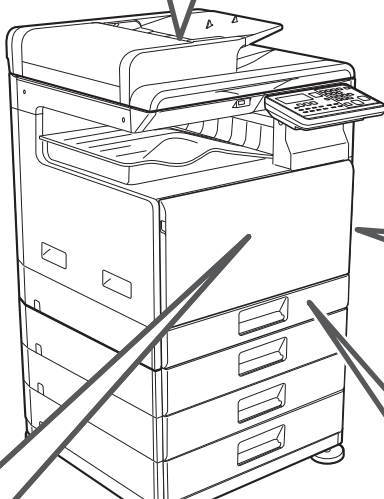
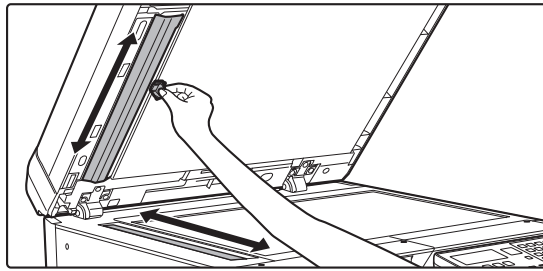
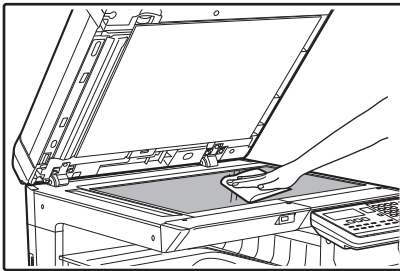

De doorvoerrol reinigen

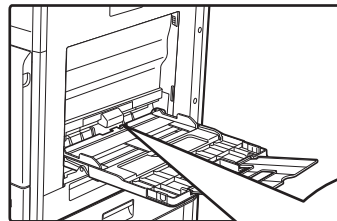

Doorvoerrol

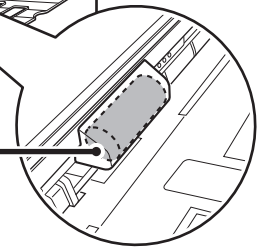

Een tonercartridge verwijderen

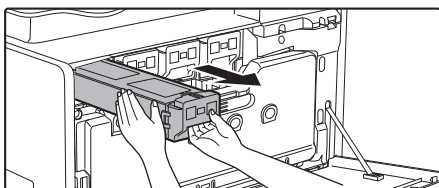
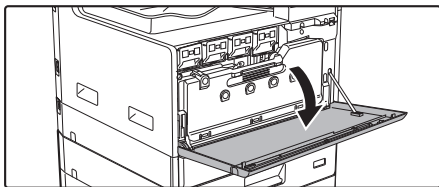

Hoe de doorvoerrol van lade 1 reinigen

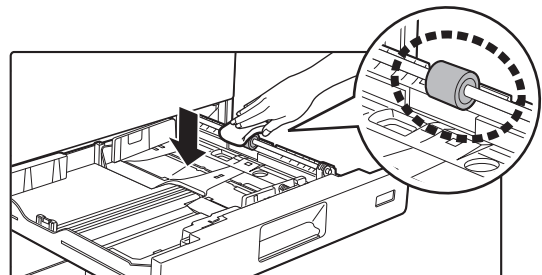



FOUTEN OPSPOREN

Dit hoofdstuk beschrijft probleemoplossing en het verwijderen van vastgelopen papier.

Controleer, als u problemen ondervindt tijdens het gebruik van de machine, de volgende gids voor probleemoplossing voordat u contact opneemt voor service. Zet de hoofdschakelaar uit, haal de stekker uit het stopcontact en neem contact op met uw dealer wanneer u het probleem niet met behulp van deze probleemoplossing kunt verhelpen.

Controleer, als u problemen ondervindt tijdens het gebruik van de machine, de volgende gids voor probleemoplossing voordat u contact opneemt voor service. Vele problemen kunnen eenvoudig door de gebruiker worden opgelost. Zet de stroomschakelaar uit en haal de stekker uit het stopcontact en neem contact op met uw geautoriseerde servicevertegenwoordiger wanneer u het probleem niet met behulp van deze probleemoplossing kunt verhelpen.

_ staat voor een code die bestaat uit cijfers en letters. Geef uw dealer de getoonde code door wanneer u contact opneemt.

NETWERKPROBLEMEN

Probleem	Oorzaak en oplossing
De machine maakt geen verbinding met het netwerk.	De LAN-kabel is niet aangesloten. → Controleer of de LAN-kabel stevig vastzit in de machine en uw computer. Indien noodzakelijk gebruikt de adapter. ▶ Aan-/uitknop en aansluitingen (pagina 4)
	Is de machine geconfigureerd voor gebruik op hetzelfde netwerk als de computer? → Het apparaat kan niet worden gebruikt als het niet is aangesloten op hetzelfde netwerk als de computer, of als het niet is geconfigureerd voor gebruik op het netwerk. Raadpleeg uw netwerkbeheerder voor meer informatie.



MACHINE- EN KOPIEERPROBLEMEN

De onderstaande problemen hebben betrekking op de algemene werking van de machine en het kopiëren.

Probleem	Oorzaak en oplossing
De machine werkt niet.	<p>Het snoer is niet aangesloten op een stopcontact. → Sluit het snoer aan op een geaard stopcontact.</p>
	<p>Hoofdschakelaar UIT. → Zet de hoofdschakelaar op ON. ▶ Aan-/uitknop en aansluitingen (pagina 4)</p>
	<p>De machine is bezig met opwarmen. → De machine heeft enige tijd nodig om op te warmen nadat de schakelaar is ingeschakeld. Terwijl de machine opwarmt, kunnen de kopieerinstellingen geselecteerd worden, maar is kopiëren niet mogelijk. Wacht tot "Klaar v. kopiëren" verschijnt.</p>
	<p>De voor- of zijklep is niet volledig gesloten. → Sluit de voor- of zijklep.</p>
	<p>De machine staat in de automatische uitschakelfunctie. → Wanneer de modus automatisch uitschakelen is geactiveerd, knippert enkel de [ENERGIE BESPAREN] indicator (☾); alle andere indicatoren en het scherm zijn uitgeschakeld. De machine keert terug naar de normale werking wanneer op de [ENERGIE BESPAREN] toets (☾) wordt gedrukt, wanneer een afdruktaak of faxbericht wordt ontvangen of wanneer scannen vanaf een computer wordt gestart. * Behalve wanneer het printgeheugen voor de faxfunctie is geactiveerd.</p>
	<p>Er is een papierstoring opgetreden. ▶ VASTGELOPEN PAPIER VERWIJDEREN (pagina 20)</p>
Machine staat wel aan, maar kopieert niet.	<p>Geen papier meer aanwezig in de papierlade. → Laad papier. ▶ Papier toevoegen (pagina 6)</p>
	<p>→ Druk op de [KOPIE] toets (☐) om de kopieermodus te selecteren. ▶ Aan-/uitknop en aansluitingen (pagina 4)</p>
Kopieën zijn te donker of te licht.	<p>Er werd geen juiste belichting voor het origineel geselecteerd. → Selecteer een geschikt type origineel met de [BELICHTING] toets (☉) en stel de juiste belichting in met de [◀] of [▶] toets. → Als de kopie te licht of te donker is, zelfs als "Auto" is geselecteerd met de [BELICHTING] toets (☉), stel dan het automatische belichtingsniveau bij.</p>
De tekst is onscherp wanneer ik een kopie maak.	<p>Selecteer een geschikte belichting voor het origineel in het belichtingsscherm. → Wijzig de belichting in "Tekst" met de [BELICHTING] toets (☉).</p>
Blanco kopieën.	<p>Het origineel is niet met de bedrukte zijde naar boven in de origineelinvoer of met de bedrukte zijde naar beneden op de glasplaat geplaatst. → Leg het origineel met de bedrukte zijde omhoog in de origineelinvoer of met de bedrukte zijde omlaag op de glasplaat.</p>
Een gedeelte van het beeld is afgesneden of er is te veel witruimte.	<p>Het origineel is niet in de correcte positie geplaatst. → Plaats het origineel in de correcte positie. ▶ Plaats het origineel (pagina 5)</p>
	<p>Het papierformaat in een lade is gewijzigd zonder dat het papierformaat van de lade is gewijzigd. → Stel het papierformaat van de lade in dezelfde positie/formaat in als het in de lade geplaatste papier.</p>



Probleem	Oorzaak en oplossing
<p>Er verschijnen kreukels in het papier of het beeld vertoont bleke plekken.</p>	<p>Formaat en gewicht van het gebruikte papier komt niet overeen met het gedefinieerde bereik. → Gebruik kopieerpapier dat overeenkomt met de gespecificeerde instellingen.</p>
	<p>Het papier is gekreukeld of vochtig. → Gebruik geen gekreukeld of geribbeld papier. Vervang het papier voor droog kopieerpapier. Verwijder het papier uit de papierlade en bewaar het in een zak op een donkere plaats om vochtabsorptie te voorkomen wanneer de machine gedurende langere tijd niet wordt gebruikt.</p>
<p>Papierstoring.</p>	<p>Formaat en gewicht van het gebruikte papier komt niet overeen met het gedefinieerde bereik. → Gebruik kopieerpapier dat overeenkomt met de gespecificeerde instellingen of probeer in dat geval het papertype in te stellen op een type dat iets zwaarder of iets lichter is dan normaal. (Voor normaal papier, schakel normaal papier 1 naar normaal papier 2 of normaal papier 2 naar normaal papier 1.) Afhankelijk van het papertype kan de afdrukkwaliteit worden verbeterd. Neem voor meer informatie contact op met uw dealer of een erkende servicevertegenwoordiger.</p>
	<p>Het papier is gekreukeld of vochtig. → Gebruik geen gekreukeld of geribbeld papier. Vervang het papier voor droog kopieerpapier. Verwijder het papier uit de papierlade en bewaar het in een zak op een donkere plaats om vochtabsorptie te voorkomen wanneer de machine gedurende langere tijd niet wordt gebruikt. ► Aan-/uitknop en aansluitingen (pagina 4)</p>
	<p>Het papier is niet goed geladen. → Verzeker u ervan dat het papier goed geladen is. ► Papier toevoegen (pagina 6)</p>
	<p>Er is een stuk papier achtergebleven in de machine. → Verwijder alle vastgelopen papierdelen.</p>
	<p>Een aantal vellen papier plakken aan elkaar. → Waai het papier goed los voordat u het plaatst.</p>
	<p>Er is een papierstoring opgetreden in de lade. → Draai het papier om (stapel omdraaien of boven-/onderzijde omwisselen) en plaats het opnieuw.</p>
	<p>Er is te veel papier in de papierlade geladen. → Verklein de papierstapel wanneer de papierstapel hoger is dan de hoogte-indicator op de lade en herplaats de stapel zo dat deze onder de hoogte-indicator blijft.</p>
	<p>De geleiders op de handinvoerlade zijn niet aangepast aan de breedte van het papier. → Pas de geleiders aan de breedte van het papier aan. Als de papiergeleider te hard tegen het papier is geduwd, kan een papierstoring optreden. Laat de geleider lichtjes tegen het papier komen.</p>
	<p>De verlenging van de handinvoerlade is niet uitgetrokken. → Als u papier laadt met een lengte groter dan 250 mm (9-27/32"), open de verlenglade dan. ► Papier toevoegen (pagina 6)</p>
<p>De papierinvoerrol van de handinvoerlade is vuil. → Reinig de invoerrol. ► Onderhoud (pagina 7)</p>	
<p>Het Origineel loopt vast (Automatische documentinvoereenheid)</p>	<p>Is er te veel papier geladen in de documentinvoerlade? → Zorg dat de stapel papier in de lade niet boven de indicatorlijn uitkomt.</p>
	<p>Is het origineel van dun papier? → Gebruik de glasplaat voor het scannen van het origineel. Als u de automatische documentinvoereenheid moet gebruiken, gebruikt u [Langz. scanm.] in de toets [SPECIALE FUNCTIE] (F_n) om het origineel te scannen.</p>
	<p>Is de aanvoerrol vuil? (In een tegengestelde single-pass invoereenheid (RSPF)) → Reinig het oppervlak van de aanvoerrol.</p>





Probleem	Oorzaak en oplossing
Kopieën zijn vlekkerig of vuil.	<p>De glasplaat of de onderzijde van de origineelinvoer is vuil. → Reinig deze regelmatig. ► Onderhoud (pagina 7)</p>
	<p>Er zitten vlekken of vegen op het origineel. → Gebruik een schoon origineel.</p>
	<p>Formaat en gewicht van het gebruikte papier komt niet overeen met het gedefinieerde bereik. → Gebruik kopieerpapier dat overeenkomt met de gespecificeerde instellingen of probeer in dat geval het papier type in te stellen op een type dat iets zwaarder of iets lichter is dan normaal. (Voor normaal papier, schakel normaal papier 1 naar normaal papier 2 of normaal papier 2 naar normaal papier 1.) Afhankelijk van het papier type kan de afdrukkwaliteit worden verbeterd. Neem voor meer informatie contact op met uw dealer of een erkende servicevertegenwoordiger.</p>
Er verschijnen witte of zwarte strepen op kopieën.	<p>De scanplaat van de origineelinvoer is vuil. → Reinig de lange, smalle scanplaat. ► Onderhoud (pagina 7)</p>
Papierformaatinstelling van de lade kan niet worden ingesteld.	<p>Druk op de [KOPIE] toets (☰) om de kopieermodus te selecteren.</p>
	<p>Er wordt een kopieer- of printtaak uitgevoerd. → Stel het papierformaat in nadat het kopiëren of afdrucken is beëindigd.</p>
	<p>De machine is tijdelijk gestopt als gevolg van papierstoring. → Verwijder het vastgelopen papier en stel vervolgens het papierformaat in.</p>
Een kopieertaak stopt voortijdig.	<p>De papieruitvoerlade is vol. → Verwijder het uitgevoerde papier in de papieruitvoerlade om het afdrucken te hervatten.</p>
	<p>Geen papier meer aanwezig in de papierlade. → Laad papier.</p>
Het scherm is donker.	<p>De achtergrondverlichting is uit. → Wanneer de achtergrondverlichting uit is, is het apparaat in "Voorverwarming". Druk op eender welke toets op het bedieningspaneel om de voorverwarmfunctie te annuleren.</p>
	<p>[ENERGIE BESPAREN] indicator (☾) knippert. → De machine staat in de automatische uitschakelfunctie. Druk op de [ENERGIE BESPAREN] toets (☾) om normale werking te hervatten.</p>
De verlichting knippert.	<p>Voor de verlichting wordt hetzelfde stopcontact gebruikt als voor de machine. → Sluit de machine op een stopcontact aan dat niet voor andere elektrische apparaten wordt gebruikt.</p>
Het Aangesloten USB-apparaat kan niet worden gebruikt	<p>Is het USB-apparaat compatibel met het apparaat? → Vraag uw dealer of het USB-apparaat compatibel is met het apparaat. U kunt geen USB-apparaten gebruiken die niet compatibel zijn met het apparaat.</p>
	<p>Is het aangesloten USB-apparaat juist herkend? → Wanneer een USB flash drive of ander USB-apparaat is verbonden met het apparaat en correct is herkend, verschijnt "Geheugenapp. is aangesloten." op het scherm. Als het apparaat niet wordt herkend, sluit het dan opnieuw aan.</p>
Raadpleeg de informatie voor klantenondersteuning.	<p>Neem contact op met uw leverancier of de erkende servicevertegenwoordiger.</p>



PRINT- EN SCANPROBLEMEN

Behalve in deze sectie kan er ook informatie over probleemoplossing worden geraadpleegd in de LEESMIJ-bestanden van de softwareprogramma's. Zie de "Handleiding software-installatie" om een LEESMIJ-bestand te bekijken.

Probleem	Oorzaak en oplossing
De machine drukt niet af. (DATA indicator () knippert niet.)	De machine is niet correct met uw computer verbonden. → Controleer beide einden van de printerkabel en zorg ervoor dat u een ononderbroken verbinding heeft. Probeer een andere kabel. Zie "SPECIFICATIES (Starhandleiding)" voor informatie over kabels.
	Er wordt een kopieertaak uitgevoerd. → Wacht totdat de kopieertaak is voltooid.
	In de huidige toepassing is uw machine niet correct geselecteerd voor de printtaak. → Wanneer u "Print" kiest in het menu "File" van een toepassing, moet "SHARP xx-xxxx" zijn geselecteerd in het dialoogvenster "Print" (waarbij XXXX de modelnaam van uw machine is).
	Het printerstuurprogramma werd niet juist geïnstalleerd. → Volg deze stappen en controleer en bekijk of het printerstuurprogramma juist is geïnstalleerd. <ol style="list-style-type: none"> Klik op de "Start" knop → "Instellingen" knop → "Apparaten" → "Printers en Scanner". (In Windows 8.1/Windows Server 2012 klikt u met de rechtermuisknop op de knop [Start], selecteer [Configuratiescherm] → [Apparaten en printers weergeven] of [Apparaten en printers]. In Windows 7/Windows Server 2008 klikt u op de knop [Start], selecteer [Apparaten en printers].) Als het pictogram van het printerstuurprogramma van de "SHARP xx-xxxx" wordt getoond terwijl u nog steeds niet kunt afdrukken, is het printerstuurprogramma mogelijk niet correct geïnstalleerd. Verwijder in zulke gevallen de software en installeer het opnieuw.
	De poortinstelling is niet correct. → Afdrukken is niet mogelijk als de poortinstelling voor het printerstuurprogramma niet correct is. Stel de poort juist in. Raadpleeg Handleiding software-installatie voor meer informatie.
Afdrukken is uitgeschakeld. → Als "Taken annuleren V. ongeldig ACC." wordt ingeschakeld in systeeminstellingen, is afdrukken niet mogelijk. Raadpleeg de beheerder.	
De machine drukt niet af. (DATA indicator () knippert.)	De instellingen voor het ladeformaat zijn op de machine anders dan in het printerstuurprogramma. → Zorg ervoor dat hetzelfde papierformaat voor de lade is ingesteld op de machine en in het printerstuurprogramma. Zie Gebruikershandleiding om de instelling voor het papierformaat van de lade te wijzigen of zie de Handleiding software-installatie om dit in het printerstuurprogramma te wijzigen.
	Het gespecificeerde papierformaat werd niet geladen. → Laad het gespecificeerde papierformaat in de papierlade.
Afdrukken wordt traag uitgevoerd.	Gelijktijdig gebruik van twee of meer softwareprogramma's. → Start het afdrukken na het afsluiten van alle ongebruikte softwareprogramma's.
Er wordt niet in kleur afgedrukt	Selecteer "Auto" of "Color" als kleurmodus. → Windows: de instelling wordt geselecteerd op het tabblad [Hoofd] van de printerdriver. macOS: de instelling voor de kleurmodus wordt geconfigureerd in het menu [Kleur] van het afdrukvenster. In Windows kunt u de instelling configureren op het tabblad [Kwaliteit] van de printerdriver.



Probleem	Oorzaak en oplossing
Het afgedrukte beeld is licht en ongelijk.	Het papier is zodanig geplaatst, dat het afdrukken op de achterzijde van het papier wordt uitgevoerd. → Bepaalde papiersoorten hebben een voor- en achterzijde. Als het papier zodanig is geplaatst, dat het afdrukken op de achterzijde plaatsvindt, zal de toner niet goed aan het papier hechten en wordt er geen goed beeld verkregen.
Het afgedrukte beeld is vuil.	U gebruikt papier dat buiten het gespecificeerde formaat en gewichtsbereik valt. → Gebruik kopieerpapier dat overeenkomt met de gespecificeerde instellingen.
	Formaat en gewicht van het gebruikte papier komt niet overeen met het gedefinieerde bereik. → Gebruik kopieerpapier dat overeenkomt met de gespecificeerde instellingen of probeer in dat geval het papertype in te stellen op een type dat iets zwaarder of iets lichter is dan normaal. (Voor normaal papier, schakel normaal papier 1 naar normaal papier 2 of normaal papier 2 naar normaal papier 1.) Afhankelijk van het papertype kan de afdrukkwaliteit worden verbeterd. Neem voor meer informatie contact op met uw dealer of een erkende servicevertegenwoordiger.
	Het papier is gekreukeld of vochtig. → Gebruik geen gekreukeld of geribbeld papier. Vervang het papier voor droog kopieerpapier. Verwijder het papier uit de papierlade en bewaar het in een zak op een donkere plaats om vochtabsorptie te voorkomen wanneer de machine gedurende langere tijd niet wordt gebruikt. ▶ Aan-/uitknop en aansluitingen (pagina 4)
	U heeft onvoldoende marges in de papierinstellingen van uw toepassing ingesteld. → De onder- en bovenzijde van het papier kunnen vuil worden als de marges buiten het gespecificeerde printkwaliteitsgedeelte wordt ingesteld. → Stel de marges in de softwaretoepassing binnen het gespecificeerde printkwaliteitsgedeelte in.
	Zwarte puntjes of vlekken zichtbaar in de afdruk. → Voer een reiniging van de fuseereenheid uit. De letter "V" wordt afgedrukt op een vel papier en de fuseereenheid wordt gereinigd.
Het afgedrukte beeld is scheef of het loopt weg van het papier.	Het geplaatste papier in de lade is niet hetzelfde formaat als dat gespecificeerd in het printerstuurprogramma. → Controleer of de opties "Paper Size" overeenstemmen met de grootte van het papier dat in de lade is geladen. Als de instelling "Fit To Paper Size" is geactiveerd, zorg er dan voor dat de papiergrootte die is geselecteerd uit de vervolgkeuzelijst dezelfde is als de grootte van het geladen papier.
	De richting van de documentinstelling is niet correct. → Klik op het tabblad "MainAlgemeen" in het installatiescherm van het printerstuurprogramma en controleer of de optie "Image OrientationBeeldrichting" goed is ingesteld.
	Het papier is niet goed geladen. → Verzekeer u ervan dat het papier goed geladen is.
	U heeft de marges voor de in gebruikzijnde toepassing niet correct gespecificeerd. → Controleer de lay-out van de documentmarges en de papiermaatinstellingen voor de toepassing die u gebruikt. Controleer tevens of de printinstellingen correct zijn gespecificeerd, passend bij het papierformaat.
Ik weet niet hoe ik op speciale media (zoals briefkaarten en enveloppen) kan afdrukken	Kopieën maken met de doorvoerlande.



Probleem	Oorzaak en oplossing
Slechte scankwaliteit.	De glasplaat of de onderzijde van de origineelinvoer is vuil. → Reinig deze regelmatig. ▶ Onderhoud (pagina 7)
	Er zitten vlekken of vegen op het origineel. → Gebruik een schoon origineel.
	U heeft geen geschikte resolutie gespecificeerd. → Zorg ervoor dat de resolutie-instelling in het scannerstuurprogramma geschikt is voor het origineel.
	U hebt geen geschikte waarde gespecificeerd voor "B/W ThresholdZ/W Drempelwaarde". → Als u met een TWAINTWAIN-compatibele toepassing scant, moet er een geschikte waarde worden gespecificeerd voor "B/W ThresholdZ/W Drempelwaarde". Een grotere drempelwaarde zorgt voor een donkere uitvoer, terwijl een kleinere drempelwaarde het lichter maakt. Om de drempel automatisch aan te passen klikt u op "Auto ThresholdAuto drempel" op het tabblad "ImageBeeld" van het scherm "ProfessionalProfessioneel".
	De instellingen voor helderheid en contrast zijn niet geschikt. → Als u met een TWAINTWAIN-compatibele toepassing scant en het gescande beeld heeft een onjuiste helderheid of contrast (bijvoorbeeld te helder), klik dan op "Auto Brightness/Contrast AdjustmentAutomatische afstelling van helderheid / contrast" op het tabblad "ColourKleur" van het scherm "ProfessionalProfessioneel". Klik op de knop "Brightness/ContrastHelderheid/Contrast" om de helderheid en het contrast aan te passen terwijl het gescande beeld op het scherm wordt bekeken.
	Het origineel is niet met de bedrukte zijde naar boven in de origineelinvoer of met de bedrukte zijde naar beneden op de glasplaat geplaatst. → Leg het origineel met de bedrukte zijde omhoog in de origineelinvoer of met de bedrukte zijde omlaag op de glasplaat.
Het origineel is niet in de correcte positie geplaatst. → Plaats het origineel in de correcte positie.	
Het beeld kan niet worden gescand.	Uw toepassing is niet TWAINTWAIN-compatibel. → Als uw toepassing niet TWAINTWAIN-compatibel is, is scannen niet mogelijk. Zorg ervoor dat uw toepassing TWAINTWAIN-compatibel is.
	Het scannerstuurprogramma van de machine is niet geselecteerd in uw toepassing. → Zorg ervoor dat het scannerstuurprogramma is geselecteerd in uw TWAINTWAIN-compatibele toepassing.
	U heeft niet alle scanvoorkeuren juist gespecificeerd. → Het scannen van een groot gedeelte bij een hoge resolutie resulteert in een grote hoeveelheid gegevens en lange scantijden. De scanvoorkeuren moeten juist ingesteld worden voor het type origineel dat moet worden gescand, bijv. tekst/tekeningen, foto's.
De ontvanger ontvangt de verstuurde gegevens niet.	Er zit een fout in de opgeslagen bestemmingsinformatie of u hebt een onjuiste bestemming geselecteerd. → Controleer of de juiste bestemmingsinformatie is opgeslagen. Corrigeer eventuele fouten. * Als zending per e-mail (Scannen naar E-mail-mail) niet succesvol is, wordt er mogelijk een foutbericht zoals "Onverzonden bericht" gestuurd naar het ingestelde e-mailadres van de beheerder. Deze informatie kan nuttig zijn om de oorzaak van het probleem op te sporen.



Probleem	Oorzaak en oplossing
De ontvanger ontvangt geen gegevens die per e-mail zijn verzonden (Scannen naar E-mail).	Controleer de webpagina om te zien of een limiet is ingesteld voor het formaat van afbeeldingbestanden die worden verzonden met Scannen naar E-mail (de standaardfabrieksinstelling is "Onbeperkt"). U kunt een limiet instellen tussen 1 MB en 10 MB. Overleg met de beheerder van de webpagina wat een geschikte limiet is.
	De beheerder van de mailservers kan een beperking instellen op de hoeveelheid gegevens die kan worden verzonden in één e-mailverzending. Ook al blijft de bestandsgrootte binnen de hierboven beschreven limiet, als het de limiet van de mailserversbeheerder overschrijdt, wordt het bestand niet afgeleverd bij de ontvanger. Verminder de hoeveelheid gegevens die wordt verzonden in de e-mailverzending (verklein het aantal gescande pagina's). (Vraag de mailserversbeheerder wat de gegevenslimiet is voor één e-mail.)
Transmissie duurt lang.	Wanneer het een grote hoeveelheid afbeeldingsinformatie betreft, is het gegevensbestand eveneens groot en zal de transmissie langere tijd duren.
De [KLEUR START] of de indicator [Z/W START] brandt niet in de modus USB Geheugen Scan.	Het USB-geheugen wordt niet herkend of is niet geplaatst of een ander apparaat dan het USB-geheugen is in de USB-poort geplaatst. → Controleer de USB-poort.
"Controleer USB geheugen." wordt weergegeven op het display tijdens USB Geheugen Scan.	Een ander apparaat dan het USB-geheugen is in de USB-poort geplaatst, het USB-geheugen is tegen schrijven beveiligd of het werd verwijderd tijdens USB Geheugen Scan. → Controleer uw USB-geheugenapparaat en gebruik het op juiste wijze.
"Geheugen vol Opdracht gewist" wordt weergegeven op het display tijdens USB Geheugen Scan.	Het geheugen van het USB-apparaat is vol. → Gebruik het USB-apparaat met voldoende geheugen.



FAXPROBLEMEN

Als u een probleem met de faxfunctie waarneemt, controleer dan eerst de volgende tabel.

Probleem	Oorzaak en oplossing
De machine werkt niet.	Staat de hoofdschakelaar aan? → Zet de hoofdschakelaar op ON. ► Aan-/uitknop en aansluitingen (pagina 4)
	Verschijnt er een foutmelding op de display? → Wis de fout zoals aangeven in de melding.
Kiezen is niet mogelijk.	Is de juiste kies mode ingesteld voor uw lijn? → Controleer uw lijn en stel de juiste kies mode in. ► Aan-/uitknop en aansluitingen (pagina 4)
	Is de telefoonkabel goed aangesloten? → Controleer de aansluitingen.
	Staat de machine in faxmodus? → Druk op de [FAX] toets () om de machine in faxmodus te zetten.
Kan geen fax verzenden.	Bevindt er zich papier in de ontvangende faxmachine? → Neem contact op met de operator van het ontvangende faxapparaat.
	Is de ontvangende machine klaar om te ontvangen? → Neem contact op met de operator van het ontvangende faxapparaat.
	Gebruikt u een geschikt origineelformaat? → Controleer de verzendbare formaten.
	Is het origineelformaat correct gedetecteerd? → Controleer het formaat van het origineel.
	Het bericht "Lezen afgebroken. A.U.B. Herhaal verzend operatie." verschijnt. → Als u probeert te verzenden terwijl de melding "Op warmen" verschijnt, kan de verzending niet correct plaatsvinden. Herhaal de verzending.
Het verzonden beeld wordt aan de ontvangende zijde blanco afgedrukt.	Was het origineel zo geplaatst dat de correcte zijde gescand is? → Zorg ervoor dat het origineel zo geplaatst is dat de correcte zijde gescand wordt.
	Als de ontvangende machine thermisch papier gebruikt, was het thermische papier met de verkeerde kant naar buiten geplaatst? → Neem contact op met de operator van het ontvangende faxapparaat.
Het verzonden beeld is vervormd.	Waren de telefoonverbindingcondities slecht vanwege onweer of andere redenen? → Probeer de verzending opnieuw.
	Zijn resolutie- en belichtinginstellingen correct? → Controleer de resolutie- en belichtinginstellingen.
Er verschijnen witte of zwarte strepen op het verzonden beeld.	Is de glasplaat of de scanplaat voor de origineelinvoer (het lange smalle glas) vuil? → Reinig de glasplaat of de scanplaat voor de origineelinvoer. ► Onderhoud (pagina 7)
Verzending vindt niet op het gedefinieerde tijdstip plaats.	Is de klok van de machine op de juiste tijd ingesteld? → Stel de klok van de machine op de juiste tijd in.



Probleem	Oorzaak en oplossing	
<p>Afdrukken vindt niet plaats na ontvangst.</p>	<p>Verschijnt er een foutmelding met betrekking tot papier bijvullen, toner bijvullen of een papierstoring? (Dit betekent dat afdrukken niet mogelijk is.) → Herstel afdrukfunctie zoals aangegeven in de melding. Het afdrukken begint.</p>	
	<p>Is de doorstuuroptie (functie Inkomende routing) ingeschakeld voor een ontvangen fax? → Vraag uw beheerder als u een ontvangen fax wilt afdrukken. Wanneer de functie Inkomende routing is ingeschakeld, worden ontvangen faxen automatisch naar een opgegeven adres doorgestuurd. Als "Afdrukken bij fouten" is geselecteerd wanneer de functie Inkomende routing is ingeschakeld, worden ontvangen faxen alleen afgedrukt wanneer een fout optreedt.</p>	
	<p>Hebt u papier geplaatst met een ander formaat dan wat kan worden afgedrukt door faxontvangst? → Als ander papier dan het volgende formaat geladen is in het apparaat, kan er niet worden afgedrukt zelfs als er een fax is ontvangen.</p> <ul style="list-style-type: none"> • Land of gebied van AB-type: A5R, B5, B5R, 8-1/2"x11", 8-1/2"x11"R, A4, A4R, 8-1/2"x13", 8-1/2"x13-2/5", 8-1/2"x13-1/2", B4, en A3 • Land of gebied van Inch-type: 5-1/2"x8-1/2", 8-1/2"x11", 8-1/2"x11"R, A4, A4R, 8-1/2"x13", 8-1/2"x13-2/5", 8-1/2"x14", en 11"x17" 	
<p>Een ontvangen faxbericht wordt blanco afgedrukt.</p>	<p>Is de verkeerde kant van het origineel gescand in de verzendende machine? → Neem contact op met de operator van het verzendende faxapparaat.</p>	
<p>Het ontvangen beeld is vaag.</p>	<p>Is het origineel vaag? → Vraag de andere partij de fax opnieuw te sturen met een juiste belichtinginstelling.</p>	
<p>Het ontvangen beeld is vervormd.</p>	<p>Waren de telefoonverbindingcondities slecht vanwege onweer of andere redenen? → Vraag de andere partij het faxbericht opnieuw te versturen.</p>	
<p>Telefoon</p>	<p>Geen kiestoon te horen door de speaker.</p>	<p>Is het volume ingesteld op "Laag"? → Stel het volume in op "Middel" of "Hoog".</p>
	<p>De machine belt niet.</p>	<p>Is het belvolume uitgeschakeld? → Stel het belvolume in op "Laag", "Middel", of "Hoog".</p>
	<p>Kiezen is niet mogelijk.</p>	<p>Is de telefoonkabel goed aangesloten? → Controleer de aansluitingen.</p>



INDICATORS EN DISPLAYMELDINGEN

Als één van de volgende meldingen verschijnt, neemt u onmiddellijk actie en volgt u de instructies in de melding.

Melding	Oplossing
Onderhoud	Het is tijd voor regelmatig onderhoud. Neem contact op met uw service leverancier.
Onderhoud nodig. Bel voor service.	Onderhoud spoedig vereist. Neem contact op met uw service leverancier.
⚠ Bel om service. *-*-*	Zet de stroom uit en vervolgens weer aan. Als hierdoor het bericht niet verdwijnt, noteer dan de 2-cijferige hoofdcode en de 2-cijferige subcode ("*-*-*"), zet de stroom uit en neem onmiddellijk contact op met een erkend servicebedrijf.
Laag Tonerniveau (Vervang de cassette niet, voor dit vereist is)	Toner cartridge moet spoedig worden vervangen.
⚠ Controleer de toner cartridge.	Controleer of de toner cartridge correct is geplaatst.
Vervang de tonercassette.	Vervang de toner cartridge zoals uitgelegd in de Gebruikershandleiding. Voor gedetailleerde informatie, zie de Gebruikershandleiding.
⚠ Vervang bak v afvaltoner.	Vervang de toneropvangbak. Zie de Gebruikershandleiding voor gedetailleerde informatie.
⚠ Verwijder papier uit de uitvoerlade.	Het aantal bladen in de uitvoerlade heeft de grens bereikt. Verwijder het papier. Nadat het papier verwijderd is, drukt u op de toets [KLEUR START] of de toets [Z/W START] als u kopieert, of op de toets OK als u afdrukt.
⚠ Laad in lade. <*>.	Het gedefinieerde papierformaat voor de lade verschilt van het huidige formaat.
Controleer USB geheugen.	Controleer het volgende: <ul style="list-style-type: none"> • Controleer of het USB-geheugen niet tegen schrijven is beveiligd. • Controleer of de bestandsnamen in het USB-geheugen niet langer zijn dan 256 tekens per bestand. • Controleer of het USB-geheugen niet defect is.
Geheugen is vol. Taak gestopt.	Controleer of er op het USB-geheugen voldoende ruimte vrij is voor de hoeveelheid gegevens van de scan.

<*>: Ladenummer

<-*-*>: Formaat van het te laden papier

Als een van de volgende foutcodes in het display verschijnt als communicatiefout bij het verzenden van het gescande beeld, volg dan de hieronder beschreven oplossing.

Foutcode	Oplossing
CE-00	Zet de stroom uit en vervolgens weer aan. Raadpleeg uw netwerkbeheerder om na te gaan of er geen problemen zijn met het netwerk of de server. Als de fout niet is verholpen na het uit- en weer inschakelen, zet dan de stroomschakelaar uit en neem contact op met uw dealer.
CE-02 CE-04	Het gescande beeld is niet verzonden omdat er geen verbinding kon worden gemaakt met de server. Controleer of de instellingen van de SMTP-server* ¹ of de bestemmingen voor scannen naar FTP in de webpagina correct zijn.* ²
CE-03	Het gescande beeld is niet verzonden omdat de server bezet was of omdat er te veel verkeer op de lijn was. Wacht even en probeer het opnieuw.
CE-05	Het gescande beeld is niet verzonden omdat de directory van de als bestemming gebruikte FTP-server niet correct was. Zorg ervoor dat in de webpagina de juiste gegevens zijn opgegeven voor de FTP-server.* ²
CE-06	Scangegevens kunnen niet worden verzonden omdat het e-mailadres dat in de bestemmingslijst is opgeslagen niet klopt. Controleer of de opgeslagen bestemmingsinformatie correct is.* ²
CE-09	Het bestand met het gescande beeld overschrijdt de limiet die in de webpagina is ingesteld bij "Maximum formaat van de E-mail bijlage". Verklein het aantal pagina's in het bestand of wijzig de limiet bij "Maximum formaat van de E-mail bijlage". Mogelijk is de limiet voor de bestandsgrootte van de e-mailserver overschreden. Maak het origineel minder groot of wijzig de resolutie of kleurmodus om het bestand met de scan kleiner te maken. ³



Foutcode	Oplossing
CE-11	Het geheugen raakt vol tijdens het scannen. Scan minder pagina's, verlaag de resolutie of wijzig de kleurmodus zodat het bestand kleiner wordt en scan vervolgens opnieuw. ³

- *1 Zie Gebruikershandleiding (Instellingen internetpagina) voor meer informatie.
- *2 Zie Gebruikershandleiding (Registratie adresboek) voor meer informatie.
- *3 Zie Gebruikershandleiding voor meer informatie.

ALS UW E-MAIL WORDT TERUGGEZONDEN

Als Scannen naar E-mail niet goed wordt verzonden, ontvangt u een e-mail op het antwoordadres dat is ingesteld in de SMTP-server om dit te melden. Lees deze e-mail, ga na wat de oorzaak van de fout is. Herhaal de verzending.



PAPIERSTORING

VASTGELOPEN PAPIER VERWIJDEREN

Wanneer er een papierstoring optreedt tijdens het kopiëren, verschijnt de melding " ⚠ Verwijder pap." " ⚠ Verwijder papier." met de locatie van de papierstoring.

Controleer de plaats van de papierstoring en verwijder het vastgelopen papier.



Het papier kan scheuren wanneer u het verwijderd. Zorg er in zulke gevallen voor dat alle papierdelen uit de machine worden verwijderd.

Bevestig eerst de locatie van de papierstoring.

(Zie hieronder)

[pagina 23](#)

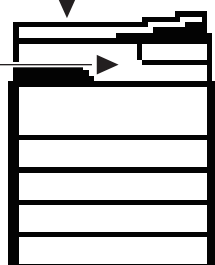

[pagina 23](#)

[pagina 27](#)

[pagina 28](#)

[pagina 28](#)

[pagina 28](#)

PAPIERSTORING IN DE ORIGINEELINVOER

1

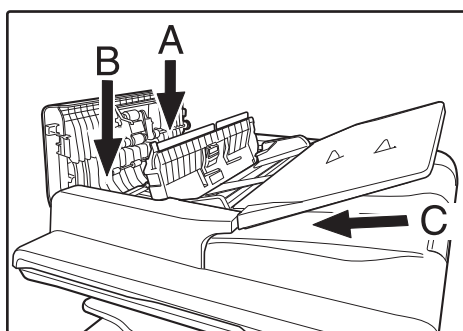

Verwijder het vastgelopen origineel.

Verwijder het origineel uit de origineelinvoer. Controleer de gedeelten A, B en C die in de afbeelding links worden getoond (zie ook de volgende pagina) en verwijder het vastgelopen origineel.

• Gedeelte A

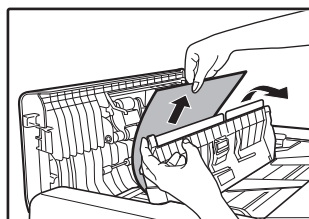
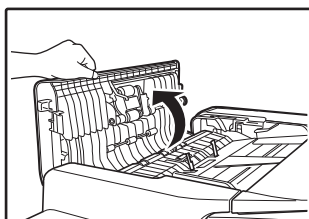

Duw de ontgrendelingshendel omhoog en verwijder het vastgelopen origineel uit de origineelinvoerlade. Trek de ontgrendelingshendel omlaag.



- **Gedeelte B**

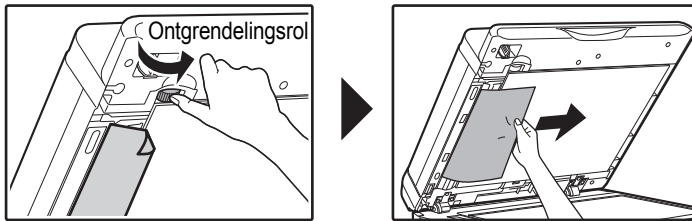

Open de origineelinvoer en draai de ontgrendelingsrol in de richting van de pijl om het origineel naar buiten te laten komen. Als u het origineel niet kunt verwijderen, probeer het dan via gedeelte C.

- **Gedeelte C**

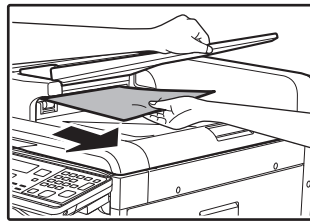

Verwijder het vastgelopen origineel uit het uitvoergedeelte.

2

Plaats het aantal originelen dat in de display wordt aangegeven door het getal terug in de origineelinvoerlade en druk op de toets [KLEUR START] of de toets [Z/W START].

Het kopiëren wordt hervat vanaf de originelen die nog resteerden toen de storing optrad.



PAPIERSTORING IN DE HANDINVOERLADE

1

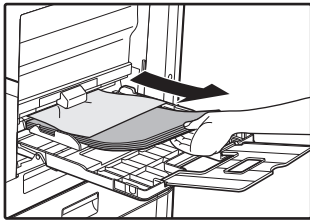

Verwijder al het eventueel resterend papier uit de handinvoer.

2

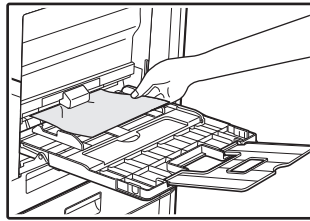

Verwijder het vastgelopen papier voorzichtig uit de doorvoerlade.

3

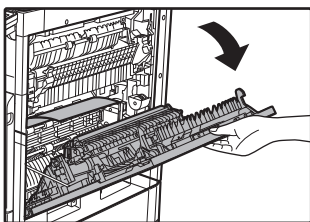

Grijp de hendel voor het openen/sluiten van de zijklep, en open de zijklep voorzichtig.

4

Draai aan de papierdoorvoerknop en laat het papier naar buiten komen.

► [Papierstoring in het papierinvoergedeelte A \(pagina 24\)](#)

5

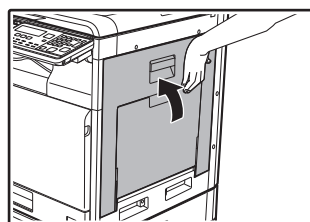

Sluit de zijklep en open de doorvoerlade.

Het bericht zal worden gewist en u kunt kopiëren.



PAPIERSTORING IN DE MACHINE

Als u vastgelopen papier uit het binnenwerk van de machine wilt verwijderen, open dan de zijklep, controleer of de storing is opgetreden in "A", "B", "C" or "D" hieronder en volg verder de procedure voor het verwijderen van vastgelopen papier.

1

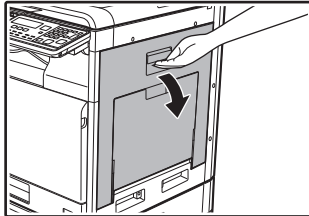

Open de handvoerlade en de zijklep.



Als er papier achterblijft in de handinvoer, moet u dit verwijderen.

► [PAPIERSTORING IN DE HANDINVOERLADE \(pagina 22\)](#)

2

Controleer de vastgelopen locatie. Verwijder het vastgelopen papier volgens de instructies voor elke locatie, zoals afgebeeld in de onderstaande afbeelding.

Gebied B

Als het vastgelopen papier hier zichtbaar is, ga naar [Papierstoring in het fuseergedeelte B \(pagina 25\)](#).

Gebied A

Als het papier hier is vastgelopen, ga naar [Papierstoring in het papierinvoergedeelte A \(pagina 24\)](#).

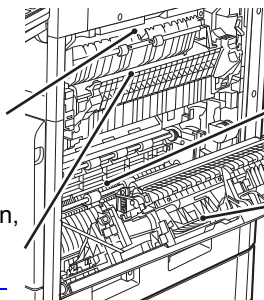

Gebied D

Als het papier hier is vastgelopen, ga naar [Papierstoring in het transportgedeelte D \(pagina 26\)](#).

Gebied C

Als het papier hier is vastgelopen, ga naar [Papierstoring in het transportgedeelte C \(pagina 26\)](#).



Papierstoring in het papierinvoergeedeelte A

1

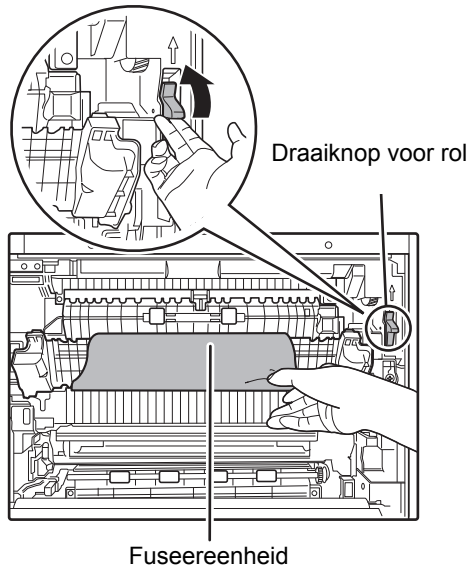

Verwijder voorzichtig het vastgelopen papier. Draai de draaiknop van de rollen in de richting van de pijl om het vastgelopen papier te verwijderen.

Zorg ervoor dat het papier niet scheurt tijdens het verwijderen.



De fuseereenheid is heet. Raak de fuseereenheid niet aan tijdens het verwijderen van vastgelopen papier. Dit kan brandwonden of letsel veroorzaken.



Wanneer u vastgelopen papier verwijdert, mag u de transportband en de transferrol niet aanraken of beschadigen.

2

Sluit de zijklep.

Het bericht zal worden gewist en u kunt kopiëren.



- Druk bij het sluiten van de zijklep op de hendel.
- Als de melding niet verdwijnt, kijkt u opnieuw om er zeker van te zijn dat er geen papier is achtergebleven.



Papierstoring in het fuseergedeelte B

1

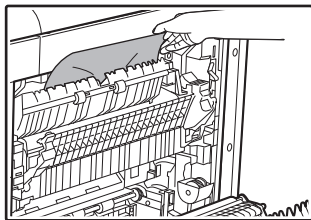

Verwijder het vastgelopen papier.

Zorg ervoor dat het papier niet scheurt tijdens het verwijderen.



De fuseereenheid is heet. Raak de fuseereenheid niet aan tijdens het verwijderen van vastgelopen papier. Dit kan brandwonden of letsel veroorzaken.



- Wanneer u vastgelopen papier verwijdert, mag u de transportband en de transferrol niet aanraken of beschadigen.
- Zorg ervoor dat het vastgelopen papier of de losse toner niet uw handen of kleren bevuilt.

2

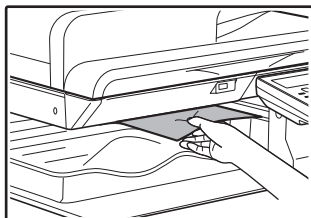

Als het vastgelopen papier niet kan worden verwijderd, moet u het papier verwijderen door het in het papieruitvoergedeelte te trekken.

Zorg ervoor dat het papier niet scheurt tijdens het verwijderen.

3

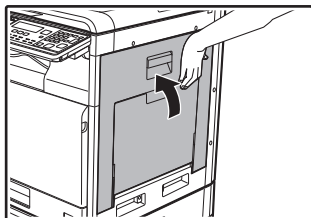

Sluit de zijklep.

Het bericht zal worden gewist en u kunt kopiëren.



- Druk bij het sluiten van de zijklep de hendel naar beneden.
- Zorg ervoor dat er geen stukken papier achterblijven in de machine wanneer het papier scheurt.
- Als de melding niet verdwijnt, kijkt u opnieuw om er zeker van te zijn dat er geen papier is achtergebleven.



Papierstoring in het transportgedeelte C

1

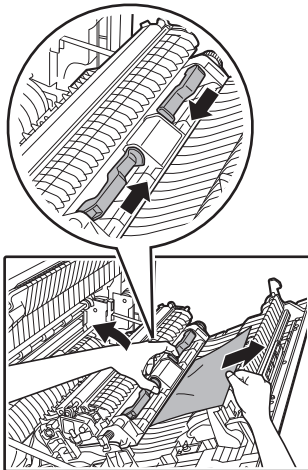

Verwijder het vastgelopen papier.

Pak en til de transporthendel omhoog, en verwijder het vastgelopen papier langzaam zodat het niet scheurt.

2

Zet de duplextransporthendel terug en sluit de zijklep.

Het bericht zal worden gewist en u kunt kopiëren.



- Druk bij het sluiten van de zijklep op de hendel.
- Zorg ervoor dat er geen stukken papier achterblijven in de machine wanneer het papier scheurt.
- Als de melding niet verdwijnt, kijkt u opnieuw om er zeker van te zijn dat er geen papier is achtergebleven.

Papierstoring in het transportgedeelte D

1

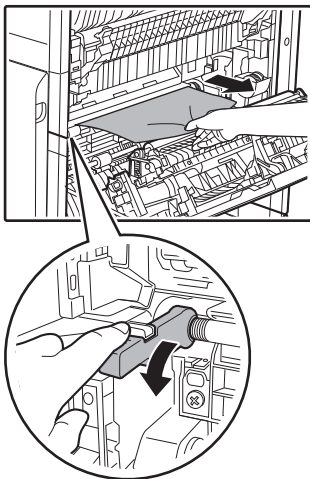

Verwijder het vastgelopen papier.

Druk verschillende keren op de papieraanvoerhendel om het papier uit te werpen. Verwijder het papier langzaam zodat het niet scheurt.

2

Sluit de zijklep.

Het bericht zal worden gewist en u kunt kopiëren.



- Druk bij het sluiten van de zijklep op de hendel.
- Zorg ervoor dat er geen stukken papier achterblijven in de machine wanneer het papier scheurt.
- Als de melding niet verdwijnt, kijkt u opnieuw om er zeker van te zijn dat er geen papier is achtergebleven.
- Wanneer u vastgelopen papier verwijdert, mag u de transportband en de transferrol niet aanraken of beschadigen.
- Zorg ervoor dat het vastgelopen papier of de losse toner niet uw handen of kleren bevuilt.



PAPIERSTORING IN PAPIERLADE 1



Verzeker u ervan dat er geen vastgelopen papier aanwezig is in de papierlade voordat u deze uittrekt.

► [PAPIERSTORING IN DE MACHINE \(pagina 23\)](#)

1

Open de zijklep en verwijder het vastgelopen papier.

► [PAPIERSTORING IN DE MACHINE \(pagina 23\)](#)

2

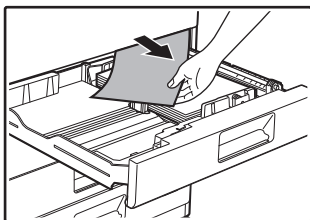

Til de papierlade 1 omhoog en trek deze eruit en verwijder het vastgelopen papier.

Zorg ervoor dat het papier niet scheurt tijdens het verwijderen.

3

Druk de papierlade 1 volledig terug in de machine.

Druk de lade volledig terug in de machine.

4

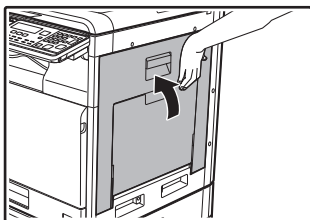

Sluit de zijklep.

Het bericht zal worden gewist en u kunt kopiëren.



- Druk bij het sluiten van de zijklep de hendel naar beneden.
- Als de melding niet verdwijnt, kijkt u opnieuw om er zeker van te zijn dat er geen papier is achtergebleven.



PAPIERSTORING IN PAPIERLADE 2 - 4 (Wanneer de papierinvoerlade voor 500 vellen, en standaard/papierlade van 2x500 vel zijn geïnstalleerd)

1

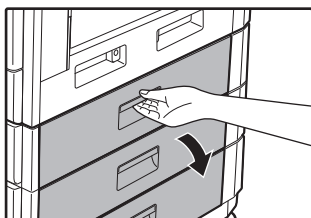

Open de onderste zijklep.

Pak de hendel om de onderste zijklep te openen.

2

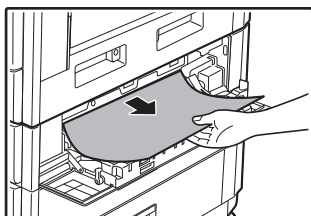

Verwijder het vastgelopen papier.

Zorg ervoor dat het papier niet scheurt tijdens het verwijderen.

3

Sluit de onderste zijklep.

Het bericht zal worden gewist en u kunt kopiëren.

4

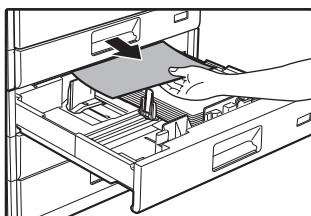

Indien er in stap 2 geen vastgelopen papier werd gevonden, trekt u de lade eruit en verwijdert u het vastgelopen papier.

Zorg ervoor dat het papier niet scheurt tijdens het verwijderen.

5

Sluit de papierlade.

Druk de lade volledig terug in de machine.



Als de melding niet verdwijnt, kijkt u opnieuw om er zeker van te zijn dat er geen papier is achtergebleven.

SHARP®

SHARP CORPORATION