

## Rozwiązywanie problemów

Kliknij ikonę funkcji, o której chcesz uzyskać więcej informacji.



WSPÓLNE/KOPIA →

DRUKOWANIE/  
SKANOWANIE →

WSKAŹNIKI I KOMUNIKATY  
NA EKRANIE →

ZACIĘCIE PAPIERU →

# Przedmowa

## O INSTRUKCJI

Niniejsza instrukcja zawiera informacje dotyczące obsługi urządzenia i sposobów postępowania w przypadku problemów.

Jeśli pojawi się problem, przed kontaktem z centrum pomocy technicznej należy zapoznać się z niniejszą instrukcją.

### Uwaga

- Autorzy niniejszej instrukcji przyjęli założenie, że osoby, które instalują i korzystają z opisywanego produktu, posiadają praktyczną wiedzę z zakresu obsługi komputera i korzystania z przeglądarki internetowej.
- Informacje o systemie operacyjnym i przeglądarce internetowej można znaleźć w instrukcji systemu operacyjnego, instrukcji obsługi przeglądarki internetowej lub w Pomocy online.
- Zawarte w niniejszej instrukcji zrzuty ekranu i objaśnienia procedur zakładają, że użytkownik korzysta z systemu Windows® 10. Ekran mogą się różnić w zależności od wersji systemu operacyjnego lub używanej aplikacji.
- Gdy w niniejszej instrukcji występuje nazwa modelu "xx-xxxx", należy zastąpić ją swoją nazwą modelu.
- Instrukcję przygotowano z zachowaniem należytej staranności. Uwagi i wątpliwości dotyczące instrukcji można zgłaszać sprzedawcy lub w najbliższym autoryzowanym punkcie serwisowym.
- Produkt poddano dokładnym procedurom sprawdzającym i kontroli jakości. Jeśli mimo to wykryta zostanie wada lub wystąpi inny problem, skontaktuj się ze sprzedawcą lub najbliższym autoryzowanym punktem serwisowym.
- Oprócz przypadków przewidzianych przez prawo SHARP nie jest odpowiedzialny za usterki powstałe w czasie użytkowania urządzenia lub jego opcji bądź usterki spowodowane nieprawidłową obsługą urządzenia i jego opcji lub za jakiegokolwiek uszkodzenia powstałe w czasie użytkowania urządzenia.

### Ostrzeżenie

- Kopiowanie, przetwarzanie i tłumaczenie treści niniejszej instrukcji bez wcześniejszej pisemnej zgody jest zabronione, o ile nie zezwalają na nie przepisy prawa autorskiego.
- Wszystkie informacje zawarte w niniejszej instrukcji mogą zostać zmienione bez uprzedniego powiadomienia.

### Ilustracje, panel operacyjny i wyświetlacz opisane w instrukcji

Urządzenia peryferyjne są zwykle wyposażeniem opcjonalnym, ale w niektórych modelach pewne urządzenia peryferyjne są wyposażeniem standardowym.

Wyjaśnienia w niniejszej instrukcji przyjmują, że podajnik papieru na 500 arkuszy oraz podstawa/kaseta na 2 x 500 arkuszy są zamontowane w modelu BP-20M31.

W przypadku niektórych funkcji i procedur w objaśnieniach założono, że zainstalowane są urządzenia inne, niż podane powyżej.

Ze względu na zmiany i poprawki wprowadzane w urządzeniu niektóre ekrany, komunikaty i nazwy przycisków w instrukcji mogą się nieco różnić od elementów urządzenia.

# SPIS TREŚCI

O INSTRUKCJI.....	2
O czym należy pamiętać.....	4
ROZWIĄZYWANIE PROBLEMÓW .....	8
WSKAŹNIKI I KOMUNIKATY NA EKRANIE.....	16
JEŚLI POCZTA E-MAIL JEST ZWRACANA DO NADAWCY.....	17
ZACIĘCIE PAPIERU .....	18

## **Jeśli problem się utrzymuje nawet po wykonaniu czynności przedstawionych w niniejszej instrukcji...**

Jeśli przy pomocy tej instrukcji nie można rozwiązać występującego problemu, należy przełączyć główny włącznik zasilania do pozycji "○". Poczekaj przynajmniej 10 sekund, a następnie ustaw główny włącznik zasilania w pozycji " | ".



# O czym należy pamiętać

## Rozmieszczenie przełącznika zasilania i gniazd

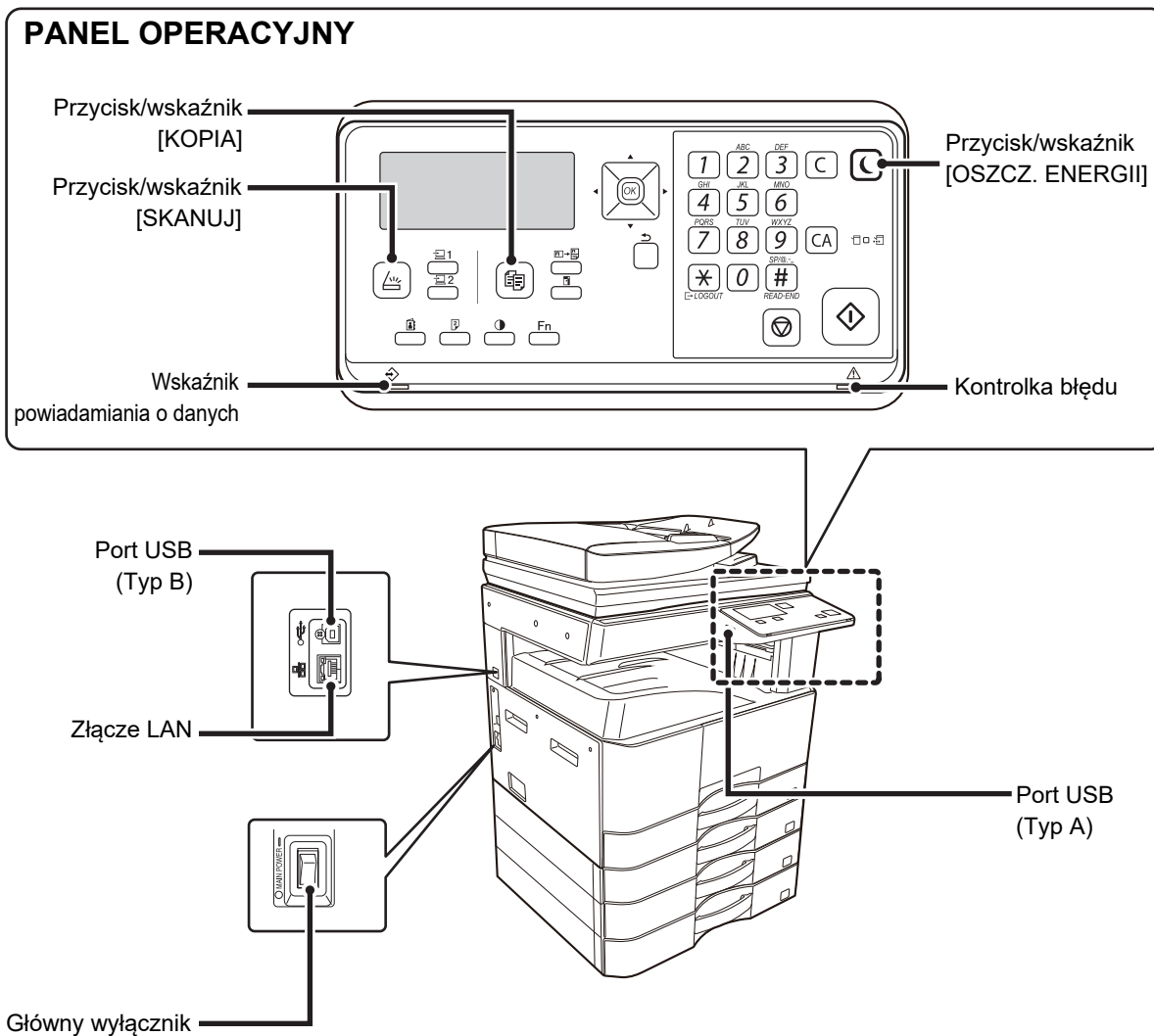



# Ułóż oryginał

## Czy oryginał jest poprawnie umieszczony?

### •Automatyczny Podajnik Dokumentów (ADF) (BP-20M22/BP-21M22/BP-20M24/BP-20M28/BP-20M31)

Nie przekraczaj wysokości oznaczonej linią

Wyrównaj krawędzi i ułóż nadrukiem do góry

Wsuń do końca

Dopasuj do formatu oryginalnego

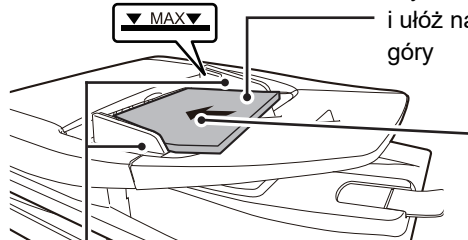

Jeśli oryginał jest zgięty, rozprostuj go przed umieszczeniem. (Dzięki temu można zapobiec zacinaniu się oryginałów i błędom w wykrywaniu formatu oryginalnego)

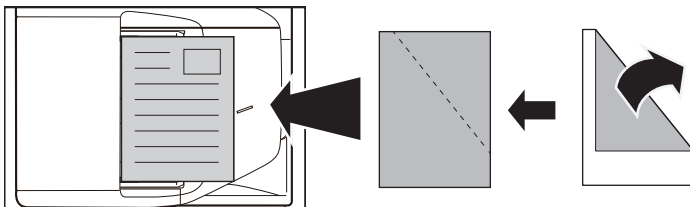

Jeśli oryginał jest zszyty, należy koniecznie usunąć zszywki i dobrze przetasować strony. (Ma to na celu zapobieżenia błędom podawania i rozdarciu oryginału, a także pozostawianiu oderwanych fragmentów oryginałów w podajniku).

### •Szyba dokumentu

Ułóż oryginał w lewym górnym rogu. Jeśli oryginał jest zgięty, rozprostuj go przed umieszczeniem.

▲Oznaczenie

Skala tarczy

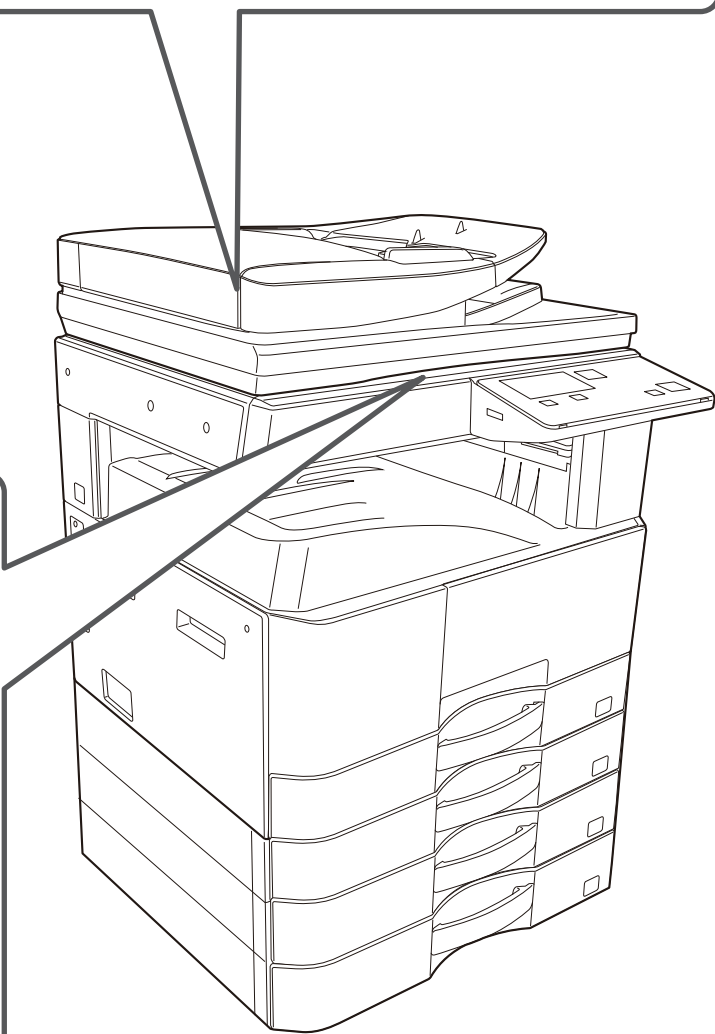
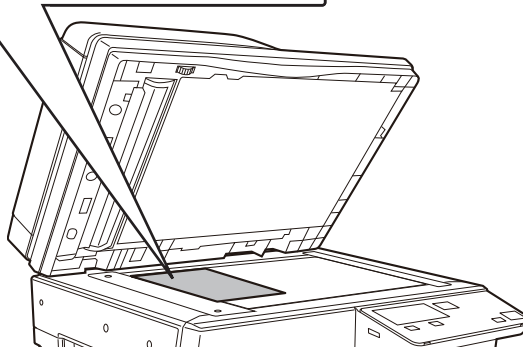
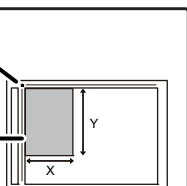



# Dodawanie papieru

## Czy papier jest prawidłowo załadowany?

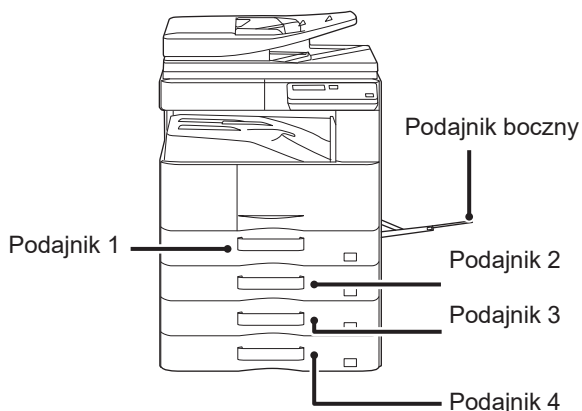

### Papier

Przed załadowaniem papieru dobrze go przetasuj.

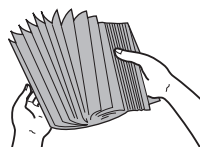

Ilość papieru nie może przekraczać maksymalnej liczby arkuszy, a łączna wysokość papieru nie może przekraczać linii wskaźnika.



Nie ładować papieru w sposób pokazany poniżej.



### Podajnik 1

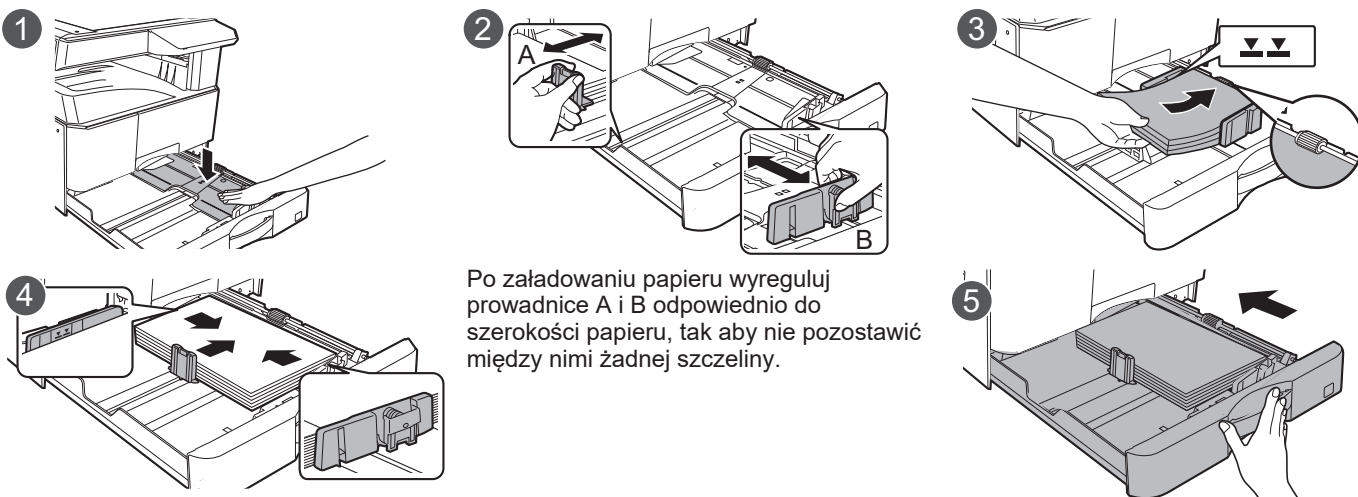

### Podajniki 2-4

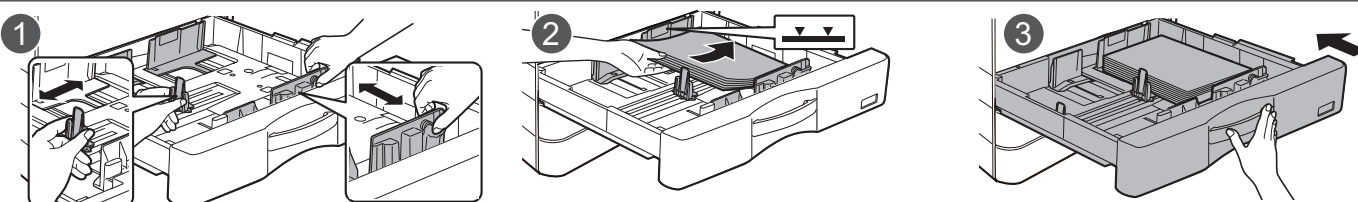

### Podajnik boczny

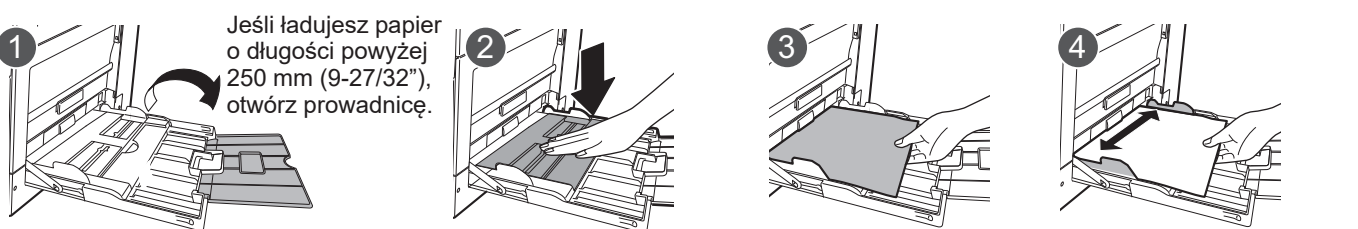



# Konserwacja

## Czyszczenie automatycznego podajnika dokumentów i szyby dokumentu

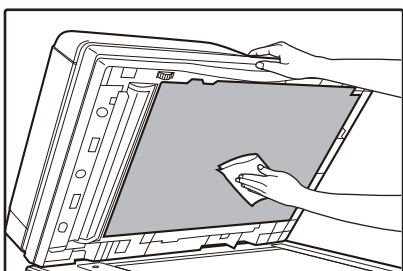

W odwracającym jednoprzebiegowym podajniku dokumentów

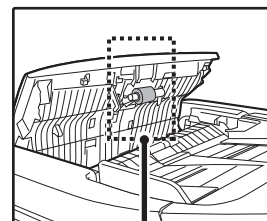
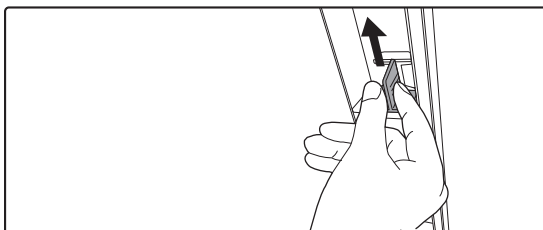

Rolka pobierająca papier

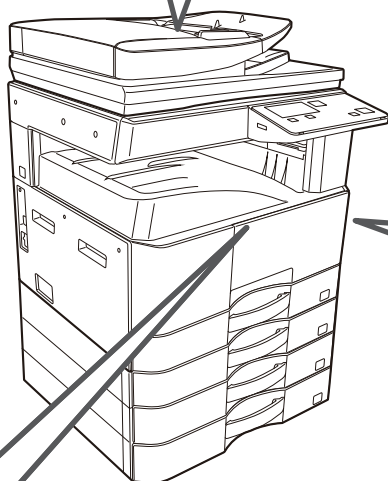
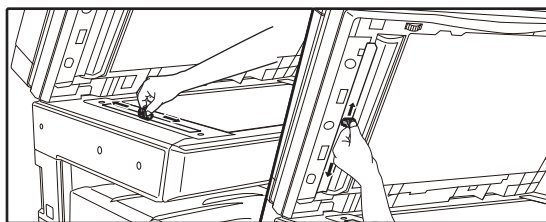
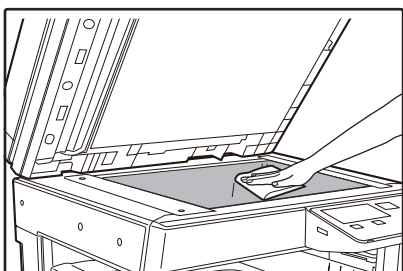

## Czyszczenie rolki podajnika bocznego

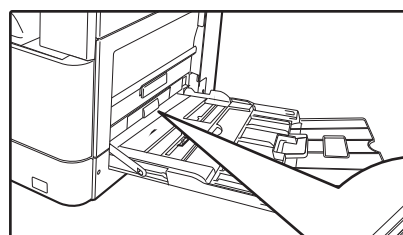

Rolka podajnika bocznego

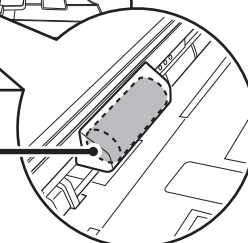

## Wymiana pojemnika z tonerem

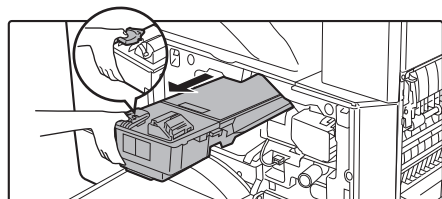
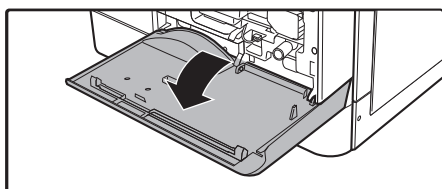



# ROZWIĄZYWANIE PROBLEMÓW

Ten rozdział omawia rozwiązywanie problemów i usuwanie zacięć.

Jeżeli w czasie korzystania z urządzenia napotkasz trudności, zanim zadzwonisz po serwis przeczytaj instrukcję rozwiązywania problemów. Jeśli nie jesteś w stanie usunąć problemu z pomocą niniejszej instrukcji, wyłącz zasilanie urządzenia, wyjmij wtyczkę przewodu zasilającego z gniazdka i skontaktuj się ze sprzedawcą urządzenia.

Jeżeli napotykasz na trudności w czasie korzystania z urządzenia, przeczytaj instrukcję rozwiązywania problemów zanim zadzwonisz po serwis. Wiele problemów może być w prosty sposób rozwiązanych przez użytkownika. Jeśli nie jesteś w stanie usunąć problemu przy pomocy niniejszej instrukcji, wyłącz zasilanie urządzenia i wyjmij wtyczkę z gniazdka.

\*\*\*\_\*\*\*" oznacza kod składający się z cyfr i liter. Kontaktując się ze sprzedawcą, należy go poinformować o wyświetlanym kodzie.

## PROBLEMY SIECIOWE

Problem	Przyczyna i rozwiązanie
Urządzenie nie łączy się z siecią.	<b>Kabel sieci LAN jest odłączony.</b> → Upewnij się, że kabel sieci LAN jest dobrze włożony w złącza w urządzeniu i komputerze. Wtyczkę należy podłączyć starannie, żeby mieć pewność, że zadziałał zatrzask w gnieździe. ▶ <a href="#">Rozmieszczenie przełącznika zasilania i gniazd (strona 4)</a>
	<b>Czy urządzenie zostało skonfigurowane do używania tej samej sieci co komputer?</b> → Nie można użyć urządzenia, ponieważ nie jest podłączone do tej samej sieci co komputer, lub nie jest skonfigurowane na używanie tej samej sieci. Więcej informacji można uzyskać od administratora sieci.





# PROBLEMY Z URZĄDZENIEM/KOPIOWANIEM



Niniejsze problemy są związane z ogólną obsługą urządzenia i kopiowaniem.

Problem	Przyczyna i rozwiązanie
Urządzenie nie działa.	<b>Urządzenie nie jest podłączone do sieci.</b> → Podłącz urządzenie do uziemionego gniazdka.
	<b>Włącznik zasilania wyłączony.</b> → Ustaw włącznik zasilania w pozycję ON (ZAŁ). ► <a href="#">Rozmieszczenie przełącznika zasilania i gniazd (strona 4)</a>
	<b>Urządzenie rozgrzewa się.</b> → Po włączeniu urządzenie potrzebuje czasu, żeby się rozgrzać. W czasie nagrzewania, można dokonać ustawień kopiowania, ale samo kopiowanie nie jest możliwe. Poczekaj, aż wyświetlone zostanie "Gotowa do kopioiw.".
	<b>Pokrywa przednia lub boczna nie jest dobrze zamknięta.</b> → Zamknij pokrywę przednią lub boczną.
	<b>Urządzenie znajduje się w trybie automatycznego wyłączenia zasilania.</b> → Gdy aktywny jest tryb automatycznego wyłączenia zasilania, miga wyłącznie wskaźnik [OSZCZ. ENERGII] (☾), a wszystkie inne wskaźniki i wyświetlacz są wyłączone. Urządzenie powraca do normalnego trybu pracy po naciśnięciu przycisku [OSZCZ. ENERGII] (☾), po odebraniu zadania drukowania albo po rozpoczęciu skanowania z komputera.
	<b>Powstało zacięcie.</b> ► <a href="#">USUWANIE ZACIEĆ (strona 18)</a>
Zasilanie jest włączone, ale nie następuje kopiowanie.	<b>Zabrakło papieru w podajniku.</b> → Załaduj papier. ► <a href="#">Dodawanie papieru (strona 6)</a>
	→ Naciśnij przycisk [KOPIA] (☐), aby wybrać tryb kopiowania. ► <a href="#">Rozmieszczenie przełącznika zasilania i gniazd (strona 4)</a>
Kopie są zbyt ciemne lub zbyt jasne.	<b>Nie wybrano odpowiedniej ekspozycji dla oryginału.</b> → Wybierz odpowiedni typ oryginału za pomocą przycisku [EKSPOZYCJA] (☉) i ustaw odpowiedni poziom ekspozycji za pomocą przycisku [◀] lub [▶]. → Jeśli kopia jest zbyt jasna lub ciemna, mimo że wybrano opcję "Auto" za pomocą przycisku [EKSPOZYCJA] (☉), dostosuj automatycznie ustawiony poziom ekspozycji.
Podczas wykonywania kopii tekst jest rozmazany.	<b>Wybierz odpowiedni tryb ekspozycji oryginału na ekranie ekspozycji kopii.</b> → Zmień ekspozycję na "Tekst" za pomocą przycisku [EKSPOZYCJA] (☉).
Puste kopie.	<b>Oryginał nie jest ułożony stroną zadrukowaną do góry w podajniku dokumentów lub stroną zadrukowaną do dołu na szybie.</b> → Ułóż oryginał stroną zadrukowaną do góry w podajniku dokumentów lub stroną zadrukowaną do dołu na szybie.
Część obrazu jest obcięta lub jest dużo pustego miejsca.	<b>Nieprawidłowo ułożony oryginał.</b> → Ułóż oryginał prawidłowo. ► <a href="#">Ułóż oryginał (strona 5)</a>
	<b>Format papieru załadowany w podajniku został zmieniony bez zmiany ustawienia formatu?</b> → Zmieniaj ustawienie formatu papieru w podajniku gdy zmieniasz format papieru.



Problem	Przyczyna i rozwiązanie
Na papierze pojawiają się zmarszczki lub miejscami znika obraz.	<b>Papier nie jest odpowiedniego formatu i gramatury.</b> → Użyj odpowiedniego papieru.
	<b>Papier zwinięty lub wilgotny.</b> → Nie używaj zwiniętego lub pogniecionego papieru. Wymień go na suchy. Gdy maszyna nie jest używana przez długi okres czasu, wyjmij papier z podajnika i przechowuj w ciemnym miejscu, w opakowaniu zapobiegającym absorpcji wilgoci.
Zacięcie papieru.	<b>Papier nie jest odpowiedniego formatu i gramatury.</b> → Użyj papieru mieszczącego się w określonym zakresie lub spróbuj wybrać typ papieru, który jest nieco cięższy lub lżejszy niż oryginał. (W przypadku papieru zwykłego zmień Papier zwykły 1 na Papier zwykły 2 lub papier zwykły 2 na Papier zwykły 1.) Jakość druku może się poprawić zależnie od rodzaju papieru. W celu uzyskania dodatkowych informacji skontaktuj się z dealerem lub autoryzowanym punktem serwisowym.
	<b>Papier zwinięty lub wilgotny.</b> → Nie używaj zwiniętego lub pogniecionego papieru. Wymień go na suchy. Gdy maszyna nie jest używana przez długi okres czasu, wyjmij papier z podajnika i przechowuj w ciemnym miejscu, w opakowaniu zapobiegającym absorpcji wilgoci. ▶ <a href="#">Rozmieszczenie przełącznika zasilania i gniazd (strona 4)</a>
	<b>Papier nie jest załadowany prawidłowo.</b> → Upewnij się, że papier jest prawidłowo załadowany. ▶ <a href="#">Dodawanie papieru (strona 6)</a>
	<b>Kawałki papieru w środku urządzenia.</b> → Usuń wszystkie kawałki zaciętego papieru.
	<b>Posklejane kartki.</b> → Dobrze przekartkuj papier przed załadowaniem.
	<b>W podajniku wystąpiło zacięcie papieru.</b> → Odwróć papier na drugą stronę i/lub obróć, po czym włóż go ponownie.
	<b>Za dużo papieru w podajniku.</b> → Jeśli papieru jest więcej niż linia wskazująca w podajniku, usuń część papieru tak, aby papier nie przekraczał linii.
	<b>Prowadnice podajnika bocznego nie pasują do szerokości papieru.</b> → Ustaw prowadnice aby pasowały do szerokości papieru. Jeżeli prowadnica papieru zbyt mocno naciska na papier, może wystąpić zacięcie. Ustaw prowadnicę tak, aby lekko dotykała papieru.
	<b>Przedłużenie podajnika bocznego nie jest wyciągnięte.</b> → Jeśli ładujesz papier o długości powyżej 250 mm (9-27/32"), otwórz prowadnicę. ▶ <a href="#">Dodawanie papieru (strona 6)</a>
	<b>Rolka podająca podajnika bocznego jest zabrudzona.</b> → Wyczyść rolkę. ▶ <a href="#">Konserwacja (strona 7)</a>
Zacięcia oryginału (automatyczny podajnik dokumentów – ADF)	<b>Czy w podajniku dokumentów jest załadowane za dużo papieru?</b> → Upewnij się, że stos papieru w podajniku nie jest wyższy niż linia wskazująca.
	<b>Czy oryginał jest na cienkim papierze?</b> → Zeskanuj go na szybie dokumentów. Aby zeskanować oryginał za pomocą automatycznego podajnika dokumentów, wybierz [Tr. Pow. Skan.] w [FUNKCJA SPECJAL.] (Fn).
	<b>Czy rolka pobierająca jest zabrudzona?</b> → Wyczyść powierzchnię rolki pobierającej papier.





Problem	Przyczyna i rozwiązanie
Kopie są brudne lub rozmazane.	<b>Szyba lub spód podajnika dokumentów są zabrudzone.</b> → Należy czyścić je regularnie. ▶ <a href="#">Konserwacja (strona 7)</a>
	<b>Oryginał zamazany lub zaplamiony.</b> → Użyj czystego oryginału.
	<b>Papier nie jest odpowiedniego formatu i gramatury.</b> → Użyj papieru mieszczącego się w określonym zakresie lub spróbuj wybrać typ papieru, który jest nieco cięższy lub lżejszy niż oryginał. (W przypadku papieru zwykłego zmień Papier zwykły 1 na Papier zwykły 2 lub papier zwykły 2 na Papier zwykły 1.) Jakość druku może się poprawić zależnie od rodzaju papieru. W celu uzyskania dodatkowych informacji skontaktuj się z dealerem lub autoryzowanym punktem serwisowym.
Białe lub czarne linie pojawiają się na kopiach.	<b>Szyba skanera w podajniku dokumentów jest zabrudzona.</b> → Wyczyść długą, wąską szybę skanera. ▶ <a href="#">Konserwacja (strona 7)</a>
Nie można ustawić formatu w podajniku papieru.	<b>Naciśnij przycisk [KOPIA] () , aby wybrać tryb kopiowania.</b>
	<b>Jest wykonywane kopiowanie lub drukowanie.</b> → Po zakończeniu kopiowania ustaw rozmiar papieru.
	<b>Urządzenie zatrzymało się z powodu braku papieru lub zacięcia.</b> → Załaduj papier lub usuń zacięcie, a następnie ustaw format papieru.
Praca kopiowania zatrzymuje się przed zakończeniem.	<b>Taca wyjścia jest zapełniona.</b> → Wyjmij gotowe wydruki z tacy odbiorczej i wznów drukowanie.
	<b>Zabrakło papieru w podajniku.</b> → Załaduj papier.
Wyświetlacz jest ciemny.	<b>Podświetlenie jest wyłączone.</b> → Po wyłączeniu podświetlenia urządzenie jest w trybie "Tryb nagrzew.". Naciśnij dowolny przycisk na panelu sterowania, aby anulować tryb wstępnego nagrzewania.
	<b>Wskaźnik [OSZCZ. ENERGII] () miga.</b> → Urządzenie znajduje się w trybie automatycznego wyłączenia zasilania. Naciśnij przycisk [OSZCZ. ENERGII] (  ) , aby wznówić normalny tryb pracy.
Mruga oświetlenie.	<b>Urządzenie jest podłączone do tego samego gniazdka, co oświetlenie.</b> → Podłącz urządzenie do gniazdka, do którego nie są podłączone inne odbiorniki energii elektrycznej.
Podłączone urządzenie USB nie może być użyte	<b>Czy urządzenie USB jest kompatybilne z urządzeniem?</b> → Spytaj sprzedawcę, czy dane urządzenie USB jest zgodne z urządzeniem firmy Sharp. Nie można używać urządzeń USB niezgodnych z tym urządzeniem.
	<b>Czy podłączone urządzenie USB zostało prawidłowo rozpoznane?</b> → Gdy pamięć USB lub inne urządzenie USB zostanie podłączone do urządzenia i prawidłowo rozpoznane, na wyświetlaczu wyświetlone zostanie "Pamięć jest podłączona". Jeśli nie zostało rozpoznane, podłącz je jeszcze raz.
Zapoznaj się z informacjami dotyczącymi wsparcia klientów.	<b>Skontaktuj się z dealerem lub autoryzowanym punktem serwisowym.</b>



## PROBLEMY Z DRUKOWANIEM/SKANOWANIEM

Poza tą częścią informacje na temat rozwiązywania problemów można także znaleźć w plikach README oprogramowania. Aby wyświetlić plik README, zobacz "Instrukcja instalacji oprogramowania".

Problem	Przyczyna i rozwiązanie
<b>Urządzenie nie drukuje.</b> (Wskaźnik DANE (  ) nie miga).	<b>Urządzenie nie jest prawidłowo podłączone z komputerem.</b> → Sprawdź oba końce kabla drukarki i upewnij się, że połączenie jest poprawne. Spróbuj dobry znany Ci kabel. Informacje dotyczące kabli zawiera rozdział "DANE TECHNICZNE (Instrukcja instalacji)".
	<b>Zadanie kopiowania w toku.</b> → Poczekaj aż zakończy się kopiowanie.
	<b>Twoje urządzenie nie jest prawidłowo wybrane z aplikacji do drukowania.</b> → Gdy wybierasz opcję "Print" z menu "File" w aplikacji, wybierz drukarkę "SHARP xx-xxxx" (gdzie xxxx jest nazwą modelu urządzenia) wyświetloną w oknie dialogowym "Print".
	<b>Sterownik nie został prawidłowo zainstalowany.</b> → Postępuj jak poniżej aby sprawdzić, czy sterownik drukarki został zainstalowany. 1 Kliknij przycisk "Start" → "Ustawienia" → "Urządzenia" → "Drukarki i skaner". (W systemie Windows 11 kliknij przycisk [Start], wybierz opcje [Bluetooth i urządzenia] → [Drukarki i skanery].) (W systemie Windows 8.1/Windows Server 2012 kliknij prawym przyciskiem myszy przycisk [Start], wybierz [Panel sterowania] → [Wyświetl urządzenia i drukarki] lub [Urządzenia i drukarki].) 2 Jeżeli ikona sterownika drukarki "SHARP xx-xxxx" jest wyświetlana, a mimo to nie można drukować, sterownik drukarki mógł zostać zainstalowany nieprawidłowo. W tym wypadku usuń oprogramowanie i zainstaluj ponownie.
	<b>Ustawienie portu nie jest prawidłowe.</b> → Drukowanie nie jest możliwe, gdy ustawienia portu sterownika drukarki są nieprawidłowe. Ustaw port prawidłowo. Więcej informacji na ten temat można znaleźć w dokumencie Instrukcja instalacji oprogramowania.
	<b>Drukowanie jest wyłączone.</b> → Jeśli opcja "Anuluj zadania niewłaśc. kont." jest włączona w ustawieniach systemu, drukowanie nie będzie możliwe. Skonsultuj się z administratorem.
<b>Urządzenie nie drukuje.</b> (Wskaźnik DANE (  ) migał).	<b>Ustawienia podajników są inne w urządzeniu i inne w sterowniku drukarki.</b> → Sprawdź, czy w urządzeniu i sterowniku drukarki ustawiono ten sam podajnik papieru. Aby w urządzeniu zmienić ustawienie formatu papieru w podajniku, zapoznaj się z sekcją Podręcznik użytkownika lub Instrukcja instalacji oprogramowania w celu wprowadzenia zmiany w sterowniku drukarki.
	<b>Wybrany format papieru nie został załadowany.</b> → Załaduj wybrany format papieru w podajniku.
<b>Wolne drukowanie.</b>	<b>Jednocześnie otwarte dwie lub więcej aplikacji.</b> → Rozpocznij drukowanie po zamknięciu wszystkich programów, które nie są używane.
<b>Wydruki są jasne i niewyraźne.</b>	<b>Papier jest tak załadowany aby wydruk następował na przedniej stronie papieru.</b> → Niektóre typy papieru mają przednią i tylną stronę. Jeśli papier jest tak załadowany, że drukowane będą tylne strony, toner nie będzie dobrze przylegał do papieru i nie osiągnie się dobrej jakości wydruku.



Problem	Przyczyna i rozwiązanie
Wydruki są zabrudzone.	<b>Używasz papieru niewłaściwego formatu i gramatury.</b> → Użyj odpowiedniego papieru.
	<b>Papier nie jest odpowiedniego formatu i gramatury.</b> → Użyj papieru mieszczącego się w określonym zakresie lub spróbuj wybrać typ papieru, który jest nieco cięższy lub lżejszy niż oryginał. (W przypadku papieru zwykłego zmień Papier zwykły 1 na Papier zwykły 2 lub papier zwykły 2 na Papier zwykły 1.) Jakość druku może się poprawić zależnie od rodzaju papieru. W celu uzyskania dodatkowych informacji skontaktuj się z dealerem lub autoryzowanym punktem serwisowym.
	<b>Papier zwinięty lub wilgotny.</b> → Nie używaj zwiniętego lub pogniecionego papieru. Wymień go na suchy. Gdy maszyna nie jest używana przez długi okres czasu, wyjmij papier z podajnika i przechowuj w ciemnym miejscu, w opakowaniu zapobiegającym absorpcji wilgoci. ▶ <a href="#">Rozmieszczenie przełącznika zasilania i gniazd (strona 4)</a>
	<b>Nie ustawiłeś wystarczających marginesów w ustawieniach papieru Twojej aplikacji.</b> → Góra i dół arkusza mogą być zabrudzone jeśli marginesy są ustawione poza obszarem dobrej jakości wydruku. → Ustaw marginesy w aplikacji tak, aby znalazły się wewnątrz obszaru wydruku dobrej jakości.
	<b>Na wydruku są czarne kropki lub smugi.</b> → Uruchom tryb czyszczenia. Na kartce papieru zostanie wydrukowana litera "V", a zespół utrwalania zostanie oczyszczony.
Wydrukowany obraz jest przekreślony lub wychodzi poza obręb papieru.	<b>W podajniku papieru jest ustawiony inny format papieru niż w sterowniku.</b> → Sprawdź czy opcja "Paper Size" w sterowniku odpowiada formatowi papieru w podajniku urządzenia. Jeżeli ustawienie "Fit To Paper Size" jest włączone, upewnij się, że format papieru wybrany z listy rozwijanej jest taki sam, jak format papieru w urządzeniu.
	<b>Orientacja ustawienia dokumentu nie jest prawidłowa.</b> → Kliknij zakładkę "Main" w oknie konfiguracji sterownika drukarki i upewnij się, że opcja "Image Orientation" jest ustawiona zgodnie z wymaganiami.
	<b>Papier nie jest załadowany prawidłowo.</b> → Nie używaj zwiniętego lub pogniecionego papieru.
	<b>Nie określiłeś prawidłowo marginesów w aplikacji.</b> → Sprawdź położenie marginesów dokumentu i ustawienia formatu papieru w aplikacji, którą używasz. Sprawdź również czy ustawienia są odpowiednio dobrane do formatu papieru.
Nie wiem, jak drukować na nośnikach specjalnych (koperty itp.)	<b>W przypadku kopert skorzystaj z podajnika bocznego.</b>



Problem	Przyczyna i rozwiązanie
Niska jakość skanowania.	<b>Szyba lub spód podajnika dokumentów są zabrudzone.</b> → Należy czyścić je regularnie. ▶ <a href="#">Konservacja (strona 7)</a>
	<b>Oryginał zamazany lub zaplamiony.</b> → Użyj czystego oryginału.
	<b>Nie ustawiłeś odpowiedniej rozdzielczości.</b> → Upewnij się, że rozdzielczość ustawiona w sterowniku skanera jest odpowiednia do oryginału.
	<b>Nie wybrano odpowiedniej wartości dla ustawienia "B/W Threshold".</b> → W wypadku skanowania za pomocą aplikacji zgodnej ze standardem TWAIN należy użyć odpowiedniej wartości ustawienia "B/W Threshold". Większa wartość progu powoduje że prace są ciemniejsze, a mniejsza, że jaśniejsze. Aby ustawić próg automatycznie, kliknij przycisk "Auto Threshold" w zakładce ""Image" na ekranie "Professional".
	<b>Nieodpowiednie ustawienia kontrastu i jasności.</b> → Jeśli skanujesz z aplikacji zgodnej ze standardem TWAIN i zeskanowany obraz ma nieodpowiednią jasność lub kontrast (np. jest za jasny), kliknij przycisk "Auto Brightness/Contrast Adjustment" w zakładce "Colour" na ekranie "Professional". Oglądając zeskanowany obraz na monitorze, kliknij przycisk "Brightness/Contrast", aby dopasować jasność i kontrast.
	<b>Oryginał nie jest ułożony stroną zadrukowaną do góry w podajniku dokumentów lub stroną zadrukowaną do dołu na szybie.</b> → Ułóż oryginał stroną zadrukowaną do góry w podajniku dokumentów lub stroną zadrukowaną do dołu na szybie.
	<b>Nieprawidłowo ułożony oryginał.</b> → Ułóż oryginał prawidłowo.
Nie można skanować.	<b>Aplikacja nie jest zgodna ze standardem TWAIN.</b> → Jeśli aplikacja nie jest zgodna ze standardem TWAIN, skanowanie nie będzie możliwe. Upewnij się, że aplikacja jest zgodna ze standardem TWAIN.
	<b>Nie wybrałeś w aplikacji sterownika skanera Twojego urządzenia.</b> → Upewnij się, że sterownik skanera urządzenia został wybrany w aplikacji zgodnej ze standardem TWAIN.
	<b>Nie określono prawidłowo wszystkich preferencji skanowania.</b> → Skanowanie dużego obszaru z wysoką rozdzielczością powoduje powstanie dużej ilości danych i wydłuża czas skanowania. Preferencje skanowania należy ustawić odpowiednio do typu skanowanego oryginału, np. tekstu, tekstu i grafiki lub zdjęcia.
	<b>Format oryginału to A4, a ustawienie rozdzielczości to 600 dpi.</b> → Jeśli format oryginału to A4 lub większy, nie można użyć rozdzielczości 600 dpi.
Odbiorca nie otrzymuje wysyłanych danych.	<b>W informacjach o zachowanym miejscu docelowym wystąpił błąd lub wybrano nieprawidłowe miejsce docelowe.</b> → Sprawdź, czy zachowano prawidłowe informacje o miejscu docelowym. Jeśli informacje są błędne, popraw je. * W przypadku problemów z przesyłaniem obrazów za pośrednictwem poczty elektronicznej (Skanowanie do E-mail) do administratora wysłany może zostać komunikat "Nie dostarczono wiadomości". Ta informacja może być pomocna w znalezieniu przyczyny problemu.



Problem	Przyczyna i rozwiązanie
<b>Odbiorca nie otrzymuje danych wysłanych pocztą elektroniczną (Skanowanie do E-mail).</b>	Sprawdź, czy na stronie WWW ustawiono limit wielkości dla plików obrazów wysyłanych przy użyciu funkcji Skanowanie do E-mail (ustawieniem domyślnym jest "Bez ograniczeń"). Limit może wynosić od 1 MB do 10 MB. Wielkość ustawianego limitu należy skonsultować z administratorem strony WWW.
	Ilość danych, jaką można wysłać podczas jednej transmisji e-mail, jest czasami ograniczona przez administratora serwera poczty. Jeśli rozmiar pliku zawiera się w limicie, o którym mowa powyżej, ale przekracza limit ustawiony przez administratora serwera poczty, dane nie będą dostarczane do odbiorcy. Zmniejsz ilość wysyłanych danych w danej transmisji e-mail (zmniejsz liczbę skanowanych stron). (Aby uzyskać informacje o limicie danych dla jednej transmisji e-mail, skontaktuj się z administratorem).
<b>Transmisja zajmuje dużo czasu.</b>	Jeśli ilość informacji obrazu jest duża, dane pliku są również duże a transmisja zabiera dużo czasu.
<b>Wskaźnik [START] nie świeci się w trybie Skan do pam. USB.</b>	<b>Nie rozpoznana lub nie włożona pamięć USB lub inne urządzenie niż pamięć USB zostało włożone do portu USB. Sprawdź port USB.</b> → Sprawdź port USB.
<b>"Sprawdź pamięć USB. " podczas skanowania w trybie Skan do pam. USB.</b>	<b>Inne urządzenie niż pamięć USB jest włożone do portu USB, pamięć USB jest chroniona przed zapisem lub została odłączona podczas skanowania w trybie Skan do pam. USB.</b> → Sprawdź pamięć USB i użyj ją prawidłowo.
<b>"Pamięć jest pełna. Zadanie zostało skasowane." podczas skanowania w trybie Skan do pam. USB.</b>	<b>Pamięć urządzenia USB jest pełna.</b> → Użyj urządzenia USB w wystarczającą ilością pamięci.



# WSKAŹNIKI I KOMUNIKATY NA EKSTRANIE

Jeśli jeden z poniżej wymienionych komunikatów pojawi się na wyświetlaczu, podejmij działanie opisane w tabeli.

Komunikat	Działanie
Wymagana konserwacja. Wezwij serwis.	Wkrótce trzeba będzie przeprowadzić konserwację. Skontaktuj się ze swoim autoryzowanym serwisem.
⚠ Wezwij serwis. * * - * *	Włącz i wyłącz zasilanie. Jeśli komunikat nie zniknął, zapisz 2 cyfry kodu i 2 cyfry subkodu ("* * - * *"), wyłącz zasilanie i skontaktuj się jak najszybciej ze swoim autoryzowanym serwisem.
Mało toneru (nie wymieniaj kasety zanim maszyna tego nie zarząda)	Wkrótce trzeba będzie wymienić toner.
⚠ Spr.kas.z ton.	Zajrzyj czy pojemnik z tonerem został właściwie zainstalowany.
Zmień kasetę z tonerem.	Wymień pojemnik z tonerem. Szczegółowe informacje znajdują się w Podręczniku użytkownika.
⚠ Zabierz papier z tacy wyjścia.	Ilość arkuszy papieru na tacy wyjścia osiągnęła limit. Wyjmij papier. Po usunięciu papieru naciśnij przycisk [START], jeśli wykonujesz kopię lub przycisk OK, jeśli drukujesz.
⚠ Umieść papier w podajniku. <* >.	Format papieru ustawiony w podajniku jest inny niż załadowany papier.
Sprawdź pamięć USB.	Sprawdź następujące elementy: <ul style="list-style-type: none"> <li>• Sprawdź, czy pamięć USB nie jest chroniona przed zapisem.</li> <li>• Sprawdź, czy długość nazw poszczególnych plików zapisanych w pamięci USB nie przekracza 256 znaków.</li> <li>• Sprawdź, czy pamięć USB działa poprawnie.</li> </ul>
Pamięć pełna. Zadanie anulowane.	Sprawdź, czy pamięć USB ma wystarczająco miejsca do zapisania skanowanych danych.

<\* >: Numer podajnika

<\* \* >: Format papieru jaki powinien być załadowany

Jeśli jeden z poniższych kodów błędu pojawi się na wyświetlaczu w przypadku błędu komunikacji podczas wysyłania zeskanowanego obrazu, wykonaj odpowiednie czynności opisane poniżej.

Kod błędu	Rozwiązanie
CE-00	Włącz i wyłącz zasilanie. Skontaktuj się z administratorem sieci, aby upewnić się, że problem nie dotyczy sieci ani serwera. Jeśli po wyłączeniu i włączeniu zasilania problem występuje nadal, wyłącz urządzenie i skontaktuj się ze sprzedawcą.
CE-02 CE-04	Zeskanowany obraz nie został wysłany, ponieważ nie można nawiązać połączenia z serwerem. Sprawdź, czy ustawienia serwera SMTP*1 i miejsca docelowego dla funkcji Skanowanie do FTP na stronie WWW są prawidłowe.*2
CE-03	Zeskanowany obraz nie został wysłany, ponieważ serwer był zajęty lub ruch w sieci był zbyt duży. Odczekaj chwilę i spróbuj ponownie.
CE-05	Zeskanowany obraz nie został wysłany, ponieważ katalog docelowego serwera FTP był nieprawidłowy. Sprawdź, czy na stronie WWW zostały skonfigurowane prawidłowe informacje dotyczące serwera FTP.*2





Kod błędu	Rozwiązanie
CE-06	Nie można wysłać zeskanowanych danych na adres e-mail zapisany na liście miejsc docelowych, ponieważ jest on niepoprawny. Sprawdź, czy zapisane informacje o miejscu docelowym są poprawne.*2
CE-09	Wielkość pliku zeskanowanego obrazu przekracza limit ustawiony przy użyciu opcji "Maksymalna pojemność załącznika E-mail" na stronie WWW. Zmniejsz liczbę stron oryginału skanowanego do pliku lub zmień limit ustawiony przy użyciu opcji "Maksymalna pojemność załącznika E-mail". Wielkość pliku może również przekraczać limit ustawiony na serwerze poczty. Zmniejsz objętość oryginału lub zmień rozdzielczość lub tryb koloru, aby zmniejszyć rozmiar skanowanego pliku.*3
CE-11	Podczas skanowania zabrakło pamięci. Zmniejsz liczbę stron, obniż rozdzielczość lub zmień tryb kolorów w celu zmniejszenia wielkości pliku i spróbuj ponownie.*3

\*1 Szczegółowe informacje na ten temat można znaleźć w części Podręcznik użytkownika (ustawienia strony internetowej).

\*2 Szczegółowe informacje na ten temat można znaleźć w części Podręcznik użytkownika (rejestracja książki adresowej).

\*3 Szczegółowe informacje na ten temat można znaleźć w części Podręcznik użytkownika.

## JEŚLI POCZTA E-MAIL JEST ZWRACANA DO NADAWCY

Jeśli podczas korzystania z funkcji Skanowanie do E-mail przesłanie nie powiodło się, na adres zwrotny skonfigurowany na serwerze SMTP wysyłana jest wiadomość e-mail z odpowiednią informacją. W takim przypadku odczytaj wiadomość e-mail w celu określenia przyczyny błędu, a następnie powtórz przesłanie.



# ZACIĘCIE PAPIERU

## USUWANIE ZACIĘĆ

Gdy wystąpi zacięcie w czasie kopiowania, pojawi się komunikat " ⚠ Czyść tor papieru " ⚠ Usuń papier." i miejsce zacięcia.

Sprawdź miejsce i usuń zacięcie.



W czasie wyjmowania papier może się porwać. W tym przypadku upewnij się, że usunąłeś wszystkie kawałki papieru z urządzenia.

Najpierw potwierdź lokalizację zacięcia.

(Patrz poniżej)

[strona 21](#)

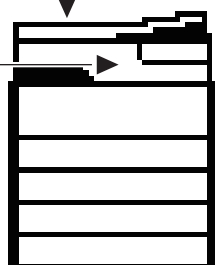

[strona 21](#)

[strona 26](#)

[strona 27](#)

[strona 27](#)

[strona 27](#)

## ZACIĘCIE W PODAJNIKU DOKUMENTÓW

1

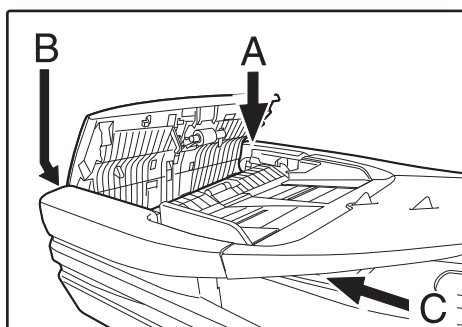

### Usuń zacięty oryginał.

Wyjmij oryginał z podajnika dokumentów. Sprawdź obszary A, B, i C pokazane na ilustracji po lewej (zobacz następna strona) i usuń zacięty oryginał.

#### • Obszar A

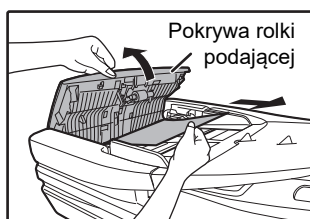

Otwórz pokrywę rolki podającej i usuń zacięty oryginał z tacy podajnika dokumentów. Zamknij pokrywę rolki podającej.



• **Obszar B**

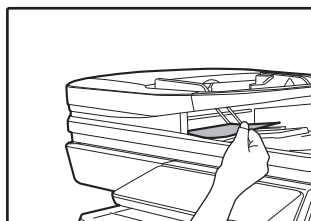
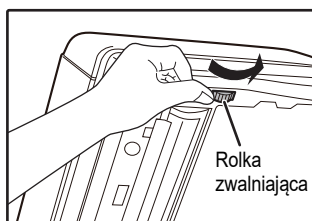

Otwórz podajnik dokumentów i obróć rolkę zwalnającą w kierunku wskazywanym przez strzałkę, aby wysunąć oryginał. Zamknij podajnik dokumentów i wyjmij oryginał.

• **Obszar C**

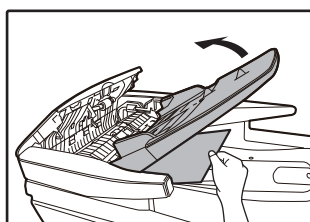
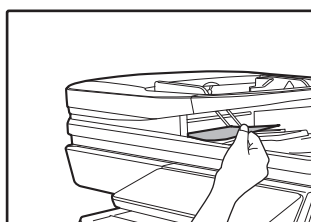

Usuń zacięty oryginał z obszaru wyjścia. Jeśli zacięty oryginał nie może zostać łatwo usunięty z obszaru wyjścia, otwórz pokrywę rolki podającej oraz podajnik dokumentów i usuń oryginał.

**2**

**Umieść z powrotem w podajniku dokumentów oryginały oznaczone cyfrą na wyświetlaczu i naciśnij przycisk [START].**

Kopiowanie oryginałów, które nie zostały skopiowane zostanie dokończone.



## ZACIĘCIA W PODAJNIKU BOCZNYM

1

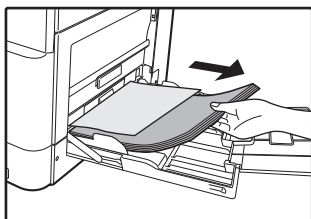

Usuń papier znajdujący się w podajniku bocznym.

2

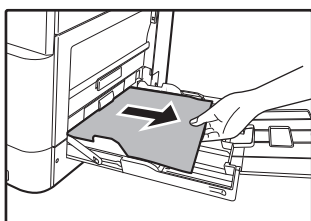

Delikatnie wyjmij zacięty papier z podajnika bocznego.

3

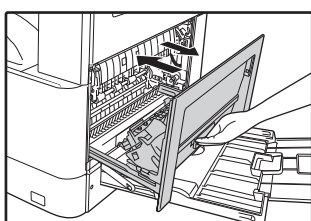

Otwórz i zamknij pokrywę boczną.



- Podczas zamykania pokrywy bocznej naciśnij uchwyt.
- Jeśli komunikat nie zniknie, poszukaj podartych kawałków papieru w urządzeniu.
- Podczas zamykania pokrywy bocznej najpierw wyjmij papier z podajnika bocznego. W przeciwnym razie na pierwszym arkuszu pojawią się smugi i obraz będzie nieczytelny lub może powstać zacięcie papieru.



## ZACIĘCIA W URZĄDZENIU

Aby wyjąć papier zacięty wewnątrz urządzenia, otwórz pokrywę boczną, sprawdź, w którym z obszarów "A", "B", "C" lub "D" przedstawionych poniżej papier się zaciął, i postępuj zgodnie z procedurą usuwania zacięcia.

1

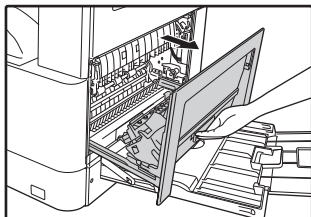

Otwórz podajnik boczny i pokrywę boczną.



Jeśli w podajniku bocznym znajduje się papier, usuń go.

► [ZACIĘCIA W PODAJNIKU BOCZNYM \(strona 20\)](#)

2

Znajdź miejsce zacięcia. Usuń zacięty papier korzystając z instrukcji dla każdego miejsca, na ilustracji poniżej.

### Obszar C

Jeśli papier zaciął się tutaj, przejdź do części [Zacięcie w strefie transportu C \(strona 25\)](#).

### Obszar A

Jeśli papier zaciął się tutaj, przejdź do części [Zacięcie w strefie podawania papieru A \(strona 22\)](#).

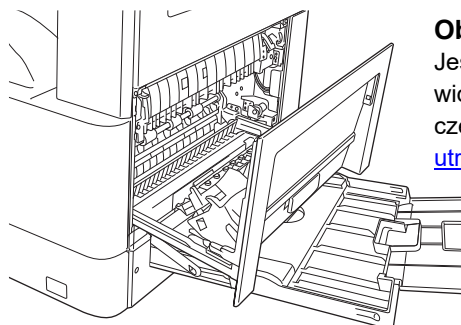

### Obszar B

Jeśli zacięty papier jest widoczny tutaj, przejdź do części [Zacięcie w strefie utrwalania B \(strona 23\)](#).



## Zacięcie w strefie podawania papieru A

1

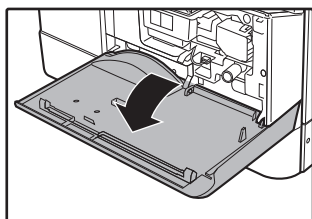

**Delikatnie naciśnij pokrywę przednią po obu stronach i otwórz ją.**

2



**Ostrożnie wyjmij zacięty papier. Przekręć pokrętko rolki w kierunku wskazanym przez strzałki, aby ułatwić usuwanie papieru.**

Ostrożnie usuwaj papier, aby go nie podrzeć.



**Moduł utrwalania jest gorący. Podczas usuwania zacięcia unikaj dotykania modułu utrwalania. Dotknięcie modułu może powodować oparzenia lub obrażenia.**



Podczas usuwania zaciętego papieru nie dotykaj bębna fotoprzewodzącego (zielony element). Może to spowodować uszkodzenie bębna i powstanie smug na kopiach.

3

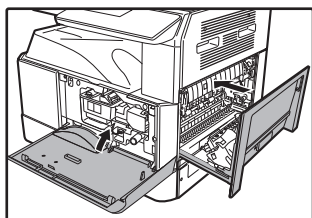

**Zamknij pokrywę przednią i boczną.**



- Podczas zamykania ostrożnie przytrzymaj pokrywę przednią po obu stronach.
- Jeśli komunikat nie zniknie, poszukaj podartych kawałków papieru w urządzeniu.
- Podczas zamykania pokrywy bocznej naciśnij uchwyt.



## Zacięcie w strefie utrwalania B

1

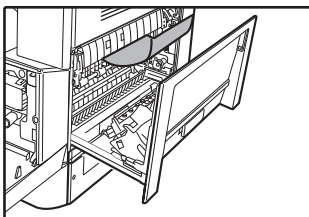

**Delikatnie naciśnij pokrywę przednią po obu stronach i otwórz ją.**

2



**Przekręć pokrętko rolki w kierunku wskazanym przez strzałki.**

Ostrożnie usuwaj papier, aby go nie podrzeć.

3



**Ostrożnie wyjmij zacięty papier.  
Podnieś dźwignię zwalniania modułu utrwalania, aby ułatwić usunięcie papieru.**

Ostrożnie usuwaj papier, aby go nie podrzeć.



**Moduł utrwalania jest gorący. Podczas usuwania zacięcia unikaj dotykania modułu utrwalania. Dotknięcie modułu może powodować oparzenia lub obrażenia.**



- Podczas usuwania zaciętego papieru nie dotykaj bębna fotoprzewodzącego (zielony element). Może to spowodować uszkodzenie bębna i powstanie smug na kopiach.
- Uważaj, aby nie pobrudzić rąk czy ubrania tonerem.

4

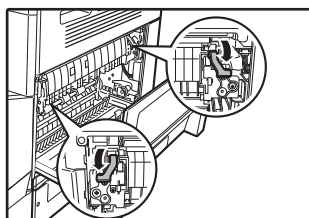

**Opuść dźwignię zwalniania modułu utrwalania i ustaw je w pozycji roboczej.**



5

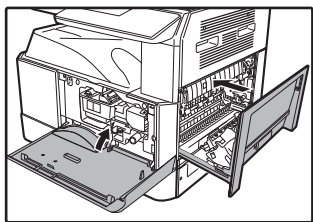

## Zamknij pokrywę przednią i boczną.



- Podczas zamykania pokrywy bocznej naciśnij uchwyt.
- Jeśli komunikat nie zniknie, poszukaj podartych kawałków papieru w urządzeniu.
- Podczas zamykania pokrywy bocznej najpierw wyjmij papier z podajnika bocznego. W przeciwnym razie na pierwszym arkuszu pojawią się smugi i obraz będzie nieczytelny lub może powstać zacięcie papieru.





## Zacięcie w strefie transportu C

1



Otwórz prowadnicę modułu utrwalania, naciskając oznaczony na zielono element na prowadnicy i usuń zacięty papier.

Ostrożnie usuwaj papier, aby go nie podrzeć.



**Moduł utrwalania jest gorący. Podczas usuwania zacięcia unikaj dotykania modułu utrwalania. Dotknięcie modułu może powodować oparzenia lub obrażenia.**



- Podczas usuwania zaciętego papieru nie dotykaj bębna fotoprzewodzącego (zielony element). Może to spowodować uszkodzenie bębna i powstanie smug na kopiach.
- Uważaj, aby nie pobrudzić rąk czy ubrania tonerem.

2

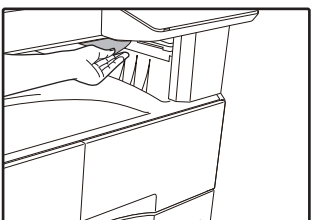

Ponownie ustaw dźwignię przenośnika dupleks w oryginalnej pozycji i zamknij pokrywę boczną.

Komunikat zniknie z ekranu i będzie można wznowić kopiowanie.

3

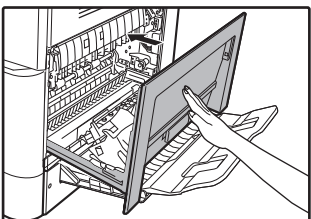

Zamknij pokrywę boczną.



- Podczas zamykania pokrywy bocznej naciśnij uchwyt.
- Jeśli komunikat nie zniknie, poszukaj podartych kawałków papieru w urządzeniu.
- Jeśli podarł się papier, upewnij się, że żadne kawałki nie pozostały wewnątrz urządzenia.



## ZACIĘCIE W PODAJNIKU PAPIERU 1



Upewnij się, że nie ma zaciętego papieru w podajniku zanim go otworzysz.

► [ZACIĘCIA W URZĄDZENIU \(strona 21\)](#)

1

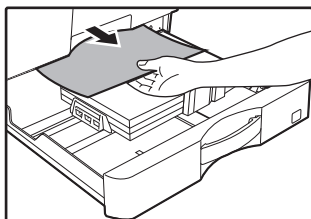

**Unieś i wyciągnij podajnik 1, a następnie usuń zacięty papier.**

2

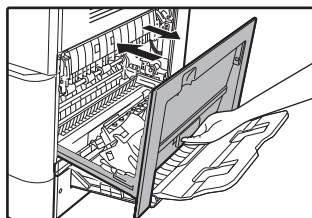

**Zamknij pokrywę boczną.**

Komunikat zniknie z ekranu i będzie można wznowić kopiowanie.



- W czasie zamykania pokrywy bocznej, przyciskaj uchwyt do dołu.
- Jeśli komunikat nie zniknie, poszukaj podartych kawałków papieru w urządzeniu.

3

**Zamknij podajnik 1.**

Wepchnij podajnik do końca.



## ZACIĘCIE W PODAJNIKU PAPIERU 2-4 (w przypadku korzystania z podajnika na 500 arkuszy oraz podstawy/kasety na 2 x 500 arkuszy)

1

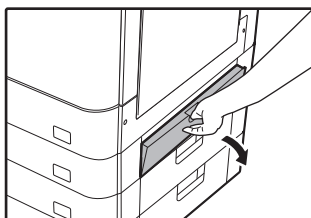

**Otwórz dolną pokrywę boczną.**

Złap za uchwyt aby otworzyć.

2

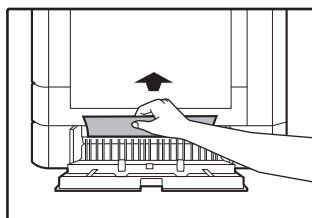

**Usuń zacięty papier.**

Ostrożnie usuwaj papier aby go nie podrzeć.

3

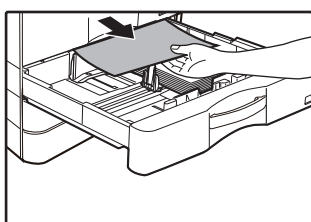

**Jeśli zaciętego papieru nie widać w kroku 2, unieś i wyciągnij podajnik i usuń zacięty papier.**

Ostrożnie usuwaj papier aby go nie podrzeć.

4

**Zamknij dolną pokrywę boczną.**

Komunikat zniknie z ekranu i będzie można wznowić kopiowanie.

5

**Zamknij podajnik papieru.**

Wepchnij podajnik do końca.



Jeśli komunikat nie zniknie, poszukaj podartych kawałków papieru w urządzeniu.

**SHARP**<sup>®</sup>  
SHARP CORPORATION