

Guide de démarrage rapide



AVANT D'UTILISER LA MACHINE



Fonctions de la machine et procédures à suivre pour placer les documents originaux et charger du papier.

COPIEUR



Utiliser la fonction de copie

IMPRIMANTE



Utiliser la fonction d'imprimante

NUMÉRISEUR



Utiliser la fonction de numérisation

ARCHIVAGE DE DOCUMENTS



Enregistrer des travaux sous forme de fichiers sur le disque local

MODE RÉGLAGE



Configurer les réglages pour faciliter l'utilisation de la machine

COMMENT UTILISER LES MANUELS

Guide de démarrage

Ce manuel explique les procédures de base pour utiliser la machine, les précautions à prendre pour une utilisation en toute sécurité de la machine et les informations pour l'administrateur. Lisez ce manuel avant d'utiliser la machine. Pour obtenir des procédures de fonctionnement détaillées et les informations de dépannage, consultez le Manuel d'utilisation.

Manuel d'utilisation

Des explications détaillées des fonctions qui peuvent être utilisées sur la machine sont données dans le "Manuel utilisateur".

Les manuels de cette machine sont téléchargés sur un site Web. Appuyez sur [Manuel utilisateur] sur l'écran tactile de la machine pour qu'un code QR s'affiche.

Scannez le code QR avec un smartphone ou un autre appareil pour vous rendre sur le site Web où les manuels sont disponibles.

Vous pouvez télécharger différents manuels sur le site Web. Le manuel d'utilisation est également téléchargé au format HTML et peut être consulté sur votre smartphone ou votre ordinateur.

Guide d'installation du logiciel

Ce guide explique comment installer le logiciel et configurer les réglages pour utiliser la machine comme imprimante ou scanner.

Guide de connexion au cloud

Ce guide explique comment connecter la machine à un service de cloud sur internet afin de vous permettre de télécharger des données numérisées et d'imprimer des données enregistrées dans le cloud.

Télécharger le manuel d'utilisation au format PDF

Accédez au site Web à partir de l'URL ou du code QR suivant.

Le site Web est affiché en anglais.

Passez à la langue de votre choix avant de consulter et de télécharger le manuel.

En outre, vous pouvez télécharger sur votre ordinateur le même « Manuel d'utilisation » à partir du site Web.

* Les types de manuels peuvent être mis à jour. Pour plus d'informations, consultez notre site Web.

URL :

<https://global.sharp/restricted/products/copier/downloads/manuals/select.html>



TABLE DES MATIÈRES

COMMENT UTILISER LES MANUELS.....	2
-----------------------------------	---

AVANT D'UTILISER LA MACHINE

NOMS DES PARTIES ET FONCTIONS	5
MISE SOUS/HORS TENSION	8
PANNEAU DE COMMANDE	9
PLACEMENT DES DOCUMENTS ORIGINAUX.....	12
CHARGEMENT DU PAPIER.....	13
ENREGISTREMENT DE CONTACTS DANS LE CARNET D'ADRESSES	25
ACCÈS AU SERVEUR WEB SUR LA MACHINE.....	26
AUTHENTIFICATION UTILISATEUR	27
INSTALLATION DU PILOTE D'IMPRIMANTE	28

COPIEUR

RÉALISATION DE COPIES.....	30
COPIE SUR UN PAPIER SPÉCIAL (Copie via le plateau d'alimentation auxiliaire) ...	32

IMPRIMANTE

IMPRESSION DANS UN ENVIRONNEMENT WINDOWS	34
IMPRESSION DANS UN ENVIRONNEMENT macOS	36

SCANNER

FONCTION NUMÉRISEUR RÉSEAU	38
NUMÉRIISATION D'UN DOCUMENT ORIGINAL	39

ARCHIVAGE DE DOCUMENTS

ENREGISTREMENT D'UN DOCUMENT UNIQUEMENT (Numérisation sur le disque local)	41
IMPRESSION D'UN FICHIER ENREGISTRÉ	43

MODE DE RÉGLAGE

MODE RÉGLAGE	44
--------------------	----



AVANT D'UTILISER LA MACHINE

Cette section donne des informations générales sur la machine, notamment les noms et les fonctions des parties de la machine et ses périphériques, et les procédures pour placer des documents originaux et charger du papier.

NOMS DES PARTIES ET FONCTIONS

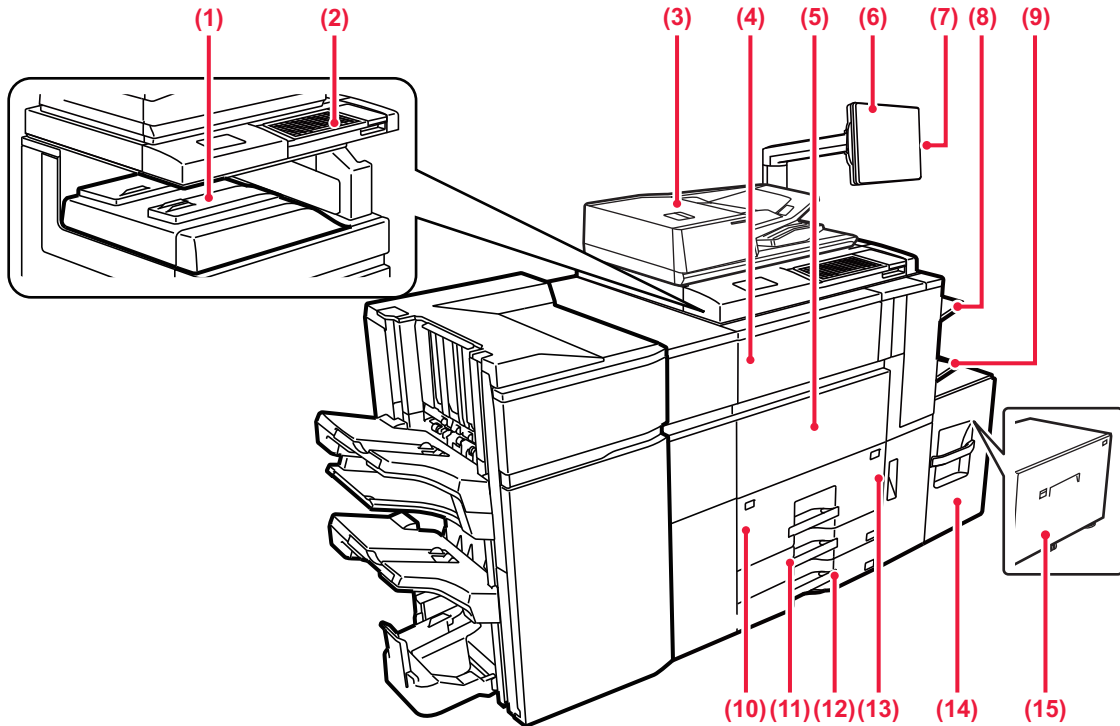

- (1) **Plateau de sortie (plateau central)***
Les documents imprimés sortent dans ce plateau.
- (2) **Clavier**
Vous pouvez l'utiliser en remplacement du clavier affiché sur l'écran tactile.
- (3) **Chargeur automatique de documents**
Il charge et numérise automatiquement plusieurs documents originaux. Le recto et le verso des originaux peuvent tous 2 être automatiquement numérisés.
▶ [AVEC LE CHARGEUR AUTOMATIQUE DE DOCUMENTS \(page 12\)](#)
- (4) **Capot du toner (Capot avant supérieur)**
Ouvrez ce capot pour remplacer la cartouche de toner ou éliminer un bouchage papier dans le module de transfert du papier.
- (5) **Capot avant**
Ouvrez ce capot pour positionner l'interrupteur principal sur "On" ou "Off".
▶ [MISE SOUS/HORS TENSION \(page 8\)](#)
- (6) **Panneau de commande**
Ce panneau comprend le bouton [Alimentation], le bouton d'alimentation principale et l'écran tactile. Utilisez l'écran tactile pour utiliser chacune de ces fonctions.
▶ [PANNEAU DE COMMANDE \(page 9\)](#)
- (7) **Connecteur USB (type A)**
Permet de connecter un périphérique USB tel qu'une clé USB à l'appareil. Pour le câble USB, utilisez un câble blindé. Prend en charge l'USB 2.0 (Haut débit).
- (8) **Plateau de droite***
Si nécessaire, le papier peut être envoyé dans le plateau de droite.
- (9) **Plateau d'alimentation auxiliaire**
Servez-vous de ce magasin pour alimenter le papier manuellement. Lors du chargement de papier plus large que A4R ou 8-1/2" x 11"R, étendez le guide de prolongement.
▶ [CHARGEMENT DU PAPIER DANS LES AUTRES MAGASINS \(page 17\)](#)
- (10) **Magasin 1**
Stockez le papier dans ce magasin. Vous pouvez stocker 1200 feuilles.
▶ [CHARGEMENT DU PAPIER DANS LE MAGASIN 1 - 4 \(page 14\)](#)
- (11) **Magasin 3**
Stockez le papier dans ce magasin. Vous pouvez stocker 500 feuilles.
▶ [CHARGEMENT DU PAPIER DANS LE MAGASIN 1 - 4 \(page 14\)](#)
- (12) **Magasin 4**
Stockez le papier dans ce magasin. Vous pouvez stocker 500 feuilles.
▶ [CHARGEMENT DU PAPIER DANS LE MAGASIN 1 - 4 \(page 14\)](#)
- (13) **Magasin 2**
Stockez le papier dans ce magasin. Vous pouvez stocker 800 feuilles.
▶ [CHARGEMENT DU PAPIER DANS LE MAGASIN 1 - 4 \(page 14\)](#)
- (14) **Magasin 5 (MX-LC12)***
Stockez le papier dans ce magasin. Vous pouvez stocker 3500 feuilles.
▶ [CHARGEMENT DU PAPIER DANS LES AUTRES MAGASINS \(page 17\)](#)
- (15) **Magasin 5 (MX-LCX3 N)***
Stockez le papier dans ce magasin. Vous pouvez stocker 3000 feuilles.
▶ [CHARGEMENT DU PAPIER DANS LES AUTRES MAGASINS \(page 17\)](#)

* Périphérique. Pour obtenir plus d'informations, consultez le Manuel d'utilisation. Équipement standard ou non disponible dans certains pays et régions. Non disponible sur certains modèles. Contactez votre revendeur ou le service après-vente agréé le plus proche.



AVANT D'UTILISER LA MACHINE

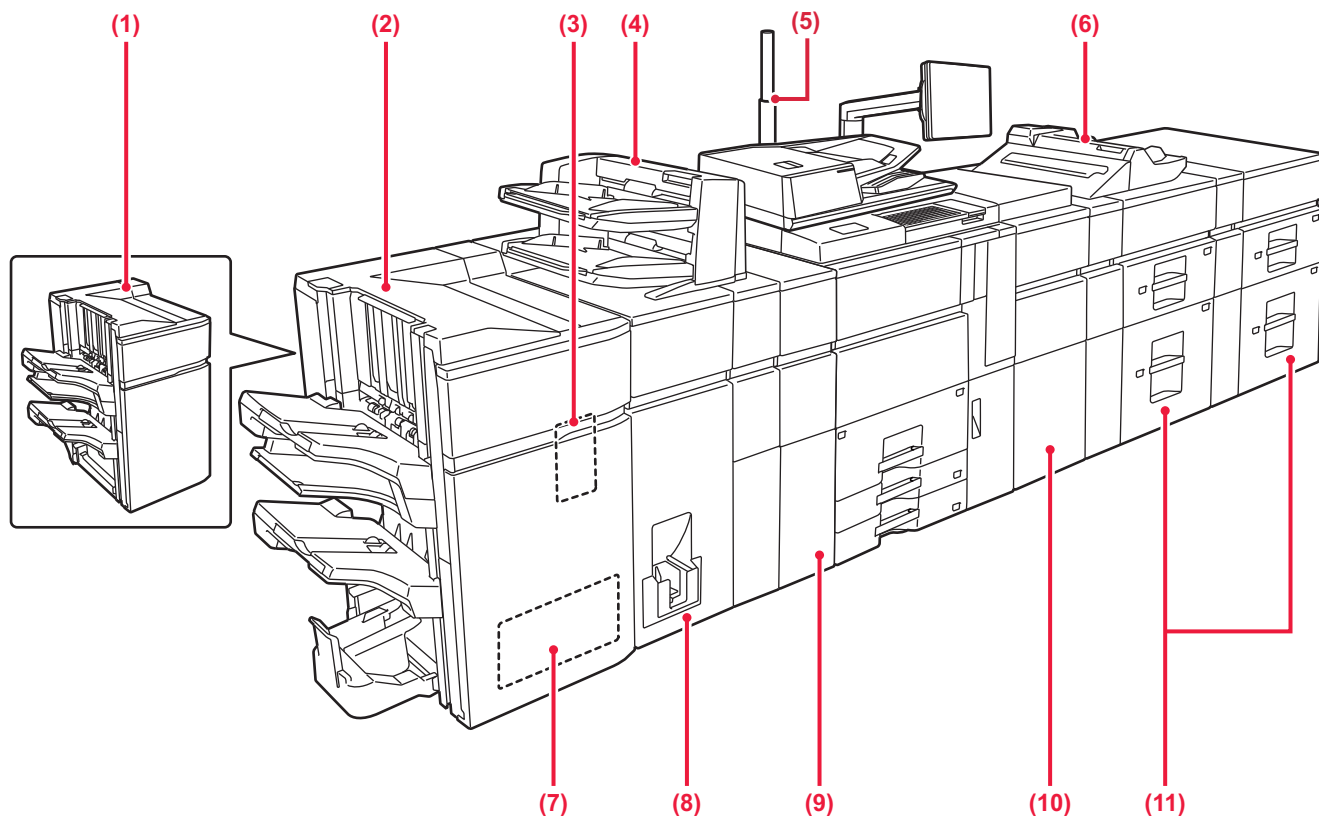

- (1) **Finisseur (grande capacité)***
Vous permet d'agrafer et de sortir le papier.
- (2) **Finisseur de piqûre à cheval (grande capacité)***
Vous permet d'agrafer et de plier le papier.
- (3) **Module de perforation (MX-PN13A/B/C/D)***
Vous permet de perforer et de sortir le papier.
- (4) **Module d'insertion***
Le module d'insertion permet de charger les couvertures et les intercalaires à insérer dans les tirages.
La fonction de finition manuelle vous permet d'introduire directement du papier dans le finisseur ou le finisseur de piqûre à cheval pour effectuer des opérations d'agrafage, de perforation ou de pliage des tirages.
- (5) **Indicateur d'état***
L'état de l'appareil est indiqué.
- (6) **Plateau d'alimentation auxiliaire***
Servez-vous de ce magasin pour alimenter le papier manuellement.
Lors du chargement de papier plus large que A4R ou 8-1/2" x 11"R, étendez le guide de prolongement.
▶ [CHARGEMENT DU PAPIER DANS LES AUTRES MAGASINS \(page 17\)](#)
- (7) **Massicot***
Permet de rogner les parties superflues des impressions agrafées en piqûre à cheval.
- (8) **Module de pliage***
Ce module permet de plier et sortir le papier.
- (9) **Module de détuilage***
Vous permet de perforer et de sortir le papier.
- (10) **Unité de transfert du papier***
Assure l'entraînement du papier dans l'appareil.
- (11) **Magasins grande capacité***
Stockez le papier dans ce magasin. Vous pouvez stocker jusqu'à 2500 feuilles dans chaque magasin.
▶ [CHARGEMENT DU PAPIER DANS LES AUTRES MAGASINS \(page 17\)](#)

* Périphérique. Pour obtenir plus d'informations, consultez le Manuel d'utilisation.
Équipement standard ou non disponible dans certains pays et régions. Non disponible sur certains modèles. Contactez votre revendeur ou le service après-vente agréé le plus proche.

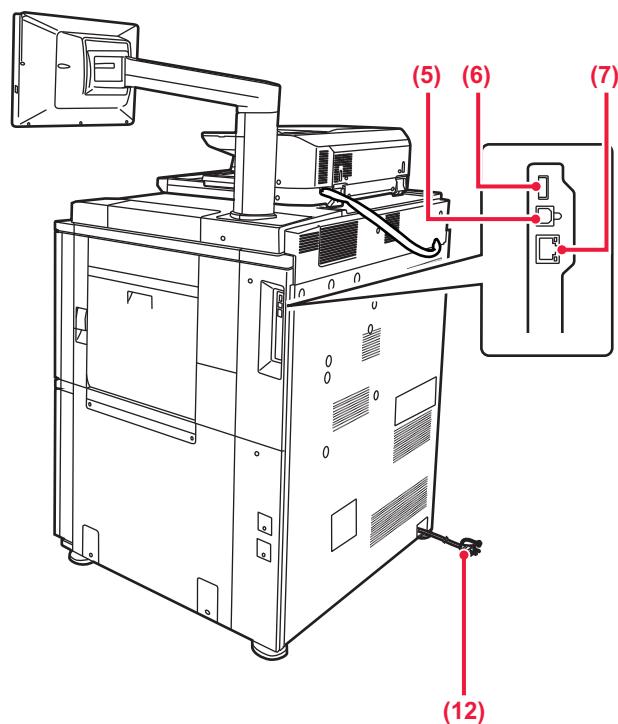
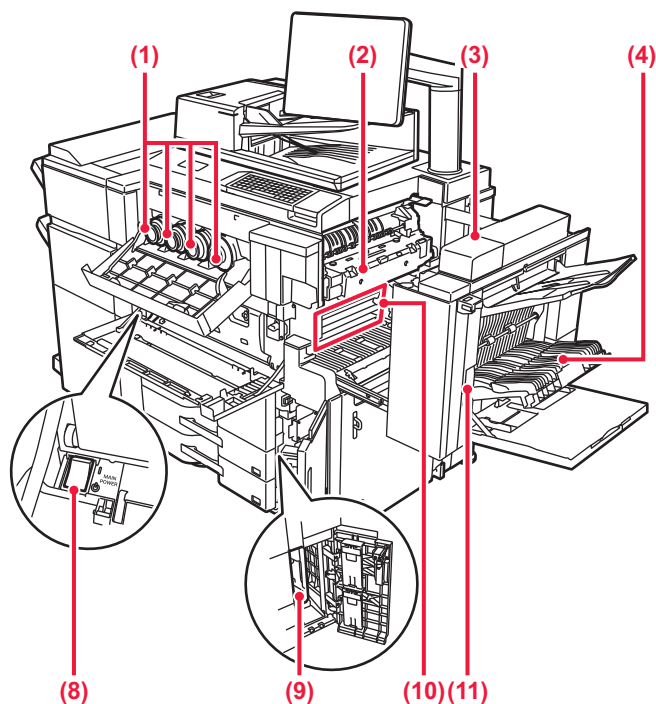

- (1) **Cartouche de toner**
Cette cartouche contient le toner. Cette cartouche contient le toner. Lorsqu'une cartouche manque de toner, vous devez la remplacer par une cartouche neuve de la même couleur.
- (2) **Unité de fusion**
Ici, les images transférées sont thermiquement fixées sur le papier.

- (8) **Interrupteur principal**
Utilisez cet interrupteur pour mettre la machine sous tension. [▶ MISE SOUS/HORS TENSION \(page 8\)](#)
- (9) **Collecteur de toner usagé**
Ce collecteur permet de récupérer l'excédent de toner produit pendant l'impression.



L'unité de fusion est chaude. Veillez à ne pas vous brûler lorsque vous retirez du papier mal alimenté.



Un technicien de maintenance collecte les collecteurs de toner usagé qui ont été remplacés.

- (3) **Capot latéral droit**
Ouvrez ce capot pour extraire du papier coincé.
- (4) **Capot de la section recto verso**
Cette unité permet d'inverser le papier lorsqu'une impression recto verso est effectuée. Vous pouvez également ouvrir ce capot pour extraire le papier bloqué.
- (5) **Connecteur USB (type B)**
Ne peut pas être utilisée.
- (6) **Connecteur USB (type A)**
Permet de connecter un périphérique USB tel qu'une clé USB à l'appareil. Prend en charge l'USB 2.0 (haut débit) et l'USB 3.0 (super débit).
- (7) **Connecteur LAN**
Vous pouvez raccorder le câble réseau à ce connecteur lorsque vous utilisez l'appareil en réseau. Utilisez un câble LAN blindé.

- (10) **Courroie de transfert**
Cette courroie prélève l'image formée avec le toner en sortie du tambour photoconducteur et la transfère sur le papier.



Veillez à ne pas toucher ou endommager la courroie de transfert. Cela pourrait produire une image de mauvaise qualité.

- (11) **Levier d'ouverture du capot latéral droit**
Pour éliminer un bouchage papier, soulevez et maintenez ce levier pour ouvrir le capot latéral droit.
- (12) **Prise électrique**



MISE SOUS/HORS TENSION

Cette section décrit comment mettre la machine sous/hors tension et redémarrer la machine.

Utilisez deux interrupteurs d'alimentation : l'interrupteur principal situé à l'intérieur du capot avant, dans le coin inférieur gauche, et le bouton [Alimentation] du panneau de commande.

Mise sous tension de la machine

- Placez l'interrupteur principal sur la position " I ".
- Lorsque le témoin d'alimentation principale s'allume, appuyez sur le bouton [Alimentation].

Mise hors tension de la machine

- Appuyez sur le bouton [Alimentation] pour la mise hors tension, puis appuyez sur la touche [Mise hors tension]. Pour une mise hors tension prolongée, appuyez sur le bouton [Alimentation] pour mettre hors tension et basculez l'interrupteur d'alimentation principal sur la position " U " lorsque le panneau de configuration disparaît.

Redémarrage de la machine

- Appuyez sur le bouton [Alimentation] pour la mise hors tension, puis appuyez sur la touche [Mettre hors tension] sur l'écran tactile. Puis, appuyez à nouveau sur le bouton [Alimentation] pour la mise sous tension.

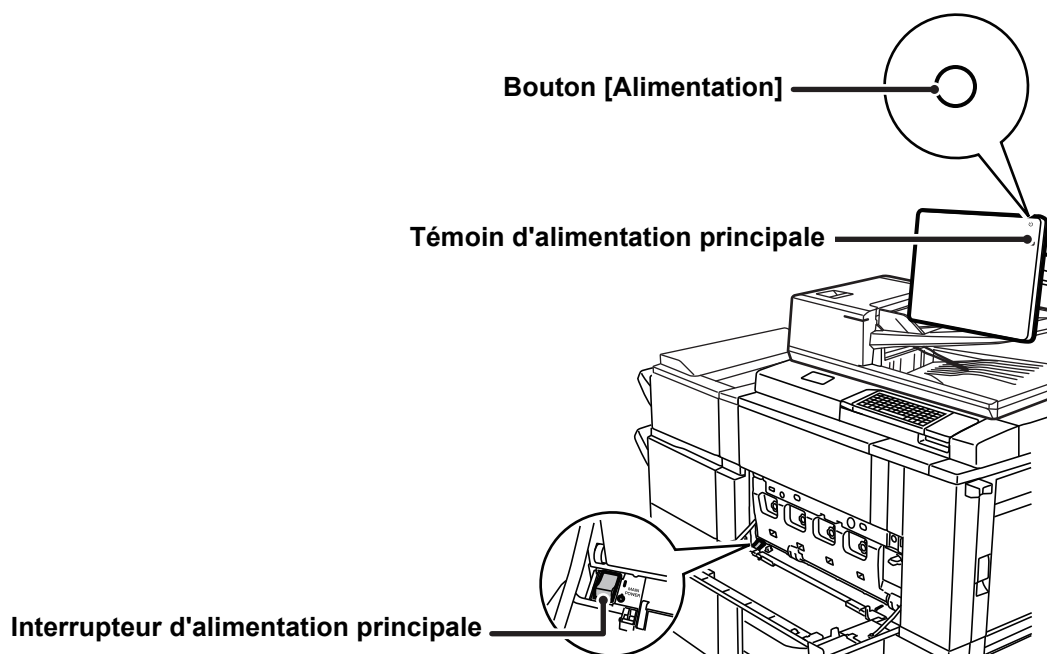

- Lors du positionnement de l'interrupteur principal sur Off, appuyez sur le bouton [Alimentation] du panneau de commande, puis amenez l'interrupteur principal en position " U ". En cas de coupure soudaine de l'alimentation, mettez à nouveau la machine sous tension, puis hors tension (dans cet ordre). Si la machine demeure hors tension pendant une période prolongée avant que la touche [Alimentation] n'ait été actionnée sur OFF, des bruits anormaux, une dégradation de la qualité d'image et d'autres problèmes peuvent survenir.
- Positionnez le bouton [Alimentation] et l'interrupteur principal sur OFF, puis débranchez le cordon d'alimentation si vous suspectez une panne, si un orage violent est proche ou si vous déplacez la machine.



Pour que certains réglages prennent effet, la machine doit être redémarrée. Dans certains états de la machine, redémarrer la machine en appuyant sur le bouton [Alimentation] peut ne pas suffire pour que les réglages prennent effet. Dans ce cas, positionnez l'interrupteur principal sur OFF, puis à nouveau sur ON.



PANNEAU DE COMMANDE

Le fait d'appuyer sur la touche [Écran d'accueil] du panneau de commande entraîne l'affichage de l'écran d'accueil sur l'écran tactile. L'écran d'accueil affiche les touches permettant de sélectionner les modes ou les fonctions.

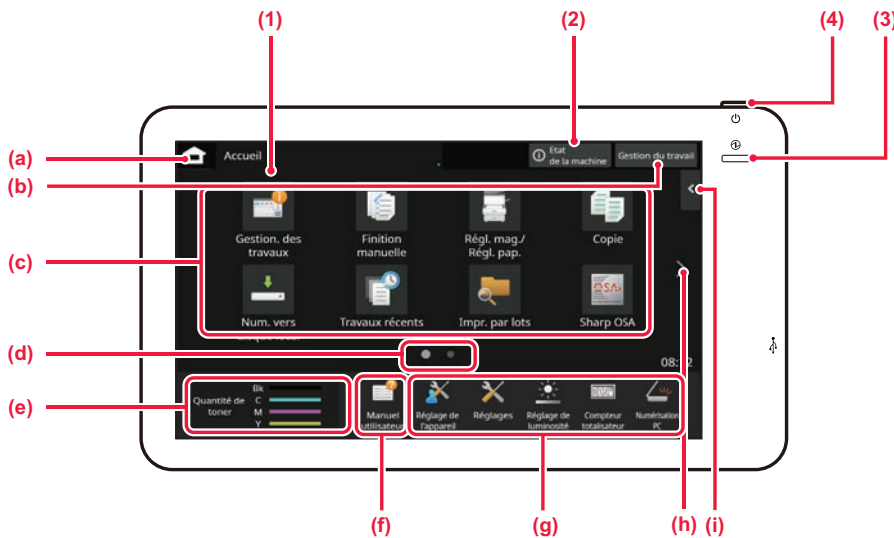

(1) Écran tactile

Les messages et les touches apparaissent sur l'affichage de l'écran tactile. Vous pouvez utiliser la machine en appuyant directement sur les touches affichées.

- (a) Affichez l'écran d'accueil
- (b) Affiche le travail en cours ou en attente avec le texte ou l'icône.
- (c) Sélectionnez les touches de raccourci pour les modes ou fonctions.
- (d) Permutez les pages pour afficher les touches de raccourci.
- (e) Affichage du niveau de la cartouche.
- (f) Affichez un code QR indiquant le site Web du manuel d'utilisation.
- (g) Utilisez ces touches pour sélectionner les fonctions qui rendent la machine plus facile à utiliser.
- (h) Changez les pages pour afficher les touches de raccourci.
- (i) Sélectionnez les fonctions qui peuvent être utilisées dans les modes respectifs. Appuyez sur l'onglet et la liste des touches de fonction s'affiche.

(2) Touche [État machine]

Affiche des informations telles que l'état de la machine, les détails des erreurs et le niveau de papier restant dans le magasin papier.

(3) Témoin d'alimentation principale

Ce témoin s'allume lorsque l'interrupteur principal de la machine est en position " | ". Lorsque le témoin clignote, l'alimentation ne peut pas être activée en appuyant sur le bouton [Alimentation].

(4) Bouton [Alimentation]

Ce bouton vous permet de mettre la machine sous et hors tension.

Mode facile et mode normal

Dans les modes copie et envoi d'images, il existe deux types d'écran d'opération : le mode facile et le mode normal. Le mode facile comprend les fonctions nécessaires minimales, telles que les fonctions fréquemment utilisées, et la plupart des opérations peuvent être effectuées sans problème.

Lorsque vous souhaitez utiliser des réglages détaillés ou des fonctions spéciales, utilisez le mode normal.

En mode normal, toutes les fonctions sont disponibles. (Exemple : mode facile et mode normal en mode copie)

Mode facile

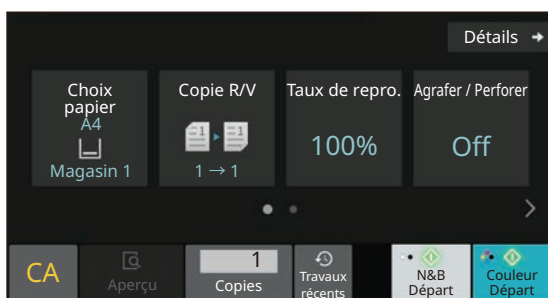

Mode normal

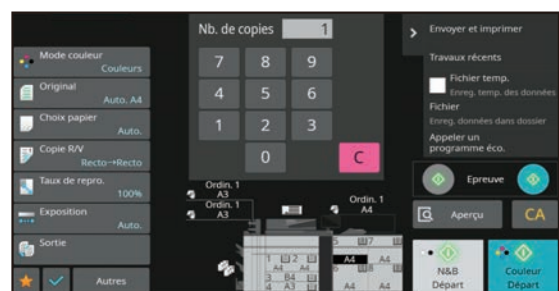



MODIFIER L'ANGLE DU PANNEAU DE COMMANDE

Vous pouvez modifier l'angle du panneau de commande.
Ajustez l'angle pour faciliter l'affichage.

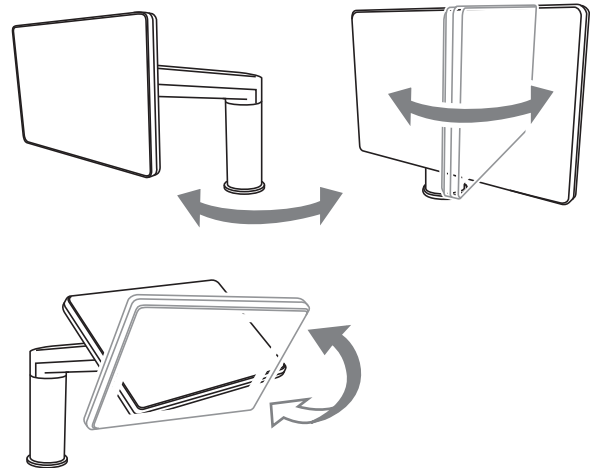



VÉRIFICATION DU STATUT D'UN TRAVAIL / PRIORITÉ / ANNULATION

Pour afficher l'écran du gestionnaire des travaux, appuyez sur la touche [Gestion. des travaux] dans l'écran d'accueil ou appuyez sur la touche [Gestion. des travaux] qui apparaît dans le coin supérieur droit de chaque écran de mode.

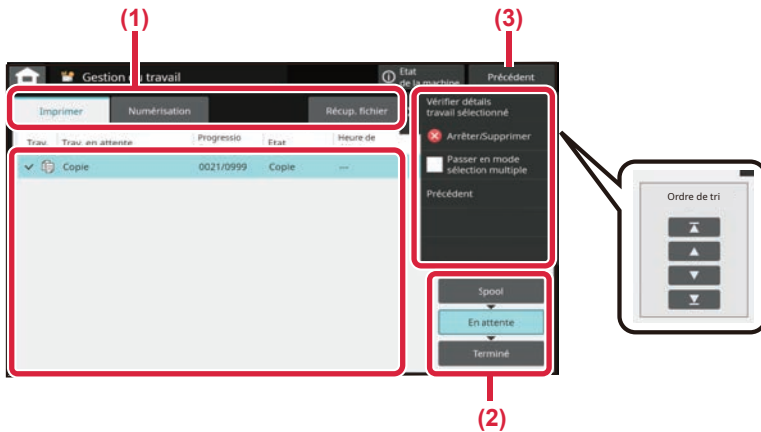

Vérifier le gestion du travail

- (1) **Appuyez sur l'onglet du mode que vous souhaitez vérifier.**
Vérifiez les travaux de copie et les travaux d'impression sur l'onglet [Imprimer].
- (2) **Appuyez sur la touche [En attente] ou [Terminé].**
- (3) **Appuyez sur la touche [Précédent] pour revenir à l'écran d'origine.**
- (4) **Vérifiez les travaux dans la liste.**
Si vous voulez donner la priorité à un travail ou annuler un travail, appuyez sur ce travail.

Pour donner la priorité à un travail

Appuyez sur [Trier la séquence de travaux] et appuyez sur une touche **Changer la priorité**.

Pour annuler le travail

Si vous souhaitez annuler un travail, appuyez sur ce travail, puis appuyez sur [Arrêter/Supprimer].

ÉCRAN D'APERÇU

Vous pouvez appuyer sur la touche [Aperçu] pour ouvrir l'écran d'aperçu. Dans l'écran d'aperçu sur l'écran tactile, vous pouvez visualiser l'aperçu des travaux et des images stockés dans la machine.

Mode facile

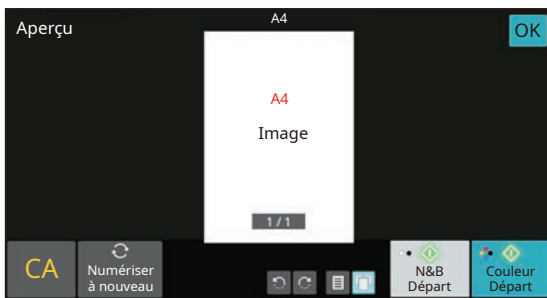

Mode normal

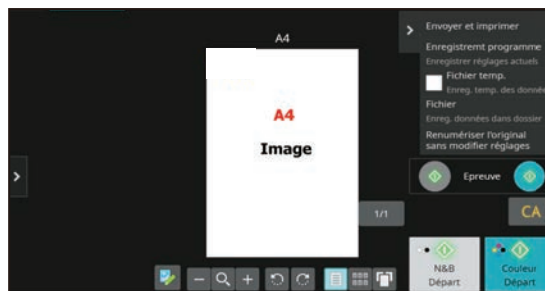



PLACEMENT DES DOCUMENTS ORIGINAUX

Le chargeur automatique de documents peut être utilisé pour numériser automatiquement plusieurs documents originaux à la fois, et vous n'êtes plus obligé d'alimenter manuellement chaque document original.

Pour les documents originaux qui ne peuvent pas être numérisés avec le chargeur automatique de documents, comme un livre ou un document contenant des notes épinglées, utilisez la vitre d'exposition.

AVEC LE CHARGEUR AUTOMATIQUE DE DOCUMENTS

Lorsque vous utilisez le chargeur automatique de documents, placez les documents originaux dans le chargeur de documents. Assurez-vous qu'aucun document original n'a été placé sur la vitre d'exposition.

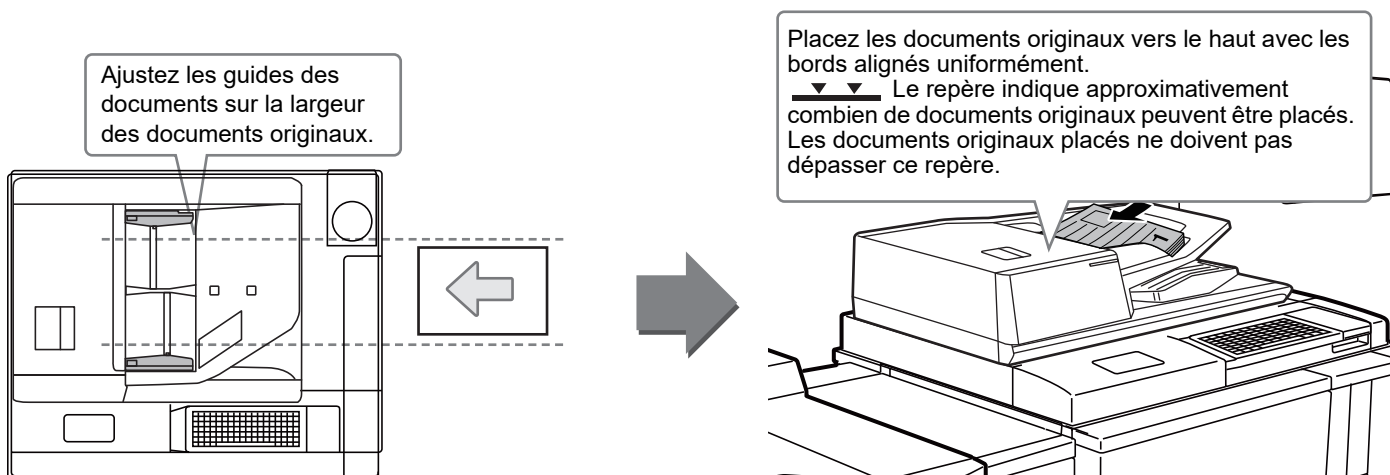

Charger une carte de visite

Lorsque vous numérisez une carte de visite avec le chargeur de documents automatique, alignez le guide de l'original sur le format de la carte.

AVEC LA VITRE D'EXPOSITION

Veillez à ne pas pincer vos doigts lors de la fermeture du chargeur automatique de documents.

Après avoir placé le document original, veillez à fermer le chargeur automatique de documents. S'il reste ouvert, les parties en dehors du document original seront copiées en noir, entraînant une utilisation excessive de toner.

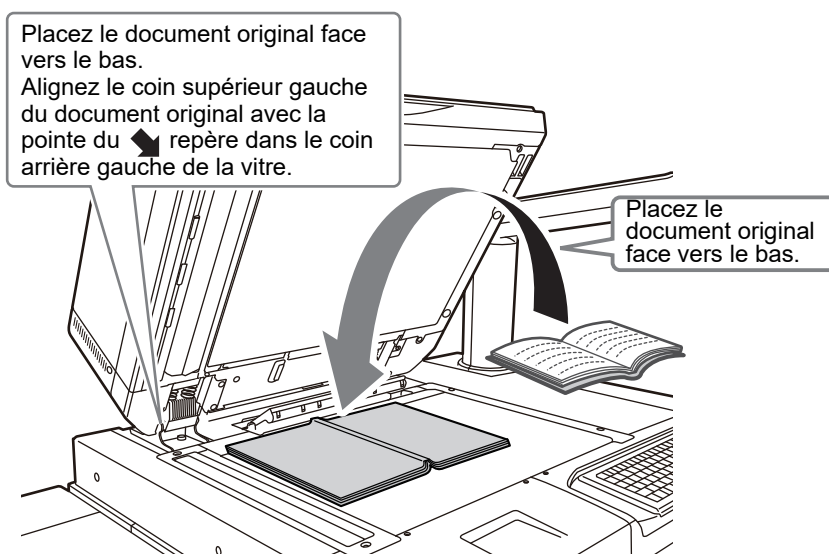

Définissez l'orientation de l'image pour garantir que l'orientation du document original placé est correctement reconnue. Pour obtenir plus de détails, consultez le Manuel d'utilisation.



CHARGEMENT DU PAPIER

NOMS ET EMPLACEMENTS DES MAGASINS

Lorsqu'un magasin grande capacité est installé

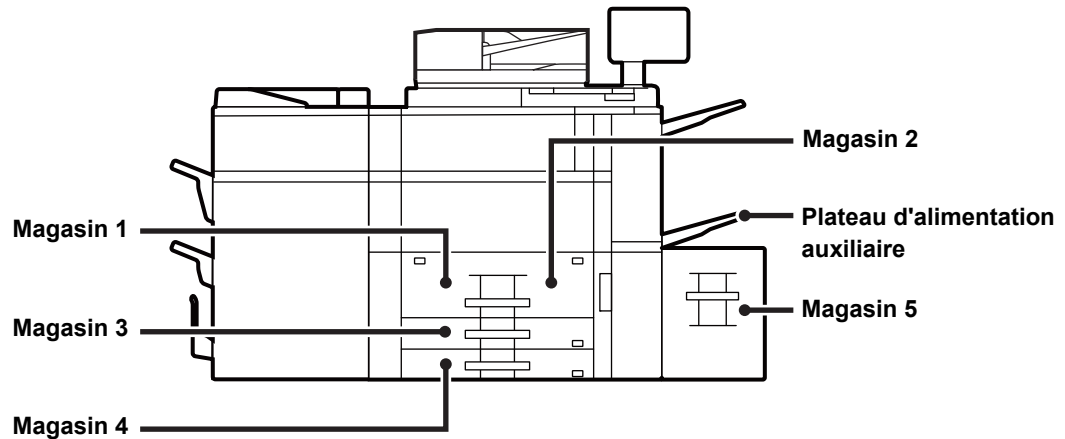

Lorsque 2 magasins grande capacité sont installés

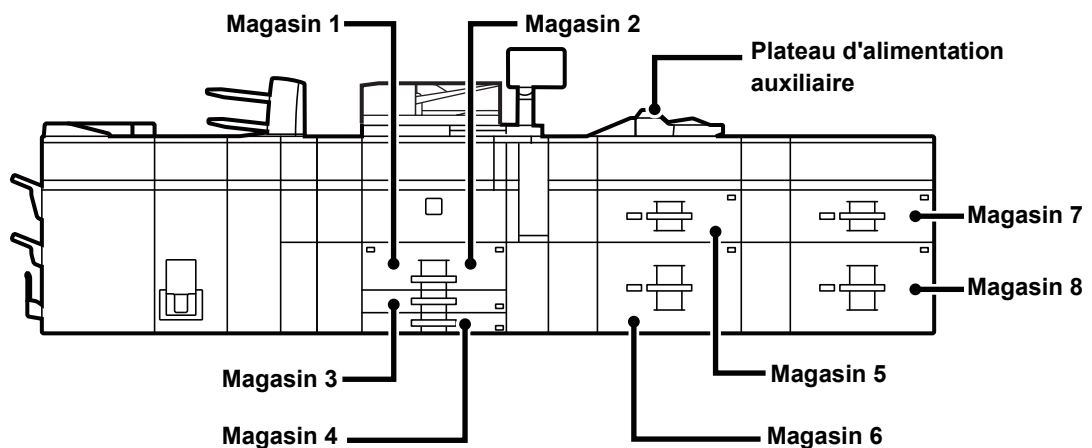

Réglage de l'orientation de la face à imprimer

Le réglage de l'orientation de la face à imprimer du papier varie en fonction du magasin utilisé. Pour le papier "A en-tête" et "Préimprimé", placez le papier en sens inverse.

Placez la face à imprimer dans le sens indiqué ci-dessous.

Magasin	À l'état normal	Lorsque du papier à en-tête ou préimprimé est placé
Magasins 1 à 4	Face vers le haut	Face vers le bas
Plateau d'alimentation auxiliaire, Magasin 5, Magasin 6, Magasin 7, Magasin 8	Face vers le bas	Face vers le haut



CHARGEMENT DU PAPIER DANS LE MAGASIN 1 - 4

Magasin 1 - 2

1

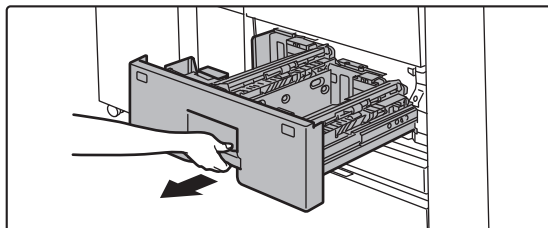

Tirez sur le magasin pour l'ouvrir.

Tirez doucement sur le magasin pour le sortir jusqu'à ce qu'il s'arrête.



Continuez à maintenir la poignée jusqu'à ce que verrou soit libéré.

2

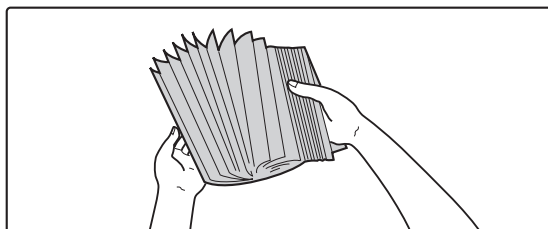

Aérez le papier.

Aérez bien le papier avant de le charger. Si vous n'aérez pas le papier, plusieurs feuilles peuvent être alimentées à la fois, pouvant entraîner un bouchage papier.

3

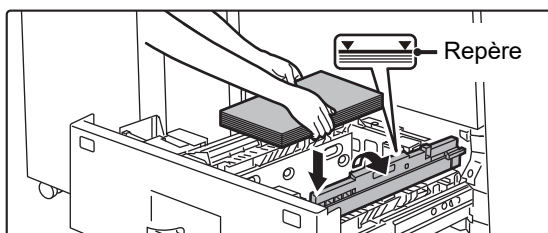
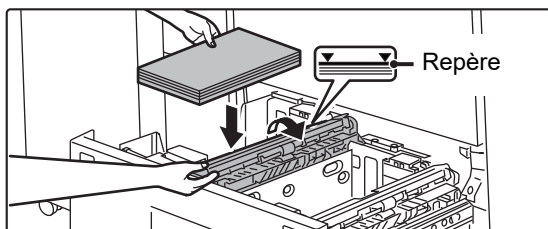

Soulevez le rouleau d'entraînement et placez du papier dans le magasin.

Chargez le papier avec la face à imprimer vers le haut. La pile ne doit pas dépasser la ligne repère (1200 feuilles maximum pour le magasin 1 ou 800 feuilles maximum pour le magasin 2).

4

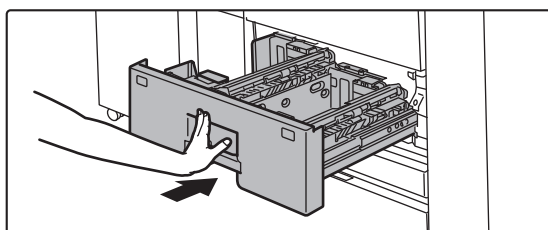

Abaissez le rouleau d'entraînement et poussez avec soin le magasin dans l'appareil.

Poussez fermement et entièrement le magasin dans la machine lentement.

Forcer l'introduction du papier peut provoquer une avancée inclinée ou un bouchage papier.



Magasin 3 - 4

1

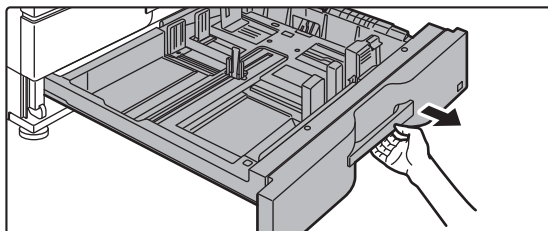

Tirez sur le magasin pour l'ouvrir.

Tirez doucement sur le magasin pour le sortir jusqu'à ce qu'il s'arrête.

Pour charger le papier, allez à l'étape 3.

Pour charger un format différent de papier, passez à l'étape suivante.



Continuez à maintenir la poignée jusqu'à ce que verrou soit libéré.

2

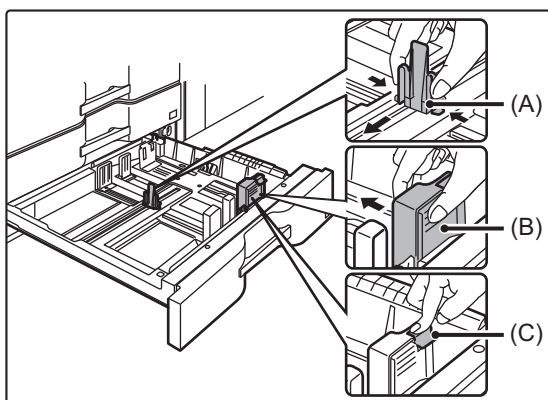

Réglez les guides papier A et B en appuyant sur leur levier de verrouillage et en les faisant coulisser pour les adapter aux dimensions longitudinale et transversale du papier à charger.

(1) Appuyez sur le bouton de verrouillage du guide papier A et faites-le glisser sur le format du papier désiré.

(2) Appuyez sur le bouton de verrouillage du guide papier B et faites-le glisser sur le format du papier désiré.

Si la position correspond à un format de papier standard, la plaque de guidage B se verrouille automatiquement.

(3) Pour un format de papier non standard, après avoir fait glisser le guide papier B sur le format désiré, appuyez sur le bouton de verrouillage (C).



Du papier de format non standard ne peut être chargé que dans le magasin 4. Du papier de format non standard ne peut pas être chargé dans le magasin 3.

3

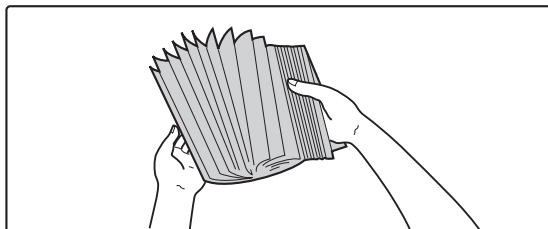

Aérez le papier.

Aérez bien le papier avant de le charger. Si vous n'aérez pas le papier, plusieurs feuilles peuvent être alimentées à la fois, pouvant entraîner un bouchage papier.



4

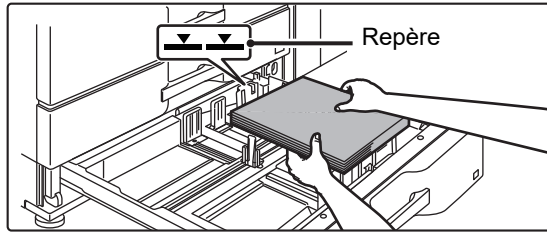

Insérez le papier dans le magasin.

Chargez le papier face à imprimer vers le haut. La pile ne doit pas dépasser le repère (500 feuilles au maximum).

5

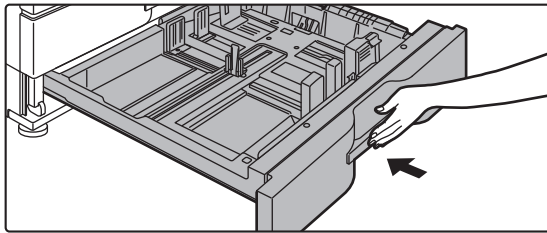

Poussez doucement le magasin dans la machine.

Poussez fermement et entièrement le magasin dans la machine lentement.

Forcer l'introduction du papier peut provoquer une avancée inclinée ou un bouchage papier.

Chargement d'une enveloppe dans le magasin 4

Chargez le papier côté copie et impression vers le haut. Le schéma montre un exemple d'impression sur le côté avant. Le nombre maximal de 50 feuilles ne peut pas dépasser le repère.

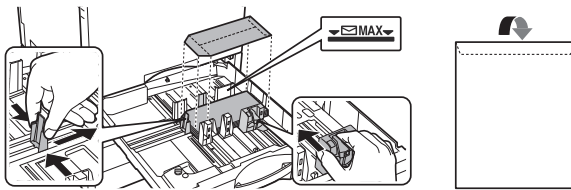

Lorsque vous chargez des enveloppes dans le magasin 4, placez le type de papier.

► [MODIFICATION DES RÉGLAGES DU MAGASIN \(page 24\)](#)



CHARGEMENT DU PAPIER DANS LES AUTRES MAGASINS

Plateau d'alimentation auxiliaire (sur l'appareil)

1

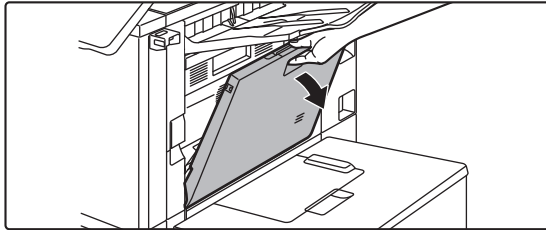

Ouvrez le plateau d'alimentation auxiliaire.



Lors du chargement de papier plus large que A4R ou 8-1/2" × 11"R, étendez le guide de prolongement. Déployez complètement l'extension du plateau d'alimentation auxiliaire.

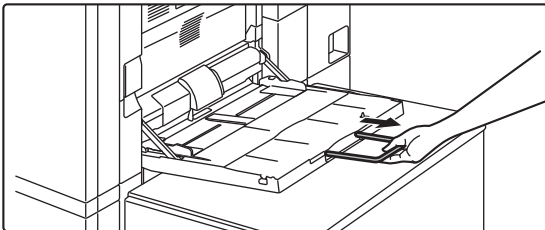

Ne placez pas d'objets lourds sur le plateau d'alimentation auxiliaire et n'appuyez pas non plus dessus.

2

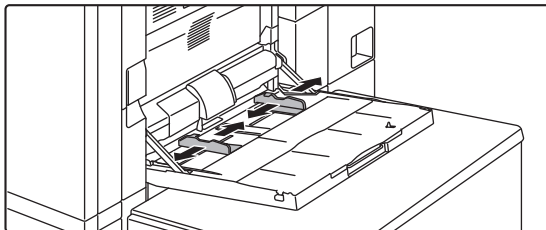

Ajustez les guides du plateau d'alimentation auxiliaire au format du papier à charger.

3

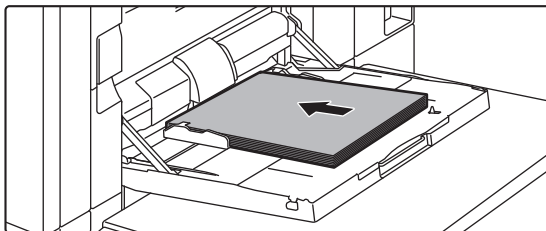

Insérez le papier entre les guides du plateau d'alimentation auxiliaire jusqu'à ce que le papier s'arrête.

Chargez le papier avec la face à imprimer vers le bas.



- Lorsque le papier s'arrête, ne forcez pas.
- Si les guides du plateau d'alimentation auxiliaire sont réglés sur un format plus large que celui du papier, faites glisser les guides jusqu'à ce qu'ils soient parfaitement adaptés à la largeur du papier. Si les guides sont réglés sur un format plus large que celui du papier, celui-ci risque d'être alimenté de travers ou de former des plis.



Plateau d'alimentation auxiliaire (sur les magasins grande capacité)

1

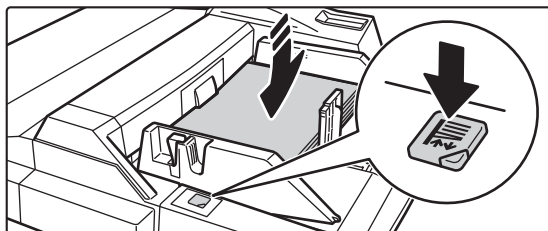

Pour remplacer le papier du plateau d'alimentation auxiliaire, appuyez sur le bouton de fonctionnement et retirez le papier.

Le plateau support du papier descend. Pendant la descente du plateau, le bouton de fonctionnement clignote. Le bouton s'allume lorsque le plateau support du papier a terminé son mouvement de descente. Ne retirez pas le papier tant que le bouton clignote.

2

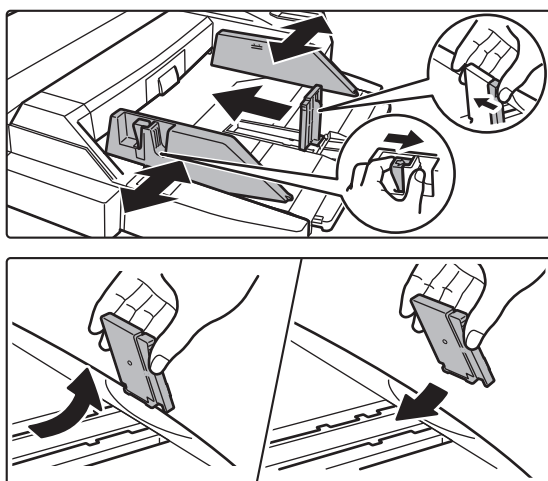

Ajustez les guides du plateau d'alimentation auxiliaire au format du papier à charger.

Saisissez le levier de verrouillage du guide pour régler les guides du plateau d'alimentation auxiliaire au format du papier. Veillez à régler les guides du plateau d'alimentation auxiliaire du côté arrière.

Si vous chargez du papier de format supérieur au format A4R ou 8-1/2" x 11"R, veillez à déployer l'extension du plateau d'alimentation auxiliaire. Retirez le guide du plateau d'alimentation auxiliaire du côté arrière et fixez-le au plateau du module d'insertion.



- Déployez complètement l'extension du plateau d'alimentation auxiliaire.
- Si vous chargez du papier de format supérieur au format A3W ou 8-1/2" x 14", retirez les guides du plateau d'alimentation auxiliaire du côté arrière.



Ne placez pas d'objets lourds sur le plateau d'alimentation auxiliaire et n'appuyez pas non plus dessus.

3

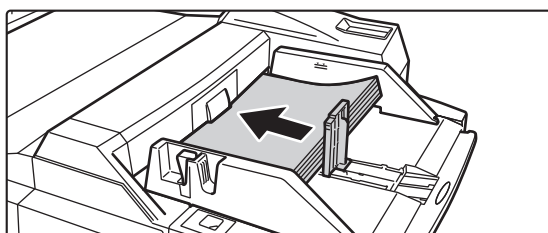

Insérez le papier le long des guides du plateau d'alimentation auxiliaire jusqu'en butée et ajustez le guide droit.

Chargez le papier avec la face à imprimer vers le bas. La pile ne doit pas dépasser la ligne repère.

Vous pouvez charger au maximum 500 feuilles de papier sur le plateau.



- Lorsque le papier s'arrête, ne forcez pas.
- Si les guides du plateau d'alimentation auxiliaire sont réglés sur un format plus large que celui du papier, faites glisser les guides jusqu'à ce qu'ils soient parfaitement adaptés à la largeur du papier. Si les guides sont réglés sur un format plus large que celui du papier, celui-ci risque d'être alimenté de travers ou de former des plis.



4

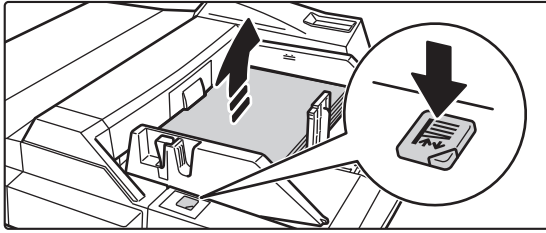

Appuyez sur le bouton de fonctionnement.

Le plateau support du papier monte. Pendant la montée du plateau, le bouton de fonctionnement clignote. Le bouton s'allume lorsque le plateau support du papier a terminé son mouvement de montée.

Chargement d'enveloppes

Seule la partie avant des enveloppes peut être imprimée ou recevoir une copie. Charger le papier ayant la face à imprimer vers le bas.

Pliez la bande et marquez bien le pli.

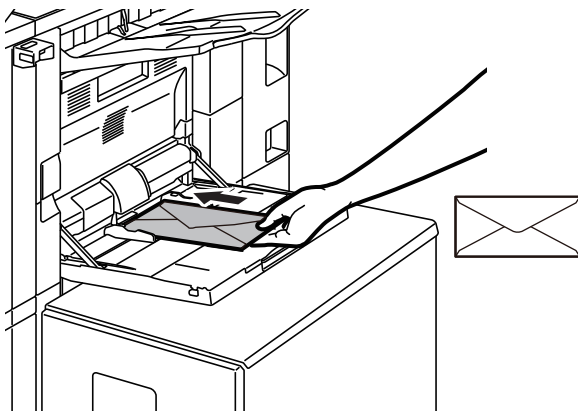

Lorsque vous chargez une enveloppe dans le magasin auxiliaire, réglez le type de papier.

► [MODIFICATION DES RÉGLAGES DU MAGASIN \(page 24\)](#)



Magasin grande capacité (MX-LC12)

1

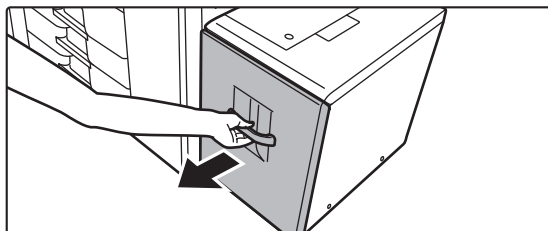

Tirez sur le magasin pour l'ouvrir.

Tirez doucement sur le magasin pour le sortir jusqu'à ce qu'il s'arrête.

2

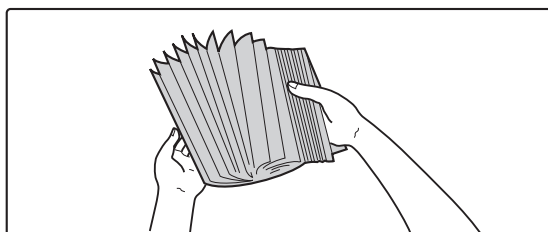

Aérez le papier.

Aérez bien le papier avant de le charger. Si vous n'aérez pas le papier, plusieurs feuilles peuvent être alimentées à la fois, pouvant entraîner un bouchage papier.

3

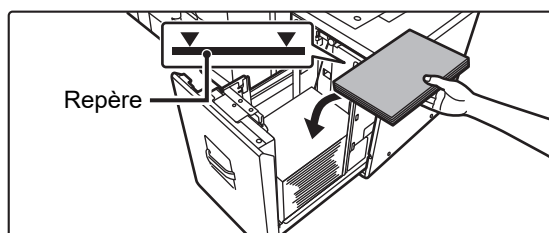

Placez le papier au centre du plateau support du papier.

Chargez le papier avec la face à imprimer vers le bas. La pile ne doit pas dépasser la ligne repère (3500 feuilles au maximum).

4

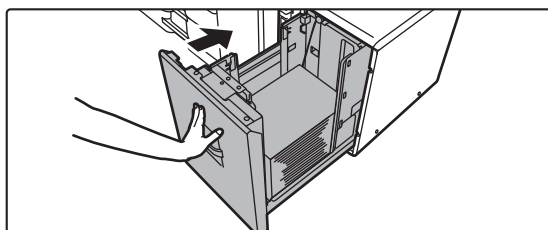

Poussez doucement le magasin dans la machine.

Poussez fermement et entièrement le magasin dans la machine lentement. Forcer l'introduction du papier peut provoquer une avancée inclinée ou un bouchage papier.



Magasin grande capacité (MX-LCX3 N)

1

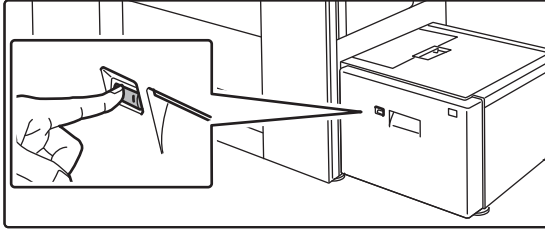

Appuyez sur le bouton de fonctionnement.

Le bouton de fonctionnement clignote et le plateau support du papier du magasin descend jusqu'à la position de chargement du papier. Attendez jusqu'à ce que le témoin du bouton de fonctionnement s'éteigne.



Ne sortez pas le magasin tant que le témoin n'est pas éteint. Si vous forcez l'ouverture du magasin lorsque le témoin du bouton est allumé ou clignote, vous risquez de provoquer un dysfonctionnement de l'appareil.

2

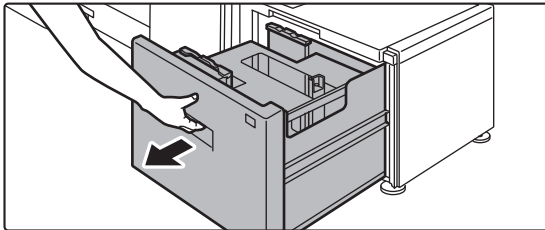

Tirez sur le magasin pour l'ouvrir.

Tirez doucement sur le magasin pour le sortir jusqu'à ce qu'il s'arrête.

3

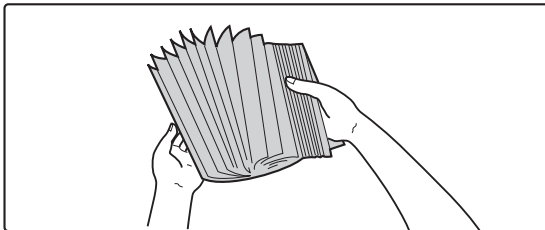

Aérez le papier.

Aérez bien le papier avant de le charger. Si vous n'aérez pas le papier, plusieurs feuilles peuvent être alimentées à la fois, pouvant entraîner un bouchage papier.

4

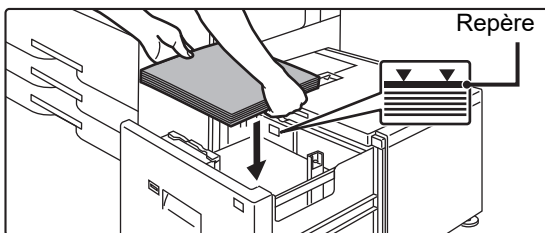

Placez le papier au centre du plateau support du papier.

Chargez le papier avec la face à imprimer vers le bas. La pile ne doit pas dépasser la ligne repère (3000 feuilles au maximum).

Quand un certain volume de papier est chargé, le plateau support du papier descend légèrement de façon automatique puis s'arrête. Répétez cette opération de la même façon pour charger du papier.



- Veillez à ne pas introduire votre main dans l'espace interne du plateau support du papier lorsque vous chargez du papier.

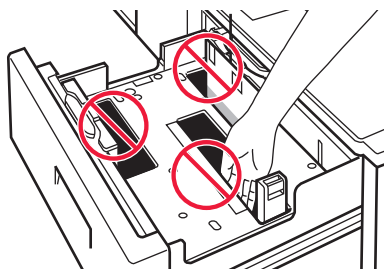

- Veillez à ne pas insérer de papier de rechange ou d'objets dans l'espace interne du magasin.

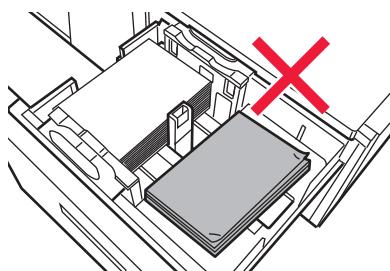

5

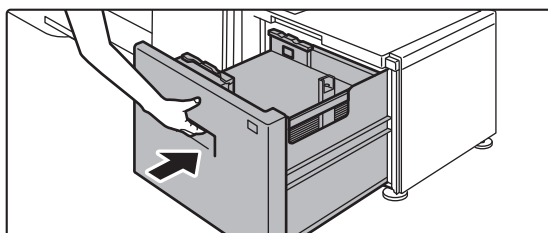

Poussez doucement le magasin dans la machine.

Poussez fermement et entièrement le magasin dans la machine lentement.

Forcer l'introduction du papier peut provoquer une avancée inclinée ou un bourrage papier.

Le plateau support du papier monte après la remise en place du magasin. Pendant la montée du plateau, le bouton de fonctionnement clignote. Le bouton s'allume lorsque le plateau support du papier a terminé son mouvement de montée.

Magasins grande capacité

1

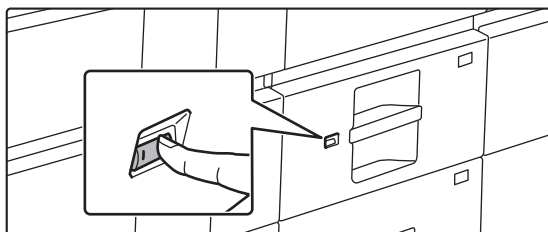

Appuyez sur le bouton de fonctionnement.

Le bouton de fonctionnement clignote et le plateau support du papier du magasin descend jusqu'à la position de chargement du papier. Attendez jusqu'à ce que le témoin du bouton de fonctionnement s'éteigne.



Ne sortez pas le magasin tant que le témoin n'est pas éteint. Si vous forcez l'ouverture du magasin lorsque le témoin du bouton est allumé ou clignote, vous risquez de provoquer un dysfonctionnement de l'appareil.



2

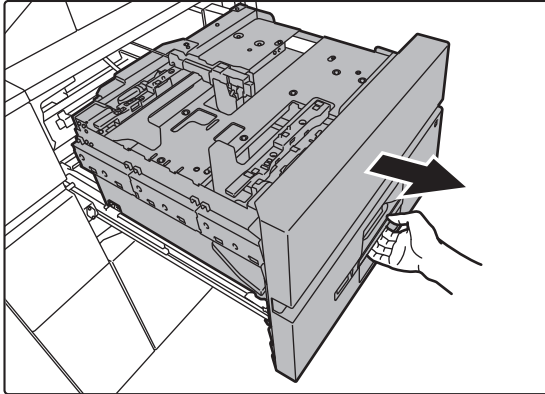

Tirez sur le magasin pour l'ouvrir.

Tirez doucement sur le magasin pour le sortir jusqu'à ce qu'il s'arrête.

3

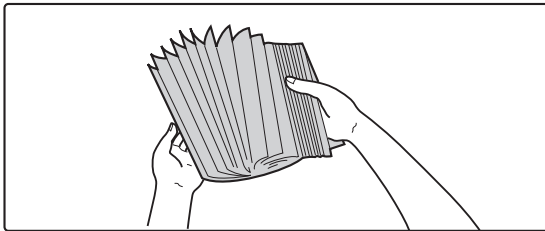

Aérez le papier.

Aérez bien le papier avant de le charger. Si vous n'aérez pas le papier, plusieurs feuilles peuvent être alimentées à la fois, pouvant entraîner un bouchage papier.

4

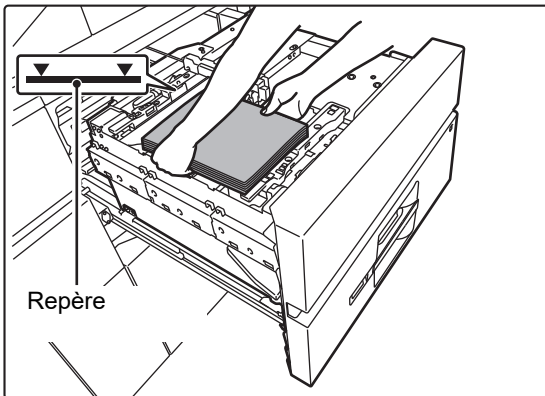

Chargez le papier.

Chargez le papier avec la face à imprimer vers le bas. La pile ne doit pas dépasser la ligne repère (2500 feuilles au maximum).

5

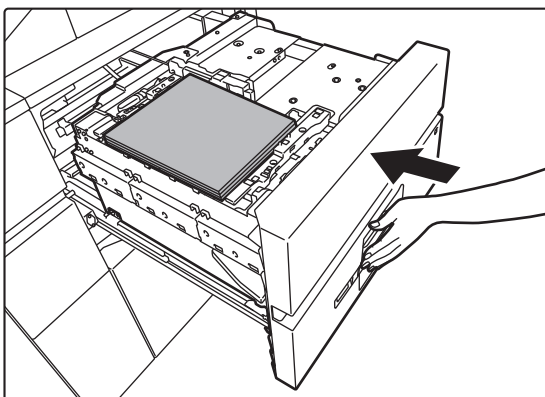

Poussez doucement le magasin dans la machine.

Poussez fermement et entièrement le magasin dans la machine lentement. Forcer l'introduction du papier peut provoquer une avancée inclinée ou un bouchage papier. Le plateau support du papier monte après la remise en place du magasin. Pendant la montée du plateau, le bouton de fonctionnement clignote. Le bouton s'allume lorsque le plateau support du papier a terminé son mouvement de montée.





MODIFICATION DES RÉGLAGES DU MAGASIN

Pour modifier le papier chargé dans le magasin, modifiez les réglages du magasin de la machine depuis [Réglages magasin/ Réglages papier] dans l'écran d'accueil.
Par exemple, les étapes pour modifier du papier ordinaire B4 dans le magasin 3 par du papier recyclé A4 sont expliquées ci-dessous.

1



Appuyez sur la touche [Ecran d'accueil].

L'écran d'accueil apparaît.

2

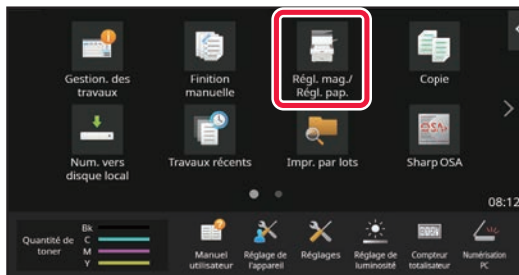

Appuyez sur la touche [Réglages magasin/ Réglages papier] puis sur la touche correspondant au Magasin papier 3.

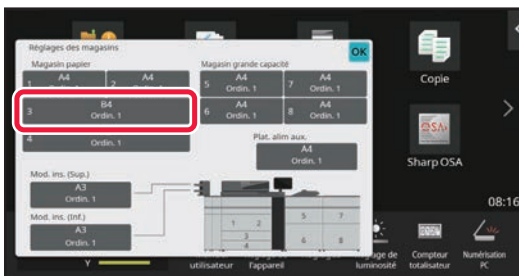

3

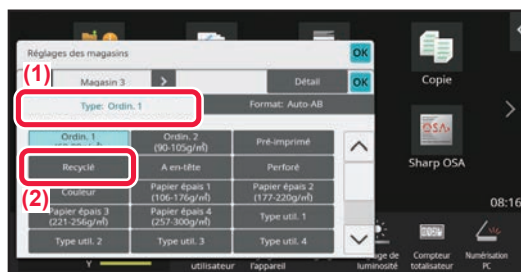

Définissez le type de papier.

- (1) Appuyez sur l'onglet pour le Type de papier.
- (2) Appuyez sur la touche [Recyclé].

4

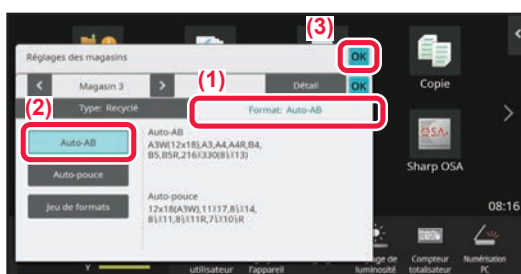

Définissez le format de papier.

- (1) Appuyez sur l'onglet pour le Format de papier.
- (2) Appuyez sur la touche [Auto-AB].
- (3) Appuyez sur **OK** dans "Réglages magasin/ Réglages papier".



ENREGISTREMENT DE CONTACTS DANS LE CARNET D'ADRESSES

Les "contacts" et "groupes" peuvent être enregistrés dans le carnet d'adresses.

La procédure qui permet d'ajouter un nouveau contact dans le carnet d'adresses en saisissant directement le nom et l'adresse est expliquée ici comme exemple.

1



Appuyez sur la touche [Ecran d'accueil].

L'écran d'accueil apparaît.

2

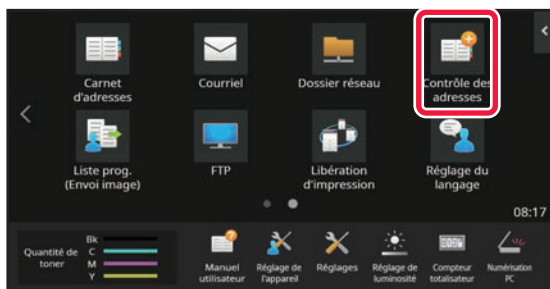

Appuyez sur la touche [Contrôle des adresses].

3

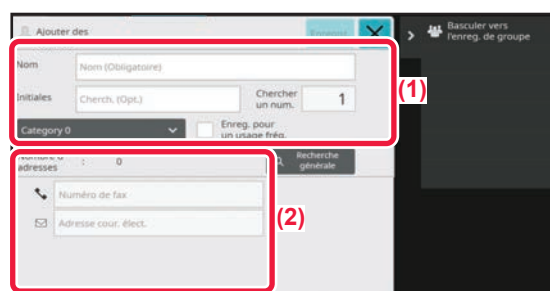

Entrez les informations que vous souhaitez enregistrer dans le carnet d'adresses.

(1) Saisissez les informations de base.

Assurez-vous de saisir [Nom] et [Initiales].

Pour spécifier une catégorie, sélectionnez-en une dans la liste des catégories qui s'affiche lorsque vous appuyez sur la zone de saisie. Pour enregistrer un contact à utiliser souvent, cochez la case [Enreg. pour un usage fréq.] .

(2) Appuyez sur [Adresse cour. élect.], saisissez l'adresse, puis appuyez sur **OK**.

4

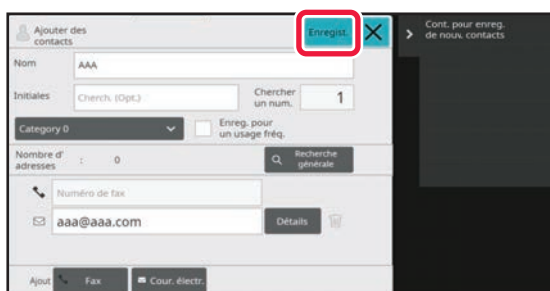

Appuyez sur la touche [Enregist.].

La première adresse de chaque type d'adresse est définie comme adresse par défaut. Si aucune adresse n'a de case cochée, un écran de confirmation s'affiche vous demandant si vous souhaitez sélectionner une adresse par défaut.

Modification ou suppression d'un contact

Appuyez sur la touche [Carnet d'adresses] sur l'écran d'accueil, sélectionnez le contact à modifier ou à supprimer, appuyez sur dans le panneau de commande et appuyez sur [Editer] ou [Effacer].

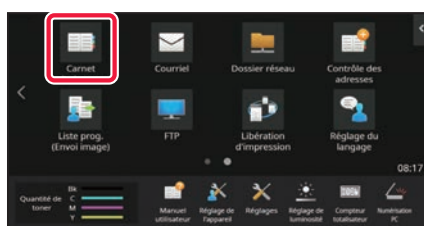



ACCÈS AU SERVEUR WEB SUR LA MACHINE

Lorsque la machine est connectée à un réseau, vous pouvez accéder au serveur Web intégré de la machine depuis un navigateur Web sur votre ordinateur.

OUVERTURE DES PAGES WEB

1

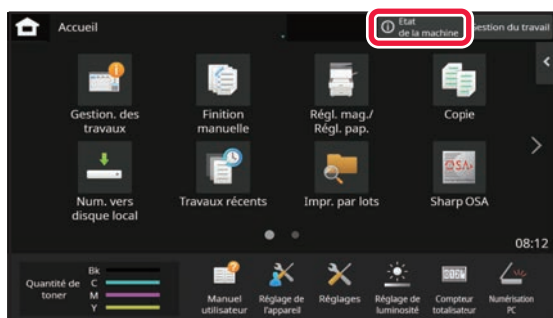

Appuyez sur la touche [État machine].

2

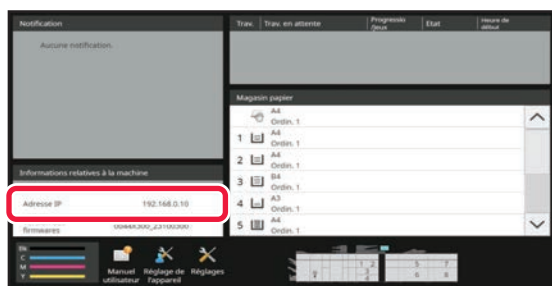

Vérifiez l'adresse IP dans les informations de la machine.

3

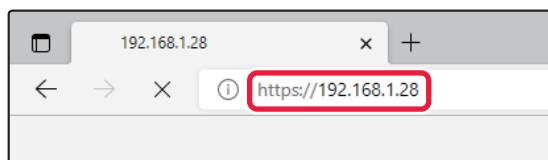

Accédez au serveur Web sur la machine pour ouvrir les pages Web.

Démarrez un navigateur Web sur un ordinateur qui est connecté sur le même réseau que la machine et saisissez l'adresse IP de la machine.

Navigateurs Web recommandés
Microsoft Edge (Windows®), Firefox (Windows®),
Safari (macOS®), Chrome (Windows®) :
Dernière version ou version majeure précédente
immédiate

La page Web s'affiche.
L'authentification de l'utilisateur peut être requise en fonction des réglages de cette machine. Vérifiez auprès de l'administrateur de cette machine les informations telles que les mots de passe requis pour l'authentification de l'utilisateur.



AUTHENTIFICATION UTILISATEUR

Lorsque l'authentification utilisateur est activée en mode réglages, vous devez vous identifier afin de pouvoir utiliser la machine. L'authentification utilisateur est désactivée dans les réglages par défaut. Lorsque vous avez fini d'utiliser la machine, déconnectez-vous.

À PROPOS DES MÉTHODES D'AUTHENTIFICATION

Il existe trois méthodes d'authentification utilisateur : l'authentification par numéro d'utilisateur, l'authentification par nom de connexion/mot de passe et l'authentification par authentification rapide. Pour obtenir les informations nécessaires pour pouvoir vous identifier, contactez l'administrateur système.

AUTHENTIFICATION PAR NUMÉRO D'UTILISATEUR

La procédure suivante permet de s'identifier via un numéro d'utilisateur communiqué par l'administrateur de la machine. Au démarrage de la machine, l'écran de connexion apparaît.

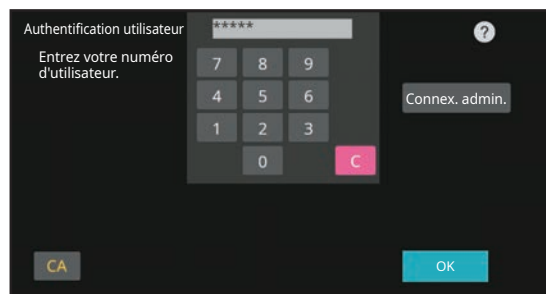

AUTHENTIFICATION PAR NOM DE CONNEXION/MOT DE PASSE

Cette méthode permet aux utilisateurs de s'identifier en entrant un nom de connexion et un mot de passe communiqués par l'administrateur de la machine ou l'administrateur du serveur LDAP.

Au démarrage de la machine, l'écran de connexion apparaît.

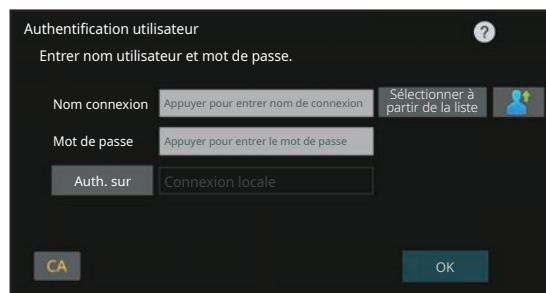

AUTHENTIFICATION PAR AUTHENTIFICATION RAPIDE

Elle ne peut être utilisée que sur la machine lors de l'exécution de l'authentification utilisateur. Cette méthode fournit une authentification simple pour un administrateur qui a été enregistré auparavant sur la machine.

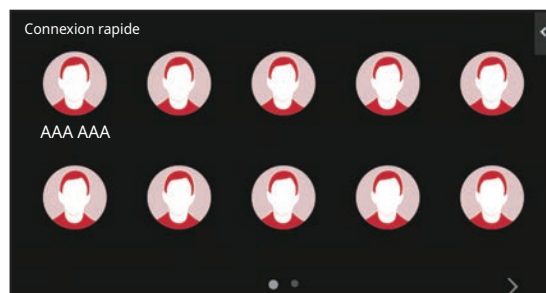

Déconnexion

Lorsque vous avez fini d'utiliser la machine, déconnectez-vous. Cela permet d'empêcher des personnes non autorisées d'utiliser la machine.

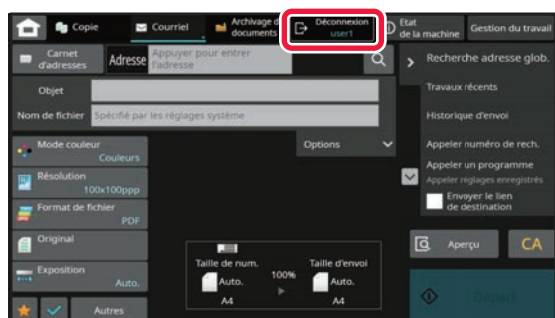



INSTALLATION DU PILOTE D'IMPRIMANTE

Cette section présente l'installation standard et l'installation avancée pour Windows.

Voir le Guide d'installation du logiciel pour plus de détails sur les autres installations Windows et macOS.

Si vous avez obtenu le logiciel sur notre site Web ou auprès de votre revendeur

- (1) **Extrayez le programme d'installation que vous avez obtenu, puis double-cliquez sur l'icône [Setup] (📁) dans le dossier [Printer].**

Si vous avez déjà installé un type de pilote similaire, un écran de sélection du type d'installation s'affiche.

- Pour installer le pilote d'imprimante, cliquez sur [Ajouter une nouvelle imprimante Sharp].
- Pour mettre à jour un pilote déjà installé, cliquez sur [Sélectionnez l'imprimante Sharp à mettre à jour.].

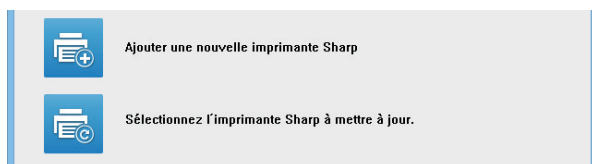

Si le « Software CD-ROM » a été fourni avec la machine

- (1) **Insérez le CD-ROM dans votre ordinateur, accédez au CD-ROM, puis double-cliquez sur l'icône [Setup] (📁).**
- (2) **La fenêtre "ACCORD DE LICENCE" apparaît. Assurez-vous d'avoir compris le contenu de l'accord de licence avant de cliquer sur le bouton [Oui].**



Vous pouvez afficher l'"ACCORD DE LICENCE" dans une autre langue en sélectionnant celle de votre choix dans le menu correspondant. Pour installer le logiciel dans la langue sélectionnée, poursuivez l'installation dans la langue sélectionnée.

- (3) **Lisez le message dans la fenêtre "Bienvenue" et cliquez sur le bouton [Suivant].**
- (4) **Cliquez sur le bouton [Pilotes d'imprimante].**

Installation du pilote d'imprimante

- (1) **Cliquez sur le bouton [Installation standard] ou le bouton [Installation avancée].**

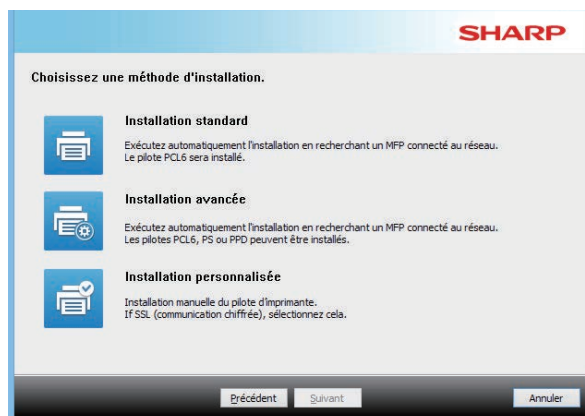

- (2) **Sélectionnez la machine et cliquez sur le bouton [Suivant].**

Vous pouvez également cliquer sur le bouton [Spécifiez la condition] et rechercher l'appareil en tapant son nom (nom d'hôte) ou son adresse IP, ou en sélectionnant la période de recherche.

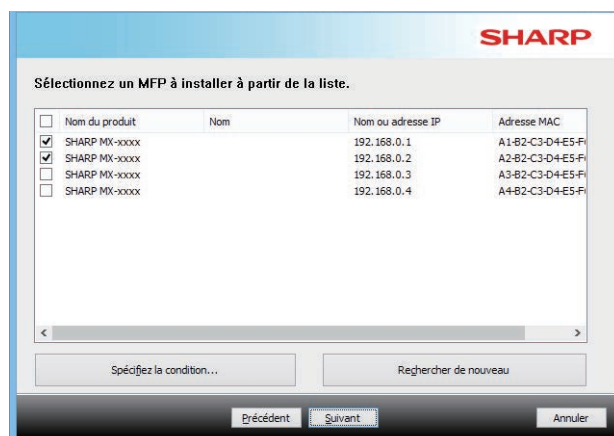

- Cet écran n'est pas affiché lorsque seulement 1 périphérique est trouvé dans les résultats de la recherche.
- Si la machine est introuvable, vérifiez qu'elle est sous tension et qu'elle est connectée au réseau, puis cliquez sur le bouton [Rechercher de nouveau].



(3) Sélectionnez le pilote d'imprimante à installer et cliquez sur le bouton [Suivant]. (Installation avancée uniquement)

Sélectionnez la case du pilote d'imprimante à installer de façon à ce qu'une coche () apparaisse.

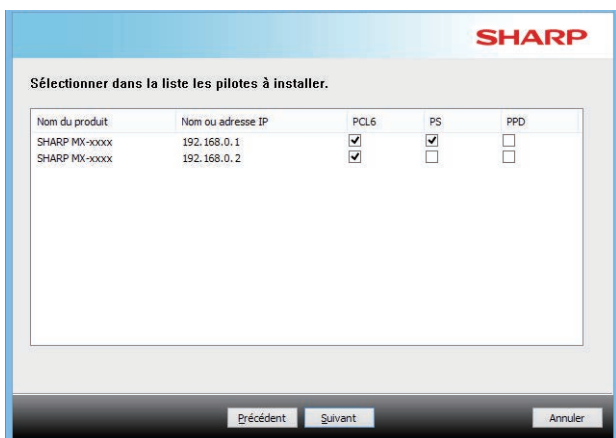

(4) Vérifiez le contenu et cliquez sur le bouton [Suivant].

Lorsque [Installation standard] ou [Installation avancée] est sélectionné, l'installation se déroule comme décrit ci-dessous.

- Méthode de connexion de la machine :
Impression directe LPR (Recherche auto)
- Pilotes d'imprimante :
Installation standard :
PCL6
- Installation avancée :
Choisir entre PCL6, PS, PPD
- Nom du pilote d'imprimante :
Non modifiable
- Polices d'affichage :
Installées

(5) Suivez les instructions à l'écran.

Lisez le message dans la fenêtre qui apparaît et cliquez sur le bouton [Suivant].

L'installation commence.

Cochez la case [Lancer la configuration automatique] et procédez à l'installation. Les options de cette machine et l'état des périphériques peuvent être affichés dans la configuration.

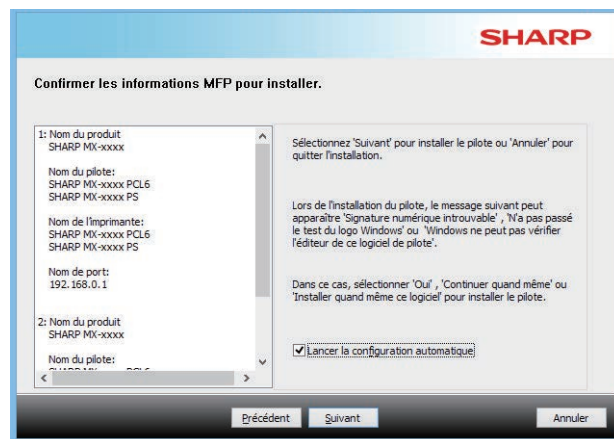

En cas d'affichage d'une fenêtre d'avertissement concernant la sécurité, n'oubliez pas de cliquer sur [Installer].

(6) Lorsque l'écran de fin de l'installation apparaît, cliquez sur le bouton [Terminer].

- Pour définir le pilote installé comme imprimante par défaut, sélectionnez le nom de la machine dans « Définir en tant qu'imprimante par défaut ». Si vous ne souhaitez pas modifier l'imprimante par défaut, sélectionnez [Ne pas changer].
- Pour imprimer une page de test, cliquez sur [Pages de test impression]. (Pilote d'imprimante uniquement)

Cela termine l'installation.

Après l'installation, un message vous invitant à redémarrer votre ordinateur peut apparaître. Si tel est le cas, cliquez sur le bouton [Oui] pour redémarrer votre ordinateur.



COPIEUR

Cette section explique les procédures de base pour utiliser la fonction copieur.

RÉALISATION DE COPIES

Cette section explique comment définir un copie R/V.

1



Appuyez sur la touche [Ecran d'accueil].

L'écran d'accueil apparaît.

2

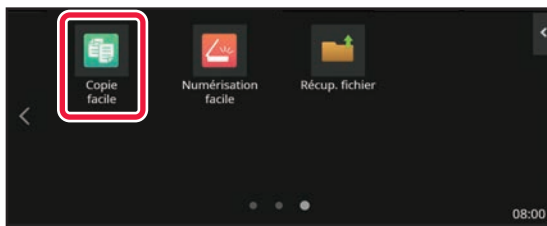

Appuyez sur l'icône de mode [Copie facile].

Ajoutez l'icône Copie facile à l'écran d'accueil à l'avance. Consultez le manuel d'utilisation pour plus d'informations sur l'ajout de l'icône Copie facile.

L'écran de mode Copie facile s'affiche.

Le mode Copie contient deux modes : mode facile et mode normal.

Le mode facile est limité aux fonctions fréquemment utilisées qui vous permettent de réaliser sans problème la plupart des travaux de copie.

Si vous devez sélectionner des réglages détaillés ou des fonctions spéciales, utilisez le mode normal. Toutes les fonctions peuvent être utilisées en mode normal.

3

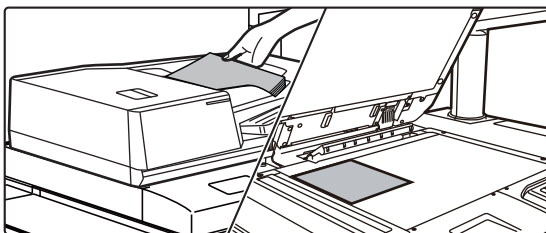

Placez le document original.

Placez le document original sur le magasin du chargeur automatique de documents ou sur la vitre d'exposition.

► [PLACEMENT DES DOCUMENTS ORIGINAUX \(page 12\)](#)



4



Appuyez sur la touche [Copie R/V].

Les fonctions ci-dessous peuvent être activées en mode facile.

- Choix papier
- Copie R/V
- Taux de repro.
- Agrafage*1, Agrafer / Perforer*2
- Mode couleur
- Original
- Exposition
- N-Up
- Card Shot
- Construction de travail
- Suppression page vierge
- Copie 2 pages

*1 Si un finisseur ou un finisseur de piqûre à cheval est installé.

*2 Si un module de perforation et un finisseur ou un finisseur de piqûre à cheval sont installés.

Pour sélectionner des réglages plus détaillés, appuyez sur la touche [Détails] et sélectionnez les réglages en mode normal.

5



Sélectionnez le mode copie recto verso.

Lorsque vous aurez terminé les réglages, appuyez sur [OK].

6

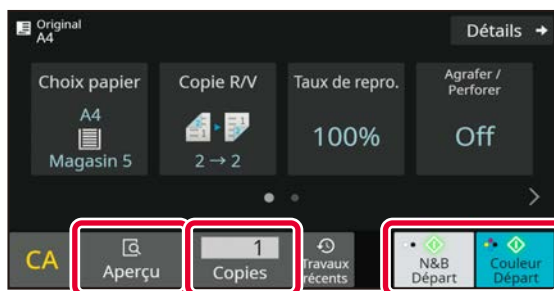

Définissez le nombre de copies, puis appuyez sur la touche [Couleur Départ] ou la touche [N&B Départ].

- Dans l'état par défaut, la machine détecte si le document original est en noir et blanc ou en couleur lorsque vous appuyez sur la touche [Couleur Départ], et bascule automatiquement entre la numérisation binaire en couleur et en noir et blanc. Lorsque vous appuyez sur la touche [N&B Départ], la machine numérise en binaire noir et blanc. Pour obtenir plus de détails, consultez le Manuel d'utilisation.
- Pour vérifier l'aperçu d'un document, appuyez sur la touche [Aperçu].

► [ÉCRAN D'APERÇU \(page 11\)](#)

Annuler copie





COPIE SUR UN PAPIER SPÉCIAL (Copie via le plateau d'alimentation auxiliaire)

Cette section explique comment charger du papier épais A4 po dans le plateau d'alimentation auxiliaire.

1

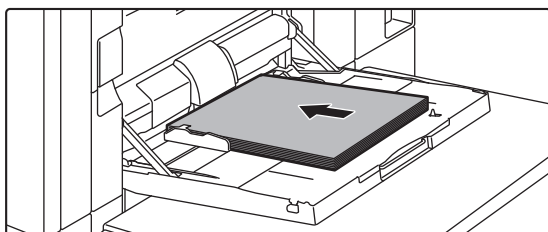

Chargez le papier dans le plateau d'alimentation auxiliaire.

► [Plateau d'alimentation auxiliaire \(sur l'appareil\) \(page 17\)](#)

2

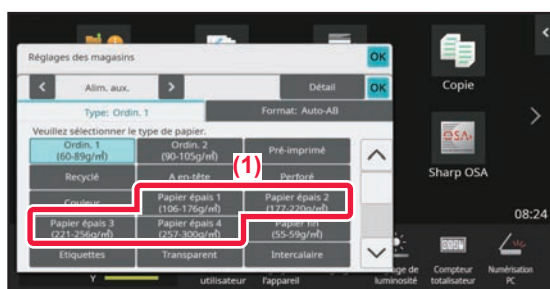

Sélectionnez les réglages sur l'écran tactile.

(1) Appuyez sur la touche [Papier épais 1], [Papier épais 2], [Papier épais 3] ou [Papier épais 4].

Sélectionnez le grammage du papier en fonction du poids du papier épais à charger.

106 g/m² à 176 g/m²: [Papier épais 1]

177 g/m² à 220 g/m²: [Papier épais 2]

221 g/m² à 256 g/m²: [Papier épais 3]

257 g/m² à 300 g/m²: [Papier épais 4]



(2) Appuyez sur l'onglet [Format: Auto-AB].

(3) Appuyez sur la touche [Auto-AB].

(4) Appuyez sur [OK] de "Réglages des magasins".

3

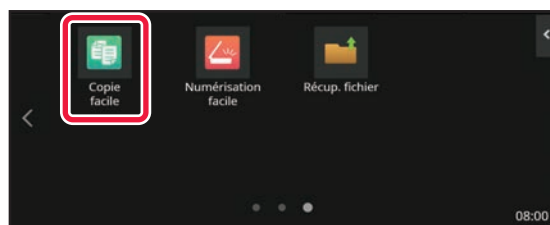

Appuyez sur l'icône de mode [Copie facile].

Ajoutez l'icône Copie facile à l'écran d'accueil à l'avance.

Consultez le manuel d'utilisation pour plus d'informations sur l'ajout de l'icône Copie facile.

L'écran de mode Copie facile s'affiche.



4



Appuyez sur la touche [Choix papier].

5

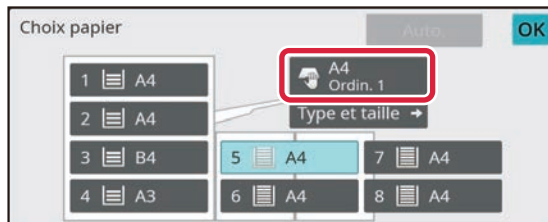

Sélectionnez le plateau d'alimentation auxiliaire.

6

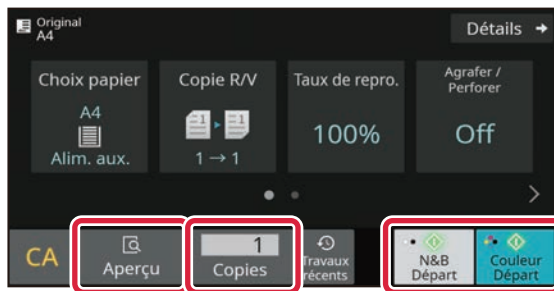

Définissez le nombre de copies, puis appuyez sur la touche [Couleur Départ] ou la touche [N&B Départ].

- Dans l'état par défaut, la machine détecte si le document original est en noir et blanc ou en couleur lorsque vous appuyez sur la touche [Couleur Départ], et bascule automatiquement entre la numérisation binaire en couleur et en noir et blanc. Lorsque vous appuyez sur la touche [N&B Départ], la machine numérise en binaire noir et blanc. Pour obtenir plus de détails, consultez le Manuel d'utilisation.
- Pour vérifier l'aperçu d'un document, appuyez sur la touche [Aperçu].

► [ÉCRAN D'APERÇU \(page 11\)](#)

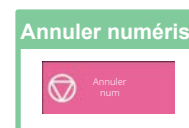
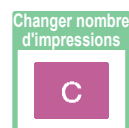



IMPRIMANTE

Cette section explique la procédure de base pour imprimer à l'aide du pilote d'imprimante de la machine. Les explications des écrans et des procédures concernent principalement Windows® 10 dans les environnements Windows® et macOS 11 dans les environnements macOS. La fenêtre varie en fonction de la version du système d'exploitation, de la version du pilote d'imprimante et de l'application.

IMPRESSION DANS UN ENVIRONNEMENT WINDOWS

L'exemple suivant explique comment imprimer un document de format A4 à partir de "WordPad", qui est un programme accessoire standard sous Windows.

Pour installer le pilote d'imprimante et configurer les réglages dans un environnement Windows, consultez le Guide d'installation du logiciel.

Pour obtenir des informations sur les pilotes d'imprimante disponibles et les exigences pour leur utilisation, consultez le Manuel d'utilisation.

1

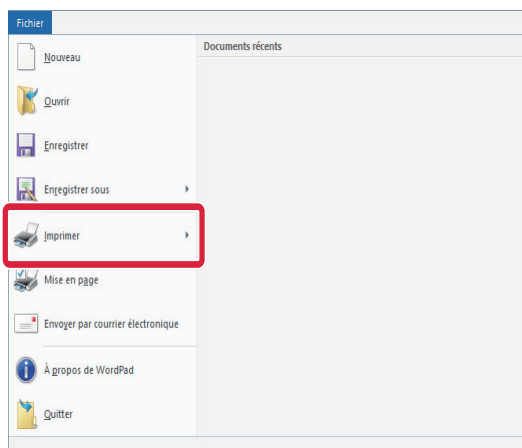

Sélectionnez [Imprimer] dans le menu [Fichier] de WordPad.

2

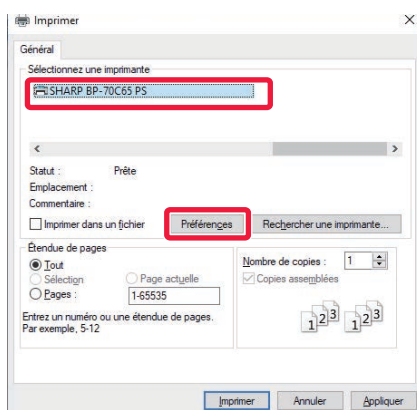

Sélectionnez le pilote d'imprimante de la machine et cliquez sur le bouton [Préférences].

Si les pilotes d'imprimante apparaissent sous la forme d'une liste, sélectionnez dans la liste le nom du pilote à utiliser.



3

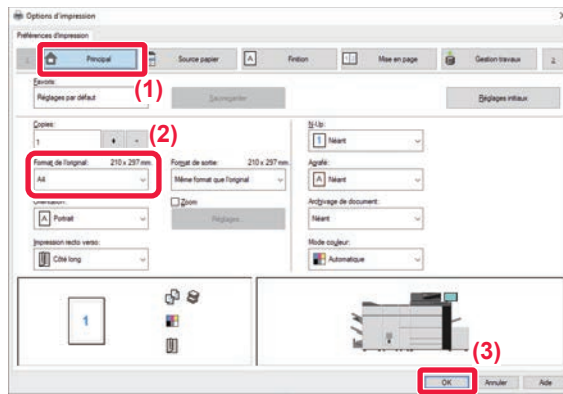

Sélectionnez les réglages d'impression.

(1) Cliquez sur l'onglet [Principal].

(2) Sélectionnez le format original.

Pour sélectionner des réglages d'autres onglets, cliquez sur l'onglet de votre choix et sélectionnez les réglages.

(3) Cliquez sur le bouton [OK].

- Il est possible d'afficher l'aide pour un réglage en cliquant sur ce dernier et en appuyant sur la touche [F1].
- Cliquez sur le bouton [Aide], la fenêtre Aide s'ouvre et vous propose des explications sur les réglages de l'onglet.

4

Cliquez sur le bouton [Imprimer].

L'impression commence.

IMPRESSION SUR ENVELOPPES

Le plateau d'alimentation auxiliaire ou le magasin 4 peut être utilisé pour imprimer sur des enveloppes.

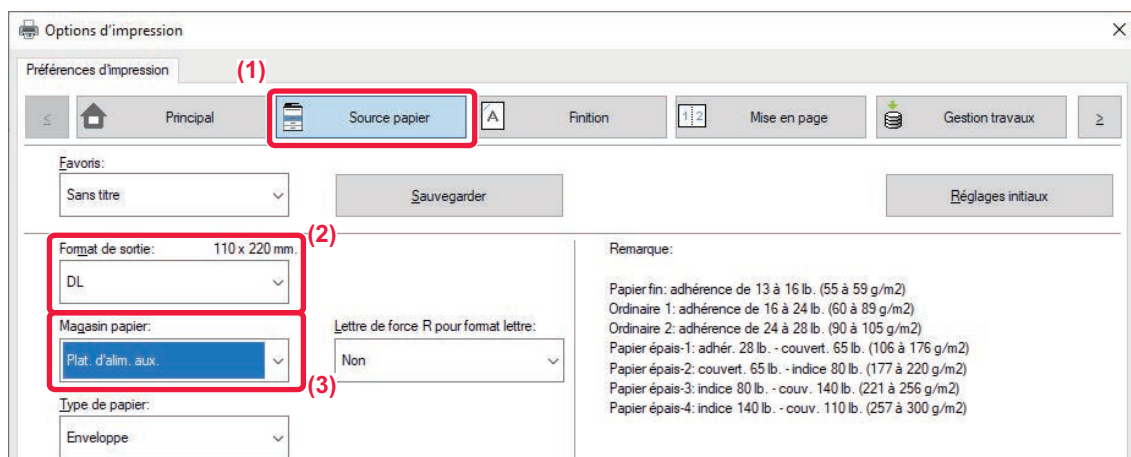

(1) Cliquez sur l'onglet [Source papier].

(2) Sélectionnez le format de l'enveloppe dans "Format de sortie".

Lorsque "Format de sortie" est défini sur [DL], "Type de papier" est également automatiquement défini sur [Enveloppe].

(3) Sélectionnez [Plat. d'alim. aux.] ou [Magasin 4] dans "Magasin papier".



- Le magasin 4 ne peut être chargé qu'avec des enveloppes Com9, Com10 et Monarch.
- Définissez le type de papier du plateau d'alimentation auxiliaire ou du magasin 4 sur [Enveloppe] et chargez une enveloppe dans le plateau d'alimentation auxiliaire ou le magasin 4.
 - ▶ [Chargement d'enveloppes \(page 19\)](#)
- Lorsque vous utilisez un support tel qu'une enveloppe qui ne peut être chargé que selon une orientation spécifique, vous pouvez faire tourner l'image de 180 degrés. Pour obtenir plus d'informations, consultez le "Manuel utilisateur".



IMPRESSION DANS UN ENVIRONNEMENT macOS

L'exemple suivant explique comment imprimer un document de format A4 à partir de "TextEdit", qui est un programme accessoire standard sous macOS.

Pour installer le pilote d'imprimante et configurer les réglages dans un environnement macOS, consultez le Guide d'installation du logiciel.

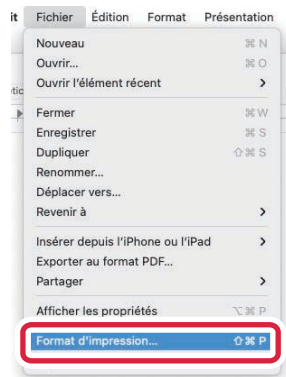
1

Sélectionnez [Format d'impression] dans le menu [Fichier].

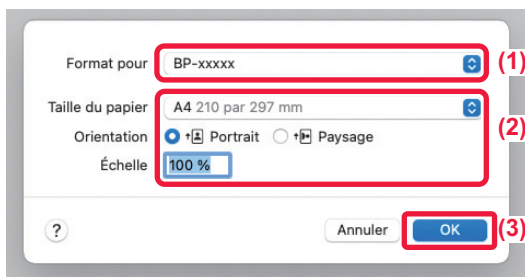
2

Sélectionnez les réglages du papier.

(1) Vérifiez que c'est bien la bonne imprimante qui est sélectionnée.

(2) Sélectionnez les réglages du papier.

Définissez le format papier, l'orientation du papier et le taux de reproduction.

(3) Cliquez sur le bouton [OK].

3

Sélectionnez [Imprimer] dans le menu [Fichier].



4

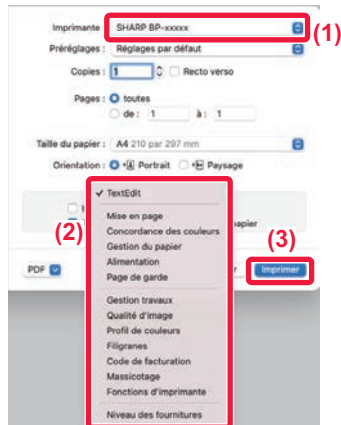

Sélectionnez les réglages d'impression.

- (1) Vérifiez que c'est bien la bonne imprimante qui est sélectionnée.
- (2) Sélectionnez les éléments du menu et configurez les réglages nécessaires.
- (3) Cliquez sur le bouton [Imprimer].

IMPRESSION SUR ENVELOPPES

Le plateau d'alimentation auxiliaire ou le magasin 4 peut être utilisé pour imprimer sur des enveloppes.

Sélectionnez le format d'enveloppe dans les réglages de l'application ("Mise en page" dans de nombreuses applications) et effectuez les étapes suivantes.

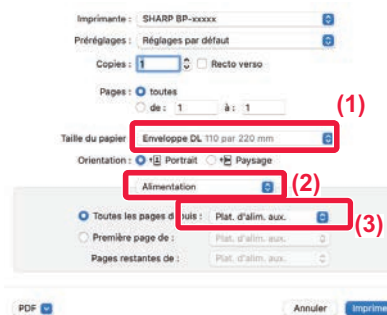

- (1) Sélectionnez le format de l'enveloppe dans "Taille du papier".
- (2) Sélectionnez [Alimentation].
- (3) Sélectionnez [Plat. alim aux.] ou [Magasin 4] dans le menu "Toutes les pages".



- Le magasin 4 ne peut être chargé qu'avec des enveloppes Com9, Com10 et Monarch.
- Définissez le type de papier du plateau d'alimentation auxiliaire ou du magasin 4 sur [Enveloppe] et chargez une enveloppe dans le plateau d'alimentation auxiliaire ou le magasin 4.
 - ▶ [Chargement d'enveloppes \(page 19\)](#)
- Lorsque vous utilisez un support tel qu'une enveloppe qui ne peut être chargé que selon une orientation spécifique, vous pouvez faire tourner l'image de 180 degrés. Pour obtenir plus d'informations, consultez le "Manuel utilisateur".



NUMÉRISEUR



Cette section explique les différentes utilisations de la fonction numériseur réseau et la procédure de base pour utiliser le mode numérisation.

Il vous faut le kit d'extension I-fax pour utiliser la fonction I-fax.

FONCTION NUMÉRISEUR RÉSEAU

La fonction numériseur réseau de la machine peut être utilisée pour transmettre des images numérisées par une multitude de méthodes. La fonction numériseur réseau comprend les modes suivants.

Pour utiliser un mode, appuyez sur le bouton du mode dans l'écran d'accueil.

Si le bouton que vous souhaitez utiliser n'apparaît pas, appuyez sur  ou sur  pour modifier l'écran.

Modes numérisation



Pour envoyer une image sur une adresse e-mail, utilisez **Numériser vers courrier électronique**



Pour télécharger une image sur un serveur FTP, utilisez **Numériser vers FTP**

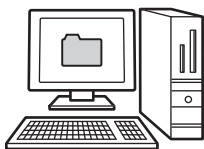

Pour envoyer une image vers un dossier partagé sur votre ordinateur, utilisez **Numériser vers le dossier réseau**

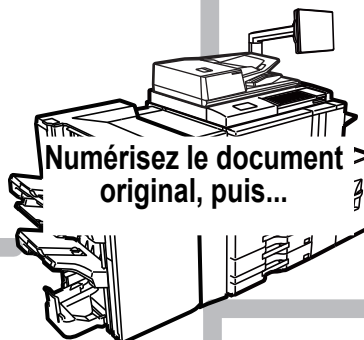

Numérisez le document original, puis...

Mode clé USB

Utilisez ce mode pour enregistrer une image sur une clé USB



Mode numérisation PC

Utilisez ce mode pour numériser une photo tout en y apportant des corrections sur votre ordinateur

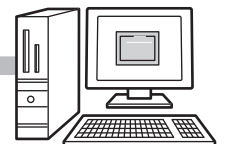

Une application logicielle compatible TWAIN peut être utilisée.

Mode entrée de données

Si vous souhaitez utiliser une solution de documents liée à une application





NUMÉRISATION D'UN DOCUMENT ORIGINAL

Le fonctionnement de base pour la numérisation est expliquée ci-dessous.

La procédure pour envoyer un fichier numérisé par e-mail vers une destination enregistrée dans le carnet d'adresses est expliquée ici.

1



Appuyez sur la touche [Ecran d'accueil].

L'écran d'accueil apparaît.

2

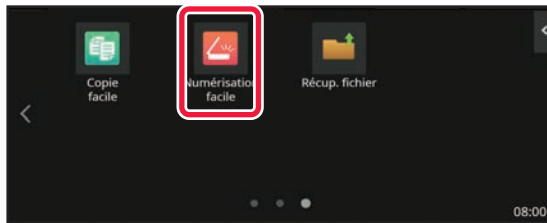

Appuyez sur l'icône de mode [Numérisation facile].

Ajoutez l'icône Numérisation facile à l'écran d'accueil à l'avance. Consultez le manuel d'utilisation pour plus d'informations sur l'ajout de l'icône Numérisation facile.

L'écran de mode Numérisation facile s'affiche.

Le mode numérisateur contient deux modes : mode facile et mode normal.

Le mode facile est limité aux fonctions souvent utilisées qui vous permettent de réaliser sans problème la plupart des travaux de numérisation.

Si vous devez sélectionner des réglages détaillés ou des fonctions spéciales, utilisez le mode normal.

► [Mode facile et mode normal \(page 9\)](#)

3

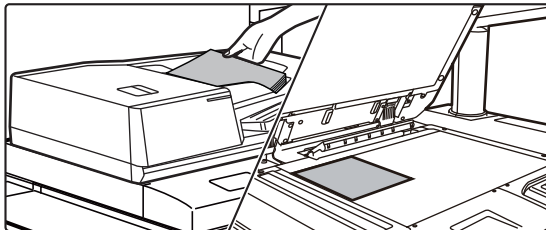

Placez le document original.

Placez le document original sur le magasin du chargeur automatique de documents ou sur la vitre d'exposition.

► [PLACEMENT DES DOCUMENTS ORIGINAUX \(page 12\)](#)

4

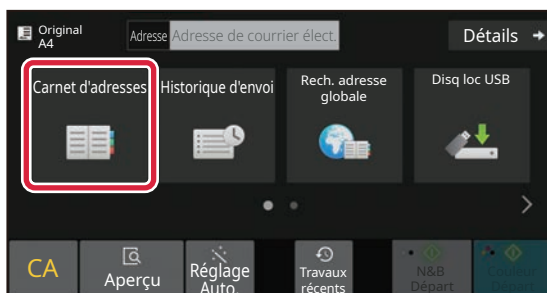

Appuyez sur la touche [Carnet d'adresses].

5

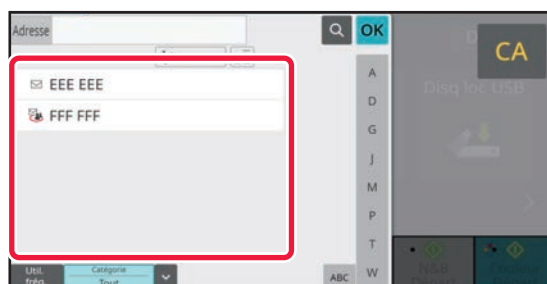

Appuyez sur la touche de la destination souhaitée.

Les adresses du mode actuel sont sélectionnées dans les adresses dont les cases ont été cochées lorsque la destination choisie a été enregistrée. Si aucune adresse n'a été enregistrée avec la case cochée, appuyez sur la touche [Oui] dans l'écran de confirmation et sélectionnez les adresses souhaitées.

Pour ajouter une autre destination, appuyez sur la touche de la destination.



6

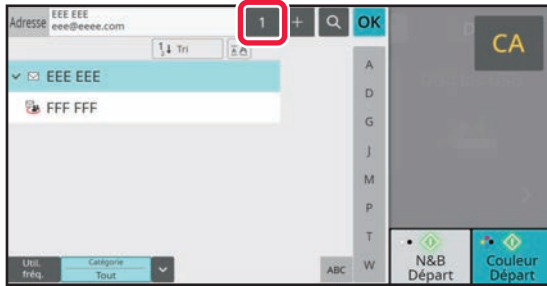

Appuyez sur la touche [Toutes dest.].

Une liste des destinations sélectionnées s'affiche.

7

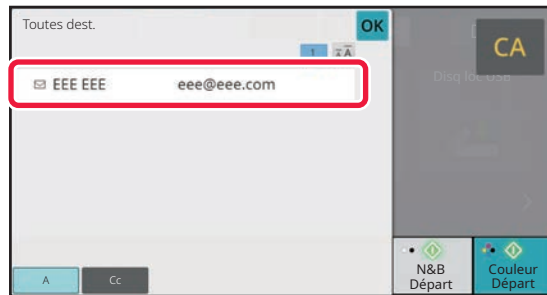

Confirmez la destination.

Si une destination incorrecte apparaît dans la liste, appuyez sur la destination, puis appuyez sur la touche [Effacer].

8

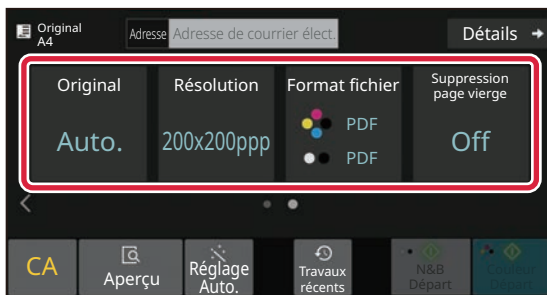

Appuyez sur pour modifier les écrans et sélectionnez les réglages.

Modifiez les réglages nécessaires.

Les fonctions ci-dessous peuvent être activées en mode facile.

- Original
- Résolution
- Format fichier
- Suppression page vierge

Pour sélectionner des réglages plus détaillés, appuyez sur la touche [Détails] et sélectionnez les réglages en mode normal.

► [Mode facile et mode normal \(page 9\)](#)

9



Appuyez sur la touche [Couleur Départ] ou sur la touche [N&B Départ].

- Dans l'état par défaut, la machine détecte si le document original est en noir et blanc ou en couleur lorsque vous appuyez sur la touche [Couleur Départ], et bascule automatiquement entre la numérisation binaire en couleur et en noir et blanc. Lorsque vous appuyez sur la touche [N&B Départ], la machine numérise en binaire noir et blanc. Pour obtenir plus de détails, consultez le Manuel d'utilisation.
- Pour vérifier l'aperçu d'un document, appuyez sur [OK] pour revenir à l'écran initial de Numérisation facile et appuyez sur la touche [Aperçu].

► [MISE SOUS/HORS TENSION \(page 8\)](#)

Annuler numéris.

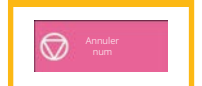



ARCHIVAGE DE DOCUMENTS

La fonction archivage de documents est utilisée pour enregistrer le document ou imprimer l'image sur le dispositif de stockage lorsque vous effectuez une copie, une impression ou un autre travail. Vous pouvez imprimer ou réaliser d'autres opérations en utilisant ultérieurement le fichier enregistré.

Cette section présente plusieurs fonctions de l'archivage de documents.

ENREGISTREMENT D'UN DOCUMENT UNIQUEMENT (Numérisation sur le disque local)

La fonction Numérisation sur le disque local vous permet d'enregistrer un document numérisé dans le dossier principal ou dans un dossier personnalisé.

La procédure pour enregistrer un document dans le dossier principal est expliquée ci-dessous.

Pour enregistrer dans un dossier personnalisé, appuyez sur la touche [Récup. fichier] dans l'écran d'accueil, appuyez sur [Num. vers disque local] sur le panneau de sélection, puis sélectionnez les réglages d'enregistrement. Pour obtenir plus d'informations, consultez le Manuel d'utilisation.

Enregistrement par Numérisation facile

Vous pouvez enregistrer un fichier dans le dossier principal ou dans Mon Dossier (lorsque l'authentification utilisateur est activée).

1



Appuyez sur la touche [Ecran d'accueil].

L'écran d'accueil apparaît.

2

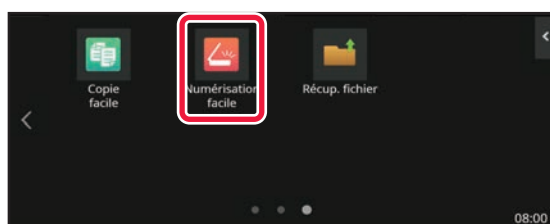

Appuyez sur l'icône de mode [Numérisation facile].

Ajoutez l'icône Numérisation facile à l'écran d'accueil à l'avance.

Consultez le manuel d'utilisation pour plus d'informations sur l'ajout de l'icône Numérisation facile.

3

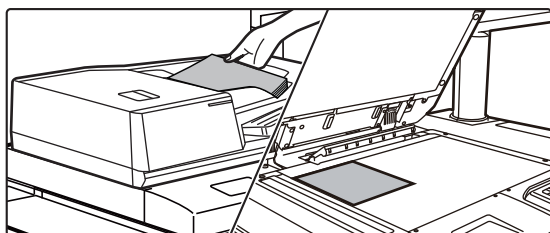

Placez le document original.

Placez le document original sur le magasin du chargeur automatique de documents ou sur la vitre d'exposition.

► [PLACEMENT DES DOCUMENTS ORIGINAUX \(page 12\)](#)



4

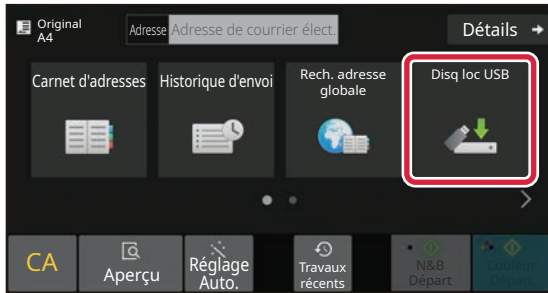

Appuyez sur la touche [Disq loc USB].

5

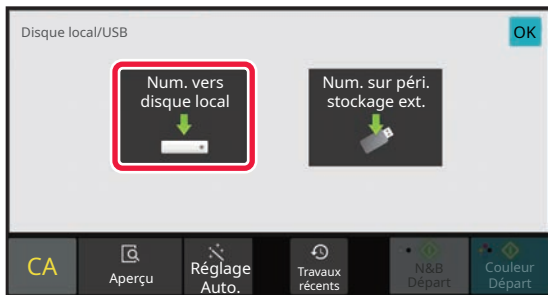

Appuyez sur la touche [Num. vers disque local].

6

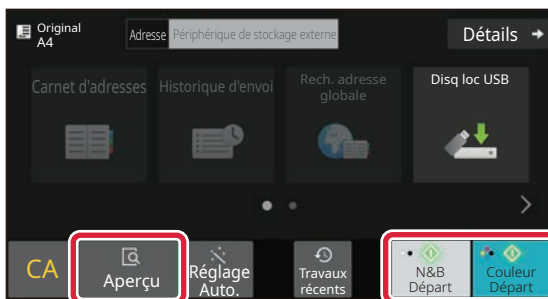

Appuyez sur la touche [Couleur Départ] ou sur la touche [N&B Départ].

Pour vérifier l'aperçu d'un document, appuyez sur la touche [Aperçu].

► [ÉCRAN D'APERÇU \(page 11\)](#)

Annuler numéris.

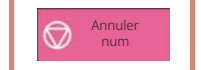



IMPRESSION D'UN FICHIER ENREGISTRÉ

Vous pouvez récupérer un fichier enregistré par l'archivage de documents et imprimer ou transmettre le fichier. Vous pouvez également imprimer des fichiers enregistrés sur une clé USB ou dans un dossier partagé. Les étapes à suivre pour imprimer le fichier "Scan_20211010_101010" enregistré dans le dossier principal sont expliquées ci-dessous.

1



Appuyez sur la touche [Ecran d'accueil].

L'écran d'accueil apparaît.

2

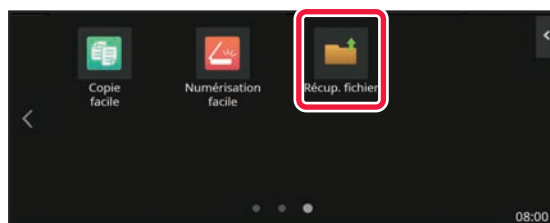

Appuyez sur l'icône de mode [Récup. fichier].

Ajoutez l'icône Récup. fichier à l'écran d'accueil à l'avance. Consultez le manuel d'utilisation pour plus d'informations sur l'ajout de l'icône Récup. fichier.

3

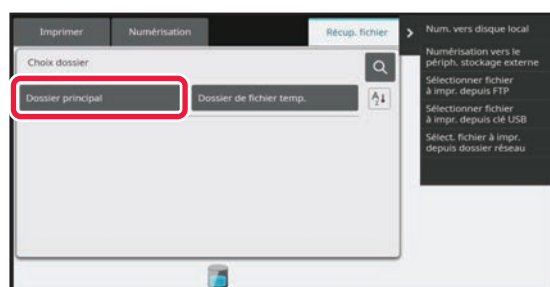

Sélectionnez le fichier et imprimez.

(1) Appuyez sur la touche [Doss. princip.].

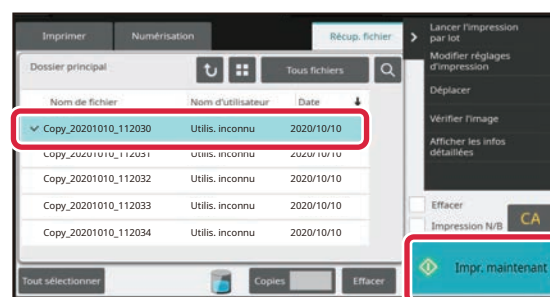

(2) Appuyez sur la touche du fichier que vous souhaitez imprimer.

Dans ce cas, appuyez sur la touche "Scan_20211010_101010".

Pour vérifier l'aperçu de l'image imprimée, appuyez sur [Vérifier l'image] sur le panneau de sélection.

Si vous souhaitez supprimer le fichier après l'avoir imprimé, appuyez sur [Imprimer et effacer les données] sur le panneau de sélection pour que s'affiche.

(3) Appuyez sur la touche [Impr. maintenant].



MODE RÉGLAGE

Le mode réglage vous permet d'ajuster le fonctionnement de la machine pour répondre aux besoins de votre espace de travail. Cette section présente brièvement plusieurs fonctions du mode réglage.
Pour obtenir des explications détaillées sur les réglages système, consultez "MODE RÉGLAGE" dans le Manuel d'utilisation.

MODE RÉGLAGE

La date et l'heure peuvent être définis, les destinations de numérisation peuvent être enregistrées, les dossiers d'archivage de documents peuvent être créés, et plusieurs autres réglages liés au fonctionnement de la machine peuvent être configurés dans l'écran de mode réglage.

La procédure pour ouvrir l'écran de mode réglage et les éléments de l'écran est expliquée ci-dessous.

AFFICHAGE DU MODE RÉGLAGE SUR LA MACHINE

1



Appuyez sur la touche [Ecran d'accueil].

L'écran d'accueil apparaît.

2

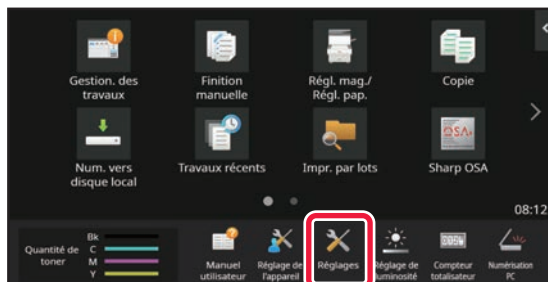

Appuyez sur la touche [Réglages].

L'écran de mode réglage s'affiche.

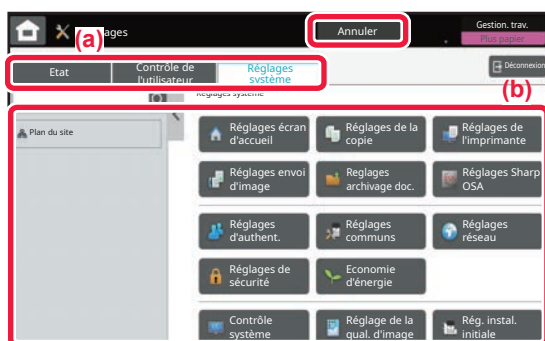

Appuyez sur l'élément que vous souhaitez définir dans l'onglet de menu (a) ou dans le menu de réglage (b).
Pour quitter le mode réglage, appuyez sur la touche [Annuler].

► [MODE RÉGLAGE LORSQU'UN ADMINISTRATEUR EST IDENTIFIÉ \(page 45\)](#)



MODE RÉGLAGE LORSQU'UN ADMINISTRATEUR EST IDENTIFIÉ

Un administrateur peut configurer des réglages qui sont plus avancés que les réglages disponibles pour un invité ou un utilisateur.

Lorsque l'authentification utilisateur est activée, des réglages peuvent être autorisés sans avoir à saisir le mot de passe administrateur en fonction des droits de l'utilisateur identifié. Pour l'état des réglages, demandez à l'administrateur de la machine.



Lorsque vous sélectionnez un élément dans le mode réglage qui nécessite l'identification de l'administrateur, l'écran d'identification de l'administrateur s'affiche. Pour les éléments disponibles dans le mode réglage lorsqu'un administrateur est identifié, consultez "MODE DE RÉGLAGE" dans le Manuel d'utilisation.

AFFICHAGE DU MODE RÉGLAGE SUR LA PAGE WEB

Pour plus d'informations sur la manière d'afficher les pages Web, voir [ACCÈS AU SERVEUR WEB SUR LA MACHINE \(page 26\)](#).



Dans l'onglet Menu (a) et le menu Réglages (b), cliquez sur l'élément que vous souhaitez régler.

Pour quitter le mode de réglage, fermez votre navigateur Web.





CE QUE VOUS POUVEZ FAIRE DANS LE MODE RÉGLAGE

Les réglages suivants peuvent être configurés dans le mode réglage.

Certains réglages peuvent ne pas apparaître sur l'écran tactile de la machine ou dans le navigateur Web de votre ordinateur. Certains réglages peuvent ne pas apparaître en raison des spécifications de votre machine et des périphériques qui sont installés.

Menu	Aperçu
Etat	Affiche les informations du magasin papier et les informations du périphérique.
Carnet d'adresses	Utilisez ce réglage pour modifier le carnet d'adresses.
Actions sur les documents	Utilisez ce réglage pour réaliser des actions sur un fichier à l'aide de la fonction Archivage de documents.
Contrôle de l'utilisateur	Ce réglage permet d'enregistrer, modifier et supprimer les utilisateurs lorsque l'authentification utilisateur est activée.
Réglages système	Configurez les réglages principaux pour la machine tels que les réglages de la date et les réglages du magasin papier. Vous pouvez configurer les réglages suivants.
Réglages de l'écran d'accueil	Vous pouvez sélectionner les réglages pour l'écran d'accueil de la machine, comme modifier l'arrière-plan de l'écran d'accueil.
Réglages de la copie	Vous pouvez sélectionner les réglages de copie.
Réglages de l'imprimante	Vous pouvez sélectionner les réglages d'impression.
Réglages envoi d'image	Configurez les réglages pour l'envoi d'image tels que la Numérisation vers e-mail.
Réglages de l'archivage de documents	Vous pouvez sélectionner les réglages d'Archivage de documents.
Réglages Sharp OSA	Vous pouvez sélectionner les réglages Sharp OSA.
Réglages d'authentification	Configurez la méthode d'authentification utilisateur. Autrement, configurez la carte à puce.
Réglages communs	Vous pouvez configurer les réglages de la machine tels que les réglages de la date et les réglages du magasin.
Réglages réseau	Vous pouvez configurer les réglages réseau tels que Réglages de l'interface et les réglages NAS.
Réglages de sécurité	Vous pouvez configurer les réglages de sécurité de la machine tels que l'authentification et modifier le mot de passe administrateur.
Economie d'énergie	Vous pouvez réduire la consommation d'énergie de la machine grâce au réglage Mode économique.
Contrôle du système	Vous pouvez configurer les réglages de sauvegarde et des fichiers journaux de la machine.
Réglage de la qualité d'image	Vous pouvez réaliser un ajustement de l'image sur la machine.
Réglages de l'installation initiale	C'est un groupe de réglages nécessaires lorsque vous installez initialement la machine.

Remarque

- Pour plus de renseignements concernant votre système d'exploitation, reportez-vous au manuel de votre système d'exploitation ou à son aide en ligne.
- Les explications des écrans et des procédures dans un environnement Windows concernent principalement Windows 10®. Les écrans peuvent varier selon la version du système d'exploitation ou l'application logicielle.
- Les explications des écrans et des procédures dans un environnement macOS sont basées sur macOS 11 dans le cas de macOS. Ces écrans peuvent varier en fonction de la version du système d'exploitation ou de l'application logicielle.
- Lorsque "BP-xxxxx" apparaît dans ce manuel, veuillez remplacer "xxxxx" par le nom de votre modèle.
- Une attention considérable a été apportée dans la préparation de ce manuel. Si vous avez des commentaires ou des questions à propos du manuel, veuillez contacter votre revendeur ou le service après-vente SHARP le plus proche.
- Ce produit a subi un contrôle qualité strict et des procédures d'inspection. En cas de défaut ou d'un autre problème, veuillez contacter votre revendeur ou le service après-vente SHARP le plus proche.
- À l'exception des cas prévus par la loi, SHARP décline toute responsabilité en cas de panne lors de l'utilisation du produit ou de ses options, en cas de panne causée par une mauvaise utilisation du produit et de ses options ou en cas de toute autre panne, ou en cas de dommage provoqué par l'utilisation du produit.

Avertissement

- Toute reproduction, adaptation ou traduction du contenu de ce manuel sans une autorisation écrite préalable est interdite, sauf si les lois sur les droits d'auteur l'autorisent.
- Le contenu du présent manuel est susceptible d'être modifié sans avis préalable.

Illustrations, panneau de commande et écran tactile présentés dans ce manuel

Les périphériques sont généralement en option, néanmoins, certains modèles sont équipés de périphériques en configuration standard.

Les explications dans ce manuel supposent qu'un magasin papier est installé sur le BP-90C80.

Pour certaines fonctions et procédures, les explications supposent que d'autres périphériques que ceux susmentionnés sont installés.

Les écrans d'affichage, les messages et les noms de touche indiqués dans le manuel peuvent être différents de ceux inscrits sur la machine en raison des améliorations et des modifications apportées au produit.

SHARP

SHARP CORPORATION