

SHARP

DIGITÁLNÍ MULTIFUNKČNÍ SYSTÉM

MODEL: BP-B537WR
BP-B547WD

Návod pro rychlý start



PŘED POUŽITÍM PŘÍSTROJE

Funkce přístroje a postupy pro vkládání originálů a vkládání papíru



KOPÍRKA

Použití funkce kopírování



TISKÁRNA

Použití funkce tisku



FAX

Použití funkce faxu



SKENER

Použití funkce skenování



UKLÁDÁNÍ DOKUMENTŮ

Ukládání úloh jako souborů na lokální disk



REŽIM NASTAVENÍ

Konfigurace nastavení k usnadnění použití přístroje

PŘÍRUČKY A JAK JE POUŽÍVAT

Stručný návod

Tento návod obsahuje základní postupy pro použití produktu, upozornění bezpečného použití produktu a informace pro administrátora. Tento návod si přečtěte před použitím produktu.

Podrobné provozní postupy a informace o odstraňování problémů viz uživatelská příručka.

Uživatelská příručka

"Návod k použití" obsahuje podrobná vysvětlení funkcí, které lze na produktu používat.

Příručky pro toto zařízení jsou k dispozici na webových stránkách. Klepněte na tlačítko [Návod k použití] na dotykovém panelu zařízení a zobrazí se QR kód.

Naskenujte QR kód pomocí chytrého telefonu nebo jiného zařízení a přejděte na webovou stránku, kde najdete všechny dostupné příručky.

Z tohoto webu si můžete stáhnout různé příručky. Uživatelská příručka je také dostupná ve formátu HTML a můžete si ji zobrazit na svém chytrém telefonu nebo počítači.

Návod pro instalaci softwaru

V tomto návodu je vysvětlena instalace softwaru a konfigurace nastavení při použití zařízení jako tiskárny nebo skeneru.

Návod pro připojení ke cloudu

Tento návod vysvětluje připojení zařízení ke cloudové službě na internetu, která umožňuje nahrávat naskenovaná data do cloudu a tisknout data uložená v cloudu.

Průvodce AirPrint

V tomto průvodci je popsáno používání funkce AirPrint.

Stahování uživatelské příručky ve formátu PDF

Přejděte na webovou stránku pomocí následující adresy URL nebo QR kódu.

Webová stránka je zobrazena v angličtině.

Před zobrazením a stažením příručky přepněte na preferovaný jazyk.

Stejnou uživatelskou příručku si také můžete stáhnout z webové stránky do počítače.

*Příručky mohou být aktualizovány. Více informací naleznete na našich internetových stránkách.

URL:

<https://global.sharp/restricted/products/copier/downloads/manuals/select.html>



OBSAH

PŘÍRUČKY A JAK JE POUŽÍVAT	2
----------------------------------	---

PŘED POUŽITÍM PŘÍSTROJE

NÁZVY A FUNKCE SOUČÁSTÍ	5
ZAPNUTÍ/VYPNUTÍ NAPÁJENÍ	7
OVLÁDACÍ PANEL	8
UMÍSTĚNÍ ORIGINALŮ	10
VKLÁDÁNÍ PAPÍRU	11
UKLÁDÁNÍ KONTAKTŮ DO ADRESÁŘE	17
PŘÍSTUP NA WEBOVÝ SERVER V PRODUKTU	18
OVĚŘENÍ UŽIVATELE	19
INSTALACE OVLADAČE TISKÁRNY	20

KOPÍRKA

TVORBA KOPÍÍ	22
KOPÍROVÁNÍ NA SPECIÁLNÍ PAPÍR (Boční kopírování)	24

TISKÁRNA

TISK V PROSTŘEDÍ WINDOWS	26
TISK V PROSTŘEDÍ macOS	28

FAX

POSÍLÁNÍ FAXU	30
---------------------	----

SKENER

FUNKCE SÍŤOVÉHO SKENERU	32
SKENOVÁNÍ ORIGINALU	33

UKLÁDÁNÍ DOKUMENTŮ

POUZE ULOŽENÍ DOKUMENTU (Skenovat na HDD)	35
TISK ULOŽENÉHO SOUBORU	37

REŽIM NASTAVENÍ

REŽIM NASTAVENÍ	38
-----------------------	----



PŘED POUŽITÍM PŘÍSTROJE

Tato část obsahuje všeobecné informace o produktu, jako jsou názvy a funkce jeho součástí a periferních zařízení, a postupy pro umísťování originálů a vkládání papíru.

NÁZVY A FUNKCE SOUČÁSTÍ

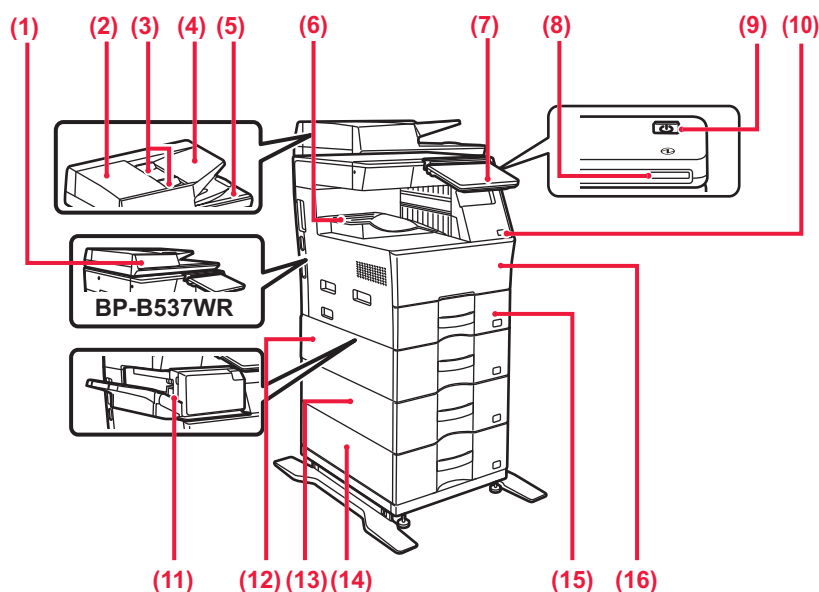

- (1) Automatický podavač dokumentu**
Toto zařízení automaticky podává a skenuje více originálů. Automaticky lze skenovat 2stranné originály. U přístrojů BP-B547WD lze obě stránky oboustranných předloh automaticky skenovat současně.
▶ [POUŽITÍ AUTOMATICKÉHO PODAVAČE DOKUMENTŮ \(strana 10\)](#)
- (2) Kryt oblasti podávání dokumentu**
Tento kryt otevřete, chcete-li odebrat chybně podaný originál nebo vyčistit podávací válec.
- (3) Vodítka originálu**
Tato vodítka pomáhají zajistit správné naskenování originálu.
Nastavte vodítka podle šířky originálu.
- (4) Zásobník podavače dokumentů**
Vložte originál.
Originály musejí být vloženy lícem nahoru.
- (5) Výstupní zásobník originálů**
Po naskenování je do tohoto zásobníku uložen originál.
- (6) Výstupní zásobník**
Do tohoto zásobníku se ukládá výstup.
- (7) Ovládací panel**
Tento panel obsahuje tlačítko [Napájení], tlačítko/indikátor [Úspora energie], indikátor chyby, tlačítko [Základní okno], indikátor hlavního napájení, indikátor upozornění na data a dotykový panel.
Dotykový panel používejte pro ovládání všech těchto funkcí.
▶ [OVLÁDACÍ PANEL \(strana 8\)](#)
- (8) Kontrolka napájení**
Tato kontrolka se rozsvítí, když je vypínač přístroje v poloze zapnuto.
- (9) Tlačítko [Napájení]**
Toto tlačítko slouží k zapnutí či vypnutí produktu.
- (10) Port USB (typ A)**
Slouží k připojení zařízení USB, jako je paměťové zařízení USB, k produktu.
Podporuje USB 2.0 (vysokorychlostní).
- (11) Vnitřní finišer***
Toto zařízení sešívá papír.
- (12) Zásobník 2 (když je nainstalovaný podavač papíru na 600 listů)***
Do tohoto zásobníku uložte papír. Vložit lze max. 600 listů papíru (gramáže 80 g/m² (20 lbs.)).
- (13) Zásobník 3 (když jsou nainstalovány dva podavače papíru na 600 listů)***
Do tohoto zásobníku uložte papír. Vložit lze max. 600 listů papíru (gramáže 80 g/m² (20 lbs.)).
- (14) Zásobník 4 (když jsou nainstalovány tři podavače papíru na 600 listů)***
Do tohoto zásobníku uvložte papír. Vložit lze max. 600 listů papíru (gramáže 80 g/m² (20 lbs.)).
- (15) Zásobník 1**
Do tohoto zásobníku uložte papír. Vložit lze max. 500 listů papíru (gramáže 80 g/m² (20 lbs.)).
- (16) Přední kryt**
Otevřete tento kryt, chcete-li vyměnit tonerovou kazetu.

* Periferní zařízení. Další informace viz Uživatelská příručka.
Tato funkce je buď standardní, nebo není k dispozici v některých zemích a oblastech. Není k dispozici u některých modelů. Kontaktujte vašeho prodejce nebo nejbližšího zástupce autorizovaného servisu.

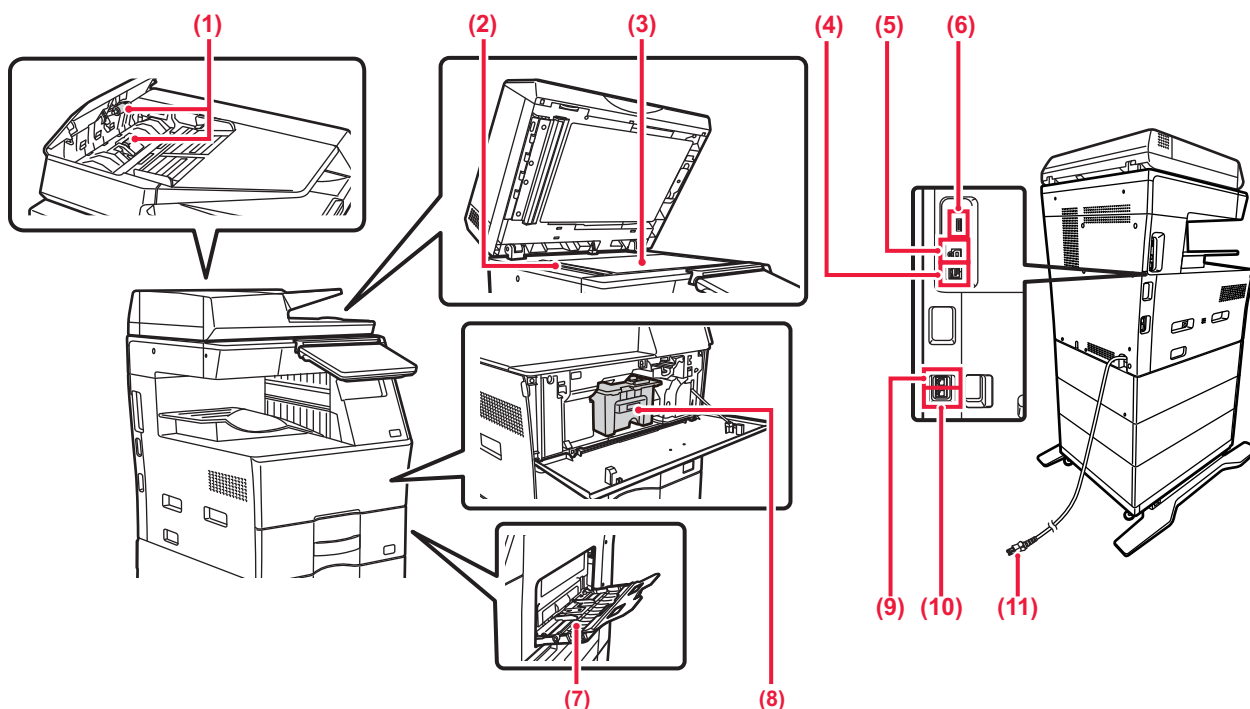

- (1) **Podávací válec**
Tento válec se otáčí a automaticky podává originál do přístroje.
- (2) **Skenovací plocha**
Zde jsou skenovány originály vložené do automatického podavače dokumentů.
- (3) **Sklo pro dokumenty**
Chcete-li skenovat knihy či jiné tlusté originály, na které nelze použít automatický podavač dokumentů, vložte je na toto sklo.
▶ [POUŽITÍ SKLA PRO DOKUMENTY \(strana 10\)](#)
- (4) **Konektor sítě LAN**
K tomuto konektoru připojte kabel sítě LAN, je-li produkt používán v počítačové síti.
Použijte stíněný kabel sítě LAN.
- (5) **Port USB (typ B)**
Zařízení tento konektor nepoužívá.
- (6) **Port USB (typ A)**
Slouží k připojení zařízení USB, jako je paměťové zařízení USB, k produktu.
Podporuje USB 2.0 (vysokorychlostní) a USB 3.0 (extra vysokorychlostní).
- (7) **Boční zásobník**
Tento zásobník slouží pro ruční podání papíru.
Při vkládání papíru otevřete i vysuvný zásobník.
▶ [VKLÁDÁNÍ PAPIRU DO POMOČNÉHO ZÁSOBNÍKU \(strana 14\)](#)
- (8) **Tonerová kazeta**
Tato kazeta obsahuje toner.
Když je tonerová kazeta prázdná, vyměňte ji za novou.
- (9) **Konektor externího telefonu (TEL)**
Při použití funkce faxu produktu lze do tohoto konektoru připojit externí telefon.
- (10) **Konektor telefonní linky (LINE)**
Při použití funkce faxu produktu je do tohoto konektoru připojena telefonní linka.
- (11) **Zástrčka napájení**



ZAPNUTÍ/VYPNUTÍ NAPÁJENÍ

Tato část popisuje, jak zapnout/vypnout napájení přístroje a jak přístroj restartovat. Stiskněte tlačítko [Napájení] na ovládacím panelu.

Zapnutí přístroje

- Zasuňte napájecí zástrčku do elektrické zásuvky.
- Když se kontrolka napájení rozsvítí modře, zapněte napájení stisknutím tlačítka [Napájení].

Vypnutí přístroje

Po stisknutí tlačítka [Napájení] klepněte na dotykovém panelu na tlačítko [Vypnout panel].

Restartujte přístroj

- Stisknutím tlačítka [Napájení] vypněte napájení a poté klepněte na klávesu [Vypnutí] na dotykovém panelu. Poté znovu zapněte napájení stisknutím tlačítka [Napájení].

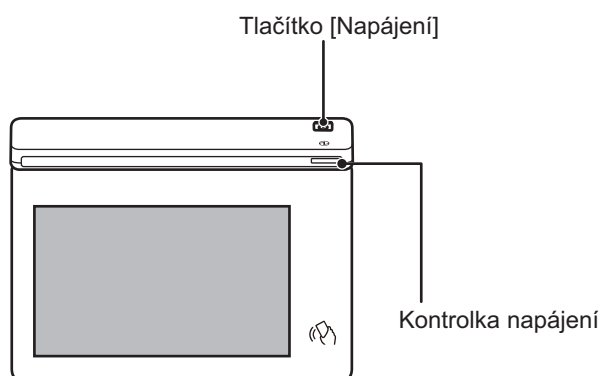

- Když vypínáte napájení, musíte stisknout tlačítko [Napájení] na ovládacím panelu a klepnout na dotykovém panelu na tlačítko [Vypnout].
- V případě náhlého výpadku napájení přístroj znovu zapněte a pak vypněte ve správném pořadí.
- Stiskněte tlačítko [Napájení] a odpojte napájecí kabel, pokud si myslíte, že došlo k chybě přístroje, pokud se blíží silná bouře nebo pokud přístroj stěhujete.



- Pokud používáte funkci standardního nebo internetového faxu a vypnete napájení stisknutím tlačítka [Napájení], příjem v noci a načasované odesílání se provedou automaticky.
- Aby se některá nastavení projevila, je třeba přístroj restartovat. V takovém případě stiskněte tlačítko [Restartovat], které se na obrazovce zobrazí po registraci nastavení, případně přístroj restartujte z obrazovky Reset napájení v části Systémová nastavení > Stav.



OVLÁDACÍ PANEL

Stisknutí klávesy [Základní okno] na ovládacím panelu zobrazí výchozí obrazovku na dotykovém panelu. Výchozí obrazovka zobrazuje klávesy pro výběr režimů a funkcí.

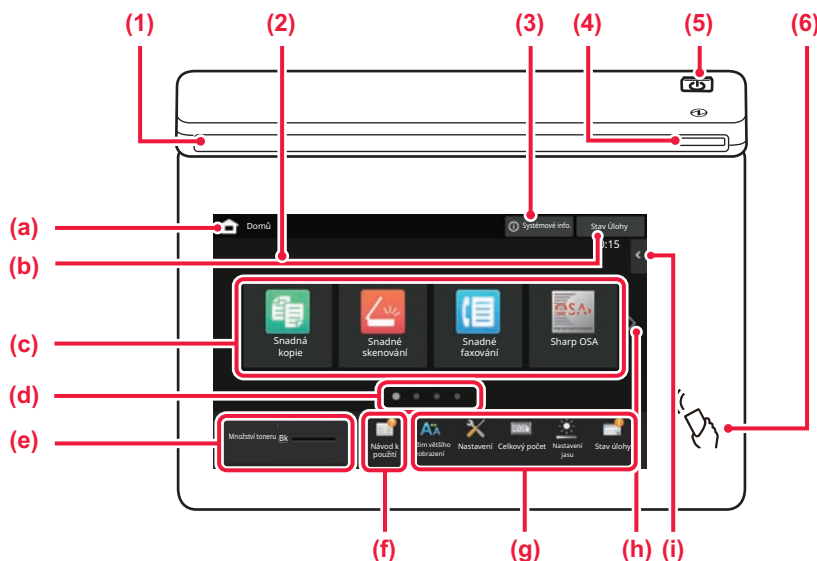

(1) Informační indikátor

Indikátor se rozsvítí nebo bliká, aby vás upozornil, když je napájení zařízení zapnuto nebo vypnuto, když se uživatel přihlásí k zařízení, když je přijímán fax nebo když v zařízení dojde k chybě.

(2) Dotykový panel

Na displeji dotykového panelu se zobrazují zprávy a klávesy.

Produkt se ovládá klepnutím přímo na zobrazené klávesy.

- (a) Zobrazí výchozí obrazovku.
- (b) Zobrazí probíhající úlohu nebo čekání pomocí textu či ikony.
- (c) Výběr klávesových zkratk pro režimy či funkce.
- (d) Přepne stránky pro zobrazení klávesových zkratk.
- (e) Zobrazit množství toneru.
- (f) Zobrazí QR kód s odkazem na webovou stránku s uživatelskou příručkou.
- (g) Tyto klávesy slouží k výběru funkcí, které usnadňují použití produktu.

(h) Přepíná stránky se zobrazenými klávesovými zkratkami.

(i) Výběr funkcí, které lze využívat v příslušných režimech. Klepnutím na záložku se zobrazí seznam funkčních kláves.

(3) Tlačítko [Systémové info.]

Zobrazuje informace, jako je stav zařízení, podrobnosti o chybách a zbývající množství papíru v zásobníku papíru.

(4) Kontrolka napájení

Tato kontrolka se rozsvítí, když je vypínač přístroje v poloze zapnuto.

Když světlo bliká, nelze zapnout napájení pomocí tlačítka [Napájení].

(5) Tlačítko [Napájení]

Toto tlačítko slouží k zapnutí či vypnutí produktu.

(6) Označení NFC (oblast bodu dotyku NFC)

K zařízení můžete snadno připojit mobilní zařízení tak.

Snadný režim a normální režim

V režimech kopírování, faxování a odesílání obrázků existují dva typy provozních obrazovek: snadný režim a normální režim. Snadný režim se skládá z minima nezbytných funkcí, jako jsou často používané funkce, a většinu operací lze provádět hladce. Chcete-li využít podrobná nastavení či speciální funkce, použijte normální režim.

V normálním režimu jsou dostupné všechny funkce.

(Příklad: snadný režim a normální režim v režimu kopírování)

Snadný režim

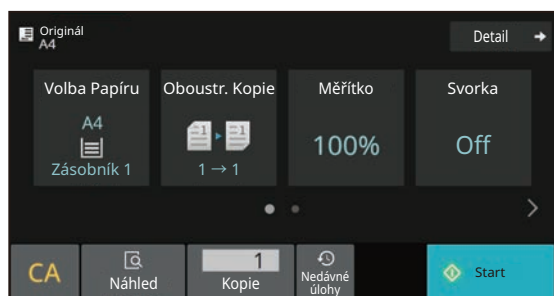

Normální režim

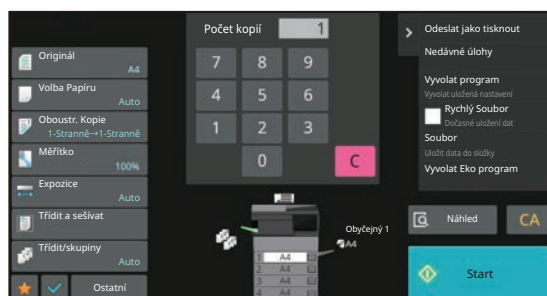



ZMĚNA ÚHLU OVLÁDACÍHO PANELU

Úhel ovládacího panelu lze změnit.
Nastavte úhel pro snadné prohlížení.

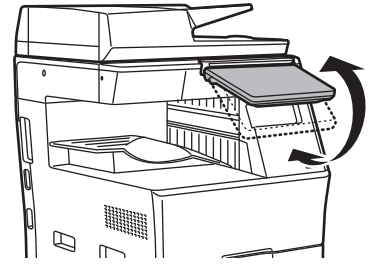

KONTROLA STAVU ÚLOHY / PRIORITY / ZRUŠENÍ

Chcete-li otevřít obrazovku Stav úlohy, klepněte na klávesu [Stav Úlohy] ve výchozí obrazovce nebo na [Stav Úlohy], která se zobrazí v pravém horním rohu obrazovky každého režimu.

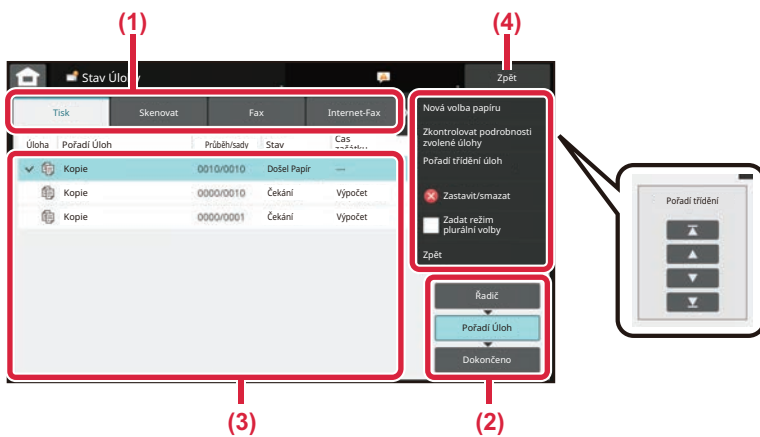

Zkontrolujte stav úlohy

- (1) Klepněte na záložku režimu, který chcete zkontrolovat.
Úlohy kopírování a tiskové úlohy zkontrolujte na záložce [Tisk].
- (2) Klepněte na klávesu [Pořadí Úlohy] nebo [Dokončeno].
- (3) Zkontrolujte úlohy v seznamu.
Chcete-li dát úloze prioritu nebo ji zrušit, klepněte na tuto úlohu.
- (4) Klepnutím na klávesu [Zpět] se vrátíte na původní obrazovku.

Jak dát úloze prioritu:

Klepněte na [Pořadí třídění úloh] a pak na klávesu Změnit prioritu.

Zrušení úlohy

Pokud chcete úlohu zrušit, klepněte na ni a poté klepněte na tlačítko [Zastavit/smazat].

OBRAZOVKA NÁHLEDU

Můžete klepnout na klávesu [Náhled] a otevřít obrazovku náhledu. Na obrazovce Náhled na dotykovém panelu lze prohlížet náhledy úloh a obrazů uložených v produktu.

Snadný režim

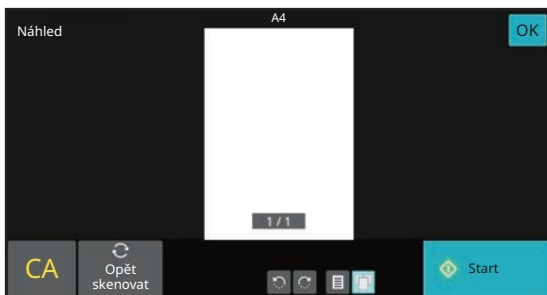

Normální režim

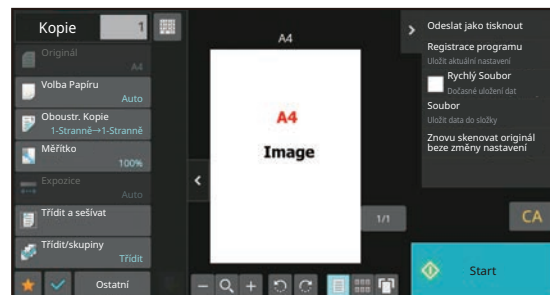



UMÍSTĚNÍ ORIGINÁLŮ

Automatický podavač dokumentů lze používat pro automatické skenování více originálů najednou, což ušetří námahu s ručním vložením každého originálu.

Sklo pro dokumenty použijte na originály, které nelze skenovat automatickým podavačem dokumentů, jako je kniha nebo dokument s připojenými poznámkami.

POUŽITÍ AUTOMATICKÉHO PODAVAČE DOKUMENTŮ

Při použití automatického podavače dokumentů vložte originály do zásobníku podavače dokumentů. Ověřte, že na sklo pro dokumenty nebyl vložen originál.

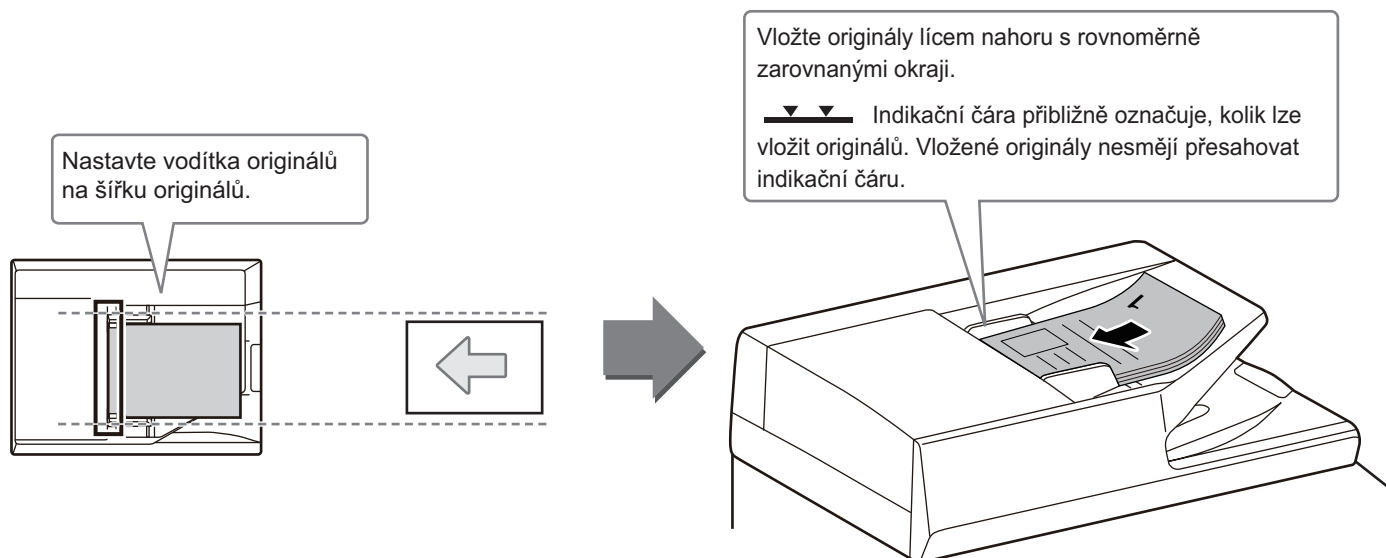

POUŽITÍ SKLA PRO DOKUMENTY

Zajistěte, abyste si při zavírání automatického podavače dokumentů nepřiskřípli prsty.

Po umístění originálu nezapomeňte zavřít automatický podavač dokumentů. Zůstane-li otevřen, zkopírují se části vně originálu černě, což způsobí nadměrnou spotřebu toneru.



Nastavte orientaci obrazu a zajistěte, že je orientace vloženého originálu správně rozpoznána. Podrobnosti viz Uživatelská příručka.



VKLÁDÁNÍ PAPIRU

NÁZVY A UMÍSTĚNÍ ZÁSOBNÍKŮ

Názvy zásobníků viz další řádky.

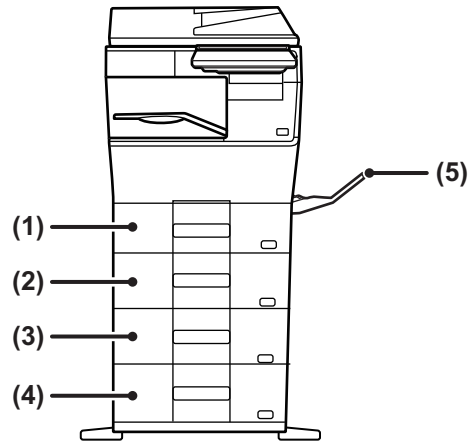

(1) Zásobník 1

(2) Zásobník 2 (pokud je nainstalován podavač na 600 listů papíru)

(3) Zásobník 3 (pokud jsou nainstalovány dva podavače na 600 listů papíru)

(4) Zásobník 4 (pokud jsou nainstalovány tři podavače na 600 listů papíru)

(5) Boční zásobník

Nastavení orientace strany tisku

Nastavení orientace se liší podle strany tisku papíru a použitého zásobníku. Pro typy "Hlavičkový" a "Předtisk" nastavte papír s obrácenou orientací.

Vložte s tiskovou stranou ve směru označeném níže.

Zásobník	V normálním stavu	S nastaveným hlavičkovým nebo předtištěným papírem
Zásobníky 1 – 4	Tiskovou stranou nahoru	Tiskovou stranou dolů
Boční zásobník	Tiskovou stranou dolů	Tiskovou stranou nahoru



VLOŽTE PAPÍR DO ZÁSOBNÍKU 1 – 4

1

Zásobník 1

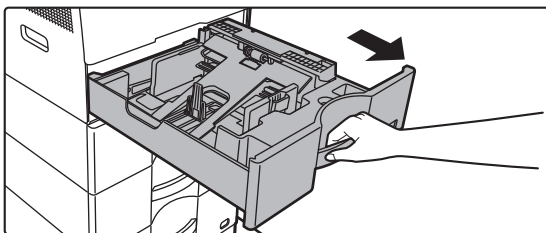

Vytáhněte zásobník papíru.

Vytáhněte opatrně zásobník až na doraz. Chcete-li vložit papír, přejděte ke kroku 3. Chcete-li vložit jiný formát papíru, přejděte na další krok.

Zásobník 2-4

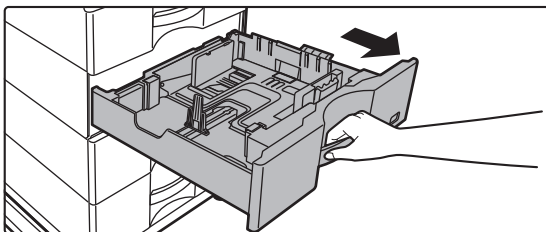

Když používáte zásobník 1, zatlačte střed přítláčné desky dolů, dokud nezapadne na místo.

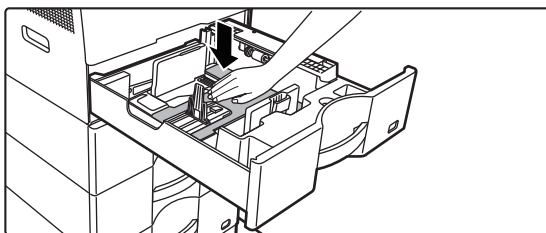

2

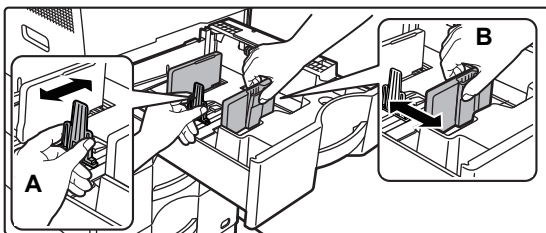

Nastavte vodící lišty A a B dle podélných a příčných rozměrů papíru, který chcete vložit.

Vodící lišty A a B jsou posuvné. Stiskněte páčku dělicí lišty a posuňte na požadovaný formát papíru.

Formát papíru nastavujte tak, aby papír nebyl příliš volný ani příliš těsný.



- Při vkládání papíru velikosti A4 do zásobníku 1 nebo vkládání papíru o rozměrech 8,5 x 14 palců do zásobníků 2 až 4 odeberte dělicí desku A. Přesuňte dělicí desku A až k otvoru pro vkládání papíru (vpravo) a vytáhněte ji nahoru.

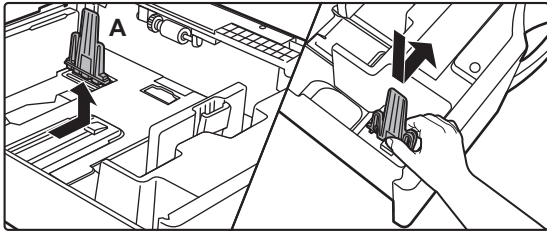

- Pokud zařízení nerozpozná velikost papíru, přestože je správně vložena velikost A4 do zásobníku 1 nebo velikost 8,5 x 14 palců do zásobníků 2 až 4, zkontrolujte, jestli je držák v zásobníku v pozici A4 (nebo 8,5 x 14 palců u zásobníků 2 až 4).

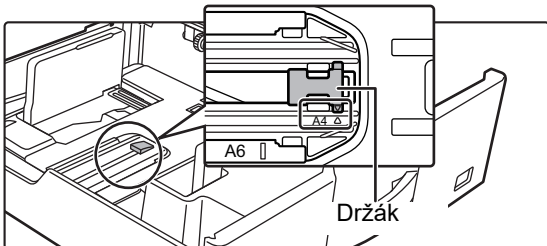

- Při nastavování velikosti papíru 8,5 x 11 palců do zásobníků 2 až 4 odeberte regulační desky se zelenou barvou v přední a zadní části zásobníku, než papír nastavíte. Desky jsou uvnitř úložného prostoru na zadní straně zásobníku.

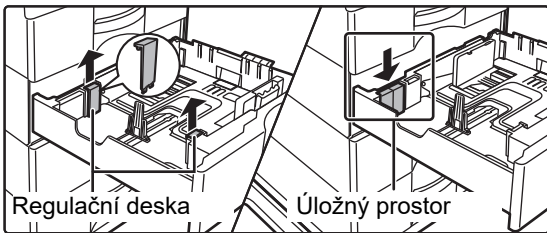

3

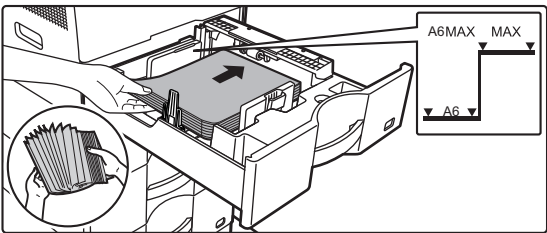

Vložte papír do zásobníku.

- Vložte papír tiskovou stranou nahoru. Stoh papíru nesmí přesahovat indikační čáru.
- Papír před vložením do zásobníku dobře prolistujte. Jinak se může podat více listů najednou a způsobit tak zaseknutí.
- Nevkládejte papír způsobem znázorněným dole.





4

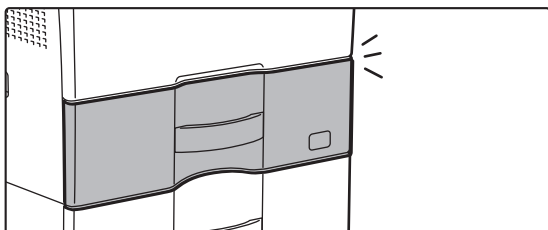
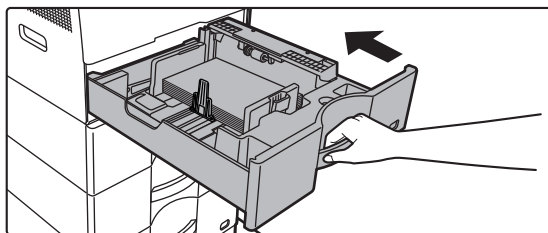

Zatlačte zásobník opatrně do produktu.

Zasuňte pomalu zásobník úplně do přístroje.
Nucené vložení papíru může způsobit pokroucení nebo špatné podání papíru.
Zásobník zavřete nadoraz.

VKLÁDÁNÍ PAPIRU DO POMOCNÉHO ZÁSObNÍKU

1

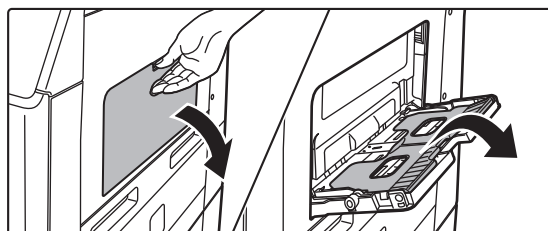

Otevřete pomocný a výsuvný zásobník.

2

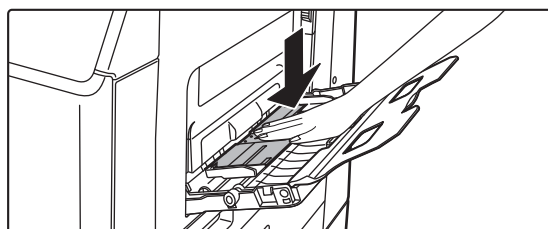

Zatlačte střed přítlačné desky dolů, dokud nezapadne na místo.

3

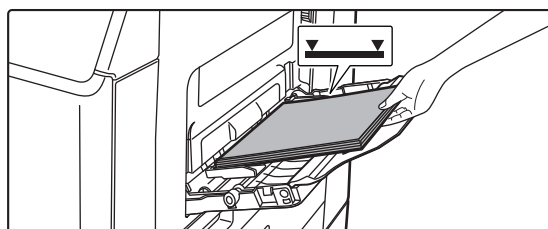

Vložte papír tiskovou stranou dolů.

Vložte pomalu papír podél vodítek pomocného zásobníku úplně do zásobníku až na doraz. Vkládání papíru za pomoci nadměrné síly může způsobit ohnutí vodící hrany. Velmi volné vložení papíru může způsobit pokroucení nebo špatné podání.

Papír nesmí přesahovat maximální počet listů a nesmí být výš, než je linka ukazatele.



4

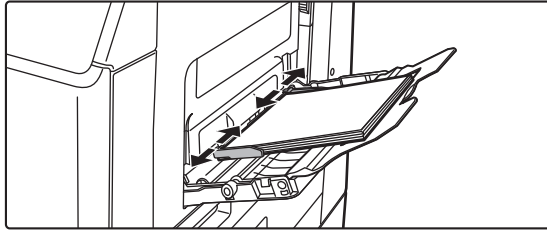

Nastavte správně vodítka pomocného zásobníku podle šířky papíru.

Seřídte vodítka pomocného zásobníku tak, aby se lehce dotýkala vloženého papíru.



Chcete-li přidat papír, zatlačte na tlakovou desku, aby se uzamkla. Odeberte z pomocného zásobníku veškerý zbývající papír, přidejte jej k papíru, který chcete přidat, a vložte jej znovu do pomocného zásobníku. Je-li papír přidán bez vyjmutí zbývajícího papíru, může dojít k zaseknutí. K zaseknutí papíru může také dojít, když počet přidaných listů překračuje zadaný počet nebo když stoh papíru překračuje limit.

Vkládání obálek

Je možné tisknout nebo kopírovat jen na přední stranu obálek. Lícovou stranu umístěte dolů.

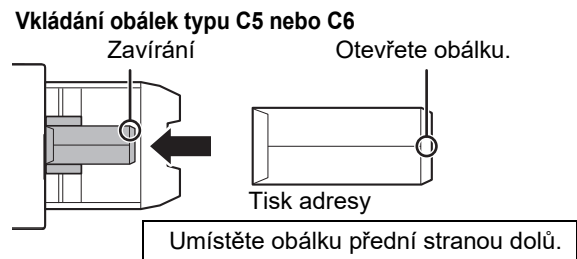
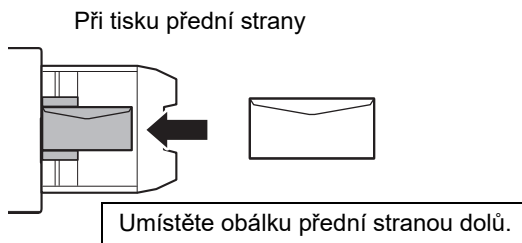

Uvolňovací páčky fixační jednotky (vkládání obálek)

V některých případech může dojít k poškození obálek nebo jejich ušpinění i v situaci, kdy použijete obálky splňující všechny požadavky. Tento problém lze odstranit přepnutím uvolňovacích páček fixační jednotky z "polohy běžného tlaku" do "polohy nízkého tlaku". Postupujte podle pokynů na této stránce.

- Podle pokynů přesuňte uvolňovací páčky fixační jednotky (dvě) do polohy nízkého tlaku.
- Po dokončení tisku na obálky vraťte páčky do běžné polohy.

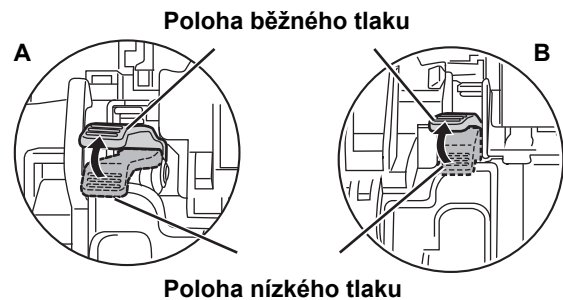
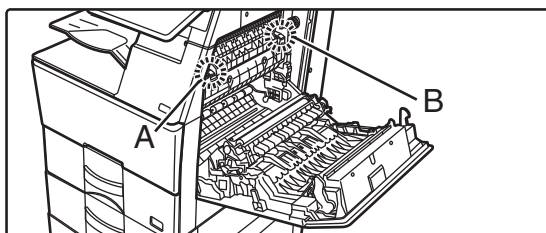

- Před tiskem obálek se doporučuje provést test tisku.
- Při vkládání obálek do pomocného zásobníku nastavte typ papíru.
 - ▶ [ZMĚŇTE NASTAVENÍ ZÁSOBNÍKU PAPIRU \(strana 16\)](#)



ZMĚŇTE NASTAVENÍ ZÁSObNÍKU PAPIŘU

Pro změnu papíru vloženého do zásobníku změňte nastavení zásobníku produktu pomocí [Nastavení zásobníku] na výchozí obrazovce. Jako příklad je níže vysvětlen postup pro změnu papíru v zásobníku 1 z běžného papíru A4 na recyklovaný papír B5.

1



Klepněte na tlačítko [Základní okno].

Zobrazí se výchozí obrazovka.

2

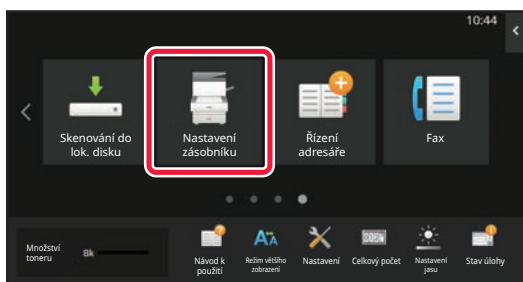

Klepněte na tlačítko [Nastavení zásobníku] a poté na tlačítko Zásobník papíru 1.

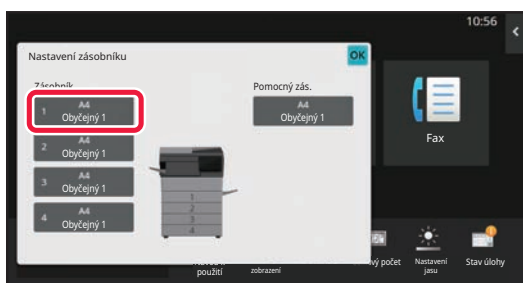

3

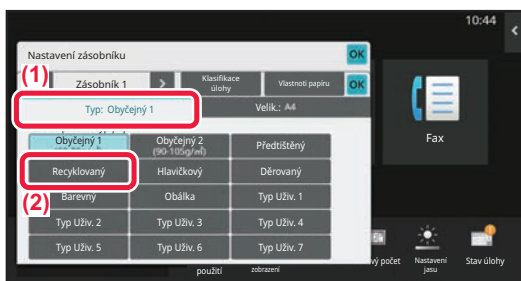

Nastavte typ papíru.

(1) Klepněte na záložku Typ papíru.

(2) Klepněte na klávesu [Recyklovaný].

4

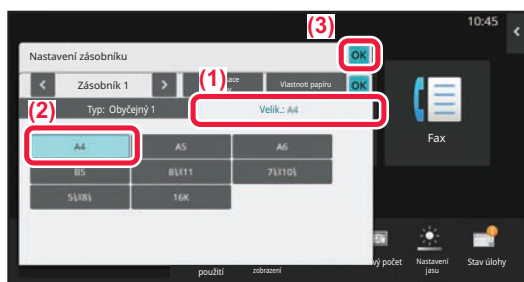

Nastavte formát papíru.

(1) Klepněte na záložku Formát papíru.

(2) Klepněte na klávesu [B5].

(3) Klepněte na **OK** v možnosti "Nastavení zásobníku".



UKLÁDÁNÍ KONTAKTŮ DO ADRESÁŘE

Do adresáře lze ukládat "kontakty" a "skupinu".

Jako příklad je zde vysvětlen postup pro přidání nového kontaktu do adresáře přímým zadáním jména a adresy.

1

Klepněte na tlačítko [Základní okno].

Zobrazí se výchozí obrazovka.

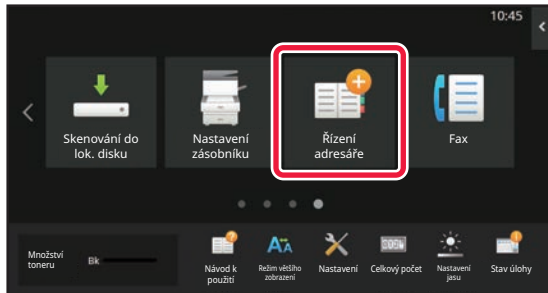
2

Klepněte na klávesu [Řízení adresáře].

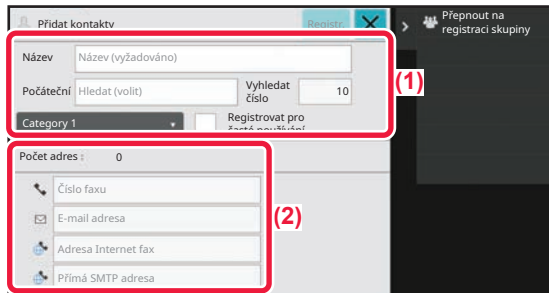
3

Zadejte informace, které chcete zaregistrovat do adresáře.

(1) Zadejte základní údaje.

Nezapomeňte zadat [Náz.] a [Počáteční].

Chcete-li určit kategorii, vyberte jednu ze seznamu zobrazeného po klepnutí na vstupní pole.

Chcete-li registrovat kontakt pro časté použití, zaškrtněte políčko [Registrovat pro časté používání] .

(2) Klepněte na [Číslo faxu], [E-mail adresa], [Adresa Internet fax] či [Přímá SMTP adresa], zadejte adresu a klepněte na **OK.**

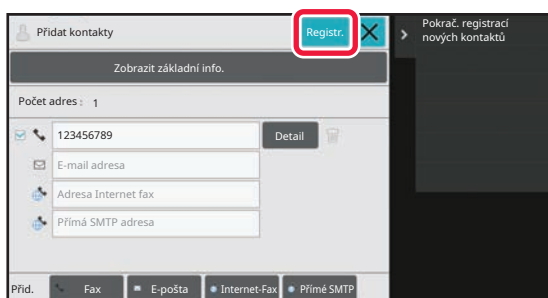
4

Klepněte na klávesu [Registr.].

První adresa každého typu adresy je nastavena jako výchozí adresa. Není-li u žádné adresy zaškrtnuté políčko, zobrazí se potvrzovací obrazovka s dotazem, zda chcete vybrat výchozí adresu.

Úprava nebo vymazání kontaktu

V základním okně klepněte na klávesu [Adresář], vyberte kontakt určený k úpravě nebo vymazání, na panelu akcí klepněte na a potom klepněte na klávesu [Editovat] nebo [Smazat].

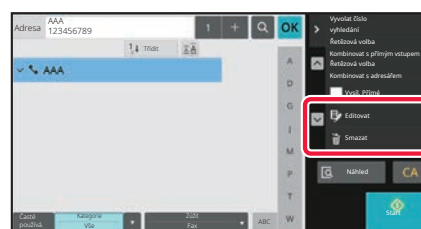
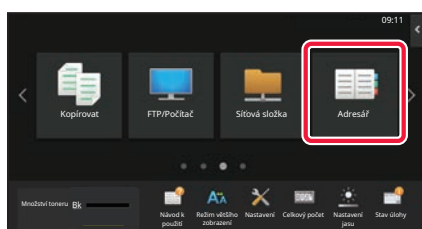



PŘÍSTUP NA WEBOVÝ SERVER V PRODUKTU

Je-li produkt připojen k síti, lze z webového prohlížeče v počítači přistupovat na webový server, který je vestavěn v produktu.

OTEVŘENÍ WEBOVÝCH STRÁNEK

1

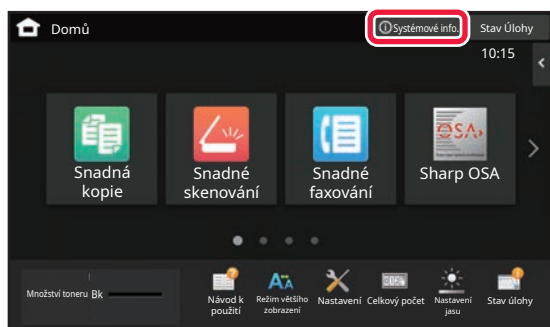

Klepněte na tlačítko [Systemové info.].

2

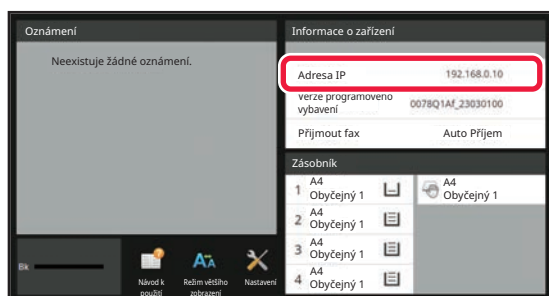

Zkontrolujte IP adresu v informacích o zařízení

3

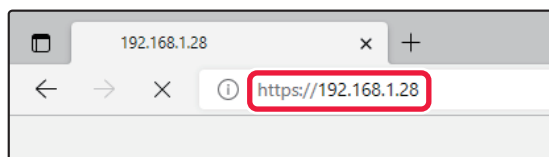

Webové stránky otevřete přístupem na webový server v produktu.

Spustěte webový prohlížeč na počítači, který je připojen ke stejné síti jako produkt, a zadejte adresu IP produktu.

Zobrazí se webová stránka.

V závislosti na nastavení tohoto zařízení může být vyžadováno ověření uživatele. Požádejte administrátora zařízení o heslo, které je potřeba pro ověření uživatele, nebo o jiné potřebné informace.

Doporučené webové prohlížeče:

Microsoft Edge (Windows®), Firefox (Windows®), Safari (macOS®), Chrome (Windows®):

Nejnovější verze nebo přímo předchozí hlavní verze



OVĚŘENÍ UŽIVATELE

Je-li v režimu nastavení aktivováno ověřování uživatelů, musíte se přihlásit pro použití produktu. Ověřování uživatelů je ve výchozím nastavení od výrobce deaktivováno.

Po dokončení použití produktu se odhlaste.

O METODÁCH OVĚŘOVÁNÍ

Existují tři způsoby ověření uživatele: pomocí čísla uživatele, pomocí přihlašovacího jména a hesla a pomocí rychlého ověření. Požádejte systémového administrátora produktu o údaje, které potřebujete pro přihlášení.

OVĚŘOVÁNÍ PODLE ČÍSLA UŽIVATELE

Následující postup slouží k přihlášení pomocí čísla uživatele, které jste dostali od administrátora produktu.

Při spuštění produktu se zobrazí obrazovka přihlášení.

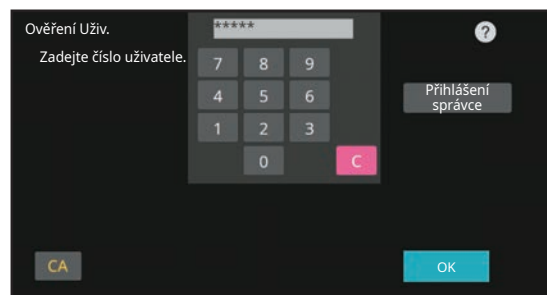

OVĚŘOVÁNÍ PODLE PŘIHLAŠOVACÍHO JMÉNA / HESLA

Tato metoda umožňuje uživatelům přihlášení pomocí přihlašovacího jména a hesla, které dostali od administrátora produktu či administrátora serveru LDAP.

Při spuštění produktu se zobrazí obrazovka přihlášení.

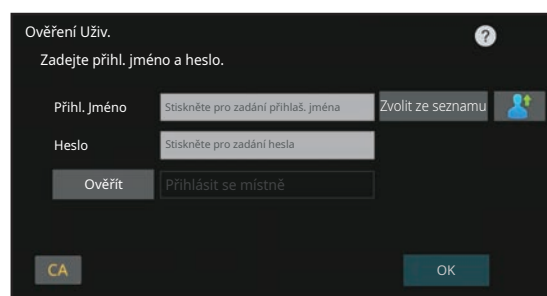

RYCHLÉ OVĚŘENÍ

Lze použít pouze při ověřování uživatele v zařízení. Tento způsob nabízí jednodušší způsob ověření pro správce, který byl již dříve zaregistrován v zařízení.

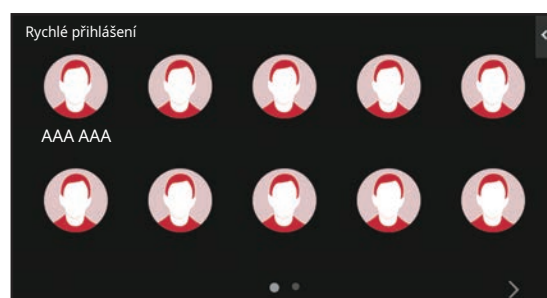

ODHLÁŠENÍ

Po dokončení použití produktu se odhlaste. To pomáhá zabránit neoprávněným osobám v používání produktu.

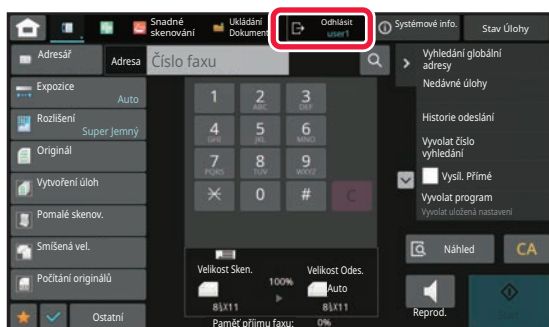



INSTALACE OVLADAČE TISKÁRNY

Tato část obsahuje přehled standardní a pokročilé instalace pro systém Windows.

Podrobnosti o dalších instalacích pro systém Windows a macOS naleznete v Návod pro instalaci softwaru.

Jestliže jste software získali z webové stránky nebo od svého prodejce

(1) Rozbalte získaný instalátor a dvakrát klikněte na ikonu [Setup] () ve složce [Printer].

Jestliže jste již nainstalovali podobný typ ovladače, objeví se okno pro volbu typu instalace.

- Instalace ovladače tiskárny provedete kliknutím na [Přidat novou tiskárnu Sharp].
- Aktualizaci předtím instalovaného ovladače provedete kliknutím na [Zvolte aktualizaci pro Sharp Printer].



Byl-li "Software CD-ROM" dodán s přístrojem

(1) Vložte CD-ROM do svého počítače, přejděte na CD-ROM a dvakrát klikněte na ikonu [Setup] ().

(2) Zobrazí se okno "LICENČNÍ SOUHLAS". Ujistěte se, že chápete obsah licenčního ujednání, a pak klikněte na tlačítko [Ano].



Obsah "LICENČNÍ SOUHLAS" můžete zobrazit v jiném jazyku, vybraném z menu jazyků. Pro nainstalování softwaru ve vybraném jazyku pokračujte v instalaci s nastaveným jazykem.

(3) Přečtěte si text v uvítacím okně a pak klepněte na tlačítko [Další].

(4) Klikněte na tlačítko [Ovladače tiskárny].

Instalace ovladače tiskárny

(1) Klikněte na tlačítko [Standardní instalace] nebo na tlačítko [Pokročilá instalace].

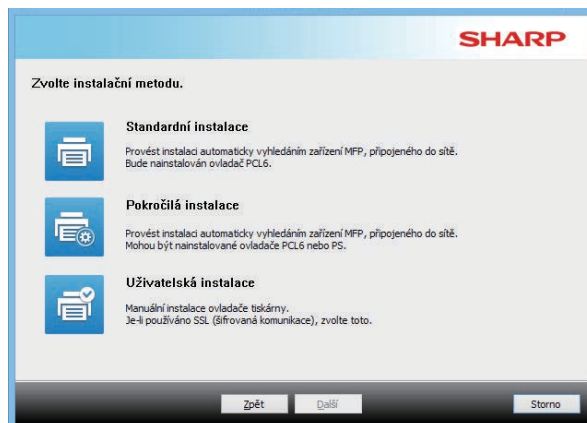

(2) Vyberte stroj a klikněte na [Další].

Můžete také kliknout na tlačítko [Specifikujte podmínku] a zařízení vyhledáte zadáním názvu zařízení (názvu hostitele) či IP adresy nebo výběrem období vyhledávání.

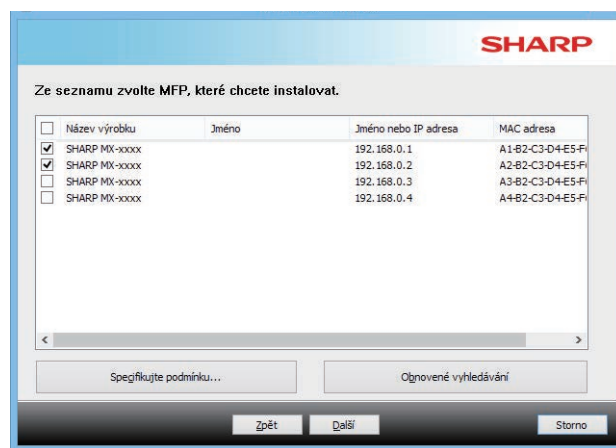

- Tato obrazovka se nezobrazí, pokud je při vyhledávání nalezeno jen 1 zařízení.
- Není-li stroj nalezen, ujistěte se, že je stroj zapnutý a připojený k počítačové síti, a pak klikněte na tlačítko [Obnovené vyhledávání].



(3) Vyberte ovladač tiskárny, který chcete nainstalovat, a klikněte na tlačítko [Další]. (Pouze pokročilá instalace)

Zaškrtněte okénko ovladače tiskárny, který se má nainstalovat, až je v okénku značka zaškrtnutí () .

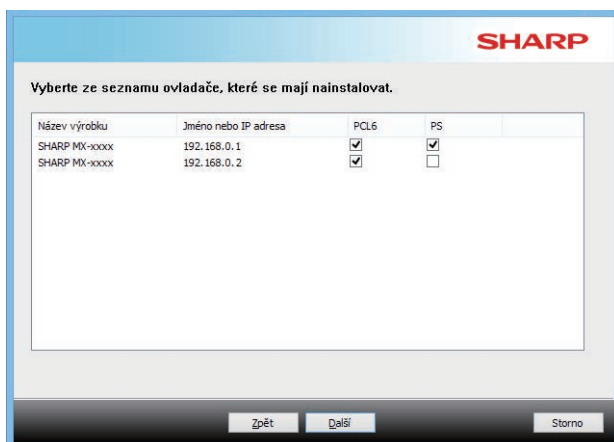

(4) Zkontrolujte obsah a pak klikněte na tlačítko [Další].

Když je vybrána možnost [Standardní instalace] nebo [Pokročilá instalace], instalace proběhne tak, jak je popsáno níže.

- Způsob připojení zařízení:
Přímý tisk LPR (automatické vyhledávání)
- Ovladač tiskárny:
Standardní instalace:
PCL6
- Pokročilá instalace:
Vyberte z PCL6, PS, PPD
- Název ovladače tiskárny:
Nelze změnit
- Písmo zobrazení:
Instalovány

(5) Postupujte podle pokynů na obrazovce.

Přečtěte si zprávu v okně, které se objeví, a klikněte na tlačítko [Další].

Spustí se instalace.

Zaškrtněte políčko [Spustit auto konfiguraci] takto a spusťte instalaci. Možnosti tohoto zařízení a stav periferií lze uvést v konfiguraci.

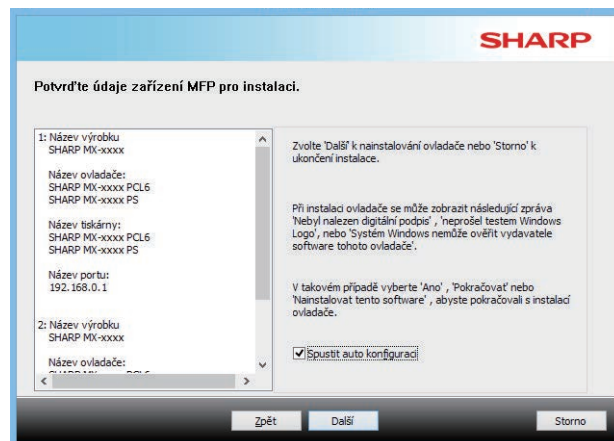

Pokud se zobrazí okno s výstrahou týkající se zabezpečení, nezapomeňte kliknout na tlačítko [Instalovat].

(6) Jakmile se zobrazí obrazovka dokončení instalace, klikněte na tlačítko [Dokončit].

- Chcete-li nastavit instalovaný ovladač jako výchozí tiskárnu, vyberte název přístroj u položky "Nastavit jako výchozí tiskárnu". Nechcete-li výchozí tiskárnu měnit, vyberte možnost [Neměnit].
- Vytisknutí zkušební stránky provedete kliknutím na [Vytisknout zkušební stránku]. (Pouze ovladač tiskárny)

Tím je instalace dokončena.

Po instalaci se může objevit výzva k restartování počítače. Pokud se tato výzva objeví, klikněte na tlačítko [Ano], abyste restartovali počítač.



KOPÍRKA

Tato část vysvětluje základní postupy pro používání funkce kopírky.

TVORBA KOPIÍ

Tato část vysvětluje, jak nastavit oboustranné kopírování.

1



Klepněte na tlačítko [Základní okno].

Zobrazí se výchozí obrazovka.

2

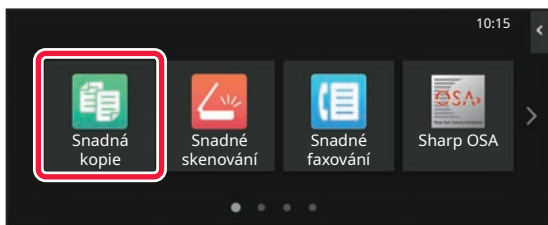

Klepněte na ikonu režimu [Snadná kopie].

Zobrazí se obrazovka režimu Snadná kopie.

Režim kopírování má dva režimy: snadný a normální.

Snadný režim je omezen na často používané funkce, které umožňují hladké provádění většiny úloh kopírování.

Musíte-li vybrat podrobná nastavení či speciální funkce, použijte normální režim. V normálním režimu lze používat všechny funkce.

3

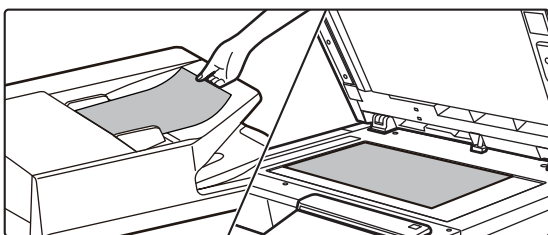

Vložte originál.

Vložte originál do zásobníku podavače originálů pro automatický podavač dokumentů nebo na sklo pro dokumenty.

► [UMÍSTĚNÍ ORIGINÁLŮ \(strana 10\)](#)



4

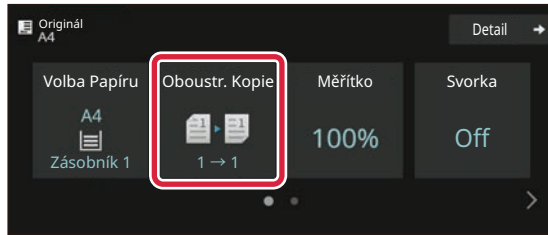

Klepněte na klávesu [Oboustr. Kopie].

Níže uvedené funkce lze aktivovat ve snadném režimu.

- Volba Papíru
- Oboustr. Kopie
- Měřítko
- Svorka*
- Originál
- Expozice
- N:1
- Pohlednice
- Vytváření Úlohy
- Přeskočení prázdn. stránky

* Pokud je nainstalován vnitřní finišer.

Chcete-li vybrat podrobnější nastavení, klepněte na klávesu [Detail] a vyberte nastavení v normálním režimu.

5

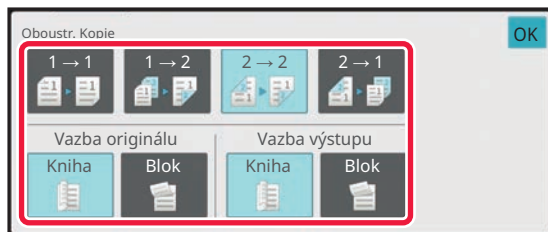

Nastavte Oboustr. Kopie.

Po dokončení nastavení klepněte na [OK].

6

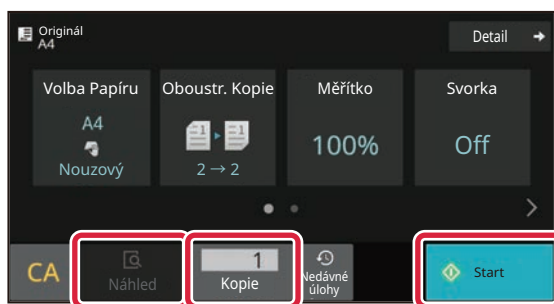

Nastavte počet kopií a pak klepněte na klávesu [Start].

- Chcete-li zkontrolovat náhled dokumentu, klepněte na klávesu [Náhled].

► [OBRAZOVKA NÁHLEDU \(strana 9\)](#)

Zrušit kopírování

Zrušit kopírování



KOPÍROVÁNÍ NA SPECIÁLNÍ PAPÍR (Boční kopírování)

Tato část vysvětluje, jak vložit silný papír A4 do bočního zásobníku.

1

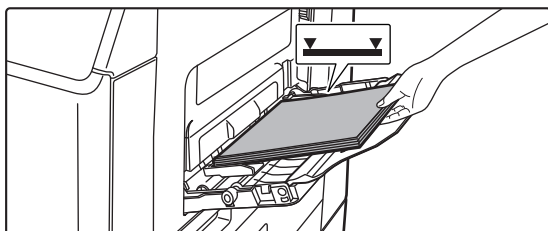

Vložte papír do bočního zásobníku.

- ▶ [VKLÁDÁNÍ PAPIRU DO POMOČNÉHO ZÁSObNÍKU \(strana 14\)](#)

2

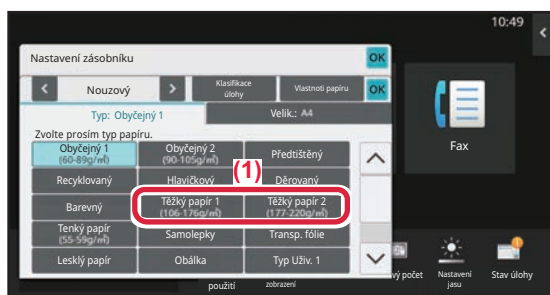

Vyberte nastavení v dotykovém panelu.

(1) Klepněte na klávesu [Těžký papír 1], [Těžký papír 2].

Zvolte gramáž papíru podle hmotnosti vkládaného těžkého papíru.

106 g/m² až 176 g/m²: [Těžký papír 1]

177 g/m² až 220 g/m²: [Těžký papír 2]

(2) Klepněte na záložku [Velik.: A4].

(3) Klepněte na klávesu [A4].

(4) Klepněte [OK] na "Nastavení zásobníku".

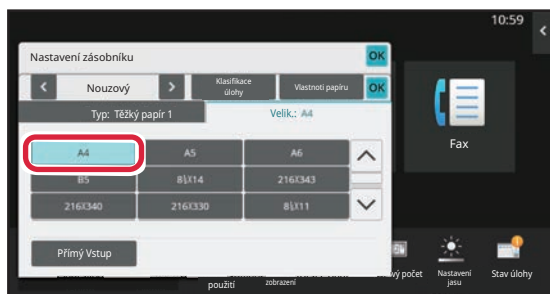

3

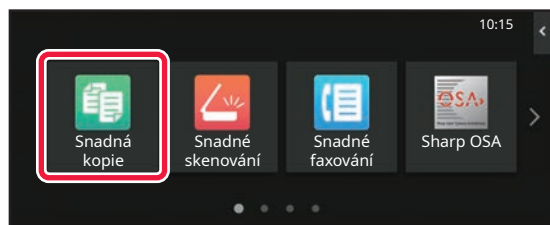

Klepněte na ikonu režimu [Snadná kopie].

Zobrazí se obrazovka režimu Snadná kopie.



4

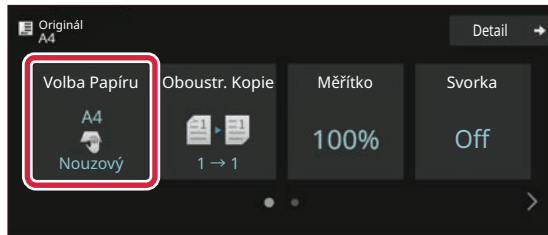

Klepněte na klávesu [Volba Papíru].

5

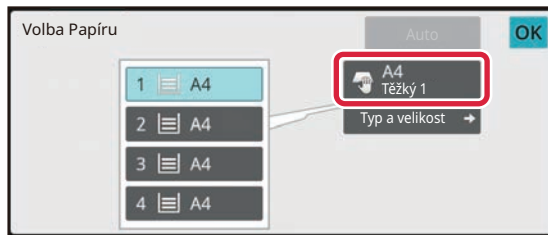

Vyberte boční zásobník.

6

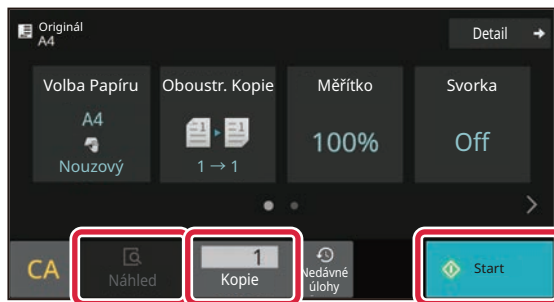

Nastavte počet kopií a pak klepněte na klávesu [Start].

- Chcete-li zkontrolovat náhled dokumentu, klepněte na klávesu [Náhled].

► [OBRAZOVKA NÁHLEDU \(strana 9\)](#)

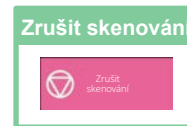



TISKÁRNA

Tato část vysvětluje základní postup pro tisk pomocí ovladače tiskárny produktu. Popisy obrazovek a postupů se týkají především systému Windows® 10 v prostředí Windows® a systému macOS 11 v prostředí macOS. Okno se liší v závislosti na verzi operačního systému, verzi ovladače tiskárny a dané aplikaci.

TISK V PROSTŘEDÍ WINDOWS

Následující příklad ukazuje, jak vytisknout dokument formátu A4 z programu "WordPad", který je standardním příslušenstvím v systému Windows.

Chcete-li nainstalovat ovladač tiskárny a zkonfigurovat nastavení v prostředí Windows, viz Návod pro instalaci softwaru. Informace o dostupných ovladačích tiskárny a požadavcích pro jejich použití viz Uživatelská příručka.

1

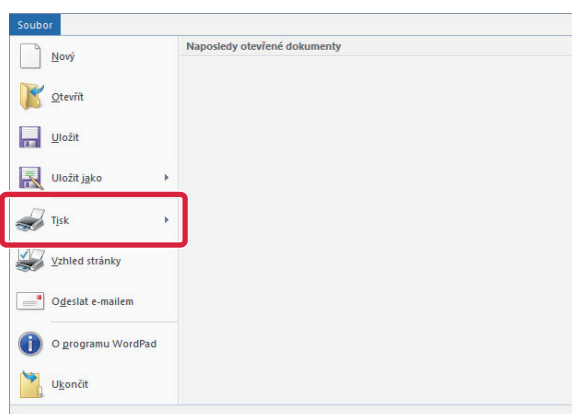

Z nabídky [Soubor] programu WordPad vyberte možnost [Tisk].

2

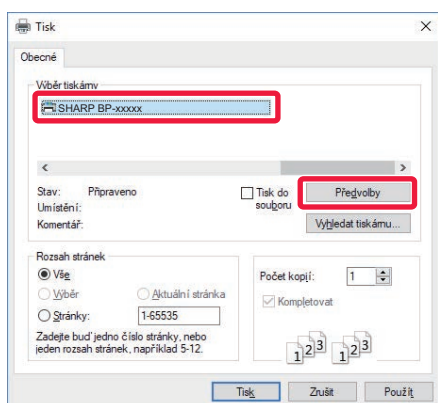

Vyberte ovladač tiskárny produktu a klikněte na tlačítko [Předvolby].

Pokud jsou ovladače tiskárny zobrazeny jako seznam, vyberte ze seznamu název ovladače, který budete používat.



3

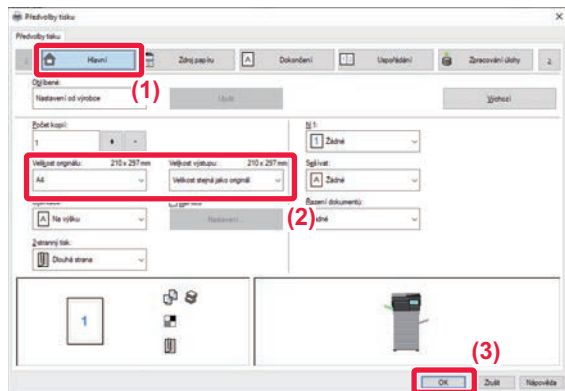

Vyberte nastavení tisku.

(1) Klikněte na záložku [Hlavní].

(2) Vyberte formát originálu.

Nastavení na dalších záložkách vyberete kliknutím na požadovanou záložku a zvolením nastavení.

(3) Klikněte na tlačítko [OK].

- Nápovědu pro nastavení lze zobrazit kliknutím na dané nastavení a stiskem klávesy [F1].
- Kliknutím na tlačítko [Nápověda] se otevře okno nápovědy a umožní zobrazit vysvětlení nastavení záložky.

4

Klikněte na tlačítko [Tisknout].

Dojde k zahájení tisku.

TISK NA OBÁLKY

Pomocný zásobník lze použít k tisku obálek.

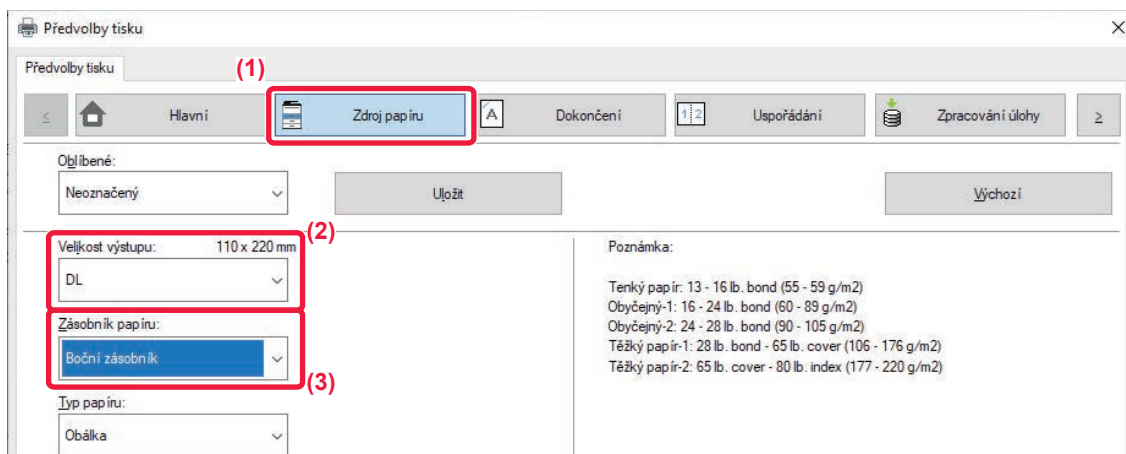

(1) Klikněte na záložku [Zdroj papíru].

(2) Vyberte formát obálky z možnosti "Formát papíru".

Když je "Velikost výstupu" nastavena na [DL], je také automaticky nastaven "Typ papíru" na [Obálka].

(3) Vyberte [Boční zásobník] z nabídky "Zásobník papíru".



- Typ papíru pomocného zásobníku nastavte na [Obálka] a vložte obálky do pomocného zásobníku.
- ▶ [Vkládání obálek \(strana 15\)](#)
- Při použití médií, jako jsou obálky, které lze vložit pouze v určité orientaci, můžete obraz otočit o 180 stupňů. Další informace naleznete v Návodu k použití.



TISK V PROSTŘEDÍ macOS

Následující příklad ukazuje, jak vytisknout dokument formátu A4 z programu "TextEdit", který je standardním příslušenstvím v systému macOS.

Chcete-li nainstalovat ovladač tiskárny a zkonfigurovat nastavení v prostředí macOS, viz Návod pro instalaci softwaru.

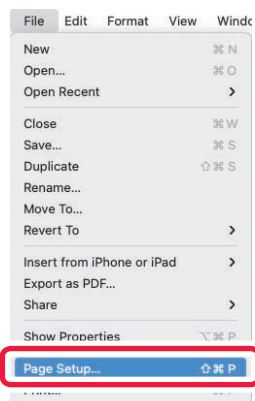
1

Z nabídky [File] (Soubor) vyberte možnost [Page Setup] (Nastavení stránky).

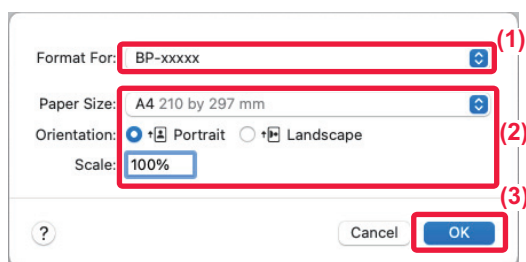
2

Vyberte nastavení papíru.

(1) Ověřte, že je vybrána správná tiskárna.

(2) Vyberte nastavení papíru.

Nastavte formát papíru, jeho orientaci a měřítko.

(3) Klikněte na tlačítko [OK].

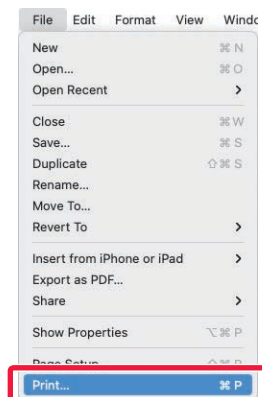
3

Z nabídky [File] (Soubor) vyberte možnost [Print] (Tisknout).



4

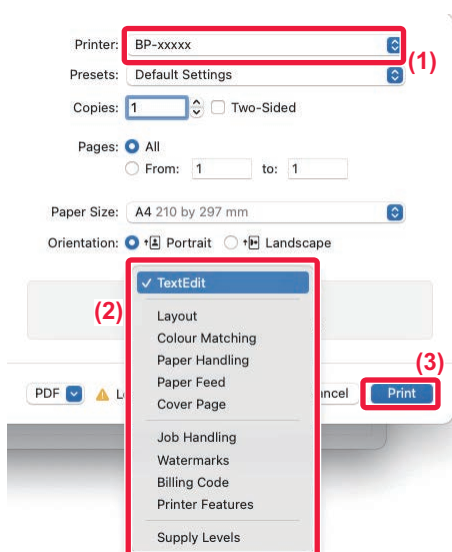

Vyberte nastavení tisku.

- (1) Ověřte, že je vybrána správná tiskárna.
- (2) Vybírejte položky z nabídky a konfigurujte nastavení podle potřeby.
- (3) Klikněte na tlačítko [Print] (Tisknout).

TISK NA OBÁLKY

Pomocný zásobník lze použít k tisku obálek.

Vyberte formát obálky v nastavení aplikace (v mnoha aplikacích jde o "Page Setup" (Nastavení stránky)) a proveďte následující postup.

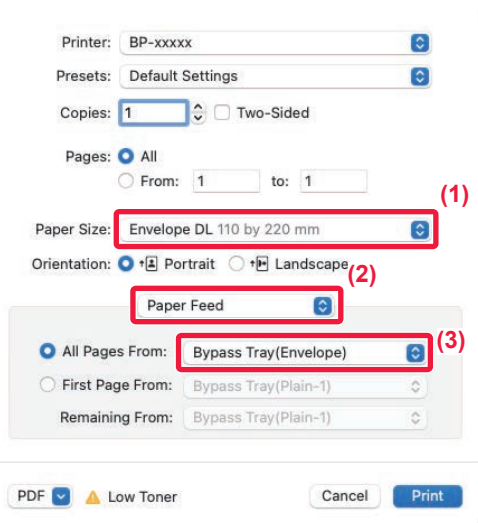

- (1) Vyberte formát obálky z možnosti "Paper Size" (Formát papíru).
- (2) Vyberte [Paper Source] (Zdroj papíru).
- (3) Vyberte [Pomocný zásobník(Obálka)] v části "Všechny stránky z".



- Nastavte typ papíru bočního zásobníku na [Envelope] (Obálka) a vložte obálku do bočního zásobníku.

► [Vkládání obálek \(strana 15\)](#)

- Při použití médií, jako jsou obálky, které lze vložit pouze v určité orientaci, můžete obraz otočit o 180 stupňů. Další informace naleznete v Návodu k použití.



FAX

Tato část vysvětluje základní postupy pro používání faxové funkce produktu.

POSÍLÁNÍ FAXU

Tato část vysvětluje základní postupy pro posílání faxu.

V režimu faxu jsou barevné originály posílány jako černobílé obrazy.

1



Klepněte na tlačítko [Základní okno].

Zobrazí se výchozí obrazovka.

2

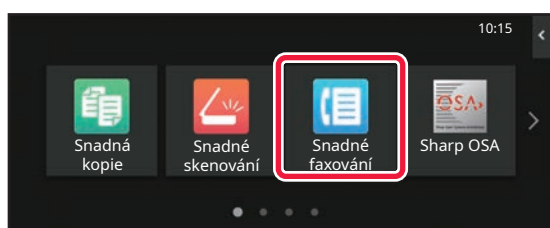

Klepněte na ikonu režimu [Snadné faxování].

Zobrazí se obrazovka režimu Snadné faxování.

Režim faxu má dva režimy: snadný a normální.

Snadný režim je omezen na často používané funkce, které umožňují hladké provádění většiny faxových úloh.

Musíte-li vybrat podrobná nastavení či speciální funkce, použijte normální režim.

► [Snadný režim a normální režim \(strana 8\)](#)

3

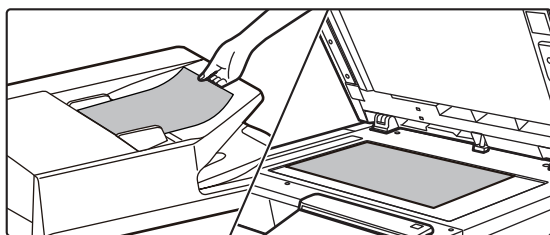

Vložte originál.

Vložte originál do zásobníku podavače originálů pro automatický podavač dokumentů nebo na sklo pro dokumenty.

► [UMÍSTĚNÍ ORIGINÁLŮ \(strana 10\)](#)

4

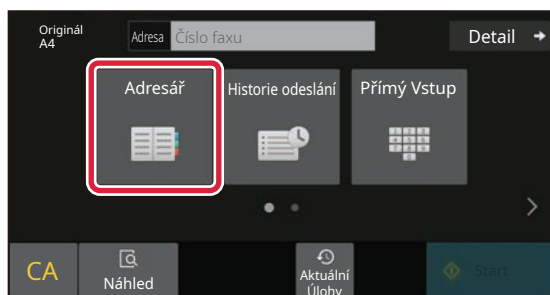

Klepněte na klávesu [Adresář].

Můžete také vybrat faxové číslo z protokolu přenosu nebo klepnout na tlačítko [Přímé zadání] a zadat faxové číslo přímo.

5

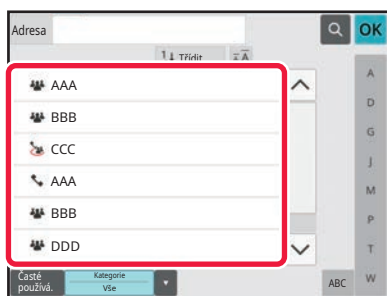

Klepněte na klávesu požadovaného cíle.

Adresy aktuálního režimu jsou vybrány z adres, jejichž zaškrťovací políčka byla vybrána při registraci cíle vybraného klepnutím. Pokud nebyly s vybraným zaškrťovacím políčkem registrovány žádné adresy, klepněte na klávesu [Ano] v potvrzovací obrazovce a vyberte požadované adresy. Chcete-li přidat další cíl, klepněte na klávesu cíle.

6

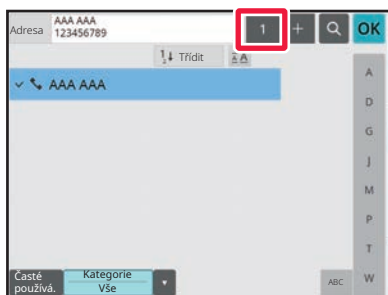

Klepněte na klávesu [Všechny Cíle].

Zobrazí se seznam vybraných cílů.

7

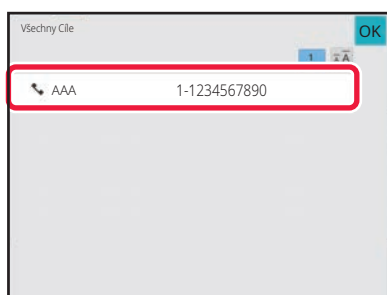

Potvrďte cíl.

Zobrazí-li se v seznamu nesprávný cíl, klepněte na tento cíl a pak na klávesu [Smazat].

8

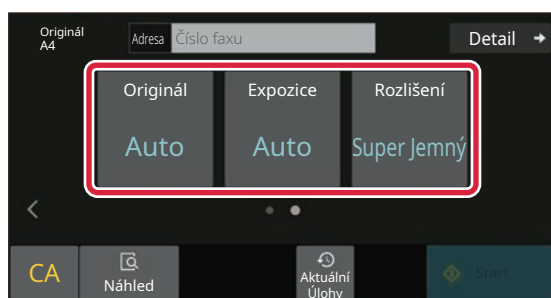

Klepnutím na > změňte obrazovky a vyberte nastavení.

Změňte nastavení podle potřeby.

Níže uvedené funkce lze aktivovat ve snadném režimu.

- Originál
- Expozice
- Rozlišení

Chcete-li vybrat podrobnější nastavení, klepněte na klávesu [Detail] a vyberte nastavení v normálním režimu.

► [Snadný režim a normální režim \(strana 8\)](#)

9

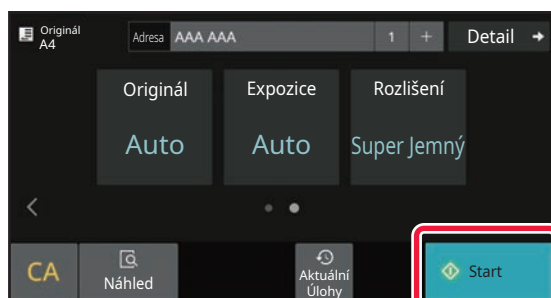

Klepněte na klávesu [Start].

Chcete-li zkontrolovat náhled dokumentu, klepněte na [OK] pro návrat na základní obrazovku Easy Fax a poté klepněte na klávesu [Náhled].

► [OBRAZOVKA NÁHLEDU \(strana 9\)](#)

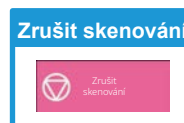



SKENER

Tato část vysvětluje použití funkce síťového skeneru a základní postup pro použití režimu skenování. K použití funkce Internet fax je potřeba Rozšiřovací sada pro faxování po internetu.

FUNKCE SÍŤOVÉHO SKENERU

Funkci síťového skeneru produktu lze pomocí různých metod používat k přenosu nasnímaných obrazů.

Funkce síťového skeneru disponuje následujícími režimy.

Chcete-li použít režim, klepněte na tlačítko režimu na výchozí obrazovce.

Není-li zobrazeno tlačítko, které chcete použít, změňte obrazovku klepnutím na ◀ nebo ▶.

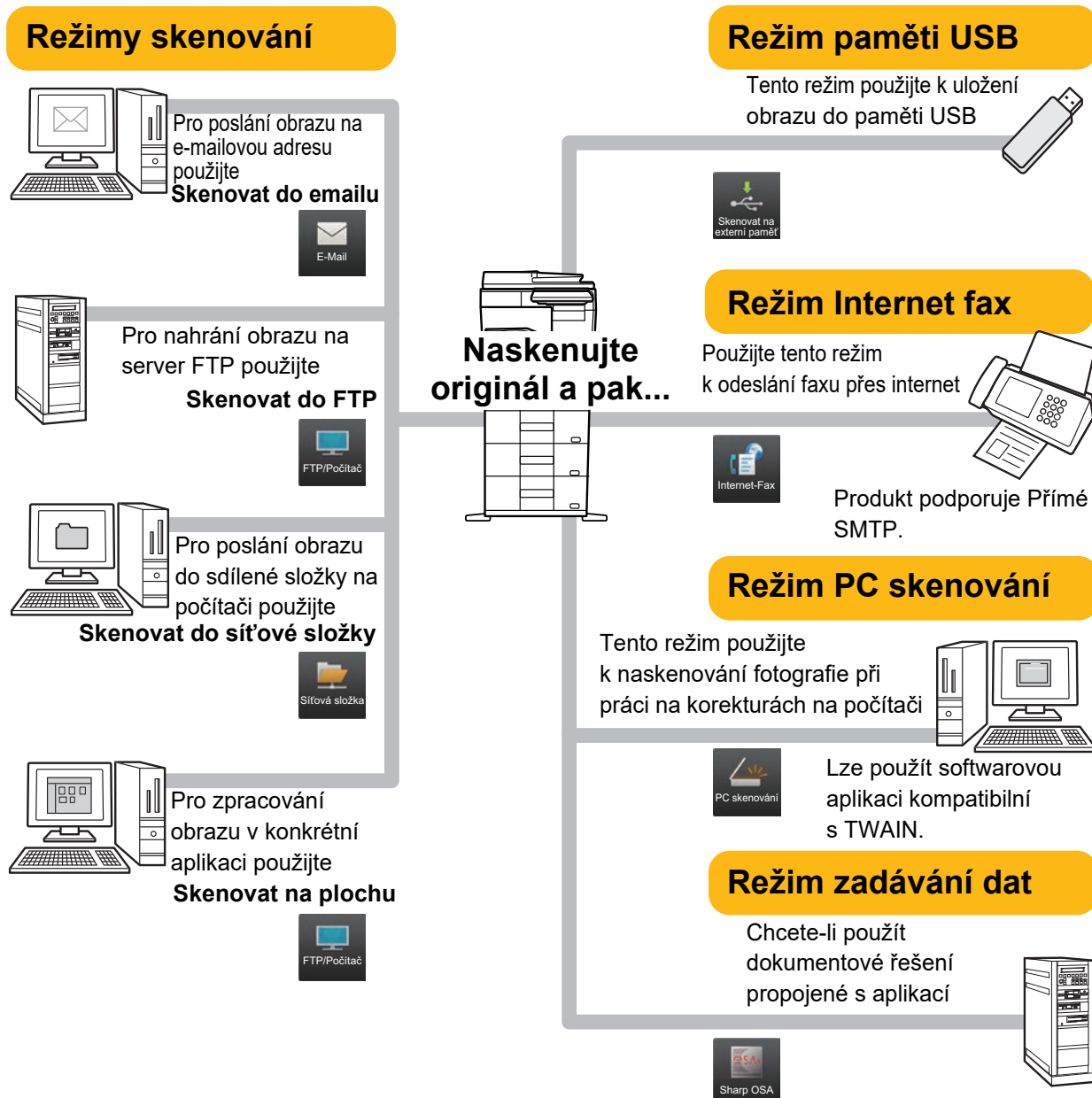



SKENOVÁNÍ ORIGINÁLU

Základní postupy skenování jsou vysvětleny níže.

Zde je vysvětlen postup odeslání naskenovaného souboru e-mailem do cíle uloženého v adresáři.

1



Klepněte na tlačítko [Základní okno].

Zobrazí se výchozí obrazovka.

2

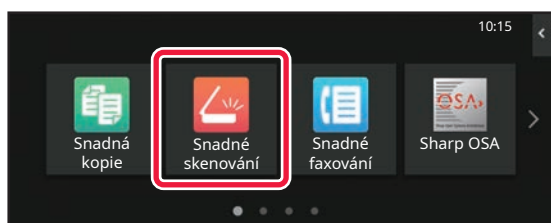

Klepněte na ikonu režimu [Snadné skenování].

Zobrazí se obrazovka režimu Snadné skenování.

Režim skeneru má dva režimy: snadný a normální. Snadný režim je omezen na často používané funkce, které umožňují hladké provádění většiny úloh skenování.

Musíte-li vybrat podrobná nastavení či speciální funkce, použijte normální režim.

► [Snadný režim a normální režim \(strana 8\)](#)

3

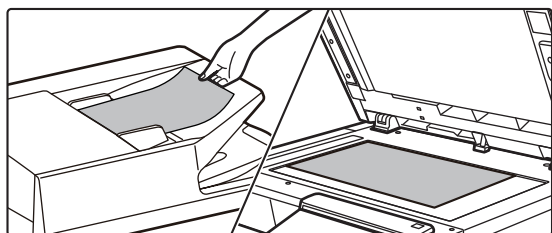

Vložte originál.

Vložte originál do zásobníku podavače originálů pro automatický podavač dokumentů nebo na sklo pro dokumenty.

► [UMÍSTĚNÍ ORIGINÁLŮ \(strana 10\)](#)

4

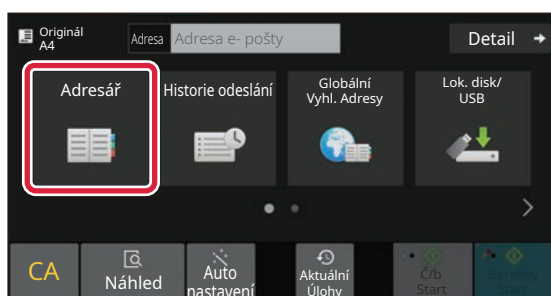

Klepněte na klávesu [Adresář].

5

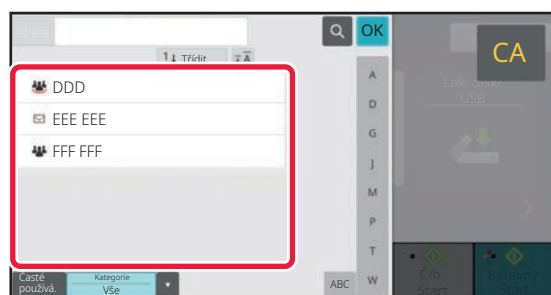

Klepněte na klávesu požadovaného cíle.

Adresy aktuálního režimu jsou vybrány z adres, jejichž zaškrťovací políčka byla vybrána při registraci cíle vybraného klepnutím. Pokud nebyly s vybraným zaškrťovacím políčkem registrovány žádné adresy, klepněte na klávesu [Ano] v potvrzovací obrazovce a vyberte požadované adresy.

Chcete-li přidat další cíl, klepněte na klávesu cíle.



6

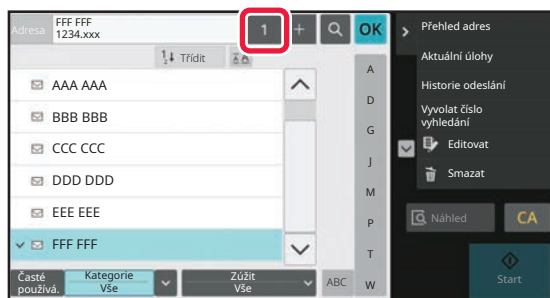

Klepněte na klávesu [Všechny Cíle].

Zobrazí se seznam vybraných cílů.

7

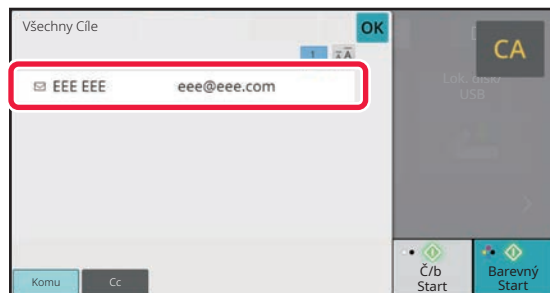

Potvrďte cíl.

Zobrazí-li se v seznamu nesprávný cíl, klepněte na tento cíl a pak na klávesu [Smazat].

8

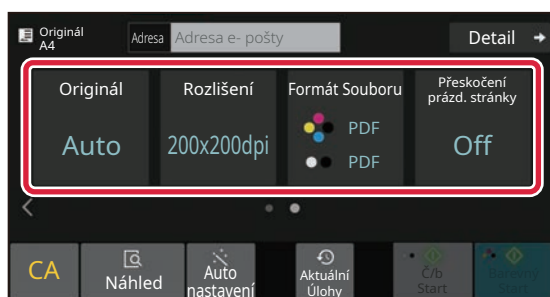

Klepnutím na > změňte obrazovky a vyberte nastavení.

Změňte nastavení podle potřeby.

Níže uvedené funkce lze aktivovat ve snadném režimu.

- Originál
- Rozlišení
- Formát Souboru
- Přeskočení prázdn. stránky

Chcete-li vybrat podrobnější nastavení, klepněte na klávesu [Detail] a vyberte nastavení v normálním režimu.

► [Snadný režim a normální režim \(strana 8\)](#)

9

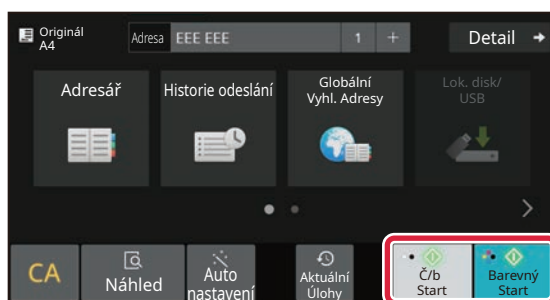

Klepněte na klávesu [Barevný Start] nebo [Č/b Start].

- Ve výchozím stavu od výrobce produkt po klepnutí na klávesu [Barevný Start] detekuje, zda je originál černobílý nebo plnobarevný, a automaticky přepne mezi plnobarevným a černobílým binárním skenováním. Klepnete-li na klávesu [Č/b Start], produkt skenuje v černobílém binárním režimu. Podrobnosti viz Uživatelská příručka.

- Chcete-li zkontrolovat náhled dokumentu, klepněte na [OK] pro návrat na základní obrazovku Easy Scan a poté klepněte na klávesu [Náhled].

► [OBRAZOVKA NÁHLEDU \(strana 9\)](#)

Zrušit skenování

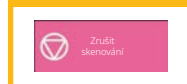



UKLÁDÁNÍ DOKUMENTŮ

Funkce ukládání dokumentů slouží k uložení dokumentu nebo tiskového obrazu na pevném disku při provádění kopírování, tisku či jiné úlohy. Tisk nebo jiné operace lze provádět později pomocí uloženého souboru. Tato část uvádí několik funkcí ukládání dokumentů.

POUZE ULOŽENÍ DOKUMENTU (Skenovat na HDD)

Funkce Skenovat na HDD umožňuje uložit naskenovaný dokument do hlavní nebo vlastní složky.

Níže je vysvětlen postup pro uložení dokumentu do hlavní složky.

Chcete-li jej uložit do vlastní složky, klepněte na klávesu [Obnovení souboru] na výchozí obrazovce, klepněte na [Skenování do lok. disku] v panelu akcí a vyberte nastavení ukládání. Další informace viz Uživatelská příručka.

Uložení pomocí funkce Snadné skenování

Soubor lze uložit do složky hlavní či Moje složka (je-li aktivováno ověřování uživatelů).

1



Klepněte na tlačítko [Základní okno].

Zobrazí se výchozí obrazovka.

2

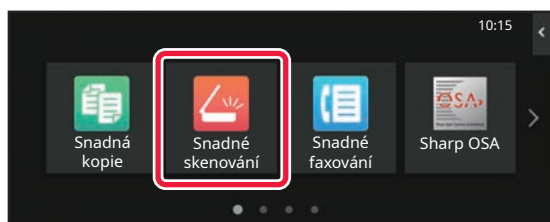

Klepněte na ikonu režimu [Snadné skenování].

3

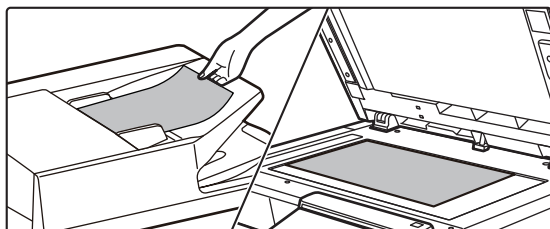

Vložte originál.

Vložte originál do zásobníku podavače originálů pro automatický podavač dokumentů nebo na sklo pro dokumenty.

► [UMÍSTĚNÍ ORIGINÁLŮ \(strana 10\)](#)



4

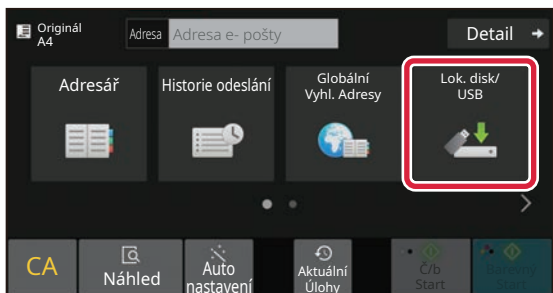

Klepněte na klávesu [Lok. disk/USB].

5

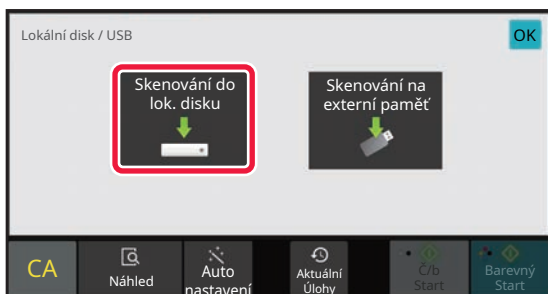

Klepněte na klávesu [Skenování do lok. disku].

6

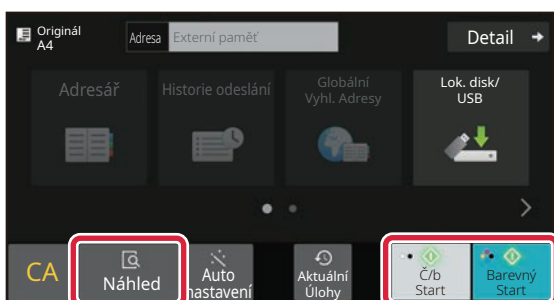

Klepněte na klávesu [Barevný Start] nebo [Č/b Start].

Chcete-li zkontrolovat náhled dokumentu, klepněte na klávesu [Náhled].

► [OBRAZOVKA NÁHLEDU \(strana 9\)](#)

Zrušit skenování

Zrušit skenování



TISK ULOŽENÉHO SOUBORU

Soubor uložený pomocí ukládání dokumentů lze načíst a vytisknout nebo přenést.

Tisknout lze také soubory uložené v paměťovém zařízení USB nebo ve sdílené složce.

Níže je vysvětlen postup pro tisk souboru "Copy_20201010_112030" uloženého v hlavní složce.

1



Klepněte na tlačítko [Základní okno].

Zobrazí se výchozí obrazovka.

2

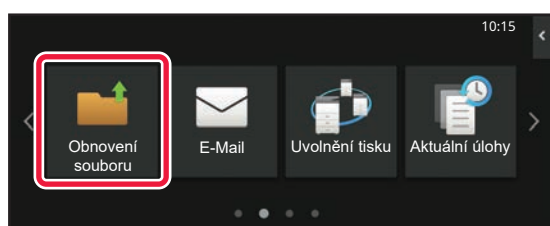

Klepněte na ikonu režimu [Obnovení souboru].

3

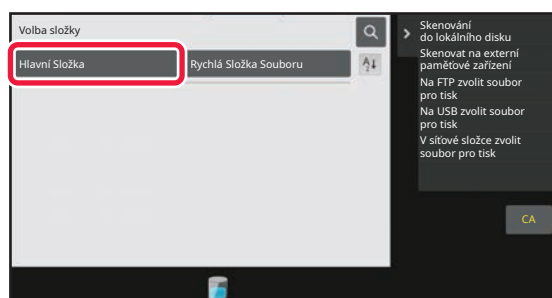

Vyberte soubor a tisk.

(1) Klepněte na klávesu [Hlavní Složka].

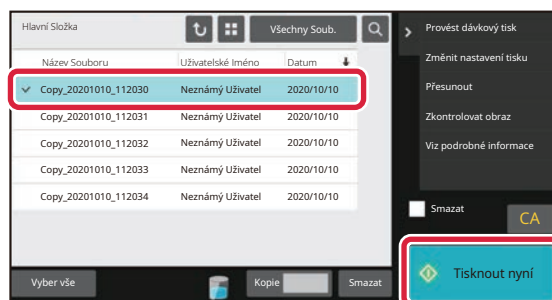

(2) Klepněte na klávesu souboru, který chcete vytisknout.

V tomto případě klepněte na klávesu "Copy_20201010_112030".

Chcete-li zkontrolovat náhled vytištěného obrazu, klepněte na [Zkontrolovat obraz] v panelu akcí.

Chcete-li smazat soubor po tisku, klepněte na [Vytisknout a smazat data] v panelu akcí pro zobrazení .

(3) Klepněte na klávesu [Tisknout nyní].





REŽIM NASTAVENÍ

Režim nastavení umožňuje seřadit provoz produktu, aby vyhovoval potřebám vašeho pracoviště. Tato část stručně uvádí několik nastavení režimu nastavení.

Podrobná vysvětlení systémových nastavení viz Uživatelská příručka, část "REŽIM NASTAVENÍ".

REŽIM NASTAVENÍ

Na obrazovce režimu nastavení lze nastavit datum a čas, uložit cíle faxování a skenování, vytvořit složky pro ukládání dokumentů a zkonfigurovat další různá nastavení související s provozem produktu.

Postup otevření obrazovky režimu nastavení a položek na obrazovce jsou vysvětleny níže.

ZOBRAZENÍ REŽIMU NASTAVENÍ NA PRODUKTU

1



Klepněte na tlačítko [Základní okno].

Zobrazí se výchozí obrazovka.

2

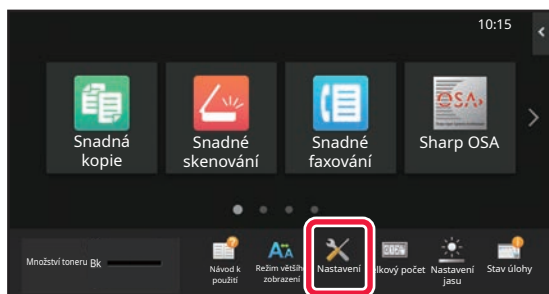

Klepněte na klávesu [Nastavení].

Zobrazí se obrazovka režimu nastavení.

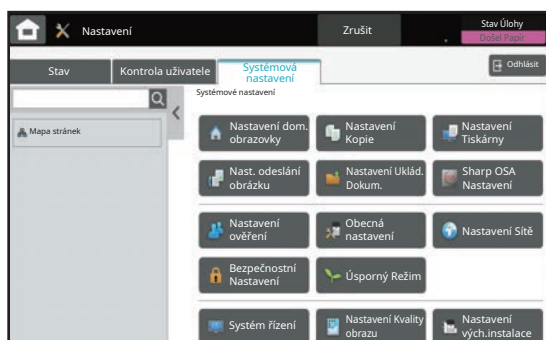

Klepněte na položku, kterou chcete nastavit, na záložce (a) či nabídce nastavení (b).

Režim nastavení ukončíte klepnutím na klávesu [Zrušit].

► [REŽIM NASTAVENÍ, KDYŽ JE PŘIHLÁŠEN ADMINISTRÁTOR \(strana 39\)](#)



REŽIM NASTAVENÍ, KDYŽ JE PŘIHLÁŠEN ADMINISTRÁTOR

Administrátor může konfigurovat nastavení, která jsou na vyšší úrovni než nastavení dostupná hostovi či uživateli. Je-li aktivováno ověřování uživatelů, lze tato nastavení povolit bez zadání hesla administrátora na základě práv přihlášeného uživatele. O stav těchto nastavení požádejte administrátora produktu.

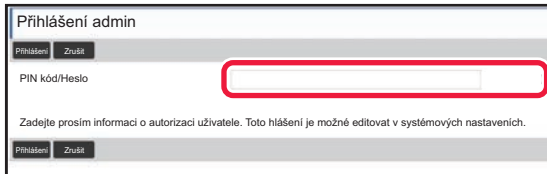

Vyberete-li v režimu nastavení položku, která vyžaduje přihlášení administrátora, zobrazí se obrazovka přihlášení administrátora.

Položky dostupné v režimu nastavení, když je přihlášen administrátor, viz Uživatelská příručka, část „SYSTÉMOVÁ NASTAVENÍ“.

ZOBRAZENÍ REŽIMU NASTAVENÍ NA WEBOVÉ STRÁNCE

Informace o zobrazení webových stránek viz [PŘÍSTUP NA WEBOVÝ SERVER V PRODUKTU \(strana 18\)](#)



Na kartě Menu (a) a v nabídce Nastavení (b) klikněte na položku, kterou chcete nastavit.

Chcete-li ukončit režim nastavení, zavřete webový prohlížeč.





MOŽNOSTI REŽIMU NASTAVENÍ

V režimu nastavení lze konfigurovat tato nastavení:

Na dotykovém panelu produktu nebo ve webovém prohlížeči počítače se některá nastavení nemusí zobrazit. Některá nastavení se nemusí zobrazit kvůli specifikacím počítače a nainstalovaným periferním zařízením.

Nabídka	Přehled
Stav	Zobrazí informace o zařízení a zásobníku papíru.
Adresář	Slouží k editaci adresáře.
Operace dokumentu	Slouží k provádění akcí na souboru pomocí funkce Ukládání dokumentů.
Kontrola uživatele	Slouží k uložení, editaci a mazání uživatelů, když je zapnuto ověřování uživatele.
Systémové nastavení	Konfiguruje hlavní nastavení produktu, jako jsou nastavení data či zásobníku papíru. Konfigurovat lze následující nastavení.
Nastavení výchozí obrazovky	Vybrat nastavení pro výchozí obrazovku produktu, jako je změna pozadí výchozí obrazovky.
Nastavení kopie	Vybrat nastavení kopírování.
Nastavení Tiskárny	Vybrat nastavení tisku.
Nastavení odeslání obrazu	Konfigurovat nastavení pro odeslání obrazu, jako je fax a skenování do e-mailu.
Nastavení Řazení Dokumentů	Vybrat nastavení ukládání dokumentů.
Sharp OSA nastavení	Vybrat nastavení Sharp OSA.
Nastavení ověření	Nastavte způsob ověřování uživatelů. Případně nastavte kartu IC.
Obecná nastavení	Konfigurovat nastavení produktu, jako jsou nastavení data a zásobníku.
Nastavení sítě	Lze nakonfigurovat síťová nastavení jako Nastavení Rozhraní a NAS.
Bezpečnostní Nastavení	Konfigurovat bezpečnostní nastavení, jako jsou ověření a změna hesla administrátora.
Úsporný Režim	Nastavením režimu Eko lze snížit spotřebu energie přístroje.
Systém řízení	Můžete nakonfigurovat zálohu přístroje a nastavení záznamu úlohy.
Nastavení kvality obrazu	Můžete provádět úpravy obrazu na přístroji.
Nastavení výchozí instalace	Jde o skupinu nastavení, která jsou potřeba při počáteční instalaci produktu.

Upozornění

- Informace o svém operačním systému najdete v příručce k operačnímu systému nebo v nápovědě on-line.
- Popisy obrazovek a postupů v prostředí Windows se týkají především systému Windows 10®. Obrazovky se mohou lišit podle verze operačního systému a softwarové aplikace.
- V případě systému macOS jsou popisy obrazovek a postupů v prostředí macOS založeny na systému macOS 11. Obrazovky se mohou lišit v závislosti na verzi operačního systému či softwarové aplikace.
- Kdykoli se v tomto návodu objeví "BP-xxxx", nahraďte "xxxx" příslušným názvem modelu.
- Přípravě tohoto návodu byla věnována značná pozornost. V případě jakýchkoli komentářů či dotazů k návodu se obraťte na prodejce nebo nejbližší oddělení servisu SHARP.
- Tento produkt absolvoval přísnou kontrolou kvality a inspekční postupy. V nepravděpodobném případě zjištění závady či jiného problému se obraťte na prodejce nebo nejbližší oddělení servisu SHARP.
- Kromě případů stanovených zákonem nenese společnost SHARP žádnou odpovědnost za závady vzniklé během použití produktu nebo jeho doplňků, ani za závady kvůli nesprávné obsluze produktu či jeho doplňků, ani za jiné závady, ani za škody vzniklé použitím produktu.

Varování

- Kromě případů povolených autorskými zákony jsou bez předchozího písemného souhlasu zakázány reprodukce, adaptace a překlad tohoto návodu.
- Jakékoli informace v tomto návodu podléhají změnám bez předchozího upozornění.

Ilustrace, ovládací panel a dotykový panel uvedené v tomto návodu

Periferní zařízení jsou obecně volitelná, nicméně platí, že některé modely obsahují určitá periferní zařízení jako standardní vybavení.

Vysvětlení v této příručce předpokládají, že u přístroje BP-B547WD je nainstalován zásobník papíru.

U některých funkcí a postupů vycházejí popisy z předpokladu, že jsou nainstalována jiná než výše uvedená zařízení.

Vzhledem ke zlepšování a úpravám produktu se mohou zobrazené obrazovky, zprávy a názvy kláves uvedené v tomto návodu lišit od skutečného produktu.

SHARP
SHARP CORPORATION