

# IMPRESORA LÁSER MX-B468P

---

## Guía del usuario

**Abril de 2023**

---

Tipo de máquina:

4602

Modelo:

48H

# Contenido

- Información de seguridad.....5**
  - Convenciones..... 5
  - Instrucciones del producto.....5
- Información acerca de la impresora.....8**
  - Configuraciones de la impresora..... 8
  - Uso del panel de control..... 9
  - Interpretación del estado del indicador.....9
  - Selección del papel..... 10
- Montaje, instalación y configuración.....16**
  - Selección de ubicación para la impresora..... 16
  - Conexión de cables..... 17
  - Administración de marcadores.....18
  - Gestión de contactos..... 19
  - Carga de papel y material especial.....19
  - Instalación y actualización de software, controladores y firmware..... 23
  - Instalación de hardware opcional.....26
  - Conexión en red..... 39
- Cómo proteger la impresora..... 43**
  - Localización de la ranura de seguridad..... 43
  - Borrado de memoria de la impresora..... 43
  - Borrado de la unidad de almacenamiento inteligente..... 43
  - Restauración de los valores predeterminados de fábrica.....44
  - Declaración de volatilidad.....44
- Impresión..... 45**
  - Impresión desde un ordenador..... 45
  - Impresión desde un dispositivo móvil..... 45
  - Impresión desde una unidad flash..... 46
  - Unidades flash y tipos de archivos admitidos..... 47
  - Configuración de trabajos confidenciales..... 47
  - Impresión de trabajos confidenciales y otros trabajos en espera..... 48
  - Impresión de una lista de muestra de fuentes..... 49

---

Colocación de hojas de separación entre copias.....	49
Cancelación de un trabajo de impresión.....	49
Ajuste de intensidad del tóner.....	50
<b>Uso de los menús de la impresora.....</b>	<b>51</b>
Mapa de menús.....	51
Dispositivo.....	52
Impresión.....	61
Papel.....	69
Unidad USB.....	70
Red/puertos.....	72
Seguridad.....	85
Informes.....	89
Solución de problemas.....	90
Forms Merge.....	90
Impresión de la Página de valores del menú.....	92
<b>Mantenimiento de la impresora.....</b>	<b>93</b>
Comprobación del estado de suministros y piezas.....	93
Configuración de notificaciones de suministros.....	93
Configuración de alertas de correo.....	93
Visualización de informes.....	94
Pedido de consumibles y piezas.....	94
Sustitución de consumibles y piezas.....	95
Limpieza de las piezas de la impresora.....	103
Ahorro de energía y papel.....	104
Desplazamiento de la impresora a otra ubicación.....	104
Envío de la impresora.....	105
<b>Solución de problemas.....</b>	<b>106</b>
Problemas de calidad de impresión.....	106
Problemas de impresión.....	107
La impresora no responde.....	133
No se puede leer la unidad flash.....	134
Activación del puerto USB.....	135
Eliminación de atascos.....	135
Problemas de conexión de red.....	144

Problemas con las opciones de hardware..... 147  
Problemas con los consumibles..... 148  
Problemas de alimentación del papel..... 148  
Ponerse en contacto con su distribuidor..... 151

**Avisos..... 152**

**Índice..... 160**

# Información de seguridad





## Convenciones

**Nota:** Las *notas* señalan información que puede serle útil.





**Aviso:** Las *advertencias* indican algo que podría dañar el software o el hardware del producto.







**PRECAUCIÓN:** Las *precauciones* indican una situación de posible peligro que puede implicar lesiones para el usuario.





Estos son los tipos de avisos de precaución que existen:

-  **PRECAUCIÓN: POSIBLES DAÑOS PERSONALES:** Indica que existe riesgo de lesiones.
-  **PRECAUCIÓN: PELIGRO DE DESCARGAS ELÉCTRICAS:** Indica que existe riesgo de descarga eléctrica.
-  **PRECAUCIÓN: SUPERFICIE CALIENTE:** Indica que existe riesgo de sufrir quemaduras por contacto.
-  **PRECAUCIÓN: RIESGO DE CAÍDA:** Indica que existe peligro de aplastamiento.
-  **PRECAUCIÓN: PELIGRO DE ATRAPAMIENTO:** Existe riesgo de atrapamiento entre las piezas en movimiento.

## Instrucciones del producto

-  **PRECAUCIÓN: POSIBLES DAÑOS PERSONALES:** Para evitar el riesgo de incendio o descarga eléctrica, conecte el cable de alimentación a una toma de corriente debidamente conectada a tierra con la potencia adecuada que se encuentre cerca del dispositivo y resulte fácilmente accesible.
-  **PRECAUCIÓN: POSIBLES DAÑOS PERSONALES:** Para evitar el riesgo de incendio o descarga eléctrica, utilice exclusivamente el cable de alimentación que se suministra junto con este producto o el repuesto autorizado por el fabricante.
-  **PRECAUCIÓN: POSIBLES DAÑOS PERSONALES:** No utilice este producto con cables alargadores, regletas de varias tomas, cables alargadores de varias tomas o sistemas de alimentación ininterrumpida. La potencia de este tipo de accesorios puede sobrecargarse fácilmente si se utiliza una impresora láser, lo que puede dar lugar a que el rendimiento de la impresora sea bajo, a daños materiales o a posibles incendios.
-  **PRECAUCIÓN: PELIGRO DE DESCARGAS ELÉCTRICAS:** Para evitar el riesgo de descarga eléctrica, no instale este producto cerca de agua o donde exista humedad.
-  **PRECAUCIÓN: PELIGRO DE DESCARGAS ELÉCTRICAS:** Para evitar el riesgo de descarga eléctrica, no configure este producto ni realice ninguna conexión eléctrica ni de cableado, como la función de fax, el cable de alimentación o el teléfono, si hay una tormenta eléctrica.

-  **PRECAUCIÓN: POSIBLES DAÑOS PERSONALES:** No corte, doble, ate, aplaste o coloque objetos pesados en el cable de alimentación. No someta el cable de alimentación a abrasión o tensión. No aplaste el cable de alimentación entre objetos como muebles y paredes. Si alguna de esto sucediera, existiría el riesgo de fuego o descarga eléctrica. Inspeccione el cable de alimentación regularmente y compruebe que no hay signos de tales problemas. Retire el cable de alimentación de la toma eléctrica antes de inspeccionarlo.
-  **PRECAUCIÓN: PELIGRO DE DESCARGAS ELÉCTRICAS:** Para evitar el riesgo de descarga eléctrica, asegúrese de que todas las conexiones externas (como las conexiones de sistemas telefónicos y Ethernet) estén instaladas correctamente en sus correspondientes puertos de conexión.
-  **PRECAUCIÓN: PELIGRO DE DESCARGAS ELÉCTRICAS:** Para evitar el riesgo de descarga eléctrica cuando vaya a acceder a la placa del controlador o a instalar hardware opcional o dispositivos de memoria tras haber configurado la impresora, primero apague la impresora y desconecte el cable de alimentación de la toma eléctrica. Si tiene otros dispositivos conectados a la impresora, apáguelos también y desenchufe los cables que vayan a la impresora.
-  **PRECAUCIÓN: PELIGRO DE DESCARGAS ELÉCTRICAS:** Para evitar el riesgo de descarga eléctrica al limpiar el exterior de la impresora, desconecte el cable de alimentación de la toma eléctrica y desconecte todos los cables de la impresora antes de realizar la operación.
-  **PRECAUCIÓN: POSIBLES DAÑOS PERSONALES:** si el peso de la impresora es superior a 20 kg (44 lb), pueden ser necesarias dos o más personas para levantarla de forma segura.
-  **PRECAUCIÓN: POSIBLES DAÑOS PERSONALES:** Al mover la impresora, siga estas instrucciones para evitar daños personales o en la impresora:
- Asegúrese de que todas las puertas y bandejas están cerradas.
  - Apague la impresora y, a continuación, desconecte el cable de alimentación de la toma de tierra.
  - Desconecte todos los cables de la impresora.
  - Si la impresora cuenta con bandejas opcionales de pie u opciones de salida conectadas a ella, desconéctelas antes de mover la impresora.
  - Si la impresora tiene una base de ruedas, llévela con cuidado hasta la nueva ubicación. Preste atención a la hora de atravesar umbrales y saltos en los suelos.
  - Si, en lugar de una base con ruedas, la impresora se apoya sobre bandejas opcionales o cuenta con opciones de salida, retire las opciones de salida y levante la impresora de las bandejas. No intente levantar la impresora y alguna de las demás opciones al mismo tiempo.
  - Utilice siempre las agarraderas de la impresora para levantarla.
  - Si se utiliza un carro para desplazar la impresora, éste debe tener una superficie que pueda abarcar toda el área de la impresora.
  - Si se utiliza un carro para desplazar la impresora, éste debe tener una superficie que pueda abarcar todas las dimensiones del área de la impresora.
  - Mantenga la impresora en posición vertical.
  - Se deben evitar los movimientos bruscos.
  - No ponga los dedos bajo la impresora cuando la coloque.
  - Asegúrese de que la impresora está rodeada de una zona despejada.
-  **PRECAUCIÓN: RIESGO DE CAÍDA:** Para instalar uno o varios complementos en la impresora o MFP, puede que sea necesario utilizar una base con ruedas, mobiliario u otros elementos que eviten la inestabilidad del montaje y la consiguiente posibilidad de sufrir lesiones. Para obtener más información sobre las configuraciones compatibles, póngase en contacto con el establecimiento en el que adquirió la impresora.

-  **PRECAUCIÓN: RIESGO DE CAÍDA:** Para reducir el riesgo de inestabilidad del equipo, cargue cada bandeja por separado. Mantenga todas las demás bandejas cerradas hasta que necesite utilizarlas.
-  **PRECAUCIÓN: SUPERFICIE CALIENTE:** El interior de la impresora podría estar caliente. Para evitar el riesgo de heridas producidas por el contacto con un componente caliente, deje que la superficie se enfríe antes de tocarlo.
-  **PRECAUCIÓN: PELIGRO DE ATRAPAMIENTO:** Para evitar el riesgo de lesión por atrapamiento, preste atención en las áreas marcadas con esta etiqueta. Las lesiones por atrapamiento se pueden producir en torno a partes móviles, tales como engranajes, puertas, bandejas y cubiertas.
-  **PRECAUCIÓN: POSIBLES DAÑOS PERSONALES:** Este producto utiliza un láser. El uso de controles o ajustes y la realización de procedimientos distintos de los especificados en la *Guía del usuario* pueden conllevar la exposición a radiación peligrosa.
-  **PRECAUCIÓN: POSIBLES DAÑOS PERSONALES:** La batería de litio de este producto no debe reemplazarse. Existe riesgo de explosión si se sustituye incorrectamente una batería de litio. No recargue, desmonte ni incinere una batería de litio. Deseche las baterías de litio según las instrucciones del fabricante y las normativas locales.

Este producto se ha diseñado, verificado y aprobado para cumplir los más estrictos estándares de seguridad global usando los componentes específicos del fabricante. Puede que las características de seguridad de algunas piezas no sean siempre evidentes. El fabricante no se hace responsable del uso de otras piezas de recambio.

Las tareas de mantenimiento y reparación que no se describen en la documentación del usuario deberá llevarlas a cabo un representante del servicio.

**NO TIRE ESTAS INSTRUCCIONES.**

# Información acerca de la impresora

## Configuraciones de la impresora

**⚠ PRECAUCIÓN: RIESGO DE CAÍDA:** Para instalar uno o varios complementos en la impresora o MFP, puede que sea necesario utilizar una base con ruedas, mobiliario u otros elementos que eviten la inestabilidad del montaje y la consiguiente posibilidad de sufrir lesiones. Para obtener más información sobre las configuraciones compatibles, póngase en contacto con el establecimiento en el que adquirió la impresora.

**⚠ PRECAUCIÓN: RIESGO DE CAÍDA:** Para reducir el riesgo de inestabilidad del equipo, cargue cada bandeja por separado. Mantenga todas las bandejas cerradas hasta que los necesite.

Puede configurar la impresora agregando bandejas opcionales de 250 o 550 hojas. Para obtener más información, consulte [“Instalación de bandejas opcionales” en la página 26](#).



1	Bandeja estándar
2	Panel de control
3	Alimentador multiuso
4	Bandeja estándar de 250 o 550 hojas
5	Bandeja estándar opcional de 250 o 550 hojas



## Uso del panel de control

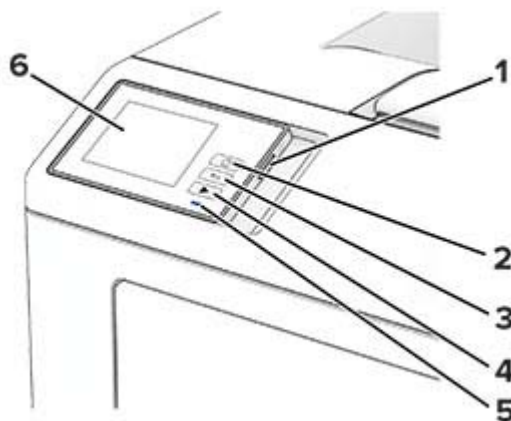

	Pieza del panel de control	Función
1	Botón de encendido	<ul style="list-style-type: none"> <li>• Encender o apagar la impresora.</li> <li><b>Nota:</b> Para apagar la impresora, mantenga pulsado el botón de encendido durante cinco segundos.</li> <li>• Establecer la impresora en modo de suspensión.</li> <li>• Reactivar la impresora cuando está en modo de suspensión o hibernación.</li> </ul>
2	Botón Inicio	Vaya a la pantalla de inicio.
3	Botón Atrás	Volver a la pantalla anterior.
4	Botón de inicio	Iniciar un trabajo.
5	Indicador	Comprobar el estado de la impresora.
6	Mostrar	<ul style="list-style-type: none"> <li>• Ver los mensajes y el estado de los suministros de la impresora.</li> <li>• Configurar y hacer funcionar la impresora.</li> </ul>

## Interpretación del estado del indicador

Indicador	Estado de la impresora
Desactivado	La impresora está apagada.
Azul fijo	La impresora está preparada.
Parpadeo en azul	La impresora está imprimiendo o procesando datos.
Rojo intermitente	La impresora necesita la intervención del usuario.
Ámbar fijo	La impresora está en modo de suspensión.
Ámbar intermitente	La impresora está en modo de suspensión profunda o en modo de hibernación.

# Selección del papel

## Instrucciones para el papel

Use el papel correcto para evitar atascos y ayudar a garantizar una impresión sin problemas.

- Utilice siempre papel nuevo, sin dañar.
- Antes de cargar el papel, es preciso conocer la cara de impresión recomendada del papel. Esta información suele venir indicada en el embalaje del papel.
- No utilice papel cortado ni recortado manualmente.
- No mezcle tamaños, pesos o tipos de papel en la misma bandeja, ya que se pueden producir atascos.
- No utilice papeles tratados a menos que estén diseñados específicamente para la impresión electrofotográfica.

## Características del papel

Las características de papel que se definen a continuación afectan a la calidad y fiabilidad de la impresión. Tenga en cuenta estos factores antes de imprimir.

### Peso

Las bandejas pueden alimentar papel de diferentes pesos. El papel de menos de 60 g/m<sup>2</sup> (16 libras) puede que no sea lo bastante rígido para una correcta alimentación, lo que podría provocar atascos. Para obtener más información, consulte el tema "Pesos de papel admitidos".

### Curvatura

La curvatura es la tendencia del papel a curvarse por los bordes. La curvatura excesiva puede provocar problemas de alimentación del papel. La curvatura puede producirse después de que el papel pase por la impresora, donde queda expuesto a altas temperaturas. Asimismo, almacenar el papel sin empaquetar en ambientes cálidos, húmedos, fríos o secos puede causar curvaturas en el papel antes de su impresión y provocar problemas de alimentación.

### Suavidad

La suavidad del papel afecta directamente a la calidad de impresión. Si el papel es demasiado áspero, el tóner no se impregna de forma adecuada. Si el papel es demasiado suave, puede provocar problemas de alimentación o de calidad de impresión. Se recomienda usar papel de 50 puntos Sheffield.

### Nivel de humedad

La cantidad de humedad del papel afecta tanto a la calidad de impresión como a la capacidad que tiene la impresora para cargar el papel correctamente. Guarde el papel en su embalaje original hasta que lo vaya a utilizar. La exposición del papel a los cambios de humedad puede degradar su rendimiento.

Antes de imprimir, guarde el papel en su envoltorio original durante 24 a 48 horas. El entorno en el que se almacena el papel debe ser el mismo que el de la impresora. Déjelo más tiempo si el entorno de almacenamiento o transporte es muy distinto al de la impresora. El papel grueso puede requerir un período de acondicionamiento más prolongado.

## Dirección de la fibra

Fibra hace referencia a la alineación de las fibras del papel en una hoja. La fibra puede ser del tipo *fibra larga*, en el sentido de la longitud del papel, o *fibra corta*, en el sentido de la anchura del papel. Para obtener información sobre la orientación de la fibra recomendada, consulte el tema "Pesos de papel admitidos".

## Contenido de fibra

La mayoría del papel xerográfico de alta calidad está fabricado a partir de pulpa de madera 100 % tratada químicamente. Este contenido le proporciona un alto grado de estabilidad, provoca menos problemas de alimentación y produce una mejor calidad de impresión. El papel que contiene fibras como el algodón puede afectar negativamente al manejo del papel.

## Papel no aceptado

No es aconsejable utilizar con la impresora los tipos de papel siguientes:

- Papeles tratados químicamente que se utilizan para hacer copias sin papel carbón. También se conocen como papel autocopiante, papel autocopiante (CCP) o papel sin carbón (NCR).
- Tipos de papel preimpreso con productos químicos que pueden contaminar la impresora.
- Tipos de papel preimpresos que se puedan ver afectados por la temperatura del fusor de la impresora.
- Papeles preimpresos que requieren un registro (la ubicación precisa en la página) mayor que  $\pm 2,3$  mm ( $\pm 0,09$  pulgadas). Por ejemplo, los formularios de reconocimiento óptico de caracteres (OCR).

En ocasiones, el registro se puede ajustar con una aplicación de software para imprimir de forma satisfactoria en estos formularios.

- Tipos de papel tratado (borrable de alta calidad), sintético o térmico.
- Tipos de papel con bordes ásperos, con superficie de textura áspera o gruesa o con curvaturas
- Papel reciclado que no cumpla la normativa EN12281:2002 (europea)
- Papel con un peso inferior a  $60 \text{ g/m}^2$  (16 libras).
- Formularios o documentos multicopia

## Almacenamiento del papel

Utilice estas instrucciones de almacenamiento del papel para evitar los atascos y la calidad de impresión desigual:

- Guarde el papel en su embalaje original en el mismo ambiente que la impresora durante 24-48 horas antes de imprimir.
- Déjelo más tiempo si el entorno de almacenamiento o transporte es muy distinto al de la impresora. El papel grueso puede requerir un período de acondicionamiento más prolongado.
- Para obtener los mejores resultados, almacene el papel con una temperatura de  $21^\circ\text{C}$  ( $70^\circ\text{F}$ ) y una humedad relativa del 40 %.
- La mayoría de fabricantes de etiquetas recomiendan imprimir dentro de un intervalo de temperaturas entre  $18$  y  $24^\circ\text{C}$  (de  $65$  a  $75^\circ\text{F}$ ) con una humedad relativa entre el 40 y el 60 %.
- Almacene el papel en cajas, preferiblemente en una plataforma o estantería en lugar de en el suelo.
- Almacene paquetes individuales en una superficie plana.

- No coloque nada sobre los paquetes individuales de papel.
- Saque el papel de la caja de cartón o del embalaje solo cuando esté preparado para cargarlos en la impresora. La caja de cartón o el embalaje ayudan a mantener el papel limpio, seco y sin arrugas.

### Selección de formularios preimpresos y papel con cabecera

- Utilice papel de fibra larga.
- Utilice sólo formularios y papel con cabecera impresos mediante un proceso de impresión litográfica o grabado.
- Evite papel con superficies de textura áspera o gruesa.
- Utilice tintas que no se vean afectadas por la resina del tóner. Normalmente, las tintas que se imprimen mediante un proceso de oxidación y las tintas oleosas cumplen estos requisitos, las de látex puede que no.
- Imprima siempre muestras de formularios o cabeceras preimpresos que tenga pensado utilizar antes de adquirir grandes cantidades de estos. De esta forma podrá determinar si la tinta del formulario o cabecera preimpresos afecta a la calidad de impresión.
- En caso de duda, póngase en contacto con su proveedor de papel.
- Para la impresión con cabecera, cargue el papel orientado correctamente para la impresora.

### Tamaños de papel admitidos

Tamaño del papel	Bandeja estándar de 250 o 550 hojas	Bandeja estándar opcional de 250 o 550 hojas	Alimentador multiuso	Impresión a doble cara
<b>A4</b> 210 x 297 mm (8,27 x 11,7 pulg.)	✓	✓	✓	✓
<b>A5 Vertical (SEF)</b> 148 x 210 mm (5,83 x 8,27 pulg.)	✓	✓	✓	X
<b>A5 Horizontal (LEF)<sup>1</sup></b> 210 x 148 mm (8,27 x 5,83 pulg.)	✓	✓ <sup>2</sup>	✓	X
<b>A6</b> 105 x 148 mm (4,13 x 5,83 pulg.)	✓	✓	✓	X
<b>JIS B5</b> 182 x 257 mm (7,17 x 10,1 pulg.)	✓	✓	✓	X

<sup>1</sup> El soporte predeterminado es alimentación de borde corto.

<sup>2</sup> Cuando se selecciona Universal, la página se configura con un formato de 215,90 x 355,60 mm (8,5 x 14 pulg.), a no ser que lo especifique la aplicación.

<sup>3</sup> El papel debe tener al menos 210 mm (8,27 pulg.) de ancho y 279,4 mm (11 pulg.) de largo para la impresión a doble cara.

Tamaño del papel	Bandeja estándar de 250 o 550 hojas	Bandeja estándar opcional de 250 o 550 hojas	Alimentador multiuso	Impresión a doble cara
<b>Oficio (México)</b> 216 x 340 mm (8,5 x 13,4 pulg.)	✓	✓	✓	✓
<b>Hagaki</b> 100 x 148 mm (3,93 x 5,83 pulg.)	X	X	✓	X
<b>Media carta</b> 139,7 x 215,9 mm (5,5 x 8,5 pulg.)	✓	✓	✓	X
<b>Ejecutivo</b> 184,2 x 266,7 mm (7,25 x 10,5 pulg.)	✓	✓	✓	X
<b>Carta</b> 215,9 x 279,4 mm (8,5 x 11 pulg.)	✓	✓	✓	✓
<b>Legal</b> 215,9 x 355,6 mm (8,5 x 14 pulg.)	✓	✓	✓	✓
<b>Folio</b> 215,9 x 330,2 mm (8,5 x 13 pulg.)	✓	✓	✓	✓
<b>Universal<sup>2</sup></b> De 105 x 148 mm a 215,9 x 359,92 mm (4,13 x 5,83 pulg. a 8,5 x 14,17 pulg.)	✓	✓	X	✓ <sup>3</sup>
<b>Universal<sup>2</sup></b> De 76,2 x 127 mm a 215,9 x 359,92 mm (De 3 x 5,83 pulg. a 8,5 x 14,17 pulg.)	X	X	✓	X
<b>Universal<sup>2</sup></b> De 25,4 x 25,4 mm a 215,9 x 355,6 mm (De 1 x 1 pulg. a 8,5 x 14 pulg.)	X	X	X	X
<b>Sobre 7 3/4</b> 98,4 x 190,5 mm (3,875 x 7,5 pulg.)	X	X	✓	X

<sup>1</sup> El soporte predeterminado es alimentación de borde corto.

<sup>2</sup> Cuando se selecciona Universal, la página se configura con un formato de 215,90 x 355,60 mm (8,5 x 14 pulg.), a no ser que lo especifique la aplicación.

<sup>3</sup> El papel debe tener al menos 210 mm (8,27 pulg.) de ancho y 279,4 mm (11 pulg.) de largo para la impresión a doble cara.

Tamaño del papel	Bandeja estándar de 250 o 550 hojas	Bandeja estándar opcional de 250 o 550 hojas	Alimentador multiuso	Impresión a doble cara
<b>Sobre 9</b> 98,4 x 225,4 mm (3,875 x 8,9 pulg.)	X	X	✓	X
<b>Sobre 10</b> 104,8 x 241,3 mm (4,12 x 9,5 pulg.)	X	X	✓	X
<b>Sobre DL</b> 110 x 220 mm (4,33 x 8,66 pulg.)	X	X	✓	X
<b>Sobre C5</b> 162 x 229 mm (6,38 x 9,01 pulg.)	X	X	✓	X
<b>Sobre B5</b> 176 x 250 mm (6,93 x 9,84 pulg.)	X	X	✓	X
<b>Otro sobre</b> De 76,2 x 127 mm a 215,9 x 359,92 mm (De 3 x 5,83 pulg. a 8,5 x 14,17 pulg.)	X	X	✓	X

<sup>1</sup> El soporte predeterminado es alimentación de borde corto.

<sup>2</sup> Cuando se selecciona Universal, la página se configura con un formato de 215,90 x 355,60 mm (8,5 x 14 pulg.), a no ser que lo especifique la aplicación.

<sup>3</sup> El papel debe tener al menos 210 mm (8,27 pulg.) de ancho y 279,4 mm (11 pulg.) de largo para la impresión a doble cara.

## Tipos de papel admitidos

Tipo de papel	Bandeja estándar de 250 o 550 hojas	Bandeja estándar opcional de 250 o 550 hojas	Alimentador multiuso	Impresión a doble cara
<b>Papel normal</b>	✓	✓	✓	✓
<b>Cartulina</b>	X	X	✓	X
<b>Reciclado</b>	✓	✓	✓	✓
<b>Etiquetas de papel*</b>	✓	✓	✓	X
<b>Alta calidad</b>	✓	✓	✓	✓
<b>Membrete</b>	✓	✓	✓	✓

\* Se admiten etiquetas de papel de una cara para un uso ocasional de menos de 20 páginas al mes. No se admiten etiquetas de vinilo, tratadas químicamente ni de dos caras.

Tipo de papel	Bandeja estándar de 250 o 550 hojas	Bandeja estándar opcional de 250 o 550 hojas	Alimentador multiuso	Impresión a doble cara
Preimpreso	✓	✓	✓	✓
Papel de color	✓	✓	✓	✓
Papel ligero	✓	✓	✓	✓
Papel pesado	✓	✓	✓	✓
Áspero/Algodón	✓	✓	✓	✓
Sobre	X	X	✓	X
Sobre rugoso	X	X	✓	X

\* Se admiten etiquetas de papel de una cara para un uso ocasional de menos de 20 páginas al mes. No se admiten etiquetas de vinilo, tratadas químicamente ni de dos caras.

### Pesos de papel admitidos

Bandeja estándar de 250 o 550 hojas	Bandeja estándar opcional de 250 o 550 hojas	Alimentador multiuso	Impresión a doble cara*
60–120 g/m <sup>2</sup> (16–32 libras de alta calidad)	60–120 g/m <sup>2</sup> (16–32 libras de alta calidad)	60–216 g/m <sup>2</sup> (16–58 libras de alta calidad)	60–120 g/m <sup>2</sup> (16–24 libras de alta calidad)

\* No admite cartulinas, etiquetas ni sobres.

# Montaje, instalación y configuración

## Selección de ubicación para la impresora

- Deje espacio suficiente para poder abrir las bandejas, las cubiertas y las puertas, y para instalar opciones de hardware.
- Configure la impresora cerca de una toma de corriente eléctrica.

**⚠ PRECAUCIÓN: POSIBLES DAÑOS PERSONALES:** Para evitar el riesgo de incendio o descarga eléctrica, conecte el cable de alimentación a una toma de corriente debidamente conectada a tierra con la potencia adecuada que se encuentre cerca del dispositivo y resulte fácilmente accesible.

**⚠ PRECAUCIÓN: PELIGRO DE DESCARGAS ELÉCTRICAS:** Para evitar el riesgo de descarga eléctrica, no instale este producto cerca de agua o donde exista humedad.

- Asegúrese de que el flujo de aire de la habitación cumple con la última revisión de la normativa ASHRAE 62 o con la normativa 156 del departamento técnico del Comité Europeo de Normalización.
- Proporcionar una superficie plana, limpia y estable.
- Mantenga la impresora:
  - Limpia, seca y sin polvo.
  - Lejos de grapas sueltas y clips.
  - Lejos del flujo de aire directo de aparatos de aire acondicionado, calefactores o ventiladores.
  - A salvo de la luz solar directa y humedad extrema.
- Tenga en cuenta las temperaturas recomendadas y evite fluctuaciones:

Temperatura ambiente	De 10 a 32,2 °C (de 50 a 90 °F)
Temperatura de almacenamiento	De 15,6 a 32,2 °C (de 60 a 90 °F)

- Deje el siguiente espacio recomendado alrededor de la impresora para conseguir una ventilación correcta:

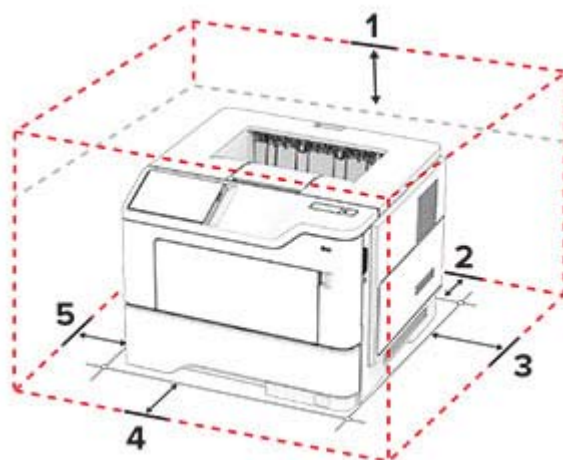

1	Arriba	305 mm (12 pulg.)
2	Posterior	100 mm (3,94 pulgadas)
3	Lado derecho	76,2 mm (3 pulgadas)



4	Frontal	305 mm (12 pulg.) <b>Nota:</b> El espacio mínimo requerido delante de la impresora es de 76 mm (3 pulgadas).
5	Lado izquierdo	110 mm (4,33 pulgadas)

## Conexión de cables

**⚠ PRECAUCIÓN: PELIGRO DE DESCARGAS ELÉCTRICAS:** Para evitar el riesgo de descarga eléctrica, no configure este producto ni realice ninguna conexión eléctrica ni de cableado, como la función de fax, el cable de alimentación o el teléfono, si hay una tormenta eléctrica.

**⚠ PRECAUCIÓN: POSIBLES DAÑOS PERSONALES:** Para evitar el riesgo de incendio o descarga eléctrica, conecte el cable de alimentación a una toma de corriente debidamente conectada a tierra con la potencia adecuada que se encuentre cerca del dispositivo y resulte fácilmente accesible.

**⚠ PRECAUCIÓN: POSIBLES DAÑOS PERSONALES:** Para evitar el riesgo de incendio o descarga eléctrica, utilice exclusivamente el cable de alimentación que se suministra junto con este producto o el repuesto autorizado por el fabricante.

**Advertencia: Posibles daños:** Para evitar la pérdida de datos o un funcionamiento incorrecto, no toque el cable USB, ningún adaptador de red inalámbrica ni las zonas de la impresora que se muestran mientras se está imprimiendo activamente.

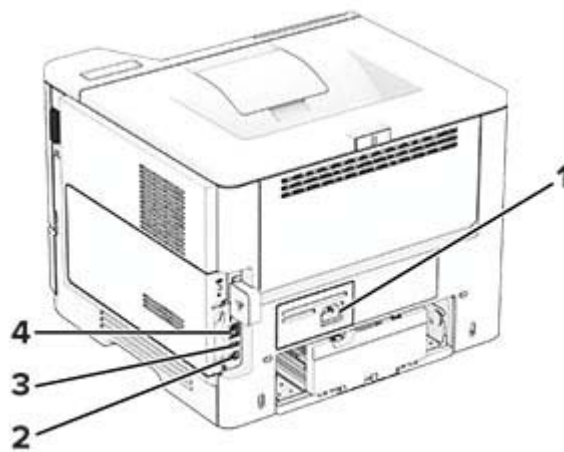

	Puerto de impresora	Función
1	Toma del cable de alimentación	Conectar la impresora a una toma de alimentación eléctrica debidamente conectada a tierra.
2	Puerto USB de la impresora	Conectar la impresora a un ordenador.
3	Puerto USB	Conecte un teclado o cualquier opción compatible.
4	Puerto Ethernet	Conectar la impresora a una red.

# Administración de marcadores

## Creación de marcadores

Utilice marcadores para imprimir documentos de acceso frecuente que se almacenan en servidores o en la Web.

- 1 Abra un explorador web y, a continuación, escriba la dirección IP de la impresora en el campo de la dirección.

**Notas:**

- Verá la dirección IP de la impresora en la pantalla de inicio de la misma. La dirección IP aparece como cuatro grupos de números separados por puntos, como 123.123.123.123.
- Si está utilizando un servidor proxy, desactívelo temporalmente para cargar correctamente la página web.

- 2 Haga clic en **Marcadores > Añadir marcador** y, a continuación, escriba un nombre de marcador.

- 3 Seleccione un tipo de protocolo de Dirección y realice alguna de las siguientes acciones:

- Para HTTP y HTTPS, introduzca la dirección URL que desea agregar a favoritos.
- Para HTTPS, asegúrese de usar el nombre de host en lugar de la dirección IP. Por ejemplo, escriba **myWebsite.com/sample.pdf** en lugar de escribir **123.123.123.123/sample.pdf**. Asegúrese de que el nombre de host también coincide con el valor de Nombre común (CN) en el certificado del servidor. Para obtener más información sobre cómo obtener el valor CN en el certificado de servidor, consulte la información de ayuda del navegador web.
- Par FTP, introduzca la dirección FTP. Por ejemplo, **myServer/myDirectory**. Introduzca el número de puerto FTP. El 21 es puerto predeterminado para enviar comandos.
- Para SMB, introduzca la dirección de la carpeta de red. Por ejemplo, **\\miServidor\mi recursocompartido/miArchivo.pdf**. Escriba el nombre del dominio de red.
- Si es necesario, seleccione el tipo de Autenticación para FTP y SMB.

Para limitar el acceso al marcador, introduzca un PIN.

**Nota:** La aplicación admite los siguientes tipos de archivos: PDF, JPEG y TIFF. Otros tipos de archivo como DOCX y XLSX son compatibles con algunos modelos de impresora.

- 4 Haga clic en **Guardar**.

## Creación de carpetas

- 1 Abra un explorador web y, a continuación, escriba la dirección IP de la impresora en el campo de la dirección.

**Notas:**

- Verá la dirección IP de la impresora en la pantalla de inicio de la impresora. La dirección IP aparece como cuatro grupos de números separados por puntos, como 123.123.123.123.
- Si está utilizando un servidor proxy, desactívelo temporalmente para cargar correctamente la página web.





- 2 Haga clic en **Marcadores > Añadir carpeta** y, a continuación, escriba un nombre de carpeta.

**Nota:** Para limitar el acceso a la carpeta, introduzca un PIN.

- 3 Haga clic en **Guardar**.

**Nota:** Puede crear carpetas o marcadores dentro de una carpeta. Para crear un marcador, consulte [“Creación de marcadores” en la página 18](#).

## Gestión de contactos

- 1 En la pantalla de inicio, toque **Libreta de direcciones**.
- 2 Realice al menos una de las acciones siguientes:
  - Para agregar un contacto, toque  en la parte superior de la pantalla y, a continuación, toque **Crear contacto**. Si es necesario, especifique un método de inicio de sesión para permitir el acceso a la aplicación.
  - Para eliminar un contacto, toque  en la parte superior de la pantalla, toque **Eliminar contactos**, a continuación, seleccione el contacto.
  - Para editar la información de contacto, toque el nombre del contacto.
  - Para crear un grupo, toque  en la parte superior de la pantalla y, a continuación, toque **Crear grupo**. Si es necesario, especifique un método de inicio de sesión para permitir el acceso a la aplicación.
  - Para eliminar un grupo, toque  en la parte superior de la pantalla, toque **Eliminar grupos**, a continuación, seleccione el grupo.
  - Para editar un grupo de contactos, toque **GRUPOS** > seleccione el nombre de un grupo >  > seleccione la acción que desee realizar.
- 3 Aplique los cambios.

## Carga de papel y material especial

### Definición del tipo y el tamaño del papel

- 1 En la pantalla de inicio, toque **Valores > Papel > Configuración de bandeja > Tamaño/tipo de papel >** y seleccione un origen del papel
- 2 Defina el tipo y el tamaño del papel.

### Configuración del valor de papel Universal

- 1 En la pantalla de inicio, toque **Valores > Papel > Configuración del material > Configuración universal**.
- 2 Configure los valores.

### Carga de bandejas

 **PRECAUCIÓN: RIESGO DE CAÍDA:** Para reducir el riesgo de inestabilidad del equipo, cargue cada bandeja por separado. Mantenga todas las bandejas cerradas hasta que los necesite.

- 1 Extraiga la bandeja.

**Nota:** Para evitar atascos de papel, no extraiga la bandeja mientras la impresora esté ocupada.

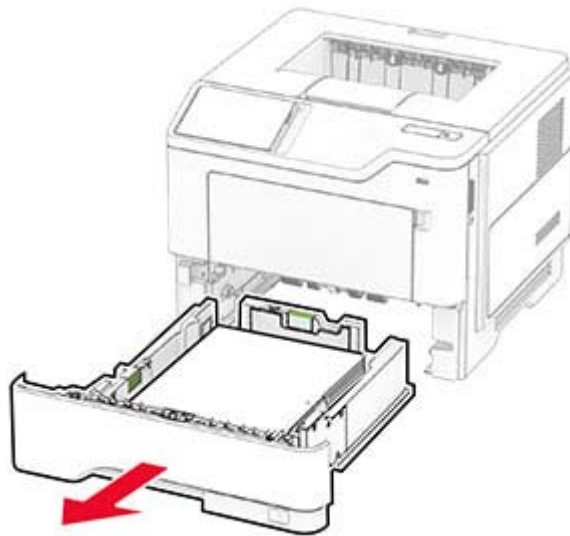

**2** Ajuste las guías para que coincidan con el tamaño del papel que va a cargar.

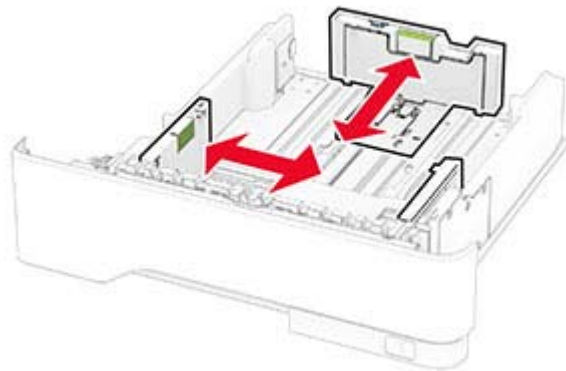

**3** Flexione, airee y alise los bordes del papel antes de cargarlo.



**4** Cargue la pila de papel con la cara de impresión hacia abajo y, a continuación, asegúrese de que las guías quedan ajustadas contra el papel.

**Notas:**

- Para imprimir a una cara, cargue el papel con el membrete hacia abajo, con el encabezado hacia la parte frontal de la bandeja.
- Para imprimir a dos caras, cargue el papel con el membrete hacia arriba, con el encabezado hacia la parte trasera de la bandeja.
- No deslice el papel en la bandeja.
- Para evitar atascos de papel, asegúrese de que la altura de la pila no exceda el indicador de capacidad máxima de papel.

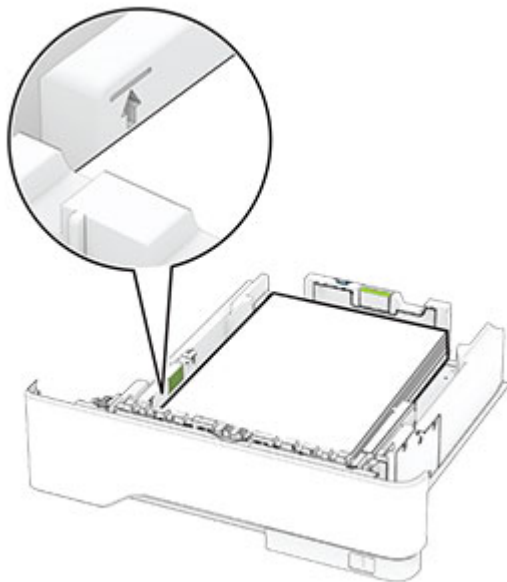

**5** Introduzca la bandeja.

Si es necesario, defina el tamaño y el tipo del papel en el panel de control para que coincidan con el papel cargado.

## Carga del alimentador multiuso

**1** Abra el alimentador multiuso.

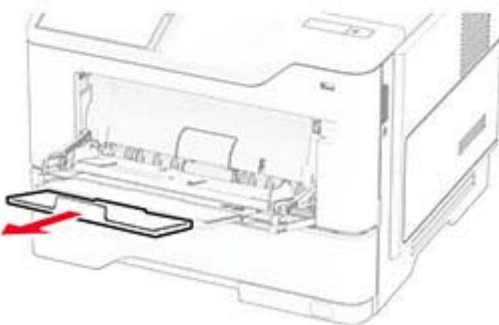
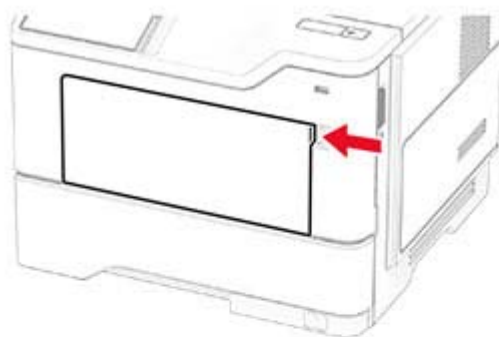

**2** Flexione, airee y alise los bordes del papel antes de cargarlo.



**3** Cargue el papel con la cara de impresión hacia arriba.

**Notas:**

- Para imprimir a una cara, cargue el papel con el membrete hacia arriba, con el encabezado hacia la parte trasera de la bandeja.
- Para imprimir a dos caras, cargue el papel con el membrete hacia abajo, con el encabezado hacia la parte frontal de la bandeja.
- Cargue los sobres con la solapa hacia abajo y en la parte izquierda.

**Advertencia: Posibles daños:** No utilice sobres con sellos, cierres, broches, ventanas, revestimientos oleosos o autoadhesivos.

**4** Ajuste la guía para que coincida con el tamaño del papel que va a cargar.

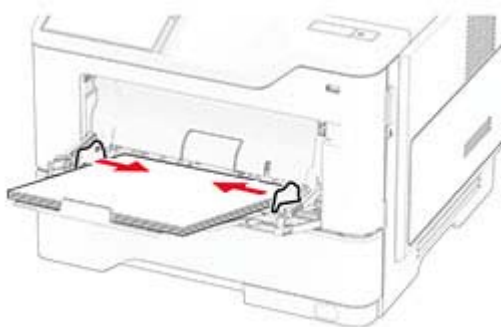

**5** En el panel de control de la impresora, defina el tipo y el tamaño del papel para que coincidan con el papel cargado.

## Enlace de Bandejas

- 1** En la pantalla de inicio, toque **Valores > Papel > Configuración de bandeja** > seleccione un origen del papel.
- 2** Establezca la misma correspondencia entre los valores de tamaño y el tipo de papel para las bandejas que está vinculando.
- 3** En la pantalla de inicio, toque **Valores > Dispositivo > Mantenimiento > Menú de configuración > Configuración de bandeja > Enlace de Bandejas**.
- 4** Toque **Automático**.

Para desvincular bandejas, asegúrese de que ninguna de las bandejas tenga los mismos valores de tamaño o tipo de papel.

**Advertencia: Posibles daños:** La temperatura del fusor varía según el tipo de papel especificado. Para evitar problemas de impresión, haga coincidir los valores de tipo de papel en la impresora con el papel cargado en la bandeja.

## Instalación y actualización de software, controladores y firmware

### Instalación del software de la impresora

#### Notas:

- El controlador de impresión se incluye en el paquete de instalación del software.
  - En el caso de equipos Macintosh con MacOS versión 10.7 o posterior, no es necesario instalar el controlador para imprimir en una impresora certificada con AirPrint. Si desea funciones de impresión personalizadas, descargue el controlador de impresión.
- 1** Obtenga una copia del paquete de instalación del software.
    - A través del CD de software suministrado con la impresora.
    - A través de nuestro sitio web o en el lugar en el que adquirió la impresora.
  - 2** Haga doble clic en el paquete de instalación y siga las instrucciones que aparecen en la pantalla del equipo.

### Adición de impresoras a un equipo

Antes de empezar, realice una de las siguientes acciones:

- Conecte la impresora y el equipo a la misma red. Para obtener más información acerca de la conexión de la impresora a una red, consulte [“Conexión de la impresora a una red Wi-Fi” en la página 39](#).
- Conecte el equipo a la impresora. Para obtener más información, consulte [“Conexión de un equipo a la impresora” en la página 41](#).
- Conectar la impresora al equipo mediante un cable USB. Para obtener más información, consulte [“Conexión de cables” en la página 17](#).

**Nota:** El cable USB se vende por separado.

#### Para usuarios de Windows

- 1** Desde un equipo, instale el controlador de impresión.

**Nota:** Para obtener más información, consulte [“Instalación del software de la impresora” en la página 23](#).
- 2** Abra la carpeta de impresoras y, a continuación, haga clic en **Añadir una impresora o un escáner**.
- 3** En función de la conexión de la impresora, realice una de las siguientes acciones:
  - Seleccione una impresora en la lista y, a continuación, haga clic en **Agregar dispositivo**.
  - Haga clic en **Mostrar impresoras Wi-Fi Direct**, seleccione una impresora y, a continuación, haga clic en **Agregar dispositivo**.

- Haga clic en **La impresora no está en la lista** y, a continuación, en la ventana Añadir impresora, haga lo siguiente:
  - a** Seleccione **Agregar impresora mediante una dirección TCP/IP o un nombre de host** y, a continuación, haga clic en **Siguiente**.
  - b** En el campo “Nombre del host o dirección IP”, escriba la dirección IP de la impresora y, a continuación, haga clic en **Siguiente**.

**Notas:**

- Verá la dirección IP de la impresora en la pantalla de inicio de la misma. La dirección IP aparece como cuatro grupos de números separados por puntos, como 123.123.123.123.
  - Si está utilizando un servidor proxy, desactívelo temporalmente para cargar correctamente la página web.
- c** Seleccione un controlador de impresión y haga clic en **Siguiente**.
  - d** Seleccione **Usar el controlador de impresión que está instalado actualmente (recomendado)** y, a continuación, haga clic en **Siguiente**.
  - e** Escriba un nombre de impresora y, a continuación, haga clic en **Siguiente**.
  - f** Seleccione una opción de uso compartido de impresora y, a continuación, haga clic en **Siguiente**.
  - g** Haga clic en **Finalizar**.

### Para usuarios de Macintosh

- 1** En un equipo, abra **Impresoras y escáneres**.
- 2** Haga clic en **+** y, a continuación, seleccione una impresora.
- 3** En el menú Utilizar, seleccione un controlador de impresión.

**Notas:**

- Para utilizar el controlador de impresión de Macintosh, seleccione **AirPrint** o **Secure AirPrint**.
- Si desea utilizar funciones de impresión personalizadas, seleccione el controlador de impresión del fabricante. Para instalar el controlador, consulte [“Instalación del software de la impresora” en la página 23](#).

- 4** Agregue la impresora.

### Actualización de firmware

Para mejorar el rendimiento de la impresora y solucionar problemas, actualice el firmware de la impresora con regularidad.

Para obtener más información sobre cómo actualizar el firmware, póngase en contacto con el representante de ventas.

- 1** Abra un explorador web y, a continuación, escriba la dirección IP de la impresora en el campo de la dirección.

**Notas:**

- Verá la dirección IP de la impresora en la pantalla de inicio de la misma. La dirección IP aparece como cuatro grupos de números separados por puntos, como 123.123.123.123.
- Si está utilizando un servidor proxy, desactívelo temporalmente para cargar correctamente la página web.

- 2** Haga clic en **Valores > Dispositivo > Actualizar firmware**.



**3** Para ello, realice una de las siguientes acciones:

- Haga clic en **Buscar actualizaciones ahora > Acepto, iniciar actualización.**
- Cargue el archivo flash.
  - a** Busque el archivo flash.
  - b** Haga clic en **Cargar > Iniciar.**

## Exportación o importación de archivos de configuración

Puede exportar valores de configuración a un archivo de texto que puede importarse para aplicar los valores en otras impresoras.

**1** Abra un explorador web y, a continuación, escriba la dirección IP de la impresora en el campo de la dirección.

### Notas:

- Verá la dirección IP de la impresora en la pantalla de inicio de la impresora. La dirección IP aparece como cuatro grupos de números separados por puntos, como 123.123.123.123.
- Si está utilizando un servidor proxy, desactívelo temporalmente para cargar correctamente la página web.

**2** En Embedded Web Server, haga clic en **Exportar configuración** o **Importar configuración.**

**3** Siga las instrucciones que aparecen en la pantalla.

**4** Si la impresora es compatible con aplicaciones, a continuación, realice las siguientes acciones:

- a** Haga clic en **Aplicaciones >** y seleccione la aplicación **> Configurar.**
- b** Haga clic en **Exportar** o **Importar.**

## Adición de opciones disponibles en el controlador de impresión

### Para usuarios de Windows

**1** Abra la carpeta de impresoras.

**2** Seleccione el documento que desea imprimir y realice una de las siguientes acciones:

- Para Windows 7 o versiones posteriores, seleccione **Propiedades de la impresora.**
- Para versiones anteriores, seleccione **Propiedades.**

**3** Vaya a la pestaña Configuración y, a continuación, seleccione **Actualizar ahora - Preguntar a la impresora.**

**4** Aplique los cambios.

### Para usuarios de Macintosh

**1** En Preferencias del sistema en el menú de Apple, navegue hasta la impresora y, a continuación, seleccione **Opciones y consumibles.**

**2** Vaya a la lista de opciones de hardware y añada las opciones instaladas.

**3** Aplique los cambios.

## Instalación de hardware opcional

### Opciones internas disponibles

- Unidad de almacenamiento inteligente
  - Fuentes
    - Chino simplificado
    - Chino tradicional
    - Japonés
    - Coreano
    - Árabe
  - Almacenamiento masivo
- Funciones con licencia
  - IPDS
  - Código de barras
- Puerto de soluciones interno
  - Tarjeta de interfaz en serie RS-232C
  - Tarjeta de interfaz en paralelo 1284-B
  - MarkNet™ N8230 de Ethernet de fibra
- MarkNet Servidor de impresión inalámbrico N8450
- módulo de plataforma segura

#### Notas:

- Se necesita una unidad de almacenamiento inteligente para activar Forms Merge y algunas funciones IPDS.
- Algunas opciones están disponibles únicamente en algunos modelos de impresora. Para obtener más información, póngase en contacto con su distribuidor.

### Instalación de bandejas opcionales

 **PRECAUCIÓN: PELIGRO DE DESCARGAS ELÉCTRICAS:** Para evitar el riesgo de descarga eléctrica cuando vaya a acceder a la placa del controlador o a instalar hardware opcional o dispositivos de memoria tras haber configurado la impresora, primero apague la impresora y desconecte el cable de alimentación de la toma eléctrica. Si tiene otros dispositivos conectados a la impresora, apáguelos también y desenchufe los cables que vayan a la impresora.

- 1 Apague la impresora.
- 2 Desconecte el cable de alimentación de la toma eléctrica y, a continuación, de la impresora.
- 3 Desembale la bandeja opcional y retire todo el material de embalaje.
- 4 Alinee la impresora con la bandeja opcional y, a continuación, baje la impresora hasta que encaje.

 **PRECAUCIÓN: POSIBLES DAÑOS PERSONALES:** si el peso de la impresora es superior a 20 kg (44 lb), pueden ser necesarias dos o más personas para levantarla de forma segura.

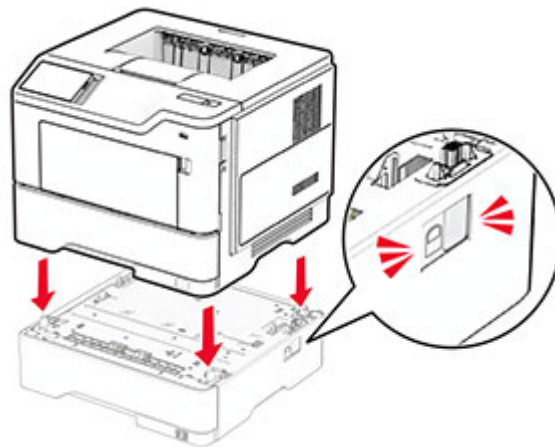

**5** Conecte el cable de alimentación a la impresora y, a continuación, a un enchufe.

**⚠ PRECAUCIÓN: POSIBLES DAÑOS PERSONALES:** Para evitar el riesgo de incendio o descarga eléctrica, conecte el cable de alimentación a una toma de corriente debidamente conectada a tierra con la potencia adecuada que se encuentre cerca del dispositivo y resulte fácilmente accesible.

**6** Encienda la impresora.

Añada la bandeja en el controlador de impresión para que esté disponible para los trabajos de impresión. Para obtener más información, consulte [“Adición de opciones disponibles en el controlador de impresión” en la página 25](#).

## Instalación de la unidad de almacenamiento inteligente

**⚠ PRECAUCIÓN: PELIGRO DE DESCARGAS ELÉCTRICAS:** Para evitar el riesgo de descarga eléctrica cuando vaya a acceder a la placa del controlador o a instalar hardware opcional o dispositivos de memoria tras haber configurado la impresora, primero apague la impresora y desconecte el cable de alimentación de la toma eléctrica. Si tiene otros dispositivos conectados a la impresora, apáguelos también y desenchufe los cables que vayan a la impresora.

**1** Apague la impresora.

**2** Desconecte el cable de alimentación de la toma eléctrica y, a continuación, de la impresora.

**3** Con un destornillador de punta plana, abra la cubierta de acceso de la placa del controlador.

**Advertencia: Posibles daños:** Los componentes electrónicos de la placa del controlador se dañan fácilmente con la electricidad estática. Toque primero una superficie metálica en la impresora antes de tocar ningún conector o componente de la placa del controlador.

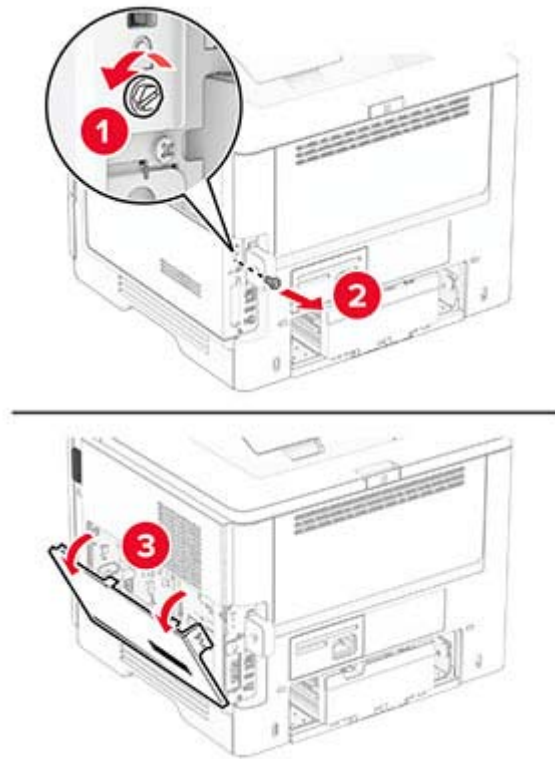

**4** Desembale la unidad de almacenamiento inteligente (ISD).

**Advertencia: Posibles daños:** No toque los puntos de conexión del borde de la unidad de almacenamiento.

**5** Localice el conector de la ISD.

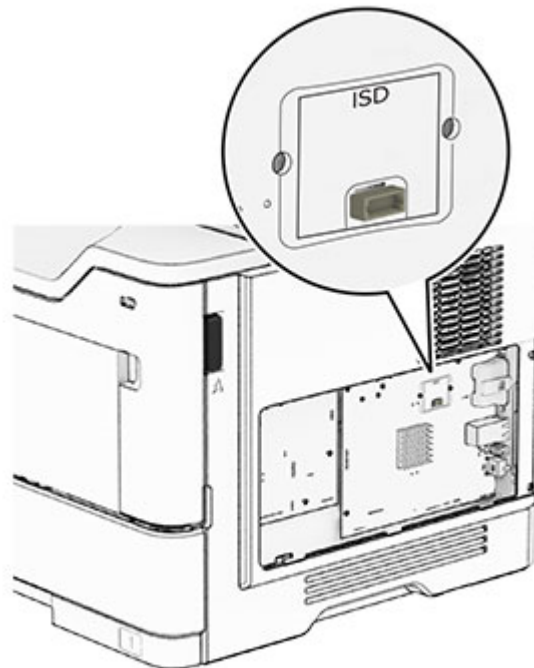

**6** Inserte el ISD en su conector.

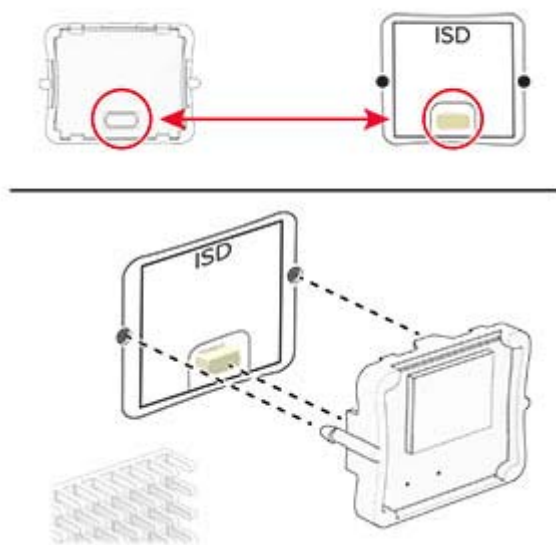

**7** Cierre la cubierta de acceso de la placa del controlador e instale los tornillos.

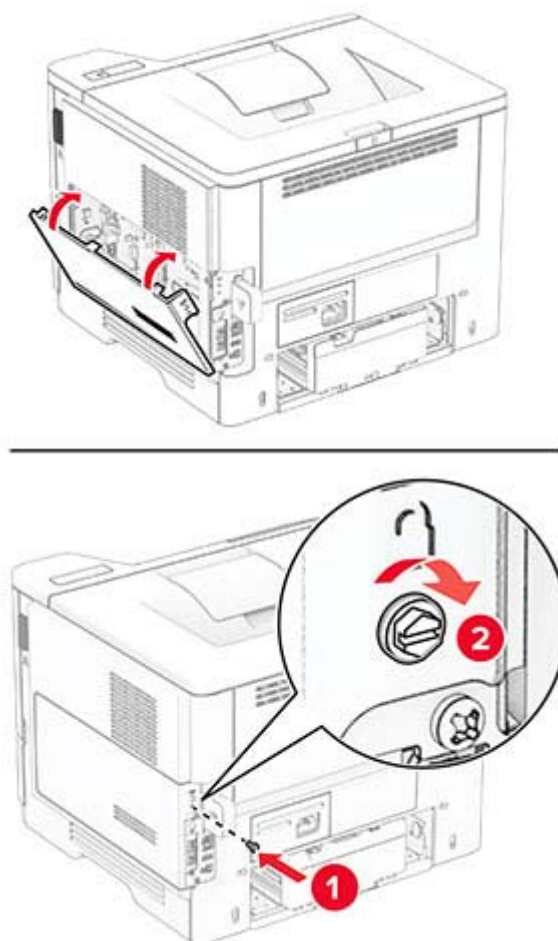

8 Conecte el cable de alimentación a la impresora y, a continuación, a un enchufe.

**⚠ PRECAUCIÓN: POSIBLES DAÑOS PERSONALES:** Para evitar el riesgo de incendio o descarga eléctrica, conecte el cable de alimentación a una toma de corriente debidamente conectada a tierra con la potencia adecuada que se encuentre cerca del dispositivo y resulte fácilmente accesible.

9 Encienda la impresora.

### Instalación de un puerto de soluciones interno

**⚠ PRECAUCIÓN: PELIGRO DE DESCARGAS ELÉCTRICAS:** Para evitar el riesgo de descarga eléctrica cuando vaya a acceder a la placa del controlador o a instalar hardware opcional o dispositivos de memoria tras haber configurado la impresora, primero apague la impresora y desconecte el cable de alimentación de la toma eléctrica. Si tiene otros dispositivos conectados a la impresora, apáguelos también y desenchufe los cables que vayan a la impresora.

- 1 Apague la impresora.
- 2 Desconecte el cable de alimentación de la toma eléctrica y, a continuación, de la impresora.
- 3 Desembale el kit del puerto de soluciones interno (ISP).

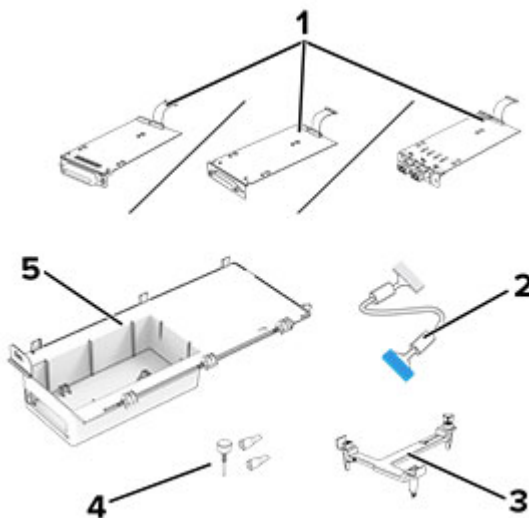

<b>1</b>	ISP <ul style="list-style-type: none"> <li>• Tarjeta de interfaz en serie RS-232C</li> <li>• Tarjeta de interfaz en paralelo 1284-B</li> <li>• MarkNet N8230 de Ethernet de fibra</li> </ul>
<b>2</b>	Cable de extensión ISP
<b>3</b>	Soporte de montaje
<b>4</b>	Tornillos de ajuste manual
<b>5</b>	Alojamiento

**4** Quite el cable de interfaz preinstalado del ISP.

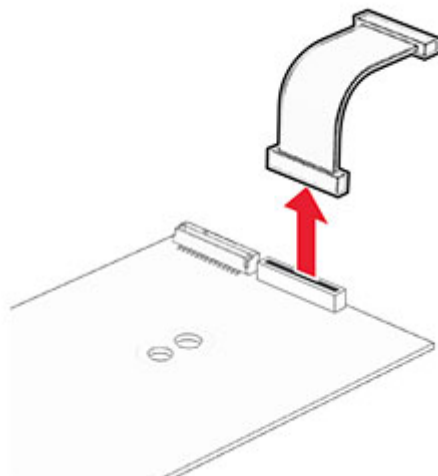

**5** Instale el ISP en su alojamiento.

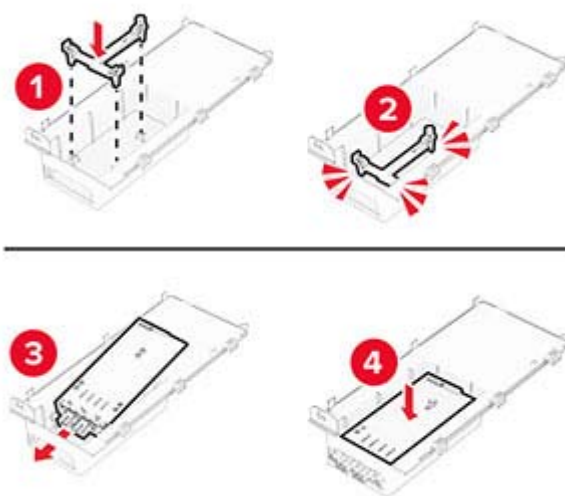

**6** Fije el ISP en su sitio y conecte el cable de extensión del ISP.

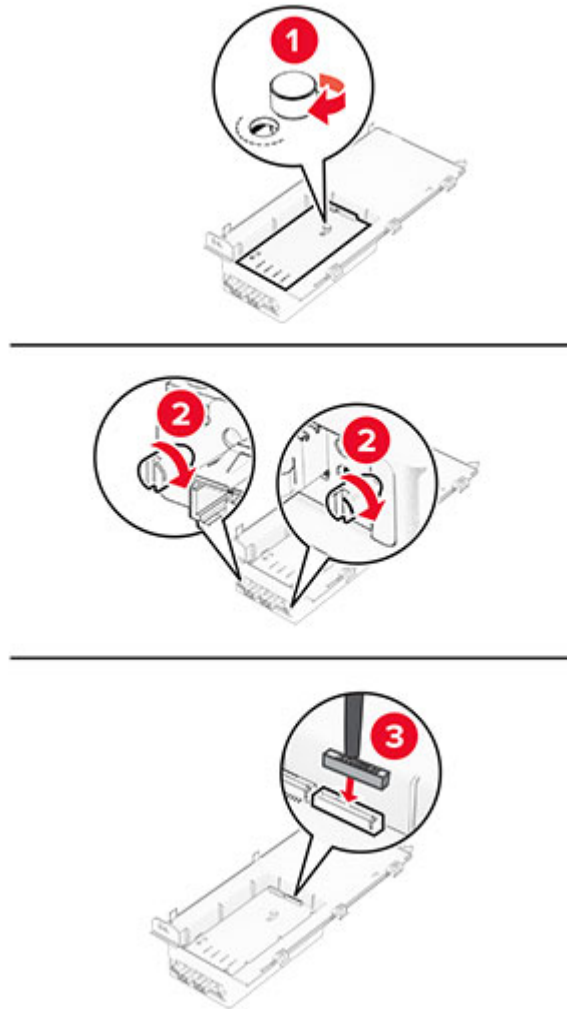

**7** Con un destornillador de punta plana, retire la cubierta de acceso de la placa del controlador.

**Advertencia: Posibles daños:** Los componentes electrónicos de la placa del controlador se dañan fácilmente con la electricidad estática. Toque una superficie metálica en la impresora antes de tocar ningún conector o componente electrónico de la placa del controlador.



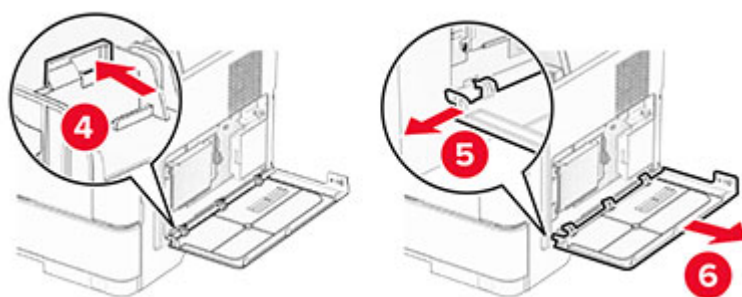
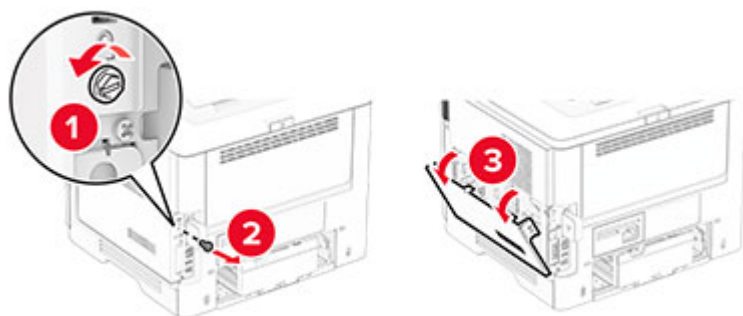

**8** Conecte el kit del ISP a la impresora.

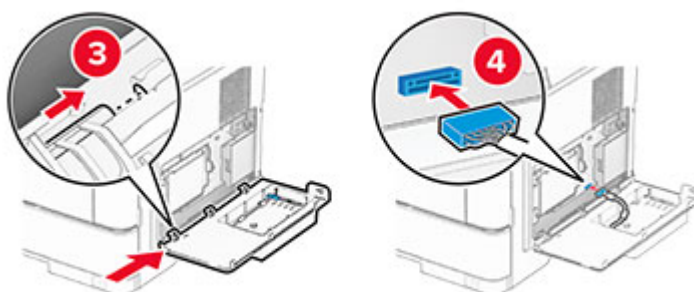
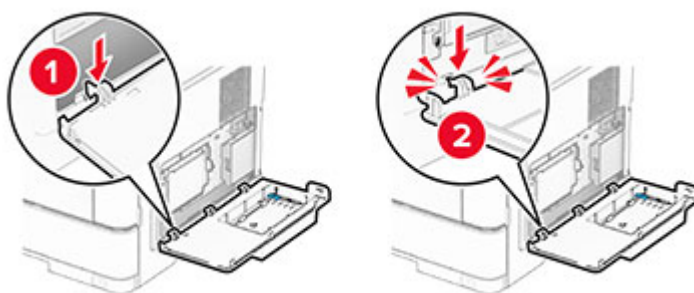

- 9 Cierre el kit del ISP e instale el tornillo.

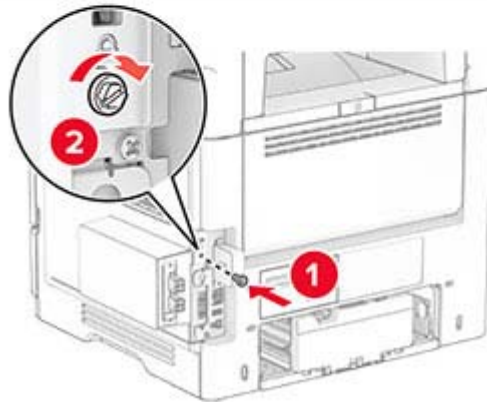

- 10 Conecte el cable de alimentación a la impresora y, a continuación, a un enchufe.

**⚠ PRECAUCIÓN: POSIBLES DAÑOS PERSONALES:** Para evitar el riesgo de incendio o descarga eléctrica, conecte el cable de alimentación a una toma de corriente debidamente conectada a tierra con la potencia adecuada que se encuentre cerca del dispositivo y resulte fácilmente accesible.

- 11 Encienda la impresora.

## Instalación del módulo de plataforma segura

**⚠ PRECAUCIÓN: PELIGRO DE DESCARGAS ELÉCTRICAS:** Para evitar el riesgo de descarga eléctrica cuando vaya a acceder a la placa del controlador o a instalar hardware opcional o dispositivos de memoria tras haber configurado la impresora, primero apague la impresora y desconecte el cable de alimentación de la toma eléctrica. Si tiene otros dispositivos conectados a la impresora, apáguelos también y desenchufe los cables que vayan a la impresora.

- 1 Apague la impresora.
- 2 Desconecte el cable de alimentación de la toma eléctrica y, a continuación, de la impresora.
- 3 Con un destornillador de punta plana, abra la cubierta de acceso de la placa del controlador.

**Advertencia: Posibles daños:** Los componentes electrónicos de la placa del controlador se dañan fácilmente con la electricidad estática. Toque primero una superficie metálica en la impresora antes de tocar ningún conector o componente de la placa del controlador.

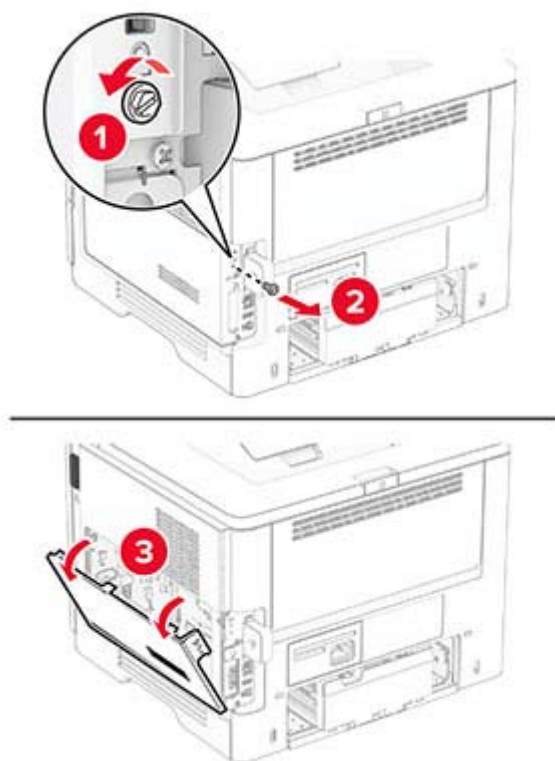

**4** Desembale el módulo de plataforma segura.

**5** Localice el conector del TPM.

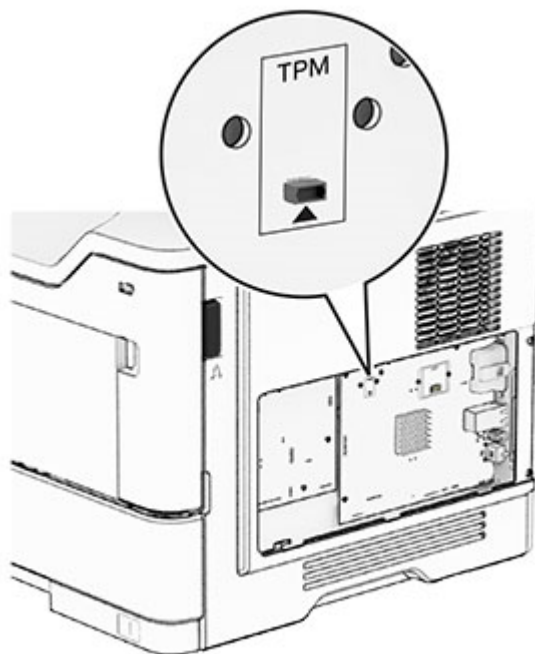

**6** Coloque el módulo en el conector del TPM.

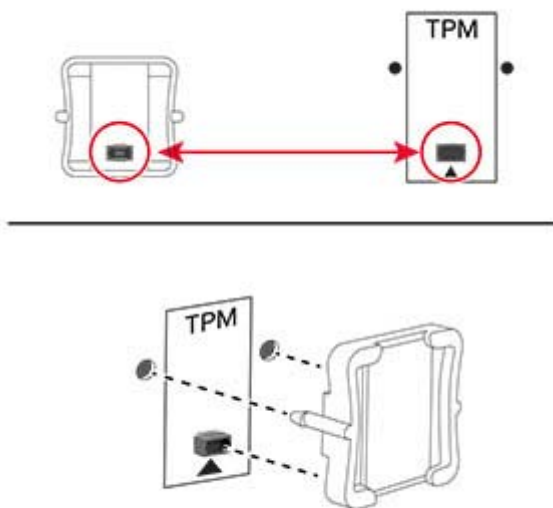

**7** Cierre la cubierta de acceso de la placa del controlador e instale el tornillo.

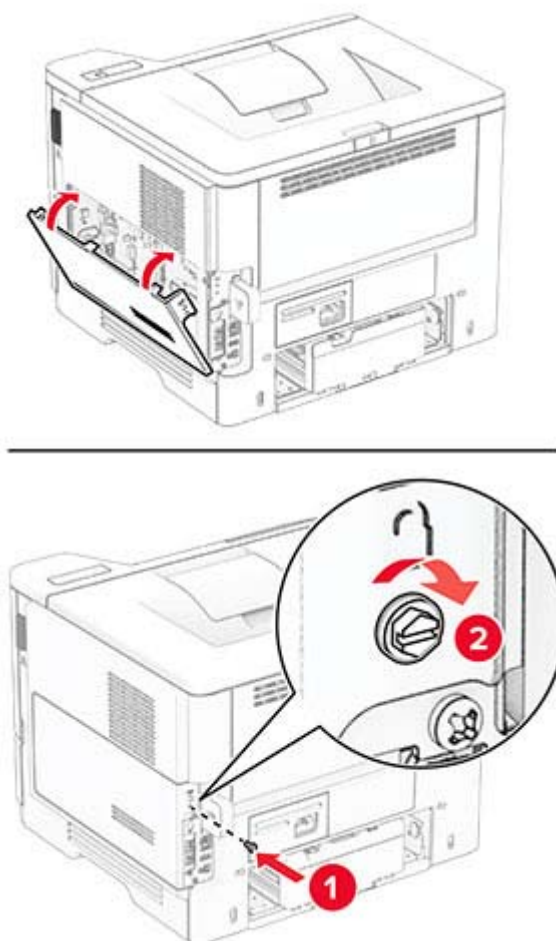

8 Conecte el cable de alimentación a la impresora y, a continuación, a un enchufe.

**⚠ PRECAUCIÓN: POSIBLES DAÑOS PERSONALES:** Para evitar el riesgo de incendio o descarga eléctrica, conecte el cable de alimentación a una toma de corriente debidamente puesta a tierra con la potencia adecuada que se encuentre cerca del dispositivo y resulte fácilmente accesible.

9 Encienda la impresora.

## Instalación del servidor de impresión inalámbrico MarkNet N8450

**⚠ PRECAUCIÓN: PELIGRO DE DESCARGAS ELÉCTRICAS:** Para evitar el riesgo de descarga eléctrica cuando vaya a acceder a la placa del controlador o a instalar hardware opcional o dispositivos de memoria tras haber configurado la impresora, primero apague la impresora y desconecte el cable de alimentación de la toma eléctrica. Si tiene otros dispositivos conectados a la impresora, apáguelos también y desenchufe los cables que vayan a la impresora.

1 Apague la impresora.

2 Desconecte el cable de alimentación de la toma eléctrica y, a continuación, de la impresora.

3 Con un destornillador de punta plana, retire la cubierta del puerto del servidor de impresión inalámbrico.

**Advertencia: Posibles daños:** Los componentes electrónicos de la placa del controlador se dañan fácilmente con la electricidad estática. Toque primero una superficie metálica en la impresora antes de tocar ningún conector o componente de la placa del controlador.

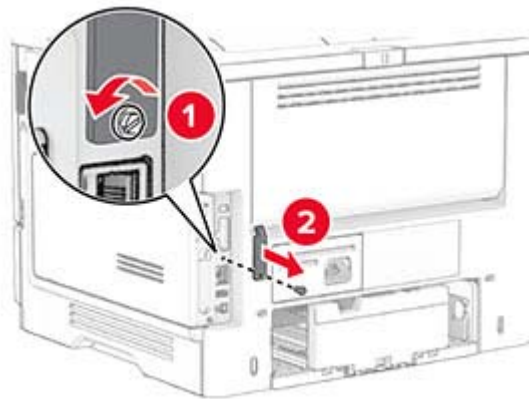

4 Desembale el servidor de impresión inalámbrica.

**5** Inserte el servidor de impresión inalámbrico hasta que haga *clic* en su sitio.

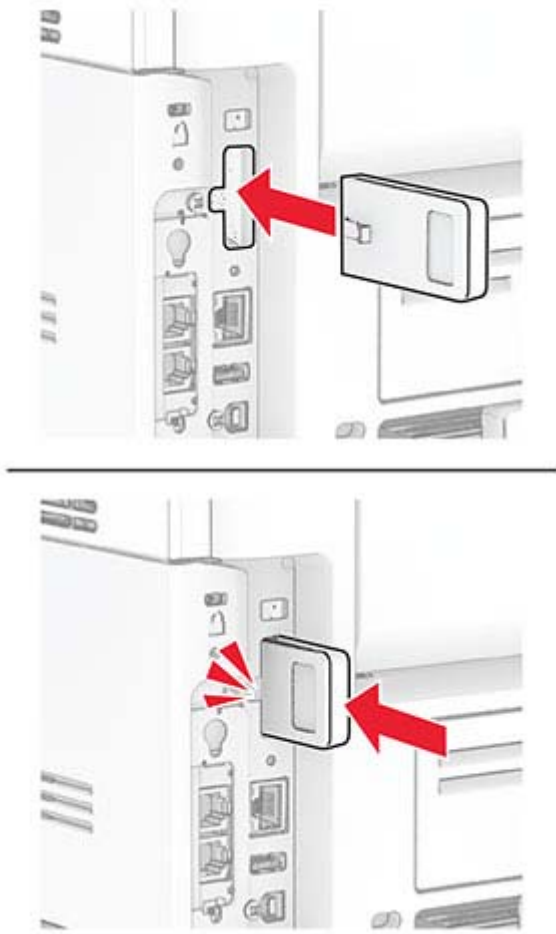

**6** Fije la cubierta del servidor de impresión inalámbrico.

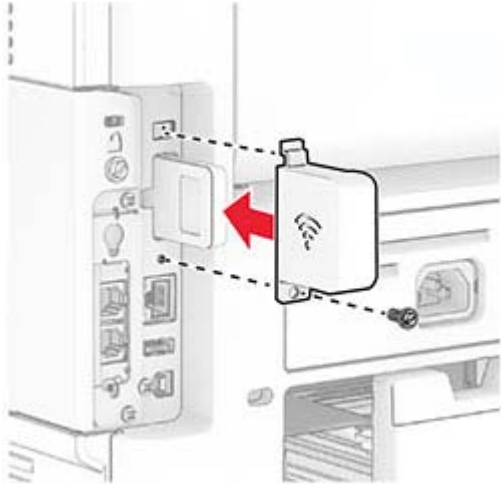

**7** Conecte el cable de alimentación a la impresora y, a continuación, a un enchufe.



**PRECAUCIÓN: POSIBLES DAÑOS PERSONALES:** Para evitar el riesgo de incendio o descarga eléctrica, conecte el cable de alimentación a una toma de corriente debidamente puesta a tierra con la potencia adecuada que se encuentre cerca del dispositivo y resulte fácilmente accesible.

**8** Encienda la impresora.

## Conexión en red

### Conexión de la impresora a una red Wi-Fi

Asegúrese de que Adaptador activo está configurado en Automático. En la pantalla de inicio, toque **Valores > Red/Puertos > Descripción general de la red > Adaptador activo**.

- 1** En la pantalla de inicio, toque **Valores > Red/puertos > Inalámbrico > Configurar en panel de impresora > Seleccionar red**.
- 2** Seleccione una red Wi-Fi e introduzca la contraseña de la red.

**Nota:** En los modelos de impresora compatibles con redes Wi-Fi, aparecerá una solicitud de configuración de la red Wi-Fi durante la configuración inicial.

### Conexión de la impresora en una red inalámbrica mediante Wi-Fi Protected Setup (WPS).

Antes de empezar, asegúrese de que:

- El punto de acceso (router inalámbrico) es compatible con WPS o cuenta con la certificación. Para obtener más información, consulte la documentación suministrada con su punto de acceso.
- Se ha instalado un adaptador de red inalámbrico en la impresora. Para obtener más información, consulte las instrucciones que se suministra con el adaptador.
- Adaptador activo está configurado en Automático. En la pantalla de inicio, toque **Valores > Red/Puertos > Descripción general de red > Adaptador activo**.

#### Uso del método de botones de comando

- 1** En la pantalla de inicio, toque **Valores > Red/puertos > Inalámbrico > Wi-Fi Protected Setup > Iniciar método de botones de pulsación**.
- 2** Siga las instrucciones que aparecen en pantalla.

#### Uso del método de Número de identificación personal (PIN)

- 1** En la pantalla de inicio, toque **Valores > Red/puertos > Inalámbrico > Wi-Fi Protected Setup > Iniciar método PIN**.
- 2** Copie el PIN de WPS de ocho dígitos.
- 3** Abra un explorador web y, a continuación, escriba la dirección IP de su punto de acceso en el campo de la dirección.

**Notas:**

- Para saber cuál es la dirección IP, consulte la documentación incluida con su punto de acceso.
- Si está utilizando un servidor proxy, desactívelo temporalmente para cargar correctamente la página web.

**4** Acceda a los valores WPS. Para obtener más información, consulte la documentación suministrada con su punto de acceso.

**5** Introduzca el PIN de ocho dígitos y guarde los cambios.

## Configuración de Wi-Fi Direct

Wi-Fi Direct® Es una tecnología basada en la conexión Wi-Fi, que permite a los dispositivos inalámbricos conectarse directamente a una impresora compatible con Wi-Fi Direct sin utilizar un punto de acceso (router inalámbrico).

Asegúrese de que Adaptador activo está configurado en Automático. En la pantalla de inicio, toque **Valores > Red/Puertos > Descripción general de la red > Adaptador activo**.

**1** En la pantalla de inicio, toque **Valores > Red/puertos > Wi-Fi Direct**.

**2** Configure los valores.

- **Activar Wi-Fi Direct:** permite que la impresora utilice su propia red Wi-Fi Direct.
- **Nombre de Wi-Fi Direct:** asigna un nombre a la red Wi-Fi Direct.
- **Contraseña de Wi-Fi Direct:** asigna la contraseña para negociar la seguridad inalámbrica cuando se utilice la conexión de igual a igual.
- **Mostrar contraseña en la página de configuración:** muestra la contraseña en la Página de configuración de la red.
- **Aceptar automáticamente las solicitudes del botón de pulsación:** permite a la impresora aceptar solicitudes de conexión automáticamente.

**Nota:** La aceptación automática de las solicitudes del botón de pulsación no está protegida.

**Notas:**

- De forma predeterminada, la contraseña de red Wi-Fi Direct no es visible en la pantalla de la impresora. Para mostrar la contraseña, active el icono de revelación de contraseña. En la pantalla de inicio, toque **Valores > Seguridad > Varios > Activar revelación de contraseña/PIN**.
- Puede ver la contraseña de la red Wi-Fi Direct sin mostrarla en la pantalla de la impresora. En la pantalla de inicio, toque **Valores > Informes > Red > Página de configuración de red**.

## Conexión de un dispositivo móvil a la impresora

Antes de conectar el dispositivo móvil, asegúrese de que se ha configurado Wi-Fi Direct. Para obtener más información, consulte [“Configuración de Wi-Fi Direct” en la página 40](#).

### Conexión con Wi-Fi Direct

**Nota:** Estas instrucciones se aplican únicamente a dispositivos móviles Android.

**1** En el dispositivo móvil, vaya al menú de ajustes.

**2** Active **Wi-Fi** y, a continuación, toque **Wi-Fi Direct**.



- 3 Seleccione el nombre de Wi-Fi Direct de la impresora.
- 4 Confirme la conexión en el panel de control de la impresora.

### Conexión con la red Wi-Fi

- 1 En el dispositivo móvil, vaya al menú de ajustes.
- 2 Toque **Wi-Fi** y, a continuación, seleccione el nombre de Wi-Fi Direct de la impresora.  
**Nota:** La cadena DIRECT-xy (donde x e y son dos caracteres aleatorios) se añade antes del nombre de Wi-Fi Direct.
- 3 Introduzca la contraseña de Wi-Fi Direct.

### Conexión de un equipo a la impresora

Antes de conectar el equipo, asegúrese de que se ha configurado Wi-Fi Direct. Para obtener más información, consulte [“Configuración de Wi-Fi Direct” en la página 40](#).

#### Para usuarios de Windows

- 1 Abra la carpeta de las impresoras y, a continuación, haga clic en **Agregar una impresora**.
- 2 Haga clic en **Mostrar impresoras Wi-Fi Direct** y, a continuación, seleccione el nombre de Wi-Fi Direct de la impresora.
- 3 Anote el PIN de ocho dígitos de la impresora que se muestra en la pantalla de la misma.
- 4 Introduzca el PIN en el equipo.  
**Nota:** Si el controlador de impresora aún no está instalado, Windows descargará el controlador adecuado.

#### Para usuarios de Macintosh

- 1 Haga clic en el icono de conexión inalámbrica y, a continuación, seleccione el nombre de Wi-Fi Direct de la impresora.  
**Nota:** La cadena DIRECT-xy (donde x e y son dos caracteres aleatorios) se añade antes del nombre de Wi-Fi Direct.
- 2 Escriba la contraseña de Wi-Fi Direct.

**Nota:** Cambie a la red inalámbrica previa de su equipo una vez que haya desconectado Wi-Fi Direct.

### Desactivación de la red Wi-Fi

- 1 En la pantalla de inicio, toque **Valores > Red/Puertos > Descripción general de red > Adaptador activo > Red estándar**.
- 2 Siga las instrucciones que aparecen en pantalla.

## Comprobación de la conectividad de la impresora

- 1** En la pantalla de inicio, toque **Valores > Informes > Red > Página de configuración de red**.
- 2** Consulte la primera sección de la página de configuración de red y confirme que el estado es conectado. Si el estado es sin conexión, es posible que la red LAN esté inactiva o que el cable de red no funcione correctamente. Póngase en contacto con el administrador para obtener asistencia.

# Cómo proteger la impresora

## Localización de la ranura de seguridad

La impresora está equipada con una función de bloqueo de seguridad. Conecte un bloqueo de seguridad compatible con la mayoría de portátiles en la ubicación que se muestra para asegurar la impresora en su sitio.

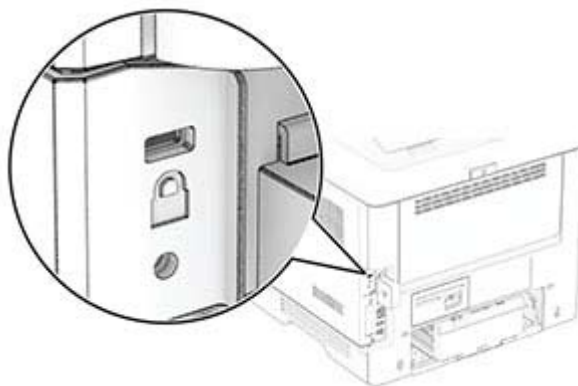

## Borrado de memoria de la impresora

Para borrar memoria volátil o datos en búfer de la impresora, apague la impresora.

Para borrar memoria no volátil, valores de red y dispositivo, valores de seguridad y soluciones integradas, haga lo siguiente:

- 1 En la pantalla de inicio, toque **Valores > Dispositivo > Mantenimiento > Borrar fuera de servicio**.
- 2 Seleccione la casilla de verificación **Limpiar toda la información en memoria no volátil** y, a continuación, toque **BORRAR** o **Aceptar**.
- 3 Toque **Ejecutar configuración inicial** o **Dejar la impresora desconectada** y, a continuación, toque **Siguiente** o **Aceptar**.
- 4 Inicie la operación.

**Nota:** Este proceso también destruye la clave de cifrado que se utiliza para proteger los datos de usuario. La destrucción de la clave de cifrado hace que los datos sean irrecuperables.

## Borrado de la unidad de almacenamiento inteligente

- 1 En la pantalla de inicio, toque **Valores > Dispositivo > Mantenimiento > Borrar fuera de servicio**.
- 2 Toque **Borrar unidad de almacenamiento inteligente** y, a continuación, **BORRAR**.
- 3 Inicie la operación.

### Notas:

- La unidad de almacenamiento inteligente (ISD) se borra criptográficamente.

- El proceso de limpieza de la ISD puede tardar desde varios minutos hasta más de una hora, lo que hace que la impresora no esté disponible para otras tareas.

## Restauración de los valores predeterminados de fábrica

- 1 Desde la pantalla de inicio, toque **Valores > Dispositivo > Restaurar valores predeterminados de fábrica**.
- 2 Toque **Restaurar valores >** y seleccione los valores que desea restaurar > **RESTAURAR**.
- 3 Inicie la operación.

## Declaración de volatilidad

Tipo de memoria	Descripción
Memoria volátil	La impresora utiliza la memoria de acceso aleatorio (RAM) para almacenar temporalmente los datos de usuario durante los trabajos sencillos de impresión.
Memoria no volátil	La impresora puede utilizar dos tipos de memoria no volátil: EEPROM y NAND (memoria flash). Ambos tipos almacenan el sistema operativo, los valores de la impresora y la información de red. También almacenan los valores del marcador, así como las soluciones integradas.
Unidad de almacenamiento inteligente (ISD)	Algunas impresoras pueden tener instalada una ISD. La ISD utiliza memoria flash no volátil para almacenar datos de usuario de trabajos de impresión complejos, datos de formularios y datos de fuentes.

Borre el contenido de cualquier memoria de impresora instalada si se dan las siguientes circunstancias:

- La impresora no está disponible.
- Se ha sustituido la ISD.
- Se va trasladar la impresora a un departamento o ubicación diferente.
- La impresora ha sido reparada por una persona ajena a la organización.
- Se ha retirado la impresora de las instalaciones para su mantenimiento.
- La impresora se ha vendido a otra organización.

**Nota:** Para desechar una unidad de almacenamiento, siga las políticas y procedimientos de su organización.

# Impresión

## Impresión desde un ordenador

**Nota:** Para etiquetas, tarjetas y sobres, configure el tamaño y tipo de papel en la impresora antes de imprimir el documento.

- 1 Abra el cuadro de diálogo Imprimir en el documento que trata de imprimir.
- 2 Ajuste los valores si es necesario.
- 3 Imprima el documento.

## Impresión desde un dispositivo móvil

### Impresión desde un dispositivo móvil a través de AirPrint



La característica de software AirPrint es una solución de impresión móvil que le permite imprimir directamente desde dispositivos Apple a impresoras certificadas con AirPrint.



#### Notas:

- Asegúrese de que el dispositivo Apple y la impresora estén conectados a la misma red. Si la red tiene varios hubs inalámbricos, asegúrese de que ambos dispositivos están conectados a la misma subred.
  - Esta aplicación solo es compatible con determinados dispositivos Apple.
- 1 Desde su dispositivo móvil, seleccione un documento desde el gestor de archivos o inicie una aplicación compatible.
  - 2 Toque el icono de compartir y, a continuación, toque **Imprimir**.
  - 3 Seleccione una impresora.  
Ajuste los valores si es necesario.
  - 4 Imprima el documento.

## Impresión desde un dispositivo móvil a través de Wi-Fi Direct®

Wi-Fi Direct® es un servicio de impresión que permite imprimir en cualquier impresora con Wi-Fi Direct.

**Nota:** Asegúrese de que la impresora o el servidor estén conectados a la red inalámbrica. Para obtener más información, consulte [“Conexión de un dispositivo móvil a la impresora” en la página 40](#).

- 1 Desde su dispositivo móvil, ejecute una aplicación compatible, o bien, seleccione un documento desde el gestor de archivos.
- 2 En función del dispositivo móvil, realice una de las siguientes acciones:
  - Toque  > **Imprimir**.
  - Toque  > **Imprimir**.
  - Toque  > **Imprimir**.
- 3 Seleccione una impresora y ajuste los valores si fuera necesario.
- 4 Imprima el documento.

## Impresión desde una unidad flash

- 1 Introduzca la unidad flash.

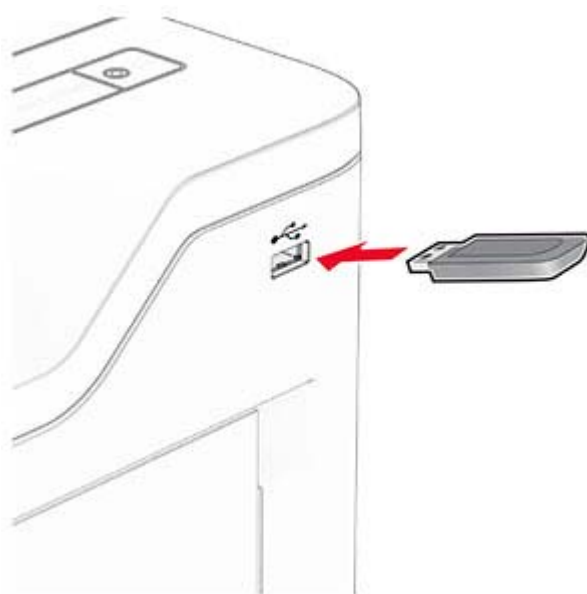

### Notas:

- Si se introduce la unidad flash cuando aparece un mensaje de error, la impresora ignorará la unidad flash.
  - Si introduce la unidad flash mientras la impresora está procesando otros trabajos de impresión, aparecerá el mensaje **Ocupada** en la pantalla.
- 2 En la pantalla, toque el documento que desee imprimir.  
Si fuera necesario, ajuste la configuración de impresión.
  - 3 Imprima el documento.

Para imprimir otro documento, toque **Unidad USB**.

**Advertencia: Posibles daños:** Para evitar la pérdida de datos o averías en la impresora, no manipule la unidad flash ni la impresora en la zona que se muestra mientras esté imprimiendo, leyendo o escribiendo en el dispositivo de memoria.



## Unidades flash y tipos de archivos admitidos

### Unidades flash

- Unidades flash compatibles con USB 2.0 o anterior.
- Unidades flash compatibles con formato NTFS o sistema de archivos FAT32.

### Tipos de archivo

Documentos	Imágenes
<ul style="list-style-type: none"> <li>• PDF (versión 1.7 o anterior)</li> <li>• Formatos de archivo de Microsoft (DOC, DOCX, XLS, XLSX, PPT, PPTX)</li> </ul>	<ul style="list-style-type: none"> <li>• JPEG o JPG</li> <li>• TIFF o TIF</li> <li>• GIF</li> <li>• BMP</li> <li>• PNG</li> <li>• PCX</li> <li>• DCX</li> </ul>

## Configuración de trabajos confidenciales

- 1 En la pantalla de inicio, toque **Valores > Seguridad > Configuración de impresión confidencial**.
- 2 Configure los valores.

Configuración	Descripción
PIN incorrecto máximo	Establecer el límite de introducción de PIN no válido. <b>Nota:</b> Cuando se alcanza el límite, los trabajos de impresión correspondientes a ese nombre de usuario se eliminan.
Caducidad de trabajo confidencial	Definir una hora de caducidad individual para cada trabajo en espera antes de que se elimine automáticamente de la memoria de la impresora o de la unidad de almacenamiento inteligente. <b>Nota:</b> Un trabajo en espera tiene el estado Confidencial, Repetición, Reserva o Verificación.
Caducidad de los trabajos de repetición	Establecer una caducidad para los trabajos de impresión que desea repetir.
Caducidad de los trabajos de comprobación	Establecer el tiempo de caducidad para imprimir una copia de un trabajo a fin de que compruebe su calidad antes de imprimir las copias restantes.
Caducidad de los trabajos de reserva	Establecer la hora de caducidad de los trabajos que desea almacenar en la impresora para imprimirlos más tarde.
Mantener todos los trabajos en reserva	Configurar la impresora para mantener todos los trabajos de impresión en espera.
Conservar documentos duplicados	Configure la impresora para mantener todos los documentos con el mismo nombre de archivo.

## Impresión de trabajos confidenciales y otros trabajos en espera

### Para usuarios de Windows

- 1 Con un documento abierto, haga clic en **Archivo > Imprimir**.
- 2 Seleccione a impresora y, a continuación, haga clic en **Propiedades, Preferencias, Opciones o Configuración**.
- 3 Haga clic en **Imprimir y poner en espera**.
- 4 Seleccione **Utilizar Imprimir y retener** y asigne un nombre de usuario.
- 5 Seleccione el tipo de trabajo de impresión (Confidencial, Repetir, Reservar o Verificar).  
Si selecciona **Confidencial**, proteja el trabajo de impresión con un número de identificación personal (PIN).
- 6 Haga clic en **Aceptar** o **Imprimir**.
- 7 En la página de inicio de la impresora, libere el trabajo de impresión.
  - Para los trabajos de impresión confidenciales, toque **Trabajos en espera** > seleccione su nombre de usuario > **Confidencial** > introduzca el PIN > seleccione el trabajo de impresión > configure los valores > **Imprimir**.
  - Para otros trabajos de impresión, toque **Trabajos en espera** > seleccione su nombre de usuario > seleccione el trabajo de impresión > configure los valores > **Imprimir**.



## Para usuarios de Macintosh

### Mediante AirPrint

- 1 Con un documento abierto, seleccione **Archivo > Imprimir**.
- 2 Seleccione la impresora y, a continuación, en el menú desplegable que sigue al menú Orientación, seleccione **Impresión con PIN**.
- 3 Active **Imprimir con PIN** y, a continuación, introduzca un PIN de cuatro dígitos.
- 4 Haga clic en **Imprimir**.
- 5 En la página de inicio de la impresora, libere el trabajo de impresión. Toque **Trabajos en espera** > seleccione el nombre de su equipo > **Confidencial** > introduzca el PIN > seleccione el trabajo de impresión > **Imprimir**.

### Mediante el controlador de impresión

- 1 Con un documento abierto, seleccione **Archivo > Imprimir**.
- 2 Seleccione la impresora y, a continuación, en el menú desplegable que sigue al menú Orientación, seleccione **Imprimir y poner en espera**.
- 3 Seleccione **Impresión confidencial** y, a continuación, introduzca un PIN de cuatro dígitos.
- 4 Haga clic en **Imprimir**.
- 5 En la página de inicio de la impresora, libere el trabajo de impresión. Toque **Trabajos en espera** > seleccione el nombre del equipo > **Confidencial** > seleccione el trabajo de impresión > introduzca el PIN > **Imprimir**.

## Impresión de una lista de muestra de fuentes

- 1 En la pantalla de inicio, toque **Valores > Informes > Imprimir > Imprimir fuentes**.
- 2 Toque **Fuentes PCL** o **Fuentes PS**.

## Colocación de hojas de separación entre copias

- 1 Desde la pantalla de inicio, toque **Valores > Imprimir > Presentación > Hojas de separación > Entre copias**.
- 2 Imprima el documento.

## Cancelación de un trabajo de impresión

- 1 En la pantalla de inicio, toque .
- 2 Seleccione el trabajo que desea cancelar.

**Nota:** También puede cancelar un trabajo tocando **Cola de trabajos**.

## Ajuste de intensidad del tóner

- 1 En la pantalla de inicio, toque **Valores > Imprimir > Calidad > Resolución impresión**.
- 2 Ajuste el valor.

# Uso de los menús de la impresora

## Mapa de menús

Dispositivo	<ul style="list-style-type: none"> <li>• <a href="#">Preferencias</a></li> <li>• <a href="#">Modo Eco</a></li> <li>• <a href="#">Panel del operador remoto</a></li> <li>• <a href="#">Notificaciones</a></li> <li>• <a href="#">Gestión de la alimentación</a></li> </ul>	<ul style="list-style-type: none"> <li>• <a href="#">Restaurar los valores predeterminados</a></li> <li>• <a href="#">Mantenimiento</a></li> <li>• <a href="#">Iconos de la pantalla de inicio visibles</a></li> <li>• <a href="#">Actualizar firmware</a></li> <li>• <a href="#">Acerca de esta impresora</a></li> </ul>
Impresión	<ul style="list-style-type: none"> <li>• <a href="#">Presentación</a></li> <li>• <a href="#">Configuración</a></li> <li>• <a href="#">Calidad</a></li> <li>• <a href="#">Seguimiento trab.</a></li> </ul>	<ul style="list-style-type: none"> <li>• <a href="#">PDF</a></li> <li>• <a href="#">PostScript</a></li> <li>• <a href="#">PCL</a></li> <li>• <a href="#">Imagen</a></li> </ul>
Papel	<ul style="list-style-type: none"> <li>• <a href="#">Configuración de bandeja</a></li> </ul>	<ul style="list-style-type: none"> <li>• <a href="#">Configuración de soporte</a></li> </ul>
Unidad USB	<a href="#">Imprimir desde unidad flash</a>	
Red/puertos	<ul style="list-style-type: none"> <li>• <a href="#">Descripción general de la red</a></li> <li>• <a href="#">Inalámbrico</a></li> <li>• <a href="#">Wi-Fi Direct</a></li> <li>• <a href="#">AirPrint<sup>1</sup></a></li> <li>• <a href="#">Gestión de servicios móviles</a></li> <li>• <a href="#">Ethernet</a></li> <li>• <a href="#">TCP/IP</a></li> </ul>	<ul style="list-style-type: none"> <li>• <a href="#">SNMP</a></li> <li>• <a href="#">IPSec</a></li> <li>• <a href="#">802.1x</a></li> <li>• <a href="#">Configuración LPD</a></li> <li>• <a href="#">Configuración HTTP/FTP</a></li> <li>• <a href="#">USB</a></li> <li>• <a href="#">Restringir acceso a la red externa</a></li> </ul>
Seguridad	<ul style="list-style-type: none"> <li>• <a href="#">Registro de auditoría de seguridad</a></li> <li>• <a href="#">Restricciones de inicio de sesión</a></li> <li>• <a href="#">Configuración de impresión confidencial</a></li> </ul>	<ul style="list-style-type: none"> <li>• <a href="#">Borrar archivos de datos temporales</a></li> <li>• <a href="#">Soluciones - Configuración LDAP</a></li> <li>• <a href="#">Varios</a></li> </ul>
Informes	<ul style="list-style-type: none"> <li>• <a href="#">página de valores del menú</a></li> <li>• <a href="#">Dispositivo</a></li> </ul>	<ul style="list-style-type: none"> <li>• <a href="#">Impresión</a></li> <li>• <a href="#">Red</a></li> </ul>
<a href="#">Solución de problemas</a>	Páginas de prueba de la calidad de impresión	
<a href="#">Forms Merge<sup>2</sup></a>	<a href="#">Forms Merge</a>	
<sup>1</sup> Solo aparece en Embedded Web Server.		
<sup>2</sup> Solo aparece cuando hay instalada una unidad de almacenamiento inteligente.		

# Dispositivo

## Preferencias

Elemento de menú	Descripción
<b>Idioma de la pantalla</b> [Lista de idiomas]	Establezca el idioma del texto que aparece en la pantalla.
<b>País/región</b> [Lista de países o regiones]	Identifique el país o la región en que está configurado el funcionamiento de la impresora.
<b>Ejecutar configuración inicial</b> Desactivado* Activado	Ejecute el asistente de configuración.
<b>Teclado</b> Tipo de teclado [Lista de idiomas]	Seleccione un idioma como tipo de teclado. <b>Nota:</b> Es posible que no aparezcan todos los valores de Tipo de teclado o que requieran un hardware especial para su visualización.
<b>Información mostrada</b> Texto para mostrar 1 (Dirección IP*) Texto para mostrar 2 (Fecha/Hora*) Texto personalizado 1 Texto personalizado 2	Especifique la información que se mostrará en la pantalla de inicio.
<b>Fecha y hora</b> Configurar Fecha y hora actuales Definir manualmente fecha y hora Formato de fecha (MM-DD-AAAA*) Formato de hora (12 horas A.M./P.M.*) Zona horaria Desviación UTC (GMT) Inicio DST Fin DST Desviación DST Protocolo de tiempo de red Activar NTP (Activar*) Servidor NTP Activar autenticación (Ninguna*) ID de clave Contraseña	Configurar la fecha y la hora de la impresora y el protocolo de tiempo de red. <b>Notas:</b> <ul style="list-style-type: none"> <li>MM-DD-AAAA es la configuración de fábrica para Estados Unidos. DD-MM-AAAA es el valor internacional predeterminado de fábrica.</li> <li>Desviación UTC (GMT), Inicio DST, Fin DST y Desviación DST solo aparecen cuando Zona horaria se define en (UCT+usuario) personalizado.</li> <li>ID de clave y Contraseña solo aparecen si la opción Activar autenticación está configurada en clave MD5.</li> </ul>
<b>Tamaños de papel</b> Estados Unidos* Métrico	Especifique la unidad de medida para los tamaños de papel. <b>Nota:</b> El país o región que ha seleccionado en el asistente de configuración inicial determina el valor inicial del tamaño de papel.
<b>Brillo de la pantalla</b> 20-100% (100*)	Ajuste el brillo de la pantalla.
<b>Nota:</b> Un asterisco (*) al lado de un valor indica el valor predeterminado de fábrica.	

Elemento de menú	Descripción
<b>Acceso a unidad flash</b> Desactivado Activado*	Permita el acceso a la unidad flash.
<b>Sonidos del dispositivo</b> Silenciar todos los sonidos (Desactivado*) Botón Respuesta (Activar*) Volumen (5*) Control de alarma (Simple*) Alarma de cartucho (Simple*)	Configurar los valores de sonido de la impresora.
<b>Tiempo de espera de pantalla</b> 5-300 (60*)	Defina el tiempo de inactividad en segundos antes de que la pantalla muestre la pantalla de inicio o antes de que la impresora cierre sesión en una cuenta de usuario automáticamente.
<b>Nota:</b> Un asterisco (*) al lado de un valor indica el valor predeterminado de fábrica.	

## Modo Eco

Elemento de menú	Descripción
<b>Imprimir</b> Caras 1 cara* 2 caras	Especifica si la impresión se realiza en una o en las dos caras del papel.
<b>Imprimir</b> Páginas por cara Desactivar* 2 páginas por cara 3 páginas por cara 4 páginas por cara 6 páginas por cara 9 páginas por cara 12 páginas por cara 16 páginas por cara	Imprimir imágenes de varias páginas en una de las caras del papel.
<b>Imprimir</b> Intensidad del tóner 1-10 (8*)	Determinar la claridad u oscuridad de las imágenes de texto.
<b>Nota:</b> Un asterisco (*) al lado de un valor indica el valor predeterminado de fábrica.	

## Panel del operador remoto

Elemento de menú	Descripción
<b>Conexión VNC externa</b> No permitir* Permitir	Conectar un cliente Virtual Network Computing (VNC) externo al panel de control a distancia.
<b>Nota:</b> Un asterisco (*) al lado de un valor indica el valor predeterminado de fábrica.	

Elemento de menú	Descripción
<b>Tipo de autenticación</b> Ninguna* Autenticación estándar	Establecer el tipo de autenticación para acceder al servidor del cliente VNC.
<b>Contraseña del VNC</b>	Especificar la contraseña para conectarse al servidor del cliente VNC. <b>Nota:</b> Este elemento del menú aparece solo si Tipo de autenticación está definido para Autenticación estándar.
<b>Nota:</b> Un asterisco (*) al lado de un valor indica el valor predeterminado de fábrica.	

## Notificaciones

Elemento de menú	Descripción
<b>Control de alarma</b> Desactivado Simple* Continuo	Definir el número de veces que suena la alarma cuando la impresora requiere la intervención del usuario.
<b>Consumibles</b> Mostrar estimaciones de consumibles Mostrar estimaciones* No mostrar estimaciones	Mostrar el estado estimado de los consumibles.
<b>Consumibles</b> Alarma de cartucho Desactivado Simple* Continuo	Defina el número de veces que suena la alarma cuando el cartucho se está acabando.
<b>Consumibles</b> Notificaciones de consumibles personalizados	Permite configurar los ajustes de notificación para cuando la impresora requiera la intervención del usuario. <b>Nota:</b> Este elemento del menú solo aparece en Embedded Web Server.
<b>Configuración de las alertas de correo electrónico</b> Configuración de correo electrónico Gateway SMTP primario	Escriba la dirección IP o el nombre de host del servidor SMTP principal para enviar mensajes de correo electrónico.
<b>Configuración de las alertas de correo electrónico</b> Configuración de correo electrónico Puerto de la puerta de enlace SMTP principal (25*)	Introduzca el número de puerto del servidor SMTP principal.
<b>Configuración de las alertas de correo electrónico</b> Configuración de correo electrónico Puerta de enlace SMTP secundaria	Escriba la dirección IP o el nombre de host del servidor SMTP secundario o de copia de seguridad.
<b>Configuración de las alertas de correo electrónico</b> Configuración de correo electrónico Puerto de la puerta de enlace SMTP secundaria (25*)	Introduzca el número de puerto del servidor SMTP secundario o de copia de seguridad.
<b>Nota:</b> Un asterisco (*) al lado de un valor indica el valor predeterminado de fábrica.	

Elemento de menú	Descripción
<b>Configuración de las alertas de correo electrónico</b> Configuración de correo electrónico Tiempo de espera SMTP (30*)	Especificar el tiempo que debe transcurrir antes de que la impresora se apague si el servidor SMTP no responde.
<b>Configuración de las alertas de correo electrónico</b> Configuración de correo electrónico Dirección de respuesta	Especifique una dirección de respuesta en el correo electrónico.
<b>Configuración de las alertas de correo electrónico</b> Configuración de correo electrónico Utilizar siempre la dirección de respuesta predeterminada de SMTP (Desactivado*)	Utilizar la dirección de respuesta predeterminada de SMTP.
<b>Configuración de las alertas de correo electrónico</b> Configuración de correo electrónico Utilizar SSL/TLS (Desactivado*)	Enviar un correo electrónico con un enlace cifrado.
<b>Configuración de las alertas de correo electrónico</b> Configuración de correo electrónico Solicitar certificado de confianza (Activado*)	Solicite un certificado de confianza cuando se accede al servidor SMTP.
<b>Configuración de las alertas de correo electrónico</b> Configuración de correo electrónico Autenticación servidor SMTP (No se necesita autenticación*)	Establezca el tipo de autenticación para el servidor SMTP.
<b>Configuración de las alertas de correo electrónico</b> Configuración de correo electrónico Correo electrónico iniciado por dispositivo (Ninguno*)	Especificar si las credenciales son necesarias para los correos electrónicos iniciados por el dispositivo.
<b>Configuración de las alertas de correo electrónico</b> Configuración de correo electrónico Usar credenciales de dispositivo de Active Directory (Desactivado*)	Activar las credenciales del usuario y las designaciones de grupo para conectarse al servidor SMTP.
<b>Configuración de las alertas de correo electrónico</b> Configuración de correo electrónico ID de usuario de dispositivo	Especificar el ID de usuario para conectarse al servidor SMTP.
<b>Configuración de las alertas de correo electrónico</b> Configuración de correo electrónico Contraseña de dispositivo	Especificar la contraseña para conectarse al servidor SMTP.
<b>Configuración de las alertas de correo electrónico</b> Configuración de correo electrónico Dominio Kerberos 5	Especificar el dominio para el protocolo de autenticación Kerberos 5.
<b>Configuración de las alertas de correo electrónico</b> Configuración de correo electrónico Dominio NTLM	Especifique el nombre de dominio para el protocolo de seguridad NTLM.
<b>Configuración de las alertas de correo electrónico</b> Configuración de correo electrónico Desactivar error "Servidor SMTP no configurado" (Desactivado*)	Desactivar la aparición en pantalla de mensajes de error de configuración de SMTP.
<b>Nota:</b> Un asterisco (*) al lado de un valor indica el valor predeterminado de fábrica.	

Elemento de menú	Descripción
<b>Prevención de errores</b> Ayuda en atasco Desactivado Activado*	Establecer la impresora para que compruebe atascos de papel automáticamente.
<b>Prevención de errores</b> Continuar automáticamente Desactivado Activado* (5 segundos) Tiempo de continuación automática (5*)	Dejar que la impresora siga procesando o imprimiendo un trabajo automáticamente después de borrar determinadas condiciones de asistencia.
<b>Prevención de errores</b> Inicio automático Inicio automático Reiniciar cuando esté inactiva Reiniciar siempre* No reiniciar nunca	Configurar la impresora para que se reinicie cuando se encuentre un error.
<b>Prevención de errores</b> Inicio automático Máximo de inicios automáticos (2*)	Definir el número de reinicios automáticos que puede realizar la impresora.
<b>Prevención de errores</b> Inicio automático Ventana de reinicio automático (720*)	Definir el número de segundos antes de que la impresora lleve a cabo un reinicio automático.
<b>Prevención de errores</b> Inicio automático Contador de reinicio automático	Mostrar información de solo lectura sobre el contador de reinicio.
<b>Prevención de errores</b> Inicio automático Restablecer contador de reinicios automáticos Cancelar Continuar	Restablecer contador de reinicios automáticos.
<b>Prevención de errores</b> Mostrar error de papel corto Activado Borrado automático*	Configurar la impresora para que aparezca un mensaje cuando se produzca un error de papel corto. <b>Nota:</b> Papel corto hace referencia al tamaño del papel cargado.
<b>Prevención de errores</b> Protección de página Desactivado* Activado	Configurar la impresora para que procese toda la página en la memoria antes de imprimirla.
<b>Recuperación de contenido de atasco</b> Recuperación de atasco Desactivado Activado Automático*	Configurar la impresora para que vuelva a imprimir las páginas atascadas.
<b>Nota:</b> Un asterisco (*) al lado de un valor indica el valor predeterminado de fábrica.	



## Gestión de la alimentación

Elemento de menú	Descripción
<b>Perfil del modo de suspensión</b> Impresión desde el modo suspensión Permanecer activa tras la impresión Entrar en modo suspensión tras la impresión*	Configure la impresora para permanecer activa o pase al modo de suspensión después de la impresión.
<b>Perfil del modo de suspensión</b> Toque para que se reactive desde el modo de suspensión profunda Desactivado Activado*	Active la impresora desde el modo de suspensión profunda tocando la pantalla de la impresora.
<b>Tiempos de espera</b> Modo suspensión 1–114 minutos (15*)	Defina el periodo de tiempo que espera la impresora antes de pasar al modo de suspensión.
<b>Tiempos de espera</b> Tiempo de espera de hibernación Desactivado 1 hora 2 horas 3 horas 6 horas 1 día 2 días 3 días* 1 semana 2 semanas 1 mes	Establezca el tiempo que debe transcurrir hasta que la impresora se apague.
<b>Tiempos de espera</b> Tiempo de espera para hibernación en conexión Hibernar No hibernar*	Establezca el Tiempo de espera de hibernación para apagar la impresora mientras exista una conexión Ethernet activa.
<b>Programar modos de energía</b> Programados Añadir nueva programación	Programar el momento en que la impresora entra en modo en suspensión o hibernación.
<b>Nota:</b> Un asterisco (*) al lado de un valor indica el valor predeterminado de fábrica.	

## Restaurar los valores predeterminados de fábrica

Elemento de menú	Descripción
<b>Restaurar valores</b> Restaurar todos los valores Restaurar valores de impresora Restaurar valores de red Restaurar valores de las aplicaciones	Utilice los valores predeterminados de fábrica de la impresora. <b>Nota:</b> Restaurar valores de las aplicaciones solo se muestra en determinados modelos de impresora.

## Mantenimiento

### Menú de configuración

Elemento de menú	Descripción
<b>Configuración de USB</b> USB PnP 1* 2	Cambiar el modo de controlador USB de la impresora para mejorar su compatibilidad con un equipo personal.
<b>Configuración de USB</b> Velocidad USB Lleno Automático*	Configurar el puerto USB para que vaya a velocidad completa y desactivar sus funciones de alta velocidad.
<b>Configuración de bandeja</b> Enlace de Bandejas Automático* Desactivado	Configurar la impresora para vincular las bandejas que tienen el mismo tipo de papel y los mismos valores de tamaño del papel.
<b>Configuración de bandeja</b> Mostrar mensaje de inserción de bandeja Desactivado Solo para tamaños desconocidos* Siempre	Muestra un mensaje que permite al usuario cambiar los valores de tamaño y tipo de papel después de insertar la bandeja.
<b>Configuración de bandeja</b> Carga de A5 Borde corto* Borde largo	Determinar la orientación de carga predeterminada para el tamaño de papel A5 en todos los orígenes de papel.
<b>Configuración de bandeja</b> Solicitudes de papel Automático* Alimentador multiuso Papel manual	Establecer el origen del papel que el usuario rellenará cuando aparezca un aviso para cargar el papel. <b>Nota:</b> Para que aparezca la opción Alimentador multiuso, en el menú Papel, establezca Configurar multiuso en Cassette.
<b>Configuración de bandeja</b> Solicitudes de sobres Automático* Alimentador multiuso Sobre manual	Establecer el origen del papel que el usuario rellenará cuando aparezca un aviso para cargar el sobre. <b>Nota:</b> Para que aparezca la opción Alimentador multiuso, en el menú Papel, establezca Configurar multiuso en Cassette.
<b>Configuración de bandeja</b> Acción para solicitudes Preguntar al usuario* Continuar Usar actual	Configurar la impresora para resolver avisos de cambio de papel o sobre.
<b>Nota:</b> Un asterisco (*) al lado de un valor indica el valor predeterminado de fábrica.	

Elemento de menú	Descripción
<b>Configuración de bandeja</b> Varios tamaños universales Desactivado* Activado	Establece la bandeja para que admita varios tamaños universales.
<b>Informes</b> página de valores del menú Registro de eventos Resumen de registro de eventos	Imprimir informes sobre valores del menú de la impresora, el estado y los registros de eventos.
<b>Uso y contadores de consumibles</b> Borrar historial de uso de consumibles	Restablecer el historial de uso de consumibles al nivel predeterminado de fábrica.
<b>Uso y contadores de consumibles</b> Restablecer contador de mantenimiento	Restablecer el contador tras instalar un kit de mantenimiento nuevo.
<b>Emulaciones de impresión</b> Emulación PPDS Desactivado* Activado	Configurar la impresora para que reconozca y utilice la corriente de datos PPDS.
<b>Emulaciones de impresión</b> Emulación PS Desactivado Activado*	Configurar la impresora para que reconozca y utilice la corriente de datos PS.
<b>Emulaciones de impresión</b> Activar Formsmerge Desactivado* Activado	Activar Forms Merge para almacenar los formularios en la unidad de almacenamiento inteligente (ISD). <b>Nota:</b> Debe haber instalada una ISD.
<b>Emulaciones de impresión</b> Activar Prescribe Desactivado* Activado	Activar Prescribe. <b>Nota:</b> La licencia de Prescribe debe estar instalada.
<b>Emulaciones de impresión</b> Seguridad del emulador Tiempo de espera de página (60 minutos*) Restablecer emulador después del trabajo (Desactivado*) Desactivar acceso a mensajes de la impresora (Activado*)	Configurar los valores de seguridad de la impresora durante el modo de emulación.
<b>Configuración de impresión</b> Nitidez de fuente 0-150 (24*)	Configurar un valor de tamaño de punto de texto por debajo del cual se utilizan las pantallas de alta frecuencia al imprimir datos de fuentes. Por ejemplo, si el valor es 24, todas las fuentes con un tamaño de 24 puntos o menos utilizan las pantallas de alta frecuencia.
<b>Configuración de impresión</b> Densidad de impresión Desactivado 1-5 (3*)	Ajustar la densidad de tóner al imprimir documentos.

**Nota:** Un asterisco (\*) al lado de un valor indica el valor predeterminado de fábrica.

Elemento de menú	Descripción
<b>Funcionamiento del dispositivo</b> Modo Silencioso Desactivado* Activado	Establecer la impresora para que funcione en Modo Silencioso. <b>Nota:</b> Activar esta configuración ralentiza el rendimiento general de la impresora.
<b>Funcionamiento del dispositivo</b> Modo seguro Desactivado* Activado	Configurar la impresora para que pueda funcionar en un modo especial en el que intente seguir ofreciendo tantas funciones como sea posible, a pesar de los problemas conocidos. Por ejemplo, cuando se encuentra Activado y el motor de doble cara no está en funcionamiento, la impresora realiza la impresión a una cara de los documentos, aunque el trabajo sea de impresión a doble cara.
<b>Funcionamiento del dispositivo</b> Borrar estado personalizado	Borrar las cadenas definidas por el usuario para los mensajes personalizados con valor Predeterminado o Alternativo.
<b>Funcionamiento del dispositivo</b> Borrar todos los mensajes de instalación remota	Borrar los mensajes que se han instalado de forma remota.
<b>Funcionamiento del dispositivo</b> Mostrar automáticamente pantallas de error Desactivado Activado*	Mostrar los mensajes de error existentes en la pantalla después de que la impresora permanezca inactiva en la pantalla de inicio durante un tiempo determinado.

**Nota:** Un asterisco (\*) al lado de un valor indica el valor predeterminado de fábrica.

### Borrar fuera de servicio

Elemento de menú	Descripción
<b>Borrar fuera de servicio</b> Última limpieza de la memoria Último borrado de la ISD	Muestra información de solo lectura sobre cuándo se borró por última vez la memoria de la impresora o la unidad de almacenamiento. <b>Nota:</b> Último borrado de la ISD solo aparece cuando hay instalada una unidad de almacenamiento inteligente.
<b>Borrar fuera de servicio</b> Limpiar toda la información de la memoria no volátil Borrar todos los valores de red y de la impresora Borrar todas las aplicaciones y valores de las aplicaciones Borrar todos los métodos abreviados y sus valores Borrar unidad de almacenamiento inteligente	Borra toda la información en memoria no volátil y la información en la unidad de almacenamiento. <b>Nota:</b> Borrar unidad de almacenamiento inteligente solo aparece cuando hay instalada una ISD.

### Iconos de la pantalla de inicio visibles

Menú	Descripción
Estado/Consumibles Cola de trabajos Cambiar idioma Marcadores Trabajos en espera	Especificar qué iconos aparecen en la pantalla de inicio.

## Actualizar firmware

Elemento de menú	Descripción
<b>Versión actual</b>	Mostrar la versión actual de firmware instalada en la impresora.
<b>Buscar actualizaciones ahora</b>	Comprobar si hay actualizaciones de firmware disponibles.
<b>Buscar automáticamente actualizaciones</b>	Establecer la impresora para que compruebe las actualizaciones de firmware automáticamente.

## Acerca de esta impresora

Elemento de menú	Descripción
<b>Etiqueta de activo</b>	Especificar la identidad de la impresora. La longitud máxima es de 32 caracteres.
<b>Ubicación de la impresora</b>	Especifique la ubicación de la impresora. La longitud máxima es de 63 caracteres.
<b>Póngase en contacto con</b>	Especificar la información de contacto de la impresora. La longitud máxima es de 63 caracteres.
<b>Versión del firmware</b>	Mostrar la versión de firmware instalada en la impresora.
<b>Motor</b>	Mostrar el número de motor de la impresora.
<b>Número de serie</b>	Mostrar el número de serie de la impresora.
<b>Exportar archivo de configuración a USB</b>	Exportar el archivo de configuración a una unidad flash.
<b>Exportar archivos de registro comprimidos a USB</b>	Exportar los archivos de registro comprimidos a una unidad flash.

## Impresión

### Presentación

Elemento de menú	Descripción
<b>Caras</b> 1 cara* 2 caras	Especificar si la impresión se realiza en una o en ambas caras de la página.
<b>Estilo de volteo de página</b> Borde largo* Borde corto	Determinar qué cara del papel se une al realizar la impresión a doble cara.
<b>Páginas en blanco</b> Imprimir No imprimir*	Imprimir páginas en blanco incluidas en un trabajo de impresión.
<b>Clasificar</b> Desactivado (1,1,1,2,2,2) Activado (1,2,1,2,1,2)*	Mantener las páginas de un trabajo de impresión apiladas en orden, especialmente al realizar varias copias del trabajo.
<b>Nota:</b> Un asterisco (*) al lado de un valor indica el valor predeterminado de fábrica.	

Elemento de menú	Descripción
<b>Hojas de separación</b> Ninguna* Entre copias Entre trabajos Entre páginas	Insertar hojas de separación en blanco al imprimir.
<b>Origen hoja separación</b> Bandeja [x] (1*) Alimentador multiuso	Especificar el origen del papel para la hoja de separación.
<b>Páginas por cara</b> Desactivado* 2 páginas por cara 3 páginas por cara 4 páginas por cara 6 páginas por cara 9 páginas por cara 12 páginas por cara 16 páginas por cara	Imprimir imágenes de varias páginas en una de las caras del papel.
<b>Solicitud de Páginas por cara</b> Horizontal* Horizontal inverso Vertical Vertical inverso	Especificar la posición de las imágenes de varias páginas cuando se utiliza el menú Páginas por cara.
<b>Páginas por cara y orientación</b> Automático* Horizontal Vertical	Especificar la orientación de las imágenes de varias páginas cuando se utiliza el menú Páginas por cara.
<b>Borde de Páginas por cara</b> Ninguna* Fijo	Imprimir un borde entorno a cada imagen de página cuando se utiliza el menú Páginas por cara.
<b>Copias</b> 1-9999 (1*)	Especificar el número de copias para cada trabajo de impresión.
<b>Área de impresión</b> Normal* Página completa	Establecer el área de impresión en una hoja de papel.
<b>Nota:</b> Un asterisco (*) al lado de un valor indica el valor predeterminado de fábrica.	

## Configuración

Elemento de menú	Descripción
<b>Idioma de impresora</b> Emulación PCL Emulación PS*	Definir el idioma de la impresora.  <b>Nota:</b> La definición de un lenguaje de impresora como predeterminado no evita que un programa de software envíe trabajos de impresión que utilicen otro lenguaje de impresora.
<b>Nota:</b> Un asterisco (*) al lado de un valor indica el valor predeterminado de fábrica.	

Elemento de menú	Descripción
<b>Trabajo en espera</b> Desactivada* Activado	Mantiene en espera los trabajos de impresión que requieren suministros, de forma que se impriman los que no los necesitan. <b>Nota:</b> Este elemento de menú solo aparece cuando hay instalada una unidad de almacenamiento inteligente (ISD).
<b>Tiempo de espera de retención de trabajo</b> 0–255 (30*)	Define el tiempo en segundos que la impresora espera a que intervenga un usuario antes de retener los trabajos que precisen recursos no disponibles. <b>Nota:</b> Este elemento de menú solo está disponible si hay instalada una ISD.
<b>Destino de carga</b> RAM* Disco	Especifica dónde se guardan todos los recursos permanentes que se han descargado en la impresora. <b>Nota:</b> Este elemento de menú solo está disponible si hay instalada una ISD.
<b>Guardar recursos</b> Desactivada* Activado	Determina qué hace la impresora con los recursos descargados cuando recibe un trabajo que requiere más memoria de la disponible. <b>Notas:</b> <ul style="list-style-type: none"> <li>• Cuando se encuentra desactivado, la impresora mantiene los recursos descargados solo hasta que se necesite memoria. Los recursos relacionados con el idioma de impresora inactivo se eliminan.</li> <li>• Cuando se encuentra activado, la impresora conserva todos los recursos descargados para todos los cambios de idioma. Si fuera necesario, la impresora muestra un mensaje de memoria llena en lugar de eliminar recursos de forma permanente.</li> </ul>
<b>Orden de imprimir todo</b> Alfabéticamente* Desde el más reciente Desde el más antiguo	Permite especificar el orden al imprimir todos los trabajos confidenciales y retenidos. <b>Nota:</b> Este elemento de menú solo está disponible si hay instalada una ISD.
<b>Nota:</b> Un asterisco (*) al lado de un valor indica el valor predeterminado de fábrica.	

## Calidad

Elemento de menú	Descripción
<b>Resolución impresión</b> 600 ppp Calidad de imagen 1200 2400 IQ 1200 ppp 300 ppp	Establece la resolución para la salida impresa.
<b>Realce de píxeles</b> Desactivado* Fuentes* Horizontal Vertical Ambas direcciones	Permite imprimir más píxeles en grupos para mayor claridad, para mejorar la impresión horizontal o vertical de las imágenes o para mejorar las fuentes.
<b>Intensidad del tóner</b> 1 a 10 (8*)	Determinar la claridad u oscuridad de las imágenes de texto.
<b>Nota:</b> Un asterisco (*) al lado de un valor indica el valor predeterminado de fábrica.	

Elemento de menú	Descripción
<b>Media tinta</b> Normal* Detalle	Mejora la salida impresa para obtener líneas más suaves con bordes más nítidos.
<b>Brillo</b> De -6 a 6 (0*)	Ajuste la impresión aclarándola u oscureciéndola.
<b>Contraste</b> De 0 a 5 (0*)	Ajuste el contraste de los objetos impresos.
<b>Corrección de gris</b> Desactivado Automático*	Activar el algoritmo de corrección de grises de la impresora en las imágenes impresas con un nivel medio de gris.

**Nota:** Un asterisco (\*) al lado de un valor indica el valor predeterminado de fábrica.

## Seguimiento trab.

Elemento de menú	Descripción
<b>Seguimiento trab.</b> Desactivada* Activado	Configurar la impresora para que cree un registro de los trabajos de impresión que recibe. <b>Nota:</b> Este elemento de menú solo aparece cuando hay instalada una unidad de almacenamiento inteligente (ISD).
<b>Frecuencia de registro de recuento</b> Diariamente Semanalmente Mensualmente*	Especificar la frecuencia con la que la impresora crea un archivo de registro.
<b>Acción de registro al final de frecuencia</b> Ninguna* Enviar por correo electrónico registro actual Enviar por correo electrónico y eliminar registro actual Enviar registro actual Enviar y eliminar registro actual	Especificar el modo en el que responde la impresora cuando se supera el umbral de frecuencia. <b>Nota:</b> El valor definido en la Frecuencia de registro de recuento determina cuándo se activa la acción.
<b>Registro cerca máximo</b> Desactivado Activado (5)*	Especificar el tamaño máximo del archivo de registro antes de que la impresora ejecute Acción de registro casi completa. <b>Nota:</b> Este elemento de menú solo está disponible si hay instalada una ISD.

**Nota:** Un asterisco (\*) al lado de un valor indica el valor predeterminado de fábrica.



Elemento de menú	Descripción
<p><b>Acción de registro a casi completa</b></p> <p>Ninguna*</p> <p>Enviar por correo electrónico registro actual</p> <p>Enviar por correo electrónico y eliminar registro actual</p> <p>Enviar por correo electrónico y eliminar registro más antiguo</p> <p>Enviar registro actual</p> <p>Enviar y eliminar registro actual</p> <p>Enviar y eliminar registro más antiguo</p> <p>Eliminar registro actual</p> <p>Eliminar registro más antiguo</p> <p>Eliminar todos excepto el actual</p> <p>Eliminar todos los registros</p>	<p>Especificar el modo en el que responde la impresora cuando la ISD está casi llena.</p> <p><b>Nota:</b> El valor definido en el Registro cerca del máximo determina cuándo se activa la acción.</p>
<p><b>Acción de registro completa</b></p> <p>Ninguna*</p> <p>Enviar por correo electrónico y eliminar registro actual</p> <p>Enviar por correo electrónico y eliminar registro más antiguo</p> <p>Enviar y eliminar registro actual</p> <p>Enviar y eliminar registro más antiguo</p> <p>Eliminar registro actual</p> <p>Eliminar registro más antiguo</p> <p>Eliminar todos excepto el actual</p> <p>Eliminar todos los registros</p>	<p>Especificar el modo en el que responde la impresora cuando el espacio utilizado de la ISD alcanza el límite máximo (100 MB).</p>
<p><b>URL registrada</b></p>	<p>Especificar el lugar al que la impresora envía los registros de recuentos de trabajos.</p>
<p><b>Dirección de correo electrónico para enviar registros</b></p>	<p>Especificar la dirección de correo electrónico a la que la impresora envía los registros de recuentos de trabajos.</p>
<p><b>Prefijo de archivo de registro</b></p>	<p>Especificar el prefijo para el nombre de los archivos de registro.</p> <p><b>Nota:</b> El nombre de host actual definido en el menú TCP/IP se utiliza como el prefijo de archivo de registro predeterminado.</p>
<p><b>Nota:</b> Un asterisco (*) al lado de un valor indica el valor predeterminado de fábrica.</p>	

## PDF

Elemento de menú	Descripción
<p><b>Ajustar a la página</b></p> <p>Desactivado*</p> <p>Activado</p>	<p>Ajustar el contenido de la página al tamaño de papel seleccionado.</p>
<p><b>Anotaciones</b></p> <p>Imprimir</p> <p>No imprimir*</p>	<p>Especificar si se van a imprimir anotaciones en el PDF.</p>
<p><b>Nota:</b> Un asterisco (*) al lado de un valor indica el valor predeterminado de fábrica.</p>	

Elemento de menú	Descripción
<b>Imprimir error de PDF</b> Desactivado Activado*	Activar la impresión del error de PDF.
<b>Nota:</b> Un asterisco (*) al lado de un valor indica el valor predeterminado de fábrica.	

## PostScript

Elemento de menú	Descripción
<b>Imprimir error PS</b> Desactivado* Activado	Imprimir una página que describe el error de PostScript®. <b>Nota:</b> Cuando se produce un error, se detiene el procesamiento de los trabajos, la impresora imprime un mensaje de error y el resto del trabajo de impresión se expulsa.
<b>Ancho de línea mínimo</b> 1-30 (2*)	Establecer el ancho de trazo mínimo. <b>Nota:</b> Los trabajos impresos en 1200 ppp utilizan el valor directamente.
<b>Bloquear Modo de inicio PS</b> Desactivado Activado*	Desactivar el archivo SysStart. <b>Nota:</b> La activación del archivo SysStart expone la impresora o la red a un riesgo de seguridad.
<b>Prioridad Fuente.</b> Residente* Flash/Disco	Establecer el orden de búsqueda de fuentes. <b>Notas:</b> <ul style="list-style-type: none"> <li>• Residentes configura la impresora para que busque en la memoria la fuente solicitada antes de buscar en la unidad de almacenamiento inteligente (ISD).</li> <li>• Flash/Disco configura la impresora para que busque en la ISD la fuente solicitada antes de buscar en la memoria de la impresora.</li> <li>• Este elemento de menú solo está disponible si hay instalada una ISD.</li> </ul>
<b>Tiempo de espera</b> Desactivado Activado* (40 segundos)	Configurar la impresora para que espere a recibir más datos antes de cancelar un trabajo de impresión.
<b>Nota:</b> Un asterisco (*) al lado de un valor indica el valor predeterminado de fábrica.	

## PCL

Elemento de menú	Descripción
<b>Origen de fuente</b> Residente* Disco Descargar Flash Tarjeta de fuentes Todos	Seleccione la fuente que contenga la selección de fuente predeterminada. <b>Notas:</b> <ul style="list-style-type: none"> <li>• Disco y Flash solo aparecen cuando hay instalada una unidad de almacenamiento inteligente (ISD) que contiene fuentes.</li> <li>• Descarga solo aparece si existen fuentes descargadas en la memoria de la impresora.</li> <li>• Tarjeta de fuentes aparece solo cuando se instala una ISD.</li> </ul>
<b>Fuente</b> [Lista de fuentes disponibles] (Courier*)	Seleccione una fuente en el origen de fuente especificado.
<b>Nota:</b> Un asterisco (*) al lado de un valor indica el valor predeterminado de fábrica.	

Elemento de menú	Descripción
<b>Juego de símbolos</b> [Lista de juegos de símbolos disponibles] (10U PC-8*)	Especificar el juego de símbolos de cada nombre de fuente. <b>Nota:</b> Un juego de símbolos es un conjunto de caracteres alfabéticos y numéricos, signos de puntuación y símbolos especiales. Los juegos de símbolos admiten distintos idiomas o programas concretos, como los símbolos matemáticos para texto científico.
<b>Distancia</b> 0,08-100,00 (10,00*)	Especificar el paso para las fuentes fijas o de monoespaciado. <b>Nota:</b> Distancia es el número de caracteres de espacio fijo por pulgada horizontal.
<b>Orientación</b> Vertical* Horizontal Vertical inverso Horizontal inverso	Especificar la orientación del texto y los gráficos en la página.
<b>Líneas por página</b> 1–255	Especificar el número de líneas de texto por cada página que se imprima a través del flujo de datos PCL®. <b>Notas:</b> <ul style="list-style-type: none"> <li>• Este elemento de menú activa el escape vertical que provoca que el número seleccionado de líneas solicitadas se imprima entre los márgenes predeterminados de la página.</li> <li>• 60 es el valor predeterminado de fábrica para Estados Unidos. 64 es el valor predeterminado de fábrica internacional.</li> </ul>
<b>Ancho de línea mínimo PCL5</b> 1-30 (2*)	Establecer el ancho de trazo mínimo inicial.
<b>Ancho de línea mínimo PCLXL</b> 1-30 (2*)	
<b>Ancho A4</b> 198 mm* 203 mm	Establecer la anchura de la página lógica para el papel de tamaño A4. <b>Nota:</b> La página lógica es el espacio en la página física donde se imprimen datos.
<b>CR auto tras LF</b> Activado Desactivado*	Configurar la impresora para que introduzca un retorno de carro después de un comando de control de avance de línea. <b>Nota:</b> El retorno de carro es un mecanismo que controla la impresora para cambiar la posición del cursor a la primera posición en la misma línea.
<b>LF auto tras CR</b> Activado Desactivado*	Configurar la impresora para que introduzca un avance de línea después de un comando de control de retorno de carro.
<b>Renumerar bandeja</b> Asignar alim multiuso Asignar bandeja [x] Asignar papel manual Asignar sobre manual	Configurar la impresora para que funcione con otro controlador de impresión u otra aplicación personalizada que utilice un conjunto distinto de asignaciones de orígenes para solicitar un origen de papel determinado. Seleccione una de las siguientes opciones: Desactivado*: la impresora utiliza las asignaciones de origen de papel predeterminadas de fábrica. Ninguno: el origen del papel ignora el comando de selección de alimentación del papel. 0–199: seleccione un valor numérico para asignar un valor personalizado a un origen del papel.
<b>Nota:</b> Un asterisco (*) al lado de un valor indica el valor predeterminado de fábrica.	

Elemento de menú	Descripción
<b>Renumerar bandeja</b> Ver predeterminados de fábrica	Mostrar el valor predeterminado de fábrica asignado a cada origen de papel.
<b>Renumerar bandeja</b> Restaurar valores predeterminados	Restaurar los valores de renumeración de la bandeja a los predeterminados de fábrica.
<b>Espera de impresión</b> Desactivado Activado* (90 segundos)	Configurar la impresora para que finalice los trabajos de impresión después de estar inactiva durante un período de tiempo determinado. <b>Nota:</b> Tiempo de espera de impresión solo aparece cuando Tiempo de espera de impresión está activado.
<b>Nota:</b> Un asterisco (*) al lado de un valor indica el valor predeterminado de fábrica.	

## Imagen

Elemento de menú	Descripción
<b>Ajuste automático</b> Activado Desactivado*	Seleccionar el mejor tamaño de papel y ajuste de orientación disponible para una imagen. <b>Nota:</b> Cuando se establece como Activado, este elemento del menú anula los valores de escala y orientación de la imagen.
<b>Invertir</b> Desactivado* Activado	Invertir las imágenes monocromas de dos tonos. <b>Nota:</b> Este elemento del menú no se aplica a formatos de imágenes GIF o JPEG.
<b>Escalado</b> Marcar superior izda Más aproximada* Marcar centro Ajustar altura/ancho Ajustar altura Ajustar ancho	Ajustar la imagen para que quepa en el área de impresión. <b>Nota:</b> Si Ajuste automático está definido en Activado, Escalado se define de forma automática en Más aproximada.
<b>Orientación</b> Vertical* Horizontal Vertical inversa Horizontal inversa	Especificar la orientación del texto y los gráficos en la página.
<b>Nota:</b> Un asterisco (*) al lado de un valor indica el valor predeterminado de fábrica.	

# Papel

## Configuración de bandeja

Elemento de menú	Descripción
<b>Origen predeterminado</b> Bandeja [x] (1*) Alimentador multiuso Papel manual Sobre manual	Establecer el origen del papel para todos los trabajos de impresión.
<b>Tamaño/tipo de papel</b> Bandeja [x] Alimentador multiuso Papel manual Sobre manual	Especificar el tamaño de papel o tipo de papel cargado en cada origen del papel.
<b>Sustituir tamaño</b> Desactivado Carta/A4 Todos en lista*	Configurar la impresora para sustituir un tamaño de papel especificado si el tamaño solicitado no se ha cargado en ningún origen del papel.  <b>Notas:</b> <ul style="list-style-type: none"> <li>• La opción Desactivado hace que se solicite al usuario la carga del tamaño de papel necesario.</li> <li>• Todos en lista permite todas las sustituciones disponibles.</li> </ul>
<b>Configurar multiuso</b> Cassette* Manual Primero	Determinar el comportamiento del alimentador multiuso.  <b>Notas:</b> <ul style="list-style-type: none"> <li>• Cassette configura el alimentador multiuso como el origen de papel automático.</li> <li>• Manual establece que el alimentador multiuso solo se pueda utilizar para los trabajos de impresión de alimentación manual.</li> <li>• Primero configura el alimentador multiuso como el origen principal de papel automático.</li> </ul>
<b>Nota:</b> Un asterisco (*) al lado de un valor indica el valor predeterminado de fábrica.	

## Configuración de soporte

### Configuración universal

Elemento de menú	Descripción
<b>Unidades de medida</b> Pulgadas Milímetros	Especificar la unidad de medida para el papel universal.  <b>Nota:</b> Las pulgadas son el valor predeterminado de fábrica para Estados Unidos. Los milímetros son el valor predeterminado de fábrica internacional.
<b>Anchura vertical</b> 3-14,17 pulgadas (8,50*) 76-360 mm (216*)	Establecer la anchura vertical del papel universal.
<b>Nota:</b> Un asterisco (*) al lado de un valor indica el valor predeterminado de fábrica.	

Elemento de menú	Descripción
<b>Altura vertical</b> 3-14,17 pulgadas (14*) 76-360 mm (356*)	Establecer la altura vertical del papel universal.
<b>Dirección alimentación</b> Borde corto* Borde largo	Configurar la impresora para tomar el papel desde el borde corto o el borde largo.  <b>Nota:</b> El borde largo aparece solo cuando el borde más largo es más corto que la anchura máxima admitida.
<b>Nota:</b> Un asterisco (*) al lado de un valor indica el valor predeterminado de fábrica.	

## Tipos de papel

Elemento de menú	Descripción
Papel normal Tarjeta Reciclado Etiquetas Alta calidad Sobre Sobre rugoso Membrete Preimpreso Papel de color Papel ligero Papel pesado Áspero/Algodón Tipo personalizado [X]	Especificar la textura, el peso y la orientación del papel.

## Unidad USB

### Imprimir desde unidad flash

Elemento de menú	Descripción
<b>Número de copias</b> 1-9999 (1*)	Seleccionar el número de copias.
<b>Origen del papel</b> Bandeja [x] (1*) Alimentador multiuso Papel manual Sobre manual	Especificar el origen del papel para el trabajo de impresión.
<b>Clasificar</b> Desactivado [1,1,1,2,2,2] Activado [1,2,1,2,1,2]*	Mantener las páginas de un trabajo de impresión apiladas en orden, especialmente al realizar varias copias del trabajo.
<b>Nota:</b> Un asterisco (*) al lado de un valor indica el valor predeterminado de fábrica.	

Elemento de menú	Descripción
<b>Caras</b> 1 cara* 2 caras	Especifique si imprimir en una o en ambas caras del papel.
<b>Estilo de volteo de página</b> Borde largo* Borde corto	Determinar qué cara del papel se une al realizar la impresión a doble cara.
<b>Páginas por cara</b> Desactivada* 2 páginas por cara 3 páginas por cara 4 páginas por cara 6 páginas por cara 9 páginas por cara 12 páginas por cara 16 páginas por cara	Imprimir imágenes de varias páginas en una de las caras del papel.
<b>Solicitud de Páginas por cara</b> Horizontal* Horizontal inverso Vertical inversa Vertical	Especificar la posición de las imágenes de varias páginas cuando se utiliza el menú Páginas por cara.
<b>Páginas por cara y orientación</b> Automático* Horizontal Vertical	Especificar la orientación de las imágenes de varias páginas cuando se utiliza el menú Páginas por cara.
<b>Borde de Páginas por cara</b> Ninguna* Fijo	Imprimir un borde entorno a cada imagen de página cuando se utiliza el menú Páginas por cara.
<b>Hojas de separación</b> Desactivada* Entre copias Entre trabajos Entre páginas	Insertar hojas de separación en blanco al imprimir.
<b>Origen hoja separación</b> Bandeja [x] (1*) Alimentador multiuso	Especificar el origen del papel para la hoja de separación.
<b>Páginas en blanco</b> No imprimir* Print	Imprimir páginas en blanco en un trabajo de impresión.
<b>Nota:</b> Un asterisco (*) al lado de un valor indica el valor predeterminado de fábrica.	

## Red/puertos

### Descripción general de la red

Elemento de menú	Descripción
<b>Adaptador activo</b> Automático* Red estándar Inalámbrica	Especifique el tipo de conexión de red. <b>Nota:</b> La opción Inalámbrica solo está disponible para las impresoras conectadas a una red inalámbrica.
<b>Estado de la red</b>	Muestra el estado de conexión de la red de la impresora.
<b>Mostrar estado de la red en la impresora</b> Desactivado Activado*	Muestra el estado de la red en la pantalla.
<b>Velocidad, doble cara</b>	Muestra la velocidad de la tarjeta de red que está activa.
<b>IPv4</b>	Muestra la dirección IPv4.
<b>Todas las direcciones IPv6</b>	Muestra todas las direcciones IPv6.
<b>Restablecer servidor de impresión</b>	Restablecer todas las conexiones de red activas a la impresora. <b>Nota:</b> Este ajuste elimina todos los valores de configuración de red.
<b>Tiempo de espera del trabajo de red</b> Desactivado Activado* (90 segundos)	Definir el período de tiempo que espera la impresora antes de cancelar un trabajo de impresión en red.
<b>Página banner</b> Desactivado* Activado	Imprimir página banner.
<b>Activar conexiones de red</b> Desactivado Activado*	Permitir que la impresora se conecte a una red.
<b>Activar LLDP</b> Desactivado* Activado	Activar Link Layer Discovery Protocol (LLDP) en la impresora.
<b>Nota:</b> Un asterisco (*) al lado de un valor indica el valor predeterminado de fábrica.	

### Inalámbrico

**Nota:** Este menú solo está disponible en impresoras conectadas a una red Wi-Fi o en impresoras que incluyen un adaptador de red inalámbrica.



Elemento de menú	Descripción
<b>Configuración en panel de impresora</b> Seleccionar red Añadir red Wi-Fi Nombre de red Modo de red Infraestructura Modo de seguridad inalámbrica Desactivado* WPA2/WPA - Personal WPA2 - Personal WPA2/WPA3 - Personal WPA3 - Personal 802.1x - RADIUS	Configurar la conexión Wi-Fi mediante el panel de control. <b>Nota:</b> Este elemento del menú aparece como <i>Configuración de conexión inalámbrica</i> en Embedded Web Server.
<b>Wi-Fi Protected Setup</b> Método de inicio por botones de comando Método PIN de inicio	Establecer una red Wi-Fi y habilitar la seguridad de red. <b>Notas:</b> <ul style="list-style-type: none"> <li>• Método de botones de pulsación de inicio conecta la impresora a una red Wi-Fi al pulsar los botones de la impresora y el punto de acceso (router inalámbrico) en un periodo de tiempo determinado.</li> <li>• Método de inicio por PIN conecta la impresora a una red Wi-Fi cuando se introduce un PIN en la impresora en los valores inalámbricos del punto de acceso.</li> </ul>
<b>Compatibilidad</b> 802.11b/g/n (2,4GHz)* 802.11a/b/g/n/ac (2,4 GHz/5 GHz) 802.11a/n/ac (5 GHz)	Especificar el estándar para la red Wi-Fi. <b>Nota:</b> 802.11a/b/g/n/ac (2,4 GHz/5 GHz) y 802.11a/n/ac (5 GHz) solo aparecen cuando hay instalada una opción Wi-Fi.
<b>Modo de seguridad inalámbrica</b> Desactivado* WPA2/WPA - Personal WPA2 - Personal WPA2/WPA3 - Personal WPA3 - Personal 802.1x - RADIUS	Establecer el modo de seguridad para conectar la impresora a los dispositivos Wi-Fi.
<b>WPA2/WPA - Personal</b> AES*	Activar la seguridad Wi-Fi a través de acceso protegido Wi-Fi (WPA). <b>Nota:</b> Este elemento del menú solo aparece cuando Modo de seguridad inalámbrica se define en WPA2/WPA - Personal.
<b>Configurar PSK</b>	Configurar la contraseña de la conexión Wi-Fi segura.
<b>WPA2 - Personal</b> AES*	Activar la seguridad Wi-Fi mediante WPA2. <b>Nota:</b> Este elemento del menú solo aparece cuando Modo de seguridad inalámbrica se define en WPA2 - Personal.
<b>Modo de cifrado 802.1x</b> WPA+ WPA2* WPA2 + PMF*	Activar la seguridad Wi-Fi a través del estándar 802.1x. <b>Nota:</b> Este elemento del menú solo aparece cuando Modo de seguridad inalámbrica se define en 802.1x - RADIUS.

Elemento de menú	Descripción
<b>IPv4</b> Activar DHCP Activado* Desactivado Configurar dirección IP estática Dirección IP Máscara de red Puerta de enlace	Activar y configurar los ajustes de IPv4 de la impresora.
<b>IPv6</b> Activar IPv6 Activado* Desactivado Activar DHCPv6 Activado Desactivado* Configuración automática de dirección sin estado Activado* Desactivado Dirección del servidor DNS Dirección IPv6 asignada manualmente Router IPv6 asignado manualmente Prefijo de la dirección Todas las direcciones IPv6 Todas las direcciones del router IPv6	Activar y configurar los ajustes de IPv6 de la impresora.
<b>Dirección de red</b> UAA LAA	Ver las direcciones de red.
<b>PCL SmartSwitch</b> Activado* Desactivado	Establecer la impresora para que cambie automáticamente a la emulación PCL cuando un trabajo de impresión lo necesite, independientemente del idioma predeterminado de la impresora.  <b>Nota:</b> Si PCL SmartSwitch está desactivado, la impresora no examina los datos entrantes y utiliza el idioma predeterminado de la impresora especificado en el menú Configuración.
<b>PS SmartSwitch</b> Activado* Desactivado	Establecer la impresora para que cambie automáticamente a la emulación PS cuando un trabajo de impresión lo necesite, independientemente del idioma predeterminado de la impresora.  <b>Nota:</b> Si PS SmartSwitch está desactivado, la impresora no examina los datos entrantes y utiliza el idioma predeterminado de la impresora especificado en el menú Configuración.
<b>Mem. intermedia trabajo</b> Activado Desactivado*	Almacenar temporalmente los trabajos de impresión en la unidad de almacenamiento inteligente (ISD) antes de imprimir.  <b>Nota:</b> Este elemento de menú solo está disponible si hay instalada una ISD.

Elemento de menú	Descripción
<b>PS binario Mac</b> Automático* Activado Desactivado	Configurar la impresora para que procese trabajos de impresión PostScript binario de Macintosh.  <b>Notas:</b> <ul style="list-style-type: none"> <li>El valor Activado procesa trabajos de impresión PostScript binario sin formato.</li> <li>El valor Desactivado filtra los trabajos de impresión mediante el protocolo estándar.</li> </ul>

## Wi-Fi Direct

**Nota:** Este menú solo está disponible en impresoras conectadas a una red Wi-Fi o en impresoras que incluyen un adaptador de red inalámbrica.

Elemento de menú	Descripción
<b>Activar Wi-Fi Direct</b> Activado Desactivada*	Configurar la impresora para que se conecte directamente a dispositivos Wi-Fi.
<b>Nombre de Wi-Fi Direct</b>	Especificar el nombre de la red Wi-Fi.
<b>Contraseña de Wi-Fi Direct</b>	Establecer la contraseña para autenticar y validar a los usuarios en una conexión Wi-Fi.
<b>Mostrar contraseña en la página de configuración</b> Desactivado Activado*	Mostrar la Contraseña de Wi-Fi Direct en la Página de configuración de la red.
<b>Número de canal preferido</b> 1-11 Automático*	Establecer el canal preferido de la red Wi-Fi.
<b>Dirección IP del propietario del grupo</b>	Especificar la dirección IP del propietario del grupo.
<b>Aceptar automáticamente las solicitudes del botón de pulsación</b> Desactivada* Activado	Aceptar automáticamente las solicitudes de conexión a la red. <b>Nota:</b> La aceptación automática de clientes no está protegida.
<b>Nota:</b> Un asterisco (*) al lado de un valor indica el valor predeterminado de fábrica.	

## AirPrint

**Nota:** Este menú solo aparece en Embedded Web Server.

Elemento de menú	Descripción
<b>Todas las funciones de AirPrint</b>	Muestra el estado de AirPrint de la impresora.
<b>Activar AirPrint</b> Activado* Desactivado	Activa la función AirPrint. <b>Nota:</b> Este elemento de menú solo aparece si el protocolo de impresión de Internet (IPP) o mDNS está desactivado.
<b>Activar iBeacon</b> Activado Desactivada*	Activa la función iBeacon.
<b>Nombre Bonjour</b>	Identifica la designación y ubicación de la impresora.
<b>Nombre de organización</b>	
<b>Unidad organizativa</b>	
<b>Ubicación de la impresora</b>	
<b>Latitud de la impresora</b>	
<b>Longitud de la impresora</b>	
<b>Altitud de la impresora</b>	
<b>Más opciones</b>	
<b>Nota:</b> Un asterisco (*) al lado de un valor indica el valor predeterminado de fábrica.	

## Gestión de servicios móviles

Elemento de menú	Descripción
<b>Activar impresora IPP</b> Activado* Desactivado	Permite la impresión desde dispositivos móviles mediante el protocolo de impresión de Internet (IPP).
<b>Activar IPP con USB</b> Activado* Desactivado	Permite realizar trabajos de impresión mediante conexión USB.
<b>Nota:</b> Un asterisco (*) al lado de un valor indica el valor predeterminado de fábrica.	

## Ethernet

Elemento de menú	Descripción
<b>Velocidad de red</b>	Mostrar la velocidad de un adaptador de red activo.
<b>IPv4</b> Activar DHCP (Activado*) Configurar dirección IP estática	Configurar los valores IPv4.
<b>Nota:</b> Un asterisco (*) al lado de un valor indica el valor predeterminado de fábrica.	

Elemento de menú	Descripción
<b>IPv6</b> Activar IPv6 (Activado*) Activar DHCPv6 (Desactivado*) Configuración automática de dirección sin estado (Activado*) Dirección de servidor DNS Dirección IPv6 asignada manualmente Router IPv6 asignado manualmente Prefijo de la dirección (64*) Todas las direcciones IPv6 Todas las direcciones del router IPv6	Configurar los valores IPv6.
<b>Dirección de red</b> UAA LAA	Especificar la dirección de red.
<b>PCL SmartSwitch</b> Desactivado Activado*	Establecer la impresora para que cambie automáticamente a la emulación PCL cuando un trabajo de impresión lo necesite, independientemente del idioma predeterminado de la impresora.  <b>Nota:</b> Si esta configuración está desactivada, la impresora no examina los datos entrantes y utiliza el idioma predeterminado de la impresora especificado en el menú Configuración.
<b>PS SmartSwitch</b> Desactivado Activado*	Establecer la impresora para que cambie automáticamente a la emulación PostScript cuando un trabajo de impresión lo necesite, independientemente del lenguaje predeterminado de la impresora.  <b>Nota:</b> Si esta configuración está desactivada, la impresora no examina los datos entrantes y utiliza el idioma predeterminado de la impresora especificado en el menú Configuración.
<b>Mem. intermedia trab</b> Desactivada* Activado	Almacenar temporalmente los trabajos de impresión en la unidad de almacenamiento inteligente (ISD) antes de imprimir.  <b>Nota:</b> Este elemento de menú solo está disponible si hay instalada una ISD.
<b>PS binario Mac</b> Automático* Activado Desactivado	Configurar la impresora para que procese trabajos de impresión PostScript binario de Macintosh.  <b>Notas:</b> <ul style="list-style-type: none"> <li>• Automático procesa los trabajos de impresión de los ordenadores que utilizan los sistemas operativos Windows o Macintosh.</li> <li>• Desactivado filtra los trabajos de impresión PostScript mediante el protocolo estándar.</li> </ul>
<b>Ethernet con consumo eficiente de energía</b> Activado Desactivado Automático*	Reducir el consumo de energía cuando la impresora no recibe datos de la red Ethernet.
<b>Nota:</b> Un asterisco (*) al lado de un valor indica el valor predeterminado de fábrica.	

## TCP/IP

**Nota:** Este menú solo aparece para las impresoras de red o las impresoras conectadas a servidores de impresión.

Elemento de menú	Descripción
<b>Definir nombre de host</b>	Configurar el nombre de host TCP/IP actual.
<b>Nombre de dominio</b>	Establecer el nombre de dominio.
<b>Permitir que DHCP/BOOTP actualice el servidor NTP</b> Activado* Desactivado	Permitir que los clientes DHCP y BOOTP actualicen los valores NTP de la impresora.
<b>Nombre de configuración rápida</b>	Especificar un nombre de servicio para la red de configuración Zero.
<b>Activar IP automática</b> Desactivado Activado*	Asignar una dirección IP automáticamente.
<b>Dirección DNS</b>	Especificar la dirección del servidor de Sistema de nombres de dominio (DNS) actual.
<b>DNS de seguridad</b>	Especificar las direcciones de los servidores DNS secundarios.
<b>DNS de seguridad 2</b>	
<b>DNS de seguridad 3</b>	
<b>Orden de búsqueda de dominio</b>	Especificar una lista de nombres de dominio para localizar la impresora y los recursos que residen en diferentes dominios de la red.
<b>Activar DDNS</b> Desactivado* Activado	Actualizar la configuración DNS dinámica.
<b>TTL de DDNS</b>	Especificar la configuración DDNS actual.
<b>TTL predeterminado</b>	
<b>Tiempo de actualización de DDNS</b>	
<b>Activar mDNS</b> Desactivado Activado*	Actualizar los valores DNS de transmisión múltiple.
<b>Dirección de servidor WINS</b>	Especificar una dirección de servidor para Servicios de nombres Internet de Windows (WINS).
<b>Activar BOOTP</b> Desactivado* Activado	Permitir que BOOTP asigne una dirección IP de la impresora.
<b>MTU</b> Ethernet 256–1500 (1500*)	Especificar un parámetro de unidad de transmisión máxima (MTU) para las conexiones TCP.
<b>Raw Print Port</b> 1-65535 (9100*)	Especificar un número de puerto no procesado para las impresoras conectadas a una red.
<b>Nota:</b> Un asterisco (*) al lado de un valor indica el valor predeterminado de fábrica.	

Elemento de menú	Descripción
<b>Velocidad máxima del tráfico de salida</b> Desactivado* Activado	Establecer la velocidad de transferencia máxima de la impresora. <b>Nota:</b> Cuando está activada, la opción de esta configuración es de 100–1 000 000 kilobits/segundo.
<b>Compatibilidad con TLS</b> Activar TLSv1.0 (Desactivado) Activar TLSv1.1 (Desactivado*) Activar TLSv1.2 (Activado*)	Activar el protocolo Transport Layer Security.
<b>Lista de cifrado SSL</b>	Especificar los algoritmos de cifrado que se utilizarán para las conexiones SSL o TLS.
<b>Lista de cifrado SSL TLSv1.3</b>	Especificar la cadena de cifrado específica que se utilizará para TLS v1,3.
<b>Nota:</b> Un asterisco (*) al lado de un valor indica el valor predeterminado de fábrica.	

## SNMP

**Nota:** Este menú solo aparece para las impresoras en red o las impresoras conectadas a servidores de impresión.

Elemento de menú	Descripción
<b>Versiones SNMP 1 y 2c</b> Activado Desactivado Activado* Permitir juego SNMP Desactivado Activado* Activar PPM MIB Desactivado Activado* Comunidad SNMP	Configure las versiones 1 y 2c del Protocolo de administración de red simple (SNMP) para instalar los controladores de impresión y aplicaciones.
<b>Nota:</b> Un asterisco (*) al lado de un valor indica el valor predeterminado de configuración.	

Elemento de menú	Descripción
<b>Versión 3 de SNMP</b> Activado Desactivado Activado* Nombre de contexto Configurar Credenciales de lectura/escritura Nombre de usuario Contraseña de autenticación Contraseña de privacidad Configurar Credenciales de solo lectura Nombre de usuario Contraseña de autenticación Contraseña de privacidad Hash de autenticación MD5 SHA1* Nivel de autenticación mínimo Sin autenticación, sin privacidad Autenticación, sin privacidad Autenticación, privacidad* Algoritmo de privacidad DES AES-128*	Configure la versión 3 de SNMP para instalar y actualizar la seguridad de la impresora.
<b>Nota:</b> Un asterisco (*) al lado de un valor indica el valor predeterminado de configuración.	

## IPSec

**Nota:** Este menú solo aparece para las impresoras de red o las impresoras conectadas a servidores de impresión.

Elemento de menú	Descripción
<b>Activar IPSec</b> Desactivado* Activado	Activar seguridad de protocolo de Internet (IPSec).
<b>Configuración básica</b> Predeterminado* Compatibilidad Seguro	Establecer la configuración básica de IPSec. <b>Nota:</b> Este elemento del menú solo aparece si la opción Activar IPSec está activada.
<b>Propuesta del grupo DH (Diffie y Hellman)</b> modp2048 (14)* modp3072 (15) modp4096 (16) modp6144 (17)	Establecer la configuración básica de IPSec. <b>Nota:</b> Este elemento del menú solo aparece cuando la Configuración básica está configurada en Compatibilidad.
<b>Nota:</b> Un asterisco (*) al lado de un valor indica el valor predeterminado de fábrica.	



Elemento de menú	Descripción
<b>Método de cifrado propuesto</b> 3DES AES*	Establezca el método de cifrado. <b>Nota:</b> Este elemento del menú solo aparece cuando la Configuración básica está configurada en Compatibilidad.
<b>Método de autenticación propuesto</b> SHA1 SHA256* SHA512	Establezca el método de autenticación. <b>Nota:</b> Este elemento del menú solo aparece cuando la Configuración básica está configurada en Compatibilidad.
<b>Vida útil de IKE SA (horas)</b> 1 2 4 8 24*	Especifique el período de caducidad de IKE SA. <b>Nota:</b> Este elemento del menú solo aparece cuando la Configuración básica está configurada en Seguro.
<b>Vida útil de IPSec SA (horas)</b> 1 2 4 8* 24	Especifique el período de caducidad de IPSec SA. <b>Nota:</b> Este elemento del menú solo aparece cuando la Configuración básica está configurada en Seguro.
<b>Certificado de dispositivo IPSec</b>	Especificar un certificado IPSec. <b>Nota:</b> Este elemento del menú solo aparece si la opción Activar IPSec está activada.
<b>Conexiones autenticadas de la clave precompartida</b> Host [x]	Configurar las conexiones autenticadas de la impresora. <b>Nota:</b> Estos elementos del menú solo aparecen si la opción Activar IPSec está activada.
<b>Certificar conexiones autenticadas</b> Host [x] Dirección[/subred]	
<b>Nota:</b> Un asterisco (*) al lado de un valor indica el valor predeterminado de fábrica.	

## 802.1x

**Nota:** Este menú solo aparece para las impresoras en red o las impresoras conectadas a servidores de impresión.

Elemento de menú	Descripción
<b>Activo</b> Desactivado* Activado	Permitir a la impresora unir redes que requieren autenticación antes de otorgar el acceso.
<b>Nota:</b> Un asterisco (*) al lado de un valor indica el valor predeterminado de fábrica.	

Elemento de menú	Descripción
<b>Autenticación 802.1x</b> Nombre de inicio de sesión del dispositivo Contraseña de inicio de sesión del dispositivo Validar certificado de servidor (Activado*) Activar el registro de eventos (Desactivado*) Certificado de dispositivo 802.1x	Configurar los valores para autenticar la conexión 802.1x.
<b>Mecanismos de autenticación</b> EAP - MD5 (Activado*) EAP - MSCHAPv2 (Activado*) LEAP (Activado*) PEAP (Activado*) EAP - TLS (Activado*) EAP - TTLS (Activado*) Método de autenticación de TTLS (MSCHAPv2*)	Configurar los mecanismos de autenticación disponibles para la conexión 802.1x.
<b>Nota:</b> Un asterisco (*) al lado de un valor indica el valor predeterminado de fábrica.	

## Configuración LPD

**Nota:** Este menú solo aparece para las impresoras de red o las impresoras conectadas a servidores de impresión.

Elemento de menú	Descripción
<b>Tiempo de espera LPD</b> 0–65535 segundos (90*)	Establecer el valor de tiempo de espera para detener el servidor Line Printer Daemon (LPD) y que deje de esperar de forma indefinida los trabajos de impresión colgados o no válidos.
<b>Página banner LPD</b> Desactivado* Activado	Imprimir una página banner para todos los trabajos de impresión LPD. <b>Nota:</b> Una página banner es la primera página de un trabajo de impresión que se utiliza como un separador de trabajos de impresión y para identificar al creador de la solicitud del trabajo de impresión.
<b>Última página LPD</b> Desactivado* Activado	Imprimir una última página para todos los trabajos de impresión LPD. <b>Nota:</b> Una última página es la última página de un trabajo de impresión.
<b>Conversión de retorno de carro LPD</b> Desactivado* Activado	Permitir la conversión de retorno de carro. <b>Nota:</b> El retorno de carro es un mecanismo que controla la impresora para cambiar la posición del cursor a la primera posición en la misma línea.
<b>Nota:</b> Un asterisco (*) al lado de un valor indica el valor predeterminado de fábrica.	

## Configuración HTTP/FTP

Elemento de menú	Descripción
<b>Proxy</b> Dirección IP del proxy HTTP Puerto de IP predeterminada HTTP Dirección IP del proxy FTP Puerto de IP predeterminada FTP Autenticación Nombre de usuario Contraseña Dominios locales	Configure los valores del servidor HTTP y FTP.
<b>Otros valores</b> Activar servidor HTTP (Activado*)	Acceda al Embedded Web Server para controlar y gestionar la impresora.
<b>Otros valores</b> Activar HTTPS (Activado*)	Activar el protocolo de transferencia de hipertexto seguro (HTTPS) para cifrar la transferencia de datos de entrada y salida en el servidor de impresión.
<b>Otros valores</b> Forzar conexiones HTTPS (Desactivado*)	Forzar que la impresora utilice las conexiones HTTPS.
<b>Otros valores</b> Activar FTP/TFTP (Activado*)	Enviar archivos mediante FTP/TFTP.
<b>Otros valores</b> Certificado de dispositivo HTTPS (valor predeterminado*)	Vea el certificado de dispositivo HTTP utilizado en la impresora.
<b>Otros valores</b> Espera para solicitudes de HTTP/FTP (30*)	Especifique la cantidad de tiempo que debe transcurrir antes de que la conexión al servidor se detenga.
<b>Otros valores</b> Reintentos para solicitudes HTTP/FTP (3*)	Establezca el número de reintentos para conectarse al servidor HTTP/FTP.
<b>Nota:</b> Un asterisco (*) al lado de un valor indica el valor predeterminado de fábrica.	

## ThinPrint

Elemento de menú	Descripción
<b>Activar ThinPrint</b> Desactivado* Activado	Imprimir mediante ThinPrint.
<b>Número de puerto</b> 4000-4999 (4000*)	Configurar el número de puerto para el servidor ThinPrint Server.
<b>Ancho de banda (bits/s)</b> 100-1000000 (0*)	Configurar la velocidad para transmitir datos en un entorno ThinPrint.
<b>Tamaño del paquete (Kilobytes)</b> 0-64000 (0*)	Establecer el tamaño del paquete para la transmisión de datos.
<b>Nota:</b> Un asterisco (*) al lado de un valor indica el valor predeterminado de fábrica.	

## USB

Elemento de menú	Descripción
<b>PCL SmartSwitch</b> Desactivado Activado*	Configurar la impresora para que cambie a la emulación PCL cuando un trabajo de impresión recibido a través de un puerto USB lo necesite, independientemente del idioma predeterminado de la impresora.  <b>Nota:</b> Si esta configuración está desactivada, la impresora no examina los datos entrantes y utiliza el idioma predeterminado de la impresora especificado en el menú Configuración.
<b>PS SmartSwitch</b> Desactivado Activado*	Configurar la impresora para que cambie a la emulación PostScript cuando un trabajo de impresión recibido a través de un puerto USB lo necesite, independientemente del idioma predeterminado de la impresora.  <b>Nota:</b> Si esta configuración está desactivada, la impresora no examina los datos entrantes y utiliza el idioma predeterminado de la impresora especificado en el menú Configuración.
<b>Mem. intermedia trab</b> Desactivada* Activado	Almacenar temporalmente los trabajos de impresión en la unidad de almacenamiento inteligente (ISD) antes de imprimir.  <b>Nota:</b> Este elemento de menú solo está disponible si hay instalada una ISD.
<b>PS binario Mac</b> Automático* Activado Desactivado	Configurar la impresora para que procese trabajos de impresión PostScript binario de Macintosh.  <b>Notas:</b> <ul style="list-style-type: none"> <li>• Automático procesa los trabajos de impresión de los ordenadores que utilizan los sistemas operativos Windows o Macintosh.</li> <li>• Desactivado filtra los trabajos de impresión PostScript mediante el protocolo estándar.</li> </ul>
<b>Activar puerto USB</b> Desactivado Activado*	Activar el puerto de la unidad USB frontal.
<b>Nota:</b> Un asterisco (*) al lado de un valor indica el valor predeterminado de fábrica.	

## Restringir acceso a la red externa

Elemento de menú	Descripción
<b>Restringir acceso a la red externa</b> Desactivado* Activado	Restringir el acceso a sitios de red.
<b>Dirección de red externa</b>	Especifique las direcciones de red con acceso restringido.
<b>Dirección de correo electrónico para la notificación</b>	Especifique una dirección de correo electrónico para enviar una notificación de los eventos registrados.
<b>Frecuencia de ping</b> 1-300 (10*)	Especifique el intervalo de consulta de red en segundos.
<b>Asunto</b>	Especifique el asunto y el mensaje del correo electrónico de notificación.
<b>Mensaje</b>	
<b>Nota:</b> Un asterisco (*) al lado de un valor indica el valor predeterminado de fábrica.	

# Seguridad

## Registro de auditoría de seguridad

Elemento de menú	Descripción
<b>Permitir auditoría</b> Desactivada* Activado	Registrar los eventos en el registro de auditoría seguro y el syslog remoto.
<b>Permitir registro del sistema remoto</b> Desactivada* Activado	Enviar los registros de auditoría a un servidor remoto.
<b>Servidor syslog remoto</b>	Especificar el servidor syslog remoto.
<b>Puerto syslog remoto</b> 1-65535 (514*)	Especificar el puerto syslog remoto.
<b>Método syslog remoto</b> UDP normal * Stunnel	Especificar un método syslog para transmitir eventos registrados en un servidor remoto.
<b>Utilidad de registro del sistema remoto</b> 0 - mensajes de kernel 1 - mensajes de nivel de usuario 2 - sistema de correo 3 - daemons de sistema 4 - mensajes de seguridad/autorización* 5 - mensajes generados internamente por syslogd 6 - subsistema de impresora de línea 7 - subsistema de noticias de red 8 - subsistema UUCP 9 - daemon de reloj 10 - mensajes de seguridad/autenticación 11 - daemon de FTP 12 - subsistema NTP 13 - registro auditoría 14 - alerta de registro 15 - daemon de reloj 16 - uso local 0 (local0) 17 - uso local 1 (local1) 18 - uso local 2 (local2) 19 - uso local 3 (local3) 20 - uso local 4 (local4) 21 - uso local 5 (local5) 22 - uso local 6 (local6) 23 - uso local 7 (local7)	Especificar el código de instalación que usa la impresora para enviar eventos de registro a un servidor remoto.

**Nota:** Un asterisco (\*) al lado de un valor indica el valor predeterminado de fábrica.

Elemento de menú	Descripción
<b>Gravedad de los eventos que se van a registrar</b> 0 - Emergencia 1 - Alerta 2 - Crítico 3 - Error 4 - Advertencia* 5 - Aviso 6 - Informativo 7 - Depurar	Especificar el límite del nivel de prioridad para los mensajes de registro y los eventos.
<b>Eventos no registrados en Syslog remoto</b> Desactivada* Activado	Enviar todos los eventos, independientemente del nivel de gravedad, al servidor remoto.
<b>Dirección de correo electrónico del administrador</b>	Enviar notificación por correo electrónico de los eventos registrados al administrador.
<b>Correo electrónico de alerta de registro borrado</b> Desactivada* Activado	Enviar notificación por correo electrónico al administrador cuando una entrada de registro se haya eliminado.
<b>Correo electrónico de alerta de registro actualizado</b> Desactivada* Activado	Enviar notificación por correo electrónico al administrador cuando el registro se llene y empiece a sobrescribir las entradas antiguas.
<b>Registro completo</b> Actualizar entradas antiguas* Enviar registro por correo electrónico y borrar entradas	Resolver problemas de almacenamiento de registros cuando el registro llene la memoria asignada.
<b>Correo electrónico de alerta de % lleno</b> Desactivada* Activado	Enviar notificación por correo electrónico al administrador cuando el registro llene la memoria asignada.
<b>Nivel de alerta de % lleno</b> 1-99 (90*)	
<b>Correo electrónico de alerta de registro exportado</b> Desactivada* Activado	Enviar notificación por correo electrónico al administrador cuando un registro se haya exportado.
<b>Correo electrónico de alerta de valores de registro cambiados</b> Desactivada* Activado	Enviar notificación por correo electrónico al administrador cuando se haya configurado Activar auditoría.
<b>Finales de línea de registro</b> LF (\n)* CR (\r) CRLF (\r\n)	Especificar la forma en la que el archivo de registro termina el final de cada línea.
<b>Firmar digitalmente exportaciones</b> Desactivada* Activado	Agregar una firma digital a cada archivo de registro exportado.
<b>Borrar registro</b>	Eliminar todos los registros de auditoría.
<b>Nota:</b> Un asterisco (*) al lado de un valor indica el valor predeterminado de fábrica.	

Elemento de menú	Descripción
<b>Registro de exportación</b> Syslog (RFC 5424) Syslog (RFC 3164) CSV	Exportar un registro de seguridad a una unidad flash.
<b>Nota:</b> Un asterisco (*) al lado de un valor indica el valor predeterminado de fábrica.	

## Restricciones de conexión

Elemento de menú	Descripción
<b>Intentos fallidos de conexión</b> 1-10 (3*)	Especificar el número de intentos de conexión fallidos antes de que se bloqueen los usuarios.
<b>Límite de tiempo de intentos fallidos</b> 1-60 minutos (5*)	Especificar el intervalo de tiempo entre los intentos de conexión fallidos antes de que se bloqueen los usuarios.
<b>Duración de bloqueo</b> 1-60 minutos (5*)	Especificar la duración del bloqueo.
<b>Tiempo de espera de inicio de sesión web</b> 1-120 minutos (10*)	Especificar el tiempo de retraso para un acceso remoto antes de que el usuario se desconecte automáticamente.
<b>Nota:</b> Un asterisco (*) al lado de un valor indica el valor predeterminado de fábrica.	

## Configuración de impresión confidencial

Elemento de menú	Descripción
<b>PIN incorrecto máximo</b> 2-10	Establecer el límite de introducción de PIN no válido.  <b>Nota:</b> Cuando se alcanza el límite, los trabajos de impresión correspondientes a ese nombre de usuario se eliminan.
<b>Caducidad de trabajo confidencial</b> Desactivada* 1 hora 4 horas 24 horas 1 semana	Definir una hora de caducidad individual para cada trabajo en espera antes de que se elimine automáticamente de la unidad de almacenamiento inteligente.  <b>Nota:</b> Un trabajo en espera tiene el estado Confidencial, Repetición, Reservao Verificación.
<b>Caducidad de los trabajos de repetición</b> Desactivada* 1 hora 4 horas 24 horas 1 semana	Establecer una caducidad para un trabajo de impresión que desea repetir.
<b>Nota:</b> Un asterisco (*) al lado de un valor indica el valor predeterminado de fábrica.	

Elemento de menú	Descripción
<b>Caducidad de los trabajos de comprobación</b> Desactivada* 1 hora 4 horas 24 horas 1 semana	Establecer el tiempo de caducidad para imprimir una copia de un trabajo a fin de que compruebe su calidad antes de imprimir las copias restantes.
<b>Caducidad de los trabajos de reserva</b> Desactivada* 1 hora 4 horas 24 horas 1 semana	Establecer la hora de caducidad de los trabajos que desea almacenar en la impresora para imprimirlos más tarde.
<b>Mantener todos los trabajos en reserva</b> Desactivada* Activado	Configurar la impresora para mantener todos los trabajos de impresión en espera.
<b>Conservar documentos duplicados</b> Desactivada* Activado	Configure la impresora para mantener todos los documentos con el mismo nombre de archivo.
<b>Nota:</b> Un asterisco (*) al lado de un valor indica el valor predeterminado de fábrica.	

## Borrar archivos de datos temporales

Elemento de menú	Descripción
<b>Almacenado en memoria integrada</b> Desactivado* Activado	Eliminar todos los archivos almacenados en la memoria de la impresora.
<b>Nota:</b> Un asterisco (*) al lado de un valor indica el valor predeterminado de fábrica.	

## Soluciones - Configuración LDAP

Elemento de menú	Descripción
<b>Seguir referencias LDAP</b> Desactivado* Activado	Buscar diferentes servidores en el dominio para el usuario con sesión iniciada.
<b>Verificación de certificado LDAP</b> Sí No*	Activar verificación de certificados LDAP.



## Varios

Elemento de menú	Descripción
<b>Características protegidas</b> Mostrar* Ocultar	Mostrar todas las funciones que Control de acceso a función (FAC) protege, independientemente del permiso de seguridad que posea el usuario.  <b>Nota:</b> Ocultar solo muestra las características protegidas FAC a las que el usuario tiene acceso.
<b>Permisos de impresión</b> Desactivado* Activado	Permitir que el usuario inicie sesión antes de imprimir.
<b>Inicio de sesión con permiso para impresión predeterminada</b> PIN* Nombre de usuario/Contraseña Nombre de usuario	Establecer el inicio de sesión predeterminado para Permisos de impresión.
<b>Puente de restablecimiento de seguridad</b> Activar acceso de "invitado"* Sin efecto	Especificar el acceso del usuario a la impresora.  <b>Notas:</b> <ul style="list-style-type: none"> <li>• Activar acceso de "invitado" permite la recuperación del dispositivo si se pierde la contraseña de administración. Si se produce este problema, póngase en contacto con el servicio de atención al cliente.</li> <li>• Sin efecto evita el uso del puente de seguridad para la recuperación del dispositivo.</li> <li>• Este elemento de menú solo aparece cuando se ha instalado un puente de seguridad de hardware.</li> </ul>
<b>Usar unidad de almacenamiento inteligente para datos de usuario</b> Desactivado Activado*	Activar la unidad de almacenamiento inteligente para almacenar datos de usuario.  <b>Nota:</b> Este elemento de menú solo aparece cuando hay instalada una unidad de almacenamiento inteligente.
<b>Longitud mínima de la contraseña</b> 0-32 (0*)	Especificar la longitud de la contraseña.
<b>Activar revelación de contraseña/PIN</b> Desactivado* Activado	Mostrar la contraseña o el número de identificación personal.
<b>Nota:</b> Un asterisco (*) al lado de un valor indica el valor predeterminado de fábrica.	

## Informes

### Página de valores de menú

Elemento de menú	Descripción
<b>Página de valores de menú</b>	Imprimir un informe que contenga los menús de la impresora.

## Dispositivo

Elemento de menú	Descripción
<b>Información del dispositivo</b>	Imprimir un informe que contenga información sobre la impresora.
<b>Estadísticas dispositivo</b>	Imprimir un informe sobre uso de la impresora y el estado de los suministros.
<b>Lista Perfiles</b>	Imprimir una lista de perfiles almacenados en la impresora.
<b>Informe de activos</b>	Imprima una herramienta de diagnóstico para problemas de impresión. <b>Nota:</b> Para evitar cortar el contenido, imprima el informe en papel de tamaño carta o A4.

## Print

Elemento de menú	Descripción
<b>Imprimir fuentes</b> Fuentes PCL Fuentes PS	Imprimir muestras e información sobre las fuentes disponibles en cada idioma de la impresora.
<b>Imprimir demo</b> Página demo	Imprimir una página que muestre las capacidades de la impresora.
<b>Imprimir directorio</b>	Imprimir los recursos almacenados en la unidad flash o la unidad de almacenamiento inteligente (ISD). <b>Nota:</b> Este elemento de menú solo aparece cuando hay instalada una unidad flash o una ISD.

## Red

Elemento de menú	Descripción
<b>Página de configuración de la red</b>	Imprimir una página que muestre la red configurada y los valores inalámbricos en la impresora. <b>Nota:</b> Esta opción del menú solo aparece para las impresoras en red o las impresoras conectadas a servidores de impresión.
<b>Clientes conectados por Wi-Fi Direct</b>	Imprimir una página que muestra la lista de dispositivos que estén conectados a la impresora mediante Wi-Fi Direct. <b>Nota:</b> Este elemento del menú solo aparece si la opción Activar Wi-Fi Direct está activada.

## Solución de problemas

Elemento de menú	Descripción
<b>Páginas de prueba de calidad de impresión</b>	Imprima páginas de muestra para identificar y corregir defectos en la calidad de impresión.

## Forms Merge

**Nota:** Este menú solo aparece cuando hay instalada una unidad de almacenamiento inteligente.

Elemento de menú	Descripción
<b>Modo Merge</b> Imprimir* Captura de datos Desactivado	Especificar el modo de funcionamiento para Forms Merge.
<b>Archivo de captura de datos</b> Flash*	Establecer el destino al que se reenvían los datos capturados. <b>Nota:</b> Este elemento de menú solo aparece cuando el modo Merge está establecido en Captura de datos.
<b>Configuración de puerto de impresión y filtro</b> Puerto de red Activado* Desactivado	Habilitar Forms Merge para procesar todos los datos que se envían al puerto de red.
<b>Configuración de puerto de impresión y filtro</b> Filtro de red Desactivado* NULO OFIS OFIS+NULO OFIS+AS400 AS400 PCL ZPL ZPLF	Especificar el filtro de red para todos los datos enviados a la impresora.
<b>Configuración de puerto de impresión y filtro</b> Puerto USB Activado* Desactivado	Habilitar Forms Merge para procesar todos los datos que se envían al puerto USB.
<b>Configuración de puerto de impresión y filtro</b> Filtro USB Desactivado* NULO OFIS OFIS+NULO OFIS+AS400 AS400 PCL ZPL ZPLF	Especificar el filtro USB para todos los datos enviados a la impresora.
<b>Configuración de puerto de impresión y filtro</b> Tiempo de espera del puerto local 1-100 (10*)	Especificar el valor de tiempo de espera para los trabajos de Forms Merge que se envían al puerto local.
<b>Varios</b> Imprimir todos los formularios	Imprimir todos los conjuntos de formularios almacenados en la unidad de almacenamiento inteligente de la impresora.
<b>Nota:</b> Un asterisco (*) al lado de un valor indica el valor predeterminado de fábrica.	

Elemento de menú	Descripción
<b>Varios</b> Error al imprimir la página Activado* Desactivado	Active la impresión de una página de error cuando se encuentre un error en un trabajo de Forms Merge.
<b>Nota:</b> Un asterisco (*) al lado de un valor indica el valor predeterminado de fábrica.	

## Impresión de la Página de valores del menú

En la pantalla de inicio, toque **Valores > Informes > Página de valores de menú**.

# Mantenimiento de la impresora

## Comprobación del estado de suministros y piezas

- 1 En la pantalla de inicio, toque **Estado/Consumibles**.
- 2 Seleccione las piezas o suministros que desea comprobar.

**Nota:** También puede acceder a esta configuración tocando la parte superior de la pantalla de inicio.

## Configuración de notificaciones de suministros

- 1 Abra un explorador web y, a continuación, escriba la dirección IP de la impresora en el campo de la dirección.

**Notas:**

- Verá la dirección IP de la impresora en la pantalla de inicio de la impresora. La dirección IP aparece como cuatro grupos de números separados por puntos, como 123.123.123.123.
- Si está utilizando un servidor proxy, desactívelo temporalmente para cargar correctamente la página web.

- 2 Haga clic en **Valores > Dispositivo > Notificaciones**.
- 3 Desde el menú Suministros, haga clic en **Notificaciones de consumible personalizado**.
- 4 Seleccione una notificación para cada suministro.
- 5 Aplique los cambios.

## Configuración de alertas de correo

Configure la impresora para enviar alertas de correo electrónico cuando los suministros empiecen a agotarse o cuando sea necesario cambiar papel, agregarlo o eliminar un atasco.

- 1 Abra un explorador web y, a continuación, escriba la dirección IP de la impresora en el campo de la dirección.

**Notas:**

- Verá la dirección IP de la impresora en la pantalla de inicio de la misma. La dirección IP aparece como cuatro grupos de números separados por puntos, como 123.123.123.123.
- Si está utilizando un servidor proxy, desactívelo temporalmente para cargar correctamente la página web.

- 2 Haga clic en **Valores > Dispositivo > Notificaciones > Configuración de alertas de correo** y, a continuación, configure los valores.

**Nota:** Para obtener más información sobre los valores de SMTP, póngase en contacto con su proveedor de correo electrónico.

- 3 Aplique los cambios.
- 4 Haga clic en **Configurar listas de correo electrónico y alertas** para, a continuación, configurar los ajustes.
- 5 Aplique los cambios.

## Visualización de informes

- 1 En la pantalla de inicio, toque **Valores > Informes**.
- 2 Seleccione el informe que desea ver.

## Pedido de consumibles y piezas

Para solicitar consumibles, póngase en contacto con el establecimiento en el que adquirió la impresora.

**Nota:** las estimaciones de duración de todos los consumibles de la impresora se realizan en base a la impresión en papel normal de tamaño Carta o A4.

**Advertencia: Posibles daños:** Si no se consigue mantener un rendimiento de impresora óptimo o no se sustituyen las piezas y los consumibles, es posible que la impresora sufra daños.

## Solicitud de un cartucho de tóner

### Notas:

- El rendimiento estimado del cartucho se basa en el estándar ISO/IEC 19752.
- Una cobertura de impresión extremadamente baja durante períodos prolongados puede afectar negativamente al rendimiento real.

Si desea pedir un cartucho de tóner, póngase en contacto con el establecimiento donde adquirió la impresora.

## Solicitud de unidades de imagen

Para solicitar una unidad de imagen, póngase en contacto con el lugar en el que adquirió la impresora.

## Sustitución de consumibles y piezas

### Sustitución del cartucho de tóner

1 Abra la puerta A.

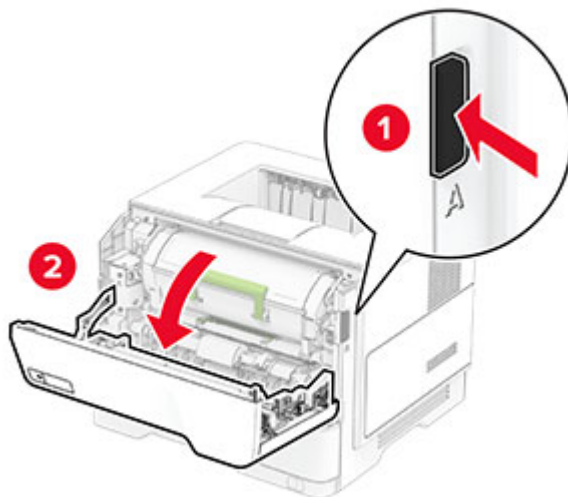

2 Extraiga el cartucho de tóner usado.

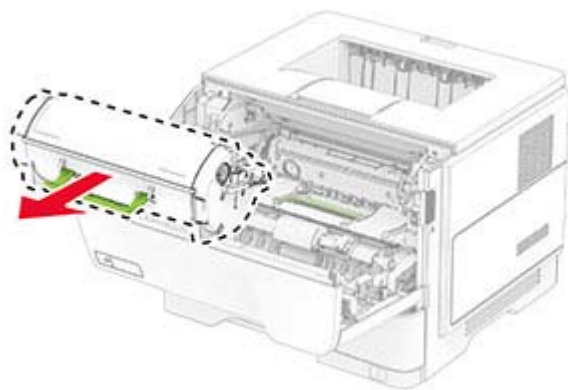

3 Desembale el nuevo cartucho de tóner.

**4** Agite el cartucho de t ner para redistribuir el t ner.

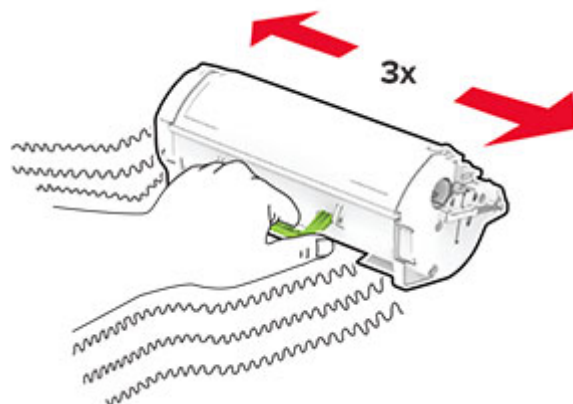

**5** Inserte el cartucho de t ner nuevo.

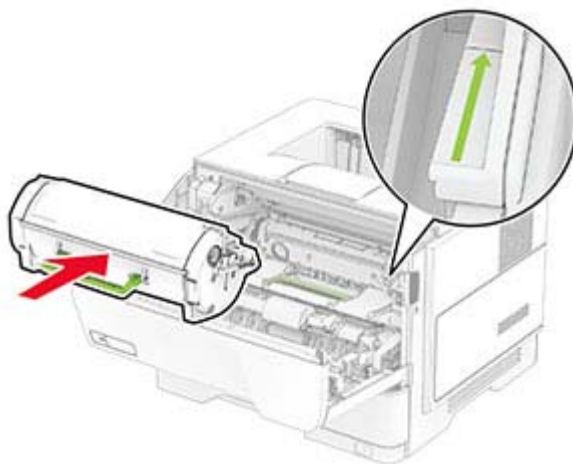

**6** Cierre la puerta A.



## Sustitución de la unidad de imagen

1 Abra la puerta A.

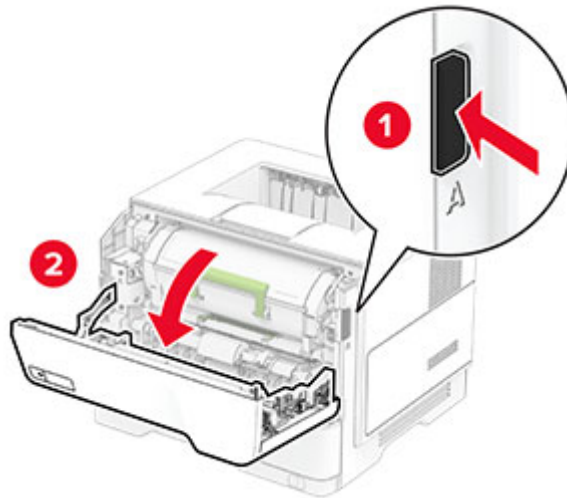

2 Extraiga el cartucho de tóner.

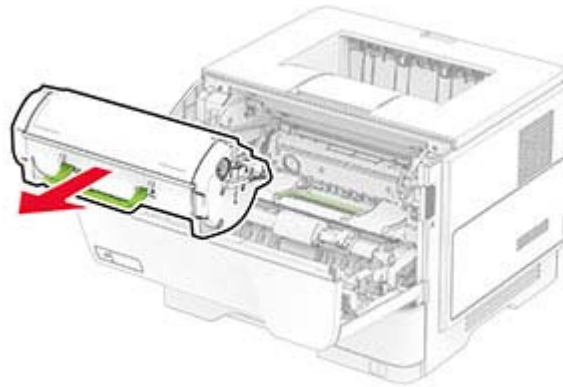

3 Extraiga la unidad de imagen usada.

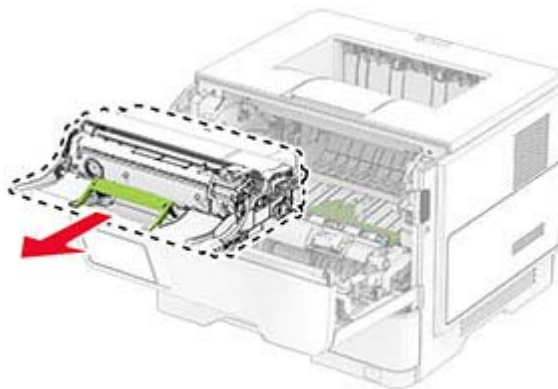

4 Desembale la nueva unidad de imagen.

5 Agite la unidad de imagen para redistribuir el t nner.

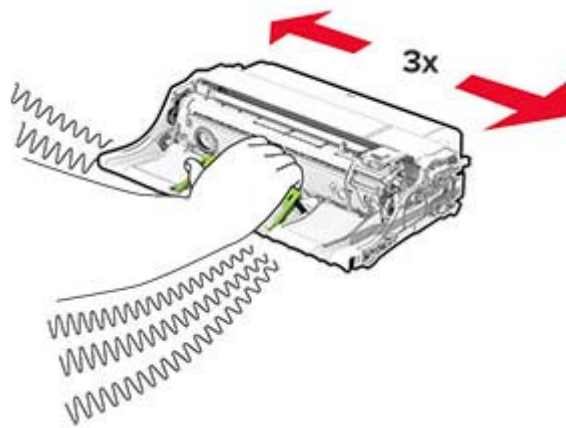

**Advertencia: Posibles da os:** No exponga la unidad de imagen a la luz directa durante m s de diez minutos. Una larga exposici n a la luz puede ocasionar problemas de calidad de impresi n.

**Advertencia: Posibles da os:** No toque el tambor de fotoconductor. Si lo hace, puede afectar a la calidad de los futuros trabajos de impresi n.



**6** Introduzca la nueva unidad de imagen.

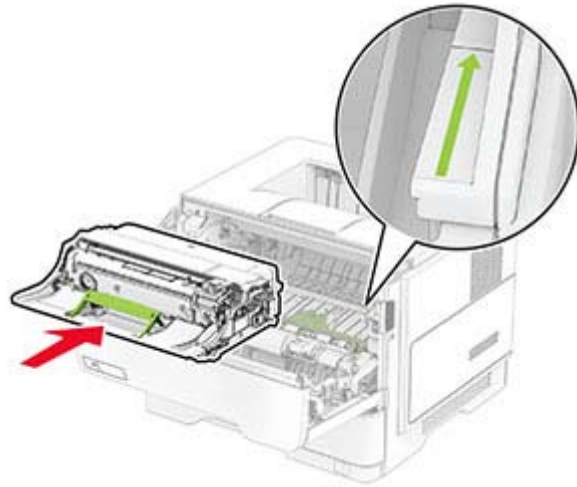

**7** Introduzca el cartucho de tóner.

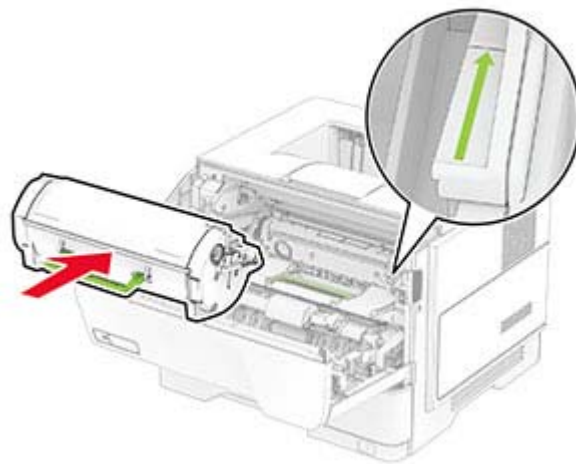

**8** Cierre la puerta A.

## Sustitución de las gomas de los rodillos

- 1** Apague la impresora.
- 2** Desconecte el cable de alimentación de la toma eléctrica y, a continuación, de la impresora.

**3** Extraiga la bandeja.

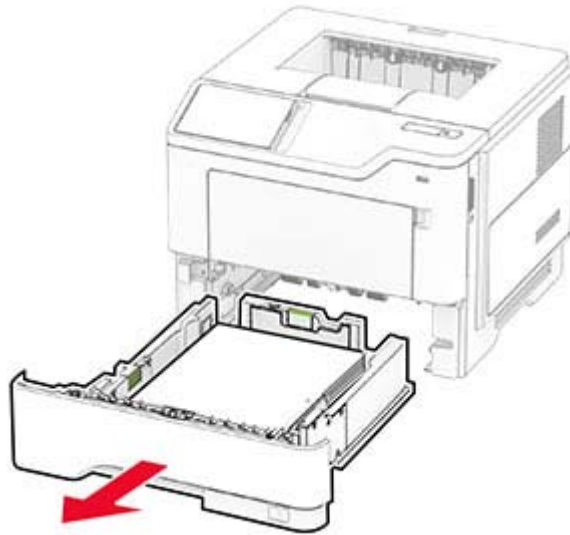

**4** Retire las gomas de los rodillos usadas.

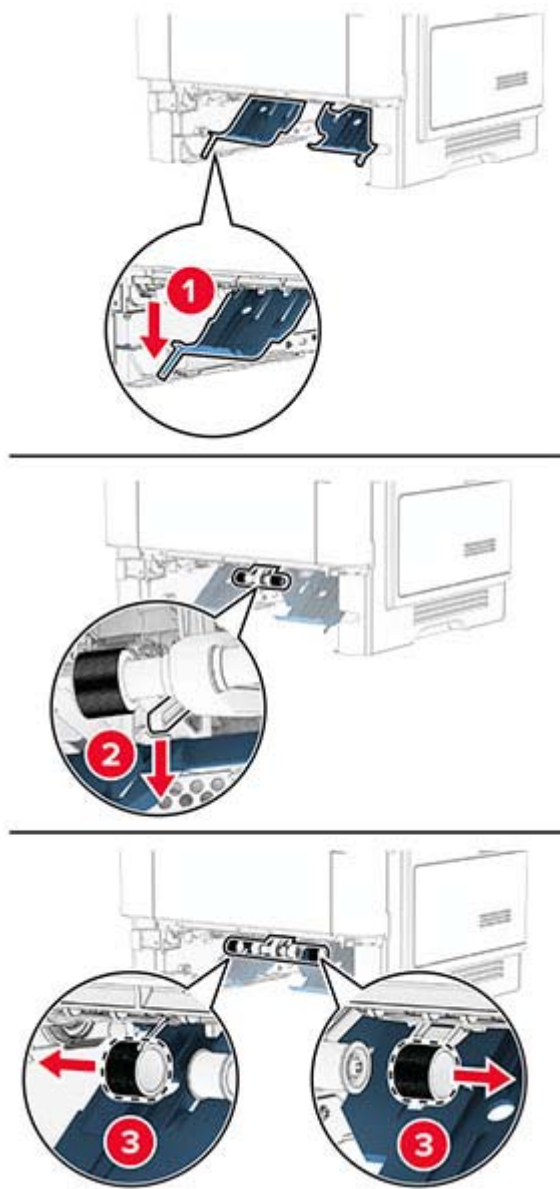

**5** Desembale las nuevas gomas de los rodillos.

6 Introduzca las nuevas gomas de los rodillos.

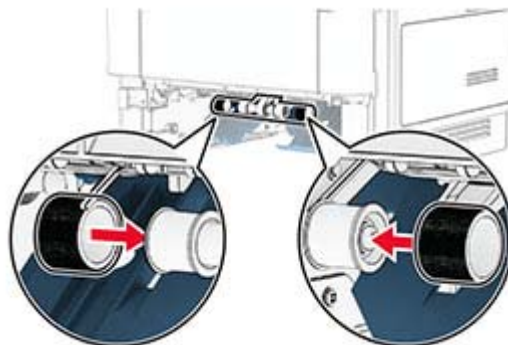

7 Introduzca la bandeja.

8 Conecte el cable de alimentación a la impresora y, a continuación, a un enchufe.

**⚠ PRECAUCIÓN: POSIBLES DAÑOS PERSONALES:** Para evitar el riesgo de incendio o descarga eléctrica, conecte el cable de alimentación a una toma de corriente debidamente puesta a tierra con la potencia adecuada que se encuentre cerca del dispositivo y resulte fácilmente accesible.

9 Encienda la impresora.

## Restablecimiento de los contadores de uso de consumibles

1 En la pantalla de inicio, toque **Valores > Dispositivo > Mantenimiento > Menú de configuración > Uso de suministros y contadores.**

2 Seleccione el contador que desea restablecer.

**Advertencia: Posibles daños:** Los consumibles y piezas que no están sujetos a los términos del acuerdo del programa de uso y devolución de cartuchos se pueden restablecer y reutilizar. Sin embargo, la garantía del fabricante no cubre los daños causados por piezas o consumibles originales que no sean originales. El restablecimiento de los contadores del consumible o pieza sin una reutilización correcta puede causar daños en la impresora. Después de restablecer el contador del consumible o pieza, la impresora puede mostrar un error que indica la presencia del elemento que se ha restablecido.

# Limpieza de las piezas de la impresora

## Limpieza de la impresora

 **PRECAUCIÓN: PELIGRO DE DESCARGAS ELÉCTRICAS:** Para evitar el riesgo de descarga eléctrica al limpiar el exterior de la impresora, desconecte el cable de alimentación de la toma eléctrica y desconecte todos los cables de la impresora antes de realizar la operación.

**Notas:**

- Realice esta tarea una vez transcurridos varios de meses.
- Cualquier daño de la impresora ocasionado por su manipulación inadecuada queda fuera de la cobertura de garantía de la impresora.

- 1 Apague la impresora y, a continuación, desconecte el cable de alimentación de la toma de tierra.
- 2 Elimine el papel de la bandeja estándar y del alimentador multiuso.
- 3 Retire el polvo, las pelusas y los trozos de papel que se encuentren alrededor de la impresora con un cepillo suave o una aspiradora.
- 4 Limpie la parte exterior de la impresora con un paño húmedo paño suave y sin pelusa.

**Notas:**

- No utilice productos de limpieza para el hogar ni detergentes, ya que podrían dañar el acabado de la impresora.
- Asegúrese de que todas las partes de la impresora estén secas después de la limpieza.

- 5 Conecte el cable de alimentación a la toma eléctrica y, a continuación, encienda la impresora.

 **PRECAUCIÓN: POSIBLES DAÑOS PERSONALES:** Para evitar el riesgo de incendio o descarga eléctrica, conecte el cable de alimentación a una toma de corriente debidamente conectada a tierra con la potencia adecuada que se encuentre cerca del dispositivo y resulte fácilmente accesible.

## Limpieza de la pantalla táctil

 **PRECAUCIÓN: PELIGRO DE DESCARGAS ELÉCTRICAS:** Para evitar el riesgo de descarga eléctrica al limpiar el exterior de la impresora, desconecte el cable de alimentación de la toma eléctrica y desconecte todos los cables de la impresora antes de realizar la operación.

- 1 Apague la impresora y, a continuación, desconecte el cable de alimentación de la toma de corriente.
- 2 Con un paño húmedo, suave y sin pelusa, limpie la pantalla táctil.

**Notas:**

- No utilice productos de limpieza para el hogar ni detergentes, ya que podrían dañar la pantalla táctil.
- Asegúrese de que la pantalla táctil está seca después de limpiarla.

- 3 Conecte el cable de alimentación a la toma eléctrica y, a continuación, encienda la impresora.

 **PRECAUCIÓN: POSIBLES DAÑOS PERSONALES:** Para evitar el riesgo de incendio o descarga eléctrica, conecte el cable de alimentación a una toma de corriente debidamente conectada a tierra con la potencia adecuada que se encuentre cerca del dispositivo y resulte fácilmente accesible.

## Ahorro de energía y papel

### Configuración de los valores del modo de ahorro de energía

#### modo de suspensión

- 1 En la pantalla de inicio, toque **Valores > Dispositivo > Gestión del consumo eléctrico > Tiempos de espera > Modo de suspensión**.
- 2 Especifique la cantidad de tiempo que desea que la impresora espere hasta entrar en Modo de suspensión.

#### modo de hibernación

- 1 En la pantalla de inicio, toque **Valores > Dispositivo > Gestión del consumo eléctrico > Tiempos de espera > Tiempo espera para hibernación**.
- 2 Seleccione la cantidad de tiempo que desea que la impresora espere hasta entrar en modo de hibernación.

#### Notas:

- Para que funcione el Tiempo de espera de hibernación, configure Tiempo de espera para hibernación en conexión en Hibernar.
- Embedded Web Server se desactiva cuando la impresora está en modo Hibernar.



### Ajuste del brillo de la pantalla

- 1 En la pantalla de inicio, toque **Valores > Dispositivo > Preferencias**.
- 2 En el menú Brillo de la pantalla, ajuste el valor.

### Ahorro de suministros

- Imprimir en ambas caras del papel.  
**Nota:** La impresión a dos caras es el valor predeterminado del controlador de impresión.
- Imprimir varias páginas en una sola hoja de papel.
- La función de vista previa se puede utilizar para ver el aspecto del documento antes de que se imprima.
- Para mayor precisión, imprima una sola copia del documento para comprobar el contenido y el formato.

## Desplazamiento de la impresora a otra ubicación

-  **PRECAUCIÓN: POSIBLES DAÑOS PERSONALES:** si el peso de la impresora es superior a 20 kg (44 lb), pueden ser necesarias dos o más personas para levantarla de forma segura.
-  **PRECAUCIÓN: POSIBLES DAÑOS PERSONALES:** Para evitar el riesgo de incendio o descarga eléctrica, utilice exclusivamente el cable de alimentación que se suministra junto con este producto o el repuesto autorizado por el fabricante.



 **PRECAUCIÓN: POSIBLES DAÑOS PERSONALES:** Al mover la impresora, siga estas instrucciones para evitar daños personales o en la impresora:

- Asegúrese de que todas las puertas y bandejas están cerradas.
- Apague la impresora y, a continuación, desconecte el cable de alimentación de la toma de tierra.
- Desconecte todos los cables de la impresora.
- Si la impresora cuenta con bandejas opcionales de pie independientes u opciones de salida conectadas a ella, desconéctelas antes de mover la impresora.
- Si la impresora tiene una base de ruedas, llévela con cuidado hasta la nueva ubicación. Preste atención a la hora de atravesar umbrales y saltos en los suelos.
- Si, en lugar de una base con ruedas, la impresora se apoya sobre bandejas opcionales o cuenta con opciones de salida, retire las opciones de salida y levante la impresora de las bandejas. No intente levantar la impresora y alguna de las demás opciones al mismo tiempo.
- Utilice siempre las agarraderas de la impresora para levantarla.
- Si se utiliza un carro para desplazar la impresora, éste debe tener una superficie que pueda abarcar toda el área de la impresora.
- Si se utiliza un carro para desplazar la impresora, éste debe tener una superficie que pueda abarcar todas las dimensiones del área de la impresora.
- Mantenga la impresora en posición vertical.
- Se deben evitar los movimientos bruscos.
- No ponga los dedos bajo la impresora cuando la coloque.
- Asegúrese de que la impresora está rodeada de una zona despejada.

**Nota:** cualquier daño de la impresora ocasionado por su desplazamiento inadecuado queda fuera de la cobertura de garantía de la impresora.

## Envío de la impresora

Al enviar la impresora, utilice el embalaje original o póngase en contacto con el establecimiento donde adquirió la impresora.

# Solución de problemas

## Problemas de calidad de impresión

Encuentre la imagen que se parezca a su problema con la calidad de impresión; a continuación, haga clic en el enlace que aparece debajo y lea los pasos para resolver el problema.



[“Páginas en blanco” en la página 107](#)



[“Impresión oscura” en la página 108](#)



[“Las líneas finas no se imprimen correctamente” en la página 110](#)



[“Papel doblado o arrugado” en la página 111](#)



[“Fondo gris” en la página 112](#)



[“Bandas claras horizontales” en la página 122](#)



[“Márgenes incorrectos” en la página 113](#)



[“Impresión clara” en la página 114](#)



[“Impresión moteada y puntos” en la página 116](#)



[“Curvatura del papel” en la página 117](#)



[“Impresión torcida o inclinada” en la página 118](#)



[“Defectos recurrentes” en la página 127](#)



[“Páginas completamente negras” en la página 119](#)



[“Imágenes o texto cortados” en la página 120](#)



[“El tóner se difumina fácilmente” en la página 121](#)



[“Bandas oscuras verticales” en la página 124](#)



[“Líneas o rayas oscuras verticales” en la página 126](#)

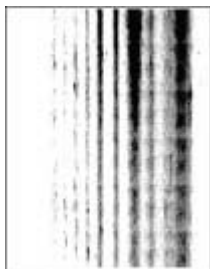

[“Rayas oscuras verticales con pérdida de impresión” en la página 126](#)



[“Bandas claras verticales” en la página 123](#)



[“Líneas blancas verticales” en la página 124](#)

## Problemas de impresión

### Calidad de impresión baja

#### Páginas en blanco



**Nota:** Antes de resolver el problema, imprima las páginas de prueba de la calidad de impresión. En la pantalla de inicio, toque **Valores > Solución de problemas > Páginas de prueba de la calidad de impresión.**

Acción	Sí	No
<p><b>Paso 1</b></p> <p><b>a</b> Compruebe si la impresora está utilizando un cartucho de tóner original y compatible.</p> <p><b>Nota:</b> Si el cartucho no es compatible, instale uno compatible.</p> <p><b>b</b> Imprima el documento.</p> <p>¿Está imprimiendo la impresora páginas en blanco?</p>	Vaya al paso 2.	El problema se ha solucionado.

Acción	Sí	No
<p><b>Paso 2</b></p> <p><b>a</b> Extraiga el material de embalaje que quede en la unidad de imagen.</p> <p><b>1</b> Extraiga el cartucho de tóner y, a continuación, extraiga la unidad de imagen.</p> <p><b>Advertencia: Posibles daños:</b> No exponga la unidad de imagen a la luz directa durante más de diez minutos. Una larga exposición a la luz puede ocasionar problemas de calidad de impresión.</p> <p><b>Advertencia: Posibles daños:</b> No toque el tambor fotoconductor que se encuentra debajo de la unidad de imagen. Si lo hace, puede afectar a la calidad de los futuros trabajos de impresión.</p> <p><b>2</b> Compruebe si la unidad de imagen presenta daños y sustitúyala si fuera necesario.</p> <p><b>Nota:</b> Asegúrese de que contacto de tambor fotoconductor no está doblado o fuera de sitio.</p> <p><b>3</b> Agite la unidad de imagen firmemente para redistribuir el tóner.</p> <p><b>4</b> Inserte la unidad de imagen y, a continuación, inserte el cartucho de tóner.</p> <p><b>b</b> Imprima el documento.</p> <p>¿Está imprimiendo la impresora páginas en blanco?</p>	<p>Vaya al paso 3.</p>	<p>El problema se ha solucionado.</p>
<p><b>Paso 3</b></p> <p>Compruebe el estado del cartucho de tóner y reemplácelo si fuera necesario.</p> <p><b>a</b> En la pantalla inicial, toque <b>Estado/Suministros &gt; Suministros</b>.</p> <p><b>b</b> Imprima el documento.</p> <p>¿Está imprimiendo la impresora páginas en blanco?</p>	<p>El usuario debe ponerse en contacto con su <a href="#">distribuidor</a>.</p>	<p>El problema se ha solucionado.</p>

## Impresión oscura



**Nota:** Antes de resolver el problema, imprima las páginas de prueba de la calidad de impresión. En la pantalla de inicio, toque **Valores > Solución de problemas > Páginas de prueba de la calidad de impresión**.

Acción	Sí	No
<p><b>Paso 1</b></p> <p><b>a</b> Compruebe si la impresora está utilizando un cartucho de tóner original y compatible.</p> <p><b>Nota:</b> Si el cartucho no es compatible, instale uno compatible.</p> <p><b>b</b> Imprima el documento.</p> <p>¿Es oscura la impresión?</p>	Vaya al paso 2.	El problema se ha solucionado.
<p><b>Paso 2</b></p> <p><b>a</b> Apague la impresora, espere unos 10 segundos y, a continuación, encienda la impresora.</p> <p><b>b</b> Reduzca la intensidad del tóner. En la pantalla de inicio, toque <b>Valores &gt; Imprimir &gt; Calidad &gt; Resolución impresión.</b></p> <p><b>c</b> Imprima el documento.</p> <p>¿Es oscura la impresión?</p>	Vaya al paso 3.	El problema se ha solucionado.
<p><b>Paso 3</b></p> <p><b>a</b> En función del sistema operativo, especifique el tipo de papel en Preferencias de impresión o en el cuadro de diálogo Imprimir.</p> <p><b>Notas:</b></p> <ul style="list-style-type: none"> <li>• Asegúrese de que el valor coincide con el papel cargado.</li> <li>• También puede cambiar el valor en el panel de control de la impresora. En la pantalla de inicio, toque <b>Valores &gt; Papel &gt; Configuración de bandeja &gt; Tipo/tamaño de papel.</b></li> </ul> <p><b>b</b> Imprima el documento.</p> <p>¿Es oscura la impresión?</p>	Vaya al paso 4.	El problema se ha solucionado.
<p><b>Paso 4</b></p> <p>Compruebe si el papel tiene textura o acabados irregulares.</p> <p>¿Está imprimiendo en papel de textura áspera o rugosa?</p>	Vaya al paso 5.	Vaya al paso 6.
<p><b>Paso 5</b></p> <p><b>a</b> Sustituya el papel con textura por papel normal.</p> <p><b>b</b> Imprima el documento.</p> <p>¿Es oscura la impresión?</p>	Vaya al paso 6.	El problema se ha solucionado.
<p><b>Paso 6</b></p> <p><b>a</b> Cargue papel de un paquete nuevo.</p> <p><b>Nota:</b> El papel está mojado debido al alto nivel de humedad. Guarde el papel en su embalaje original hasta su utilización.</p> <p><b>b</b> Imprima el documento.</p> <p>¿Es oscura la impresión?</p>	Vaya al paso 7.	El problema se ha solucionado.

Acción	Sí	No
<p><b>Paso 7</b></p> <p><b>a</b> Extraiga la unidad de imagen e insértela de nuevo.</p> <p><b>Advertencia: Posibles daños:</b> No exponga la unidad de imagen a la luz directa durante más de diez minutos. Una larga exposición a la luz puede ocasionar problemas de calidad de impresión.</p> <p><b>Advertencia: Posibles daños:</b> No toque el tambor fotoconductor que se encuentra debajo de la unidad de imagen. Si lo hace, puede afectar a la calidad de los futuros trabajos de impresión.</p> <p><b>b</b> Imprima el documento.</p> <p>¿Es oscura la impresión?</p>	Vaya al paso 8.	El problema se ha solucionado.
<p><b>Paso 8</b></p> <p><b>a</b> Sustituya la unidad de imagen.</p> <p><b>b</b> Imprima el documento.</p> <p>¿Es oscura la impresión?</p>	El usuario debe ponerse en contacto con su <b>distribuidor</b> .	El problema se ha solucionado.

## Las líneas finas no se imprimen correctamente



**Nota:** Antes de resolver el problema, imprima las páginas de prueba de la calidad de impresión. En la pantalla de inicio, toque **Valores > Solución de problemas > Páginas de prueba de la calidad de impresión**.

Acción	Sí	No
<p><b>Paso 1</b></p> <p><b>a</b> Compruebe si la impresora está utilizando un cartucho de tóner original y compatible.</p> <p><b>Nota:</b> Si el cartucho no es compatible, instale uno compatible.</p> <p><b>b</b> Imprima el documento.</p> <p>¿Se imprimen correctamente las líneas finas?</p>	El problema se ha solucionado.	Vaya al paso 2.

Acción	Sí	No
<p><b>Paso 2</b></p> <p><b>a</b> Ajustar los valores de calidad de impresión.</p> <p><b>1</b> En la pantalla de inicio, toque <b>Valores &gt; Imprimir &gt; Calidad &gt; Realce de píxeles &gt; Fuentes</b>.</p> <p><b>2</b> Ajustar la intensidad del tóner a 7. En la pantalla de inicio, toque <b>Valores &gt; Imprimir &gt; Calidad &gt; Resolución impresión</b>.</p> <p><b>b</b> Imprima el documento.</p> <p>¿Se imprimen correctamente las líneas finas?</p>	El problema se ha solucionado.	El usuario debe ponerse en contacto con su <a href="#">distribuidor</a> .

## Papel doblado o arrugado



**Nota:** Antes de resolver el problema, imprima las páginas de prueba de la calidad de impresión. En la pantalla de inicio, toque **Valores > Solución de problemas > Páginas de prueba de la calidad de impresión**.

Acción	Sí	No
<p><b>Paso 1</b></p> <p><b>a</b> Compruebe si la impresora está utilizando un cartucho de tóner original y compatible.</p> <p><b>Nota:</b> Si el cartucho no es compatible, instale uno compatible.</p> <p><b>b</b> Imprima el documento.</p> <p>¿Está el papel doblado o arrugado?</p>	Vaya al paso 2.	El problema se ha solucionado.
<p><b>Paso 2</b></p> <p><b>a</b> Cargue papel de un paquete nuevo.</p> <p><b>Nota:</b> El papel está mojado debido al alto nivel de humedad. Guarde el papel en su embalaje original hasta su utilización.</p> <p><b>b</b> Imprima el documento.</p> <p>¿Está el papel doblado o arrugado?</p>	Vaya al paso 3.	El problema se ha solucionado.

Acción	Sí	No
<p><b>Paso 3</b></p> <p><b>a</b> En función del sistema operativo, especifique el tipo de papel en Preferencias de impresión o en el cuadro de diálogo Imprimir.</p> <p><b>Notas:</b></p> <ul style="list-style-type: none"> <li>• Asegúrese de que el valor coincide con el papel cargado.</li> <li>• También puede cambiar el valor en el panel de control de la impresora. En la pantalla de inicio, toque <b>Valores &gt; Papel &gt; Configuración de bandeja &gt; Tipo/tamaño de papel.</b></li> </ul> <p><b>b</b> Imprima el documento.</p> <p>¿Está el papel doblado o arrugado?</p>	<p>El usuario debe ponerse en contacto con su <a href="#">distribuidor</a>.</p>	<p>El problema se ha solucionado.</p>

## Fondo gris



**Nota:** Antes de resolver el problema, imprima las páginas de prueba de la calidad de impresión. En la pantalla de inicio, toque **Valores > Solución de problemas > Páginas de prueba de la calidad de impresión.**

Acción	Sí	No
<p><b>Paso 1</b></p> <p><b>a</b> Apague la impresora, espere 10 segundos y, a continuación, encienda la impresora.</p> <p><b>b</b> Disminuya la intensidad del tóner. En la pantalla de inicio, toque <b>Valores &gt; Imprimir &gt; Calidad &gt; Resolución impresión.</b></p> <p><b>c</b> Imprima el documento.</p> <p>¿Aparece un fondo gris en las impresiones?</p>	<p>Vaya al paso 2.</p>	<p>El problema se ha solucionado.</p>
<p><b>Paso 2</b></p> <p><b>a</b> Compruebe si la impresora está utilizando un cartucho de tóner original y compatible. <b>Nota:</b> Si el cartucho no es compatible, instale uno compatible.</p> <p><b>b</b> Imprima el documento.</p> <p>¿Aparece un fondo gris en las impresiones?</p>	<p>Vaya al paso 3.</p>	<p>El problema se ha solucionado.</p>



Acción	Sí	No
<p><b>Paso 3</b></p> <p><b>a</b> En función del sistema operativo, especifique el tipo de papel en Preferencias de impresión o en el cuadro de diálogo Imprimir.</p> <p><b>Notas:</b></p> <ul style="list-style-type: none"> <li>• Asegúrese de que el valor coincide con el papel cargado.</li> <li>• También puede cambiar el valor en el panel de control de la impresora. En la pantalla de inicio, toque <b>Valores &gt; Papel &gt; Configuración de bandeja &gt; Tipo/tamaño de papel.</b></li> </ul> <p><b>b</b> Imprima el documento.</p> <p>¿Aparece un fondo gris en las impresiones?</p>	Vaya al paso 4.	El problema se ha solucionado.
<p><b>Paso 4</b></p> <p><b>a</b> Extraiga la unidad de imagen e insértela de nuevo.</p> <p><b>Advertencia: Posibles daños:</b> No exponga la unidad de imagen a la luz directa. Una larga exposición a la luz puede ocasionar problemas de calidad de impresión.</p> <p><b>Advertencia: Posibles daños:</b> No toque el tambor de fotoconductor. Si lo hace, puede afectar a la calidad de los futuros trabajos de impresión.</p> <p><b>b</b> Imprima el documento.</p> <p>¿Aparece un fondo gris en las impresiones?</p>	Vaya al paso 5.	El problema se ha solucionado.
<p><b>Paso 5</b></p> <p><b>a</b> Actualizar el firmware de la impresora. Para obtener más información, consulte <a href="#">“Actualización de firmware” en la página 24.</a></p> <p><b>b</b> Imprima el documento.</p> <p>¿Aparece un fondo gris en las impresiones?</p>	Vaya al paso 6.	El problema se ha solucionado.
<p><b>Paso 6</b></p> <p><b>a</b> Sustituya la unidad de imagen.</p> <p><b>b</b> Imprima el documento.</p> <p>¿Aparece un fondo gris en las impresiones?</p>	El usuario debe ponerse en contacto con su <a href="#">distribuidor.</a>	El problema se ha solucionado.

## Márgenes incorrectos



**Nota:** Antes de resolver el problema, imprima las páginas de prueba de la calidad de impresión. En la pantalla de inicio, toque **Valores > Solución de problemas > Páginas de prueba de la calidad de impresión.**

Acción	Sí	No
<p><b>Paso 1</b></p> <p><b>a</b> Ajuste las guías de papel de la bandeja a la posición adecuada para el papel cargado.</p> <p><b>b</b> Imprima el documento.</p> <p>¿Son correctos los márgenes?</p>	El problema se ha solucionado.	Vaya al paso 2.
<p><b>Paso 2</b></p> <p><b>a</b> En función del sistema operativo, especifique el tamaño del papel en Preferencias de impresión o en el cuadro de diálogo Imprimir.</p> <p><b>Notas:</b></p> <ul style="list-style-type: none"> <li>• Asegúrese de que el valor coincide con el papel cargado.</li> <li>• También puede cambiar el valor en el panel de control de la impresora. En la pantalla de inicio, toque <b>Valores &gt; Papel &gt; Configuración de bandeja &gt; Tipo/tamaño de papel.</b></li> </ul> <p><b>b</b> Imprima el documento.</p> <p>¿Son correctos los márgenes?</p>	El problema se ha solucionado.	El usuario debe ponerse en contacto con su <a href="#">distribuidor</a> .

## Impresión clara



**Nota:** Antes de resolver el problema, imprima las páginas de prueba de la calidad de impresión. En la pantalla de inicio, toque **Valores > Solución de problemas > Páginas de prueba de la calidad de impresión.**

Acción	Sí	No
<p><b>Paso 1</b></p> <p><b>a</b> Compruebe si la impresora está utilizando un cartucho de tóner original y compatible.</p> <p><b>Nota:</b> Si el cartucho no es compatible, instale uno compatible.</p> <p><b>b</b> Imprima el documento.</p> <p>¿Es clara la impresión?</p>	Vaya al paso 2.	El problema se ha solucionado.

Acción	Sí	No
<p><b>Paso 2</b></p> <p><b>a</b> Apague la impresora, espere unos 10 segundos y, a continuación, encienda la impresora.</p> <p><b>b</b> Aumente la intensidad del tóner. En la pantalla de inicio, toque <b>Valores &gt; Imprimir &gt; Calidad &gt; Resolución impresión.</b></p> <p><b>c</b> Imprima el documento.</p> <p>¿Es clara la impresión?</p>	Vaya al paso 3.	El problema se ha solucionado.
<p><b>Paso 3</b></p> <p><b>a</b> En función del sistema operativo, especifique el tipo de papel en Preferencias de impresión o en el cuadro de diálogo Imprimir.</p> <p><b>Notas:</b></p> <ul style="list-style-type: none"> <li>• Asegúrese de que el valor coincide con el papel cargado.</li> <li>• También puede cambiar el valor en el panel de control de la impresora. En la pantalla de inicio, toque <b>Valores &gt; Papel &gt; Configuración de bandeja &gt; Tipo/tamaño de papel.</b></li> </ul> <p><b>b</b> Imprima el documento.</p> <p>¿Es clara la impresión?</p>	Vaya al paso 4.	El problema se ha solucionado.
<p><b>Paso 4</b></p> <p><b>a</b> En función del sistema operativo, especifique el tipo de resolución en Preferencias de impresión o en el cuadro de diálogo Imprimir.</p> <p><b>b</b> Establezca la resolución en <b>600 ppp.</b></p> <p><b>c</b> Imprima el documento.</p> <p>¿Es clara la impresión?</p>	Vaya al paso 5.	El problema se ha solucionado.
<p><b>Paso 5</b></p> <p><b>a</b> Extraiga la unidad de imagen. <b>Advertencia: Posibles daños:</b> No exponga la unidad de imagen a la luz directa. Una exposición prolongada a la luz puede provocar problemas de calidad de impresión. <b>Advertencia: Posibles daños:</b> No toque el tambor de fotoconductor. Si lo hace, puede afectar a la calidad de los futuros trabajos de impresión.</p> <p><b>b</b> Agite la unidad de imagen firmemente para redistribuir el tóner.</p> <p><b>c</b> Introduzca la unidad de imagen.</p> <p><b>d</b> Apague la impresora, espere 10 segundos y, a continuación, encienda la impresora.</p> <p><b>e</b> Imprima el documento.</p> <p>¿Es clara la impresión?</p>	Vaya al paso 6.	El problema se ha solucionado.

Acción	Sí	No
<p><b>Paso 6</b></p> <p><b>a</b> Compruebe el estado del cartucho de tóner. En la pantalla de inicio, toque <b>Valores &gt; Informes &gt; Dispositivo &gt; Estadísticas del dispositivo</b>.</p> <p><b>b</b> Compruebe el estado del cartucho de tóner en la sección Información de suministro de las páginas impresas.</p> <p>¿Está el cartucho de tóner alcanzando el final de su vida útil?</p>	Vaya al paso 7.	El usuario debe ponerse en contacto con su <a href="#">distribuidor</a> .
<p><b>Paso 7</b></p> <p><b>a</b> Sustituya el cartucho de tóner.</p> <p><b>b</b> Imprima el documento.</p> <p>¿Es clara la impresión?</p>	El usuario debe ponerse en contacto con su <a href="#">distribuidor</a> .	El problema se ha solucionado.

## Impresión moteada y puntos



**Nota:** Antes de resolver el problema, imprima las páginas de prueba de la calidad de impresión. En la pantalla de inicio, toque **Valores > Solución de problemas > Páginas de prueba de la calidad de impresión**.

Acción	Sí	No
<p><b>Paso 1</b></p> <p><b>a</b> Compruebe si la impresora está utilizando un cartucho de tóner original y compatible. <b>Nota:</b> Si el cartucho no es compatible, instale uno compatible.</p> <p><b>b</b> Imprima el documento.</p> <p>¿Aparece moteada la impresión?</p>	Vaya al paso 2.	El problema se ha solucionado.
<p><b>Paso 2</b></p> <p>Compruebe que no hay fugas de tóner en la impresora.</p> <p>¿La impresora está libre de fugas de tóner?</p>	Vaya al paso 4.	Vaya al paso 3.
<p><b>Paso 3</b></p> <p><b>a</b> Sustituya el cartucho de tóner.</p> <p><b>b</b> Imprima el documento.</p> <p>¿Aparece moteada la impresión?</p>	Vaya al paso 4.	El problema se ha solucionado.

Acción	Sí	No
<p><b>Paso 4</b></p> <p>Compruebe el estado de la unidad de imagen. En la pantalla inicial, toque <b>Estado/Suministros &gt; Suministros</b>.</p> <p>¿Está la unidad de imagen alcanzando el final de su vida útil?</p>	Vaya al paso 5.	El usuario debe ponerse en contacto con su <a href="#">distribuidor</a> .
<p><b>Paso 5</b></p> <p><b>a</b> Sustituya la unidad de imagen. <b>b</b> Imprima el documento.</p> <p>¿Aparece moteada la impresión?</p>	El usuario debe ponerse en contacto con su <a href="#">distribuidor</a> .	El problema se ha solucionado.

## Curvatura del papel



Acción	Sí	No
<p><b>Paso 1</b></p> <p><b>a</b> Compruebe si la impresora está utilizando un cartucho de tóner original y compatible. <b>Nota:</b> Si el cartucho no es compatible, instale uno compatible. <b>b</b> Imprima el documento.</p> <p>¿Se ha curvado el papel?</p>	Vaya al paso 2.	El problema se ha solucionado.
<p><b>Paso 2</b></p> <p><b>a</b> Ajuste las guías de la bandeja a la posición adecuada para el papel cargado. <b>b</b> Imprima el documento.</p> <p>¿Se ha curvado el papel?</p>	Vaya al paso 3.	El problema se ha solucionado.

Acción	Sí	No
<p><b>Paso 3</b></p> <p><b>a</b> En función del sistema operativo, especifique el tipo y el tamaño del papel en Preferencias de impresión o en el cuadro de diálogo Imprimir.</p> <p><b>Notas:</b></p> <ul style="list-style-type: none"> <li>• Asegúrese de que los valores de configuración coinciden con el papel cargado.</li> <li>• También puede cambiar los valores en el panel de control de la impresora.</li> </ul> <p><b>b</b> Imprima el documento.</p> <p>¿Se ha curvado el papel?</p>	Vaya al paso 4.	El problema se ha solucionado.
<p><b>Paso 4</b></p> <p><b>a</b> Retire el papel de la bandeja de salida y dele la vuelta.</p> <p><b>b</b> Imprima el documento.</p> <p>¿Se ha curvado el papel?</p>	Vaya al paso 5.	El problema se ha solucionado.
<p><b>Paso 5</b></p> <p><b>a</b> Cargue papel de un paquete nuevo.</p> <p><b>Nota:</b> El papel está mojado debido al alto nivel de humedad. Guarde el papel en su embalaje original hasta su utilización.</p> <p><b>b</b> Imprima el documento.</p> <p>¿Se ha curvado el papel?</p>	Vaya al paso 6.	El problema se ha solucionado.
<p><b>Paso 6</b></p> <p><b>a</b> Compruebe si el papel cargado es compatible.</p> <p><b>Nota:</b> Si el papel es incompatible, cargue uno compatible.</p> <p><b>b</b> Imprima el documento.</p> <p>¿Se ha curvado el papel?</p>	El usuario debe ponerse en contacto con su <a href="#">distribuidor</a> .	El problema se ha solucionado.

## Impresión torcida o inclinada



**Nota:** Antes de resolver el problema, imprima las páginas de prueba de la calidad de impresión. En la pantalla de inicio, toque **Valores > Solución de problemas > Páginas de prueba de la calidad de impresión**.

Acción	Sí	No
<p><b>Paso 1</b></p> <p><b>a</b> Extraiga la bandeja.</p> <p><b>b</b> Retire el papel y, a continuación, cargue papel de un paquete nuevo.</p> <p><b>Nota:</b> El papel está mojado debido al alto nivel de humedad. Guarde el papel en su embalaje original hasta su utilización.</p> <p><b>c</b> Apriete y deslice la guía del papel hasta la posición correcta para el tamaño de papel que esté cargando.</p> <p><b>d</b> Introduzca la bandeja.</p> <p><b>e</b> Imprima el documento.</p> <p>¿Está torcida o inclinada la impresión?</p>	Vaya al paso 2.	El problema se ha solucionado.
<p><b>Paso 2</b></p> <p><b>a</b> Compruebe si está realizando la impresión en un papel compatible.</p> <p><b>b</b> Imprima el documento.</p> <p>¿Está torcida o inclinada la impresión?</p>	El usuario debe ponerse en contacto con su <a href="#">distribuidor</a> .	El problema se ha solucionado.

## Páginas completamente negras



**Nota:** Antes de resolver el problema, imprima las páginas de prueba de la calidad de impresión. En la pantalla de inicio, toque **Valores > Solución de problemas > Páginas de prueba de la calidad de impresión**.

Acción	Sí	No
<p><b>Paso 1</b></p> <p><b>a</b> Compruebe si la impresora está utilizando un cartucho de tóner original y compatible.</p> <p><b>Nota:</b> Si el cartucho no es compatible, instale uno compatible.</p> <p><b>b</b> Imprima el documento.</p> <p>¿Está imprimiendo la impresora páginas completamente negras?</p>	Vaya al paso 2.	El problema se ha solucionado.

Acción	Sí	No
<p><b>Paso 2</b></p> <p><b>a</b> Extraiga la unidad de imagen.</p> <p><b>Advertencia: Posibles daños:</b> No exponga la unidad de imagen a la luz directa durante más de diez minutos. Una larga exposición a la luz puede ocasionar problemas de calidad de impresión.</p> <p><b>Advertencia: Posibles daños:</b> No toque el tambor fotoconductor que se encuentra debajo de la unidad de imagen. Si lo hace, puede afectar a la calidad de los futuros trabajos de impresión.</p> <p><b>b</b> Extraiga el material de embalaje atascado en la unidad de imagen.</p> <p><b>Nota:</b> Asegúrese de retirar cualquier obstrucción entre el rodillo de carga y el tambor fotoconductor.</p> <p><b>c</b> Introduzca la unidad de imagen.</p> <p><b>d</b> Imprima el documento.</p> <p>¿Está imprimiendo la impresora páginas completamente negras?</p>	Vaya al paso 3.	El problema se ha solucionado.
<p><b>Paso 3</b></p> <p>Compruebe si la unidad de imagen presenta daños.</p> <p>¿La unidad de imagen no presenta daños?</p>	El usuario debe ponerse en contacto con su <a href="#">distribuidor</a> .	Vaya al paso 4.
<p><b>Paso 4</b></p> <p><b>a</b> Sustituya la unidad de imagen.</p> <p><b>b</b> Imprima el documento.</p> <p>¿Está imprimiendo la impresora páginas completamente negras?</p>	El usuario debe ponerse en contacto con su <a href="#">distribuidor</a> .	El problema se ha solucionado.

## Imágenes o texto cortados



**Nota:** Antes de resolver el problema, imprima las páginas de prueba de la calidad de impresión. En la pantalla de inicio, toque **Valores > Solución de problemas > Páginas de prueba de la calidad de impresión**.



Acción	Sí	No
<p><b>Paso 1</b></p> <p><b>a</b> Compruebe si la impresora está utilizando un cartucho de tóner original y compatible.</p> <p><b>Nota:</b> Si el cartucho no es compatible, instale uno compatible.</p> <p><b>b</b> Imprima el documento.</p> <p>¿Aparecen cortados el texto o las imágenes?</p>	Vaya al paso 2.	El problema se ha solucionado.
<p><b>Paso 2</b></p> <p><b>a</b> Extraiga la unidad de imagen.</p> <p><b>Advertencia: Posibles daños:</b> No exponga la unidad de imagen a la luz directa durante más de diez minutos. Una larga exposición a la luz puede ocasionar problemas de calidad de impresión.</p> <p><b>Advertencia: Posibles daños:</b> No toque el tambor fotoconductor que se encuentra debajo de la unidad de imagen. Si lo hace, puede afectar a la calidad de los futuros trabajos de impresión.</p> <p><b>b</b> Extraiga el material de embalaje atascado en la unidad de imagen.</p> <p><b>Nota:</b> Asegúrese de retirar cualquier obstrucción entre el rodillo de carga y el tambor fotoconductor.</p> <p><b>c</b> Introduzca la unidad de imagen.</p> <p><b>d</b> Imprima el documento.</p> <p>¿Aparecen cortados el texto o las imágenes?</p>	Vaya al paso 3.	El problema se ha solucionado.
<p><b>Paso 3</b></p> <p><b>a</b> Sustituya la unidad de imagen.</p> <p><b>b</b> Imprima el documento.</p> <p>¿Aparecen cortados el texto o las imágenes?</p>	El usuario debe ponerse en contacto con su <a href="#">distribuidor</a> .	El problema se ha solucionado.

## El tóner se difumina fácilmente



**Nota:** Antes de resolver el problema, imprima las páginas de prueba de la calidad de impresión. En la pantalla de inicio, toque **Valores > Solución de problemas > Páginas de prueba de la calidad de impresión**.

Acción	Sí	No
<p><b>Paso 1</b></p> <p><b>a</b> Compruebe si la impresora está utilizando un cartucho de tóner original y compatible.</p> <p><b>Nota:</b> Si el cartucho no es compatible, instale uno compatible.</p> <p><b>b</b> Imprima el documento.</p> <p>¿Se difumina fácilmente el tóner?</p>	Vaya al paso 2.	El problema se ha solucionado.
<p><b>Paso 2</b></p> <p><b>a</b> En función del sistema operativo, especifique el tipo de papel en Preferencias de impresión o en el cuadro de diálogo Imprimir.</p> <p><b>Notas:</b></p> <ul style="list-style-type: none"> <li>• Asegúrese de que el valor coincide con el papel cargado.</li> <li>• También puede cambiar el valor en el panel de control de la impresora. En la pantalla de inicio, toque <b>Valores &gt; Papel &gt; Configuración de bandeja &gt; Tipo/tamaño de papel.</b></li> </ul> <p><b>b</b> Imprima el documento.</p> <p>¿Se difumina fácilmente el tóner?</p>	El usuario debe ponerse en contacto con su <a href="#">distribuidor</a> .	El problema se ha solucionado.

## Bandas claras horizontales



**Nota:** Antes de resolver el problema, imprima las páginas de prueba de la calidad de impresión. En la pantalla de inicio, toque **Valores > Solución de problemas > Páginas de prueba de la calidad de impresión.**

Acción	Sí	No
<p><b>Paso 1</b></p> <p><b>a</b> Compruebe si la impresora está utilizando un cartucho de tóner original y compatible.</p> <p><b>Nota:</b> Si el cartucho no es compatible, instale uno compatible.</p> <p><b>b</b> Imprima el documento.</p> <p>¿Aparecen bandas claras horizontales en las impresiones?</p>	Vaya al paso 2.	El problema se ha solucionado.

Acción	Sí	No
<p><b>Paso 2</b></p> <p><b>a</b> Extraiga la unidad de imagen e insértela de nuevo.</p> <p><b>Advertencia: Posibles daños:</b> No exponga la unidad de imagen a la luz directa. Una larga exposición a la luz puede ocasionar problemas de calidad de impresión.</p> <p><b>Advertencia: Posibles daños:</b> No toque el tambor de fotoconductor. Si lo hace, puede afectar a la calidad de los futuros trabajos de impresión.</p> <p><b>b</b> Imprima el documento.</p> <p>¿Aparecen bandas claras horizontales en las impresiones?</p>	Vaya al paso 3.	El problema se ha solucionado.
<p><b>Paso 3</b></p> <p><b>a</b> Sustituya la unidad de imagen.</p> <p><b>b</b> Imprima el documento.</p> <p>¿Aparecen bandas claras horizontales en las impresiones?</p>	Vaya al paso 4.	El problema se ha solucionado.
<p><b>Paso 4</b></p> <p><b>a</b> Apague la impresora, espere 10 segundos y, a continuación, encienda la impresora.</p> <p><b>b</b> Imprima el documento.</p> <p>¿Aparecen bandas claras horizontales en las impresiones?</p>	El usuario debe ponerse en contacto con su <a href="#">distribuidor</a> .	El problema se ha solucionado.

## Bandas claras verticales



**Nota:** Antes de resolver el problema, imprima las páginas de prueba de la calidad de impresión. En la pantalla de inicio, toque **Valores > Solución de problemas > Páginas de prueba de la calidad de impresión**.

Acción	Sí	No
<p><b>a</b> Compruebe si la impresora está utilizando un cartucho de tóner original y compatible.</p> <p><b>Nota:</b> Si el cartucho no es compatible, instale uno compatible.</p> <p><b>b</b> Imprima el documento.</p> <p>¿Aparecen bandas claras verticales en las impresiones?</p>	El usuario debe ponerse en contacto con su <a href="#">distribuidor</a> .	El problema se ha solucionado.

## Líneas blancas verticales



**Nota:** Antes de resolver el problema, imprima las páginas de prueba de la calidad de impresión. En la pantalla de inicio, toque **Valores > Solución de problemas > Páginas de prueba de la calidad de impresión.**

Acción	Sí	No
<p><b>Paso 1</b></p> <p><b>a</b> Compruebe si la impresora está utilizando un cartucho de tóner original y compatible.</p> <p><b>Nota:</b> Si el cartucho no es compatible, instale uno compatible.</p> <p><b>b</b> Imprima el documento.</p> <p>¿Aparecen líneas blancas verticales en las impresiones?</p>	Vaya al paso 2.	El problema se ha solucionado.
<p><b>Paso 2</b></p> <p><b>a</b> En función del sistema operativo, especifique el tipo de papel en Preferencias de impresión o en el cuadro de diálogo Imprimir.</p> <p><b>Notas:</b></p> <ul style="list-style-type: none"> <li>• Asegúrese de que el valor coincide con el papel cargado.</li> <li>• También puede cambiar el valor en el panel de control de la impresora. En la pantalla de inicio, toque <b>Valores &gt; Papel &gt; Configuración de bandeja &gt; Tipo/tamaño de papel.</b></li> </ul> <p><b>b</b> Imprima el documento.</p> <p>¿Aparecen líneas blancas verticales en las impresiones?</p>	El usuario debe ponerse en contacto con su <a href="#">distribuidor</a> .	El problema se ha solucionado.

## Bandas oscuras verticales



**Nota:** Antes de resolver el problema, imprima las páginas de prueba de la calidad de impresión. En la pantalla de inicio, toque **Valores > Solución de problemas > Páginas de prueba de la calidad de impresión.**

Acción	Sí	No
<p><b>Paso 1</b></p> <p><b>a</b> Compruebe si la impresora está utilizando un cartucho de tóner original y compatible.</p> <p><b>Nota:</b> Si el cartucho no es compatible, instale uno compatible.</p> <p><b>b</b> Imprima el documento.</p> <p>¿Aparecen bandas oscuras verticales en las impresiones?</p>	Vaya al paso 2.	El problema se ha solucionado.
<p><b>Paso 2</b></p> <p><b>a</b> Extraiga el cartucho de tóner y, a continuación, extraiga la unidad de imagen.</p> <p><b>Advertencia: Posibles daños:</b> No exponga la unidad de imagen a la luz directa durante más de diez minutos. Una larga exposición a la luz puede ocasionar problemas de calidad de impresión.</p> <p><b>Advertencia: Posibles daños:</b> No toque el tambor fotoconductor que se encuentra debajo de la unidad de imagen. Si lo hace, puede afectar a la calidad de los futuros trabajos de impresión.</p> <p><b>b</b> Inserte la unidad de imagen y, a continuación, inserte el cartucho.</p> <p><b>c</b> Imprima el documento.</p> <p>¿Aparecen bandas oscuras verticales en las impresiones?</p>	Vaya al paso 3.	El problema se ha solucionado.
<p><b>Paso 3</b></p> <p><b>a</b> Extraiga la unidad de imagen.</p> <p><b>Advertencia: Posibles daños:</b> No exponga la unidad de imagen a la luz directa durante más de diez minutos. Una larga exposición a la luz puede ocasionar problemas de calidad de impresión.</p> <p><b>Advertencia: Posibles daños:</b> No toque el tambor fotoconductor que se encuentra debajo de la unidad de imagen. Si lo hace, puede afectar a la calidad de los futuros trabajos de impresión.</p> <p><b>b</b> Extraiga el material de embalaje atascado en la unidad de imagen.</p> <p><b>Nota:</b> Asegúrese de retirar cualquier obstrucción entre el rodillo de carga y el tambor fotoconductor.</p> <p><b>c</b> Introduzca la unidad de imagen.</p> <p><b>d</b> Imprima el documento.</p> <p>¿Aparecen bandas oscuras verticales en las impresiones?</p>	Vaya al paso 4.	El problema se ha solucionado.
<p><b>Paso 4</b></p> <p><b>a</b> Compruebe si una luz brillante ilumina el lado derecho de la impresora y mueva la impresora si fuera necesario.</p> <p><b>b</b> Imprima el documento.</p> <p>¿Aparecen bandas oscuras verticales en las impresiones?</p>	El usuario debe ponerse en contacto con su <a href="#">distribuidor</a> .	El problema se ha solucionado.

## Líneas o rayas oscuras verticales

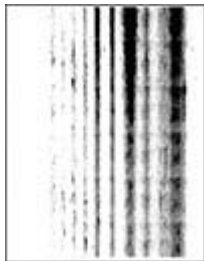

**Nota:** Antes de resolver el problema, imprima las páginas de prueba de la calidad de impresión. En la pantalla de inicio, toque **Valores > Solución de problemas > Páginas de prueba de la calidad de impresión.**

Acción	Sí	No
<p><b>Paso 1</b></p> <p><b>a</b> Compruebe si la impresora está utilizando un cartucho de tóner original y compatible.</p> <p><b>Nota:</b> Si el cartucho no es compatible, instale uno compatible.</p> <p><b>b</b> Imprima el documento.</p> <p>¿Aparecen líneas o rayas oscuras verticales en las impresiones?</p>	Vaya al paso 2.	El problema se ha solucionado.
<p><b>Paso 2</b></p> <p><b>a</b> Extraiga la unidad de imagen e insértela de nuevo.</p> <p><b>Advertencia: Posibles daños:</b> No exponga la unidad de imagen a la luz directa durante más de diez minutos. Una exposición prolongada a la luz puede provocar problemas de calidad de impresión.</p> <p><b>Advertencia: Posibles daños:</b> No toque el tambor fotoconductor que se encuentra debajo de la unidad de imagen. Si lo hace, puede afectar a la calidad de los futuros trabajos de impresión.</p> <p><b>b</b> Imprima el documento.</p> <p>¿Aparecen líneas o rayas oscuras verticales en las impresiones?</p>	Vaya al paso 3.	El problema se ha solucionado.
<p><b>Paso 3</b></p> <p><b>a</b> Sustituya la unidad de imagen.</p> <p><b>b</b> Imprima el documento.</p> <p>¿Aparecen líneas o rayas oscuras verticales en las impresiones?</p>	El usuario debe ponerse en contacto con su <a href="#">distribuidor</a> .	El problema se ha solucionado.

## Rayas oscuras verticales con pérdida de impresión

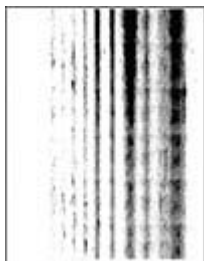

**Nota:** Antes de resolver el problema, imprima las páginas de prueba de la calidad de impresión. En la pantalla de inicio, toque **Valores > Solución de problemas > Páginas de prueba de la calidad de impresión.**

Acción	Sí	No
<p><b>Paso 1</b></p> <p><b>a</b> Compruebe si la impresora está utilizando un cartucho de tóner original y compatible.</p> <p><b>Nota:</b> Si el cartucho no es compatible, instale uno compatible.</p> <p><b>b</b> Imprima el documento.</p> <p>¿Aparecen rayas oscuras verticales con pérdida de imágenes en las impresiones?</p>	Vaya al paso 2.	El problema se ha solucionado.
<p><b>Paso 2</b></p> <p><b>a</b> Extraiga la unidad de imagen.</p> <p><b>Advertencia: Posibles daños:</b> No exponga la unidad de imagen a la luz directa durante más de diez minutos. Una larga exposición a la luz puede ocasionar problemas de calidad de impresión.</p> <p><b>Advertencia: Posibles daños:</b> No toque el tambor fotoconductor que se encuentra debajo de la unidad de imagen. Si lo hace, puede afectar a la calidad de los futuros trabajos de impresión.</p> <p><b>b</b> Extraiga el material de embalaje atascado en la unidad de imagen.</p> <p><b>Nota:</b> Asegúrese de retirar cualquier obstrucción entre el rodillo de carga y el tambor fotoconductor.</p> <p><b>c</b> Introduzca la unidad de imagen.</p> <p><b>d</b> Imprima el documento.</p> <p>¿Aparecen rayas oscuras verticales con pérdida de imágenes en las impresiones?</p>	El usuario debe ponerse en contacto con su <a href="#">distribuidor</a> .	El problema se ha solucionado.

## Defectos recurrentes



**Nota:** Antes de resolver el problema, imprima las páginas de prueba de la calidad de impresión. En la pantalla de inicio, toque **Valores > Solución de problemas > Páginas de prueba de la calidad de impresión.**

Acción	Sí	No
<p><b>Paso 1</b></p> <p>Usando las páginas de prueba de calidad de impresión, compruebe si la distancia entre los defectos recurrentes es igual a alguno de los siguientes:</p> <ul style="list-style-type: none"> <li>• 97 mm (3,82 pulg.)</li> <li>• 47 mm (1,85 pulg.)</li> <li>• 38 mm (1,5 pulg.)</li> </ul> <p>¿Coincide la distancia entre los defectos repetitivos con alguna de estas medidas?</p>	Vaya al paso 2.	Anote la distancia y póngase en contacto con su <a href="#">distribuidor</a> .
<p><b>Paso 2</b></p> <p><b>a</b> Sustituya la unidad de imagen. <b>b</b> Imprima el documento.</p> <p>¿Aparecen defectos recurrentes?</p>	El usuario debe ponerse en contacto con su <a href="#">distribuidor</a> .	El problema se ha solucionado.

## No se imprimen los trabajos de impresión

Acción	Sí	No
<p><b>Paso 1</b></p> <p><b>a</b> Desde el documento que pretende imprimir, abra el cuadro de diálogo Imprimir y compruebe si ha seleccionado la impresora correcta. <b>b</b> Imprima el documento.</p> <p>¿Se ha imprimido el documento?</p>	El problema se ha solucionado.	Vaya al paso 2.
<p><b>Paso 2</b></p> <p><b>a</b> Compruebe que la impresora está encendida. <b>b</b> Resuelva cualquier mensaje de error que aparezca en la pantalla. <b>c</b> Imprima el documento.</p> <p>¿Se ha imprimido el documento?</p>	El problema se ha solucionado.	Vaya al paso 3.
<p><b>Paso 3</b></p> <p><b>a</b> Compruebe si los puertos funcionan y si los cables están conectados correctamente al equipo y a la impresora. Para obtener más información, consulte la documentación de instalación incluida con la impresora. <b>b</b> Imprima el documento.</p> <p>¿Se ha imprimido el documento?</p>	El problema se ha solucionado.	Vaya al paso 4.



Acción	Sí	No
<p><b>Paso 4</b></p> <p><b>a</b> Apague la impresora, espere unos 10 segundos y, a continuación, encienda la impresora.</p> <p><b>b</b> Imprima el documento.</p> <p>¿Se ha imprimido el documento?</p>	El problema se ha solucionado.	Vaya al paso 5.
<p><b>Paso 5</b></p> <p><b>a</b> Desinstale y vuelva a instalar el controlador de impresión.</p> <p><b>b</b> Imprima el documento.</p> <p>¿Se ha imprimido el documento?</p>	El problema se ha solucionado.	El usuario debe ponerse en contacto con su <a href="#">distribuidor</a> .

## Los documentos confidenciales u otro tipo de trabajos en espera no se imprimen

Acción	Sí	No
<p><b>Paso 1</b></p> <p><b>a</b> En el panel de control, compruebe si los documentos aparecen en la lista Trabajos en espera.</p> <p><b>Nota:</b> Si los documentos no aparecen en la lista, imprima los documentos utilizando las opciones de Imprimir y poner en espera.</p> <p><b>b</b> Imprima los documentos.</p> <p>¿Se han imprimido los documentos?</p>	El problema se ha solucionado.	Vaya al paso 2.
<p><b>Paso 2</b></p> <p>El trabajo de impresión podría contener un error de formato o datos no válidos.</p> <ul style="list-style-type: none"> <li>• Elimine el trabajo de impresión y, a continuación, envíelo de nuevo.</li> <li>• Para archivos PDF, genere un nuevo archivo y, a continuación imprima los documentos.</li> </ul> <p>¿Se han imprimido los documentos?</p>	El problema se ha solucionado.	Vaya al paso 3.

Acción	Sí	No
<p><b>Paso 3</b></p> <p>Si está imprimiendo desde Internet, es posible que la impresora esté leyendo varios nombres de trabajos de impresión creyendo que son duplicados.</p> <p><b>Para usuarios de Windows</b></p> <p><b>a</b> Abra el cuadro de diálogo Preferencias de impresión.</p> <p><b>b</b> Desde la pestaña Imprimir y retener, haga clic en <b>Utilizar Imprimir y poner en espera</b> y, a continuación, haga clic en <b>Conservar documentos duplicados</b>.</p> <p><b>c</b> Introduzca un PIN y guarde los cambios.</p> <p><b>d</b> Envíe el trabajo de impresión.</p> <p><b>Para usuarios de Macintosh</b></p> <p><b>a</b> Guarde y asigne un nombre diferente a cada trabajo.</p> <p><b>b</b> Envíe el trabajo de forma individual.</p> <p>¿Se han imprimido los documentos?</p>	El problema se ha solucionado.	Vaya al paso 4.
<p><b>Paso 4</b></p> <p><b>a</b> Borre algunos trabajos en espera para liberar memoria de impresora.</p> <p><b>b</b> Imprima los documentos.</p> <p>¿Se han imprimido los documentos?</p>	El problema se ha solucionado.	Vaya al paso 5.
<p><b>Paso 5</b></p> <p><b>a</b> Añada memoria de la impresora.</p> <p><b>b</b> Imprima los documentos.</p> <p>¿Se han imprimido los documentos?</p>	El problema se ha solucionado.	El usuario debe ponerse en contacto con su <a href="#">distribuidor</a> .

## El trabajo se imprime desde la bandeja incorrecta o en el papel incorrecto

Acción	Sí	No
<p><b>Paso 1</b></p> <p><b>a</b> Compruebe si está realizando la impresión en el papel correcto.</p> <p><b>b</b> Imprima el documento.</p> <p>¿Se ha impreso el documento en el papel correcto?</p>	Vaya al paso 2.	Cargue papel de tamaño y tipo correctos.

Acción	Sí	No
<p><b>Paso 2</b></p> <p><b>a</b> En función del sistema operativo, especifique el tipo y el tamaño del papel en Preferencias de impresión o en el cuadro de diálogo Imprimir.</p> <p><b>Nota:</b> También puede cambiar los valores del panel de control de la impresora. En la pantalla de inicio, toque <b>Valores &gt; Papel &gt; Configuración de bandeja &gt; Tipo/tamaño de papel.</b></p> <p><b>b</b> Asegúrese de que los valores de configuración coinciden con el papel cargado.</p> <p><b>c</b> Imprima el documento.</p> <p>¿Se ha impreso el documento en el papel correcto?</p>	El problema se ha solucionado.	Vaya al paso 3.
<p><b>Paso 3</b></p> <p><b>a</b> Compruebe si las bandejas están enlazadas. Para obtener más información, consulte <a href="#">“Enlace de Bandejas” en la página 22.</a></p> <p><b>b</b> Imprima el documento.</p> <p>¿Se ha impreso el documento desde la bandeja correcta?</p>	El problema se ha solucionado.	El usuario debe ponerse en contacto con su <a href="#">distribuidor</a> .

## Impresión lenta

Acción	Sí	No
<p><b>Paso 1</b></p> <p>Asegúrese de que el cable de la impresora está correctamente conectado a la misma y al equipo, servidor de impresión, opción u otro dispositivo de red.</p> <p>¿Está la impresora imprimiendo lentamente?</p>	Vaya al paso 2.	El problema se ha solucionado.
<p><b>Paso 2</b></p> <p><b>a</b> Asegúrese de que la impresora esté en Modo Silencioso. En la pantalla de inicio, toque <b>Valores &gt; Dispositivo &gt; Mantenimiento &gt; Menú de configuración &gt; Funcionamiento del dispositivo &gt; Modo Silencioso.</b></p> <p><b>b</b> Imprima el documento.</p> <p>¿Está la impresora imprimiendo lentamente?</p>	Vaya al paso 3.	El problema se ha solucionado.
<p><b>Paso 3</b></p> <p><b>a</b> En función del sistema operativo, especifique el tipo de resolución en Preferencias de impresión o en el cuadro de diálogo Imprimir.</p> <p><b>b</b> Establezca la resolución en <b>600 ppp.</b></p> <p><b>c</b> Imprima el documento.</p> <p>¿Está la impresora imprimiendo lentamente?</p>	Vaya al paso 4.	El problema se ha solucionado.

Acción	Sí	No
<p><b>Paso 4</b></p> <p><b>a</b> En la pantalla de inicio, toque <b>Valores &gt; Imprimir &gt; Calidad &gt; Resolución impresión</b>.</p> <p><b>b</b> Establezca la resolución en <b>600 ppp</b>.</p> <p><b>c</b> Imprima el documento.</p> <p>¿Está la impresora imprimiendo lentamente?</p>	Vaya al paso 5.	El problema se ha solucionado.
<p><b>Paso 5</b></p> <p><b>a</b> En función del sistema operativo, especifique el tipo de papel en Preferencias de impresión o en el cuadro de diálogo Imprimir.</p> <p><b>Notas:</b></p> <ul style="list-style-type: none"> <li>• Asegúrese de que el valor coincide con el papel cargado.</li> <li>• También puede cambiar el valor en el panel de control de la impresora.</li> <li>• El papel más grueso se imprime más lentamente.</li> <li>• El papel más estrecho que el tamaño Carta, A4 y Legal puede imprimirse más lentamente.</li> </ul> <p><b>b</b> Imprima el documento.</p> <p>¿Está la impresora imprimiendo lentamente?</p>	Vaya al paso 6.	El problema se ha solucionado.
<p><b>Paso 6</b></p> <p><b>a</b> Asegúrese de que los valores de la impresora para textura y peso coinciden con los del papel que se va a cargar.</p> <p>En la pantalla de inicio, toque <b>Valores &gt; Papel &gt; Configuración de papel &gt; Tipos de papel</b>.</p> <p><b>Nota:</b> Las texturas rugosas y el papel pesado pueden imprimirse con mayor lentitud.</p> <p><b>b</b> Imprima el documento.</p> <p>¿Está la impresora imprimiendo lentamente?</p>	Vaya al paso 7.	El problema se ha solucionado.
<p><b>Paso 7</b></p> <p>Elimine los trabajos en espera.</p> <p>¿Está la impresora imprimiendo lentamente?</p>	Vaya al paso 8.	El problema se ha solucionado.
<p><b>Paso 8</b></p> <p><b>a</b> Asegúrese de que la impresora no está sobrecalentada.</p> <p><b>Notas:</b></p> <ul style="list-style-type: none"> <li>• Deje que la impresora se enfríe tras un trabajo de impresión largo.</li> <li>• Tenga en cuenta la temperatura ambiente recomendada para la impresora. Para obtener más información, consulte <a href="#">“Selección de ubicación para la impresora” en la página 16</a>.</li> </ul> <p><b>b</b> Imprima el documento.</p> <p>¿Está la impresora imprimiendo lentamente?</p>	El usuario debe ponerse en contacto con su <a href="#">distribuidor</a> .	El problema se ha solucionado.

## La impresora no responde

Acción	Sí	No
<p><b>Paso 1</b> Compruebe si el cable de alimentación de la impresora está conectado a la toma de corriente.</p> <p> <b>PRECAUCIÓN: POSIBLES DAÑOS PERSONALES:</b> Para evitar el riesgo de incendio o descarga eléctrica, conecte el cable de alimentación a una toma de corriente debidamente conectada a tierra con la potencia adecuada que se encuentre cerca del dispositivo y resulte fácilmente accesible.</p> <p>¿Responde la impresora?</p>	El problema se ha solucionado.	Vaya al paso 2.
<p><b>Paso 2</b> Compruebe si la toma de alimentación se desconecta mediante algún tipo de interruptor.</p> <p>¿La toma de corriente se desconecta mediante algún tipo de interruptor?</p>	Encienda o restablezca el interruptor.	Vaya al paso 3.
<p><b>Paso 3</b> Compruebe que la impresora está encendida.</p> <p>¿Está encendida la impresora?</p>	Vaya al paso 4.	Encienda la impresora.
<p><b>Paso 4</b> Compruebe si la impresora está en modo de suspensión o en modo de hibernación.</p> <p>¿Está la impresora en modo de suspensión o hibernación?</p>	Pulse el botón de encendido para activar la impresora.	Vaya al paso 5.
<p><b>Paso 5</b> Compruebe si los cables que conectan la impresora con el equipo están insertados en los puertos correctos.</p> <p>¿Están los cables insertados en los puertos correctos?</p>	Vaya al paso 6.	Introduzca los cables en los puertos correctos.
<p><b>Paso 6</b> Apague la impresora, instale las opciones de hardware y vuelva a encenderla. Para obtener más información, consulte la documentación suministrada con la opción.</p> <p>¿Responde la impresora?</p>	El problema se ha solucionado.	Vaya al paso 7.
<p><b>Paso 7</b> Instale el controlador de impresora correcto.</p> <p>¿Responde la impresora?</p>	El problema se ha solucionado.	Vaya al paso 8.

Acción	Sí	No
<p><b>Paso 8</b></p> <p>Apague la impresora, espere unos 10 segundos y, a continuación, encienda la impresora.</p> <p>¿Responde la impresora?</p>	El problema se ha solucionado.	El usuario debe ponerse en contacto con su <a href="#">distribuidor</a> .

## No se puede leer la unidad flash

Acción	Sí	No
<p><b>Paso 1</b></p> <p>Compruebe que la impresora no esté ocupada procesando otro trabajo.</p> <p>¿Está la impresora lista?</p>	Vaya al paso 3.	Vaya al paso 2.
<p><b>Paso 2</b></p> <ul style="list-style-type: none"> <li>• Espere a que la impresora termine de procesar el otro trabajo.</li> <li>• Extraiga la unidad flash e insértela de nuevo.</li> </ul> <p>¿La impresora reconoce la unidad flash?</p>	El problema se ha solucionado.	Vaya al paso 3.
<p><b>Paso 3</b></p> <p>Compruebe que se ha introducido la unidad flash en el puerto USB frontal.</p> <p><b>Nota:</b> La unidad flash no funciona si se introduce en el puerto USB posterior.</p> <p>¿Está introducida la unidad flash en el puerto correcto?</p>	Vaya al paso 5.	Vaya al paso 4.
<p><b>Paso 4</b></p> <p>Inserte la unidad flash en el puerto correcto.</p> <p>¿La impresora reconoce la unidad flash?</p>	El problema se ha solucionado.	Vaya al paso 5.
<p><b>Paso 5</b></p> <p>Compruebe que la unidad flash es compatible. Para obtener más información, consulte <a href="#">“Unidades flash y tipos de archivos admitidos” en la página 47</a>.</p> <p>¿Es compatible la unidad flash?</p>	Vaya al paso 7.	Vaya al paso 6.
<p><b>Paso 6</b></p> <p>Inserte una unidad flash compatible.</p> <p>¿La impresora reconoce la unidad flash?</p>	El problema se ha solucionado.	Vaya al paso 7.
<p><b>Paso 7</b></p> <p>Extraiga la unidad flash e insértela de nuevo.</p> <p>¿La impresora reconoce la unidad flash?</p>	El problema se ha solucionado.	El usuario debe ponerse en contacto con su <a href="#">distribuidor</a> .

## Activación del puerto USB

En la pantalla de inicio, toque **Valores > Red/Puertos > USB > Habilitar puerto USB**.

## Eliminación de atascos

### Cómo evitar atascos

#### Cargue el papel correctamente

- Asegúrese de que el papel esté bien colocado en la bandeja.

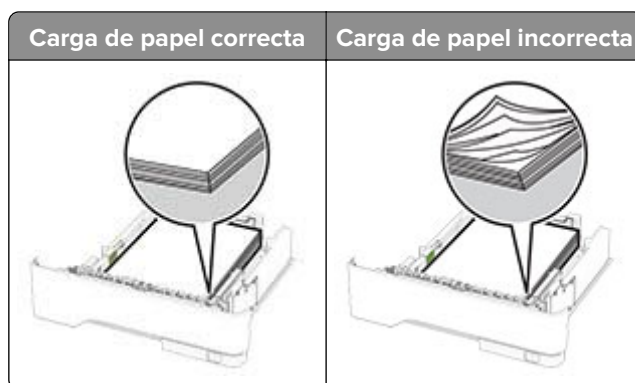

- No cargue ni extraiga las bandejas mientras si esté imprimiendo.
- No cargue demasiado papel. Asegúrese de que la altura de la pila no exceda el indicador de capacidad máxima de papel.
- No deslice el papel en la bandeja. Cargúelo tal como se muestra en la ilustración.

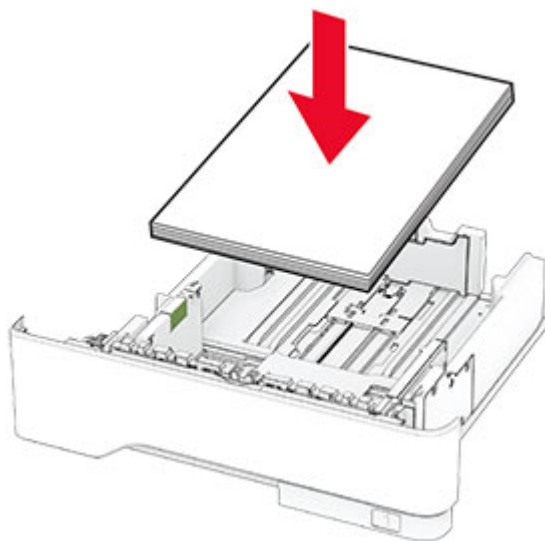

- Asegúrese de que las guías del papel estén colocadas correctamente y no estén demasiado ajustadas al papel ni a los sobres.
- Introduzca la bandeja con firmeza en la impresora después de cargar el papel.

### Utilice papel recomendado

- Utilice sólo el papel o el material de impresión especial recomendado.
- No cargue papel arrugado, doblado, húmedo ni curvado.
- Flexione, airee y alise los bordes del papel antes de cargarlo.



- No utilice papel cortado ni recortado manualmente.
- No mezcle tamaños, pesos o tipos de papel en la misma bandeja.
- Asegúrese de que se definan el tamaño y el tipo de papel correctos en el equipo o en el panel de control de la impresora.
- Guarde el papel teniendo en cuenta las recomendaciones del fabricante.

### Identificación de la ubicación del atasco

#### Notas:

- Si Ayuda en atasco está Activada, la impresora expulsa páginas en blanco o con impresiones parciales después de eliminar la página atascada. Compruebe si hay páginas en blanco en la salida impresa.
- Cuando Recuperación de atasco está definido en Activada o Automática, la impresora vuelve a imprimir las páginas atascadas.



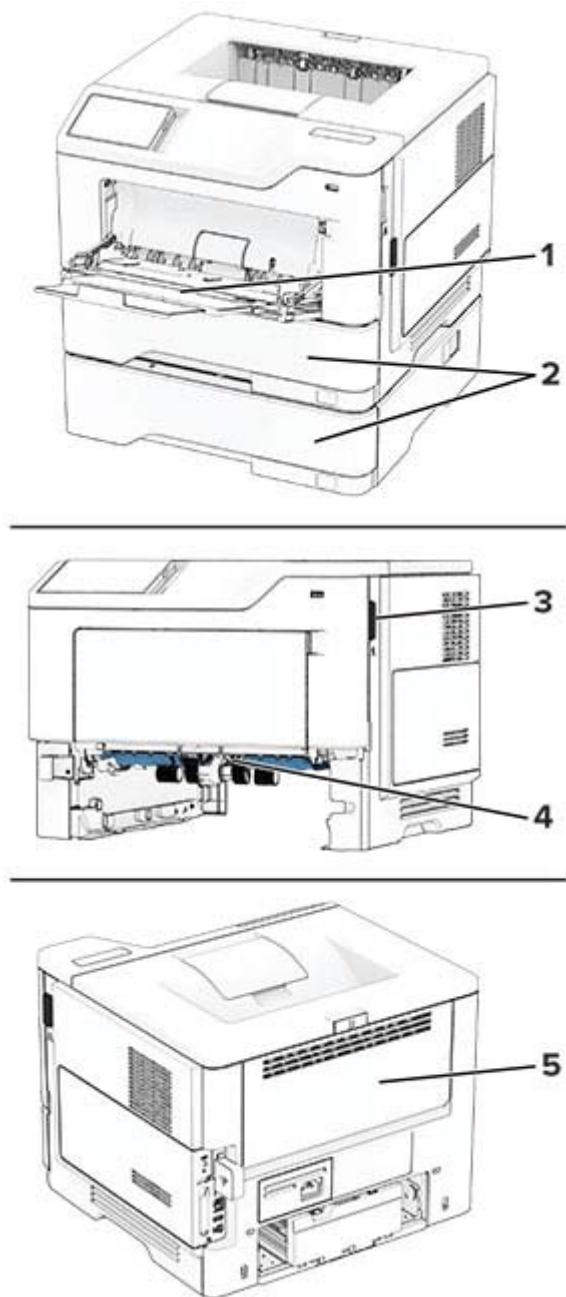

	Ubicaciones de los atascos
<b>1</b>	Alimentador multiuso
<b>2</b>	Bandejas
<b>3</b>	Puerta A
<b>4</b>	Unidad a doble cara
<b>5</b>	Puerta B

## Atasco de papel en la puerta A

1 Abra la puerta A.

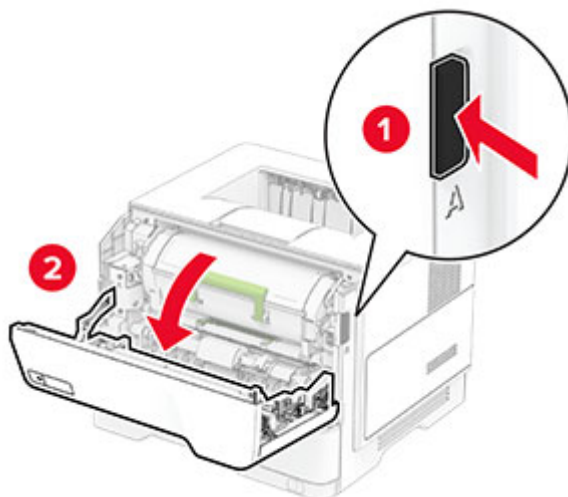

2 Extraiga el cartucho de tóner.

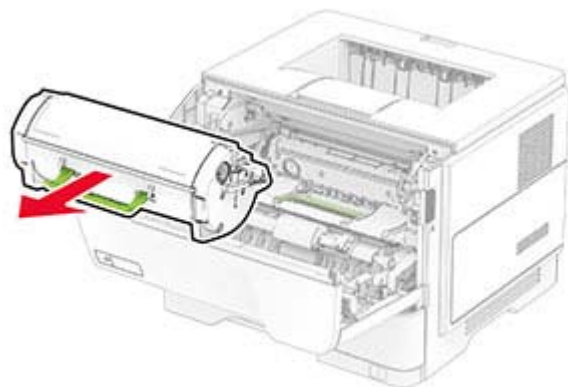

3 Extraiga la unidad de imagen.

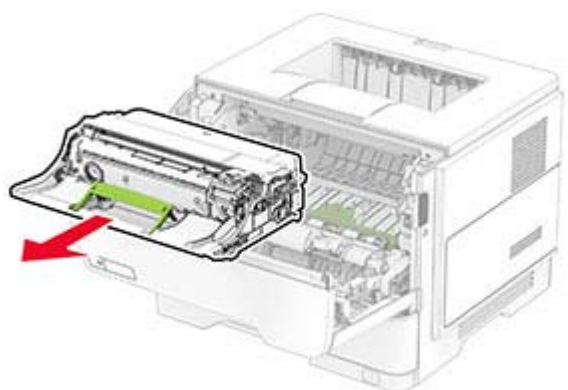

**Advertencia: Posibles daños:** No exponga la unidad de imagen a la luz directa durante más de diez minutos. Una larga exposición a la luz puede ocasionar problemas de calidad de impresión.

**Advertencia: Posibles daños:** No toque el tambor de fotoconductor. Si lo hace, puede afectar a la calidad de los futuros trabajos de impresión.



4 Retire el papel atascado.

 **PRECAUCIÓN: SUPERFICIE CALIENTE:** El interior de la impresora podría estar caliente. Para evitar el riesgo de heridas producidas por el contacto con un componente caliente, deje que la superficie se enfríe antes de tocarlo.

**Nota:** Retire todos los fragmentos de papel.

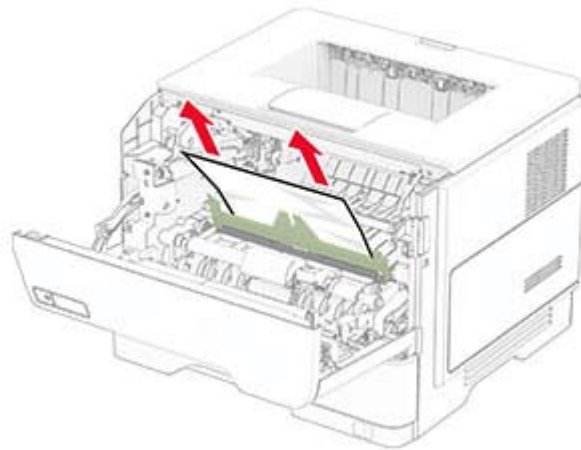

5 Introduzca la unidad de imagen.

**Nota:** Utilice como guía las flechas del interior de la impresora.

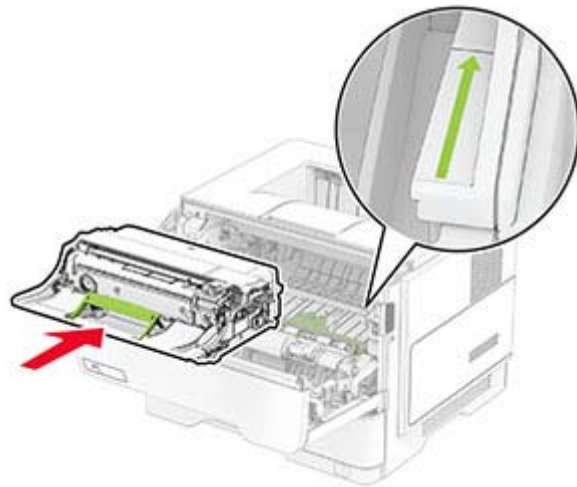

**6** Introduzca el cartucho de tóner.

**Nota:** Utilice como guía las flechas del interior de la impresora.

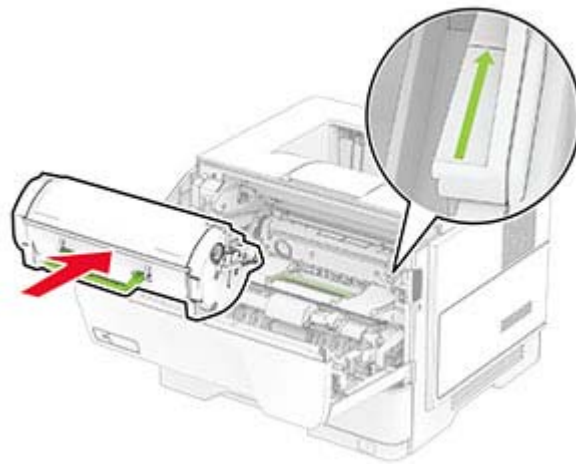

**7** Cierre la puerta A.

## Atasco de papel en la puerta B

**1** Abra la puerta B.



**PRECAUCIÓN: SUPERFICIE CALIENTE:** El interior de la impresora podría estar caliente. Para evitar el riesgo de heridas producidas por el contacto con un componente caliente, deje que la superficie se enfríe antes de tocarlo.

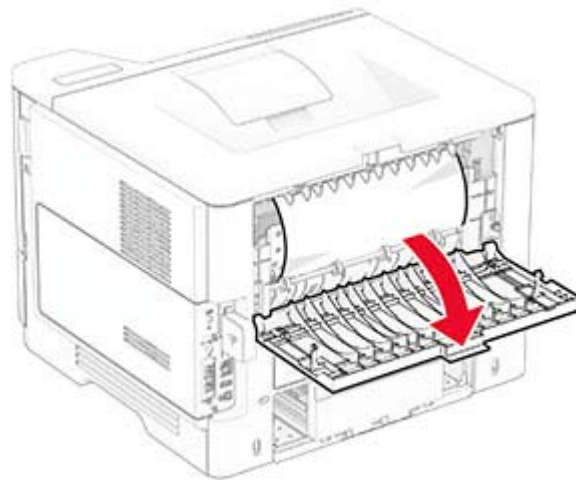

**2** Retire el papel atascado.

**Nota:** Retire todos los fragmentos de papel.

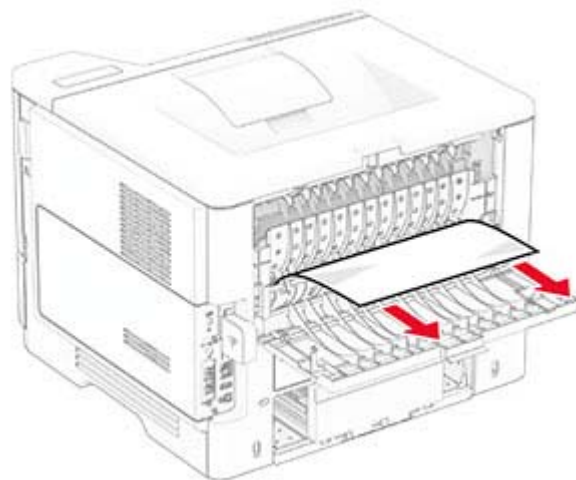

**3** Cierre la puerta B.

## Atasco de papel en la unidad de impresión a doble cara

1 Extraiga la bandeja.

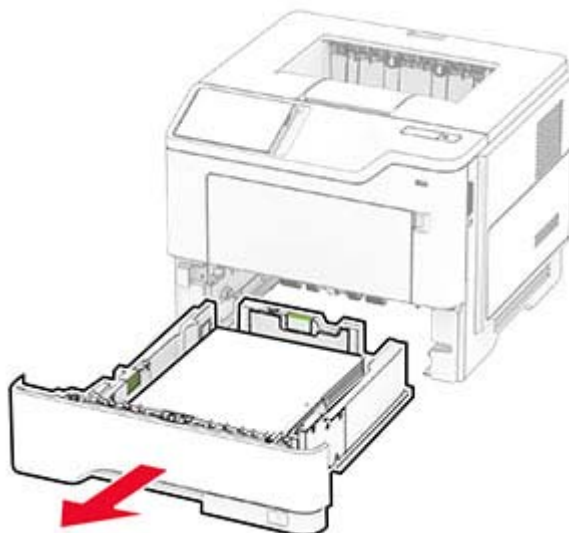

2 Presione el pestillo de la unidad de impresión a doble cara para abrirla.

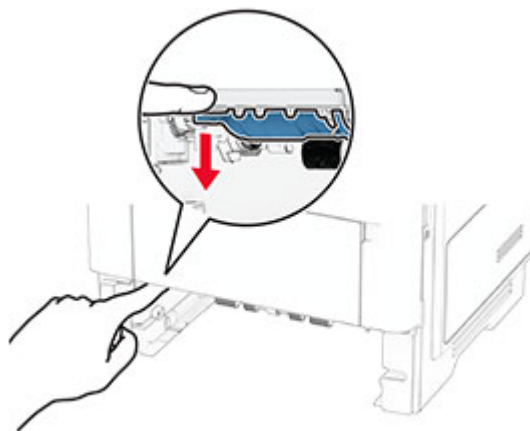

3 Retire el papel atascado.

**Nota:** Retire todos los fragmentos de papel.

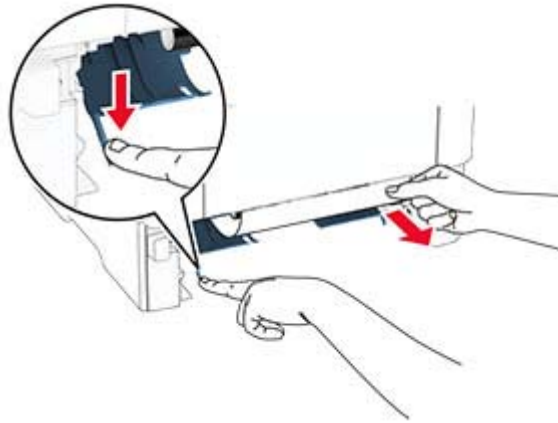

4 Introduzca la bandeja.

## Atasco de papel en las bandejas

1 Extraiga la bandeja.

**Advertencia: Posibles daños:** Para evitar daños por descargas electrostáticas, toque cualquier elemento metálico expuesto de la impresora antes de tocar las zonas internas de la impresora o acceder a ellas.

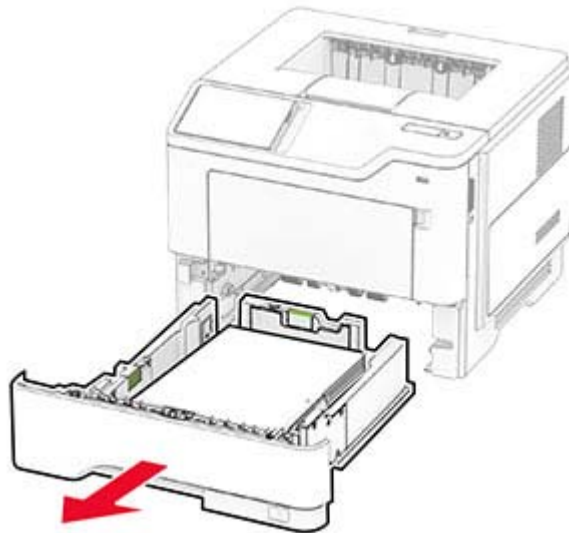

2 Retire el papel atascado.

**Nota:** Retire todos los fragmentos de papel.

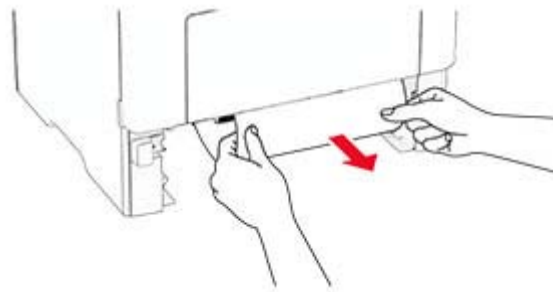

**3** Introduzca la bandeja.

## Atasco de papel en el alimentador multiuso

**1** Retire el papel del alimentador multiuso.

**2** Retire el papel atascado.

**Nota:** Retire todos los fragmentos de papel.

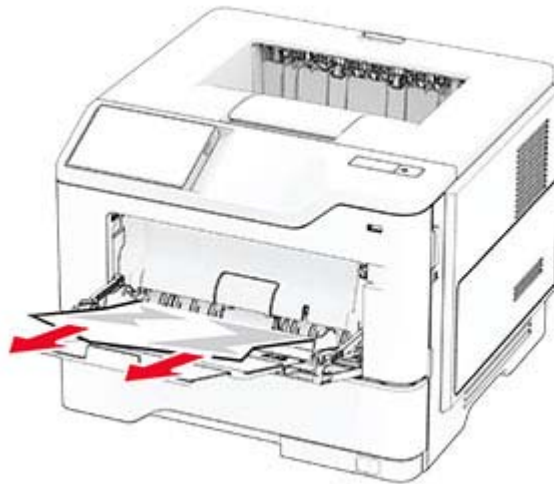

**3** Cargue papel y ajuste la guía del papel.

## Problemas de conexión de red

### No se puede abrir Embedded Web Server

Acción	Sí	No
<p><b>Paso 1</b></p> <p><b>a</b> Compruebe que la impresora está encendida.</p> <p><b>b</b> Acceda al Embedded Web Server (EWS) de la impresora.</p> <p>¿Puede abrir el EWS?</p>	El problema se ha solucionado.	Vaya al paso 2.



Acción	Sí	No
<p><b>Paso 2</b></p> <p><b>a</b> Asegúrese de que la dirección IP de la impresora sea correcta.</p> <p><b>Notas:</b></p> <ul style="list-style-type: none"> <li>• Ver la dirección IP en la pantalla de inicio.</li> <li>• La dirección IP aparece como cuatro grupos de números separados por puntos, como 123.123.123.123.</li> </ul> <p><b>b</b> Acceda al EWS.</p> <p>¿Puede abrir el EWS?</p>	El problema se ha solucionado.	Vaya al paso 3.
<p><b>Paso 3</b></p> <p><b>a</b> Asegúrese de que ha instalado un navegador compatible:</p> <ul style="list-style-type: none"> <li>• Internet Explorer versión 11 o posterior</li> <li>• Microsoft Edge</li> <li>• Safari versión 6 o posterior</li> <li>• Google Chrome™ versión 32 o posterior</li> <li>• Mozilla Firefox versión 24 o posterior</li> </ul> <p><b>b</b> Acceda al EWS.</p> <p>¿Puede abrir el EWS?</p>	El problema se ha solucionado.	Vaya al paso 4.
<p><b>Paso 4</b></p> <p><b>a</b> Compruebe que la conexión de red funciona.</p> <p><b>Nota:</b> Si la conexión no funciona, póngase en contacto con el administrador.</p> <p><b>b</b> Acceda al EWS.</p> <p>¿Puede abrir el EWS?</p>	El problema se ha solucionado.	Vaya al paso 5.
<p><b>Paso 5</b></p> <p><b>a</b> Asegúrese de que las conexiones de los cables con la impresora y el servidor de impresión están bien fijadas. Consulte la documentación que se facilita con el servidor de impresión para obtener información adicional.</p> <p><b>b</b> Acceda al EWS.</p> <p>¿Puede abrir el EWS?</p>	El problema se ha solucionado.	Vaya al paso 6.
<p><b>Paso 6</b></p> <p><b>a</b> Compruebe que los servidores de proxy web están desactivados.</p> <p><b>Nota:</b> Si los servidores están desactivados, póngase en contacto con el administrador.</p> <p><b>b</b> Acceda al EWS.</p> <p>¿Puede abrir el EWS?</p>	El problema se ha solucionado.	El usuario debe ponerse en contacto con su <a href="#">distribuidor</a> .

## No se puede conectar la impresora a la red Wi-Fi

Acción	Sí	No
<p><b>Paso 1</b> Asegúrese de que Adaptador activo está configurado en Automático. En la pantalla de inicio, toque <b>Valores &gt; Red/Puertos &gt; Descripción general de la red &gt; Adaptador activo &gt; Automático.</b></p> <p>¿Puede conectarse la impresora a una red Wi-Fi?</p>	El problema se ha solucionado.	Vaya al paso 2.
<p><b>Paso 2</b> Compruebe si se ha seleccionado la red Wi-Fi correcta. <b>Nota:</b> Algunos routers pueden tener el mismo el SSID predeterminado.</p> <p>¿Está conectándose a la red Wi-Fi correcta?</p>	Vaya al paso 4.	Vaya al paso 3.
<p><b>Paso 3</b> Conéctese a la red Wi-Fi correcta. Para obtener más información, consulte <a href="#">“Conexión de la impresora a una red Wi-Fi” en la página 39.</a></p> <p>¿Puede conectarse la impresora a una red Wi-Fi?</p>	El problema se ha solucionado.	Vaya al paso 4.
<p><b>Paso 4</b> Compruebe el modo de seguridad inalámbrica. En la pantalla de inicio, toque <b>Valores &gt; Red/Puertos &gt; Inalámbrico &gt; Modo de seguridad inalámbrica.</b></p> <p>¿Se ha seleccionado el modo de seguridad inalámbrica correcto?</p>	Vaya al paso 6.	Vaya al paso 5.
<p><b>Paso 5</b> Seleccione el modo de seguridad inalámbrica correcto.</p> <p>¿Puede conectarse la impresora a una red Wi-Fi?</p>	El problema se ha solucionado.	Vaya al paso 6.
<p><b>Paso 6</b> Asegúrese de que haya introducido la contraseña de red correcta. <b>Nota:</b> Tenga en cuenta los espacios, los números y las mayúsculas de la contraseña.</p> <p>¿Puede conectarse la impresora a una red Wi-Fi?</p>	El problema se ha solucionado.	El usuario debe ponerse en contacto con su <a href="#">distribuidor</a> .

## Problemas con las opciones de hardware

### Opción interna no detectada

Acción	Sí	No
<p><b>Paso 1</b></p> <p>Apague la impresora, espere unos 10 segundos y, a continuación, encienda la impresora.</p> <p>¿Detecta la impresora la opción interna?</p>	El problema se ha solucionado.	Vaya al paso 2.
<p><b>Paso 2</b></p> <p>Imprima la página de valores del menú y, a continuación, compruebe si la opción interna aparece en la lista de Funciones instaladas.</p> <p>¿Aparece la opción interna?</p>	Vaya al paso 4.	Vaya al paso 3.
<p><b>Paso 3</b></p> <p>Compruebe que la opción interna se ha instalado correctamente en la placa del controlador.</p> <p><b>a</b> Apague la impresora y, a continuación, desconecte el cable de alimentación de la toma de corriente.</p> <p><b>b</b> Asegúrese de que la opción interna está instalada en el conector apropiado de la placa del controlador.</p> <p><b>c</b> Conecte el cable de alimentación a la toma eléctrica y, a continuación, encienda la impresora.</p> <p> <b>PRECAUCIÓN: POSIBLES DAÑOS PERSONALES:</b> Para evitar el riesgo de incendio o descarga eléctrica, conecte el cable de alimentación a una toma de corriente debidamente puesta a tierra con la potencia adecuada que se encuentre cerca del dispositivo y resulte fácilmente accesible.</p> <p>¿Detecta la impresora la opción interna?</p>	El problema se ha solucionado.	Vaya al paso 4.
<p><b>Paso 4</b></p> <p><b>a</b> Compruebe que la opción interna está disponible en el controlador de impresión.</p> <p><b>Nota:</b> Si es necesario, añada manualmente la opción interna en el controlador de impresión para que esté disponible para los trabajos de impresión. Para obtener más información, consulte <a href="#">“Adición de opciones disponibles en el controlador de impresión” en la página 25.</a></p> <p><b>b</b> Imprima el documento.</p> <p>¿Detecta la impresora la opción interna?</p>	El problema se ha solucionado.	El usuario debe ponerse en contacto con su <a href="#">distribuidor</a> .

### flash defectuosa detectada

Póngase en contacto con su [distribuidor](#).

## No hay suficiente espacio en memoria flash para recursos

Póngase en contacto con su [distribuidor](#).

## Problemas con los consumibles

### Sustituya el cartucho, la región de la impresora no coincide

Instalar el cartucho de tóner correcto.

### Suministro que no es del fabricante de la impresora

La impresora ha detectado un suministro o una pieza no reconocidos instalados en la impresora.

La impresora ha sido diseñada para un óptimo rendimiento con consumibles y piezas originales del fabricante de la impresora. El uso de consumibles o piezas de terceros puede afectar al rendimiento, la fiabilidad o el ciclo de vida de la impresora y de sus componentes de imagen.

Todos los indicadores de duración han sido diseñados para funcionar con suministros y piezas del fabricante de la impresora, y podrían ocasionar resultados impredecibles si se utilizan suministros o piezas de terceros. Si se agota el uso de los componentes de imagen, pueden producirse daños en la impresora o sus componentes asociados.

**Advertencia: Posibles daños:** El uso de suministros o piezas de terceros puede afectar a la cobertura de la garantía. Es posible que la garantía no cubra el daño ocasionado por el uso de suministros o piezas de terceros.

Para asumir cualquiera de estos riesgos y continuar con el uso de consumibles y piezas no originales en la impresora, mantenga pulsado el mensaje de error en la pantalla con dos dedos durante 15 segundos. Cuando aparezca un cuadro de diálogo de confirmación, toque **Continuar**.

Si no desea asumir estos riesgos, extraiga el suministro o la pieza de terceros de la impresora e instale un suministro o pieza original del fabricante de la impresora.

Si la impresora no imprime después de borrar el mensaje de error, restablezca el contador del uso de consumibles.

## Problemas de alimentación del papel

### El sobre se cierra al imprimir

Acción	Sí	No
<p><b>Paso 1</b></p> <p><b>a</b> Utilice un sobre que se haya almacenado en un entorno seco.</p> <p><b>Nota:</b> Imprimir en sobres con un alto nivel de humedad puede sellar las solapas.</p> <p><b>b</b> Envíe el trabajo de impresión.</p> <p>¿El sobre se cierra al imprimir?</p>	Vaya al paso 2.	El problema se ha solucionado.

Acción	Sí	No
<p><b>Paso 2</b></p> <p><b>a</b> Asegúrese de que el tipo de papel está configurado en Sobre. En la pantalla de inicio, toque <b>Valores &gt; Papel &gt; Configuración de bandeja &gt; Tipo/tamaño de papel.</b></p> <p><b>b</b> Envíe el trabajo de impresión.</p> <p>¿El sobre se cierra al imprimir?</p>	El usuario debe ponerse en contacto con su <a href="#">distribuidor</a> .	El problema se ha solucionado.

## La impresión clasificada no funciona

Acción	Sí	No
<p><b>Paso 1</b></p> <p><b>a</b> En la pantalla de inicio, toque <b>Valores &gt; Imprimir &gt; Presentación &gt; Clasificar.</b></p> <p><b>b</b> Toque <b>Activado [1,2,1,2,1,2].</b></p> <p><b>c</b> Imprima el documento.</p> <p>¿Se ha clasificado correctamente el documento?</p>	El problema se ha solucionado.	Vaya al paso 2.
<p><b>Paso 2</b></p> <p><b>a</b> Abra el cuadro de diálogo Imprimir en el documento que trata de imprimir y seleccione <b>Clasificar.</b></p> <p><b>b</b> Imprima el documento.</p> <p>¿Se ha clasificado correctamente el documento?</p>	El problema se ha solucionado.	Vaya al paso 3.
<p><b>Paso 3</b></p> <p><b>a</b> Reduzca el número de páginas que desea imprimir.</p> <p><b>b</b> Imprima el documento.</p> <p>¿Están las páginas clasificadas correctamente?</p>	El problema se ha solucionado.	El usuario debe ponerse en contacto con su <a href="#">distribuidor</a> .

## No funciona el enlace de bandejas

Acción	Sí	No
<p><b>Paso 1</b></p> <p><b>a</b> Compruebe si las bandejas contienen papel del mismo tamaño y tipo.</p> <p><b>b</b> Compruebe si las guías de papel están colocadas correctamente.</p> <p><b>c</b> Imprima el documento.</p> <p>¿Se enlazan las bandejas correctamente?</p>	El problema se ha solucionado.	Vaya al paso 2.

Acción	Sí	No
<p><b>Paso 2</b></p> <p><b>a</b> En la pantalla de inicio, toque <b>Valores &gt; Papel &gt; Configuración de bandeja &gt; Tipo/tamaño de papel.</b></p> <p><b>b</b> Defina el tipo y el tamaño del papel con el papel cargado en las bandejas vinculadas.</p> <p><b>c</b> Imprima el documento.</p> <p>¿Se enlazan las bandejas correctamente?</p>	El problema se ha solucionado.	Vaya al paso 3.
<p><b>Paso 3</b></p> <p><b>a</b> Asegúrese de que Enlace de Bandejas está configurado en Automático. Para obtener más información, consulte <a href="#">“Enlace de Bandejas” en la página 22.</a></p> <p><b>b</b> Imprima el documento.</p> <p>¿Se enlazan las bandejas correctamente?</p>	El problema se ha solucionado.	El usuario debe ponerse en contacto con su <a href="#">distribuidor.</a>

## Atascos de papel frecuentes

Acción	Sí	No
<p><b>Paso 1</b></p> <p><b>a</b> Extraiga la bandeja.</p> <p><b>b</b> Compruebe si el papel se carga correctamente.</p> <p><b>Notas:</b></p> <ul style="list-style-type: none"> <li>• Asegúrese de que las guías del papel estén correctamente colocadas.</li> <li>• Asegúrese de que la altura de la pila no exceda el indicador de capacidad máxima de papel.</li> <li>• Asegúrese de imprimir en el tipo y tamaño de papel recomendados.</li> </ul> <p><b>c</b> Introduzca la bandeja.</p> <p><b>d</b> Imprima el documento.</p> <p>¿Se producen atascos de papel con frecuencia?</p>	Vaya al paso 2.	El problema se ha solucionado.
<p><b>Paso 2</b></p> <p><b>a</b> En la pantalla de inicio, toque <b>Valores &gt; Papel &gt; Configuración de bandeja &gt; Tipo/tamaño de papel.</b></p> <p><b>b</b> Defina el tipo y el tamaño del papel correctos.</p> <p><b>c</b> Imprima el documento.</p> <p>¿Se producen atascos de papel con frecuencia?</p>	Vaya al paso 3.	El problema se ha solucionado.

Acción	Sí	No
<p><b>Paso 3</b></p> <p><b>a</b> Cargue papel de un paquete nuevo.</p> <p><b>Nota:</b> El papel está mojado debido al alto nivel de humedad. Guarde el papel en su embalaje original hasta su utilización.</p> <p><b>b</b> Imprima el documento.</p> <p>¿Se producen atascos de papel con frecuencia?</p>	El usuario debe ponerse en contacto con su <a href="#">distribuidor</a> .	El problema se ha solucionado.

## Las páginas atascadas no se vuelven a imprimir

Acción	Sí	No
<p><b>a</b> En la pantalla de inicio, toque <b>Valores &gt; Dispositivo &gt; Notificaciones &gt; Recuperación de contenido de atasco</b>.</p> <p><b>b</b> En el menú Recuperación de atasco, toque <b>Activado</b> o <b>Automático</b>.</p> <p><b>c</b> Imprima el documento.</p> <p>¿Se han vuelto a imprimir las páginas atascadas?</p>	El problema se ha solucionado.	El usuario debe ponerse en contacto con su <a href="#">distribuidor</a> .

## Ponerse en contacto con su distribuidor

Antes de ponerse en contacto con su distribuidor, asegúrese de tener la siguiente información:

- Problema de la impresora
- Mensaje de error
- Tipo de modelo y número de serie de la impresora

# Avisos

## Información de producto

Nombre del producto:

IMPRESORA LÁSER  
MX-B468P

Tipo de máquina:

4602

Modelo:

48H

## Nota sobre la edición

Abril de 2023

**El siguiente párrafo no tiene vigencia en aquellos países en los que estas disposiciones entren en conflicto con las leyes nacionales:** ESTA PUBLICACIÓN SE PROPORCIONA "TAL CUAL", SIN GARANTÍA DE NINGÚN TIPO, NI EXPLÍCITA NI IMPLÍCITA, LO QUE INCLUYE, PERO SIN LIMITARSE A ELLO, LAS GARANTÍAS IMPLÍCITAS DE COMERCIABILIDAD O ADECUACIÓN A UN PROPÓSITO EN PARTICULAR. En algunos estados no se permite la renuncia de garantías implícitas o explícitas en determinadas transacciones, por lo que puede que esta declaración no se aplique.

Esta publicación puede incluir inexactitudes técnicas o errores tipográficos. Periódicamente se realizan modificaciones en la presente información; dichas modificaciones se incluyen en ediciones posteriores. Las mejoras o modificaciones en los productos o programas descritos pueden efectuarse en cualquier momento.

## Consumibles

Los consumibles estándar para este producto que puede sustituir el usuario incluyen cartuchos de tóner.

Asegúrese de utilizar solo productos específicos de SHARP para los cartuchos de tóner.

 <p>CONSUMIBLES ORIGINALES</p>	<p>Para obtener los mejores resultados de copia, asegúrese de utilizar solo consumibles originales de Sharp que estén diseñados, creados y probados para maximizar la vida útil y el rendimiento de los productos Sharp. Busque la etiqueta de consumibles originales en el paquete de tóner.</p>
---	---

## Niveles de emisión de ruido

Las siguientes medidas se realizaron según la norma ISO 7779 y cumplen con la norma ISO 9296.

**Nota:** Es posible que algunos modos no se apliquen a su producto.



Presión de sonido media a 1 metro, dBA	
Imprimiendo	A una cara: 56 A dos caras: 55
Listo	14

## Directiva de residuos de aparatos eléctricos y electrónicos (WEEE)



### Batería recargable de iones de litio



Este producto puede contener una batería recargable de iones de litio de tipo botón que solo debe retirar un técnico cualificado. El contenedor de basura tachado significa que el producto no debe desecharse como residuo sin clasificar, sino que debe enviarse a instalaciones de recogida independientes para su recuperación y reciclaje. En el caso de que se retire la batería, no la deseche en la basura doméstica. Es posible que haya sistemas de recogida de baterías independientes en su comunidad local, como un depósito para el reciclaje de baterías. La recogida independiente de baterías usadas garantiza un tratamiento adecuado de los residuos, incluida la reutilización y el reciclaje, y evita posibles efectos negativos en la salud humana y el medioambiente. Deseche las baterías de forma responsable.

## Información sobre la eliminación

### Información sobre la eliminación de este aparato y sus pilas

SI VA A DESECHAR ESTE APARATO, NO UTILICE EL CONTENEDOR DE RESIDUOS HABITUAL NI LO ARROJE AL FUEGO.

Los aparatos eléctricos y electrónicos y las pilas usadas deben ser recogidos y tratados POR SEPARADO y de acuerdo con lo estipulado por ley.

La recogida selectiva promueve un tratamiento respetuoso con el medio ambiente y el reciclaje de materiales, además de minimizar la cantidad final de residuos. LA ELIMINACIÓN INCORRECTA puede ser perjudicial para la salud humana y el medio ambiente debido a las sustancias peligrosas que contiene el producto Lleve los APARATOS USADOS al centro de recogida local (municipal), si lo hay. Este aparato contiene una PILA que no puede ser retirada por el usuario. Para realizar el reemplazo de la batería, póngase en contacto con su distribuidor.

En caso de que tenga alguna duda sobre cómo desechar el producto, póngase en contacto con su distribuidor o con las autoridades locales para saber el método adecuado para hacerlo.

SOLO PARA LOS USUARIOS DE LA UNIÓN EUROPEA, Y ALGUNOS OTROS PAÍSES, POR EJEMPLO NORUEGA Y SUIZA: Está obligado a seguir por ley los procesos estipulados para la recogida selectiva.



Los usuarios PARTICULARES deberán utilizar las instalaciones existentes de retorno para los aparatos usados. La devolución es gratuita.

El símbolo mostrado arriba aparece en los aparatos eléctricos y electrónicos (o en el embalaje) para recordar al usuario su obligación a hacerlo. Si el equipo ha sido utilizado para FINES COMERCIALES, le rogamos que se ponga en contacto con su distribuidor de SHARP, que le informará sobre cómo gestionar su eliminación. Es posible que se le cobre por los gastos derivados de la eliminación. En el caso de aparatos pequeños (y volúmenes pequeños) la recogida podrá ser realizada en los centros locales. Para España: póngase en contacto con el sistema de recogida establecido o con las autoridades locales para la recogida de los productos usados.

### Eliminación y tratamiento de los cartuchos

En cuanto a los cartuchos usados de Sharp y otros consumibles de las copadoras/multifuncionales de Sharp, su desecho será tratado de acuerdo con los requisitos legales de su área. Recomendamos que se ponga en contacto con los proveedores de servicio correspondientes (esto es, las empresas responsables del reciclaje de este tipo de productos) y pida a las autoridades locales encargadas de la recogida ayuda si fuera necesario. Si desea obtener más información sobre los programas de recogida y reciclaje de productos de Sharp existentes en algunos países, visite nuestra página web [www.sharp.eu](http://www.sharp.eu).

### Aviso sobre sensibilidad estática



Este símbolo identifica las piezas sensibles a la electricidad estática. No toque las zonas próximas a estos símbolos sin tocar antes una superficie metálica alejada del símbolo.

Para evitar daños por descargas electrostáticas al realizar tareas de mantenimiento como la eliminación de atascos de papel o la sustitución de consumibles, toque cualquier parte metálica expuesta del marco de la impresora antes de tocar áreas del interior de la misma, incluso si no hay ningún símbolo que lo indique.

## ENERGY STAR

Cualquier producto en el que aparece el símbolo de ENERGY STAR® en el producto o en una pantalla de inicio dispone del certificado de cumplimiento de los requisitos ENERGY STAR establecidos por la EPA (Environmental Protection Agency) desde la fecha de fabricación.



## Información acerca de la temperatura

Temperatura de funcionamiento y humedad relativa	De 10 a 32,2 °C (de 50 a 90 °F) y del 15 al 80 % de humedad relativa De 15,6 a 32,2 °C (de 60 a 90 °F) y del 8 al 80 % de humedad relativa Temperatura máxima de la bombilla húmeda <sup>2</sup> : 22,8 °C (73 °F) Entorno sin condensación
Almacenamiento a largo plazo de impresora / cartucho / unidad de imagen <sup>1</sup>	De 15,6 a 32,2 °C (de 60 a 90 °F) y del 8 al 80 % de humedad relativa Temperatura máxima de la bombilla húmeda <sup>2</sup> : 22,8 °C (73 °F)
Envío a corto plazo de impresora / cartucho / unidad de imagen	De -40 °C a 40 °C (de -40 °F a 104 °F)
<sup>1</sup> La vida útil de los suministros es de aproximadamente 2 años. Esto se basa en el almacenamiento en un entorno de oficina estándar a 22°C (72°F) y 45 % de humedad. <sup>2</sup> La temperatura de bombilla húmeda se determina teniendo en cuenta la temperatura del aire y la humedad relativa.	

## Información de la energía de México

Consumo de energía en operación:

644 Wh

Consumo de energía en modo de espera:

0,1 Wh

## Aviso de láser

Esta impresora se ha certificado en EE.UU. cumpliendo con los requisitos de DHHS 21 CFR, capítulo I, subcapítulo J para los productos láser de Clase I (1) y en otros países está certificada como un producto láser de Clase I de acuerdo con los requisitos de IEC 60825-1:2014, EN 60825-1:2014+A11:2021 y EN 50689:2021.

Los productos láser de Clase I no se consideran peligrosos. El sistema láser y la impresora se han diseñado para que el ser humano no acceda nunca a las radiaciones láser por encima del nivel de Clase I durante su uso normal, ni en tareas de mantenimiento o intervenciones de servicio técnico prescritas. El conjunto de cabezal de impresión de la impresora no se puede reparar y contiene un láser con las siguientes especificaciones:

Clase: IIIb (3b) AlGaInP

Potencia nominal de salida (milivatios): 15

Longitud de onda (nanómetros): 650-670

## Consumo de energía

### Consumo de energía del dispositivo

En la siguiente tabla se enumeran las características de consumo de energía del producto.

Modo	Descripción	Consumo de energía (vatios)
Impresión	El dispositivo genera una copia impresa de las entradas electrónicas.	A una cara: 644 A dos caras: 397
Listo	El dispositivo está preparado para realizar un trabajo de impresión.	6,8
Modo de suspensión	El dispositivo se encuentra en modo de ahorro de energía elevado.	0,9
Hibernar	El dispositivo se encuentra en modo de ahorro de energía bajo.	0,1
Desactivado	El dispositivo está enchufado a una toma eléctrica, pero el interruptor está apagado.	0,1

Los niveles de consumo de energía de la tabla anterior representan valores medios. En los momentos en los que el consumo de energía se inicia de forma instantánea, los valores pueden ser significativamente superiores a la media.

### Modo de suspensión

Este producto consta de un modo de ahorro de energía denominado *Modo de suspensión*. El modo de suspensión permite ahorrar energía reduciendo el consumo durante largos periodos de inactividad. El modo de suspensión se activa de forma automática si el producto no se ha utilizado durante un periodo de tiempo específico denominado *Tiempo de espera del modo de suspensión*.

Tiempo de espera del modo de suspensión predeterminado para este producto (en minutos):	15
---	----

Con los menús de configuración, el tiempo de espera del modo de suspensión se puede modificar entre 1 minuto y 120 minutos, o entre 1 minuto y 114 minutos, según el modelo de impresora. Si la velocidad de impresión es menor o igual a 30 páginas por minuto, puede establecer el tiempo de espera solo hasta 60 minutos, o hasta 54 minutos, según el modelo de impresora. Si se configura el tiempo de espera del modo de suspensión con un valor bajo, se reducirá el consumo de energía, pero puede que aumente el tiempo de respuesta del producto. Si se configura el tiempo de espera del modo de suspensión con un valor alto, se obtiene una respuesta rápida, pero se utiliza más energía.

Algunos modelos admiten un *modo de suspensión profunda*, que reduce aún más el consumo de energía después de largos períodos de inactividad.

## Modo de hibernación

Este producto ha sido diseñado de forma que incluye un modo de funcionamiento de consumo ultrarreducido llamado *modo de hibernación*. Cuando se opera en el modo de hibernación, todos los demás sistemas y dispositivos se desconectan de forma segura.

Puede accederse al modo de hibernación de cualquiera de las formas siguientes:

- Mediante la función Tiempo de hibernación
- Mediante la función Programar modos de energía

Tiempo de hibernación predeterminado de fábrica para este producto en todos los países o regiones	3 días
---	--------

El tiempo que tarda la impresora en pasar al modo de hibernación después de haber realizado una impresión se puede modificar con valores de una hora a un mes.

## Notas sobre los productos de equipos de imágenes registrados en la EPEAT:

- El nivel de consumo de energía en espera se produce en modo de hibernación o apagado.
- El producto reducirá automáticamente el consumo de energía a un nivel en espera de  $\leq 1$  W. La función de espera automática (hibernación o apagado) debe estar activada durante el envío del producto.

## Modo de desconexión

Si el producto tiene un modo de desconexión que consume una pequeña cantidad de energía, desconecte el cable de alimentación de la toma eléctrica para detener por completo el consumo de energía del producto.

## Consumo total de energía

En determinadas ocasiones, puede ser útil estimar el consumo total de energía. Ya que el consumo de energía se proporciona en vatios, deberá multiplicar el consumo de energía por el tiempo que el dispositivo está activo en cada uno de los modos. El consumo total de energía será la suma del consumo en cada uno de los modos.

## Información medioambiental

**Lea detenidamente esta sección. Le ayudará a reducir su impacto en el medio ambiente, además de ahorrar en costes.**

### Ahorro de papel

- 1 La función automática de impresión a doble cara le permite imprimir ambos lados del papel automáticamente sin necesidad de darle la vuelta de forma manual. Si el dispositivo incluye la función de impresión a doble cara automática, configure los valores de impresión en el equipo para imprimir de forma automática a doble cara. Utilice la función de impresión a doble cara automática en este dispositivo siempre que sea posible.
- 2 Mediante la impresión en papel reciclado y papel fino de 64 g/m<sup>2</sup> que cumplan con la norma EN 12281:2002 y otros estándares de calidad similares, puede reducir el impacto en el medio ambiente.

## Ahorro de energía

El programa ENERGY STAR® es un sistema voluntario para promover el desarrollo y la compra de modelos de mayor eficacia energética, lo que ayuda a minimizar el impacto medioambiental. Los productos que cumplen los exigentes requisitos del programa ENERGY STAR, que ofrece beneficios medioambientales y de consumo de energía, pueden llevar el logotipo ENERGY STAR siempre que se hayan registrado en un programa ENERGY STAR.

## Avisos sobre normativa relativos a productos inalámbricos

Esta sección contiene información sobre normativas que se aplica únicamente a los modelos inalámbricos.

### Aviso sobre componentes modulares

Los modelos inalámbricos contienen el siguiente componente modular:

AzureWave AW-CM467-SUR; FCC ID:TLZ-CM467; IC:6100A-CM467

Para determinar qué componentes modulares están instalados en su producto en particular, consulte la etiqueta del producto real.

### Exposición a radiación de radiofrecuencia

La potencia de salida radiada de este dispositivo se encuentra muy por debajo de los límites de exposición a radiofrecuencia establecidos por la FCC y por otros organismos reguladores. Debe mantenerse un espacio mínimo de 20 cm (8 pulgadas) entre la antena y los usuarios de este dispositivo con el fin de cumplir con los requisitos de exposición a radiofrecuencia de la FCC y otros organismos reguladores.

### Conformidad con las directivas de la Comunidad Europea (CE)

Este producto cumple con los requisitos de protección de la directiva 2014/53/UE del Consejo de la CE para la aproximación y armonización de las leyes de los Estados Miembros en lo relativo a equipos de radio.

El distintivo CE indica este cumplimiento con las directivas:



### Restricciones

Este equipo de radio está restringido a uso en interiores exclusivamente. Su uso en el exterior está prohibido. Esta restricción se aplica a todos los países que se muestran en la siguiente tabla:



AT	BE	BG	CH	CY	CZ	DE	DK	EE
EL	ES	FI	FR	HR	HU	IE	IS	IT
LI	LT	LU	LV	MT	NL	NO	PL	PT
RO	SE	SI	SK	TR	UK (NI)			

### **Declaración de la UE y otros países sobre bandas de frecuencia operativa de transmisores de radio y sobre radiofrecuencia máxima**

Este producto de radio transmite en la banda de 2,4 GHz (2,412–2,472 GHz en la UE) o de 5 GHz (5,15–5,35, 5,47–5,725 en la UE). La potencia máxima de salida PIRE del transmisor, incluida la ganancia de la antena, es de  $\leq 20$  dBm para ambas bandas.

### **Conformidad con las directivas de la Comunidad Europea (CE)**

Este producto está en conformidad con los requisitos de protección de las directivas 2014/30/UE, 2014/35/UE, 2009/125/CE y 2011/65/UE según las enmiendas de (UE) 2015/863 sobre la aproximación y armonización de las leyes de los estados miembros en relación con la compatibilidad electromagnética y seguridad de equipos eléctricos diseñados para su uso dentro de ciertos límites de voltaje, equipos de radio y de terminales de telecomunicaciones, el diseño ecológico aplicado a los productos que utilizan energía y en las restricciones de uso de ciertas sustancias peligrosas en equipos eléctricos y electrónicos.

Este producto cumple con los límites de EN 55032 para Clase B y los requisitos de seguridad de EN 62368-1.

# Índice

## A

activación de Wi-Fi Direct 40  
activación del puerto USB 135  
actualización de firmware 24  
adición de contactos 19  
adición de grupos de contactos 19  
admitidas, unidades flash 47  
agregar opciones de hardware controlador de impresión 25  
agregar opciones internas controlador de impresión 25  
ahorro de consumibles 104  
AirPrint  
  uso 45  
ajuste de brillo  
  de la pantalla 104  
ajuste de intensidad del tóner 50  
alertas de correo electrónico configuración 93  
alimentador multiuso carga 21  
almacenamiento de trabajos de impresión 47  
almacenamiento del papel 11  
anulación de enlace de bandejas 22  
añadir impresoras a un equipo 23  
atasco de papel en el alimentador multiuso 144  
atasco de papel en la puerta A 138  
atasco de papel en la puerta B 140  
atasco de papel en la unidad de impresión a doble cara 142  
atasco de papel en las bandejas 143  
atacos de papel  
  cómo evitar 135  
  localización 136  
atacos de papel frecuentes 150  
atacos, papel  
  cómo evitar 135  
avisos 152, 156, 157, 158  
avisos FCC 158

avisos sobre emisiones 152, 158

## B

bandas claras horizontales 122  
bandas claras verticales 123  
bandas oscuras verticales en las impresiones 124  
bandejas  
  anulación de enlace 22  
  enlace 22  
  instalación 26  
borrado  
  memoria de impresora 43  
borrado de memoria de la impresora 44  
borrado de unidad de almacenamiento inteligente 43  
brillo de la pantalla  
  ajuste 104

## C

cancelación de un trabajo de impresión 49  
características del papel 10  
carga de bandejas 19  
carga de papel con cabecera 19  
  en el alimentador multiuso 21  
carga de sobres  
  en el alimentador multiuso 21  
carga del papel 19  
cartucho de tóner  
  pedido 94  
  sustitución 95  
colocación de las hojas de separación 49  
componentes y consumibles originales 94  
comprobación del estado de consumibles y piezas 93  
conexión a una red inalámbrica  
  uso del método de botones de comando 39  
  uso del método de PIN 39  
conexión de cables 17  
conexión de la impresora a una red inalámbrica 39  
conexión de un dispositivo móvil a la impresora 40

conexión de un equipo a la impresora 41  
configuración de alertas de correo electrónico 93  
configuración de notificaciones de consumibles 93  
configuración de Wi-Fi Direct 40  
configuración del tamaño de papel 19  
configuración del tipo de papel 19  
consumibles  
  ahorro 104  
contacto con el distribuidor 151  
contactos, edición 19  
contadores del uso de consumibles restablecimiento 102  
controlador de impresión instalación 23  
  opciones de hardware, agregar 25  
creación de carpetas para marcadores 18  
creación de marcadores 18  
curvatura del papel 117

## D

declaración de volatilidad 44  
defectos recurrentes en las impresiones 127  
definición del tamaño del papel Universal 19  
desactivación de la red Wi-Fi 41  
documentos, impresión desde un equipo 45

## E

el sobre se cierra al imprimir 148  
el tóner se difumina fácilmente 121  
eliminación de atasco de papel en el alimentador multiuso 144  
en la puerta B 140  
en la unidad de impresión a doble cara 142  
en las bandejas 143  
en puerta A 138



eliminación de contactos 19  
eliminación de grupos de contactos 19  
eliminación de un atasco  
  en el alimentador multiuso 144  
  en la puerta B 140  
  en la unidad de impresión a  
    doble cara 142  
  en las bandejas 143  
  en puerta A 138  
enlace de bandejas 22  
envío de la impresora 105  
equipo  
  conexión a la impresora 41  
estado de consumibles  
  comprobación 93  
estado de la impresora 9  
estado de las piezas  
  comprobación 93  
exportación de un archivo de configuración  
  mediante Embedded Web  
  Server 25

## F

firmware, actualización 24  
flash defectuoso detectado 147  
formatos de archivo admitidos 47  
formularios preimpresos  
  selección 12

## G

gomas de los rodillos  
  sustitución 99

## H

hojas de separación  
  colocación 49  
humedad alrededor de la impresora 155

## I

imágenes cortadas en impresión 120  
importación de un archivo de configuración  
  mediante Embedded Web  
  Server 25  
impresión  
  con Wi-Fi Direct 46

  desde un dispositivo móvil 45, 46  
  desde un equipo 45  
  desde una unidad flash 46  
  lista de muestra de fuentes 49  
  página de configuración de red 42  
  página de valores del menú 92  
  trabajos de impresión  
    confidenciales 48  
    trabajos en espera 48  
impresión clara 114  
impresión de una lista de muestras de fuentes 49  
impresión de una página de configuración de red 42  
impresión desde un equipo 45  
impresión lenta 131  
impresión moteada 116  
impresión oscura 108  
impresión que falta 126  
impresión sesgada 118  
impresión torcida 118  
impresora  
  envío 105  
  espacios mínimos 16  
  selección de una ubicación para 16  
impresora, configuraciones 8  
información de seguridad 6, 7  
informes  
  estado de la impresora 94  
  uso de la impresora 94  
instalación de bandejas 26  
instalación de opciones internas  
  módulo de plataforma segura 34  
  puerto de soluciones interno 30  
  unidad de almacenamiento inteligente 27  
instalación de un servidor de impresión inalámbrico 37  
instalación del controlador de impresión 23  
instalación del software de la impresora 23  
instrucciones para el papel 10  
intensidad del tóner  
  ajuste 50

## L

la impresión clasificada no funciona 149  
la impresora no responde 133  
las líneas finas no se imprimen correctamente 110  
las páginas atascadas no se vuelven a imprimir 151  
Libreta de direcciones  
  uso 19  
limpieza  
  exterior de la impresora 103  
  interior de la impresora 103  
limpieza de la impresora 103  
limpieza de la pantalla táctil 103  
líneas blancas verticales 124  
líneas oscuras verticales en las impresiones 126  
lista de muestra de fuentes  
  impresión 49  
localización de atascos de papel 136  
localización de la ranura de seguridad 43  
los documentos confidenciales no se imprimen 129  
los documentos en espera no se imprimen 129  
luz indicadora  
  descripción del estado 9

## M

marcadores  
  creación 18  
  crear carpetas para 18  
márgenes incorrectos 113  
membrete  
  selección 12  
memoria de impresora  
  borrado 43  
memoria no volátil 44  
  borrado 43  
mensajes de la impresora  
  flash defectuoso detectado 147  
  No hay suficiente espacio en memoria flash para recursos 148  
  Sustituya el cartucho, la región de la impresora no coincide 148

- menú
    - 802.1x 81
    - Acerca de esta impresora 61
    - Actualizar firmware 61
    - AirPrint 75
    - Borrar archivos de datos temporales 88
    - Borrar fuera de servicio 60
    - Calidad 63
    - Configuración 62
    - Configuración de bandeja 69
    - Configuración de impresión confidencial 87
    - Configuración HTTP/FTP 83
    - Configuración LPD 82
    - Configuración universal 69
    - Descripción general de la red 72
    - Dispositivo 90
    - Ethernet 76
    - Forms Merge 90
    - Gestión de la alimentación 57
    - Gestión de servicios móviles 76
    - Iconos de la pantalla de inicio visibles 60
    - Imagen 68
    - Impresión 90
    - Imprimir desde unidad flash 70
    - Inalámbrico 72
    - IPSec 80
    - Menú de configuración 58
    - Modo Eco 53
    - Notificaciones 54
    - página de valores del menú 89
    - Panel del operador remoto 53
    - PCL 66
    - PDF 65
    - PostScript 66
    - Preferencias 52
    - Presentación 61
    - Red 90
    - Registro de auditoría de seguridad 85
    - Restaurar los valores predeterminados 57
    - Restricciones de inicio de sesión 87
    - Restringir acceso a la red externa 84
    - Seguimiento trab. 64
    - SNMP 79
    - Solución de problemas 90
  - Soluciones - Configuración
    - LDAP 88
    - TCP/IP 78
    - ThinPrint 83
    - Tipos de papel 70
    - USB 84
    - Varios 89
    - Wi-Fi Direct 75
  - menús de la impresora 51, 92
  - método de botones de comando 39
  - método de número de identificación personal 39
  - modo de evitar atascos de papel 135
  - modo de hibernación configuración 104
  - Modo de suspensión configuración 104
  - modos de ahorro de energía configuración 104
  - módulo de plataforma segura instalación 34
  - móvil, dispositivo
    - conexión a la impresora 40
    - impresión desde 45, 46
- N**
- niveles de emisión de ruido 152
  - No hay suficiente espacio en memoria flash para recursos 148
  - no se puede abrir Embedded Web Server 144
  - no se puede conectar la impresora a una red Wi-Fi 146
  - no se puede detectar la opción interna 147
  - no se puede leer la unidad flash solución de problemas, impresión 134
  - notificaciones de consumibles configuración 93
- O**
- opciones de hardware bandejas 26
  - opciones de hardware, agregar controlador de impresión 25
  - opciones internas 26
  - opciones internas, agregar controlador de impresión 25
- P**
- página de configuración de red impresión 42
  - página de valores del menú impresión 92
  - páginas blancas 107
  - páginas completamente negras 119
  - Páginas de prueba de la calidad de impresión 90
  - páginas en blanco 107
  - páginas en negro 119
  - panel de control uso 9
  - pantalla táctil limpieza 103
  - papel
    - formularios preimpresos 12
    - membrete 12
    - no aceptado 11
    - selección 10
    - valor de tamaño Universal 19
  - papel arrugado 111
  - papel doblado 111
  - pedido de consumibles cartucho de tóner 94 unidad de imagen 94
  - pesos de papel admitidos 15
  - pesos del papel compatibles 15
  - piezas de la impresora 8
  - problema de calidad de impresión
    - bandas claras horizontales 122
    - bandas claras verticales 123
    - bandas oscuras verticales 124
    - curvatura del papel 117
    - el tóner se difumina fácilmente 121
    - imágenes o texto cortado 120
    - impresión clara 114
    - impresión moteada 116
    - impresión oscura 108
    - impresión sesgada 118
    - impresión torcida 118
    - las líneas finas no se imprimen correctamente 110
    - líneas blancas verticales 124
    - márgenes incorrectos 113
    - páginas blancas 107
    - páginas completamente negras 119

páginas en blanco 107  
 papel arrugado 111  
 papel doblado 111  
 puntos impresos 116  
 rayas oscuras verticales con pérdida de impresión 126  
 repetición de defectos 127  
 se imprime un fondo gris 112  
 problema de impresión  
 impresión lenta 131  
 no se imprimen los trabajos de impresión 128  
 problemas de calidad de impresión 106  
 protección de los datos de la impresora 44  
 proveedor de impresoras 151  
 puerto de soluciones interno  
 instalación 30  
 puerto Ethernet 17  
 puerto USB 17  
 activación 135  
 puntos impresos 116

## R

ranura de seguridad  
 localización 43  
 rayas oscuras verticales 126  
 rayas verticales en las impresiones 126  
 red inalámbrica 39  
 conexión de la impresora a  
 Wi-Fi Protected Setup 39  
 red Wi-Fi  
 desactivación 41  
 repetición de trabajos de impresión 47  
 restablecimiento de los contadores de uso de consumibles 102

## S

se imprime un fondo gris 112  
 selección de ubicación  
 para la impresora 16  
 servidor de impresión  
 inalámbrico  
 instalación 37  
 servidor de impresión  
 inalámbrico MarkNet N8450 37

software de la impresora  
 instalación 23  
 solución de problemas  
 la impresora no responde 133  
 no se puede abrir Embedded Web Server 144  
 no se puede conectar la impresora a una red Wi-Fi 146  
 problemas de calidad de impresión 106  
 solución de problemas de calidad de impresión  
 líneas o rayas oscuras verticales 126  
 solución de problemas de impresión  
 atascos de papel  
 frecuentes 150  
 el enlace de bandejas no funciona 149  
 el sobre se cierra al imprimir 148  
 la impresión clasificada no funciona 149  
 los documentos confidenciales u otro tipo de trabajos en espera no se imprimen 129  
 no se puede leer la unidad flash 134  
 problemas de calidad de impresión 106  
 trabajo impreso desde la bandeja incorrecta 130  
 trabajo impreso con el papel incorrecto 130  
 solución de problemas de opciones de impresora  
 no se puede detectar la opción interna 147  
 solución de problemas, calidad de impresión  
 líneas o rayas oscuras verticales 126  
 solución de problemas, impresión  
 atascos de papel  
 frecuentes 150  
 el enlace de bandejas no funciona 149  
 el sobre se cierra al imprimir 148

la impresión clasificada no funciona 149  
 las páginas atascadas no se vuelven a imprimir 151  
 los documentos confidenciales u otro tipo de trabajos en espera no se imprimen 129  
 trabajo impreso desde la bandeja incorrecta 130  
 trabajo impreso con el papel incorrecto 130  
 solución de problemas, opciones de impresora  
 no se puede detectar la opción interna 147  
 sustitución de las piezas  
 gomas de los rodillos 99  
 sustitución de suministros  
 cartucho de tóner 95  
 unidad de imagen 97  
 Sustituya el cartucho, la región de la impresora no coincide 148

## T

tamaño de papel Universal  
 configuración 19  
 tamaños de papel admitidos 12  
 tamaños de papel, admitidos 12  
 tarjeta de firmware 26  
 tarjetas opcionales 26  
 temperatura alrededor de la impresora 155  
 texto cortado en impresión 120  
 tipos de papel admitidos 14  
 tipos de papel compatibles 14  
 toma del cable de alimentación 17  
 trabajo de impresión  
 cancelación 49  
 trabajo impreso desde la bandeja incorrecta 130  
 trabajo impreso con el papel incorrecto 130  
 trabajos de impresión  
 confidenciales  
 configuración 47  
 impresión 48  
 trabajos de impresión no impresos 128  
 trabajos en espera  
 establecimiento de la caducidad 47

impresión 48  
traslado de la impresora 16, 104

## U

ubicaciones de los atascos  
  identificación 136  
unidad de almacenamiento  
inteligente 26, 44  
  borrado 43  
  instalación 27  
unidad de imagen  
  pedido 94  
  sustitución 97  
unidad flash  
  impresión desde 46  
uso del panel de control 9

## V

valores de la impresora  
  restauración de valores  
  predeterminados 44  
valores medioambientales 104  
valores predeterminados de  
fábrica  
  restauración 44  
verificar trabajos de  
impresión 47  
visualización de informes 94  
volátil, memoria 44  
  borrado 43

## W

Wi-Fi Direct  
  activación 40  
  configuración 40  
  impresión desde un dispositivo  
  móvil 46  
Wi-Fi Protected Setup  
  red inalámbrica 39