

Oversigtsvejledning

Udskrivning

Udskrivning fra en computer

Bemærk! Til etiketter, karton og konvolutter skal du indstille papirstørrelsen og -typen i printeren, før du udskriver dokumentet.

- 1 Fra dokumentet, som du forsøger at udskrive, skal du åbne dialogboksen Udskriv.
- 2 Juster om nødvendigt indstillingerne.
- 3 Udskriv dokumentet.

Udskrive fra en mobil enhed

Udskrivning fra en mobil enhed vha. AirPrint



AirPrint-softwarefunktionen er en Mobile Printing-løsning, der giver dig mulighed for at udskrive direkte fra Apple-enheder til en AirPrint-certificeret printer.

Bemærkninger:

- Kontroller, at Apple-enheden og printeren er sluttet til det samme netværk. Hvis netværket har flere trådløse hubs, skal du sørge for, at begge enheder er tilsluttet det samme undernet.
 - Dette program understøttes kun på nogle Apple-modeller.
- 1 Vælg et dokument fra din filhåndtering, eller start et kompatibelt program på din mobilenhed.
 - 2 Tryk på ikonet del, og tryk derefter på **Udskriv**.
 - 3 Vælg en printer.
Juster om nødvendigt indstillingerne.
 - 4 Udskriv dokumentet.

Udskrivning fra en mobil enhed vha. Wi-Fi Direct®

Wi-Fi Direct® er en udskrivningstjeneste, der gør det muligt for dig at udskrive til enhver Wi-Fi Direct-kompatibel printer.

Bemærk! Sørg for, at den mobile enhed er sluttet til printerens trådløse netværk. Der er flere oplysninger i ["Tilslutning af en mobil enhed til printeren"](#) på side 8.

- 1 Åbn en kompatibel app fra den mobile enhed, eller vælg et dokument fra filhåndteringen.
- 2 Gør et af følgende, afhængigt af den mobile enhed:
 - Tryk på > **Udskriv**.
 - Tryk på > **Udskriv**.
 - Tryk på > **Udskriv**.
- 3 Vælg en printer, og juster derefter indstillingerne, hvis det er nødvendigt.
- 4 Udskriv dokumentet.

Udskrive fortrolige og andre tilbageholdte job

Til Windows-brugere

- 1 Med et åbent dokument skal du klikke på **Fil** > **Udskriv**.
- 2 Vælg en printer, og klik derefter på **Egenskaber, Præferencer, Indstillinger** eller **Opsætning**.
- 3 Klik på **Udskriv og tilbagehold**.
- 4 Vælg **Brug udskriv og tilbagehold**, og tildel derefter et brugernavn.
- 5 Vælg udskriftsjobtypen (Fortrolig, Gentagne, Reserver eller Bekræft).
Hvis du vælger **Fortroligt**, skal du sikre udskriftsjobbet med en PIN-kode (Personal Identification Number).
- 6 Klik på **OK** eller **Udskriv**.
- 7 Frigiv udskriftsjobbet fra printerens kontrolpanel.
 - For fortrolige udskriftsopgaver skal du navigere til:
Tilbageholdte job > vælg dit brugernavn > **Fortrolig** > angiv PIN-koden > vælg udskriftsjobbet > konfigurér indstillingerne > **Udskriv**
 - For andre udskriftsjob skal du navigere til:

Tilbageholdte job > vælg dit brugernavn > vælg udskriftsjobbet > konfigurér indstillingerne > **Udskriv**

Bemærk! På printermodeller uden berøringsfølsom skærm

skal du trykke på for at navigere gennem indstillingerne.

Til Macintosh-brugere

Brug af AirPrint

- 1 Vælg **Arkiv** > **Udskriv**, når dokumentet er åbent.
- 2 Vælg en printer, og vælg derefter **PIN-udskrivning** i rullemenuen efter menuen Papirretning.
- 3 Aktiver **Udskriv med PIN-kode**, og indtast derefter en firecifret PIN-kode.
- 4 Klik på **Udskriv**.
- 5 Frigiv udskriftsjobbet fra printerens kontrolpanel. Gå til:
Tilbageholdte job > vælg computernavnet > **Fortrolig** > angiv PIN-koden > vælg udskriftsjobbet > **Udskriv**
På printermodeller uden berøringsfølsom skærm skal du trykke på for at navigere gennem indstillingerne.

Brug af printerdriveren

- 1 Vælg **Arkiv** > **Udskriv**, når dokumentet er åbent.
- 2 Vælg en printer, og vælg derefter **Udskrivning og tilbageholdelse** i rullemenuen efter Papirretning-menuen.
- 3 Vælg **Fortrolig udskrivning**, og indtast derefter en firecifret PIN-kode.
- 4 Klik på **Udskriv**.
- 5 Frigiv udskriftsjobbet fra printerens kontrolpanel. Gå til:
Tilbageholdte job > vælg computernavnet > **Fortrolig** > vælg udskriftsjobbet > indtast PIN-koden > **Udskriv**
På printermodeller uden berøringsfølsom skærm skal du trykke på for at navigere gennem indstillingerne.

Annullering af et udskriftsjob

Fra printerens kontrolpanel

For printermodeller med berørings-skærm skal du gøre følgende:

- 1 Tryk på **Annuller et job** på startskærmen.

2 Vælg et job, du vil annullere.

For printermodeller uden berøringskærm skal du trykke



Fra computeren

1 Gør et af følgende afhængigt af dit operativsystem:

- Åbn mappen Printere, og vælg derefter din printer.
- Fra Systemindstillinger i Apple-menuen skal du navigere til din printer.

2 Vælg det job, du vil annullere.

Vedligeholdelse af printeren

Tilslutning af kabler

⚡ FORSIGTIG - ELEKTRISK STØD: Undlad at installere dette produkt eller foretage tilslutninger af kabler eller af elektriske tilslutninger af nogen art, f.eks. af netledningen, faxfunktionen eller telefonen, når det lyner, for at undgå risikoen for elektrisk stød.

⚠ FORSIGTIG - RISIKO FOR SKADE: Tilslut netledningen til en passende normeret og passende jordet stikkontakt, der er lettilgængelig og i nærheden af produktet, for at undgå risikoen for brand eller elektrisk stød.

⚠ FORSIGTIG - RISIKO FOR SKADE: For at undgå risiko for brand eller elektrisk stød må du kun bruge den netledning, der leveres sammen med dette produkt, eller en erstatningsnetledning, som er godkendt af producenten.

Advarsel - Potentiel skade: For at undgå tab af data eller printerfejl skal du undlade at berøre USB-kablet, nogen trådløs netværksadapter eller printeren i de viste områder under selve udskrivningsprocessen.



	Brug	For at
1	Strømskik	Tilslut printeren til en stikkontakt.
2	USB-printerport	Slut printeren til computeren.
3	Ethernet port	Slut printeren til et netværk.
4	USB-port	Tilslut et tastatur eller en anden kompatibel option. Bemærk! Denne port er kun tilgængelig på visse printermodeller.

Udskiftning af tonerkassetten

1 Åbn panel A.

Advarsel - Potentiel skade: For at undgå beskadigelse fra elektrostatisk afladning, skal du trykke på en hvilken som helst ikke-tildækket metalramme på printeren, før du forsøger at få adgang til eller røre ved dele i printeren.



2 Fjern den brugte tonerkasse.



3 Pak den nye tonerkasse ud, og ryst den derefter for at fordele toneren i kassetten.

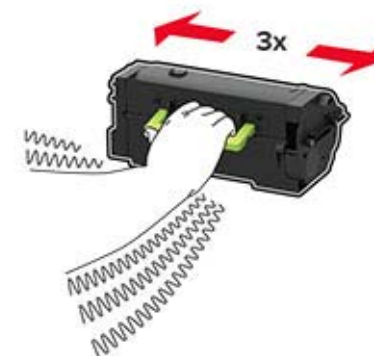

4 Indsæt den nye tonerkassette.



5 Luk panelet.

Ilægning af papir i papirmagasinet til 250 ark eller 550 ark

⚠ FORSIGTIG - RISIKO FOR SKADE: Isæt hver enkelt papirmagasin separat for at reducere risikoen for, at udstyret bliver ustabil. Sørg for, at alle andre papirmagasiner er lukkede.

1 Fjern papirmagasinet.

Bemærk! For at undgå papirstop må du ikke fjerne papirmagasinerne, mens printeren udskriver.



2 Juster styrene, så de passer til størrelsen på det papir, du lægger i.

Bemærk! Brug indikatorerne i bunden af papirmagasinet til at placere styrene.

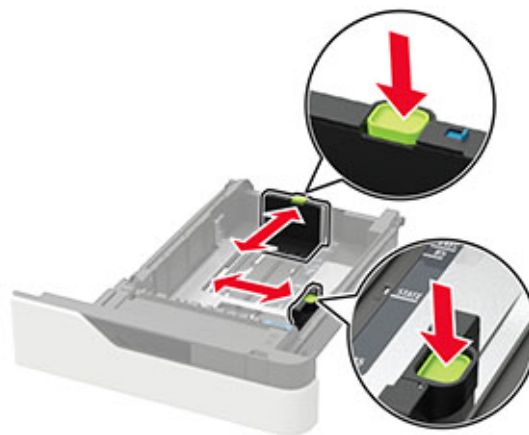
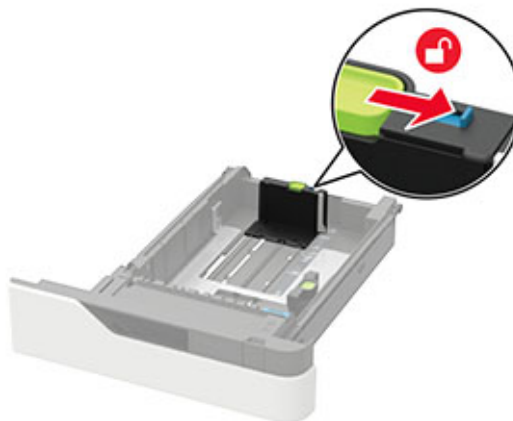

3 Bøj, luft og juster papirkanterne inden ilægning.



4 Ilæg papirstakken med udskriftssiden nedad, og sørg derefter for, at sidestyrene ligger ind mod papiret.



- Skub ikke papiret ind i papirmagasinet.
- For at undgå papirstop skal du sørge for, at stakkens højde ikke når op til indikatoren for maksimal papirfyldning.



- Brevpapir skal ilægges på forskellig måde, alt efter om der er installeret en valgfri hæfteefterbehandler eller ej.

Uden en valgfri hæfteefterbehandler	Med en valgfri hæfteefterbehandler
 Enkelt-sided udskrivning	 Enkelt-sided udskrivning

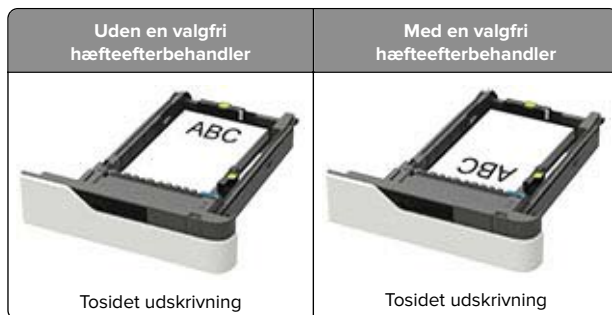

- Sørg for, at hullerne på den lange kant er mod papirmagasinet højre side ved ilægning af hullet papir.



- Læg konvolutter med flapsiden opad og mod papirmagasinet venstre side.



Advarsel - Potentiel skade: Brug aldrig konvolutter med frimærker, clips, snaplukning, ruder, indvendig belægning eller selvklæbende lim.

- 5 Isæt papirmagasinet.
- 6 Indstil papirstørrelse og papirtype, så de svarer til det ilagte papir, på kontrolpanelet.

Ilægning af papir i papirmagasinet til 2100 ark

⚠ FORSIGTIG - VÆLTEFARE: Isæt hver enkelt bakke separat for at reducere risikoen for, at udstyret bliver ustabilt. Sørg for, at alle andre bakker er lukkede.

- 1 Træk papirmagasinet ud.
- 2 Juster styrene.

Ilægning af papir i A5-størrelse

- a Træk breddestyret op, og flyt det til positionen for A5.



- b Klem og skub længdestyret til positionen for A5, indtil det klikker på plads.

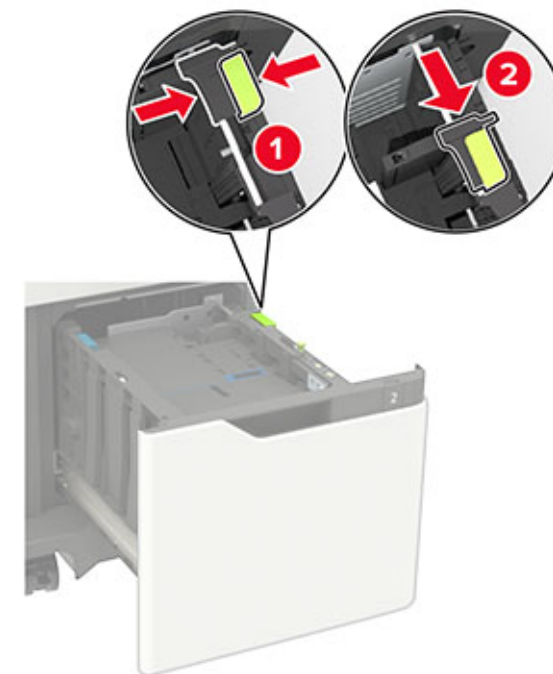

- c Fjern A5-længdestyret fra dets holder.



- d Isæt styret på den plads, det er beregnet til, og tryk derefter på det, indtil det *klikker* på plads.

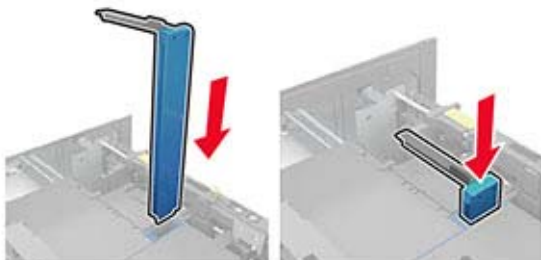

Ilægning af papir i A4-, letter-, legal-, Oficio- og folio-størrelse

- a Træk breddestyret op, og skub det til den rigtige stilling for den papirstørrelse, der skal lægges i.



- b Fjern A5-længdestyret, hvis det stadig er monteret. Hvis styret ikke sidder på, så gå videre til [Trin d på side 5](#).

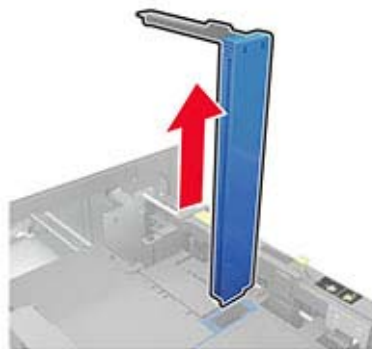

- c Placer A5-længdestyret i dets holder.

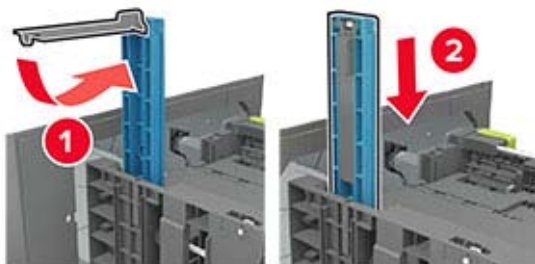

- d Klem på længdestyret, og træk det til den korrekte position for den papirstørrelse, der lægges i.



- 3 Bøj, luft og juster papirkanterne inden ilægning.



- 4 Læg papirstakken med den side, der skal udskrives, nedad.
- Brevpapir skal ilægges på forskellig måde, alt efter om der er installeret en valgfri hæfteefterbehandler eller ej.



- Sørg for, at hullerne på den lange kant er mod papirmagasinet højre side ved ilægning af hullet papir.



5 Isæt bakken.

Bemærk! Tryk papirstakken ned, mens du sætter papirmagasinet ind.

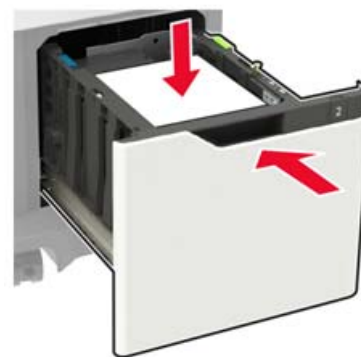

6 Indstil papirstørrelse og papirtype, så de svarer til det ilagte papir, på kontrolpanelet.

Ilægning af papir i flerformålsarkføderen

1 Åbn flerformålsarkføderen.



2 Juster styret, så det passer til størrelsen på det papir, du lægger i.



3 Bøj, luft og juster papirkanterne inden ilægning.



4 Læg papiret i med den side, der skal udskrives, opad.

- Brevpapir skal ilægges på forskellig måde, alt efter om der er installeret en valgfri hæfteefterbehandler eller ej.

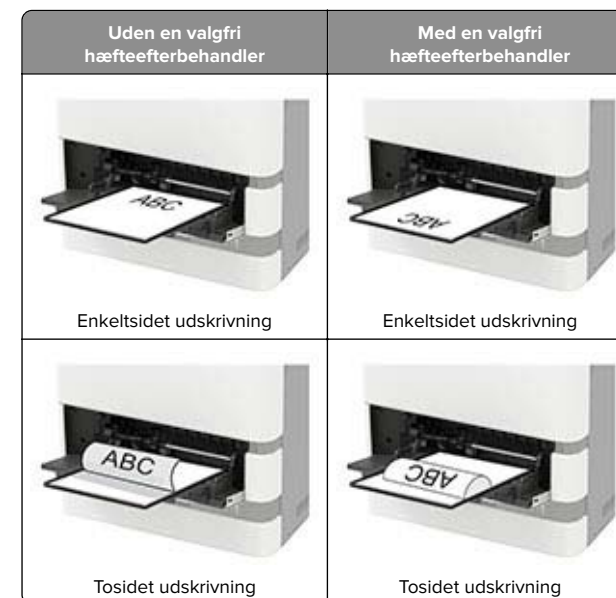

- Sørg for, at hullerne på den lange kant er mod papirstyrets højre side ved ilægning af hullet papir.

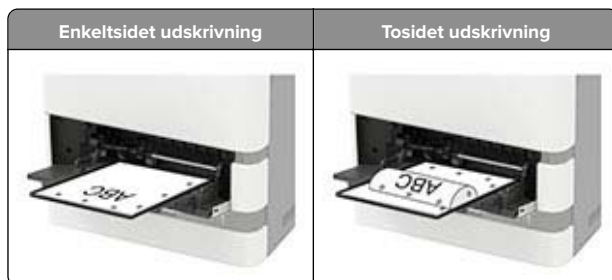

- Læg konvolutter med flapsiden nedad og mod papirstyrets venstre side.

Advarsel - Potentiel skade: Brug aldrig konvolutter med frimærker, clips, snaplukning, ruder, indvendig belægning eller selvklæbende lim.

- 5 Indstil papirstørrelse og papirtype, så de svarer til det ilagte papir, på kontrolpanelet.

Indstilling af størrelse og type af specialmediet

Bakkerne registrerer automatisk størrelsen på almindeligt papir. Gør følgende for specialmedier som mærkater, kort eller kuverter:

- 1 På startskærmen skal du navigere til:
Indstillinger > Papir > Bakkekonfiguration > Papirstørrelse/-type > vælg en papirkilde
- 2 Konfigurer størrelsen og typen af specialmediet.

Installation af printersoftwaren

Bemærkninger:

- Printerdriveren er inkluderet i softwareinstallationspakken.
- På Macintosh-computere med macOS-version 10.7 eller nyere er det ikke nødvendigt at installere driveren for at udskrive på en AirPrint-certificeret printer. Hvis du vil have brugerdefinerede udskrivningsfunktioner, skal du downloade printerdriveren.

- 1 Få en kopi af softwareinstallationspakken.
 - Fra cd'en Software, der fulgte med din printer.
 - Fra vores websted eller det sted, hvor du købte printerens.

- 2 Kør installationsprogrammet, og følg derefter instruktionerne på computerskærmen.

Opdatere firmware

Du kan forbedre printerens ydeevne og løse problemer ved regelmæssigt at opdatere printerens firmware.

Du kan få flere oplysninger om opdatering af firmwaren ved at kontakte din salgsrepræsentant.

- 1 Åbn en webbrowser, og angiv derefter printerens IP-adresse i adressefeltet.

Bemærkninger:

- Vis printerens IP-adresse på printerens startskærbillede. IP-adressen vises som fire sæt tal, adskilt af punktummer, f.eks. 123,123.123,123.
- Hvis du bruger en proxy, skal du deaktivere den midlertidigt for at indlæse websiden korrekt.

- 2 Klik på **Indstillinger > Enhed > Opdater firmware**.

- 3 Foretag en af følgende handlinger:

- Klik på **Søg efter opdateringer > Jeg accepterer, start opdatering**.
- Upload flash-filen.
 - a Gennemse flash-filen.
 - b Klik på **Upload > Start**.

Tilføjelse af printere til en computer

Før du begynder, skal du gøre et af følgende:

- Slut printeren og computeren til det samme netværk. Du kan finde yderligere oplysninger om tilslutning af printeren til et netværk under "[Tilslutning af printeren til et Wi-Fi-netværk](#)" på side 8.
- Tilslut computeren til printeren. Der er flere oplysninger i "[Tilslutning af en computer til printeren](#)" på side 8.
- Slut printeren til computeren ved hjælp af et USB-kabel. Der er flere oplysninger i "[Tilslutning af kabler](#)" på side 2.

Bemærk! USB-kablet sælges separat.

Til Windows-brugere

- 1 Installer printerdriveren fra en computer.

Bemærk! Der er flere oplysninger i "[Installation af printersoftwaren](#)" på side 7.

- 2 Åbn **Printere og scannere**, og klik derefter på **Tilføj en printer eller scanner**.

- 3 Gør et af følgende, afhængigt af printerforbindelsen:

- Vælg printeren på listen, og klik derefter på **Tilføj enhed**.
- Klik på **Vis Wi-Fi Direct-printere**, vælg en printer, og klik derefter på **Tilføj enhed**.
- Klik på **Den printer, jeg søger efter, findes ikke på listen**, og gør derefter følgende i vinduet Tilføj printer:

- a Vælg **Add a printer using a TCP/IP address or hostname** (Tilføj en printer ved hjælp af en TCP/IP-adresse eller et værtsnavn), og klik derefter på **Next** (Næste).

- b I feltet "Hostname or IP address" (Værtsnavn eller IP-adresse) skal du indtaste printerens IP-adresse og derefter klikke på **Next** (Næste).

Bemærkninger:

- Vis printerens IP-adresse på printerens startskærbillede. IP-adressen vises som fire sæt tal, adskilt af punktummer, f.eks. 123.123.123.123.
- Hvis du bruger en proxyserver, skal du deaktivere den midlertidigt for at indlæse websiden korrekt.

- c Vælg en printerdriver, og klik derefter på **Næste**.

- d Vælg **Brug den printerdriver, der aktuelt er installeret (anbefales)**, og klik derefter på **Næste**.

- e Indtast et printernavn, og klik derefter på **Næste**.

- f Vælg en indstilling for printerdeling, og klik derefter på **Næste**.

- g Klik på **Afslut**.

Til Macintosh-brugere

- 1 Åbn **Printere og scannere** fra en computer.

- 2 Tryk på **+**, og vælg derefter en printer.

- 3 Vælg en printerdriver i menuen Brug.

Bemærkninger:

- Hvis du vil bruge Macintosh-printerdriveren, skal du enten vælge **AirPrint** eller **Secure AirPrint**.
- Hvis du vil have brugerdefinerede udskrivningsfunktioner, skal du vælge producentens printerdriver. Se "[Installation af printersoftwaren](#)" på side 7 for at installere driveren.

- 4 Tilføj printeren.

Konfiguration af Wi-Fi Direct

Wi-Fi Direct er en Wi-Fi-baseret peer-to-peer-teknologi, der gør det muligt for trådløse enheder at oprette direkte forbindelse til en Wi-Fi Direct-aktiveret printer uden at bruge et adgangspunkt (trådløs router).

1 Fra kontrolpanelet skal du navigere til:

Indstillinger > Netværk/porte > Wi-Fi Direct

På printermodeller uden berøringfølsom skærm skal du

trykke på  for at navigere gennem indstillingerne.

2 Konfiguration af indstillinger.

- **Aktiver Wi-Fi Direct** – Gør det muligt for printeren at udsende sit eget Wi-Fi Direct-netværk.
- **Wi-Fi Direct-navn** – Tildeler et navn til Wi-Fi Direct-netværket.
- **Wi-Fi Direct-adgangskode** – Tildeler adgangskoden til forhandling om den trådløse sikkerhed, når peer-to-peer-forbindelsen bruges.
- **Vis adgangskode på siden for opsætning** – Viser adgangskoden på Netværksopsætningsside.
- **Accepter automatisk trykknapanmodninger** – Lader printeren acceptere forbindelsesanmodninger automatisk.

Bemærk! Automatisk accept af trykknapanmodninger er ikke sikret.

Bemærk! Hvis du vil kende adgangskoden til Wi-Fi Direct-netværket, skal du navigere til **Indstillinger > Rapporter > Netværk > Netværksopsætningsside** på kontrolpanelet.

Tilslutning af en mobil enhed til printeren

Før du tilslutter din mobile enhed, skal du kontrollere, at Wi-Fi Direct er konfigureret. Der er flere oplysninger i ["Konfiguration af Wi-Fi Direct" på side 8](#).

Tilslutning vha. Wi-Fi Direct

Bemærk! Disse instruktioner gælder kun for mobile Android-enheder.

- 1 Gå til indstillingsmenuen fra den mobile enhed.
- 2 Aktiver **Wi-Fi**, og tryk derefter på **Wi-Fi Direct**.
- 3 Vælg printerens Wi-Fi Direct-navn.
- 4 Kontroller forbindelsen på printerens kontrolpanel.

Tilslutning vha. Wi-Fi

- 1 Gå til indstillingsmenuen fra den mobile enhed.
- 2 Klik på **Wi-Fi**, og vælg derefter printerens Wi-Fi Direct-navn.

Bemærk! Strengen DIRECT-xy (hvor x og y er to tilfældige tegn) tilføjes før Wi-Fi Direct-navnet.

- 3 Indtast adgangskoden til Wi-Fi Direct.

Tilslutning af printeren til et Wi-Fi-netværk

Sørg for, at Aktiv adapter er indstillet til Automatisk. Fra kontrolpanelet skal du navigere til:

Indstillinger > Netværk/porte > Netværksoversigt > Aktiv Adapter

På printermodeller uden berøringfølsom skærm skal du trykke

på  for at navigere gennem indstillingerne.

1 Fra kontrolpanelet skal du navigere til:

Indstillinger > Netværk/porte > Trådløs > Opsætning på printerpanel

På printermodeller uden berøringfølsom skærm skal du

trykke på  for at navigere gennem indstillingerne.

- 2 Vælg et Wi-Fi-netværk, og indtast derefter adgangskoden til netværket.

Bemærk! Til Wi-Fi-netværksparate printermodeller vises en prompt til opsætning af Wi-Fi-netværket under installation.

Tilslutning af en computer til printeren

Før du tilslutter din computer, skal du sørge for at gøre følgende:

- Aktiver Wi-Fi Direct i printeren. Fra kontrolpanelet skal du navigere til:
Indstillinger > Netværk/porte > Wi-Fi Direct > Aktiver Wi-Fi Direct > Til
- Bemærk Wi-Fi Direct-navnet. Fra kontrolpanelet skal du navigere til:
Indstillinger > Netværk/porte > Wi-Fi Direct > Wi-Fi Direct-navn
- Bemærk Wi-Fi Direct-adgangskoden. Fra kontrolpanelet skal du navigere til:

Indstillinger > Netværk/porte > Wi-Fi Direct > Wi-Fi Direct-adgangskode

Bemærk! Du kan også konfigurere Wi-Fi Direct-navnet og -adgangskoden.

På printermodeller uden berøringfølsom skærm skal du trykke

på  for at navigere gennem indstillingerne.

Til Windows-brugere

- 1 Åbn **Printere og scannere**, og klik derefter på **Tilføj en printer eller scanner**.
- 2 Klik på **Vis Wi-Fi Direct-printere**, og vælg derefter printerens Wi-Fi Direct-navn.
- 3 På printerens display skal du bemærke printerens ottecifrede PIN-kode.
- 4 Indtast PIN-koden på computeren.

Bemærk! Hvis printerdriveren ikke allerede er installeret, downloader Windows den relevante driver.

Til Macintosh-brugere

- 1 Klik på trådløs-ikonet, og vælg derefter printerens Wi-Fi Direct-navn.
- 2 Indtast adgangskoden til Wi-Fi Direct.

Bemærk! Skift computeren tilbage til det tidligere netværk, når du afbryder Wi-Fi Direct-forbindelsen.

Fjerne papirstop

Undgå papirstop

Ilæg papiret korrekt

- Kontroller, at papiret ligger plant i skuffen.

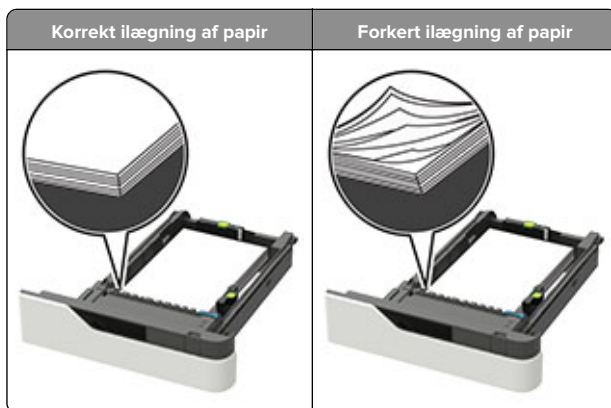

- Du må ikke fjerne en skuffe, mens printeren udskriver.
- Du må ikke lægge papir i en skuffe, mens printeren udskriver. Læg papir i bakken før udskrivning, eller vent på, at du bliver bedt om det.
- Du må ikke ilægge for meget papir. Sørg for, at stakken ikke når op til indikatoren for maksimal papiropfyldning.
- Skub ikke papiret ind i skuffen. Ilæg papiret som vist på billedet.

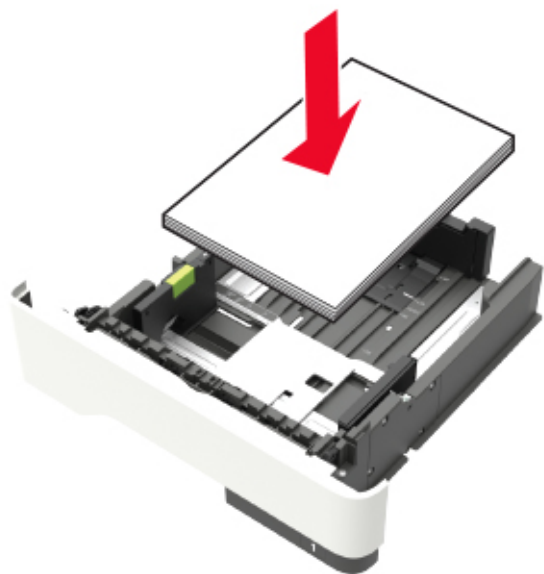

- Kontroller, at styrene i papirskuffen eller MP-føderen er korrekt placeret og ikke trykker hårdt mod papiret eller konvolutterne.

- Skub skuffen helt ind i printeren, når papiret er lagt i.
- Hvis du ilægger papir med huller til brug sammen med hæftefinisheren, skal du sørge for, at hullerne på papirets lange kant vender mod skuffens højre side. Se afsnittet "Ilægning af papir og specialmedier" i *Brugervejledningen* for at få flere oplysninger.

Papiret skal indføres korrekt i postkassebakkerne (option)

- Sørg for at justere bakkeforlængeren, så indikatorerne for papirstørrelse passer til størrelsen på det anvendte papir.

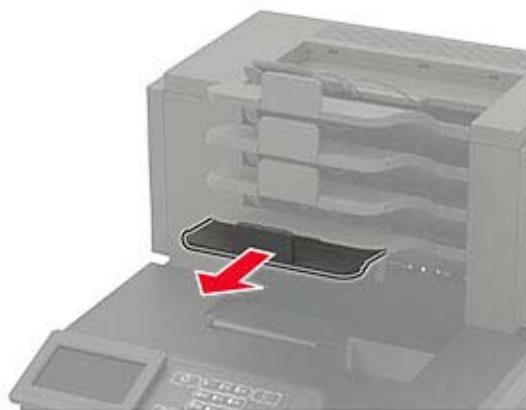

Bemærkninger:

- Hvis bakkeforlængeren er kortere end den papirstørrelse, du udskriver på, vil der opstå papirstop i postkassebakken. Hvis du f.eks. udskriver på papir i Legal-størrelse, og bakkeforlængeren er indstillet til Letter-størrelse, opstår der papirstop.
- Hvis bakkeforlængeren er længere end den papirstørrelse, du udskriver på, bliver kanterne ujævne, og papiret stables ikke rigtigt. Hvis du f.eks. udskriver på papir i Letter-størrelse, og bakkeforlængeren er indstillet til Legal-størrelse, stables papiret ikke rigtigt.

- Hvis du har brug for at lægge papir tilbage i postkassebakken, skal du lægge papiret under bakkearmen og skubbe papiret helt tilbage.

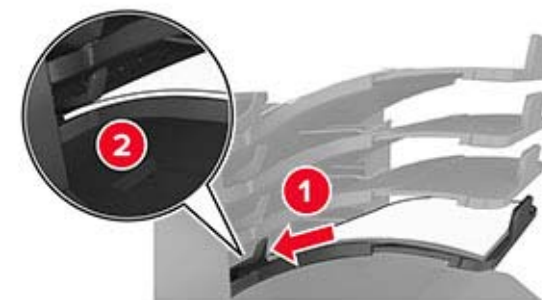

Bemærk! Hvis papiret ikke anbringes under bakkearmen, opstår der papirstop på grund af en overfyldt bakke.

Anvend det anbefalede papir

- Brug kun det anbefalede papir eller specialmedie.
- Læg ikke rynket, krøllet eller fugtigt papir i bakkerne.
- Bøj, luft og ret papir og specialmedier ud, før du lægger dem i skufferne.



- Anvend ikke papir, der er klippet eller beskåret manuelt.
- Bland ikke papir af forskellige størrelser, vægt eller typer i den samme skuffe.
- Kontroller, at papirstørrelsen og -typen er angivet korrekt på computeren eller printerens kontrolpanel.
- Opbevar papiret i overensstemmelse med fabrikantens anbefalinger.

Identifikation af områder med papirstop

Bemærkninger:

- Når Papirstophjælp er indstillet til Til, flytter printeren automatisk tomme sider eller sider med delvise udskrifter, når fastklemte sider er blevet fjernet. Undersøg, om udskriften har tomme sider.
- Hvis Genopret ved stop er indstillet til Til eller Auto, udskriver printeren de fastklemte sider igen.

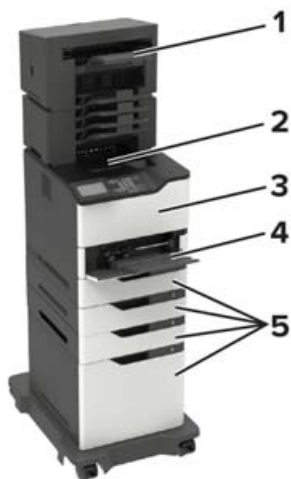

Områder med papirstop	
1	Efterbehandler eller mappe til outputoption
2	Standardbakke
3	Panel A
4	Flerformålsarkføder
5	Papirmagasiner
6	Efterbehandler eller bagpanel på outputoption <ul style="list-style-type: none">• Panel H• Panel K• Panel L• Panel N• Panel P
7	Panel C
8	Panel til hæfteenhed <ul style="list-style-type: none">• Panel F• Panel G

Papirstop i papirmagasinerne

- 1 Fjern papirmagasinet.



- 2 Fjern det fastklemte papir.

Bemærk! Sørg for at fjerne alle papirdele.



- 3 Isæt papirmagasinet.

Papirstop i panel A

- 1 Åbn panel A.

Advarsel - Potentiel skade: For at undgå beskadigelse fra elektrostatisk afladning, skal du trykke på en hvilken som helst ikke-tildækket metalramme på printeren, før du forsøger at få adgang til eller røre ved dele i printeren.



2 Fjern tonerkassetten.



3 Fjern billedenheden.



Advarsel - Potentiel skade: Billedenheden må ikke udsættes for direkte lys i mere end 10 minutter. Hvis produktet udsættes for lys i længere tid, kan det skabe problemer med udskriftskvaliteten.

Advarsel - Potentiel skade: Undgå at berøre fotokonduktortromlen. Hvis du gør det, kan det påvirke kvaliteten på fremtidige udskriftsjob.



4 Træk dupleksenheden ud.



5 Fjern det fastklemede papir.

Bemærk! Sørg for at fjerne alle papirdele.



6 Indsæt dupleksenheden.

7 Indsæt billedenheden.

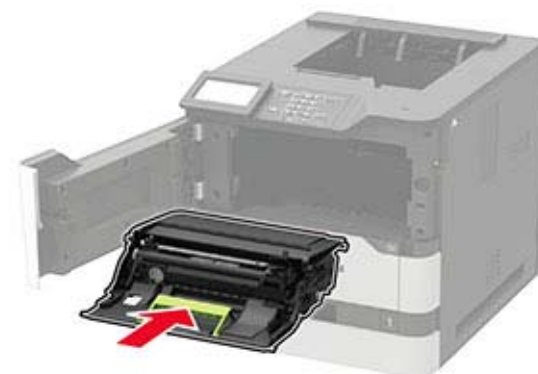

8 Isæt tonerkassetten.



9 Luk panelet.

Papirstop i panel C

1 Åbn panel C.

 **FORSIGTIG - VARM OVERFLADE:** Printeren kan være varm indvendig. For at formindske risikoen for skader pga. en varm komponent skal overfladen køle ned, før du rører den.

Advarsel - Potentiel skade: For at undgå beskadigelse fra elektrostatisk afladning, skal du trykke på en hvilken som helst ikke-tildækket metalramme på printeren, før du forsøger at få adgang til eller røre ved dele i printeren.



2 Fjern fastklemt papir fra et af følgende områder:

Bemærk! Sørg for at fjerne alle papirdele.

- Fuserområde



- Under fuserområdet



- Dupleksområde



3 Luk panelet.

Papirstop i standardbakken

Fjern det fastklemt papir.

Bemærk! Sørg for at fjerne alle papirdele.



Papirstop i flerformålsarkføderen.

- 1 Fjern alt papir fra flerformålsarkføderen.



- 2 Fjern det fastklemte papir.

Bemærk! Sørg for at fjerne alle papirdele.

- 3 Bøj, luft og juster papirkanterne inden ilægning.



- 4 Ilæg papiret igen.



Papirstop i outputudvidelsesbakken

- 1 Åbn dæksel K.

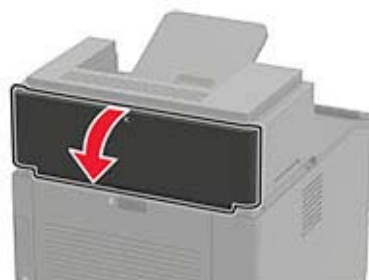

- 2 Fjern det fastklemte papir.

Bemærk! Sørg for at fjerne alle papirdele.



- 3 Luk panelet.

Papirstop i outputekspanderen med høj kapacitet

- 1 Åbn panel L.

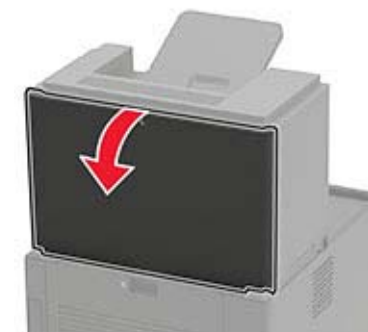

- 2 Fjern det fastklemte papir.

Bemærk! Sørg for at fjerne alle papirdele.



- 3 Luk panelet.

Papirstop i mailindbakken med 4 mapper

Papirstop i panel N

1 Åbn panel N.

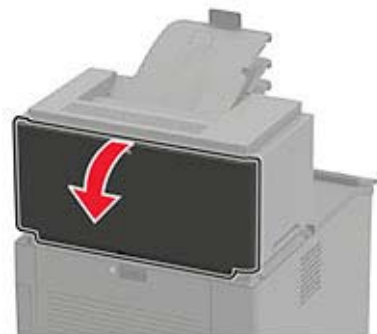

2 Fjern det fastklemte papir.

Bemærk! Sørg for at fjerne alle papirdele.



3 Luk panelet.

Papirstop i mappen til mailindbakken

Fjern det fastklemte papir.

Bemærk! Sørg for at fjerne alle papirdele.

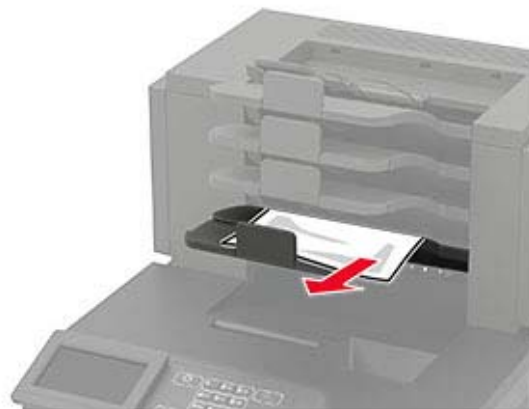

Papirstop i hæfteefterbehandleren

Papirstop i panel H

1 Åbn panel H.

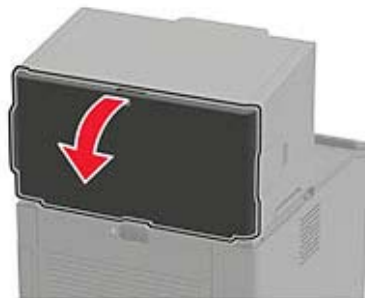

2 Fjern det fastklemte papir.

Bemærk! Sørg for at fjerne alle papirdele.



3 Luk panelet.

Papirstop i mappe til hæfteefterbehandler

Fjern det fastklemte papir.

Bemærk! Sørg for at fjerne alle papirdele.



Papirstop i efterbehandleren til hæftning og hulning

Papirstop i panel P

1 Åbn panel P.



2 Fjern det fastklemte papir.

Bemærk! Sørg for at fjerne alle papirdele.



3 Luk panelet.

Papirstop i efterbehandleren til hæftning og hulning

Fjern det fastklemte papir.

Bemærk! Sørg for at fjerne alle papirdele.



Hæftestop i hæfteefterbehandleren

1 Åbn panel F.



2 Fjern hæftekassetteholderen.

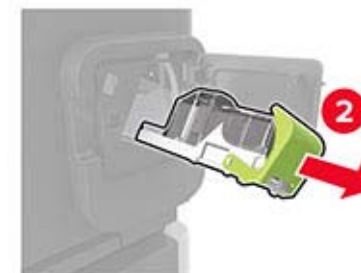
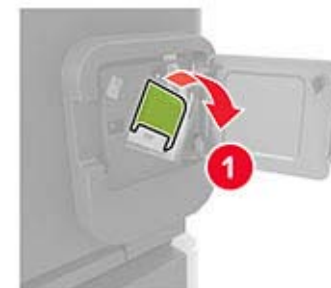

3 Fjern de løse hæftelammer.

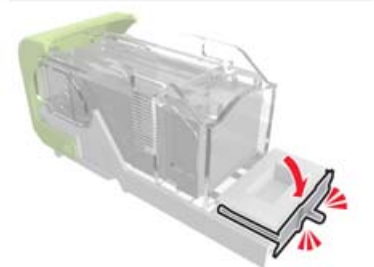
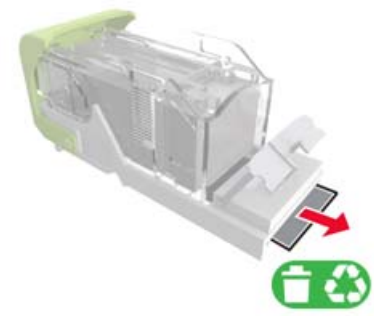
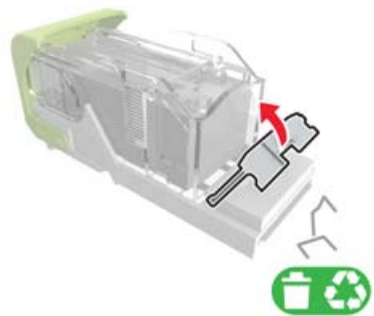

4 Pres hæftelammerne ind imod metalbeslaget.



Bemærk! Hvis hæftelammerne er bagest i kassetten, skal du ryste kassetten nedad for at skubbe hæftelammerne ind mod metalbeslaget.

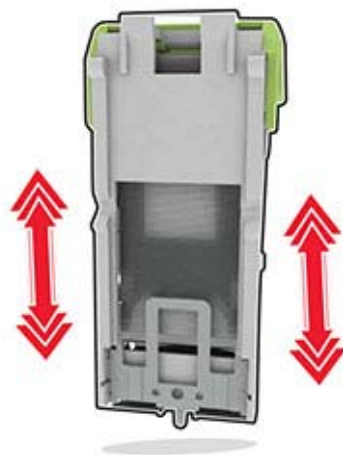

5 Indsæt hæftekassetteholderen, indtil den *klikker* på plads.

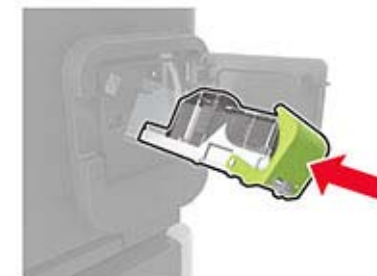

6 Luk panelet.

Hæftestop i efterbehandleren til hæftning og hulning

1 Åbn enten panel F eller panel G afhængigt af, hvor der er hæftestop.

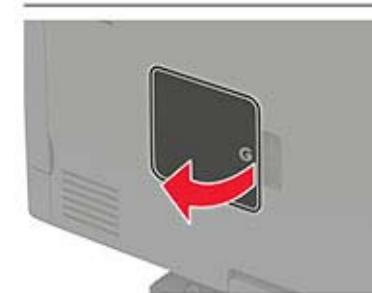

2 Fjern hæftekassetteholderen.

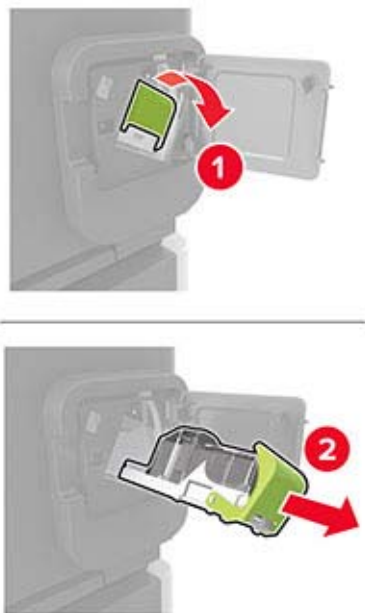

3 Fjern de løse hæfteklammer.



4 Pres hæfteklammerne ind imod metalbeslaget.



Bemærk! Hvis hæfteklammerne er bagest i kassetten, skal du ryste kassetten nedad for at skubbe hæfteklammerne ind mod metalbeslaget.

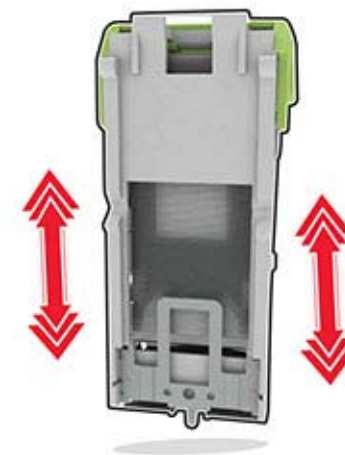

5 Indsæt hæftekassetteholderen, indtil den *klikker* på plads.

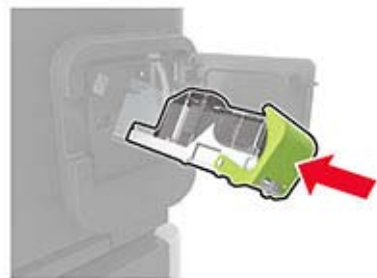

6 Luk panelet.