

# Referencia rápida

## Impresión

### imprimir desde un ordenador

**Nota:** Para etiquetas, tarjetas y sobres, configure el tamaño y tipo de papel en la impresora antes de imprimir el documento.

- 1 Abra el cuadro de diálogo Imprimir en el documento que trata de imprimir.
- 2 Ajuste los valores si es necesario.
- 3 Imprima el documento.

### Impresión desde un dispositivo móvil

#### Impresión desde un dispositivo móvil a través de AirPrint



La característica de software AirPrint es una solución de impresión móvil que le permite imprimir directamente desde dispositivos Apple a impresoras certificadas con AirPrint.

#### Notas:

- Asegúrese de que el dispositivo Apple y la impresora estén conectados a la misma red. Si la red tiene varios hubs inalámbricos, asegúrese de que ambos dispositivos están conectados a la misma subred.
  - Esta aplicación solo es compatible con determinados dispositivos Apple.
- 1 Desde su dispositivo móvil, seleccione un documento desde el gestor de archivos o inicie una aplicación compatible.
  - 2 Toque el icono de compartir y, a continuación, toque **Imprimir**.
  - 3 Seleccione una impresora.



Ajuste los valores si es necesario.

- 4 Imprima el documento.

### Impresión desde un dispositivo móvil a través de Wi-Fi Direct®

Wi-Fi Direct® es un servicio de impresión que permite imprimir en cualquier impresora con Wi-Fi Direct.

**Nota:** Asegúrese de que la impresora o el servidor estén conectados a la red inalámbrica. Para obtener más información, consulte [“Conexión de un dispositivo móvil a la impresora” en la página 8](#).

- 1 Desde su dispositivo móvil, ejecute una aplicación compatible, o bien, seleccione un documento desde el gestor de archivos.
- 2 En función del dispositivo móvil, realice una de las siguientes acciones:
  - Toque  > **Imprimir**.
  - Toque  > **Imprimir**.
  - Toque  > **Imprimir**.
- 3 Seleccione una impresora y ajuste los valores si fuera necesario.
- 4 Imprima el documento.

### Impresión de trabajos confidenciales y otros trabajos en espera

#### Para usuarios de Windows

- 1 Con un documento abierto, haga clic en **Archivo > Imprimir**.
- 2 Seleccione la impresora y, a continuación, haga clic en **Propiedades, Preferencias, Opciones o Configuración**.
- 3 Haga clic en **Imprimir y poner en espera**.
- 4 Seleccione **Utilizar Imprimir y retener** y asigne un nombre de usuario.
- 5 Seleccione el tipo de trabajo de impresión (Confidencial, Repetir, Reservar o Verificar).  
Si selecciona **Confidencial**, proteja el trabajo de impresión con un número de identificación personal (PIN).
- 6 Haga clic en **Aceptar o Imprimir**.
- 7 Desde el panel de control de la impresora, libere el trabajo de impresión.

- Para trabajos de impresión confidencial, navegue hasta: **Trabajos en espera > seleccione su nombre de usuario > Confidencial > introduzca el PIN > seleccione el trabajo de impresión > configure los valores > Imprimir**
- Para otros trabajos de impresión, navegue hasta: **Trabajos en espera > seleccione su nombre de usuario > seleccione el trabajo de impresión > configure los valores > Imprimir**

**Nota:** En los modelos de impresora sin pantalla táctil, pulse



para navegar por los distintos ajustes.

#### Para usuarios de Macintosh

##### Uso de AirPrint

- 1 Con un documento abierto, seleccione **Archivo > Imprimir**.
- 2 Seleccione una impresora y, a continuación, desde el menú desplegable que sigue al menú Orientación, elija **Imprimir con PIN**.
- 3 Active **Imprimir con PIN** y, a continuación, introduzca un PIN de cuatro dígitos.
- 4 Haga clic en **Imprimir**.
- 5 Desde el panel de control de la impresora, libere el trabajo de impresión. Desplácese a:  
**Trabajos en espera > seleccione el nombre de su equipo > Confidencial > introduzca el PIN > seleccione el trabajo de impresión > Imprimir**

En los modelos de impresora sin pantalla táctil, pulse



##### Uso del controlador de impresión

- 1 Con un documento abierto, seleccione **Archivo > Imprimir**.
- 2 Seleccione una impresora y, a continuación, en el menú desplegable que sigue al menú Orientación, elija **Imprimir y poner en espera**.
- 3 Seleccione **Impresión confidencial** y, a continuación, introduzca un PIN de cuatro dígitos.
- 4 Haga clic en **Imprimir**.
- 5 Desde el panel de control de la impresora, libere el trabajo de impresión. Desplácese a:  
**Trabajos en espera > seleccione el nombre de su equipo > Confidencial > seleccione el trabajo de impresión > introduzca el PIN > Imprimir**

En los modelos de impresora sin pantalla táctil, pulse  para navegar por los distintos ajustes.

## Cancelación de un trabajo de impresión

### En el panel de control de la impresora

Para modelos de impresora con pantalla táctil, haga lo siguiente:

- 1 En la pantalla principal, toque **Cancelar trabajo**.
- 2 Seleccione el trabajo que desea cancelar.

Para modelos de impresora sin pantalla táctil, pulse .

### Desde el equipo

- 1 En función del sistema operativo, realice una de las siguientes acciones:
  - Abra la carpeta de impresoras y, a continuación, seleccione la impresora.
  - En Preferencias del sistema en el menú de Apple, navegue hasta la impresora.
- 2 Seleccione el trabajo que desea cancelar.

## Mantenimiento de la impresora

### Conexión de cables

 **PRECAUCIÓN: PELIGRO DE DESCARGAS ELÉCTRICAS:** Para evitar el riesgo de descarga eléctrica, no configure este producto ni realice ninguna conexión eléctrica ni de cableado, como la función de fax, el cable de alimentación o el teléfono, si hay una tormenta eléctrica.

 **PRECAUCIÓN: POSIBLES DAÑOS PERSONALES:** Para evitar el riesgo de incendio o descarga eléctrica, conecte el cable de alimentación a una toma de corriente debidamente conectada a tierra con la potencia adecuada que se encuentre cerca del dispositivo y resulte fácilmente accesible.

 **PRECAUCIÓN: POSIBLES DAÑOS PERSONALES:** Para evitar el riesgo de incendio o descarga eléctrica, utilice exclusivamente el cable de alimentación que se suministra junto con este producto o el repuesto autorizado por el fabricante.

**Advertencia: Posibles daños:** Para evitar la pérdida de datos o un funcionamiento incorrecto, no toque el cable USB, ningún adaptador de red inalámbrica ni las zonas de la impresora que se muestran mientras se está imprimiendo activamente.



	Utilice el/la	Para
1	Toma del cable de alimentación	Conectar la impresora a una toma de corriente.
2	Puerto USB de la impresora	Conectar la impresora a un ordenador.
3	Puerto Ethernet	Conectar la impresora a una red.
4	Puerto USB	Conecte un teclado o cualquier opción compatible. <b>Nota:</b> Este puerto está disponible únicamente en algunos modelos de impresora.

## Sustitución del cartucho de tóner

- 1 Abra la puerta A.

**Advertencia: Posibles daños:** Para evitar daños por descargas electrostáticas, toque cualquier elemento metálico expuesto de la impresora antes de tocar las zonas internas de la impresora o acceder a ellas.



- 2 Extraiga el cartucho de tóner usado.



- 3 Desembale el nuevo cartucho de tóner y agítelo para redistribuir el tóner.

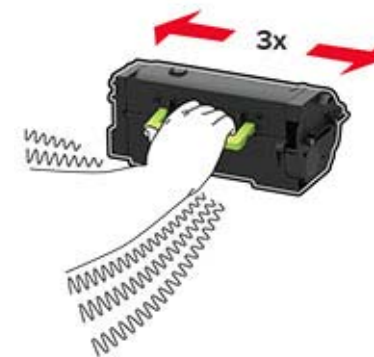

4 Inserte el cartucho de tóner nuevo.



5 Cierre la puerta.

## Carga de la bandeja de 250 o 550 hojas

**⚠ PRECAUCIÓN: POSIBLES DAÑOS PERSONALES:** Para reducir el riesgo de inestabilidad del equipo, cargue cada bandeja por separado. Mantenga todas las bandejas cerradas hasta que los necesite.

1 Extraiga la bandeja.

**Nota:** Para evitar atascos de papel, no extraiga las bandejas mientras la impresora esté ocupada.



2 Ajuste las guías para que coincidan con el tamaño del papel que va a cargar.

**Nota:** Utilice los indicadores de la parte inferior de la bandeja como ayuda para la colocación de las guías.

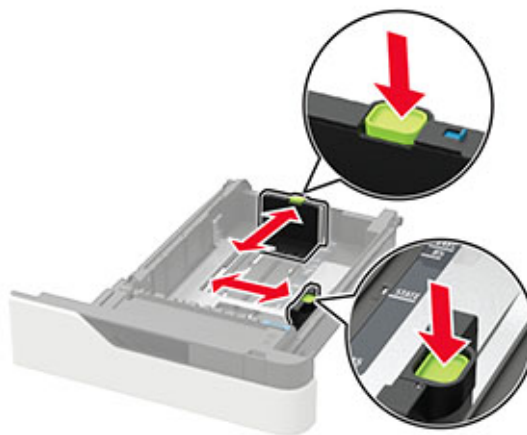
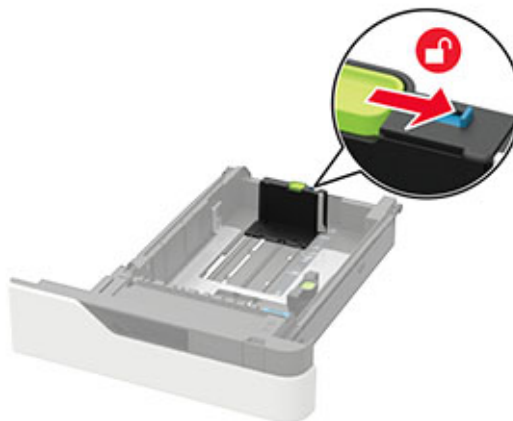

3 Flexione, airee y alise los bordes del papel antes de cargarlo.



4 Cargue la pila de papel con la cara de impresión hacia abajo y, a continuación, asegúrese de que las guías laterales están ajustadas contra el papel.



- No deslice el papel en la bandeja.
- Para evitar atascos de papel, asegúrese de que la altura de la pila no exceda el indicador de capacidad máxima de papel.



- Cargue el papel con cabecera, en función de si está instalado el finalizador con grapado o no.

Sin finalizador con grapado opcional	Con finalizador con grapado opcional
	
Impresión a una cara	Impresión a una cara



- Al cargar papel perforado, asegúrese de que los orificios del borde largo del papel están contra el lado derecho de la bandeja.



- Cargue los sobres con la solapa hacia arriba y contra el lado izquierdo de la bandeja.



**Advertencia: Posibles daños:** No utilice sobres con sellos, cierres, broches, ventanas, revestimientos oleosos o autoadhesivos.

- Introduzca la bandeja.
- En el panel de control de la impresora, defina el tipo y el tamaño del papel para que coincidan con el papel cargado.

## Carga de la bandeja de 2100 hojas

**PRECAUCIÓN: RIESGO DE CAÍDA:** Para reducir el riesgo de inestabilidad del equipo, cargue cada bandeja por separado. Mantenga todas las bandejas cerradas hasta que los necesite.

- Extraiga la bandeja.
- Ajuste las guías.

### Carga de papel de tamaño A5

- Tire y deslice la guía de anchura hacia la posición que corresponda al tamaño del papel A5 que vaya a cargar.



- Apriete y desplace la guía izquierda hasta la posición indicada para papel de tamaño A5 y la guía haga clic al encajar en su lugar.

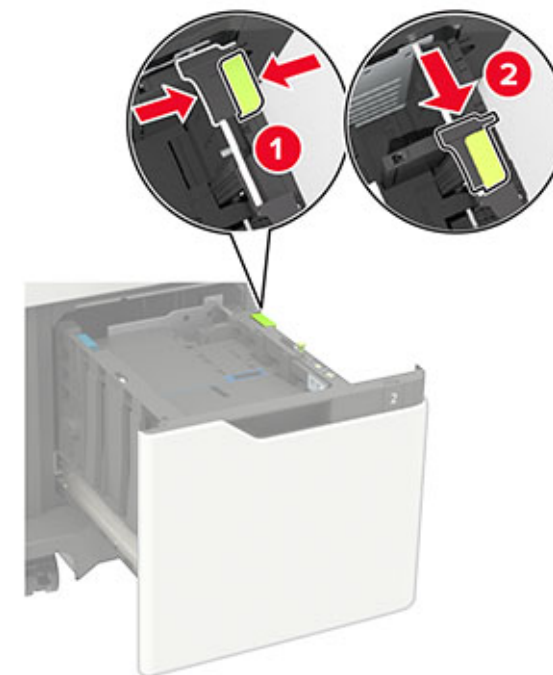

- Extraiga la guía de longitud para A5 de su soporte.



- d** Inserte la guía en la ranura correspondiente y, a continuación, pulse hasta que haga *clic* al encajar en su lugar.

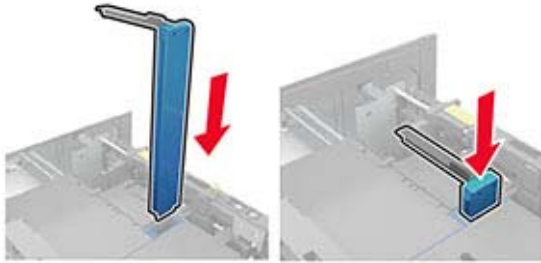

### Carga de papel de tamaño A4, carta, legal, oficio y folio

- a** Tire y desplace la guía de anchura a la posición adecuada según el tamaño de papel que desee cargar.



- b** Si la guía de longitud para A5 está todavía conectada, retírela. Si la guía no está conectada, vaya al [paso d en la página 5](#).

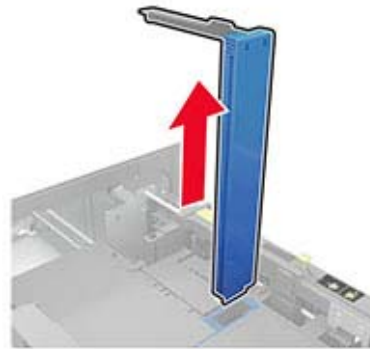

- c** Ponga la guía de longitud para A5 en su soporte.

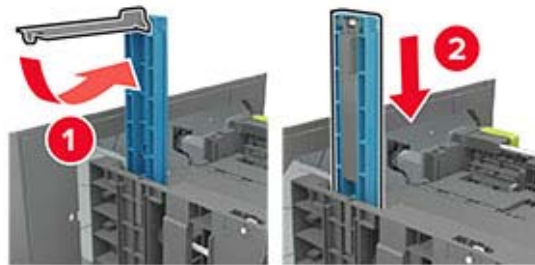

- d** Presione la lengüeta de la guía de longitud y, a continuación, desplace la guía a la posición correcta para el tamaño de papel que desea cargar.



- 3** Flexione, airee y alise los bordes del papel antes de cargarlo.



- 4** Cargue la pila de papel con la cara de impresión hacia abajo.

- Cargue el papel con cabecera, en función de si está instalado el finalizador con grapado o no.



- Al cargar papel perforado, asegúrese de que los orificios del borde largo del papel están contra el lado derecho de la bandeja.



5 Introduzca la bandeja.

**Nota:** Presione la pila de papel hacia abajo mientras inserta la bandeja.

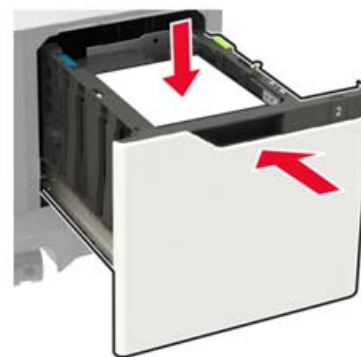

6 En el panel de control de la impresora, defina el tipo y el tamaño del papel para que coincidan con el papel cargado.

### Carga del alimentador multiuso

1 Abra el alimentador multiuso.



2 Ajuste las guías para que coincidan con el tamaño del papel que va a cargar.



3 Flexione, airee y alise los bordes del papel antes de cargarlo.

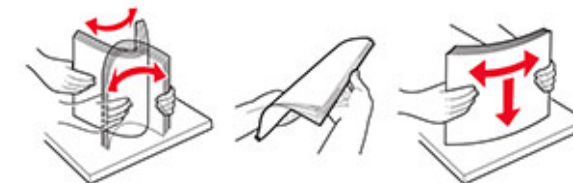

4 Cargue el papel con la cara de impresión hacia arriba.

- Cargue el papel con cabecera, en función de si está instalado el finalizador con grapado o no.

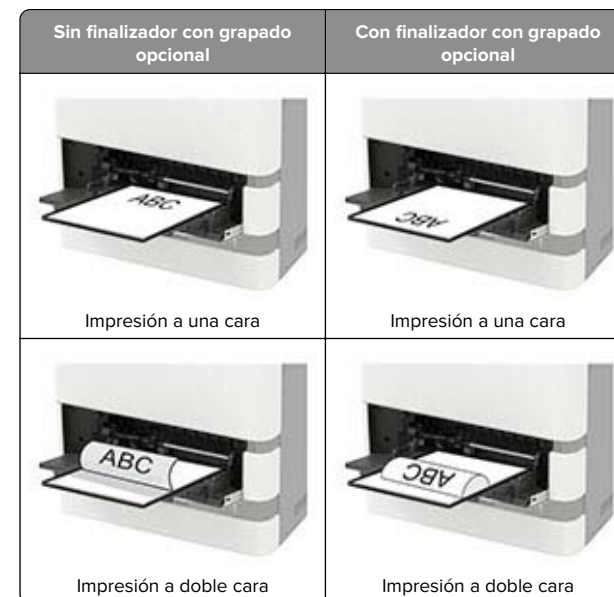

- Al cargar papel perforado, asegúrese de que los orificios del borde largo del papel están contra el lado derecho de la guía del papel.



- Cargue los sobres con la solapa hacia abajo y contra el lado izquierdo de la guía de papel.

**Advertencia: Posibles daños:** No utilice sobres con sellos, cierres, broches, ventanas, revestimientos oleosos o autoadhesivos.

- 5 En el panel de control de la impresora, defina el tipo y el tamaño del papel para que coincidan con el papel cargado.

## Ajuste el tamaño y el tipo de papel especial.

Las bandejas detectan automáticamente el tamaño de papel normal. Para el papel especial, como etiquetas, cartulinas o sobres, siga estos pasos:

- 1 En la pantalla de inicio, navegue hasta:  
**Valores > Papel > Configuración de bandeja > Tipo/tamaño de papel** > seleccione un origen de papel
- 2 Ajuste el tamaño y el tipo de papel especial.

## Instalación del software de la impresora

### Notas:

- El controlador de impresión se incluye en el paquete de instalación del software.
  - En el caso de equipos Macintosh con MacOS versión 10.7 o posterior, no es necesario instalar el controlador para imprimir en una impresora certificada con AirPrint. Si desea funciones de impresión personalizadas, descargue el controlador de impresión.
- 1 Obtenga una copia del paquete de instalación del software.
    - A través del CD de software suministrado con la impresora.
    - A través de nuestro sitio web o en el lugar en el que adquirió la impresora.
  - 2 Haga doble clic en el paquete de instalación y siga las instrucciones que aparecen en la pantalla del equipo.

## Actualización de firmware

Para mejorar el rendimiento de la impresora y solucionar problemas, actualice el firmware de la impresora con regularidad.

Para obtener más información sobre cómo actualizar el firmware, póngase en contacto con el representante de ventas.

- 1 Abra un explorador web y, a continuación, escriba la dirección IP de la impresora en el campo de la dirección.

### Notas:

- Verá la dirección IP de la impresora en la pantalla de inicio de la misma. La dirección IP aparece como cuatro grupos de números separados por puntos, como 123.123.123.123.
- Si está utilizando un servidor proxy, desactívelo temporalmente para cargar correctamente la página web.

- 2 Haga clic en **Valores > Dispositivo > Actualizar firmware.**

- 3 Para ello, realice una de las siguientes acciones:

- Haga clic en **Buscar actualizaciones > Acepto, iniciar actualización.**
- Cargue el archivo flash.
  - a Busque el archivo flash.
  - b Haga clic en **Cargar > Iniciar.**

## Adición de impresoras a un equipo

Antes de empezar, realice una de las siguientes acciones:

- Conecte la impresora y el equipo a la misma red. Para obtener más información acerca de la conexión de la impresora a una red, consulte [“Conexión de la impresora a una red Wi-Fi” en la página 8.](#)
- Conecte el equipo a la impresora. Para obtener más información, consulte [“Conexión de un equipo a la impresora” en la página 8.](#)
- Conectar la impresora al equipo mediante un cable USB. Para obtener más información, consulte [“Conexión de cables” en la página 2.](#)

**Nota:** El cable USB se vende por separado.

### Para usuarios de Windows

- 1 Desde un equipo, instale el controlador de impresión.

**Nota:** Para obtener más información, consulte [“Instalación del software de la impresora” en la página 7.](#)

- 2 Abra **Impresoras y escáneres** y, a continuación, haga clic en **Agregar una impresora o un escáner.**
- 3 En función de la conexión de la impresora, realice una de las siguientes acciones:

- Seleccione una impresora en la lista y, a continuación, haga clic en **Agregar dispositivo.**
- Haga clic en **Mostrar impresoras Wi-Fi Direct**, seleccione una impresora y, a continuación, haga clic en **Agregar dispositivo.**
- Haga clic en **La impresora no está en la lista** y, a continuación, en la ventana Añadir impresora, haga lo siguiente:
  - a Seleccione **Agregar impresora mediante una dirección TCP/IP o un nombre de host** y, a continuación, haga clic en **Siguiente.**
  - b En el campo “Nombre del host o dirección IP”, escriba la dirección IP de la impresora y, a continuación, haga clic en **Siguiente.**

### Notas:

- Verá la dirección IP de la impresora en la pantalla de inicio de la misma. La dirección IP aparece como cuatro grupos de números separados por puntos, como 123.123.123.123.
  - Si está utilizando un servidor proxy, desactívelo temporalmente para cargar correctamente la página web.
- c Seleccione un controlador de impresión y haga clic en **Siguiente.**
  - d Seleccione **Usar el controlador de impresión que está instalado actualmente (recomendado)** y, a continuación, haga clic en **Siguiente.**
  - e Escriba un nombre de impresora y, a continuación, haga clic en **Siguiente.**
  - f Seleccione una opción de uso compartido de impresora y, a continuación, haga clic en **Siguiente.**
  - g Haga clic en **Finalizar.**

### Para usuarios de Macintosh

- 1 En un equipo, abra **Impresoras y escáneres.**
- 2 Haga clic en **+** y, a continuación, seleccione una impresora.
- 3 En el menú Utilizar, seleccione un controlador de impresión.

### Notas:

- Para utilizar el controlador de impresión de Macintosh, seleccione **AirPrint** o **Secure AirPrint.**
  - Si desea utilizar funciones de impresión personalizadas, seleccione el controlador de impresión del fabricante. Para instalar el controlador, consulte [“Instalación del software de la impresora” en la página 7.](#)
- 4 Agregue la impresora.

## Configuración de Wi-Fi Direct

Wi-Fi Direct® Es una tecnología basada en la conexión Wi-Fi, que permite a los dispositivos inalámbricos conectarse directamente a una impresora compatible con Wi-Fi Direct sin utilizar un punto de acceso (router inalámbrico).

- 1 En el panel de control, navegue hasta:

**Valores > Red/puertos > Wi-Fi Direct**

En los modelos de impresora sin pantalla táctil, pulse  para navegar por los distintos ajustes.

- 2 Configure los valores.

- **Activar Wi-Fi Direct:** permite que la impresora utilice su propia red Wi-Fi Direct.
- **Nombre de Wi-Fi Direct:** asigna un nombre a la red Wi-Fi Direct.
- **Contraseña de Wi-Fi Direct:** asigna la contraseña para negociar la seguridad inalámbrica cuando se utilice la conexión de igual a igual.
- **Mostrar contraseña en la página de configuración:** muestra la contraseña en la Página de configuración de la red.
- **Aceptar automáticamente las solicitudes del botón de pulsación:** permite a la impresora aceptar solicitudes de conexión automáticamente.

**Nota:** La aceptación automática de las solicitudes del botón de pulsación no está protegida.

**Nota:** Para conocer la contraseña de la red Wi-Fi Direct, desde el panel de control vaya a **Valores > Informes > Red > Página de configuración de red.**

## Conexión de un dispositivo móvil a la impresora

Antes de conectar el dispositivo móvil, asegúrese de que se ha configurado Wi-Fi Direct. Para obtener más información, consulte ["Configuración de Wi-Fi Direct" en la página 8.](#)

### Conexión con Wi-Fi Direct

**Nota:** Estas instrucciones se aplican únicamente a dispositivos móviles Android.

- 1 En el dispositivo móvil, vaya al menú de ajustes.
- 2 Active **Wi-Fi** y, a continuación, toque **Wi-Fi Direct**.

- 3 Seleccione el nombre de Wi-Fi Direct de la impresora.
- 4 Confirme la conexión en el panel de control de la impresora.

### Conexión con la red Wi-Fi

- 1 En el dispositivo móvil, vaya al menú de ajustes.
- 2 Toque **Wi-Fi** y, a continuación, seleccione el nombre de Wi-Fi Direct de la impresora.

**Nota:** La cadena DIRECT-xy (donde x e y son dos caracteres aleatorios) se añade antes del nombre de Wi-Fi Direct.

- 3 Introduzca la contraseña de Wi-Fi Direct.

## Conexión de la impresora a una red Wi-Fi

Asegúrese de que Adaptador activo esté configurado en Automático. En el panel de control, navegue hasta:

**Valores > Red/Puertos > Descripción general de red > Adaptador activo**

En los modelos de impresora sin pantalla táctil, pulse  para navegar por los distintos ajustes.

- 1 En el panel de control, navegue hasta:

**Valores > Red/puertos > Inalámbrica > Configurar en panel de impresora**

En los modelos de impresora sin pantalla táctil, pulse  para navegar por los distintos ajustes.

- 2 Seleccione una red Wi-Fi e introduzca la contraseña de la red.

**Nota:** En los modelos de impresora compatibles con redes Wi-Fi, aparecerá una solicitud de configuración de la red Wi-Fi durante la configuración inicial.

## Conexión de un equipo a la impresora

Antes de conectar su equipo, asegúrese de hacer lo siguiente:

- Activar Wi-Fi Direct en la impresora. En el panel de control, navegue hasta:  
**Valores > Red/puertos > Wi-Fi Direct > Activar Wi-Fi Direct > Activado**
- Tenga en cuenta el nombre de Wi-Fi Direct. En el panel de control, navegue hasta:

**Valores > Red/puertos > Wi-Fi Direct > Nombre de Wi-Fi Direct**

- Tenga en cuenta la contraseña de Wi-Fi Direct. En el panel de control, navegue hasta:

**Valores > Red/puertos > Wi-Fi Direct > Contraseña de Wi-Fi Direct**

**Nota:** También puede configurar el nombre y la contraseña de Wi-Fi Direct.

En los modelos de impresora sin pantalla táctil, pulse  para navegar por los distintos ajustes.

### Para usuarios de Windows

- 1 Abra **Impresoras y escáneres** y, a continuación, haga clic en **Agregar una impresora o un escáner.**
- 2 Haga clic en **Mostrar impresoras Wi-Fi Direct** y, a continuación, seleccione el nombre de Wi-Fi Direct de la impresora.
- 3 Anote el PIN de ocho dígitos de la impresora que se muestra en la pantalla de la misma.
- 4 Introduzca el PIN en el equipo.

**Nota:** Si el controlador de impresora aún no está instalado, Windows descargará el controlador adecuado.

### Para usuarios de Macintosh

- 1 Haga clic en el icono de conexión inalámbrica y, a continuación, seleccione el nombre de Wi-Fi Direct de la impresora.

**Nota:** La cadena DIRECT-xy (donde x e y son dos caracteres aleatorios) se añade antes del nombre de Wi-Fi Direct.

- 2 Escriba la contraseña de Wi-Fi Direct.

**Nota:** Utilice la red previa de su equipo una vez que se haya desconectado de la conexión Wi-Fi Direct.



## Eliminación de atascos

### Cómo evitar atascos

#### Cargue el papel correctamente

- Asegúrese de que el papel esté bien colocado en la bandeja.

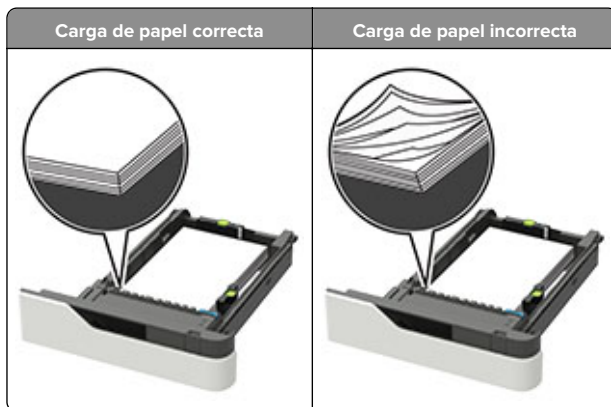

- No extraiga las bandejas mientras se esté imprimiendo.
- No cargue las bandejas mientras se esté imprimiendo. Cargue la bandeja antes de imprimir, o espere a que se le indique que lo haga.
- No cargue demasiado papel. Asegúrese de que la altura de la pila no exceda el indicador de capacidad máxima de papel.

- No deslice el papel en el interior de la bandeja. Carguelo tal como se muestra en la ilustración.

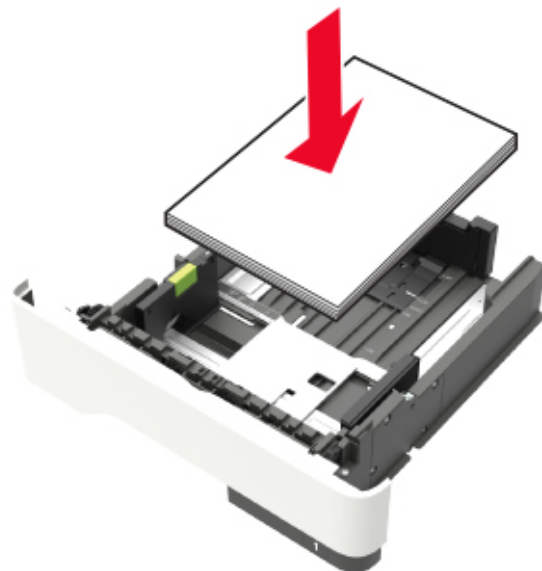

- Compruebe que las guías de la bandeja o el alimentador multiuso están colocados correctamente y no están demasiado ajustados al papel ni a los sobres.
- Introduzca la bandeja con firmeza en la impresora después de cargar el papel.
- Si va a cargar papel perforado en combinación con la grapadora, asegúrese de que los orificios del borde largo del papel están en el lado derecho de la bandeja. Para obtener más información, consulte la sección "Carga de papel y material especial" en la *Guía del usuario*.

#### Deje que el papel se introduzca correctamente en las bandejas de correo opcionales.

- Asegúrese de ajustar la parte extensible de la bandeja de modo que los indicadores de tamaño del papel coincidan con el tamaño de papel utilizado.

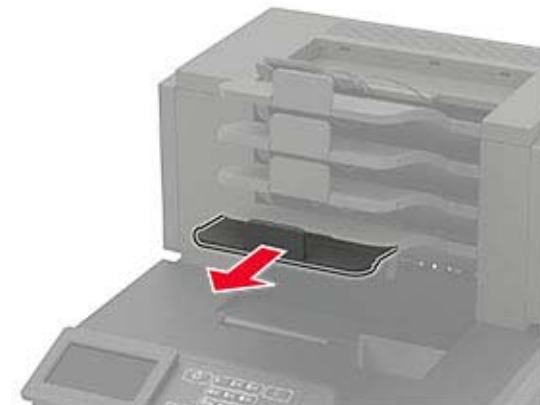

#### Notas:

- Si la parte extensible de la bandeja es más corta que el tamaño del papel en el que va a imprimir, el papel provocará un atasco en la bandeja de correo. Por ejemplo, si va a imprimir en papel de tamaño legal y la parte extensible de la bandeja está fijada en tamaño carta, se producirá un atasco.
- Si la parte extensible de la bandeja es más larga que el tamaño del papel en el que va a imprimir, los bordes se vuelven desiguales y el papel no se apila correctamente. Por ejemplo, si va a imprimir en papel de tamaño carta y la parte extensible de la bandeja está fijada en tamaño legal, el papel no se apilará correctamente.

- Si hay que devolver el papel a la bandeja de correo, inserte el papel bajo el brazo de la bandeja y, a continuación, empuje el papel hasta el fondo.

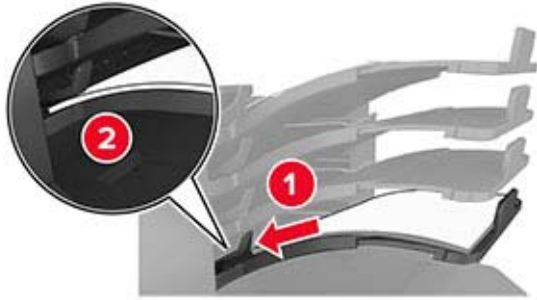

**Nota:** Si el papel no está debajo del brazo de la bandeja, se producirá un atasco porque la bandeja se llenará en exceso.

#### Utilice papel recomendado

- Utilice sólo el papel o el material de impresión especial recomendado.
- No cargue papel arrugado, doblado, húmedo ni curvado.
- Flexione, airee y alise el papel y material especial antes de cargarlo.



- No utilice papel cortado ni recortado manualmente.
- No mezcle tamaños, pesos o tipos de papel en la misma bandeja.
- Asegúrese de que se definan el tamaño y el tipo de papel correctos en el equipo o en el panel de control de la impresora.
- Guarde el papel teniendo en cuenta las recomendaciones del fabricante.

## Identificación de la ubicación del atasco

#### Notas:

- Cuando el Asistente de atascos está Activado, la impresora expulsa páginas en blanco o con impresiones parciales después de eliminar la página atascada. Compruebe si hay páginas en blanco en la salida impresa.
- Cuando Recuperación de atasco está fijado en Activado o Automático, la impresora vuelve a imprimir las páginas atascadas.

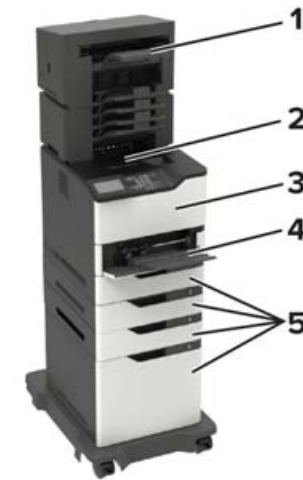

Ubicaciones de los atascos	
1	Dispositivo de acabado o bandeja de salida opcional
2	Bandeja estándar
3	Puerta A
4	Alimentador multiuso
5	Bandejas

Ubicaciones de los atascos	
6	Puerta posterior del dispositivo de acabado o bandeja de salida opcional <ul style="list-style-type: none"> <li>• Puerta H</li> <li>• Puerta K</li> <li>• Puerta L</li> <li>• Puerta N</li> <li>• Puerta P</li> </ul>
7	Puerta C
8	Puerta de la grapadora <ul style="list-style-type: none"> <li>• Puerta F</li> <li>• Puerta G</li> </ul>

## Atasco de papel en las bandejas

1 Extraiga la bandeja.



2 Retire el papel atascado.

**Nota:** Retire todos los fragmentos de papel.



3 Introduzca la bandeja.

## Atasco de papel en la puerta A

1 Abra la puerta A.

**Advertencia: Posibles daños:** Para evitar daños por descargas electrostáticas, toque cualquier elemento metálico expuesto de la impresora antes de tocar las zonas internas de la impresora o acceder a ellas.



2 Extraiga el cartucho de tóner.



3 Extraiga la unidad de imagen.



**Advertencia: Posibles daños:** No exponga la unidad de imagen a la luz directa durante más de diez minutos. Una larga exposición a la luz puede ocasionar problemas de calidad de impresión.

**Advertencia: Posibles daños:** No toque el tambor de fotoconductor. Si lo hace, puede afectar a la calidad de los futuros trabajos de impresión.



4 Extraiga la unidad de impresión a doble cara.



5 Retire el papel atascado.

**Nota:** Retire todos los fragmentos de papel.



6 Instale la unidad de impresión a doble cara.

7 Introduzca la unidad de imagen.

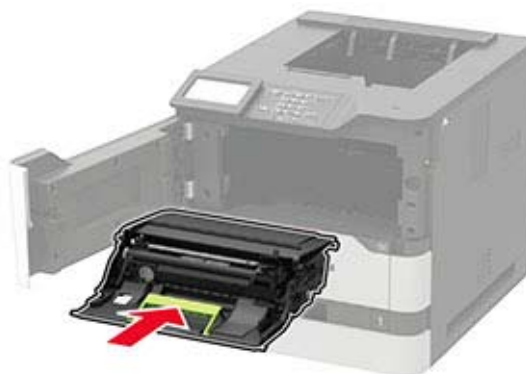

8 Introduzca el cartucho de tóner.



9 Cierre la puerta.

## Atasco de papel en la puerta C

1 Abra la puerta C.

 **PRECAUCIÓN: SUPERFICIE CALIENTE:** El interior de la impresora podría estar caliente. Para evitar el riesgo de heridas producidas por el contacto con un componente caliente, deje que la superficie se enfríe antes de tocarlo.

**Advertencia: Posibles daños:** Para evitar daños por descargas electrostáticas, toque cualquier elemento metálico expuesto de la impresora antes de tocar las zonas internas de la impresora o acceder a ellas.



2 Extraiga el papel atascado de cualquiera de las siguientes zonas:

**Nota:** Retire todos los fragmentos de papel.

- Área del fusor



- Por debajo del área del fusor



- Área de impresión a doble cara



3 Cierre la puerta.

### Atasco de papel en la bandeja estándar

Retire el papel atascado.

**Nota:** Retire todos los fragmentos de papel.



### Atasco de papel en el alimentador multiuso

1 Retire el papel del alimentador multiuso.



2 Retire el papel atascado.

**Nota:** Retire todos los fragmentos de papel.

3 Flexione, airee y alise los bordes del papel antes de cargarlo.

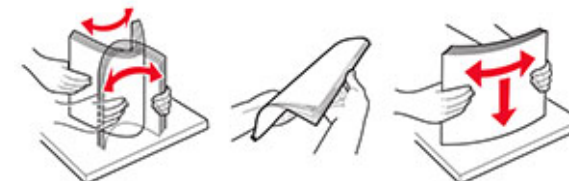

4 Vuelva a cargar el papel.



### Atasco de papel en la unidad de salida

1 Abra la puerta K.

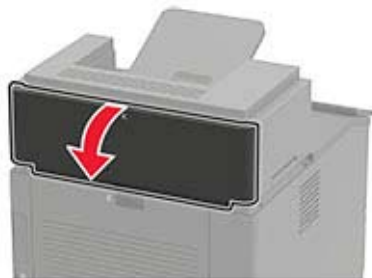

2 Retire el papel atascado.

**Nota:** Retire todos los fragmentos de papel.



3 Cierre la puerta.

### Atasco de papel en la unidad de salida de gran capacidad

1 Abra la puerta J.

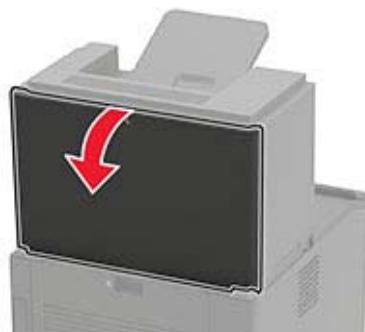

2 Retire el papel atascado.

**Nota:** Retire todos los fragmentos de papel.



3 Cierre la puerta.

### Atasco de papel en el buzón de 4 bandejas

Atasco de papel en la puerta N

1 Abra la puerta N.

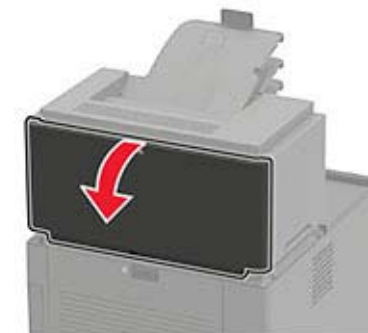

2 Retire el papel atascado.

**Nota:** Retire todos los fragmentos de papel.



3 Cierre la puerta.

**Atasco de papel en la bandeja del buzón**

Retire el papel atascado.

**Nota:** Retire todos los fragmentos de papel.

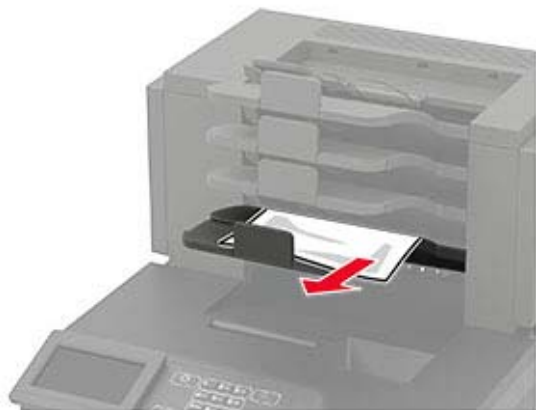

### Atasco de papel en la grapadora

#### Atasco de papel en la puerta H

- 1 Abra la puerta H.

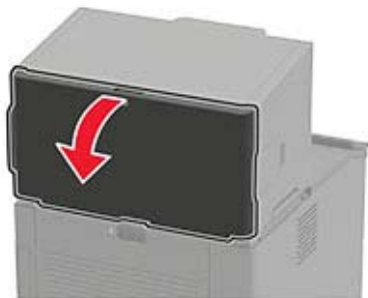

- 2 Retire el papel atascado.

**Nota:** Retire todos los fragmentos de papel.



- 3 Cierre la puerta.

#### Atasco de papel en la bandeja de la grapadora

Retire el papel atascado.

**Nota:** Retire todos los fragmentos de papel.



### Atasco de grapas en la grapadora, finalizador con perforador.

#### Atasco de papel en la puerta P

- 1 Abra la puerta P.

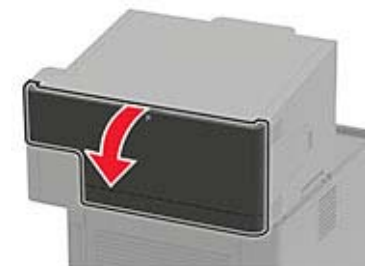

- 2 Retire el papel atascado.

**Nota:** Retire todos los fragmentos de papel.



- 3 Cierre la puerta.

#### Atasco de grapas en la grapadora, finalizador con perforador

Retire el papel atascado.

**Nota:** Retire todos los fragmentos de papel.



## Atasco de grapas en el finalizador con grapado

1 Abra la puerta F.



2 Retire el soporte del cartucho de grapas.

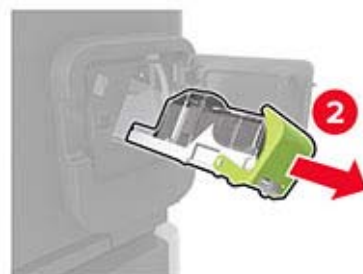
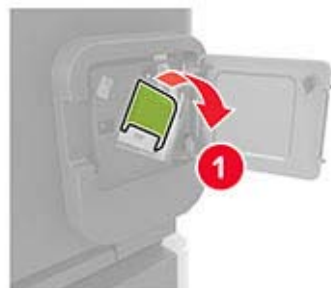

3 Retire las grapas sueltas.

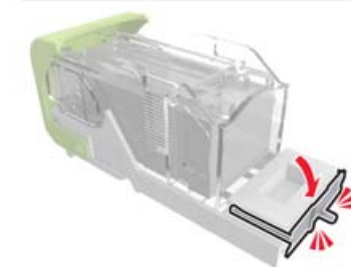
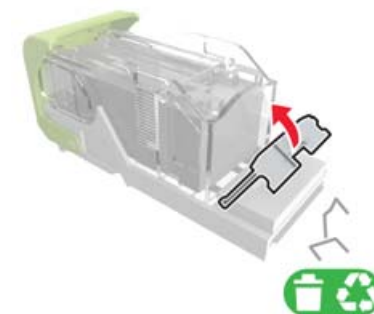



4 Presione las grapas contra el soporte de metal.



**Nota:** Si las grapas están en la parte posterior del cartucho, agítelo hacia abajo para que las grapas se acerquen al soporte de metal.

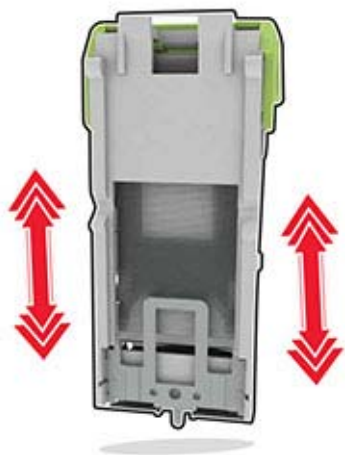

5 Introduzca el soporte del cartucho de grapas hasta que *encaje* en su sitio.

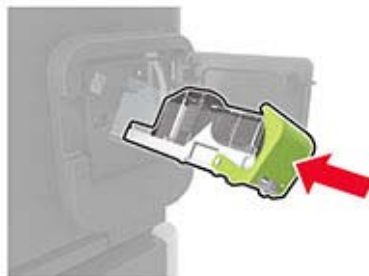

6 Cierre la puerta.

### Atasco de grapas en la grapadora y el finalizador con perforador

1 En función de la ubicación del atasco de grapas, abra la puerta F o la puerta G.

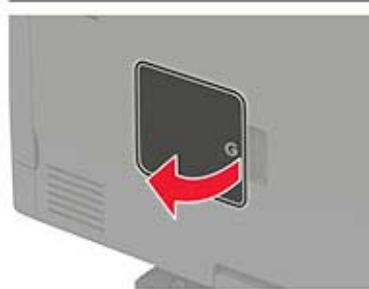

2 Retire el soporte del cartucho de grapas.

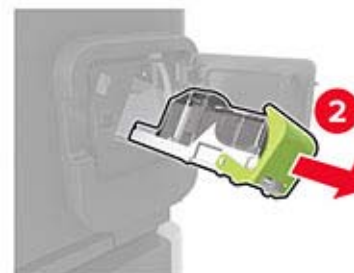
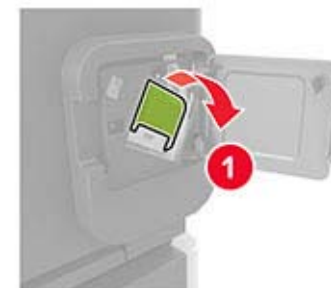

3 Retire las grapas sueltas.

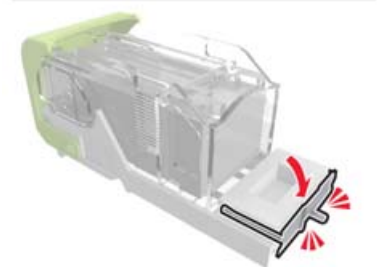
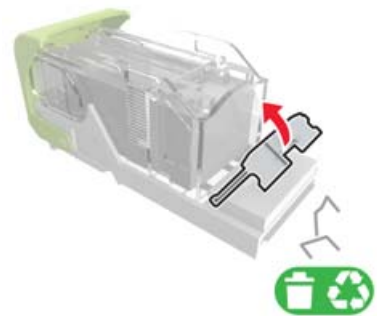

4 Presione las grapas contra el soporte de metal.



**Nota:** Si las grapas están en la parte posterior del cartucho, agítelo hacia abajo para que las grapas se acerquen al soporte de metal.

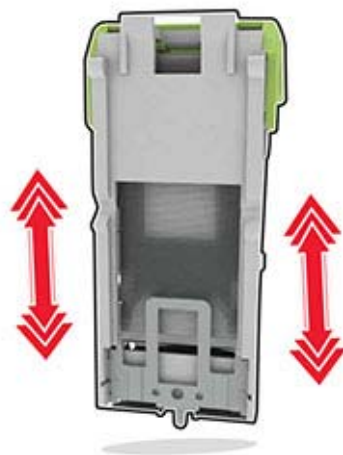

5 Introduzca el soporte del cartucho de grapas hasta que *encaje* en su sitio.

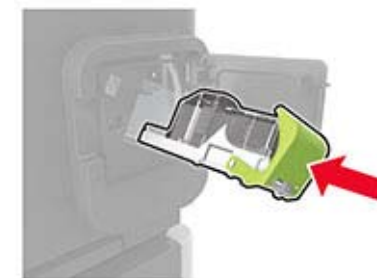

6 Cierre la puerta.