

Rövid használati útmutató

Nyomtatás

Nyomtatás a számítógépről

Megj.: Címkekék, kártyák és borítékok esetén a dokumentum kinyomtatása előtt állítsa be a nyomtatón a papír méretét és típusát.

- 1 Nyissa meg a Nyomtatás párbeszédablakot úgy, hogy közben meg van nyitva a nyomtatandó dokumentum.
- 2 Szükség esetén módosítsa a beállításokon.
- 3 Nyomtassa ki a dokumentumot.

Nyomtatás mobil eszközről

Nyomtatás mobil eszközről az AirPrint szolgáltatás használatával



Az AirPrint szoftver egy mobilnyomtatási megoldás, amely lehetővé teszi az Apple eszközökről közvetlenül egy AirPrint-tanúsítvánnyal rendelkező nyomtatóval történő nyomtatást.

Megjegyzések:

- Győződjön meg róla, hogy az Apple eszköz és a nyomtató ugyanahhoz a hálózathoz csatlakozik. Ha a hálózat több vezeték nélküli hálózattal rendelkezik, akkor győződjön meg róla, hogy mindkét eszköz ugyanahhoz az alhálózathoz csatlakozik.
 - Az alkalmazást csak néhány Apple készülék támogatja.
- 1 A mobilkészületről válasszon ki egy dokumentumot a fájlkezelőben, vagy indítson el egy kompatibilis alkalmazást.

- 2 Érintse meg a megosztás ikont, majd a **Nyomtatás** elemet.
- 3 Itt kiválaszhatja a kívánt nyomtatót. Szükség esetén módosítsa a beállításokon.
- 4 Nyomtassa ki a dokumentumot.

Nyomtatás mobil eszközről a Wi-Fi Direct® szolgáltatás használatával

Wi-Fi Direct® egy nyomtatási szolgáltatás, amely lehetővé teszi, hogy bármilyen Wi-Fi Direct szolgáltatást támogató nyomtatóval nyomtathasson.

Megj.: Bizonyosodjon meg arról, hogy a mobil eszköz csatlakozik a nyomtató vezeték nélküli hálózatához. További információkért lásd: "[Mobiles eszköz csatlakoztatása a nyomtatóhoz](#)" itt: [8. oldal](#).

- 1 Indítson el egy kompatibilis alkalmazást a mobil eszközön, vagy válasszon ki egy dokumentumot a fájlkezelőben.
- 2 Tegye a következők egyikét a mobil eszköztől függően:
 - Koppintson a > **Nyomtatás** gombra.
 - Koppintson a > **Nyomtatás** gombra.
 - Koppintson a > **Nyomtatás** gombra.
- 3 Válasszon ki egy nyomtatót, majd szükség esetén állítsa be a beállításokat.
- 4 Nyomtassa ki a dokumentumot.

Titkosított és más felfüggesztett feladatok nyomtatása

Útmutatás Windows-felhasználók számára

- 1 Miközben a dokumentum meg van nyitva, kattintson a **Fájl** > **Nyomtatás** parancsra.
- 2 Válasszon ki egy nyomtatót, majd kattintson a **Tulajdonságok**, **Jellemzők**, **Beállítások** vagy **Beállítás** gombra.
- 3 Kattintson a **Nyomtatás és várakozás** lehetőségre.
- 4 Válassza a **Nyomtatás és várakoztatás használata** lehetőséget, majd rendeljen hozzá felhasználónevet.
- 5 Válassza ki a nyomtatási feladat típusát (titkosított, ismétlés, tartalék vagy ellenőrzés).
Ha a **Titkosított** opciót választja, biztosítsa a nyomtatási feladatot egy személyes azonosítószámmal (PIN-kód).

- 6 Kattintson az **OK** vagy a **Nyomtatás** gombra.
- 7 A nyomtató kezelőpaneljéről indítsa el a nyomtatási feladatot.
 - Titkosított nyomtatási feladat esetében lépjen a következő elemekre:
Felfüggesztett feladatok > válassza ki a felhasználónevet > **Titkosított** > adja meg a PIN-kódot > válassza ki a nyomtatási feladatot > konfigurálja a beállításokat > **Nyomtatás**
 - Egyéb nyomtatási feladatok esetében lépjen a következő elemekre:
Felfüggesztett feladatok > válassza ki a felhasználónevet > válassza ki a nyomtatási feladatot > konfigurálja a beállításokat > **Nyomtatás**

Megj.: Nem érintőképernyős nyomtatómodelleknél a megnyomásával navigálhat a beállítások között.

Útmutatás Macintosh-felhasználók számára

AirPrint használata

- 1 Miközben a dokumentum meg van nyitva, válassza a **Fájl** > **Nyomtatás** menüpontot.
- 2 Válasszon ki egy nyomtatót, majd a Tájékozás után megjelenő legördülő menüből válassza ki a **PIN nyomtatás** opciót.
- 3 Engedélyezze a **Nyomtatás PIN-kóddal** opciót, majd adja meg a négy számjegyből álló PIN-kódot.
- 4 Kattintson a **Nyomtatás** gombra.
- 5 A nyomtató kezelőpaneljéről indítsa el a nyomtatási feladatot. Lépjen a következő elemhez:
Felfüggesztett feladatok > válassza ki a számítógépe nevét > **Titkosított** > adja meg a PIN-kódot > válassza ki a nyomtatási feladatot > **Nyomtatás**

Nem érintőképernyős nyomtatómodelleknél a megnyomásával navigálhat a beállítások között.

A nyomtató-illesztőprogram használata

- 1 Miközben a dokumentum meg van nyitva, válassza a **Fájl** > **Nyomtatás** menüpontot.
- 2 Válasszon ki egy nyomtatót, majd a Tájékozás után megjelenő legördülő menüből válassza ki a **Nyomtatás és várakozás** opciót.
- 3 Válassza a **Titkosított nyomtatás** opciót, majd adja meg a négyjegyű PIN-kódot.
- 4 Kattintson a **Nyomtatás** gombra.

- 5 A nyomtató kezelőpaneljéről indítsa el a nyomtatási feladatot. Lépjen a következő elemhez:

Felfüggesztett feladatok > válassza ki a számítógépe nevét > **Titkosított** > válassza ki a nyomtatási feladatot > adja meg a PIN-kódot > **Nyomtatás**

Nem érintőképernyős nyomtatómodelleknél a  megnyomásával navigálhat a beállítások között.

Nyomtatási feladat törlése

A nyomtató kezelőpaneljén

Érintőképernyős nyomtató esetén tegye az alábbiakat:

- 1 A kezdőképernyőn érintse meg a **Feladat törlése** elemet.
- 2 Válassza ki a törölni kívánt munkát.

Nem érintőképernyős nyomtató esetén nyomja meg ezt: .

Számítógépről

- 1 Az operációs rendszer verziójától függően tegye az alábbiak valamelyikét:
 - Nyissa meg a nyomtatók mappát, majd válassza ki a nyomtatót.
 - Az Apple menü Rendszerbeállítások eleménél keresse meg a nyomtatóját.
- 2 Válassza ki a törölni kívánt munkát.

A nyomtató karbantartása

A kábelek csatlakoztatása

 **VIGYÁZAT – ÁRAMÜTÉS VESZÉLYE:** Az áramütés elkerülése érdekében zivataros időben ne helyezze üzembe a készüléket, illetve ne csatlakoztasson hozzá kábeleket, vagy elektromos berendezéseket, például a tápkábelt, a faxfunkciót vagy a telefont.

 **VIGYÁZAT – SÉRÜLÉSVESZÉLY:** A tűzveszély és az áramütés elkerülése érdekében a tápkábelt közvetlenül egy, a készülékhez közeli, könnyen hozzáférhető, megfelelő besorolású és megfelelően földelt konnektorba csatlakoztassa.

 **VIGYÁZAT – SÉRÜLÉSVESZÉLY:** A tűzveszély és az áramütés elkerülése érdekében csak a termékhez kapott vagy a gyártó által hitelesített tápkábelt használja.

Figyelem – sérülésveszély: Az adatvesztés és a nyomtató hibás működésének elkerülése érdekében nyomtatás közben ne érjen az USB-kábelhez, a vezeték nélküli hálózati adapterhez, valamint a nyomtató ábrán jelzett részeihez.



	Elem	Funkció
1	Tápkábel-csatlakozó	A nyomtató konnektorhoz csatlakoztatása.
2	USB-nyomtatóport	A nyomtató számítógéphez csatlakoztatása.
3	Ethernet-port	A nyomtató hálózathoz csatlakoztatása.
4	USB-port	Billentyűzetet vagy bármely más, kompatibilis kiegészítőt csatlakoztatása. Megj.: Ez a port csak bizonyos nyomtatómodellek esetében áll rendelkezésre.

A tonerkazetta kicserélése

- 1 Nyissa ki az A ajtót.

Figyelem – sérülésveszély: Mielőtt a nyomtató belső részébe nyúlna, érintse meg a nyomtató valamelyik fém alkatrészét, így elkerülhetők az elektrosztatikus kisülések okozta károk.



- 2 Vegye ki a használt tonerkazettát.



- 3 Csomagolja ki az új tonerkazettát, majd rázza össze, hogy a tonert eloszlassa.

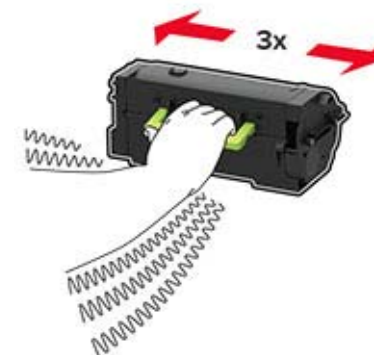

4 Helyezze be az új tonerkazettát.



5 Csukja be az ajtót.

A 250 vagy 550 lapos tálca betöltése

⚠ VIGYÁZAT – SÉRÜLÉSVESZÉLY: A berendezés stabilitásvesztésének elkerülése érdekében minden egyes tálcába külön-külön tölts be a papírt. A többi tálcát tartsa csukva, amíg szüksége nincs rájuk.

1 Vegye ki a tálcát.

Megj.: A papírelakadás elkerülése érdekében ne távolítsa el a tálcákat, amíg a nyomtató elfoglalt.



2 Igazítsa úgy a papírvetetőt, hogy az megegyezzen a betöltött papír méretével.

Megj.: Használja a tálca alján lévő mutatókat a vezető beállításához.

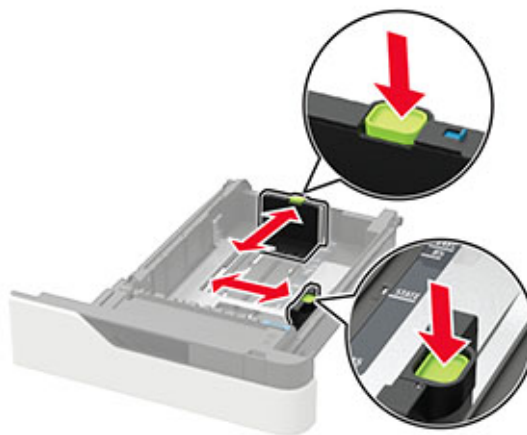
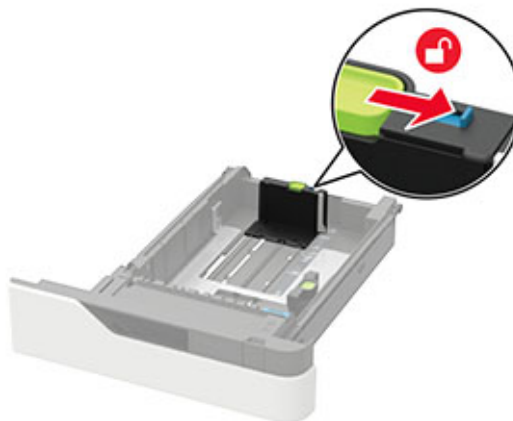

3 Mielőtt behelyezné a papírt, hajlítsa meg, pörgesse át, és igazítsa össze a köteget.



4 Tölts be a papírköteget a nyomtatandó oldalával lefelé, majd győződjön meg róla, hogy az oldalsó papírvetők pontosan illeszkednek a papírhoz.



- Ne csúsztasson papírt a tálcába.
- A papírelakadás elkerülése érdekében ügyeljen arra, a köteg magassága ne haladja meg a maximális papírmennyiséget mutató jeleket.



- A fejléces papír betöltése attól függően eltérő, hogy fel van-e szerelve egy külön megvásárolható kapcsoló kiadóegység.

Választható kapcsoló kiadóegység nélkül	Választható kapcsoló kiadóegységgel
Egyoldalas nyomtatás	Egyoldalas nyomtatás



- Előre lyukasztott papír betöltésekor győződjön meg arról, hogy a papír hosszabb élén lévő lyukak a tálca jobb oldalánál vannak.

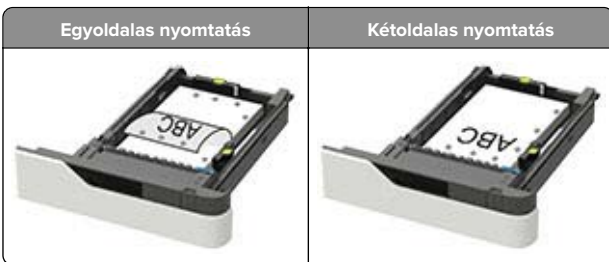

- A borítékokat a hajtókával felfelé töltsse be, a tálca bal széléhez igazítva.



Figyelem – sérülésveszély: Ne használjon bélyegekkel, kapcsolókkal, tűzőkkel, ablakokkal, bevonatos betéttel vagy öntapadós ragasztóval ellátott borítékokat.

- 5 Helyezze vissza a tálcát.
- 6 A vezérlőpanelen állítsa be a papírméretet és a -típust úgy, hogy azok megegyezzenek a tálcába töltött papírral.

A 2100 lapos tálca betöltése

VIGYÁZAT – LELÖKÉS VESZÉLYE: A berendezés stabilitásvesztésének elkerülése érdekében minden egyes tálcába külön-külön töltsse be a papírt. A többi tálcát tartsa csukva, amíg szüksége nincs rájuk.

- 1 Húzza ki a tálcát.
- 2 Állítsa be a vezetőket.

A5 méretű papír betöltése

- a Húzza ki a papírszélesség-vezetőket, majd csúsztassa azokat az A5-nek megfelelő pozícióba.



- b Nyomja össze a papírhosszúság-vezetőket, majd csúsztassa azokat az A5 pozícióba, amíg helyükre nem kattannak.

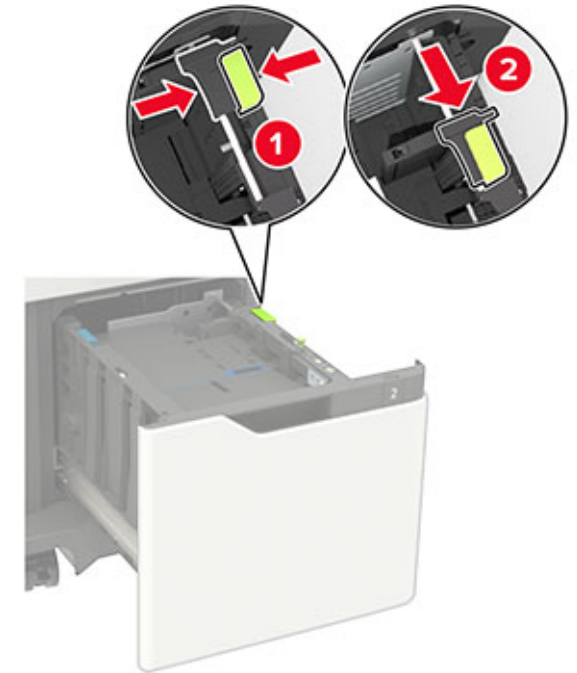

- c Vegye ki az A5 hosszvezetőt a tartójából.



- d Helyezze a vezetőt a kijelölt nyílásba, majd addig nyomja, amíg a helyére nem *kattan*.

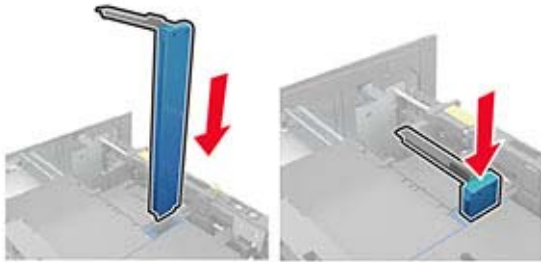

A4, Letter, Legal, Oficio és Folio méretű papír betöltése

- a Húzza ki a papírszélesség-vezetőt, majd csúsztassa a betöltendő papírméretnek megfelelő pozícióba.



- b Ha az A5 hosszvetető még csatlakoztatva van, vegye le. Ha nem csatlakozik a vezető, akkor folytassa a következő lépéssel: [5. oldal d. lépése](#).

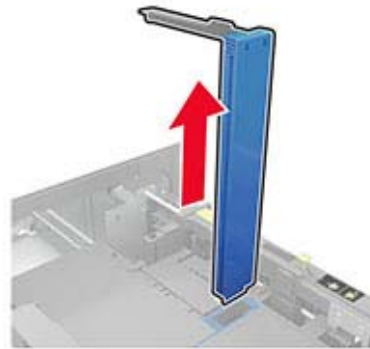

- c Helyezze az A5 hosszvetetőt a tartójába.

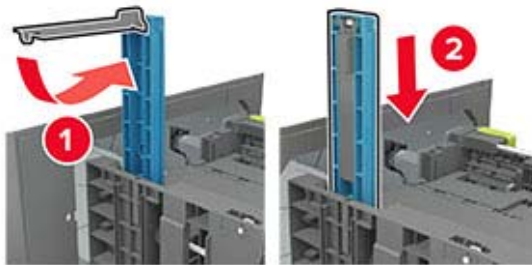

- d Szorítsa össze a hosszvetetőt, majd csúsztassa a betöltendő papírméretnek megfelelő pozícióba.



- 3 Mielőtt behelyezné a papírt, hajlítsa meg, pörgesse át, és igazítsa össze a köteget.



- 4 A papírköteget a nyomtatandó oldalával lefelé töltsé be.
- A fejléces papír betöltése attól függően eltér, hogy fel van-e szerelve egy külön megvásárolható kapcsoló kiadó.

Választható kapcszó kiadó nélkül	Választható kapcszó kiadóval
	
Egyoldalas nyomtatás	Egyoldalas nyomtatás
	
Kétoldalas nyomtatás	Kétoldalas nyomtatás

- Előlyukasztott papír betöltésekor győződjön meg arról, hogy a papír hosszabb élén lévő lyukak a tálca jobb oldalánál vannak.

Egyoldalas nyomtatás	Kétoldalas nyomtatás
	

5 Helyezze be a tálcat.

Megj.: A tálca behelyezése közben nyomja lefelé a papírköteget.

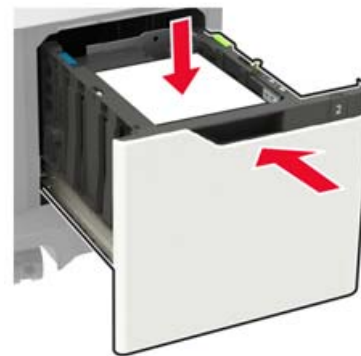

6 A kezelőpanelen állítsa be a papírméretet és a -típust úgy, hogy azok megegyezzenek a tálcába töltött papírral.

A többcélú adagoló betöltése

1 Nyissa ki a többcélú adagolót.



2 Igazítsa úgy a papírvetőt, hogy az megegyezzen a betöltött papír méretével.



3 Mielőtt behelyezné a papírt, hajlítsa meg, pörgesse át, és igazítsa össze a köteget.

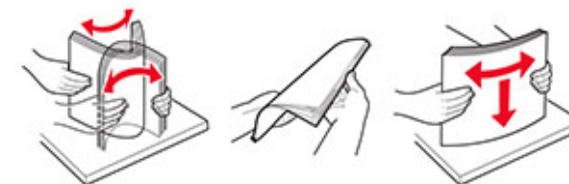

4 A papírt a nyomtatandó oldalával felfelé töltsé be.

- A fejléces papír betöltése attól függően eltérő, hogy fel van-e szerelve egy külön megvásárolható kapcszó kiadóegység.

Választható kapcszó kiadóegység nélkül	Választható kapcszó kiadóegységgel
	
Egyoldalas nyomtatás	Egyoldalas nyomtatás
	
Kétoldalas nyomtatás	Kétoldalas nyomtatás

- Előre lyukasztott papír betöltésekor győződjön meg arról, hogy a papír hosszabb élén lévő lyukak a papírvető jobb oldalánál vannak.

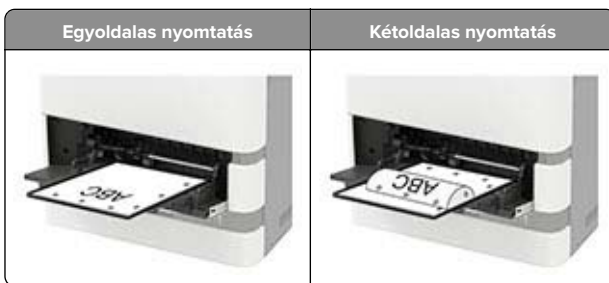

- A borítékokat a hajtókával lefelé töltsé be, a papírvezető bal széléhez igazítva.

Figyelem – sérülésveszély: Ne használjon bélyegekkkel, kapcsokkal, tűzőkkel, ablakokkal, bevonatos betéttel vagy öntapadós ragasztóval ellátott borítékokat.

- 5 A vezérlőpanelen állítsa be a papírméretet és a -típusú ügy, hogy azok megegyezzenek a tálcába töltött papírral.

Speciális hordozó méretének és típusának megadása

A tálcák automatikusan érzékelik a normál papír méretét. Speciális hordozó, például címke, kártya vagy boríték alkalmazása esetén tegye a következőket:

- 1 Lépjen a kezdőképernyőről a következő elemhez:

Beállítások > Papír > Tálcakonfiguráció > Papírméret/-típus > válasszon ki egy papírforrást

- 2 Állítsa be a speciális hordozó méretét és típusát.

Nyomtatószoftver telepítése

Megjegyzések:

- A nyomtató illesztőprogramja a szoftvertelepítő csomagban található.
 - A macOS 10.7 vagy újabb verziójú operációs rendszert használó Macintosh számítógépek esetén nem kell illesztőprogramot telepítenie az AirPrint-nyomtatókra történő nyomtatáshoz. Ha egyéni nyomtatási funkciókat szeretne, töltsé le a nyomtató-illesztőprogramot.
- 1 Szerezze be a szoftvertelepítő csomag egy példányát.
 - A nyomtatóhoz kapott szoftvereket tartalmazó CD lemezről.
 - Webhelyünkről vagy a nyomtató értékesítőjétől.

- 2 Indítsa el a telepítőt, és kövesse a képernyőn megjelenő utasításokat.

Firmware frissítése

A nyomtató teljesítményének fokozása és az esetleges problémák megoldása érdekében rendszeresen frissítse a nyomtató firmware-ét.

Ha további tájékoztatást szeretne kapni a firmware frissítésével kapcsolatban, forduljon a helyi értékesítési képviselőhöz.

- 1 Nyisson meg egy webböngészőt, és írja be a nyomtató IP-címét a címmezőbe.

Megjegyzések:

- Tekintse meg a nyomtató IP-címét a nyomtató kezdőképernyőjén. Az IP-cím számok négyelemű, pontokkal elválasztott halmaza, például 123.123.123.123.
- Ha proxykiszolgálót használ, átmenetileg tiltsa le azt a weboldal megfelelő betöltése érdekében.

- 2 Kattintson a **Beállítások > Eszköz > Firmware frissítése** elemre.

- 3 Tegye az alábbiak valamelyikét:

- Kattintson a **Frissítések keresése > Elfogadom, elindítom a frissítést** lehetőségre.
- Töltsé fel a frissítésfájlt.
 - a Tallózással keresse meg a frissítésfájlt.
 - b Kattintson a **Feltöltés > Indítás** gombra.

Nyomtatók hozzáadása a számítógéphez

Mielőtt elkezdené, tegye a következők egyikét:

- Csatlakoztassa a nyomtatót és a számítógépet ugyanahhoz a hálózathoz. A nyomtató hálózathoz való csatlakoztatásával kapcsolatos további információkat lásd: ["Nyomtató csatlakoztatása Wi-Fi hálózathoz" itt: 8. oldal.](#)
- A számítógép csatlakoztatása a nyomtatóhoz. További információkért lásd: ["A számítógép csatlakoztatása a nyomtatóhoz" itt: 8. oldal.](#)
- A nyomtató csatlakoztatása a számítógéphez USB-kábel használatával. További információkért lásd: ["A kábelek csatlakoztatása" itt: 2. oldal.](#)

Megj.: Az USB-kábel külön vásárolható meg.

Útmutatás Windows-felhasználók számára

- 1 Számítógépről telepítse a nyomtató-illesztőprogramot.

Megj.: További információkért lásd: ["Nyomtatószoftver telepítése" itt: 7. oldal.](#)

- 2 Nyissa meg a következőt: **Nyomtatók és lapolvasók**, majd kattintson a **Nyomtató vagy lapolvasó hozzáadása** elemre.

- 3 A nyomtató csatlakozásától függően tegye a következők egyikét:

- Válasszon ki egy nyomtatót a listából, majd kattintson az **Eszköz hozzáadása** lehetőségre.
- Kattintson a **Wi-Fi Direct nyomtatók megjelenítése** elemre, válasszon ki egy nyomtatót, majd kattintson az **Eszköz hozzáadása** lehetőségre.
- Kattintson **A kívánt nyomtató nem szerepel a listán** elemre, majd a Nyomtató hozzáadása ablakban tegye a következőket:
 - a Válassza ki a **Nyomtató hozzáadása TCP/IP-cím vagy állomásnév használatával** lehetőséget, majd kattintson a **Tovább** gombra.
 - b Az „Állomásnév vagy IP-cím” mezőben adja meg a nyomtató IP-címét, majd kattintson a **Tovább** gombra.

Megjegyzések:

- Tekintse meg a nyomtató IP-címét a nyomtató kezdőképernyőjén. Az IP-cím számok négyelemű, pontokkal elválasztott halmaza, például 123.123.123.123.
 - Ha proxykiszolgálót használ, átmenetileg tiltsa le azt a weboldal megfelelő betöltése érdekében.
- c Válasszon ki egy nyomtató-illesztőprogramot, majd kattintson a **Tovább** gombra.
 - d Válassza ki a **Jelenleg telepített nyomtató-illesztőprogram használata (ajánlott)** lehetőséget, majd kattintson a **Tovább** gombra.
 - e Gépelje be a nyomtató nevét, majd kattintson a **Tovább** gombra.
 - f Válasszon ki egy nyomtatómegosztási beállítást, majd kattintson a **Tovább** gombra.
 - g Kattintson a **Befejezés** gombra.

Útmutatás Macintosh-felhasználók számára

- 1 Számítógépről nyissa meg a **Nyomtatók és lapolvasók** elemet.

- 2 Kattintson a(z) **+** elemre, majd válasszon ki egy nyomtatót.

- 3 Válasszon ki egy nyomtató-illesztőprogramot a Használat menüből.

Megjegyzések:

- Macintosh nyomtató-illesztőprogram használatához válassza az **AirPrint** vagy a **Biztonságos AirPrint** lehetőséget.
- Ha egyéni nyomtatási funkciókat szeretne, válassza a gyártó nyomtató-illesztőprogramját. Az illesztőprogram telepítésével kapcsolatban lásd: ["Nyomtatószoftver telepítése" itt: 7. oldal.](#)

- 4 Végezze el a nyomtató hozzáadását.

Wi-Fi Direct konfigurálása

A Wi-Fi Direct® egy Wi-Fi-alapú peer-to-peer technológia, melynek segítségével a vezeték nélküli eszközök közvetlenül, hozzáférési pont (vezeték nélküli útválasztó) nélkül csatlakozhatnak egy Wi-Fi Direct nyomtatóhoz.

- 1 Lépjen a következő elemhez a kezelőpanelen:

Beállítások > Hálózat/portok > Wi-Fi Direct

Nem érintőkijelzős nyomtatómodelleknél a  megnyomásával navigálhat a beállítások között.

- 2 Konfigurálja a beállításokat.

- **Wi-Fi Direct engedélyezése** – Engedélyezi, hogy a nyomtató a saját Wi-Fi Direct hálózatát szórja.
- **Wi-Fi Direct neve** – Nevet rendel a Wi-Fi Direct hálózathoz.
- **Wi-Fi Direct jelszava** – Jelszót rendel az eszközhöz, melynek segítségével az engedi egy peer-to-peer eszköz kapcsolódását a vezeték nélküli hálózathoz.
- **Mutassa a jelszót a Beállítások oldalon** – Megjeleníti a jelszót a Hálózati beállítások oldalán.
- **A nyomógombkérések automatikus elfogadása** – Engedélyezi, hogy a nyomtató automatikusan elfogadja a csatlakozási kéréseket.

Megj.: A nyomógombkérések automatikus elfogadása nem biztonságos.

Megj.: Ha meg szeretné ismerni a Wi-Fi Direct hálózat jelszavát, a kezelőpanelről kiindulva lépjen a **Beállítások > Jelentések > Hálózat > Hálózati beállítások oldala** elemre.

Mobileszköz csatlakoztatása a nyomtatóhoz

A mobileszköz csatlakoztatása előtt győződjön meg róla, hogy a Wi-Fi Direct konfigurálva van. További információkért lásd: ["Wi-Fi Direct konfigurálása" itt: 8. oldal.](#)

Csatlakozás Wi-Fi Direct használatával

Megj.: Ezek az utasítások csak Android mobileszközökre vonatkoznak.

- 1 A mobileszközön lépjen a beállítások menüre.
- 2 Engedélyezze a **Wi-Fi** funkciót, majd érintse meg a **Wi-Fi Direct** elemet.
- 3 Válassza ki a nyomtató Wi-Fi Direct nevét.
- 4 Erősítse meg a csatlakozást a nyomtató kezelőpaneljén.

Csatlakozás Wi-Fi használatával

- 1 A mobileszközön lépjen a beállítások menüre.
- 2 Érintse meg a **Wi-Fi** elemet, majd válassza ki a nyomtató Wi-Fi Direct nevét.

Megj.: A Wi-Fi Direct név elé a DIRECT-xy karakterlánc kerül (ahol x és y két véletlenszerű karakter).

- 3 Írja be a Wi-Fi Direct jelszót.

Nyomtató csatlakoztatása Wi-Fi hálózathoz

Ügyeljen rá, hogy az Aktív adapter Automatikus beállításra legyen állítva. Lépjen a következő elemhez a kezelőpanelen:

Beállítások > Hálózat/portok > Hálózati áttekintés > Aktív adapter

Nem érintőképernyős nyomtatómodelleknél a  megnyomásával navigálhat a beállítások között.

- 1 Lépjen a következő elemhez a kezelőpanelen:

Beállítások > Hálózat/portok > Vezeték nélküli > Beállítás a nyomtató kezelőpaneljén

Nem érintőképernyős nyomtatómodelleknél a  megnyomásával navigálhat a beállítások között.

- 2 Válasszon ki egy Wi-Fi hálózatot, majd írja be a hálózati jelszót.

Megj.: A Wi-Fi hálózatra csatlakoztatható nyomtatómodellek esetén a kezdeti beállításoknál megjelenik a Wi-Fi hálózati beállítások ablaka.

A számítógép csatlakoztatása a nyomtatóhoz

A számítógép csatlakoztatása előtt mindenképpen végezze el a következőket:

- Engedélyezze a Wi-Fi Direct lehetőséget a nyomtatón. Lépjen a következő elemhez a kezelőpanelen:
Beállítások > Hálózat/portok > Wi-Fi Direct > Wi-Fi Direct engedélyezése > Be
- Jegyezze meg a Wi-Fi Direct nevét. Lépjen a következő elemhez a kezelőpanelen:
Beállítások > Hálózat/portok > Wi-Fi Direct > Wi-Fi Direct neve
- Jegyezze meg a Wi-Fi Direct jelszavát. Lépjen a következő elemhez a kezelőpanelen:
Beállítások > Hálózat/portok > Wi-Fi Direct > Wi-Fi Direct jelszava

Megj.: A Wi-Fi Direct jelszavát és nevét konfigurálhatja is.

Nem érintőképernyős nyomtatómodelleknél a  megnyomásával navigálhat a beállítások között.

Útmutatás Windows-felhasználók számára

- 1 Nyissa meg a következőt: **Nyomtatók és lapolvasók**, majd kattintson a **Nyomtató vagy lapolvasó hozzáadása** elemre.
- 2 Kattintson a **Wi-Fi Direct nyomtatók megjelenítése** elemre, majd válassza ki a nyomtató Wi-Fi Direct nevét.
- 3 Jegyezze meg a nyomtató nyolcjegyű PIN-kódját, amely a nyomtató kijelzőjén jelenik meg.
- 4 Adja meg a PIN-kódot a számítógépen.

Megj.: Ha a nyomtató illesztőprogramja még nincs telepítve, a Windows letölti a megfelelő illesztőprogramot.

Útmutatás Macintosh-felhasználók számára

- 1 Kattintson a vezeték nélküli ikonra, majd válassza ki a nyomtató Wi-Fi Direct nevét.

Megj.: A Wi-Fi Direct név elé a DIRECT-xy karakterlánc kerül (ahol x és y két véletlenszerű karakter).

2 Írja be a Wi-Fi Direct jelszavát.

Megj.: Miután lecsatlakozott a Wi-Fi Direct kapcsolatról, váltsön vissza a számítógépén az előző hálózatra.

Elakadások megszüntetése

Papírelakadások elkerülése

Töltse be a papírt megfelelően

- Győződjön meg róla, hogy a papír egyenesen fekszik a tálcában.

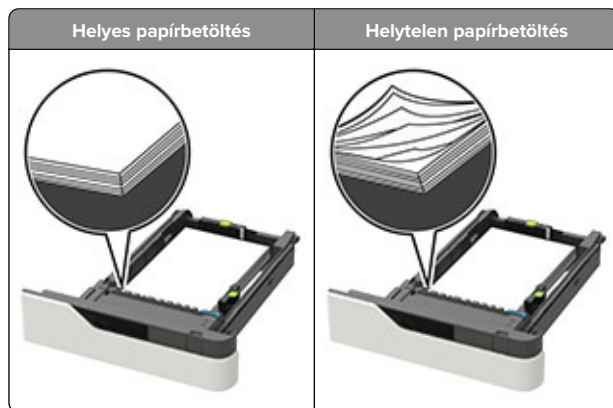

- Ne távolítsa el a tálcákat nyomtatás közben.
- Ne töltse fel a tálcákat nyomtatás közben. A feltöltést végezze a nyomtatás megkezdése előtt, vagy várja meg, amíg a nyomtató azt kéri.
- Ne töltsön be túl sok papírt. Figyeljen arra, a köteg magassága ne haladja meg a papírtöltés maximum jelzését.

- Ne csúsztassa a papírt a tálcába. A papírt az ábrán látható módon töltsse be.

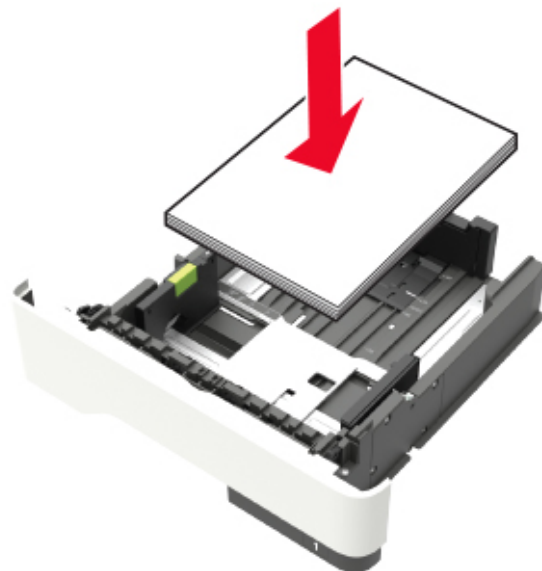

- Ügyeljen rá, hogy a tálcában és a többcélú adagolóban a vezetők megfelelő helyzetben legyenek és ne nyomódjanak erősen a papírhoz és borítékokhoz.
- A papír behelyezése után határozott mozdulattal helyezze vissza a tálcát a nyomtatóba.
- Ha előre lyukasztott papírt tölt be a kapcsoló kiadóegységgel való használathoz, ellenőrizze, hogy a papír hosszú éle mentén lévő lyukak a tálca megfelelő oldalán legyenek. További tudnivalókat a *Használati útmutató* „Papír és speciális hordozók betöltése” című részében talál.

Engedje, hogy a papír megfelelően lépjen be az opcionális szorter rekeszeibe

- Úgy állítsa be a rekeszhosszabbítót, hogy a papírméretjelzők megfeleljenek az alkalmazott papír méretének.

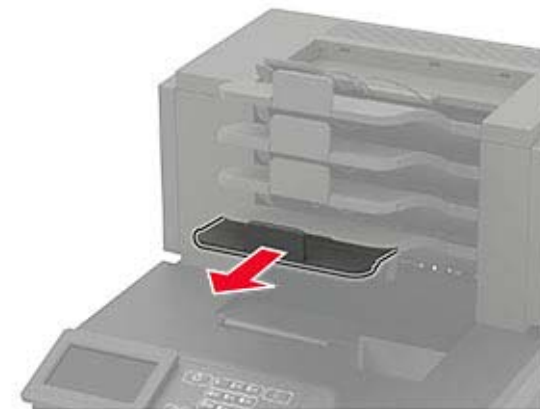

Megjegyzések:

- Ha a rekeszhosszabbító rövidebb a papírméretnél, amelyre nyomtat, akkor a papír elakadást okoz a szorter rekeszében. Például, ha legal méretű papírra nyomtat, és a tálcahosszabbító letter méretre van beállítva, akkor elakadás lép fel.
- Ha a rekeszhosszabbító hosszabb a papírméretnél, amelyre nyomtat, akkor a szélek egyenetlenek lesznek, és a papírköteg nem megfelelően helyezkedik el. Például, ha letter méretű papírra nyomtat, és a tálcahosszabbító legal méretre van beállítva, akkor a papírköteg nem megfelelően helyezkedik el.

- Ha a papírt vissza kell tenni a szorterbe, akkor a papírt rekesz karja alá helyezze be és nyomja be teljesen.

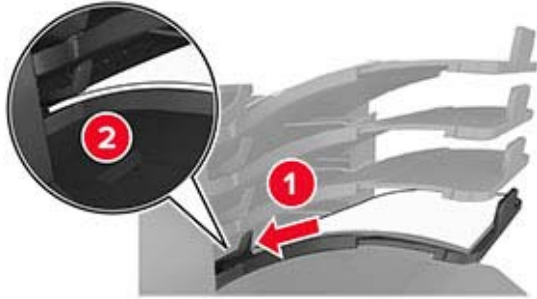

Megj.: Ha a papír nem a rekesz karja alatt van, akkor elakadás lép fel túltöltött rekesz miatt.

Használjon javasolt papírfajtát

- Csak ajánlott papírtípusokat és nyomathordozókat használjon.
- Ne töltsön be gyűrött, számfűlős, nedves, behajtott vagy hullámos papírt.
- A betöltés előtt hajlítsa meg, majd igazítsa össze a papírokat vagy a speciális hordozókat.



- Ne használjon vágott vagy kézzel tépett papírt.
- Ne tegyen különböző papírméreteket, -súlyokat és -típusokat egy tálcába.
- Ellenőrizze, hogy helyesen lett-e megadva a papírméret és a papírtípus a nyomtató kezelőpaneljén.
- A papírt tárolja a gyártó előírásai szerint.

Elakadás helyének azonosítása

Megjegyzések:

- Ha az Elakadássegéd funkció beállítása Be, akkor a nyomtató egy elakadt oldal eltávolítását követően az üres vagy részleges nyomatot tartalmazó oldalakat a normál

tárolóba továbbítja. Ellenőrizze, hogy a kinyomtatott oldalak között nincsenek-e üres oldalak.

- Ha az Elakadás elhárítása beállítása Bekapcsolva vagy Automatikus, akkor a nyomtató újból kinyomtatja az elakadt oldalakat.

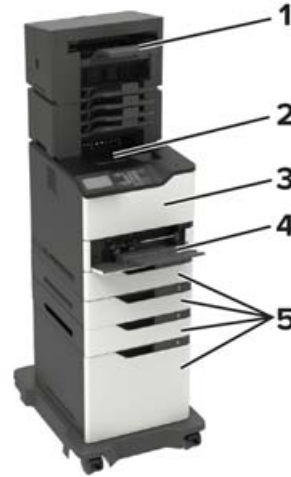

	Elakadás helye
1	Kiadóegység vagy kimeneti opcionális rekesz
2	Normál rekesz
3	A ajtó

	Elakadás helye
4	Többcélú adagoló
5	Tálcák
6	Kiadóegység vagy kimeneti opcionális hátsó ajtó <ul style="list-style-type: none"> • H ajtó • K ajtó • L ajtó • N ajtó • P ajtó
7	C ajtó
8	A kapcsoló ajtaja <ul style="list-style-type: none"> • F ajtó • G ajtó

Papírelakadás a tálcákban

- 1 Vegye ki a tálcát.



- 2 Távolítsa el az elakadt papírlapot.

Megj.: Ügyeljen arra, hogy minden papírdarabot eltávolítson.



3 Helyezze be a tálcát.

Papírelakadás az A ajtónál

1 Nyissa ki az A ajtót.

Figyelem – sérülésveszély: Mielőtt a nyomtató belső részébe nyúlna, érintse meg a nyomtató valamelyik fém alkatrészét, így elkerülhetők az elektrosztatikus kisülések okozta károk.



2 Vegye ki a tonerkazettát.



3 Távolítsa el a képalkotó egységet.



Figyelem – sérülésveszély: Ne tegye ki közvetlen fény hatásának a képalkotó egységet 10 percnél hosszabb ideig. A hosszabb ideig tartó, fényforrásnak való közvetlen kitétel nyomtatási minőségbeli problémákat okozhat.

Figyelem – sérülésveszély: Ne érjen a fényvezetődobhoz. Ha hozzáér, azzal később romolhat a nyomtatási feladatok minősége.



4 Húzza ki a duplex egységet.



5 Távolítsa el az elakadt papírlapot.

Megj.: Ügyeljen arra, hogy minden papírdarabot eltávolítson.



- 6 Helyezze be a duplex egységet.
- 7 Helyezze be a képalkotó egységet.

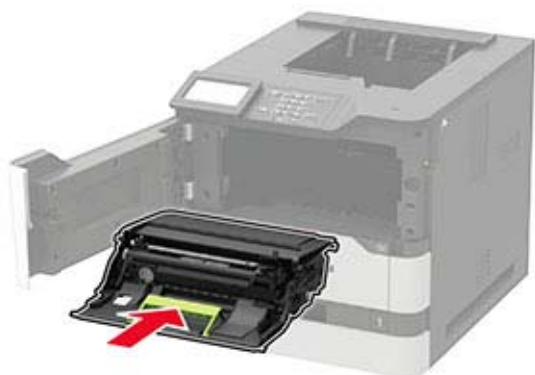

- 8 Helyezze be a tonerkazettát.



- 9 Csukja be az ajtót.

Papírelakadás a C ajtónál

- 1 Nyissa ki a C ajtót.

 **VIGYÁZAT – FORRÓ FELÜLET:** Előfordulhat, hogy a nyomtató belseje forró. Az égési sérülések elkerülése érdekében várja meg, amíg a forró felületek kihűlnek.

Figyelem – sérülésveszély: Mielőtt a nyomtató belső részébe nyúlna, érintse meg a nyomtató valamelyik fém alkatrészét, így elkerülhetők az elektrosztatikus kisülések okozta károk.



- 2 Távolítsa el az esetlegesen elakadt papírt a következő területekről:

Megj.: Ügyeljen arra, hogy minden papírdarabot eltávolítson.

- Beégető egység környéke



- A beégető egység környéke alatt



- Kétoldalas nyomtatási terület



- 3 Csukja be az ajtót.

Papírelakadás a normál tárolóban

Távolítsa el az elakadt papírlapot.

Megj.: Ügyeljen arra, hogy minden papírdarabot eltávolítson.



Papírelakadás a többcélú adagolóban

- 1 Távolítsa el a papírt a többcélú adagolóból.



- 2 Távolítsa el az elakadt papírlapot.

Megj.: Ügyeljen arra, hogy minden papírdarabot eltávolítson.

- 3 Mielőtt behelyezné a papírt, hajlítsa meg, pörgesse át, és igazítsa össze a köteget.



- 4 Töltsön be újból papírt.



Papírelakadás a kimenetbővítőben

- 1 Nyissa ki az K ajtót.

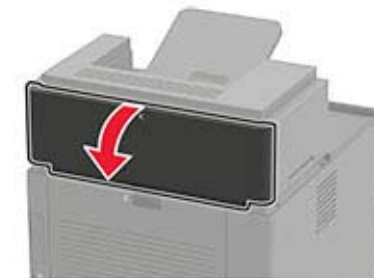

- 2 Távolítsa el az elakadt papírlapot.

Megj.: Ügyeljen arra, hogy minden papírdarabot eltávolítson.



- 3 Csukja be az ajtót.

Papírelakadás a nagy kapacitású kimenetbővítőben

1 Nyissa ki az L ajtót.

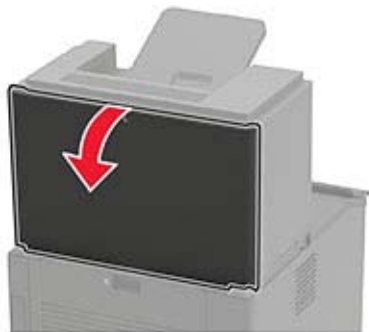

2 Távolítsa el az elakadt papírlapot.

Megj.: Ügyeljen arra, hogy minden papírdarabot eltávolítson.



3 Csukja be az ajtót.

Papírelakadás a 4 rekeszes elosztóban

Papírelakadás az N ajtónál

1 Nyissa ki az N ajtót.

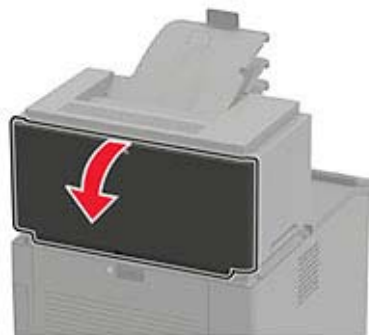

2 Távolítsa el az elakadt papírlapot.

Megj.: Ügyeljen arra, hogy minden papírdarabot eltávolítson.



3 Csukja be az ajtót.

Papírelakadás az elosztó tárolójában

Távolítsa el az elakadt papírlapot.

Megj.: Ügyeljen arra, hogy minden papírdarabot eltávolítson.

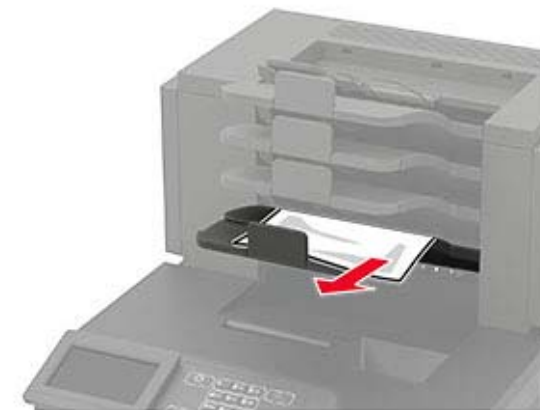

Papírelakadás a kapcsoló kiadóegység tárolójában

Papírelakadás a H ajtónál

1 Nyissa ki a H ajtót.

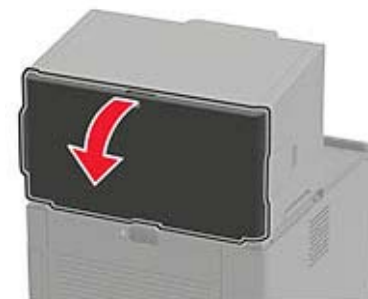

2 Távolítsa el az elakadt papírlapot.

Megj.: Ügyeljen arra, hogy minden papírdarabot eltávolítson.



3 Csukja be az ajtót.

Papírelakadás a kapcsozó kiadóegység tárolójában

Távolítsa el az elakadt papírlapot.

Megj.: Ügyeljen arra, hogy minden papírdarabot eltávolítson.



Papírelakadás a kapcsozó, lyukasztó kiadóegységben

Papírelakadás a P ajtónál

1 Nyissa ki az P ajtót.

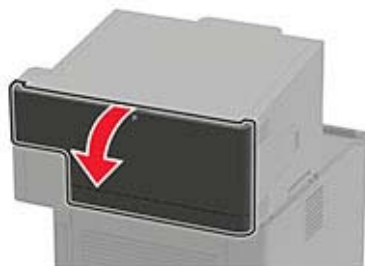

2 Távolítsa el az elakadt papírlapot.

Megj.: Ügyeljen arra, hogy minden papírdarabot eltávolítson.



3 Csukja be az ajtót.

Papírelakadás a kapcsozó, lyukasztó kiadóegység tárolójában

Távolítsa el az elakadt papírlapot.

Megj.: Ügyeljen arra, hogy minden papírdarabot eltávolítson.



Kapocselakadás a kapcsozó kiadóegységben

1 Nyissa ki az F ajtót.



2 Vegye ki a tűzőkazetta tartóját.

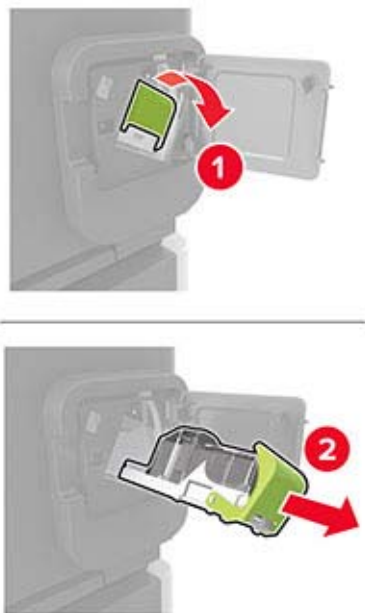

3 Távolítsa el a laza kapcsokat.



4 Nyomja a kapcsokat a fémházzal szembe.



Megj.: Ha a kapcsok a kazetta hátsó felénél vannak, akkor rázza meg a kazettát felülről lefelé, hogy a kapcsok a fémház mellé kerüljenek.



5 Nyomással *pattintsa be* a helyére a tűzőkazetta tartóját.

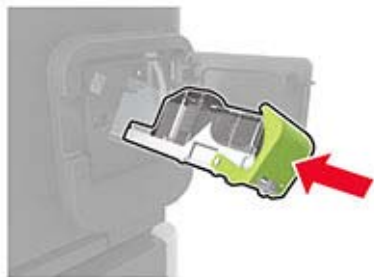

6 Csukja be az ajtót.

Kapocselakadás a kapcsozó-lyukasztó kiadóegységben

1 A kapocselakadás helyétől függően nyissa ki az F vagy a G ajtót.



2 Vegye ki a tűzőkazetta tartóját.

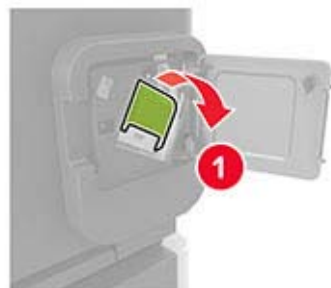

3 Távolítsa el a laza kapcsokat.

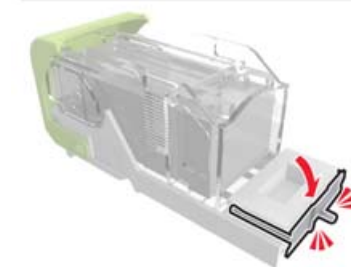
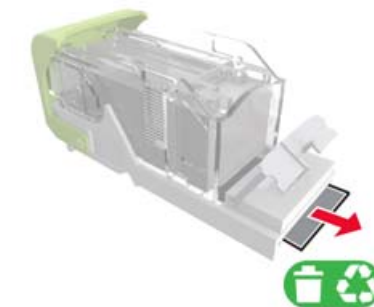
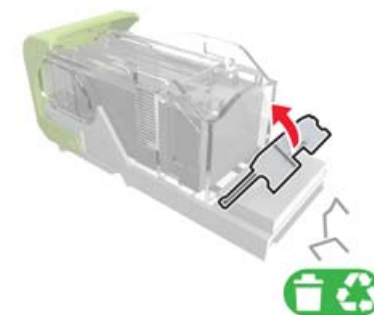

4 Nyomja a kapcsokat a fémházzal szembe.



Megj.: Ha a kapcsok a kazetta hátsó felénél vannak, akkor rázza meg a kazettát felülről lefelé, hogy a kapcsok a fémház mellé kerüljenek.

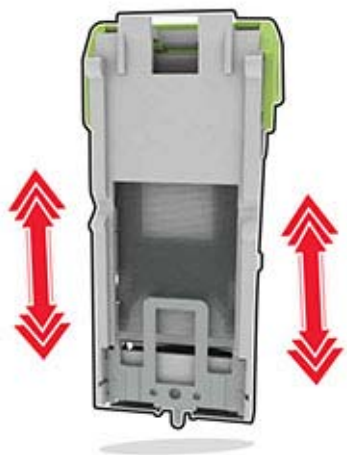

5 Nyomással *pattintsa* be a helyére a tűzőkazetta tartóját.



6 Csukja be az ajtót.