

Stručná príručka

Tlač

Tlač z počítača

Poznámka: V prípade štítkov, kartónového papiera a obálok nastavte pred tlačou dokumentu veľkosť a typ papiera.

- 1 V dokumente, ktorý chcete tlačiť, otvorte dialógové okno Tlač.
- 2 V prípade potreby nastavenia upravte.
- 3 Vytlačte dokument.

Tlač z mobilného zariadenia

Tlač z mobilného zariadenia pomocou funkcie AirPrint



Funkcia softvéru AirPrint predstavuje riešenie mobilnej tlače umožňujúce tlačiť priamo zo zariadení Apple na tlačiareň s certifikáciou AirPrint.

Poznámky:

- Skontrolujte, či zariadenie Apple a tlačiareň sú v tej istej sieti. Ak má sieť viacero bezdrôtových rozbočovačov, skontrolujte, či sú obe zariadenia pripojené do tej istej podsiete.
 - Táto aplikácia je podporovaná iba na niektorých zariadeniach Apple.
- 1 Z vášho mobilného zariadenia vyberte dokument zo správcu súborov alebo spustíte kompatibilnú aplikáciu.
 - 2 Dotknite sa ikony zdieľania a potom sa dotknite tlačidla **Tlačiť**.
 - 3 Vyberte tlačiareň.
V prípade potreby nastavenia upravte.

- 4 Vytlačte dokument.

Tlač z mobilného zariadenia pomocou technológie Wi-Fi Direct®

Wi-Fi Direct® je služba tlače, ktorá vám umožňuje tlačiť na ľubovoľnej tlačiarni s podporou technológie Wi-Fi Direct.

Poznámka: Skontrolujte, či je mobilné zariadenie pripojené k bezdrôtovej sieti tlačiarni. Ďalšie informácie nájdete v časti „Pripojenie mobilného zariadenia k tlačiarni“ na strane 8.

- 1 Vo vašom mobilnom zariadení spustíte kompatibilnú aplikáciu alebo vyberte dokument zo svojho správcu súborov.
- 2 V závislosti od mobilného zariadenia vykonajte jeden z nasledujúcich krokov:
 - Ťuknite na možnosť > **Print** (Tlačiť).
 - Ťuknite na možnosť > **Print** (Tlačiť).
 - Ťuknite na možnosť > **Print** (Tlačiť).
- 3 Vyberte tlačiareň a v prípade potreby upravte nastavenia.
- 4 Vytlačte dokument.

Tlač dôverných a iných zadržaných úloh

Používatelia systému Windows

- 1 Po otvorení dokumentu kliknite na položky **Súbor > Tlač**.
- 2 Vyberte tlačiareň a kliknite na položky **Vlastnosti, Predvoľby, Možnosti** alebo **Nastavenie**.
- 3 Kliknite na možnosť **Tlačiť a zadržať**.
- 4 Vyberte možnosť **Tlačiť a zadržať** a potom priradte meno používateľa.
- 5 Vyberte typ tlačovej úlohy (dôverná, opakovaná, rezervovaná alebo overenie).
Ak vyberiete možnosť **Dôverná**, tlačovú úlohu zabezpečte osobným identifikačným číslom (PIN).
- 6 Kliknite na tlačidlo **OK** alebo **Tlačiť**.
- 7 Z ovládacieho panela tlačiarni uvoľníte tlačovú úlohu.
 - Pri dôverných tlačových úlohách prejdite na:
Pozastavené úlohy > vyberte svoje meno používateľa > **Dôverné** > zadajte svoj kód PIN > vyberte tlačovú úlohu > nakonfigurujte nastavenia > **Tlačiť**

- Pri ostatných tlačových úlohách prejdite na:
Pozastavené úlohy > vyberte svoje meno používateľa > vyberte tlačovú úlohu > nakonfigurujte nastavenia > **Tlačiť**

Poznámka: V prípade modelov tlačiarni bez dotykovej obrazovky môžete prechádzať cez nastavenia stlačením

tlačidla

Používatelia systému Macintosh

Používanie funkcie AirPrint

- 1 Po otvorení dokumentu vyberte položky **Súbor > Tlač**.
- 2 Vyberte tlačiareň a potom z rozbaľovacej ponuky po ponuke **Orientácia** vyberte položku **Tlač pomocou kódu PIN**.
- 3 Povoľte **Tlač pomocou kódu PIN** a zadajte štvorciferný kód PIN.
- 4 Kliknite na tlačidlo **Tlačiť**.
- 5 Z ovládacieho panela tlačiarni uvoľníte tlačovú úlohu. Prejdite na:
Pozastavené úlohy > vyberte názov svojho počítača > **Dôverné** > zadajte svoj kód PIN > vyberte tlačovú úlohu > **Tlačiť**

V prípade modelov tlačiarni bez dotykovej obrazovky môžete prechádzať cez nastavenia stlačením tlačidla

Používanie ovládača tlače

- 1 Po otvorení dokumentu vyberte položky **Súbor > Tlač**.
- 2 Vyberte tlačiareň a potom z rozbaľovacej ponuky po ponuke **Orientácia** vyberte položku **Tlačiť a zadržať**.
- 3 Vyberte možnosť **Dôverná tlač** a zadajte štvorciferný kód PIN.
- 4 Kliknite na tlačidlo **Tlačiť**.
- 5 Z ovládacieho panela tlačiarni uvoľníte tlačovú úlohu. Prejdite na:
Pozastavené úlohy > vyberte názov počítača > **Dôverné** > vyberte tlačovú úlohu > zadajte kód PIN > **Tlačiť**.

V prípade modelov tlačiarni bez dotykovej obrazovky môžete prechádzať cez nastavenia stlačením tlačidla

Zrušenie tlačovej úlohy

Z ovládacieho panela tlačiarne

V prípade modelov tlačiarne s dotykovou obrazovkou vykonajte nasledujúce:

- 1 Na domovskej obrazovke sa dotknite položky **Zrušiť úlohu**.
- 2 Vyberte úlohu, ktorú chcete zrušiť.

V prípade modelov tlačiarne bez dotykovej obrazovky stlačte

tlačidlo .

Z počítača

- 1 V závislosti od operačného systému vykonajte jednu z nasledujúcich možností:
 - Otvorte priečinok tlačiarne a vyberte svoju tlačiareň.
 - V položke Systémové preferencie v ponuke Apple prejdite na tlačiareň.
- 2 Vyberte úlohu, ktorú chcete zrušiť.

Údržba tlačiarne

Pripájanie káblov

 **POZOR – NEBEZPEČENSTVO ZÁSAHU ELEKTRICKÝM PRÚDOM:** Toto zariadenie nenastavujte ani nevytvárajte žiadne elektrické či káblové pripojenie (napríklad sieťové napájanie, funkcia faxu alebo telefón) počas búrky, aby ste sa vyhli riziku zasiahnutia elektrickým prúdom.

 **POZOR – RIZIKO PORANENIA:** Riziku požiaru alebo zásahu elektrickým prúdom sa vyhnite tak, že zapojíte napájací kábel do riadne označenej a správne uzemnenej elektrickej zásuvky, ktorá sa nachádza blízko produktu a je ľahko dostupná.

 **POZOR – RIZIKO PORANENIA:** Riziku požiaru a zásahu elektrickým prúdom sa vyhnite tak, že budete používať len napájací kábel dodaný s týmto produktom alebo náhradu schválenú výrobcom.

Výstraha – Riziko poranenia: Ak chcete predísť strate údajov alebo zlyhaniu tlačiarne, nedotýkajte sa počas prebiehajúcej tlače kábla USB, žiadneho adaptéra bezdrôtovej siete ani tlačiarne v zobrazenej oblasti.



Časť	Účel
1	Zásuvka napájania Pripojte tlačiareň do elektrickej zásuvky.
2	port tlačiarne USB Pripojenie tlačiarne k počítaču.
3	ethernetový port Pripojenie tlačiarne k sieti.
4	port USB Pripojte klávesnicu alebo iný kompatibilný voliteľný prvok. Poznámka: Tento port je k dispozícii len vo vybraných modeloch tlačiarne.

Výmena tonerovej kazety

- 1 Otvorte dverka A.

Výstraha – Riziko poranenia: Aby sa zabránilo poškodeniu v dôsledku elektrostatického výboja, pred prístupom do vnútorných priestorov tlačiarne alebo ich dotykom sa dotknite akéhokoľvek odhaleného kovového rámu tlačiarne.



- 2 Vyberte prázdnu tonerovú kazetu.



- 3 Vybaňte novú tonerovú kazetu a zatrasťe ňou, aby sa toner rovnomerne rozložil.

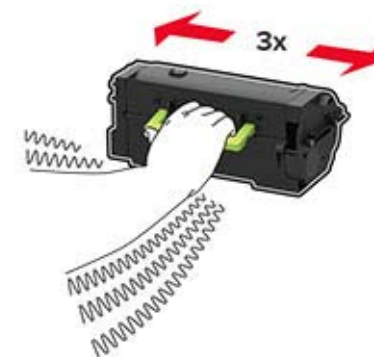

4 Vložte novú tonerovú kazetu.



5 Zatvorte dverka.

Vkladanie do 250 alebo 550-hárkového zásobníka

⚠ POZOR – RIZIKO PORANENIA: Ak chcete znížiť riziko nestability zariadenia, do každého zásobníka vkladajte papier samostatne. Všetky ostatné zásobníky nechajte zatvorené dovtedy, kým ich nepotrebuje.

1 Vyberte zásobník.

Poznámka: Aby ste sa vyhli zaseknutiam papiera, zásobníky nevyberajte, keď tlačiareň pracuje.



2 Nastavte vodiace lišty tak, aby zodpovedali veľkosti vkladaneho papiera.

Poznámka: Vodiace lišty umiestňujte podľa indikátorov naspodku zásobníka.

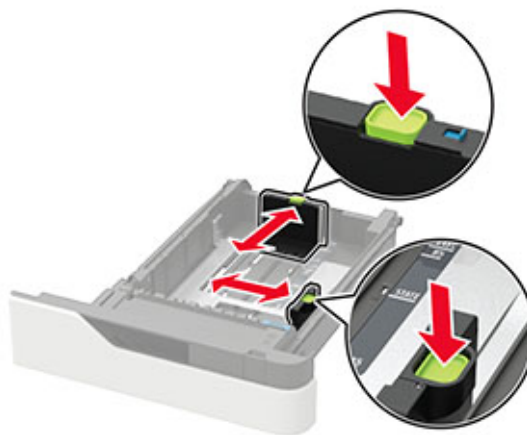
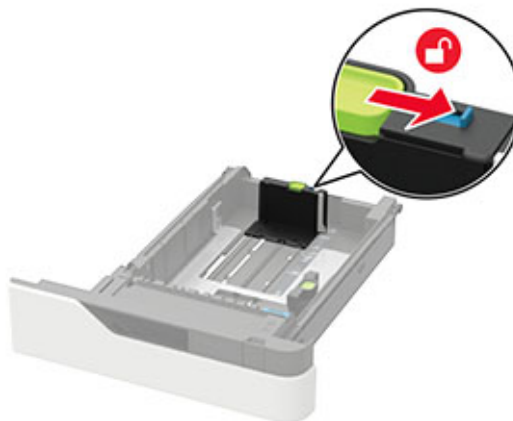

3 Pred vložením papiera ohnite, rozdeľte a zarovnajete jeho okraje.



4 Stoh papiera vložte tak, aby strana, na ktorú sa tlačí, smerovala nadol. Potom sa uistite, že bočné vodiace lišty jemne tlačia na papier.



- Papier do zásobníka nezasúvajte.
- Aby ste sa vyhli zaseknutiam papiera, uistite sa, či výška stohu nepresahuje indikátor maximálneho množstva papiera.



- Hlavičkový papier vkladajte podľa toho, či je nainštalovaná voliteľná zošívачka.

Bez voliteľnej zošívачky	S voliteľnou zošívачkou
 Jednostranná tlač	 Jednostranná tlač



- Dierovaný papier treba vložiť dlhým dierovaným okrajom k pravej strane zásobníka.



- Obálky vložte zatváracou stranou nahor a k ľavej strane zásobníka.



Výstraha – Riziko poranenia: Nepoužívajte obálky so známami, sponami, cvočkami, okienkami, špeciálnou obrubou alebo samolepiacimi prvkami.

- 5 Vložte zásobník.
- 6 Na ovládacom paneli nastavte veľkosť a typ papiera tak, aby zodpovedali vloženému papieru.

Vkladanie do 2100-hárkového zásobníka

POZOR – NEBEZPEČENSTVO PREVRÁTENIA: Ak chcete znížiť riziko nestability zariadenia, do každého zásobníka vkladajte papier samostatne. Všetky ostatné zásobníky nechajte zatvorené dovtedy, kým ich nepotrebujete.

- 1 Vytiahnite zásobník.
- 2 Nastavte vodiace lišty.

Vkladanie papiera veľkosti A5

- a Zdvihnite a posuňte vodiacu lištu šírky na polohu pre veľkosť A5.



- b Stlačte a potiahnite vodiacu lištu dĺžky do polohy pre veľkosť A5, kým s *kliknutím* nezapadne na miesto.

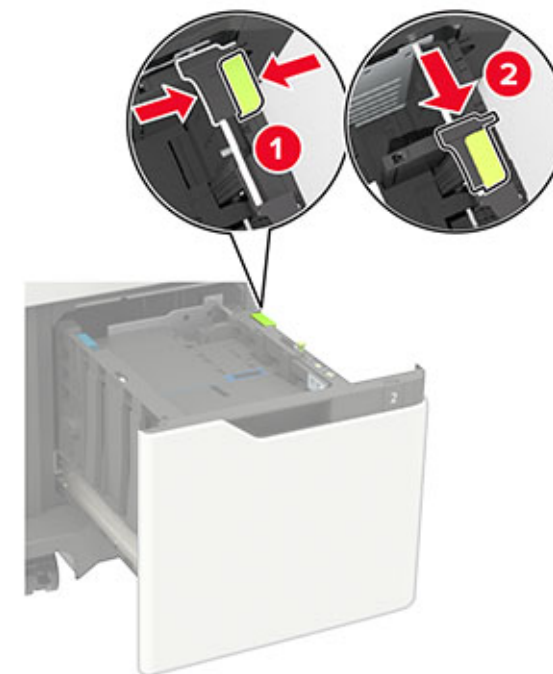

- c Odstráňte vodiacu lištu dĺžky A5 z držiaka.



- d Vložte vodiacu lištu do správnej drážky a potom ju zatlačte, kým s *kliknutím* nezapadne na miesto.

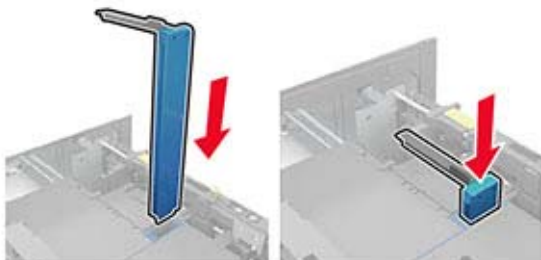

Vkladanie papiera veľkosti A4, Letter, Legal, Oficio a Folio

- a Stlačte a potiahnite vodiace lišty šírky do správnej polohy pre veľkosť papiera, ktorý vkladáte.



- b Ak je vodiaca lišta dĺžky A5 ešte pripojená, vyberte ju. Ak vodiaca lišta nie je pripojená, pokračujte na [krok d na strane 5](#).

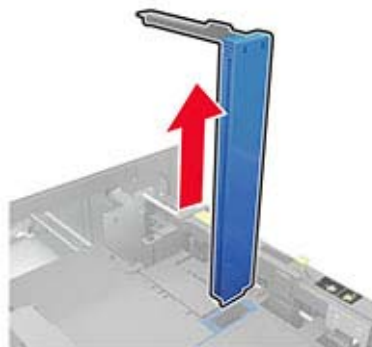

- c Zasuňte vodiacu lištu dĺžky A5 do príslušného držiaka.

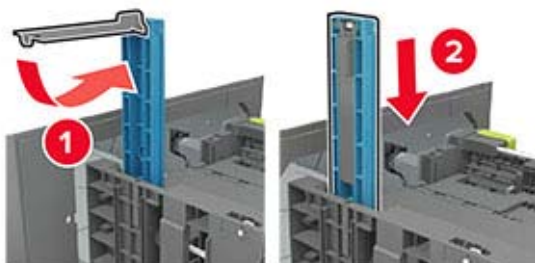

- d Stlačte vodiacu lištu dĺžky a potiahnite ju do správnej polohy zodpovedajúcej veľkosti vkladaneho papiera.



- 3 Pred vložením papiera ohnite, rozdeľte a zarovnajte jeho okraje.

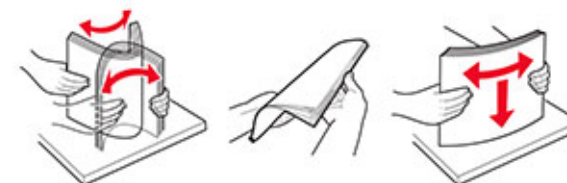

- 4 Stoh papiera vložte tak, aby strana, na ktorú sa tlačí, smerovala nadol.
- Hlavičkový papier vkladajte podľa toho, či je nainštalovaná voliteľná zošívacia.



- Pri vkladaní vopred predierovaného papiera dbajte na to, aby otvory na dlhom okraji papiera boli na pravej strane zásobníka.



5 Vložte zásobník.

Poznámka: Pri vkladaní do zásobníka potlačte stoh papiera nadol.

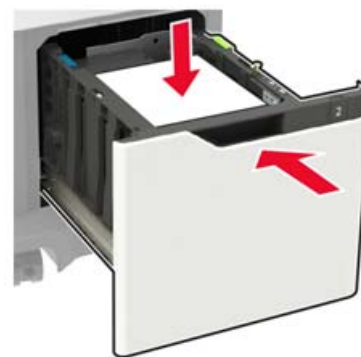

6 Na ovládacom paneli nastavte veľkosť a typ papiera tak, aby zodpovedali vloženému papieru.

Vkladanie do viacúčelového podávača

1 Otvorte viacúčelový podávač.



2 Nastavte vodiacu lištu tak, aby zodpovedala veľkosti vkladaneho papiera.



3 Pred vloženíím papiera ohnite, rozdeľte a zarovnajzte jeho okraje.

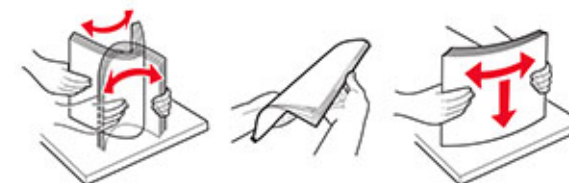

4 Vložte papier stranou určenou na tlač smerom nahor.

- Hlavičkový papier vkladajte podľa toho, či je nainštalovaná voliteľná zošívачka.

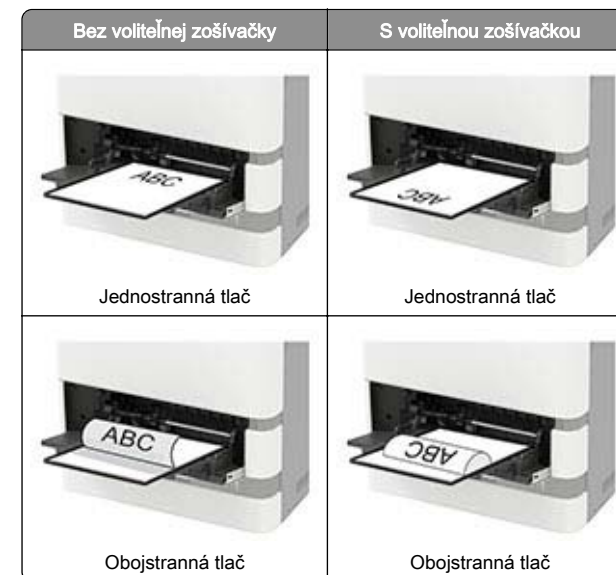

- Dierovaný papier treba vložiť dlhým dierovaným okrajom k pravej strane vodiacej lišty.

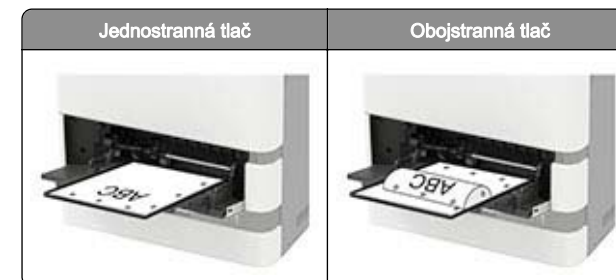

- Obálky vložte zatváracou stranou nadol a k ľavej strane vodiacej lišty papiera.

Výstraha – Riziko poranenia: Nepoužívajte obálky so známkami, sponami, cvočkami, okienkami, špeciálnou obrubou alebo samolepiacimi prvkami.

- 5 Na ovládacom paneli nastavte veľkosť a typ papiera tak, aby zodpovedali vloženému papieru.

Nastavenie veľkosti a typu špeciálnych médií

Zásobníky automaticky rozpoznajú veľkosť obyčajného papiera. Pri špeciálnych médiách, ako sú napr. štítky, kartónový papier a obálky, postupujte nasledovne:

- 1 Na domovskej obrazovke prejdite na položky:

Nastavenia > Papier > Konfigurácia zásobníka > Veľkosť/typ papiera > vyberte zdroj papiera

- 2 Nastavte veľkosť a typ špeciálnych médií.

Inštalácia softvéru tlačiarne

Poznámky:

- Ovládač tlače je súčasťou softvérového inštalačného balíka.
- V prípade počítačov Macintosh s verziou operačného systému macOS 10.7 alebo novším nie je potrebné inštalovať ovládač pre tlač na tlačiareň s certifikáciou AirPrint. Ak si chcete prispôsobiť funkcie tlače, stiahnite si ovládač tlačiarne.

- 1 Získajte kópiu softvérového inštalačného balíka.

- Z disku CD so softvérom dodanom s tlačiarňou.
- Z našej webovej stránky alebo u predajcu, od ktorého ste si tlačiareň zakúpili.

- 2 Spustíte inštalátor a postupujte podľa pokynov na obrazovke počítača.

Aktualizácia firmvéru

Ak chcete zvýšiť výkon tlačiarne a odstrániť problémy, pravidelne aktualizujte firmvér tlačiarne.

Ďalšie informácie o aktualizácii firmvéru zariadenia získate od obchodného zástupcu.

- 1 Otvorte webový prehliadač a do poľa adresy zadajte adresu IP tlačiarne.

Poznámky:

- Pozrite si adresu IP tlačiarne na domovskej obrazovke tlačiarne. IP Adresa sa zobrazuje ako štyri skupiny čísel, ktoré sú oddelené bodkami, napríklad 123.123.123.123.
- Ak používate server proxy, dočasne ho vypnite, aby sa webová stránka správne načítala.

- 2 Kliknite na položky **Nastavenia > Zariadenie > Aktualizovať firmvér**.

- 3 Vykonajte niektorý z týchto krokov:

- Kliknite na položky **Skontrolovať aktualizácie > Súhlasím**, spustiť aktualizáciu.
- Nahrajte súbor flash.
 - a Prejdite na súbor flash.
 - b Kliknite na položky **Odovzdať > Spustiť**.

Pridávanie tlačiarne do počítača

Skôr než začnete, vykonajte jeden z týchto krokov:

- Pripojte tlačiareň a počítač k rovnakej sieti. Ďalšie informácie o pripájaní tlačiarne k sieti nájdete v časti [„Pripojenie tlačiarne k sieti Wi-Fi“ na strane 8](#).
- Pripojte počítač k tlačiarne. Ďalšie informácie nájdete v časti [„Pripojenie počítača k tlačiarne“ na strane 8](#).
- Pomocou kábla USB pripojte tlačiareň k počítaču. Ďalšie informácie nájdete v časti [„Pripájanie káblov“ na strane 2](#).

Poznámka: Kábel USB sa predáva samostatne.

Používatelia systému Windows

- 1 Pomocou počítača nainštalujte ovládač tlačiarne.

Poznámka: Ďalšie informácie nájdete v časti [„Inštalácia softvéru tlačiarne“ na strane 7](#).

- 2 Otvorte položku **Tlačiarne a skenery** a potom kliknite na položku **Pridať tlačiareň alebo skener**.

- 3 V závislosti od pripojenia tlačiarne vykonajte jeden z nasledujúcich krokov:

- Vyberte tlačiareň zo zoznamu a kliknite na tlačidlo **Pridať zariadenie**.
- Kliknite na položku **Zobraziť tlačiarne s funkciou Wi-Fi Direct**, vyberte tlačiareň a potom kliknite na položku **Pridať zariadenie**.

- Kliknite na možnosť **Požadovaná tlačiareň nie je v zozname uvedená** a potom v okne Pridať tlačiareň vykonajte nasledujúce kroky:

- a Vyberte možnosť **Pridať tlačiareň pomocou adresy TCP/IP alebo názvu hostiteľa** a potom kliknite na možnosť **Ďalej**.

- b Do poľa Názov hostiteľa alebo adresa IP zadajte adresu IP tlačiarne a potom kliknite na možnosť **Ďalej**.

Poznámky:

- Pozrite si adresu IP tlačiarne na domovskej obrazovke tlačiarne. IP Adresa sa zobrazuje ako štyri skupiny čísel, ktoré sú oddelené bodkami, napríklad 123.123.123.123.
- Ak používate server proxy, dočasne ho vypnite, aby sa správne načítala webová stránka.

- c Vyberte ovládač tlačiarne a kliknite na tlačidlo **Ďalej**.

- d Vyberte možnosť **Použiť aktuálne nainštalovaný ovládač tlačiarne (odporúča sa)** a potom kliknite na možnosť **Ďalej**.

- e Zadajte názov tlačiarne a kliknite na možnosť **Ďalej**.

- f Vyberte možnosť zdieľania tlačiarne a potom kliknite na možnosť **Ďalej**.

- g Kliknite na položku **Dokončiť**.

Používatelia systému Macintosh

- 1 V počítači otvorte položku **Tlačiarne a skenery**.

- 2 Kliknite na ikonu  a potom vyberte tlačiareň.

- 3 V ponuke Použiť vyberte ovládač tlačiarne.

Poznámky:

- Ak chcete použiť ovládač tlačiarne Macintosh, vyberte možnosť **AirPrint** alebo **Secure AirPrint**.
- Ak si chcete prispôsobiť funkcie tlače, vyberte ovládač výrobcu tlačiarne. Informácie o inštalácii ovládača nájdete v časti [„Inštalácia softvéru tlačiarne“ na strane 7](#).

- 4 Pridať tlačiareň.

Konfigurácia funkcie Wi-Fi Direct

Wi-Fi Direct® je technológia typu peer-to-peer, ktorá umožňuje bezdrôtovým zariadeniam priamo sa pripojiť k tlačiarne s aktívnou sieťou Wi-Fi Direct bez používania prístupového bodu (bezdrôtový smerovač).

1 Na ovládacom paneli prejdite na položky:

Nastavenia > Sieť/Porty > Funkcia Wi-Fi Direct

V prípade modelov tlačiarní bez dotykovej obrazovky môžete

prechádzať cez nastavenia stlačením tlačidla 

2 Nakonfigurujte nastavenia.

- **Povolit' funkciu siete Wi-Fi Direct** – funkcia umožňuje tlačiarni vysielat' v svojej vlastnej sieti Wi-Fi Direct.
- **Názov siete Wi-Fi Direct** – funkcia priradí názov siete Wi-Fi Direct.
- **Heslo siete Wi-Fi Direct** – funkcia priradí heslo na nastavenie zabezpečenia bezdrôtovej komunikácie pri používaní pripojenia typu peer-to-peer.
- **Zobraziť heslo na stránke Nastavenie** – zobrazí heslo na stránke nastavenia siete.
- **Automaticky prijať požiadavky stlačením tlačidla** – funkcia umožňuje tlačiarni prijímať požiadavky na pripojenie automaticky.

Poznámka: Prijímanie požiadaviek stlačením tlačidla nie je zabezpečené.

Poznámka: Ak chcete zistiť heslo siete Wi-Fi Direct, na ovládacom paneli prejdite na položky **Nastavenia > Správy > Sieť > Stránka nastavenia siete**.

Pripojenie mobilného zariadenia k tlačiarni

Pred pripojením mobilného zariadenia sa uistite, že je nakonfigurovaná funkcia Wi-Fi Direct. Ďalšie informácie nájdete v časti „[Konfigurácia funkcie Wi-Fi Direct](#)“ na strane 7.

Pripojte sa pomocou funkcie Wi-Fi Direct

Poznámka: Tieto pokyny sa vzťahujú len na mobilné zariadenia so systémom Android.

- 1 Z mobilného zariadenia prejdite do ponuky nastavení.
- 2 Povoľte sieť **Wi-Fi** a potom ťuknite na funkciu **Wi-Fi Direct**.
- 3 Vyberte názov tlačiarnie v sieti Wi-Fi Direct.
- 4 Potvrďte pripojenie na ovládacom paneli tlačiarnie.

Pripojenie pomocou siete Wi-Fi

- 1 Z mobilného zariadenia prejdite do ponuky nastavení.

2 Ťuknite na položku **Wi-Fi** a potom vyberte názov tlačiarnie v sieti Wi-Fi Direct.

Poznámka: Pred názov siete Wi-Fi Direct sa pridá reťazec DIRECT-xy (kde x a y sú dva náhodné znaky).

3 Zadať heslo siete Wi-Fi Direct.

Pripojenie tlačiarnie k sieti Wi-Fi

Skontrolujte, či je položka Aktívny adaptér nastavená na možnosť Automaticky. Na ovládacom paneli prejdite na položky:

Nastavenia > Sieť/porty > Prehľad siete > Aktívny adaptér

V prípade modelov tlačiarní bez dotykovej obrazovky môžete

prechádzať cez nastavenia stlačením tlačidla 

1 Na ovládacom paneli prejdite na položky:

Nastavenia > Sieť/porty > Bezdrôtové > Nastavenie na paneli tlačiarnie

V prípade modelov tlačiarní bez dotykovej obrazovky môžete

prechádzať cez nastavenia stlačením tlačidla 

2 Vyberte sieť Wi-Fi a potom zadajte heslo siete.

Poznámka: V prípade modelov tlačiarní, ktoré podporujú pripojenie k sieti Wi-Fi, sa počas úvodného nastavenia zobrazí výzva na nastavenie siete Wi-Fi.

Pripojenie počítača k tlačiarni

Pred pripojením počítača vykonajte nasledujúce kroky:

- Zapnúť Wi-Fi Direct v tlačiarni. Na ovládacom paneli prejdite na položky:

Nastavenia > Sieť/porty > Wi-Fi Direct > Povoľit' sieť Wi-Fi Direct > Zapnúť

- Poznačte si názov siete Wi-Fi Direct. Na ovládacom paneli prejdite na položky:

Nastavenia > Sieť/porty > Wi-Fi Direct > Názov siete Wi-Fi Direct

- Poznačte si heslo siete Wi-Fi Direct. Na ovládacom paneli prejdite na položky:

Nastavenia > Sieť/porty > Wi-Fi Direct > Heslo siete Wi-Fi Direct

Poznámka: Môžete tiež nakonfigurovať názov a heslo siete Wi-Fi Direct.

V prípade modelov tlačiarní bez dotykovej obrazovky môžete

prechádzať cez nastavenia stlačením tlačidla 

Používatelia systému Windows

- 1 Otvorte položku **Tlačiarnie a skenery** a potom kliknite na položku **Pridať tlačiareň alebo skener**.
- 2 Kliknite na položku **Zobraziť tlačiarnie Wi-Fi Direct** a potom vyberte názov tlačiarnie Wi-Fi Direct.
- 3 Z displeja tlačiarnie si poznačte osemciferný kód PIN tlačiarnie.
- 4 Zadať kód PIN v počítači.

Poznámka: Ak ešte nie je nainštalovaný ovládač tlačiarnie, systém Windows prevezme príslušný ovládač.

Používatelia systému Macintosh

- 1 Kliknite na ikonu bezdrôtového pripojenia a potom vyberte názov siete Wi-Fi Direct tlačiarnie.

Poznámka: Pred názov siete Wi-Fi Direct sa pridá reťazec DIRECT-xy (kde x a y sú dva náhodné znaky).

- 2 Zadať heslo Wi-Fi Direct.

Poznámka: Po odpojení od pripojenia Wi-Fi Direct prepnite počítač späť na predchádzajúcu sieť.

Odstránenie zaseknutého papiera

Predchádzanie zaseknutiu papiera

Papier vložte správne

- Skontrolujte, či je papier je v zásobníku vyrovnaný.

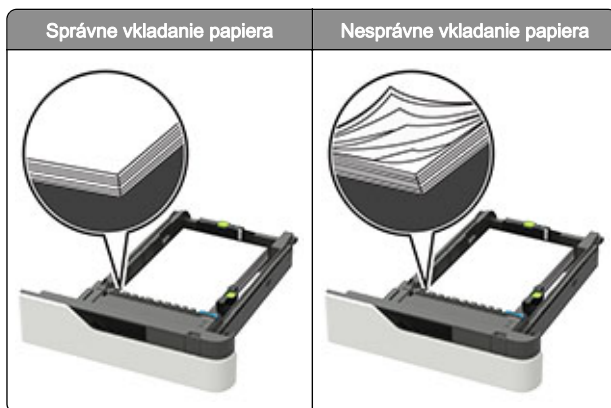

- Zásobník nevyberajte, keď tlačiareň pracuje.
- Zásobník nenapĺňajte, keď tlačiareň pracuje. Naplňte ho pred tlačou alebo počkajte na výzvu na naplnenie.
- Nevkladajte priveľa papiera. Uistite sa, že výška stohu nepresahuje indikátor maximálneho množstva papiera.
- Papier do zásobníka nezasúvajte. Papier vkladajte tak, ako je zobrazené na ilustrácii.

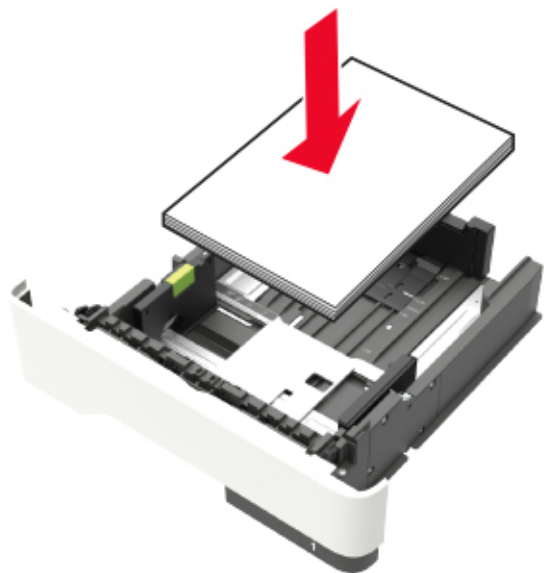

- Uistite sa, že sú vodiace lišty zásobníka alebo viacúčelového podávača správne nastavené a netlačia na papier alebo obálky.

- Po vložení papiera zásobník dobre zasuňte do tlačiarne.
- Ak vkladáte vopred predierovaný papier na použitie v zošívачke, uistite sa, že otvory na dlhom okraji sa nachádzajú na pravej strane zásobníka. Ďalšie informácie nájdete v časti Vkladanie papiera a špeciálnych médií v *používateľskej príručke*.

Umožnite správne vloženie papiera do voliteľnej schránky

- Uistite sa, že je nástavec priehradky nastavený tak, aby sa indikátory veľkosti papiera zhodovali s veľkosťou použitého papiera.

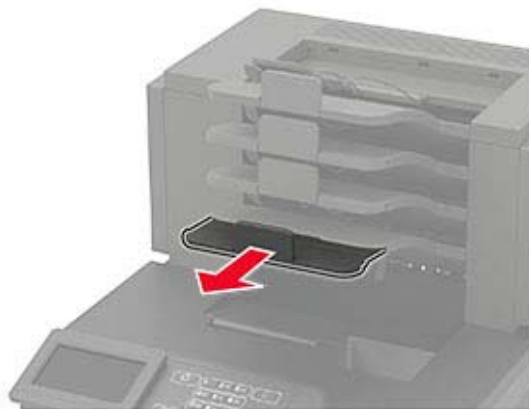

Poznámky:

- Ak je nástavec priehradky kratší ako veľkosť použitého papiera, dôjde k zaseknutiu papiera v priehradke schránky. Ak napríklad tlačíte na papier s veľkosťou Legal a nástavec priehradky je nastavený na veľkosť Letter, dôjde k zaseknutiu.
- Ak je nástavec priehradky dlhší ako veľkosť použitého papiera, okraje nebudú zarovnané a papier nebude riadne zostohovaný. Ak napríklad tlačíte na papier s veľkosťou Letter a nástavec priehradky je nastavený na veľkosť Legal, papier nebude riadne zostohovaný.

- Ak je potrebné papier vrátiť do priehradky schránky, vložte papier pod rameno priehradky a potom ho zatlačte úplne dozadu.

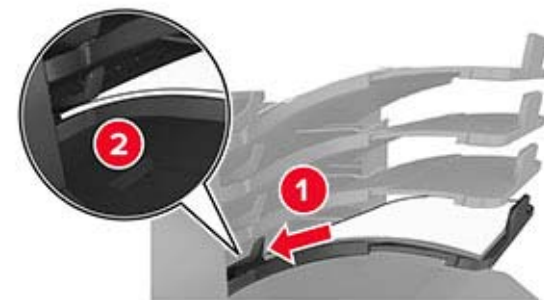

Poznámka: Ak sa papier nenachádza pod ramenom priehradky, dôjde k zaseknutiu z dôvodu preplnenia priehradky.

Používajte odporúčaný papier

- Používajte iba odporúčaný papier alebo špeciálne médiá.
- Nevkladajte zvltný, pokrčený, vlhký, ohnutý ani stočený papier.
- Papier alebo špeciálne médiá pred vložením ohnite, rozdeľte a zarovnajte.



- Nepoužívajte papier, ktorý bol ručne odstrihnutý alebo orezaný.
- V jednom zásobníku nemiešajte papier rôznych veľkostí, hmotností a typov.
- Uistite sa, že veľkosť a typ papiera sú v počítači alebo na ovládacom paneli tlačiarne správne nastavené.
- Papier skladujte podľa odporúčaní výrobcu.

Identifikácia miest zaseknutia

Poznámky:

- Keď je zapnutý Asistent zaseknutia, po odstránení zaseknutej strany z tlačiarne vyjdú prázdne strany alebo čiastočne vytlačené strany. Skontrolujte, či sú vo výstupe tlačiarne prázdne strany.
- Keď je funkcia Obnova po zaseknutí zapnutá alebo nastavená na možnosť Automaticky, tlačiareň znova vytlačí zaseknuté strany.

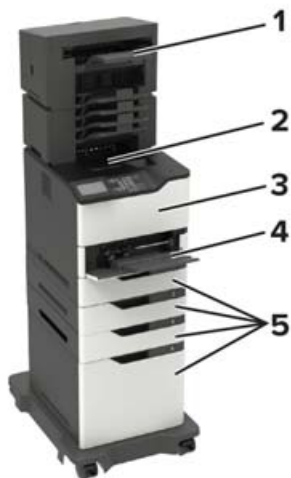

Miesta zaseknutia	
1	Priehradka dokončovača alebo voliteľného výstupného prvku
2	Štandardná priehradka
3	Dvierka A
4	Viacúčelový podávač
5	Zásobníky
6	Zadné dvierka dokončovača alebo voliteľného výstupného prvku <ul style="list-style-type: none"> • Dvierka H • Dvierka K • Dvierka L • Dvierka N • Dvierka P
7	Dvierka C
8	Dvierka zošívачky <ul style="list-style-type: none"> • Dvierka F • Dvierka G

Zaseknutie papiera v zásobníkoch

1 Vyberte zásobník.



2 Vyberte zaseknutý papier.

Poznámka: Uistite sa, že ste vybrali všetok papier.



3 Vložte zásobník.

Zaseknutie papiera v dvierkach A

1 Otvorte dvierka A.

Výstraha – Riziko poranenia: Aby sa zabránilo poškodeniu v dôsledku elektrostatického výboja, pred prístupom do vnútorných priestorov tlačiarne alebo ich dotykom sa dotknite akéhokoľvek odhaleného kovového rámu tlačiarne.



2 Vyberte tonerovú kazetu.



3 Vyberte tlačovú jednotku.



Výstraha – Riziko poranenia: Tlačovú jednotku nevystavujte priamemu svetlu na dlhšie ako 10 minút. Dlhšie vystavenie svetlu môže spôsobiť problémy s kvalitou tlače.

Výstraha – Riziko poranenia: Nedotýkajte sa fotovalca. Mohli by ste tým ovplyvniť kvalitu tlače budúcich tlačových úloh.



4 Vytiahnite jednotku obojstrannej tlače.



5 Vyberte zaseknutý papier.

Poznámka: Uistite sa, že ste vybrali všetok papier.



6 Vložte jednotku obojstrannej tlače.

7 Vložte tlačovú jednotku.

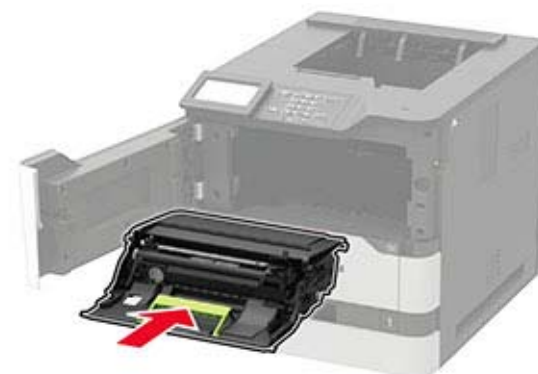

8 Vložte tonerovú kazetu.



9 Zatvorte dvierka.

Zaseknutý papier v dvierkach C

1 Otvorte dvierka C.

 **POZOR – HORÚCI POVRCH:** Vnútro tlačiarne môže byť horúce. Skôr ako sa dotknete ktorejkoľvek časti, nechajte povrch vychladnúť, aby ste predišli riziku popálenia.

Výstraha – Riziko poranenia: Ak chcete zabrániť poškodeniu z elektrostatického výboja, pred prístupom k vnútorným častiam tlačiarne alebo ich dotknutia, najprv sa dotknite akéhokoľvek odhaleného kovového rámu tlačiarne.



2 Vyberte zaseknutý papier zo všetkých uvedených miest:

Poznámka: Uistite sa, že ste vybrali všetok papier.

- Oblasť fixačnej jednotky



- Oblasť pod fixačnou jednotkou



- Oblasť jednotky obojstrannej tlače



3 Zatvorte dvierka.

Zaseknutie papiera v štandardnej priehradke

Vyberte zaseknutý papier.

Poznámka: Uistite sa, že ste vybrali všetok papier.



Zaseknutie papiera vo viacúčelovom podávači

- 1 Vyberte papier z viacúčelového podávača.



- 2 Vyberte zaseknutý papier.

Poznámka: Uistite sa, že ste vybrali všetok papier.

- 3 Pred vloženíím papiera ohnite, rozdeľte a zarovnajte jeho okraje.



- 4 Doplníte papier.



Zaseknutie papiera v rozširovači výstupu

- 1 Otvorte dverka K.

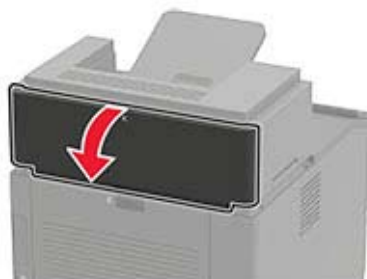

- 2 Vyberte zaseknutý papier.

Poznámka: Uistite sa, že ste vybrali všetok papier.



- 3 Zatvorte dverka.

Zaseknutie papiera vo veľkokapacitnom rozširovači výstupu

- 1 Otvorte dverka L.

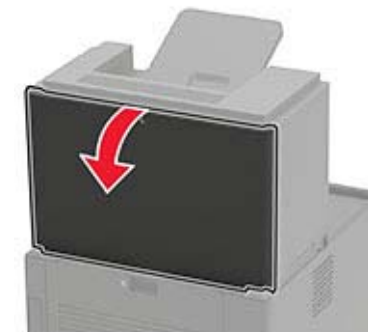

- 2 Vyberte zaseknutý papier.

Poznámka: Uistite sa, že ste vybrali všetok papier.



- 3 Zatvorte dverka.

Zaseknutie papiera v schránke so štyrmi priehradkami

Zaseknutý papier v dvierkach N

1 Otvorte dvierka N.

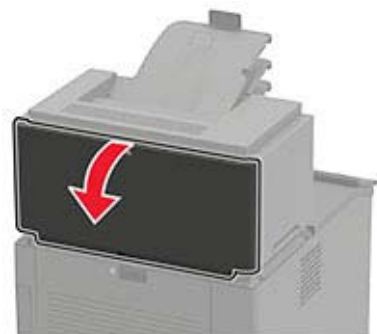

2 Vyberte zaseknutý papier.

Poznámka: Uistite sa, že ste vybrali všetok papier.



3 Zatvorte dvierka.

Zaseknutý papier v priehradke schránky

Vyberte zaseknutý papier.

Poznámka: Uistite sa, že ste vybrali všetok papier.

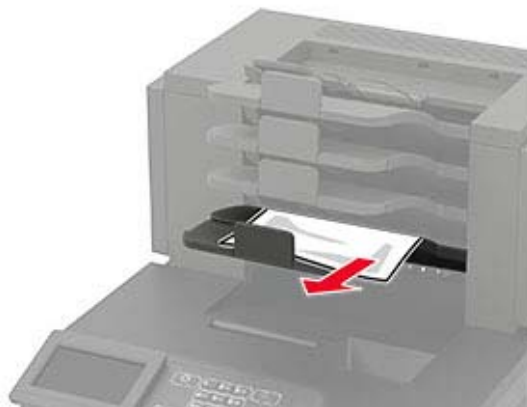

Zaseknutie papiera v zošívачke

Zaseknutie papiera v dvierkach H

1 Otvorte dvierka H.

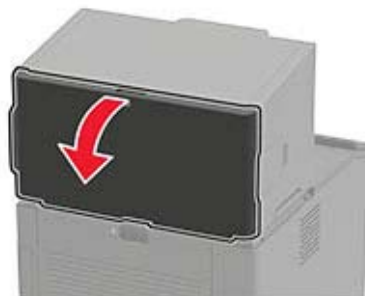

2 Vyberte zaseknutý papier.

Poznámka: Uistite sa, že ste vybrali všetok papier.



3 Zatvorte dvierka.

Zaseknutý papier v zásobníku zošívacieho dokončovača

Vyberte zaseknutý papier.

Poznámka: Uistite sa, že ste vybrali všetok papier.



Zaseknutie papiera v zošívачke s dierovačom

Zaseknutý papier v dvierkach P

1 Otvorte dvierka P.



2 Vyberte zaseknutý papier.

Poznámka: Uistite sa, že ste vybrali všetok papier.



3 Zatvorte dvierka.

Zaseknutý papier v priehradke zošívачky s dierovačom

Vyberte zaseknutý papier.

Poznámka: Uistite sa, že ste vybrali všetok papier.



Zaseknutie spinky v zošívачke

1 Otvorte dvierka F.



2 Vyberte držiak kazety so spinkami.

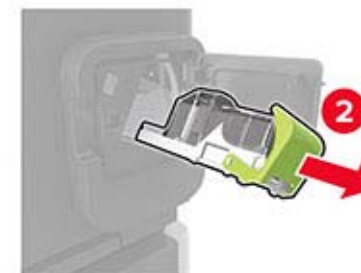
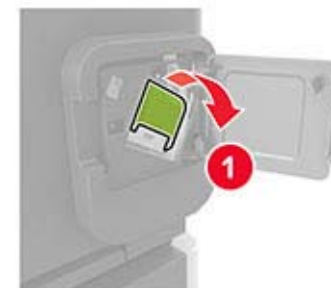

3 Vyberte uvoľnené spinky.

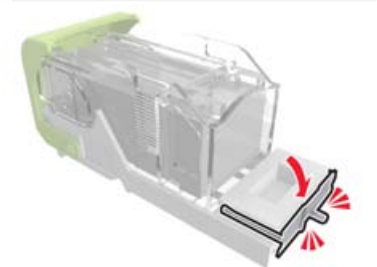

4 Pritisnite spinky ku kovovej príchytke.



Poznámka: Ak sú spinky vzadu v kazete, potraсте kazetou otočenou smerom nadol, aby sa spinky posunuli ku kovovej príchytke.

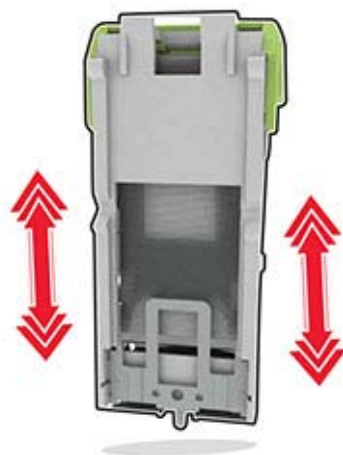

5 Vložte a zatlačte držiak kazety so spinkami, kým *nezapadne* na mieste.



6 Zatvorte dverka.

Zaseknutie spinky v zošívачke s dierovačom

1 Podľa toho, kde sa spinky zasekli, otvorte buď dverka F, alebo dverka G.

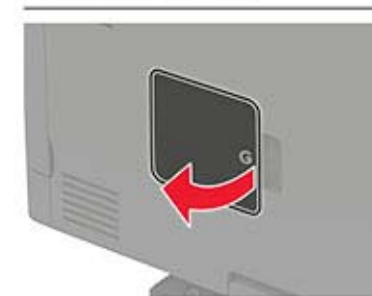

2 Vyberte držiak kazety so spinkami.

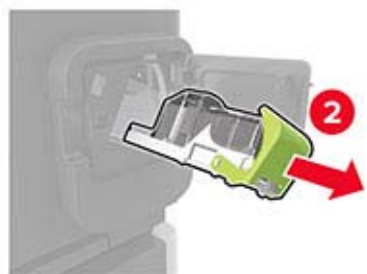
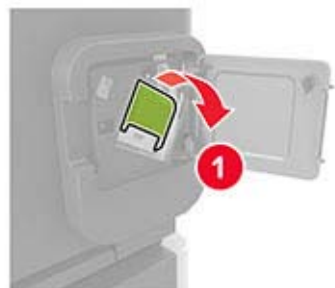

3 Vyberte uvoľnené spinky.

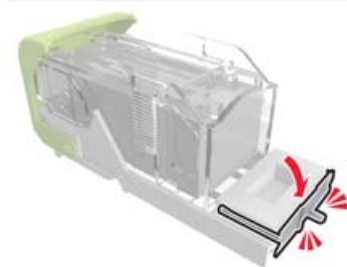

4 Pritisnite spinky ku kovovej príchytke.



Poznámka: Ak sú spinky vzadu v kazete, potraсте kazetou otočenou smerom nadol, aby sa spinky posunuli ku kovovej príchytke.



- 5** Vložte a zatlačte držiak kazety so spinkami, kým *nezapadne* na mieste.

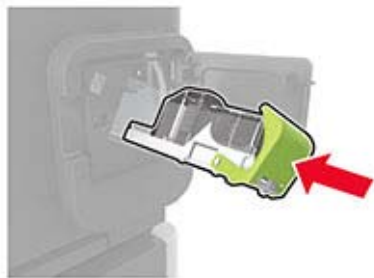

- 6** Zatvorte dverka.