

# Hızlı Başvuru

## Yazdırma

### Bilgisayardan yazdırma

**Not:** Etiketler, kart destesi ve zarflar için belgeyi yazdırmadan önce yazıcıda kağıt boyutunu ve türünü ayarlayın.

- 1 Yazdırmak istediğiniz belgeden Yazdır iletişim kutusunu açın.
- 2 Gerekliyse ayarları düzenleyin.
- 3 Belgeyi yazdırın.

### Mobil aygıttan yazdırma

#### AirPrint kullanarak mobil aygıttan yazdırma



AirPrint yazılım özelliği, Apple aygıtınızdan doğrudan AirPrint onaylı bir yazıcıya yazdırma yapmanızı sağlayan bir mobil yazdırma çözümüdür.

#### Notlar:

- Apple aygıtının ve yazıcının aynı ağa bağlı olduğundan emin olun. Ağda birden fazla kablosuz hub varsa her iki aygıtın da aynı alt ağa bağlı olduğundan emin olun.
  - Bu uygulama yalnızca bazı Apple aygıtları tarafından desteklenir.
- 1 Mobil aygıtınızda dosya yöneticinizden bir belge seçin veya uyumlu bir uygulama başlatın.
  - 2 Paylaşma simgesine ve ardından **Yazdır** seçeneğine dokununuz.
  - 3 Bir yazıcı seçin.  
Gerekliyse ayarları düzenleyin.
  - 4 Belgeyi yazdırın.

### Wi-Fi Direct® kullanarak mobil aygıttan yazdırma

Wi-Fi Direct® tüm Wi-Fi Direct özellikli yazıcılarla yazdırma işlemi gerçekleştirmenizi sağlayan bir yazdırma hizmetidir.

**Not:** Mobil aygıtınızın yazıcı kablosuz ağına bağlı olduğundan emin olun. Daha fazla bilgi için bkz. [8. sayfadaki "Yazıcıya mobil aygıt bağlama"](#).

- 1 Mobil aygıtınızdan uyumlu bir uygulama başlatın veya dosya yöneticinizden bir belge seçin.
- 2 Mobil aygıtınıza bağlı olarak aşağıdakilerden birini gerçekleştirin:
  - > **Yazdır** öğesine dokununuz.
  - > **Yazdır** öğesine dokununuz.
  - > **Yazdır** öğesine dokununuz.
- 3 Bir yazıcı seçin ve ardından gerekirse ayarları uygulayın.
- 4 Belgeyi yazdırın.

### Gizli ve diğer bekletilen işleri yazdırma

#### Windows kullanıcıları için

- 1 Bir belge açıkken **Dosya > Yazdır** öğesine tıklayın.
- 2 Bir yazıcı seçin, ardından **Özellikler, Tercihler, Seçenekler** veya **Kurulum** öğesine tıklayın.
- 3 **Yazdır ve Beklet** öğesine tıklayın.
- 4 **Yazdır ve Beklet'i Kullan** öğesini seçin ve ardından bir kullanıcı adı atayın.
- 5 Yazdırma işi türünü (Gizli, Tekrar, Yedek veya Kontrol) seçin.  
**Gizli** öğesini seçerseniz yazdırma işini bir kişisel kimlik numarası (PIN) ile güvenceye alın.
- 6 **Tamam** veya **Yazdır** düğmesine tıklayın.
- 7 Yazıcı kontrol panelinden yazdırma işini serbest bırakın.
  - Gizli yazdırma işleri için şuraya gidin:  
**Bekletilen işler** > kullanıcı adınızı seçin > **Gizli** > PIN kodunu girin > yazdırma işini seçin > ayarları yapılandırın > **Yazdır**
  - Diğer yazdırma işleri için şuraya gidin:  
**Bekletilen işler** > kullanıcı adınızı seçin > yazdırma işini seçin > ayarları yapılandırın > **Yazdır**

**Not:** Dokunmatik olmayan ekrana sahip yazıcı modellerinde ayarlarda gezinmek için tuşuna basın.

### Macintosh kullanıcıları için

#### AirPrint'i kullanma

- 1 Bir belge açıkken, **Dosya > Yazdır** menü öğelerini seçin.
- 2 Bir yazıcı seçin ve Yönlendirme menüsünden sonraki açılır menüden **PIN Yazdırma** öğesini seçin.
- 3 **PIN ile yazdır** seçeneğini etkinleştirin ve dört basamaklı bir PIN girin.
- 4 **Yazdır** öğesine tıklayın.
- 5 Yazıcı kontrol panelinden yazdırma işini serbest bırakın. Aşağıdaki konuma gidin:  
**Bekletilen işler** > bilgisayar adınızı seçin > **Gizli** > PIN kodunu girin > yazdırma işini seçin > **Yazdır**  
Dokunmatik olmayan ekrana sahip yazıcı modellerinde ayarlarda gezinmek için tuşuna basın.

#### Yazdırma sürücüsünü kullanma

- 1 Bir belge açıkken, **Dosya > Yazdır** menü öğelerini seçin.
- 2 Bir yazıcı seçin ve Yönlendirme menüsünden sonraki açılır menüden **Yazdır ve Beklet** öğesini seçin.
- 3 **Gizli Yazdırma** öğesini seçin, ardından dört basamaklı bir PIN girin.
- 4 **Yazdır** öğesine tıklayın.
- 5 Yazıcı kontrol panelinden yazdırma işini serbest bırakın. Aşağıdaki konuma gidin:  
**Bekletilen işler** > bilgisayar adınızı seçin > **Gizli** > yazdırma işini seçin > PIN kodunu girin > **Yazdır**  
Dokunmatik olmayan ekrana sahip yazıcı modellerinde ayarlarda gezinmek için tuşuna basın.

### Bir yazdırma işini iptal etme

#### Yazıcı kontrol panelinden

Dokunmatik ekranlı yazıcı modelleri için aşağıdakileri yapın:

- 1 Ana ekrandan **İşi iptal et** öğesine dokununuz.
- 2 İptal edeceğiniz işi seçin.

Dokunmatik ekranlı olmayan yazıcı modelleri için  düğmesine basın.

## Bilgisayardan

- 1 İşletim sisteminize bağlı olarak aşağıdakilerden birini yapın:
  - Yazıcılar klasörünü açın ve yazıcınızı seçin.
  - Apple menüsündeki Sistem Tercihleri bölümünden yazıcınıza gidin.
- 2 İptal edeceğiniz işi seçin.

## Yazıcının bakımını yapma

### Kabloları takma

 **DİKKAT—ÇARPILMA TEHLİKESİ:** Elektrik çarpması riskini önlemek için bu ürünü fırtınalı havalarda kurmayın veya güç kablosu, faks özelliği veya telefon gibi herhangi bir elektrik veya kablo bağlantısı yapmayın.

 **DİKKAT—YARALANMA TEHLİKESİ:** Yangın veya elektrik çarpması riskini önlemek için güç kablosunu ürünün yakınındaki ve kolay erişilebilir bir konumdaki uygun şekilde tanımlanmış ve doğru şekilde topraklanmış bir elektrik prizine bağlayın.

 **DİKKAT—YARALANMA TEHLİKESİ:** Yangın veya elektrik çarpması riskini önlemek için yalnızca bu ürünle birlikte verilen güç kablosunu veya üretici onaylı yedek güç kablolarını kullanın.

**Uyarı—Hasar Tehlikesi:** Veri kaybını veya yazıcı arızası oluşmasını önlemek için aktif olarak yazdırma işlemi yapılırken USB kablosuna, herhangi bir kablosuz ağ bağdaştırıcısına veya yazıcının gösterilen alanlarına dokunmayın.



	Kullanın	Bunun için
1	Güç kablosu girişi	Yazıcıyı bir prize bağlayın.
2	USB yazıcı portu	Yazıcıyı bilgisayara bağlayın.
3	Ethernet bağlantı noktası	Yazıcıyı bir ağa bağlayın.
4	USB bağlantı noktası	Klavye veya herhangi bir uyumlu seçeneği takın. <b>Not:</b> Bu bağlantı noktası yalnızca bazı yazıcı modellerinde bulunur.

### Toner kartuşunu değiştirme

- 1 A kapağını açın.

**Uyarı—Hasar Tehlikesi:** Elektrostatik yük boşaltmanın neden olabileceği hasarları önlemek için yazıcının iç kısmına erişmeden veya temas etmeden önce yazıcının açıkta kalan metal gövdesinin herhangi bir yerine dokununuz.



- 2 Kullanılmış toner kartuşunu çıkarın.



- 3 Yeni toner kartuşunu paketinden çıkarın ve toneri eşit dağıtmak için sallayın.

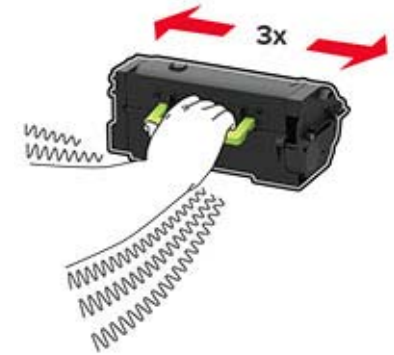

4 Yeni toner kartuşunu takın.



5 Kapağı kapatın.

## 250 veya 550 yapraklık tepsiye kağıt yükleme

**⚠ DİKKAT-YARALANMA TEHLİKESİ:** Donanımın arızalanma riskini azaltmak için her tepsiyi ayrı ayrı yükleyin. Diğer tüm tepsiyi kullanılmadıkları sürece kapalı tutun.

1 Tepsiyi çıkarın.

**Not:** Kağıt sıkışmalarını önlemek için tepsiyi yazıcı kullanılırken çıkarmayın.



2 Kılavuzları, yüklediğiniz kağıtların boyutuyla eşleşecek şekilde ayarlayın.

**Not:** Kılavuzların konumunu ayarlamayla ilgili yardım için tepsinin altındaki göstergeleri kullanın.

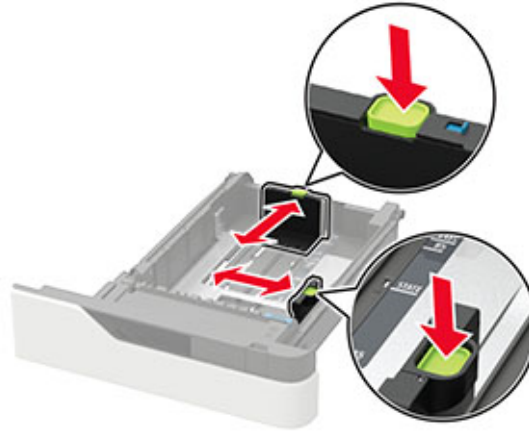
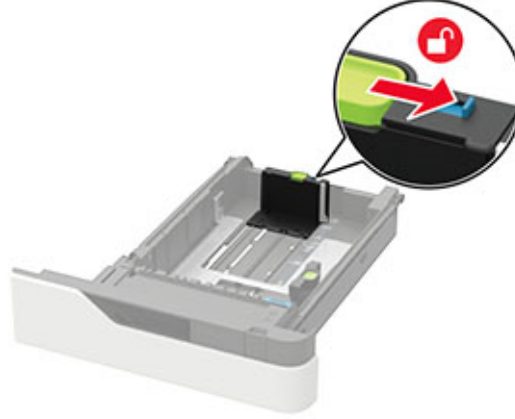

3 Kağıt kenarlarını yüklemeye önce esnetin, havalandırın ve hizalayın.



4 Kağıt yığını yazdırılacak yüzü aşağı bakacak şekilde yükleyin ve sonra kenar kılavuzlarının kağıda iyice uyduğundan emin olun.



- Kağıdı tepsiye kaydırarak yerleştirmeyin.
- Kağıt sıkışmasını önlemek amacıyla, yığın yüksekliğinin maksimum kağıt doldurma göstergelerinin altında olduğundan emin olun.



- İsteğe bağlı zımba tutucunun takılı olup olmadığına bağlı olarak antetli kağıt yükleyin.

İsteğe bağlı bir zımbalı tutucu olmadan	İsteğe bağlı bir zımbalı tutucu ile birlikte
<p>Tek taraflı yazdırma</p>	<p>Tek taraflı yazdırma</p>



- Delikli kağıt yüklerken kağıdın uzun kenarındaki deliklerin tepsinin sağ tarafına yaslandığından emin olun.

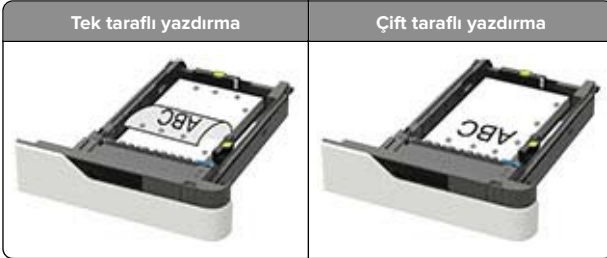

- Zarfları, kapak tarafı yukarıya bakacak ve tepsinin sol tarafına yaslanacak şekilde yükleyin.



**Uyarı—Hasar Tehlikesi:** Asla pullu, çitçitli, kopçalı, pencereli, astarlı veya kendiliğinden yapışkanlı zarfları kullanmayın.

- 5 Tepsiyi takın.
- 6 Kontrol panelinden, kağıt boyutu ve kağıt türünü yüklenen kağıtla eşleşecek şekilde ayarlayın.

## 2100 yapraklık tepsiye kağıt yerleştirme

**⚠ DİKKAT—DEVRİLME TEHLİKESİ:** Donanımın arızalanma riskini azaltmak için her tepsiyi ayrı ayrı yükleyin. Diğer tüm tepsileri kullanılmadıkları sürece kapalı tutun.

- 1 Tepsiyi dışarı doğru çekin.
- 2 Kılavuzları ayarlayın.

### A5 boyutlu kağıt yükleme

- a Genişlik kılavuzunu yukarı çekip A5 kağıdı konumuna kaydırın.



- b Uzunluk kılavuzunu sıkıştırın ve yerine *kilitlenene* kadar A5 kağıt konumuna doğru kaydırın.

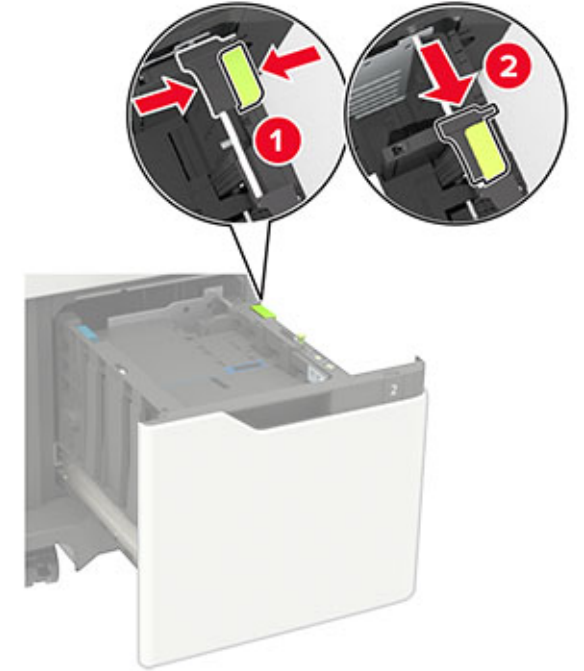

- c A5 uzunluk kılavuzunu tutucusundan çıkarın.

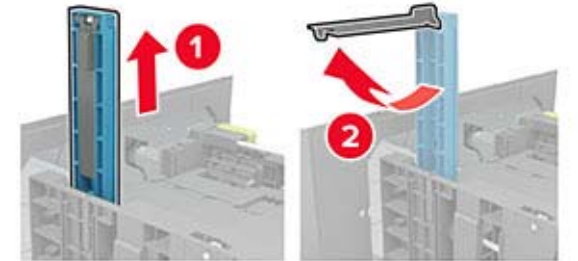

- d Kılavuzu belirtilen yuvasına takın ve ardından yerine oturana kadar bastırın.

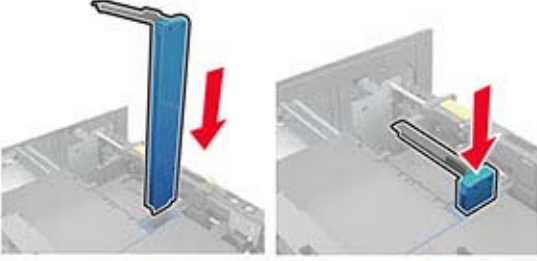

### A4, letter, legal, Oficio ve folio boyutunda kağıt yükleme

- a Genişlik kılavuzunu yukarı çekin ve yüklenen kağıt boyutu için doğru konuma kaydırın.



- b A5 uzunluk kılavuzu hala takılıysa çıkarın. Kılavuz takılı değilse şuraya ilerleyin: [5. sayfadaki d adımı](#).

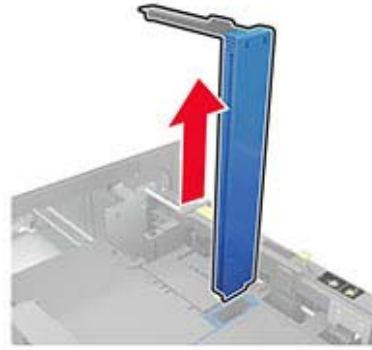

- c A5 uzunluk kılavuzunu tutucusuna yerleştirin.

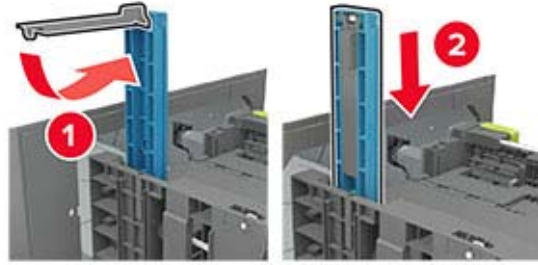

- d Uzunluk kılavuzunu sıkıştırın ve yüklenen kağıt boyutu için doğru konuma kaydırın.



- 3 Kağıt kenarlarını yüklemeye başlamadan önce esnetin, havalandırın ve hizalayın.



- 4 Kağıt istifini yazdırılacak yüzü aşağı dönük şekilde yükleyin.
- İsteğe bağlı zımba tutucunun takılı olup olmadığına bağlı olarak antetli kağıt yükleyin.

İsteğe bağlı bir zımbalı tutucu olmadan



Tek taraflı yazdırma

İsteğe bağlı bir zımbalı tutucu ile birlikte



Tek taraflı yazdırma



Çift taraflı yazdırma



Çift taraflı yazdırma

- Delikli kağıt yüklerken kağıdın uzun kenarındaki deliklerin tepsinin sağ tarafına yaslandığından emin olun.

Tek taraflı yazdırma



Çift taraflı yazdırma



5 Tepsiyi takın.

**Not:** Tepsiyi takarken kağıt yığına bastırın.



6 Kontrol panelinden, kağıt boyutu ve kağıt türünü yüklenen kağıtla eşleşecek şekilde ayarlayın.

## Çok amaçlı besleyiciyi yükleme

1 Çok amaçlı besleyiciyi açın.



2 Kılavuzu, yüklediğiniz kağıtların boyutuyla eşleşecek şekilde ayarlayın.



3 Kağıt kenarlarını yüklemeyen önce esnetin, havalandırın ve hizalayın.

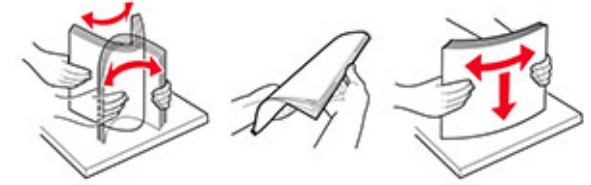

4 Kağıdı yazdırılacak yüzü yukarı dönük şekilde yükleyin.

- İsteğe bağlı zımba tutucunun takılı olup olmadığına bağlı olarak antetli kağıt yükleyin.

İsteğe bağlı bir zımbalı tutucu olmadan



Tek taraflı yazdırma

İsteğe bağlı bir zımbalı tutucu ile birlikte



Tek taraflı yazdırma



Çift taraflı yazdırma



Çift taraflı yazdırma

- Delikli kağıt yüklerken kağıdın uzun kenarındaki deliklerin kağıt kılavuzunun sağ tarafına yaslandığından emin olun.

Tek taraflı yazdırma



Çift taraflı yazdırma



- Zarfları, kapak tarafı aşağıya bakacak ve kağıt kılavuzunun sol tarafına yaslanacak şekilde yükleyin.

**Uyarı—Hasar Tehlikesi:** Asla pullu, çitçitli, kopçalı, pencereci, astarlı veya kendiliğinden yapışkanlı zarfları kullanmayın.

- 5 Kontrol panelinden, kağıt boyutu ve kağıt türünü yüklenen kağıtla eşleşecek şekilde ayarlayın.

## Yazıcı için boyutu ve özel ortam türünü ayarlama

Tepsiler otomatik olarak düz kağıdın boyutunu algılar. Etiket, kart destesi veya zarf gibi özel ortamlar için şunları yapın:

- 1 Ana ekrandan şuraya gidin:  
**Ayarlar > Kağıt > Tepsisi Yapılandırması > Kağıt Boyutu/Türü >** bir kağıt kaynağı seçin
- 2 Boyutu ve özel ortam türünü ayarlayın.

## Yazıcı yazılımını kurma

### Notlar:

- Yazdırma sürücüsü, yazılım yükleyici paketine dahildir.
  - macOS sürüm 10.7 veya üzeri bulunan Macintosh bilgisayarlarında AirPrint sertifikalı bir yazıcıda yazdırmak için sürücüyü yüklemenize gerek yoktur. Özel yazdırma özellikleri istiyorsanız yazıcı sürücüsünü indirin.
- 1 Yazılım yükleyici paketinin bir kopyasını edinin.
    - Yazıcınızla birlikte verilen yazılım CD'sinden.
    - Web sitemizden veya yazıcıyı satın aldığınız yerden.
  - 2 Yükleyiciyi çalıştırın ve sonra bilgisayar ekranındaki yönergeleri izleyin.

## Bellenim güncelleme

Yazıcı performansını artırmak ve sorunları gidermek için yazıcı belenimini düzenli olarak güncelleyin.

Bellenimin güncellenmesi hakkında daha fazla bilgi almak için satış temsilcinizle iletişime geçin.

- 1 Bir web tarayıcısı açın ve adres alanına yazıcının IP adresini yazın.

### Notlar:

- Yazıcının IP adresini yazıcı ana ekranında görüntüleyin. IP adresleri, 123.123.123.123 gibi nokta işareti ile ayrılan dört rakam dizisinden oluşur.
- Bir proxy sunucu kullanıyorsanız web sayfasının doğru yüklenmesi için bir süreliğine sunucuyu devre dışı bırakın.

- 2 **Ayarlar > Aygıt > Bellemini Güncelle** öğesine tıklayın.

- 3 Aşağıdakilerden birini yapın:

- **Güncellemeleri kontrol et > Kabul ediyorum, güncellemeyi başlat** öğelerine tıklayın.
- Flash dosyasını yükleyin.
  - a Flash dosyasına göz atın.
  - b **Yükle > Başlat** öğelerine tıklayın.

## Bilgisayara yazıcı ekleme

Başlamadan önce aşağıdakilerden birini yapın:

- Yazıcıyı ve bilgisayarı aynı ağa bağlayın. Yazıcıyı ağa bağlama konusunda daha fazla bilgi için bkz: [8. sayfadaki "Yazıcıyı bir Wi-Fi ağına bağlama"](#).
- Bilgisayarı yazıcıya bağlayın. Daha fazla bilgi için bkz: [8. sayfadaki "Yazıcıya bilgisayar bağlama"](#).
- Yazıcıyı USB kablosuyla bilgisayara bağlayın. Daha fazla bilgi için bkz: [2. sayfadaki "Kabloları takma"](#).

**Not:** USB kablosu ayrı olarak satılır.

### Windows kullanıcıları için

- 1 Bilgisayardan yazdırma sürücüsünü yükleyin.

**Not:** Daha fazla bilgi için bkz. [7. sayfadaki "Yazıcı yazılımını kurma"](#).

- 2 **Yazıcılar ve tarayıcılar**'ı açın, ardından **Yazıcı veya tarayıcı ekle** öğesine tıklayın.

- 3 Yazıcı bağlantınıza bağlı olarak aşağıdakilerden birini yapın:

- Listeden bir yazıcı seçin ve ardından **Aygıt ekle** öğesine tıklayın.
- **Wi-Fi Direct yazıcıları göster** öğesine tıklayın, bir yazıcı seçin ve ardından **Aygıt ekle** öğesine tıklayın.
- **İstedğim yazıcı listede yok** seçeneğine tıklayın ve ardından Yazıcı Ekle penceresinden aşağıdakileri yapın:
  - a **TCP/IP adresi veya ana bilgisayar adı kullanarak yazıcı ekle**'yi seçin ve ardından **İleri**'ye tıklayın.

- b "Ana bilgisayar adı veya IP adresi" alanına yazıcının IP adresini yazın ve ardından **İleri** öğesine tıklayın.

### Notlar:

- Yazıcının IP adresini yazıcı ana ekranında görüntüleyin. IP adresleri, 123.123.123.123 gibi nokta işareti ile ayrılan dört rakam dizisinden oluşur.
  - Bir proxy sunucu kullanıyorsanız web sayfasının doğru yüklenmesi için bir süreliğine sunucuyu devre dışı bırakın.
- c Bir yazdırma sürücüsü seçin ve ardından **İleri** öğesine tıklayın.
  - d **Şu anda yüklü olan yazdırma sürücüsünü kullan (önerilir)** seçeneğini belirleyin ve **İleri** öğesine tıklayın.
  - e Yazıcı adını girin ve ardından **İleri** öğesine tıklayın.
  - f Yazıcı paylaşım seçeneğini belirleyin ve **İleri** öğesine tıklayın.
  - g **Son** öğesine tıklayın.

### Macintosh kullanıcıları için

- 1 Bilgisayardan **Yazıcılar ve Tarayıcılar**'ı açın.
- 2 **+** öğesine tıklayın ve ardından bir yazıcı seçin.
- 3 Kullan menüsünden bir yazdırma sürücüsü seçin.

### Notlar:

- Macintosh yazdırma sürücüsünü kullanmak için **AirPrint** veya **Secure AirPrint**'i seçin.
- Özel yazdırma özellikleri istiyorsanız üretici yazdırma sürücüsünü seçin. Sürücüyü yüklemek için bkz. [Z. sayfadaki "Yazıcı yazılımını kurma"](#).

- 4 Yazıcıyı ekleyin.

## Wi-Fi Direct'i yapılandırma

Wi-Fi Direct® kablosuz cihazların bir erişim noktası (kablosuz yönlendirici) kullanmadan Wi-Fi Direct destekli yazıcılara doğrudan bağlanmasını sağlayan Wi-Fi tabanlı eşler arası bir teknolojidir.

- 1 Kontrol panelinden şuraya gidin:

**Ayarlar > Ağ/Bağlantı Noktaları > Wi-Fi Direct**

Dokunmatik olmayan ekrana sahip yazıcı modellerinde

ayarlarda gezinmek için  tuşuna basın.

## 2 Ayarları yapılandırın.

- **Wi-Fi Direct'i Etkinleştir:** Yazıcının kendi Wi-Fi Direct ağını yayınlamasını sağlar.
- **Wi-Fi Direct Adı:** Wi-Fi Direct ağı için bir ad atar.
- **Wi-Fi Direct Parolası:** Eşler arası bağlantı kullanılırken kablosuz güvenlik haberleşmesi sağlamak için parola atar.
- **Kurulum Sayfasında Parolayı Göster:** Ağ Ayarları Sayfası'nda parolayı gösterir.
- **Düğme İsteklerini Otomatik Olarak Kabul Et:** Yazıcının bağlantı isteklerini otomatik olarak kabul etmesini sağlar.

**Not:** Düğme isteklerinin otomatik olarak kabul edilmesi güvenli değildir.

**Not:** Wi-Fi Direct ağının parolasını öğrenmek için kontrol panelinden **Ayarlar > Raporlar > Ağ > Ağ Ayarları Sayfası'**na gidin.

## Yazıcıya mobil aygıt bağlama

Mobil aygıtınızı bağlamadan önce Wi-Fi Direct'in yapılandırıldığından emin olun. Daha fazla bilgi için bkz. [7. sayfadaki "Wi-Fi Direct'i yapılandırma"](#).

### Wi-Fi Direct kullanarak bağlanma

**Not:** Bu talimatlar yalnızca Android mobil aygıtlar için geçerlidir.

- 1 Mobil aygıttan ayarlar menüsüne gidin.
- 2 **Wi-Fi** öğesini etkinleştirin ve ardından **Wi-Fi Direct** öğesine dokunun.
- 3 Yazıcının Wi-Fi Direct adını seçin.
- 4 Yazıcı kontrol panelinde bağlantıyı onaylayın.

### Wi-Fi kullanarak bağlanma

- 1 Mobil aygıttan ayarlar menüsüne gidin.
- 2 **Wi-Fi** öğesine dokunun ve ardından yazıcının Wi-Fi Direct adını seçin.

**Not:** Wi-Fi Direct adından önce DIRECT-xy (x ve y iki rastgele karakterdir) dizesi eklenir.

- 3 Wi-Fi Direct parolasını girin.

## Yazıcıyı bir Wi-Fi ağına bağlama

Etkin Bağdaştırıcı özelliğinin Otomatik olarak ayarlandığından emin olun. Kontrol panelinden şuraya gidin:

### Ayarlar > Ağ/Bağlantı Noktaları > Ağa Genel Bakış > Etkin Bağdaştırıcı

Dokunmatik olmayan ekrana sahip yazıcı modellerinde ayarlarda

gezinmek için  tuşuna basın.

- 1 Kontrol panelinden şuraya gidin:

#### Ayarlar > Ağ/Bağlantı Noktaları > Kablosuz > Yazıcı Paneli Üzerinden Kurulum

Dokunmatik olmayan ekrana sahip yazıcı modellerinde

ayarlarda gezinmek için  tuşuna basın.

- 2 Bir Wi-Fi ağı seçin ve ardından ağ parolasını girin.

**Not:** Wi-Fi ağı özellikli yazıcı modellerinde, ilk kurulum sırasında kurulum için bir Wi-Fi ağı istemi görüntülenir.

## Yazıcıya bilgisayar bağlama

Bilgisayarınızı bağlamadan önce aşağıdakileri yaptığınızdan emin olun:

- Yazıcı üzerinden Wi-Fi Direct'i® etkinleştirin. Kontrol panelinden şuraya gidin:

#### Ayarlar > Ağ/Bağlantı Noktaları > Wi-Fi Direct > Wi-Fi Direct'i Etkinleştir > Açık

- Wi-Fi Direct adını not alın. Kontrol panelinden şuraya gidin:

#### Ayarlar > Ağ/Bağlantı Noktaları > Wi-Fi Direct > Wi-Fi Direct Adı

- Wi-Fi Direct parolasını not alın. Kontrol panelinden şuraya gidin:

#### Ayarlar > Ağ/Bağlantı Noktaları > Wi-Fi Direct > Wi-Fi Direct Parolası

**Not:** Wi-Fi Direct adını ve parolasını da yapılandırabilirsiniz.

Dokunmatik olmayan ekrana sahip yazıcı modellerinde ayarlarda

gezinmek için  tuşuna basın.

### Windows kullanıcıları için

- 1 **Yazıcılar ve tarayıcılar'**ı açın, ardından **Yazıcı veya tarayıcı ekle** öğesine tıklayın.
- 2 **Wi-Fi Direct yazıcılarını göster** öğesine tıklayın, ardından yazıcının Wi-Fi Direct adını seçin.
- 3 Yazıcı ekranındaki sekiz haneli yazıcı PIN kodunu not alın.
- 4 PIN'i bilgisayara girin.

**Not:** Yazdırma sürücüsü yüklü değilse Windows uygun sürücüyü indirir.

### Macintosh kullanıcıları için

- 1 Kablosuz bağlantı simgesine tıklayın, ardından yazıcının Wi-Fi Direct adını seçin.

**Not:** Wi-Fi Direct adından önce DIRECT-xy (x ve y iki rastgele karakterdir) dizesi eklenir.

- 2 Wi-Fi Direct parolasını yazın.

**Not:** Wi-Fi Direct bağlantısını kestikten sonra bilgisayarınızı önceki ağına geri bağlayın.

## Sıkışmaları giderme

### Sıkışmaları önleme

#### Kağıdı düzgün bir şekilde yerleştirme

- Kağıdın tepside düz şekilde durduğundan emin olun.

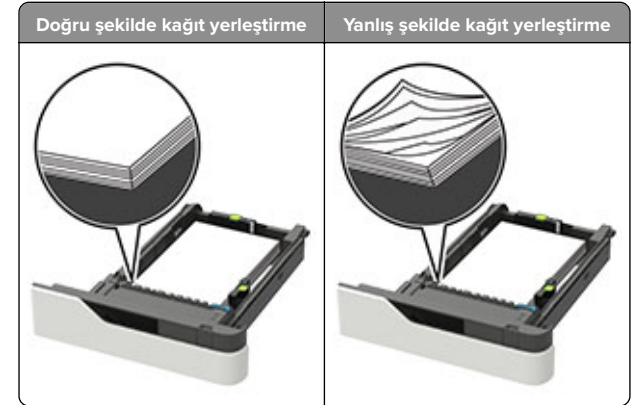

- Yazıcı yazdırırken bir tepsiyi çıkarmayın.
- Yazıcı yazdırırken bir tepsiye yükleme yapmayın. Kağıdı yazdırmadan önce yükleyin veya yükleme isteminin görüntülenmesini bekleyin.
- Çok fazla kağıt yüklemeyin. Yiğın yüksekliğinin maksimum kağıt doldurma göstergesinin aşağısında olduğundan emin olun.



- Kağıdı tepsiye kaydırarak yerleştirmeyin. Kağıdı şekilde gösterildiği gibi yükleyin.

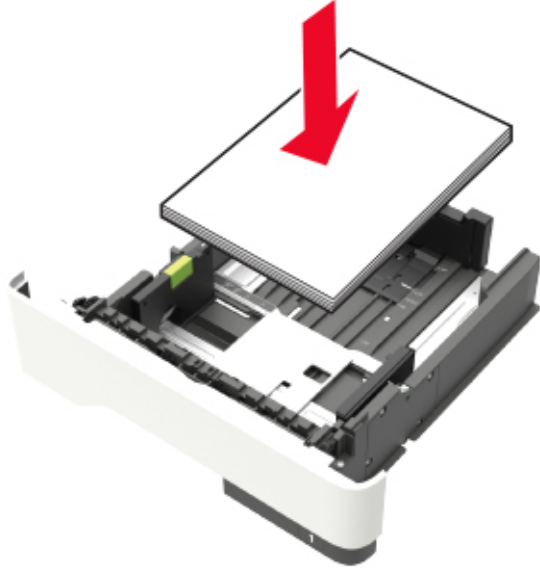

- Tepsisindeki veya çok amaçlı besleyicideki kılavuzların doğru konumda olduğundan ve kağıda ya da zarflara sıkı bastırmadığından emin olun.
- Kağıt yükledikten sonra tepsiyi sonuna kadar yazıcıya itin.
- Zimba tutucu ile birlikte kullanmak üzere delikli kağıt yüklüyorsanız, kağıdın uzun kenarındaki deliklerin tepsinin sağ tarafına geldiğinden emin olun. Daha fazla bilgi için, *Kullanıcı Kılavuzu* içindeki "Kağıt ve özel ortam yükleme" konusuna bakın.

### Kağıdın isteğe bağlı posta kutusu selesine düzgünce girmesini sağlayın

- Sele genişleticiyi ayarlayarak, kağıt boyutu göstergelerinin kullanılan kağıda uygun olmasını sağlayın.

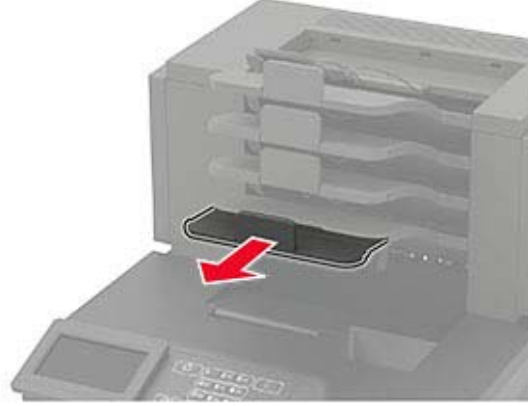

#### Notlar:

- Bir sele genişleticisi yazdığınız kağıdın boyutundan daha kısaysa bu kağıt, posta kutusu selesinde sıkışmaya neden olur. Örneğin, legal boyutlu kağıda yazdırıyorsanız ve sele genişletici letter boyutuna ayarlanmışsa sıkışma oluşur.
- Sele genişletici yazdığınız kağıdın boyutundan daha uzunsa kenarlar aynı uzunlukta olmaz ve kağıt yığılı düzgün oluşturulmaz. Örneğin, letter boyutlu kağıda yazdırıyorsanız ve sele genişletici legal boyutuna ayarlanmışsa kağıt yığılı düzgün oluşturulmaz.
- Kağıdın posta kutusu selesine döndürülmesi gerekirse kağıdı sele kolunun altına sokun ve geriye doğru iyice çekin.

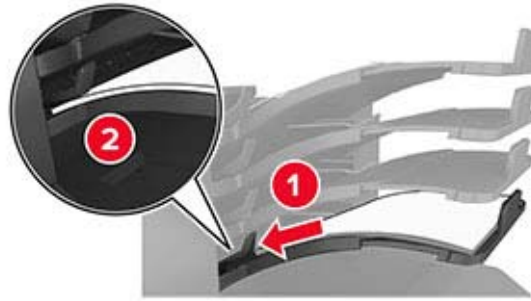

**Not:** Sele kolunun altında kağıt yoksa selenin aşırı dolması yüzünden sıkışma oluşur.

### Önerilen kağıdı kullanın

- Yalnızca önerilen kağıt veya özel ortamları kullanın.
- Buruşmuş, kırışmış, nemli, kıvrılmış veya bükülmüş kağıt kullanmayın.
- Kağıdı veya özel ortamı yüklemeye önce esnetin, havalandırın ve düzleştirin.



- Kesilmiş veya elle koparılmış kağıt kullanmayın.
- Aynı tepside farklı boyut, ağırlık veya türde kağıt kullanmayın.
- Bilgisayar veya yazıcı kontrol panelindeki kağıt boyutunun ve türünün doğru ayarlandığından emin olun.
- Kağıdı üreticinin önerilerine uygun şekilde saklayın.

### Sıkışma yerlerini belirleme

#### Notlar:

- Sıkışma Yardımı ayarı Açık olarak belirlendiğinde sıkışma giderildikten sonra yazıcı, standart seleye boş ya da kısmen yazdırılmış sayfalar gönderir. Yazdığınız çıktıda boş sayfalar olup olmadığını kontrol edin.
- Sıkışma Giderme ayarı Açık veya Otomatik olarak ayarlandığında, yazıcı sıkışan sayfaları yeniden yazdırır.

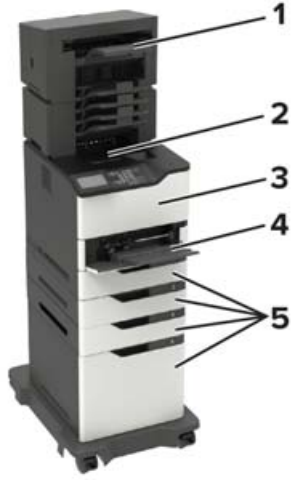

	Sıkışma konumları
1	Tutucu veya çıkış seçeneği kutusu
2	Standart kutu
3	Kapak A
4	Çok amaçlı besleyici
5	Tepsiler

	Sıkışma konumları
6	Tutucu veya çıkış seçeneği arka kapağı <ul style="list-style-type: none"> <li>• Kapak H</li> <li>• Kapak K</li> <li>• L kapağı</li> <li>• N kapağı</li> <li>• P kapağı</li> </ul>
7	Kapak C
8	Zimba kapağı <ul style="list-style-type: none"> <li>• Kapak F</li> <li>• Kapak G</li> </ul>

### Tepsilerde kağıt sıkışması

1 Tepsiyi çıkarın.



2 Sıkışan kağıdı çıkarın.

**Not:** Tüm kağıt parçalarının çıkarıldığından emin olun.



3 Tepsiyi takın.

### A kapağında kağıt sıkışması

1 A kapağını açın.

**Uyarı—Hasar Tehlikesi:** Elektrostatik yük boşaltmanın neden olabileceği hasarları önlemek için yazıcının iç kısmına erişmeden veya temas etmeden önce yazıcının açıkta kalan metal gövdesinin herhangi bir yerine dokununuz.



2 Toner kartuşunu çıkarın.



3 Görüntüleme ünitesini çıkarın.



**Uyarı—Hasar Tehlikesi:** Görüntüleme ünitesini 10 dakikadan daha uzun süre doğrudan ışık altında bırakmayın. Uzun süreli ışığa maruz kalması, yazdırma kalitesi sorunlarına neden olabilir.

**Uyarı—Hasar Tehlikesi:** Fotoğraf iletkeni tamburuna dokunmayın. Dokunmanız gelecekteki yazdırma işlerinin kalitesini etkileyebilir.



4 Çift taraflı üniteyi çekin.



5 Sıkışan kağıdı çıkarın.

**Not:** Tüm kağıt parçalarının çıkarıldığından emin olun.



6 Çift taraflı üniteyi yerleştirin.

7 Görüntüleme ünitesini takın.

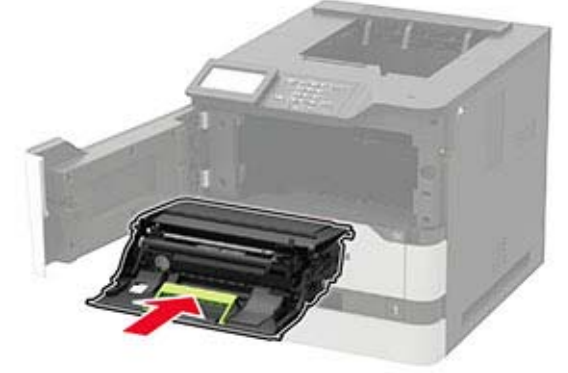

8 Toner kartuşunu takın.



9 Kapağı kapatın.

## C kapağında kağıt sıkışması

1 C kapağını açın.

**⚠ DİKKAT—SICAK YÜZEY:** Yazıcının içi sıcak olabilir. Sıcak bir yüzeyin neden olabileceği bir yaralanma riskini azaltmak için dokunmadan önce yüzeyin soğumasını bekleyin.

**Uyarı—Hasar Tehlikesi:** Elektrostatik yük boşaltmanın neden olabileceği hasarları önlemek için yazıcının iç kısmına erişmeden veya temas etmeden önce yazıcının açıkta kalan metal gövdesinin herhangi bir yerine dokununuz.



2 Sıkışan kağıdı aşağıdaki alanların herhangi birinden çıkarın:

**Not:** Tüm kağıt parçalarının çıkarıldığından emin olun.

- Isıtıcı alanı



- Isıtıcı alanının altı



- Önlü arkalı yazdırma bölgesi



3 Kapağı kapatın.

### Standart seleda kağıt sıkışması

Sıkışan kağıdı çıkarın.

**Not:** Tüm kağıt parçalarının çıkarıldığından emin olun.



### Çok amaçlı besleyicide kağıt sıkışması

1 Çok amaçlı besleyicideki kağıtları çıkarın.



2 Sıkışan kağıdı çıkarın.

**Not:** Tüm kağıt parçalarının çıkarıldığından emin olun.

3 Kağıt kenarlarını yüklemeye önce esnetin, havalandırın ve hizalayın.



4 Kağıdı yeniden yükleyin.



### Çıkış genişleticide kağıt sıkışması

1 K kapağını açın.

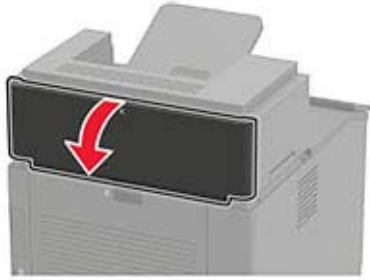

2 Sıkışan kağıdı çıkarın.

**Not:** Tüm kağıt parçalarının çıkarıldığından emin olun.



3 Kapağı kapatın.

### Yüksek kapasitedeki çıkış genişleticide kağıt sıkışması

1 L kapağını açın.

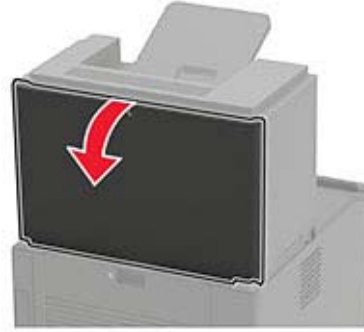

2 Sıkışan kağıdı çıkarın.

**Not:** Tüm kağıt parçalarının çıkarıldığından emin olun.



3 Kapağı kapatın.

### 4 seleli posta kutusunda kağıt sıkışması

N kapağında kağıt sıkışması

1 N kapağını açın.

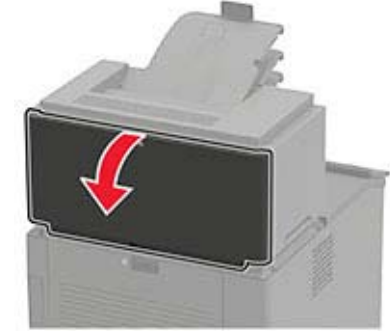

2 Sıkışan kağıdı çıkarın.

**Not:** Tüm kağıt parçalarının çıkarıldığından emin olun.



3 Kapağı kapatın.

### Posta kutusu selesinde kağıt sıkışması

Sıkışan kağıdı çıkarın.

**Not:** Tüm kağıt parçalarının çıkarıldığından emin olun.

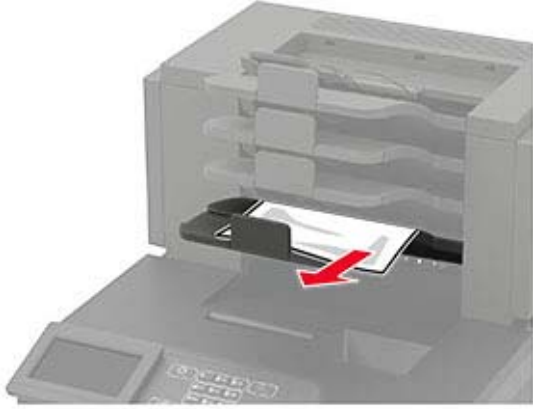

## Zimba tutucuda kağıt sıkışması

### H kapağında kağıt sıkışması

1 H kapağını açın.

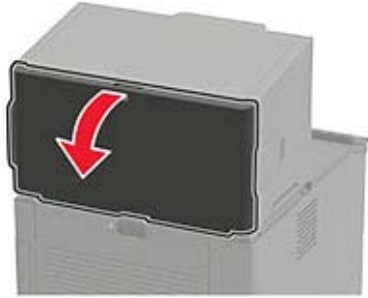

2 Sıkışan kağıdı çıkarın.

**Not:** Tüm kağıt parçalarının çıkarıldığından emin olun.



3 Kapağı kapatın.

## Zimba tutucu kutusunda kağıt sıkışması

Sıkışan kağıdı çıkarın.

**Not:** Tüm kağıt parçalarının çıkarıldığından emin olun.

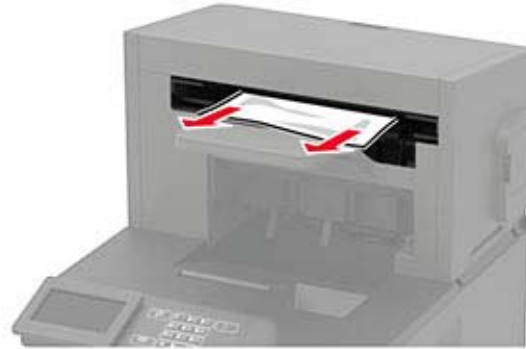

## Zimba, delgeç tutucuda kağıt sıkışması

### P kapağında kağıt sıkışması

1 P kapağını açın.

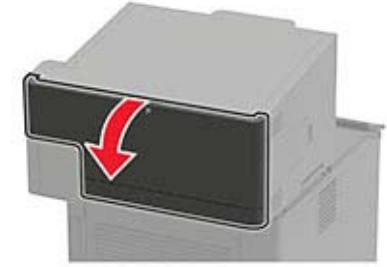

2 Sıkışan kağıdı çıkarın.

**Not:** Tüm kağıt parçalarının çıkarıldığından emin olun.



3 Kapağı kapatın.

## Zimba, delgeç tutucu kutusunda kağıt sıkışması

Sıkışan kağıdı çıkarın.

**Not:** Tüm kağıt parçalarının çıkarıldığından emin olun.



## Zimba tutucuda zimba sıkışması

1 F kapağını açın.



2 Zimba kartuşu tutucusunu çıkarın.

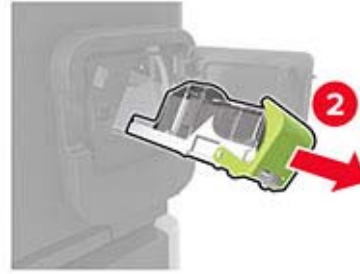
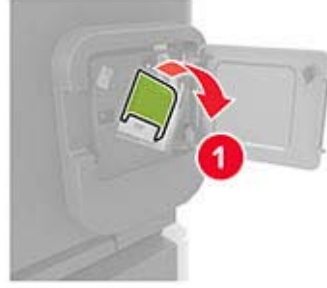

3 Gevşek zimbaları çıkarın.

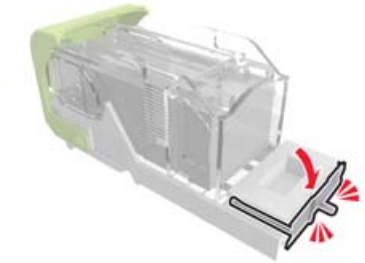
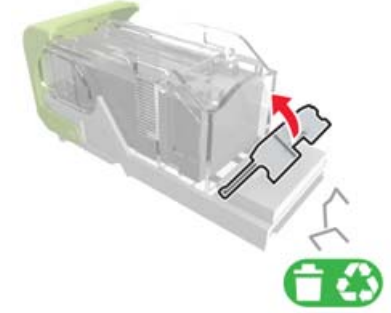

4 Zimbaları metal desteğe bastırın.



**Not:** Zimbalar kartuşun arkasındaysa kartuşu ters çevirip sallayarak zimbaları metal desteğin yakınına getirin.

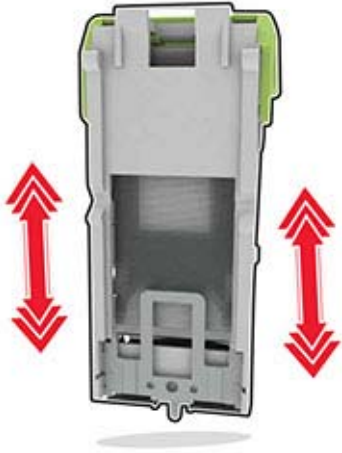

5 Zimba kartuşu tutucusunu yerine *oturana* kadar itin.



6 Kapağı kapatın.

### Zimba, delgeç tutucuda zimba sıkışması

1 Zimba sıkışması konumuna bağlı olarak F veya G kapağını açın.



2 Zimba kartuşu tutucusunu çıkarın.

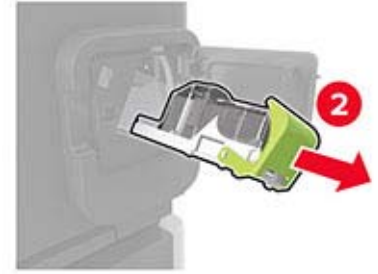
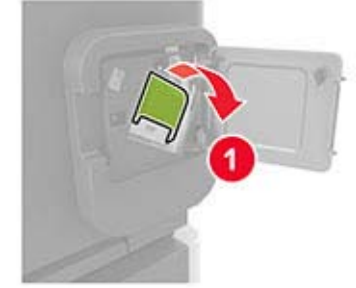



3 Gevşek zimbaları çıkarın.

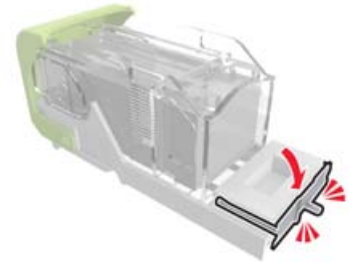
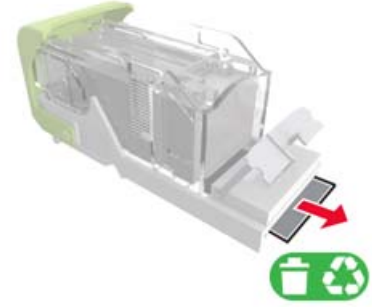
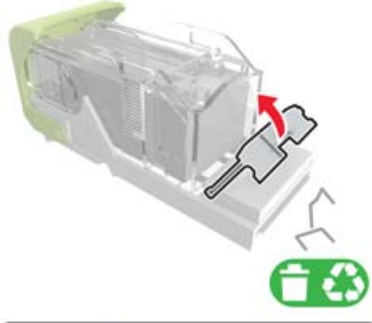

4 Zimbaları metal desteğe bastırın.



**Not:** Zimbalar kartuşun arkasındaysa kartuşu ters çevirip sallayarak zimbaları metal desteğin yakınına getirin.



5 Zimba kartuşu tutucusunu yerine *oturana* kadar itin.

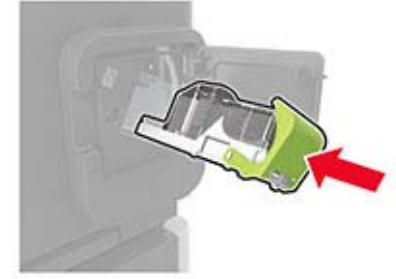

6 Kapağı kapatın.