

# Stručná příručka

## Kopírování

### Kopírování

- 1 Položte originální dokument do zásobníku podavače ADF nebo na skleněnou plochu skeneru.

**Poznámka:** Chcete-li předejít oříznutí obrázku, ujistěte se, že originální dokument a výstup mají stejnou velikost papíru.

- 2 Z ovládacího panelu, vyberte možnost **Kopírovat** a potom zadejte počet kopií.

V případě potřeby upravte ostatní nastavení.

- 3 Zkopírujte dokument.

**Poznámka:** Chcete-li rychle kopírovat, na ovládacím panelu

stiskněte tlačítko .

### Kopírování na obě strany papíru

- 1 Položte originální dokument do zásobníku podavače ADF nebo na skleněnou plochu skeneru.

- 2 Na ovládacím panelu přejděte na:

**Kopírování > Nastavení > Nastavení papíru**

U modelů bez dotykové obrazovky procházejte nastavením

pomocí tlačítka .

- 3 Upravte nastavení.

- 4 Zkopírujte dokument.

### Kopírování více stránek na jeden list

- 1 Položte originální dokument do zásobníku podavače ADF nebo na skleněnou plochu skeneru.

- 2 Na ovládacím panelu přejděte na:

**Kopírování > Nastavení > Více stránek na stranu**

U modelů bez dotykové obrazovky procházejte nastavením

pomocí tlačítka .

- 3 Upravte nastavení.

- 4 Zkopírujte dokument.

## Zasílání e-mailem

### Konfigurace nastavení e-mailového serveru SMTP

Nakonfigurujte nastavení protokolu SMTP (Simple Mail Transfer Protocol) pro odesílání naskenovaných dokumentů e-mailem. Nastavení se liší podle jednotlivých poskytovatelů služeb. Další informace naleznete v části [podporovaných poskytovatelů e-mailových služeb](#).

Než začnete, zkontrolujte, zda je tiskárna připojena k síti.

#### Použití nabídky Nastavení v tiskárně

- 1 Na ovládacím panelu přejděte na:

**Nastavení > E-mail > Nastavení e-mailu**

U modelů bez dotykové obrazovky procházejte nastavením

pomocí tlačítka .

- 2 Nakonfigurujte nastavení.

**Poznámky:**

- Podrobnější informace o heslech získáte od [poskytovatelů e-mailových služeb](#).
- U poskytovatelů e-mailových služeb, kteří nejsou v seznamu, se obraťte na poskytovatele a požádejte o nastavení.

#### Použití serveru Embedded Web Server

- 1 Otevřete webový prohlížeč a zadejte do pole adresy IP adresu tiskárny.

**Poznámky:**

- Zobrazte adresu IP tiskárny na domovské obrazovce tiskárny. Adresa IP se zobrazí jako čtyři sady čísel oddělených tečkou, například 123.123.123.123.

- Pokud používáte server proxy, dočasně jej zakažte, aby se správně načetla webová stránka.

- 2 Klepněte na možnost **Nastavení > E-mail**.

- 3 Nastavení nakonfigurujte v části Nastavení e-mailu.

- 4 Klepněte na tlačítko **Uložit**.

### Poskytovatelé e-mailových služeb

- [AOL Mail](#)
- [Comcast Mail](#)
- [Gmail](#)
- [iCloud Mail](#)
- [Mail.com](#)
- [Služba NetEase Mail \(mail.126.com\)](#)
- [NetEase Mail \(mail.163.com\)](#)
- [NetEase Mail \(mail.yeah.net\)](#)
- [Outlook Live](#)
- [QQ Mail](#)
- [Sina Mail](#)
- [Sohu Mail](#)
- [Yahoo! Mail](#)
- [Zoho Mail](#)

**Poznámky:**

- Pokud se při použití uvedených nastavení vyskytnou chyby, obraťte se na poskytovatele e-mailových služeb.
- U poskytovatelů e-mailových služeb, kteří nejsou v seznamu, se obraťte na poskytovatele.

### AOL Mail

Nastavení	Hodnota
Primární brána SMTP	smtp.aol.com
Port primární brány SMTP	587
Použití SSL/TLS	Požadované
Vyžadovat důvěryhodný certifikát	Vypnuto
Zpáteční adresa	Vaše e-mailová adresa
Ověření serveru SMTP	Přihlášení/obyčejné
E-mail započatý zařízením	Použití ověřovací soubory SMTP zařízení

Nastavení	Hodnota
<b>ID uživatele zařízení</b>	Vaše e-mailová adresa
<b>Heslo zařízení</b>	Heslo aplikace <b>Poznámka:</b> Chcete-li vytvořit heslo aplikace, přejděte na stránku <a href="#">zabezpečení účtu AOL</a> , přihlaste se ke svému účtu a klikněte na možnost <b>Vytvořit heslo aplikace</b> .

### Comcast Mail

Nastavení	Hodnota
<b>Primární brána SMTP</b>	smtp.comcast.net
<b>Port primární brány SMTP</b>	587
<b>Použít SSL/TLS</b>	Požadované
<b>Vyžadovat důvěryhodný certifikát</b>	Vypnuto
<b>Zpáteční adresa</b>	Vaše e-mailová adresa
<b>Ověření serveru SMTP</b>	Přihlášení/obyčejné
<b>E-mail započatý zařízením</b>	Použít ověřovací soubory SMTP zařízení
<b>ID uživatele zařízení</b>	Vaše e-mailová adresa
<b>Heslo zařízení</b>	Heslo účtu

### Gmail™

**Poznámka:** Zkontrolujte, zda je v účtu Google povoleno dvoufázové ověření. Chcete-li povolit dvoufázové ověření, přejděte na stránku [zabezpečení účtu Google](#), přihlaste se ke svému účtu a poté v části „Přihlášení ke službě Google“ klikněte na položku **Dvoufázové ověření**.

Nastavení	Hodnota
<b>Primární brána SMTP</b>	smtp.gmail.com
<b>Port primární brány SMTP</b>	587
<b>Použít SSL/TLS</b>	Požadované
<b>Vyžadovat důvěryhodný certifikát</b>	Vypnuto
<b>Zpáteční adresa</b>	Vaše e-mailová adresa

Nastavení	Hodnota
<b>Ověření serveru SMTP</b>	Přihlášení/obyčejné
<b>E-mail započatý zařízením</b>	Použít ověřovací soubory SMTP zařízení
<b>ID uživatele zařízení</b>	Vaše e-mailová adresa
<b>Heslo zařízení</b>	Heslo aplikace <b>Poznámky:</b> <ul style="list-style-type: none"> <li>Chcete-li vytvořit heslo aplikace, přejděte na stránku <a href="#">zabezpečení účtu Google</a>, přihlaste se ke svému účtu a poté v části „Přihlášení ke službě Google“ klikněte na položku <b>Hesla aplikace</b>.</li> <li>Text „Hesla aplikace“ se zobrazí pouze v případě, že je povoleno dvoufázové ověření.</li> </ul>

### iCloud Mail

**Poznámka:** Zkontrolujte, zda je ve vašem účtu povoleno dvoufázové ověření.

Nastavení	Hodnota
<b>Primární brána SMTP</b>	smtp.mail.me.com
<b>Port primární brány SMTP</b>	587
<b>Použít SSL/TLS</b>	Požadované
<b>Vyžadovat důvěryhodný certifikát</b>	Vypnuto
<b>Zpáteční adresa</b>	Vaše e-mailová adresa
<b>Ověření serveru SMTP</b>	Přihlášení/obyčejné
<b>E-mail započatý zařízením</b>	Použít ověřovací soubory SMTP zařízení
<b>ID uživatele zařízení</b>	Vaše e-mailová adresa
<b>Heslo zařízení</b>	Heslo aplikace <b>Poznámka:</b> Chcete-li vytvořit heslo aplikace, přejděte na stránku <a href="#">správy účtu iCloud</a> , přihlaste se ke svému účtu a poté v části „Přihlášení ke službě Google“ klikněte na položku <b>Vytvořit heslo</b> .

### Mail.com

Nastavení	Hodnota
<b>Primární brána SMTP</b>	smtp.mail.com
<b>Port primární brány SMTP</b>	587
<b>Použít SSL/TLS</b>	Požadované
<b>Vyžadovat důvěryhodný certifikát</b>	Vypnuto
<b>Zpáteční adresa</b>	Vaše e-mailová adresa
<b>Ověření serveru SMTP</b>	Přihlášení/obyčejné
<b>E-mail započatý zařízením</b>	Použít ověřovací soubory SMTP zařízení
<b>ID uživatele zařízení</b>	Vaše e-mailová adresa
<b>Heslo zařízení</b>	Heslo účtu

### Služba NetEase Mail (mail.126.com)

**Poznámka:** Zkontrolujte, zda je ve vašem účtu povolena služba SMTP. Chcete-li službu povolit, na domovské stránce NetEase Mail klikněte na možnost **Nastavení > POP3/SMTP/IMAP** a povolte službu **IMAP/SMTP** nebo **POP3/SMTP**.

Nastavení	Hodnota
<b>Primární brána SMTP</b>	smtp.126.com
<b>Port primární brány SMTP</b>	465
<b>Použít SSL/TLS</b>	Požadované
<b>Vyžadovat důvěryhodný certifikát</b>	Vypnuto
<b>Zpáteční adresa</b>	Vaše e-mailová adresa
<b>Ověření serveru SMTP</b>	Přihlášení/obyčejné
<b>E-mail započatý zařízením</b>	Použít ověřovací soubory SMTP zařízení
<b>ID uživatele zařízení</b>	Vaše e-mailová adresa
<b>Heslo zařízení</b>	Autorizační heslo <b>Poznámka:</b> Autorizační heslo je poskytováno, pokud je povolena služba IMAP/SMTP nebo služba POP3/SMTP.

## NetEase Mail (mail.163.com)

**Poznámka:** Zkontrolujte, zda je ve vašem účtu povolena služba SMTP. Chcete-li službu povolit, na domovské stránce NetEase Mail klikněte na možnost **Nastavení > POP3/SMTP/IMAP** a povolte službu **IMAP/SMTP** nebo **POP3/SMTP**.

Nastavení	Hodnota
Primární brána SMTP	smtp.163.com
Port primární brány SMTP	465
Použití SSL/TLS	Požadované
Vyžadovat důvěryhodný certifikát	Vypnuto
Zpáteční adresa	Vaše e-mailová adresa
Ověření serveru SMTP	Přihlášení/obyčejné
E-mail započatý zařízením	Použití ověřovací soubory SMTP zařízení
ID uživatele zařízení	Vaše e-mailová adresa
Heslo zařízení	Autorizační heslo <b>Poznámka:</b> Autorizační heslo je poskytováno, pokud je povolena služba IMAP/SMTP nebo služba POP3/SMTP.

## NetEase Mail (mail.yeah.net)

**Poznámka:** Zkontrolujte, zda je ve vašem účtu povolena služba SMTP. Chcete-li službu povolit, na domovské stránce NetEase Mail klikněte na možnost **Nastavení > POP3/SMTP/IMAP** a povolte službu **IMAP/SMTP** nebo **POP3/SMTP**.

Nastavení	Hodnota
Primární brána SMTP	smtp.yeah.net
Port primární brány SMTP	465
Použití SSL/TLS	Požadované
Vyžadovat důvěryhodný certifikát	Vypnuto
Zpáteční adresa	Vaše e-mailová adresa
Ověření serveru SMTP	Přihlášení/obyčejné
E-mail započatý zařízením	Použití ověřovací soubory SMTP zařízení
ID uživatele zařízení	Vaše e-mailová adresa

Nastavení	Hodnota
Heslo zařízení	Autorizační heslo <b>Poznámka:</b> Autorizační heslo je poskytováno, pokud je povolena služba IMAP/SMTP nebo služba POP3/SMTP.

## Outlook Live

Tato nastavení se vztahují na e-mailové domény outlook.com a hotmail.com.

Nastavení	Hodnota
Primární brána SMTP	smtp.office365.com
Port primární brány SMTP	587
Použití SSL/TLS	Požadované
Vyžadovat důvěryhodný certifikát	Vypnuto
Zpáteční adresa	Vaše e-mailová adresa
Ověření serveru SMTP	Přihlášení/obyčejné
E-mail započatý zařízením	Použití ověřovací soubory SMTP zařízení
ID uživatele zařízení	Vaše e-mailová adresa
Heslo zařízení	Heslo účtu nebo heslo aplikace <b>Poznámky:</b> <ul style="list-style-type: none"><li>U účtů s deaktivovaným dvoufázovým ověřováním použijte své heslo účtu.</li><li>Pro účty s povoleným dvoufázovým ověřováním použijte heslo aplikace. Chcete-li vytvořit heslo aplikace, přejděte na stránku <a href="#">Správa účtu aplikace Outlook Live</a> a přihlaste se ke svému účtu.</li></ul>

## QQ Mail

**Poznámka:** Zkontrolujte, zda je ve vašem účtu povolena služba SMTP. Chcete-li tuto službu povolit, klikněte na domovské stránce QQ Mail na možnost **Nastavení > Účet**. V části Služba POP3/IMAP/SMTP/Exchange/CardDAV/CalDAV povolte **službu POP3/SMTP** nebo **službu IMAP/SMTP**.

Nastavení	Hodnota
Primární brána SMTP	smtp.qq.com
Port primární brány SMTP	587
Použití SSL/TLS	Požadované
Vyžadovat důvěryhodný certifikát	Vypnuto
Zpáteční adresa	Vaše e-mailová adresa
Ověření serveru SMTP	Přihlášení/obyčejné
E-mail započatý zařízením	Použití ověřovací soubory SMTP zařízení
ID uživatele zařízení	Vaše e-mailová adresa
Heslo zařízení	Autorizační kód <b>Poznámka:</b> Chcete-li vytvořit autorizační kód, na domovské stránce služby QQ Mail klikněte na možnost <b>Nastavení &gt; Účet</b> a poté v části Služba POP3/IMAP/SMTP/Exchange/CardDAV/CalDAV klikněte na možnost <b>Vytvořit autorizační kód</b> .

## Sina Mail

**Poznámka:** Zkontrolujte, zda je ve vašem účtu povolena služba POP3/SMTP. Chcete-li službu povolit, klikněte na domovské stránce služby Sina Mail na položku **Nastavení > Další nastavení > POP/IMAP/SMTP koncového uživatele** a poté povolte **službu POP3/SMTP**.

Nastavení	Hodnota
Primární brána SMTP	smtp.sina.com
Port primární brány SMTP	587
Použití SSL/TLS	Požadované
Vyžadovat důvěryhodný certifikát	Vypnuto
Zpáteční adresa	Vaše e-mailová adresa
Ověření serveru SMTP	Přihlášení/obyčejné
E-mail započatý zařízením	Použití ověřovací soubory SMTP zařízení
ID uživatele zařízení	Vaše e-mailová adresa
Heslo zařízení	Autorizační kód <b>Poznámka:</b> Chcete-li vytvořit autorizační kód, klikněte na domovské stránce e-mailu na položku <b>Nastavení &gt; Další nastavení &gt; POP/IMAP/SMTP koncového uživatele</b> a poté povolte <b>stav autorizačního kódu</b> .

## Sohu Mail

**Poznámka:** Zkontrolujte, zda je ve vašem účtu povolena služba SMTP. Chcete-li službu povolit, klikněte na domovské stránce služby Sohu Mail na položku **Možnosti > Nastavení > POP3/SMTP/IMAP** a povolte **službu IMAP/SMTP** nebo **službu POP3/SMTP**.

Nastavení	Hodnota
Primární brána SMTP	smtp.sohu.com
Port primární brány SMTP	465
Použití SSL/TLS	Požadované
Vyžadovat důvěryhodný certifikát	Vypnuto
Zpáteční adresa	Vaše e-mailová adresa

Nastavení	Hodnota
Ověření serveru SMTP	Přihlášení/obyčejné
E-mail započatý zařízením	Použití ověřovací soubory SMTP zařízení
ID uživatele zařízení	Vaše e-mailová adresa
Heslo zařízení	Nezávislé heslo <b>Poznámka:</b> Nezávislé heslo je poskytováno, pokud je povolena služba IMAP/SMTP nebo služba POP3/SMTP.

## Yahoo! Mail

Nastavení	Hodnota
Primární brána SMTP	smtp.mail.yahoo.com
Port primární brány SMTP	587
Použití SSL/TLS	Požadované
Vyžadovat důvěryhodný certifikát	Vypnuto
Zpáteční adresa	Vaše e-mailová adresa
Ověření serveru SMTP	Přihlášení/obyčejné
E-mail započatý zařízením	Použití ověřovací soubory SMTP zařízení
ID uživatele zařízení	Vaše e-mailová adresa
Heslo zařízení	Heslo aplikace <b>Poznámka:</b> Chcete-li vytvořit heslo aplikace, přejděte na stránku <b>zabezpečení účtu Yahoo</b> , přihlaste se ke svému účtu a klikněte na možnost <b>Vytvořit heslo aplikace</b> .

## Zoho Mail

Nastavení	Hodnota
Primární brána SMTP	smtp.zoho.com
Port primární brány SMTP	587
Použití SSL/TLS	Požadované
Vyžadovat důvěryhodný certifikát	Vypnuto
Zpáteční adresa	Vaše e-mailová adresa

Nastavení	Hodnota
Ověření serveru SMTP	Přihlášení/obyčejné
E-mail započatý zařízením	Použití ověřovací soubory SMTP zařízení
ID uživatele zařízení	Vaše e-mailová adresa
Heslo zařízení	Heslo účtu nebo heslo aplikace <b>Poznámky:</b> <ul style="list-style-type: none"><li>U účtů s deaktivovaným dvoufázovým ověřováním použijte své heslo účtu.</li><li>Pro účty s povoleným dvoufázovým ověřováním použijte heslo aplikace. Chcete-li vytvořit heslo aplikace, přejděte na stránku <b>správy účtu Zoho Mail</b>, přihlaste se ke svému účtu a poté v části Hesla pro konkrétní aplikace klikněte na položku <b>Vytvořit nové heslo</b>.</li></ul>

## Odeslání e-mailu

Než začnete, ujistěte se, že jsou nakonfigurována nastavení SMTP. Další informace najdete v tématu „[Konfigurace nastavení e-mailového serveru SMTP](#)“ [na straně 1](#).

### Použití ovládacího panelu

**1** Položte originální dokument do zásobníku automatického podavače dokumentů (ADF) nebo na skleněnou plochu skeneru.

**2** Na domovské obrazovce stiskněte možnost **E-mail** a poté zadejte potřebné informace.

V případě potřeby nakonfigurujte nastavení typu výstupního souboru.

**3** Odešlete e-mail.

### Používání čísla zástupce

**1** Vytvořte zástupce e-mailu.

**a** Otevřete webový prohlížeč a zadejte do pole adresy IP adresu tiskárny.

#### Poznámky:

- Zobrazte adresu IP tiskárny na domovské obrazovce. Adresa IP se zobrazí jako čtyři sady čísel oddělených tečkou, například 123.123.123.123.

- Pokud používáte server proxy, dočasně jej zakažte, aby se správně načetla webová stránka.

- Klepněte na možnost **Zástupci > Přidat zástupce**.
  - Z nabídky Typ zástupce vyberte položku **E-mail** a poté nakonfigurujte nastavení.
  - Použijte změny.
- Položte originální dokument do zásobníku automatického podavače dokumentů (ADF) nebo na skleněnou plochu skeneru.
  - Na ovládacím panelu přejděte na:
 

**Zástupci > E-mail**

 U modelů bez dotykové obrazovky procházejte nastavením pomocí tlačítka  .
  - Vyberte zástupce.
  - Odešlete e-mail.

## Skenování

### Skenování do počítače

Než začnete, zkontrolujte následující body:

- Firmware tiskárny je aktualizovaný. Další informace najdete v tématu „Aktualizace firmwaru“ na straně 12.
- Počítač i tiskárna jsou připojeny ke stejné síti.

### Uživatelé se systémem Windows

**Poznámka:** Ujistěte se, že je tiskárna v počítači přidána. Další informace najdete v tématu „Přidání tiskáren do počítače“ na straně 12.

- Položte originál dokumentu do automatického podavače nebo na skleněnou plochu skeneru.
- V počítači otevřete aplikaci **Windows Fax a skener**.
- V nabídce Zdroj vyberte zdroj skenování.
- V případě potřeby změňte tisková nastavení.
- Naskenujte dokument.

### Uživatelé se systémem Macintosh

**Poznámka:** Ujistěte se, že je tiskárna v počítači přidána. Další informace najdete v tématu „Přidání tiskáren do počítače“ na straně 12.

- Položte originál dokumentu do automatického podavače nebo na skleněnou plochu skeneru.
- Na ovládacím panelu proveďte jednu z následujících akcí:
  - Otevřete aplikaci **Image Capture**.
  - Otevřete složku **Tiskárny a skenery** a vyberte tiskárnu. Klikněte na tlačítko **Skenovat > Otevřít skener** .
- Na obrazovce Skener proveďte nejméně jeden z následujících kroků:
  - Vyberte umístění pro uložení naskenovaného dokumentu.
  - Výběr velikosti originálního dokumentu
  - Chcete-li skenovat z automatického podavače dokumentů, vyberte možnost **Podavač dokumentů** v Nabídce skenování nebo povolte možnost **Použit podavač dokumentů**.
  - V případě potřeby nakonfigurujte nastavení skenování.
- Klepněte na tlačítko **Skenovat**.

## Faxování

### Nastavení tiskárny pro faxování

#### Nastavení funkce faxu pomocí analogového faxu

**Poznámky:**

- Tato nabídka je dostupná pouze na některých modelech tiskáren.
- Některé způsoby připojení platí pouze pro některé země a oblasti.
- Je-li funkce faxu povolena, ale není plně nastavena, indikátor může červeně blikat.
- Pokud nemáte prostředí TCP/IP, pak k nastavení faxu použijte ovládací panel.

**Varování – nebezpečí poškození:** Během odesílání nebo přijímání faxu se nedotýkejte kabelů ani tiskárny ve vyznačené oblasti, aby nedošlo ke ztrátě dat nebo poruše tiskárny.



#### Použití nabídky Nastavení v tiskárně

- Na ovládacím panelu přejděte na:
 

**Nastavení > Fax > Nastavení faxu > Obecná nastavení faxu**

 U modelů bez dotykové obrazovky procházejte nastavením pomocí tlačítka  .
- Nakonfigurujte nastavení.

#### Použití serveru Embedded Web Server

- Otevřete webový prohlížeč a zadejte do pole adresy IP adresu tiskárny.
 

**Poznámky:**

  - Zobrazte adresu IP tiskárny na domovské obrazovce. Adresa IP se zobrazí jako čtyři sady čísel oddělených tečkou, například 123.123.123.123.
  - Pokud používáte server proxy, dočasně jej zakažte, aby se správně načetla webová stránka.
- Klepněte na možnosti **Nastavení > Fax > Nastavení faxu > Obecná nastavení faxu**.

3 Nakonfigurujte nastavení.

4 Použijte změny.

## Nastavení funkce faxu pomocí faxového serveru

### Poznámky:

- Tato funkce umožňuje odesílat faxové zprávy poskytovateli faxových služeb, který podporuje příjem e-mailů.
- Tato funkce podporuje pouze odchozí faxové zprávy. Chcete-li podporovat příjem faxů, ujistěte se, že máte v tiskárně nakonfigurován fax založený na zařízení, jako je analogový fax, etherFAX nebo Fax over IP (FoIP).

1 Otevřete webový prohlížeč a zadejte do pole adresy IP adresu tiskárny.

### Poznámky:

- Zobrazte adresu IP tiskárny na domovské obrazovce. Adresa IP se zobrazí jako čtyři sady čísel oddělených tečkou, například 123.123.123.123.
- Pokud používáte server proxy, dočasně jej zakažte, aby se správně načetla webová stránka.

2 Klepněte na tlačítko **Nastavení** > **Fax**.

3 V nabídce Režim faxování vyberte položku **Faxový server** a klepněte na tlačítko **Uložit**.

4 Klepněte na tlačítko **Nastavení faxového serveru**.

5 Do pole Do formátu zadejte [#]@myfax.com, kde [#] je faxové číslo a myfax.com je doména poskytovatele faxu.

### Poznámky:

- V případě potřeby nakonfigurujte pole Adresa pro odpověď, Předmět nebo Zpráva.
- Chcete-li, aby tiskárna přijímala faxové zprávy, povolte nastavení příjmu faxu na základě zařízení. Ujistěte se, že máte nakonfigurován fax založený na zařízení.

6 Klepněte na tlačítko **Uložit**.

7 Klepněte na možnost **Nastavení faxového serveru pro e-mail** a proveďte libovolný z následujících úkonů:

- Povolte možnost **Použit e-mailový server SMTP**.

**Poznámka:** Pokud nejsou nakonfigurována nastavení serveru SMTP pro e-mail, podívejte se do části [„Konfigurace nastavení e-mailového serveru SMTP“ na straně 1](#).

- Nakonfiguruje nastavení serveru SMTP. Další informace získáte od svého poskytovatele e-mailových služeb.

8 Použijte změny.

## Odeslání faxu

### Použití ovládacího panelu

- 1 Položte originální dokument do zásobníku podavače ADF nebo na skleněnou plochu skeneru.
- 2 Na ovládacím panelu vyberte možnost **Fax** a poté zadejte potřebné údaje.
- 3 V případě potřeby nakonfigurujte další nastavení faxu.
- 4 Odešlete dokument faxem.

### Pomocí počítače

**Poznámka:** Zkontrolujte, zda je nainstalován univerzální faxový ovladač.

### Uživatelé se systémem Windows

- 1 V dokumentu, který se chystáte faxovat, otevřete dialogové okno **Tisk**.
- 2 Vyberte tiskárnu a potom klepněte na možnost **Vlastnosti**, **Předvolby**, **Možnosti** nebo **Nastavení**.
- 3 Klepněte na položky **Faxování** > **Zapnout fax** a poté zadejte číslo příjemce.
- 4 V případě potřeby nakonfigurujte další nastavení faxu.
- 5 Odešlete dokument faxem.

### Uživatelé se systémem Macintosh

- 1 Otevřete dokument a zvolte nabídku **Soubor** > **Tisk**.
- 2 Vyberte tiskárnu a potom zadejte číslo příjemce.
- 3 V případě potřeby nakonfigurujte další nastavení faxu.
- 4 Odešlete dokument faxem.

## Tisk

### Tisk z počítače

**Poznámka:** U štítků, tvrdého papíru a obálek nastavte před vytisknutím dokumentu formát a typ papíru.

- 1 V dokumentu, který se chystáte vytisknout, otevřete dialogové okno **Tisk**.
- 2 V případě potřeby upravte nastavení.
- 3 Vytiskněte dokument.

### Tisk pomocí mobilního zařízení

### Tisk z mobilního zařízení pomocí AirPrint



Funkce softwaru AirPrint je služba pro mobilní tisk, která umožňuje odesílat tisk přímo ze zařízení Apple do tiskáren certifikovaných pro technologii AirPrint.

### Poznámky:

- Ujistěte se, zda jsou zařízení Apple i tiskárna připojeny ke stejné síti. Pokud má síť více bezdrátových rozbočovačů, ujistěte se, že jsou obě zařízení připojena ke stejné podsíti.
  - Tato aplikace je podporována pouze v některých zařízeních Apple.
- 1 V mobilním zařízení zvolte ve správci souborů dokument nebo spusťte kompatibilní aplikaci.
  - 2 Klepněte na ikonu sdílení a poté klepněte na možnost **Tisk**.
  - 3 Výběr tiskárny  
V případě potřeby upravte nastavení.
  - 4 Vytiskněte dokument.





## Tisk z mobilního zařízení pomocí služby Wi-Fi Direct®

Wi-Fi Direct® je tisková služba, která umožňuje odesílat tisk do tiskáren podporujících službu Wi-Fi Direct.

**Poznámka:** Zkontrolujte, že je mobilní zařízení připojeno k bezdrátové síti tiskárny. Další informace najdete v části „Připojení mobilního zařízení k tiskárně“ na straně 13.

1 Z mobilního zařízení spusťte kompatibilní aplikaci nebo vyberte dokument ze správce souborů.

2 V závislosti na mobilním zařízení proveďte jeden z následujících postupů:

- Klepněte na tlačítko  > **Tisk**.
- Klepněte na tlačítko  > **Tisk**.
- Klepněte na tlačítko  > **Tisk**.

3 Vyberte tiskárnu a poté dle potřeby upravte nastavení.

4 Vytiskněte dokument.

## Tisk důvěrných a jiných pozdržených úloh

### Uživatelé se systémem Windows

1 Otevřete dokument a klepněte na položky **Soubor** > **Tisk**.

2 Klepněte na tlačítko **Vlastnosti, Předvolby, Možnosti** nebo **Nastavení**.

3 Klepněte na položku **Vytisknout a uložit**.

4 Vyberte možnost **Použít režim Tisk a podržení úlohy** a zadejte uživatelské jméno.

5 Zvolte typ tiskové úlohy (důvěrná, opakovaná, vyhrazená nebo ověřovací).

Pokud je tisková úloha důvěrná, zadejte čtyřmístný kód PIN.

6 Klepněte na tlačítko **OK** nebo **Tisk**.

7 Na domovské obrazovce uvolněte tiskovou úlohu.

- Pro tisk důvěrných tiskových úloh zvolte **Pozdržené úlohy** > vyberte své uživatelské jméno > **Důvěrné** > zadejte kód PIN > vyberte tiskovou úlohu > nakonfigurujte nastavení > **Tisk**

- Pro tisk jiných úloh zvolte **Pozdržené úlohy** > vyberte své uživatelské jméno > vyberte tiskovou úlohu > nakonfigurujte nastavení > **Tisk**

### Uživatelé se systémem Macintosh

1 Otevřete dokument a zvolte nabídku **Soubor** > **Tisk**.

2 V nabídce **Náhled** nebo **Média a kvalita** zvolte možnost **Tisk pomocí kódu PIN**.

3 Povolte **Tisk pomocí kódu PIN** a poté zadejte čtyřmístný kód PIN.

4 Klepněte na položku **Tisk**.

5 Na domovské obrazovce uvolněte tiskovou úlohu. Zvolte **Pozdržené úlohy** > vyberte své uživatelské jméno > **Důvěrné** > zadejte kód PIN > vyberte tiskovou úlohu > **Tisk**

## Údržba tiskárny

### Připojení kabelů



**VÝSTRAHA – NEBEZPEČÍ ÚRAZU EL. PROUDEM** Abyste zabránili nebezpečí úrazu elektrickým proudem, neinstalujte tento výrobek ani nezapojujte kabely (např. napájecí nebo telefonní kabel, funkci faxu) za bouřky.



**VÝSTRAHA – RIZIKO ZRANĚNÍ:** Abyste zabránili nebezpečí požáru nebo úrazu elektrickým proudem, připojte napájecí kabel do řádně uzemněné elektrické zásuvky s odpovídajícími parametry, která se nachází v blízkosti výrobku a je snadno přístupná.



**VÝSTRAHA – RIZIKO ZRANĚNÍ:** Abyste zabránili riziku požáru nebo úrazu elektrickým proudem, používejte výhradně napájecí kabel dodávaný spolu s produktem nebo odpovídající náhradní kabel schválený výrobcem.



**VÝSTRAHA – RIZIKO ZRANĚNÍ:** Pokud připojíte tento výrobek k veřejné telefonní síti, používejte pouze telefonní kabel 26 AWG nebo robustnější telefonní kabel (RJ-11), abyste snížili riziko vzniku požáru. V případě uživatelů z Austrálie musí být kabel schválen úřadem Australian Communications and Media Authority.

**Varování – nebezpečí poškození:** Aby nedošlo ke ztrátě dat nebo závadě tiskárny, nedotýkejte se během tisku kabelu USB, žádného adaptéru bezdrátové sítě nebo tiskárny v zobrazené oblasti.



	Tlačítko	Funkce
1	Port LINE <b>Poznámka:</b> K dispozici pouze u některých modelů tiskáren.	Po připojení tiskárny k aktivní telefonní lince prostřednictvím standardní zásuvky na stěně (RJ-11), filtru DSL nebo adaptéru VoIP či jiného adaptéru, který umožňuje přístup k telefonní lince, bude možné odesílat a přijímat faxy.
2	Port EXT <b>Poznámka:</b> K dispozici pouze u některých modelů tiskáren.	Slouží k připojení více zařízení (telefonu nebo záznamníku) k tiskárně a k telefonní lince. Tento port použijte, pokud nemáte pro tiskárnu samostatnou faxovou linku a pokud je tato metoda připojení podporována v dané zemi nebo oblasti.
3	Zásuvka napájecího kabelu	Tiskárnu připojte k řádně uzemněné elektrické zásuvce.
4	port USB <b>Poznámka:</b> K dispozici pouze u některých modelů tiskáren.	Připojte klávesnici nebo jakýkoli kompatibilní volitelný doplněk.
5	port USB tiskárny	Připojte tiskárnu k počítači.
6	port Ethernet	Připojte tiskárnu k síti.

## Výměna tonerové kazety

- 1 Otevřete dvířka B, až *zacvaknou* na své místo.

**Varování – nebezpečí poškození:** Aby nedošlo k poškození elektrostatickým výbojem, dotkněte se jakéhokoliv nekrytého kovového povrchu tiskárny před přístupem k vnitřním částem tiskárny, nebo než se těchto částí dotknete.



**2** Vyměňte použitou tonerovou kazetu.

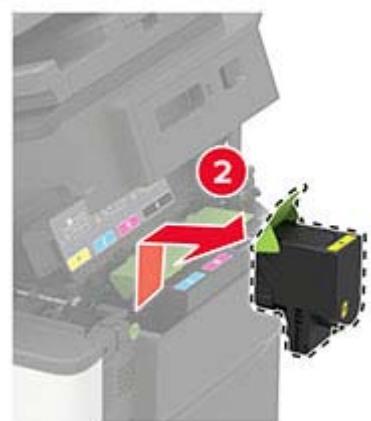

**3** Rozbalte novou tonerovou kazetu.

**4** Vložte novou tonerovou kazetu.





5 Zavřete dvířka B.



## Čištění skeneru

1 Otevřete kryt skeneru.



2 Otřete následující oblasti vlhkým, měkkým hadříkem, ze kterého se neuvolňují vlákna.

- Skleněná plocha podavače ADF



- Skleněná podložka ADF



- Skleněná plocha skeneru



- Skleněná podložka skeneru

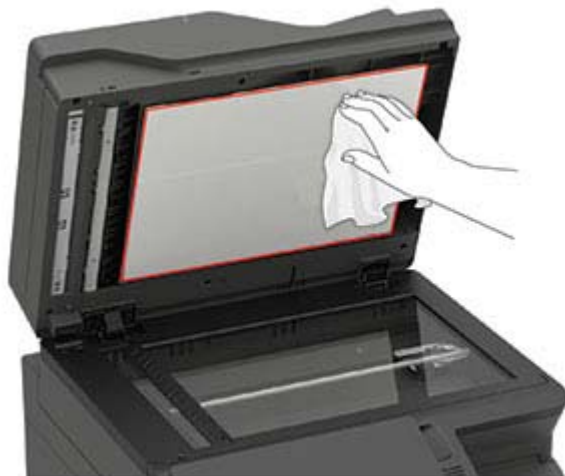

**3** Zavřete kryt skeneru.

Pokud má vaše tiskárna uvnitř dvířek C jiné sklo podavače ADF, potom pokračujte následujícími kroky.

**4** Otevřete dvířka C.

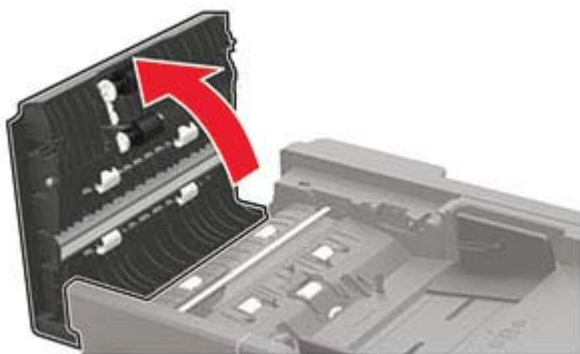

**5** Otřete následující oblasti vlhkým, měkkým hadříkem, ze kterého se neuvolňují vlákna.

- Skleněná podložka podavače ADF ve dvířkách C

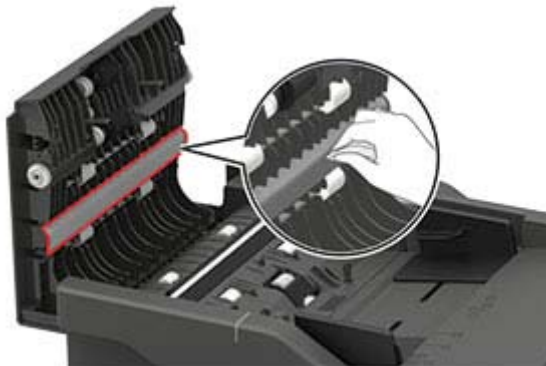

- Skleněná plocha podavače ADF ve dvířkách C

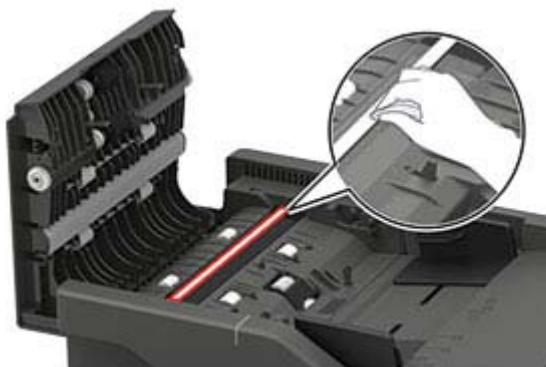

**6** Zavřete dvířka.

### Vkládání do zásobníků

**⚠ VÝSTRAHA – NEBEZPEČÍ PŘEVŘÁCENÍ** Chcete-li snížit riziko nestability zařízení, vkládejte papír do jednotlivých zásobníků samostatně. Všechny ostatní zásobníky udržujte zavřené až do chvíle, kdy je budete potřebovat.

**1** Vyjměte zásobník.

**Poznámka:** Pokud chcete předejít uvíznutí papíru, nevyjímejte při probíhajícím tisku zásobníky.



**2** Nastavte vodící lištu na formát vkládaného papíru.

**Poznámka:** K nastavení vodících lišt použijte ukazatele na spodní straně zásobníku.

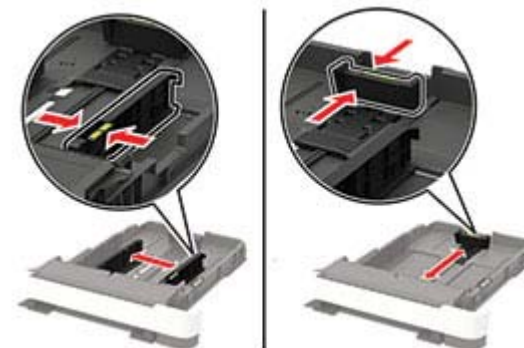

**3** Papír před vložením ohněte, promněte a vyrovnejte hrany.

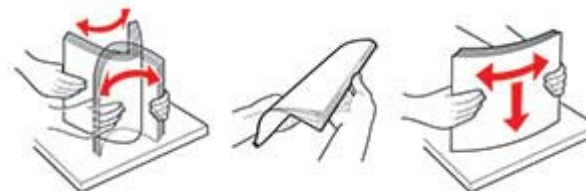

- 4 Vložte stoh papíru potiskovanou stranou nahoru a ujistěte se, že jsou vodička papíru správně umístěná.



**Poznámky:**

- Pro jednostranný tisk položte hlavičkové papíry lícem nahoru, záhlavím k přední straně zásobníku.
- Pro oboustranný tisk položte hlavičkové papíry lícem dolů, záhlavím k zadní straně zásobníku.
- Nezasouvejte papír do zásobníku.
- Abyste předešli uvíznutí papíru, ujistěte se, že výška stohu papíru nepřesahuje indikátor značky maximálního množství papíru.



- 5 Vložte zásobník.

V případě potřeby nastavte na ovládacím panelu formát a typ papíru odpovídající papíru vloženému do zásobníku.

## Vkládání médií do univerzálního podavače

- 1 Otevřete univerzální podavač.

**Poznámka:** Univerzální podavač je k dispozici pouze u některých modelů tiskáren.



- 2 Nastavte vodičí lištu na formát vkládaného papíru.



- 3 Papír před vložením ohněte, promněte a vyrovnejte hrany.

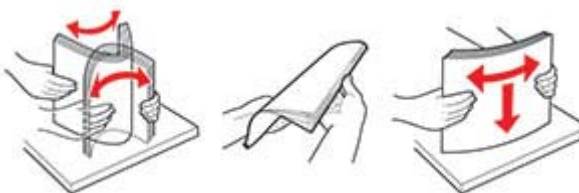

- 4 Vložte papír potiskovanou stranou dolů.

- Při jednostranném tisku vkládejte hlavičkový papír potiskovanou stranou dolů a horním okrajem směrem do tiskárny.



- Při oboustranném tisku vkládejte hlavičkový papír potiskovanou stranou nahoru a horním okrajem směrem ven z tiskárny.



- Obálky založte na pravou stranu vodičí lišty chlopní nahoru.



**Varování – nebezpečí poškození:** Nepoužívejte obálky se známkami, sponkami, prasklinami, okénky, barevnými okraji nebo samolepicími plochami.

- 5 Na ovládacím panelu nastavte formát a typ papíru odpovídající vloženému papíru.

## Ruční zakládání papíru

- 1 Nastavte vodící lišty podle šířky vkládaného papíru.

**Poznámka:** Ujistěte se, že vodící lišty zlehka přiléhají k papíru, ale nikoli příliš těsně, protože by způsobily jeho prohnutí.



- 2 Vložte list papíru potiskovanou stranou dolů.

**Poznámka:** Ujistěte se, že je papír vložen rovně, aby nedošlo k šikmému nebo křivému tisku.

- Při jednostranném tisku vkládejte hlavičkový papír potiskovanou stranou dolů a horním okrajem směrem do tiskárny.



- Při oboustranném tisku vkládejte hlavičkový papír potiskovanou stranou nahoru a horním okrajem směrem ven z tiskárny.



- Obálky vkládejte na pravou stranu vodící lišty chlopní nahoru.



- 3 Zavádějte papír, dokud jeho přední hrana není vtažena.

**Varování – nebezpečí poškození:** Při vkládání papíru jej do ručního podavače nezasunujte násilím, aby nedošlo k zablokování papíru.

## Nastavení velikosti a typu papíru

- 1 Na ovládacím panelu přejděte na:

**Nastavení > Papír > Konfigurace zásobníku > Velikost nebo typ papíru >** vyberte zdroj papíru

U modelů bez dotykové obrazovky procházejte nastavením

pomocí tlačítka 

- 2 Nastavte velikost a typ papíru.

## Instalace softwaru tiskárny

**Poznámky:**

- Tiskový ovladač je součástí softwarového instalačního balíčku.
- Pro počítače Macintosh se systémem macOS verze 10.7 nebo novější není nutné instalovat ovladač pro tisk na tiskárně certifikované pro technologii AirPrint. Pokud chcete vlastní tiskové funkce, stáhněte si tiskový ovladač.

- 1 Opatřete si kopii softwarového instalačního balíčku.
  - Ze softwarového disku CD dodaného s tiskárnou.
  - Z našich webových stránek nebo u prodejce, u něhož jste zakoupili tiskárnu.
- 2 Spusťte znovu instalační program a poté postupujte podle pokynů na obrazovce počítače.

## instalace ovladače faxu

- 1 Přejděte na naše webové stránky nebo na místo, kde jste tiskárnu zakoupili, a stáhněte si instalační balíček.
- 2 Spusťte znovu instalační program a poté postupujte podle pokynů na obrazovce počítače.

## Aktualizace firmwaru

Některé aplikace ke správnému fungování vyžadují minimální úroveň aktualizace firmwaru zařízení.

Další informace o aktualizaci firmwaru zařízení získáte od příslušného obchodního zástupce.

- 1 Otevřete webový prohlížeč a zadejte do pole adresy IP adresu tiskárny.

**Poznámky:**

- Zobrazte adresu IP tiskárny na domovské obrazovce tiskárny. Adresa IP se zobrazí jako čtyři sady čísel oddělených tečkou, například 123.123.123.123.
- Pokud používáte server proxy, dočasně jej zakažte, aby se správně načetla webová stránka.

- 2 Klepněte na možnosti **Nastavení > Zařízení > Aktualizovat firmware**.

- 3 Postupujte jedním z následujících způsobů:

- Klepněte na možnosti **Zkontrolovat aktualizace > Souhlasím, zahájit aktualizaci**.
- Nahrajte soubor flash.
  - a Vyhledejte soubor flash.
  - b Klepněte na možnosti **Nahrát > Spustit**.

## Přidání tiskáren do počítače

Než začnete, proveďte jeden z následujících úkonů:

- Připojte tiskárnu a počítač ke stejné síti. Další informace o připojení tiskárny k síti naleznete v části [„Připojení tiskárny k síti Wi-Fi“ na straně 13](#).
- Připojte počítač k tiskárně Další informace najdete v tématu [„Připojení počítače k tiskárně“ na straně 14](#).
- Připojte tiskárnu k počítači pomocí kabelu USB. Další informace najdete v tématu [„Připojení kabelů“ na straně 7](#).

**Poznámka:** Kabel USB je prodáván samostatně.



## Uživatelé se systémem Windows

- 1 Z počítače nainstalujte tiskový ovladač.

**Poznámka:** Další informace najdete v tématu [„Instalace softwaru tiskárny“ na straně 12.](#)

- 2 Otevřete složku **Tiskárny a skenery** a klikněte na **Přidat tiskárnu nebo skener**.

- 3 V závislosti na připojení tiskárny proveďte jeden z následujících postupů:

- Vyberte ze seznamu tiskárnu a klikněte na tlačítko **Přidat zařízení**.
- Klikněte na tlačítko **Zobrazit tiskárny Wi-Fi Direct**, vyberte tiskárnu a klikněte na tlačítko **Přidat zařízení**.
- Klikněte na položku **Požadovaná tiskárna není v seznamu** poté v okně **Přidat tiskárnu** postupujte takto:
  - a Zvolte možnost **Přidat tiskárnu pomocí adresy TCP/IP nebo názvu hostitele** a klepněte na tlačítko **Další**.
  - b Do pole „Název hostitele nebo IP adresa“ zadejte IP adresu tiskárny a klikněte na tlačítko **Další**.

### Poznámky:

- Zobrazte adresu IP tiskárny na domovské obrazovce tiskárny. Adresa IP se zobrazí jako čtyři sady čísel oddělených tečkou, například 123.123.123.123.
- Pokud používáte server proxy, dočasně jej zakažte, aby se správně načetla webová stránka.

- c Vyberte tiskový ovladač a klepněte na tlačítko **Další**.
- d Vyberte možnost **Použít aktuálně nainstalovaný tiskový ovladač (doporučeno)** a klikněte na tlačítko **Další**.
- e Zadejte název tiskárny a klikněte na tlačítko **Další**.
- f Vyberte možnost sdílení tiskárny a klikněte na tlačítko **Další**.
- g Klepněte na tlačítko **Dokončit**.

## Uživatelé se systémem Macintosh

- 1 V počítači otevřete položku **Tiskárny a skenery**.
- 2 Klikněte na **+** a poté vyberte tiskárnu.
- 3 V nabídce **Použit** vyberte tiskový ovladač.

### Poznámky:

- Chcete-li použít tiskový ovladač pro systém Macintosh, vyberte možnost **AirPrint** nebo **Zabezpečený AirPrint**.

- Pokud chcete vlastní tiskové funkce, vyberte tiskový ovladač výrobce. Postup instalace ovladače naleznete v části [„Instalace softwaru tiskárny“ na straně 12.](#)

- 4 Přidejte tiskárnu.

## Konfigurace funkce Wi-Fi Direct

Wi-Fi Direct je technologie peer-to-peer založená na technologii Wi-Fi, která umožňuje bezdrátovým zařízením přímé připojení k tiskárně podporující funkci Wi-Fi Direct bez použití přístupového bodu (bezdrátového směrovače).

- 1 Na ovládacím panelu přejděte na:

**Nastavení > Síť/Porty > Wi-Fi Direct**

U modelů bez dotykové obrazovky procházejte nastavením

pomocí tlačítka 

- 2 Nakonfigurujte nastavení.

- **Povolit síť Wi-Fi Direct**– umožňuje tiskárně vysílat vlastní síť Wi-Fi Direct.
- **Název sítě Wi-Fi Direct**– přiřadí název síti Wi-Fi Direct.
- **Heslo sítě Wi-Fi Direct**– přiřadí heslo pro vyjednávání zabezpečení bezdrátové sítě při použití připojení peer-to-peer.
- **Zobrazit heslo na stránce nastavení**– zobrazí heslo na stránce **Nastavení sítě**.
- **Automatické přijetí požadavků tlačítkem**– umožňuje tiskárně automaticky přijímat požadavky na připojení.

**Poznámka:** Automatické přijímání požadavků stisknutím tlačítka není zabezpečeno.

### Poznámky:

- Při výchozím nastavení se heslo sítě Wi-Fi Direct nezobrazuje na displeji tiskárny. Chcete-li zobrazit heslo, aktivujte ikonu prohlížení hesla. Na ovládacím panelu přejděte do nabídky **Nastavení > zabezpečení > Různé > Povolit odkrytí hesla/kódu PIN**.
- Chcete-li zjistit heslo sítě Wi-Fi Direct, aniž by se zobrazilo na displeji tiskárny, přejděte na ovládacím panelu do nabídky **Nastavení > Sestavy > Síť > Stránka nastavení sítě**.

## Připojení mobilního zařízení k tiskárně

Před připojením mobilního zařízení se ujistěte, že je nakonfigurována funkce Wi-Fi Direct. Další informace najdete v tématu [„Konfigurace funkce Wi-Fi Direct“ na straně 13.](#)

## Připojení pomocí služby Wi-Fi Direct

- 1 V mobilním zařízení přejděte do nabídky nastavení.
- 2 Povolte funkci **Wi-Fi** a poté klepněte na položku **Wi-Fi Direct**.
- 3 Vyberte název Wi-Fi Direct tiskárny.
- 4 Potvrďte připojení na ovládacím panelu tiskárny.

## Připojení pomocí sítě Wi-Fi

- 1 V mobilním zařízení přejděte do nabídky nastavení.
- 2 Klepněte na **Wi-Fi** a vyberte název sítě Wi-Fi Direct tiskárny.

**Poznámka:** Před názvem Wi-Fi Direct je přidán řetězec DIRECT-xy (kde xy jsou dva náhodné znaky).

- 3 Zadejte heslo sítě Wi-Fi Direct.

## Připojení tiskárny k síti Wi-Fi

Než začnete, zkontrolujte následující body:

- Možnost **Aktivní adaptér** je nastavena na hodnotu **Automaticky**. Na ovládacím panelu přejděte na možnosti **Nastavení > Síť/porty > Přehled sítě > Aktivní adaptér**.

U modelů bez dotykové obrazovky procházejte nastavením

pomocí tlačítka 

- Kabel Ethernet není připojen k tiskárně.

## Použití průvodce nastavením bezdrátové sítě v tiskárně

### Poznámky:

- Tyto pokyny platí pouze pro některé modely tiskáren.
- Před použitím průvodce se ujistěte, že je aktualizován firmware tiskárny. Další informace najdete v tématu [„Aktualizace firmwaru“ na straně 12.](#)

- 1 Na domovské obrazovce stiskněte položku  > **Nastavit nyní**.
- 2 Vyberte síť Wi-Fi a poté zadejte heslo sítě.
- 3 Stiskněte tlačítko **Hotovo**.

## Použití nabídky Nastavení v tiskárně

- 1 Na ovládacím panelu přejděte na:

**Nastavení > Síť/porty > Bezdrátové > Nastavit na panelu tiskárny**

U modelů bez dotykové obrazovky procházejte nastavením

pomocí tlačítka 

- 2 Vyberte síť Wi-Fi a poté zadejte heslo sítě.

**Poznámka:** U modelů tiskáren podporujících síť Wi-Fi se během počátečního nastavení zobrazí výzva k nastavení sítě Wi-Fi.

## Připojení počítače k tiskárně

Před připojením počítače se ujistěte, že jste provedli následující kroky:

- Povolte Wi-Fi Direct v tiskárně. Na ovládacím panelu přejděte na:

**Nastavení > Síť/Porty > Wi-Fi Direct > Povolit Wi-Fi Direct > Zapnout**

- Poznamenejte si název sítě Wi-Fi Direct. Na ovládacím panelu přejděte na:

**Nastavení > Síť/Porty > Wi-Fi Direct > Název sítě Wi-Fi Direct**

- Poznamenejte si heslo sítě Wi-Fi Direct. Na ovládacím panelu přejděte na:

**Nastavení > Síť/Porty > Wi-Fi Direct > Heslo sítě Wi-Fi Direct**

**Poznámka:** Název a heslo sítě Wi-Fi Direct můžete také nakonfigurovat.

U modelů bez dotykové obrazovky procházejte nastavením

pomocí tlačítka 

## Uživatelé se systémem Windows

- 1 Otevřete složku **Tiskárny a skenery** a klikněte na **Přidat tiskárnu nebo skener**.
- 2 Klikněte na tlačítko **Zobrazit tiskárny s funkcí Wi-Fi Directa** vyberte název tiskárny s funkcí Wi-Fi Direct.
- 3 Z displeje tiskárny si poznamenejte osmimístný kód PIN tiskárny.
- 4 Zadejte kód PIN v počítači.

**Poznámka:** Pokud ještě není nainstalován tiskový ovladač, systém Windows stáhne příslušný ovladač.

## Uživatelé se systémem Macintosh

- 1 Klikněte na ikonu bezdrátového připojení a poté vyberte název tiskárny s funkcí Wi-Fi Direct.

**Poznámka:** Před názvem Wi-Fi Direct je přidán řetězec DIRECT-xy (kde xy jsou dva náhodné znaky).

- 2 Zadejte heslo sítě Wi-Fi Direct.

**Poznámka:** Po odpojení od připojení Wi-Fi Direct přepněte počítač zpět do předchozí sítě.

## Odstraňování uvíznutí

### Prevence uvíznutí

#### Vložte správně papír.

- Ujistěte se, že papír leží v zásobníku rovně.

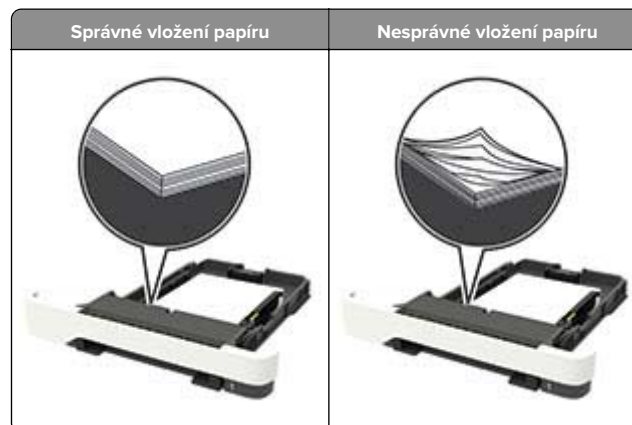

- Při probíhajícímu tisku neplňte ani nevyjímejte zásobník.
- Nezakládejte příliš mnoho papíru. Ujistěte se, že výška stohu papíru nepřesahuje indikátor značky maximálního množství papíru.

- Nezasouvejte papír do zásobníku. Vložte papír podle obrázku.



- Ujistěte se, že jsou správně umístěná vodítka papíru a že příliš netlačí na papír či obálky.
- Po založení papíru zásobník přiměřenou silou zatlačte do tiskárny.

#### Používejte doporučený papír.

- Používejte pouze doporučený papír a speciální média.
- Nevkládejte pomačkaný, zohýbaný, vlhký, ohnutý nebo zprohýbaný papír.
- Papír před vložení ohněte, promněte a vyrovnejte hrany.

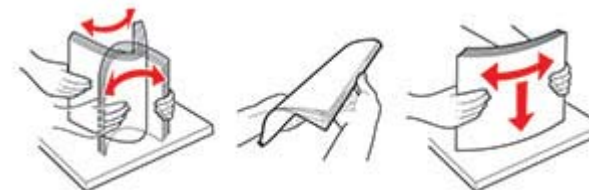

- Nepoužívejte papír, který je nastříhaný nebo nařezaný ručně.
- Nepoužívejte více formátů, gramáží a typů papíru v jednom zásobníku.
- Ujistěte se, že je v počítači nebo na ovládacím panelu tiskárny správně zadán formát a typ papíru.



- Papír skladujte v souladu s doporučeními výrobce.

## Rozpoznání míst uvíznutí papíru

### Poznámky:

- Pokud je možnost Pomocník při uvíznutí nastavena na hodnotu Zapnuto, tiskárna po odstranění zaseknuté stránky vysune prázdňé nebo částečně potištěné stránky. Vyhledejte ve výstupu tisku prázdňé stránky.
- Pokud je možnost Napravit uvíznutí nastavena na hodnotu Zapnuto nebo Automaticky, vytiskne tiskárna uvíznuté stránky znovu.



	Místo uvíznutí
1	Podavač ADF (automatický podavač dokumentů)
2	Standardní odkladač
3	Dvířka A
4	Zásobníky
5	Univerzální podavač
6	Ruční podavač

## Uvíznutí papíru v zásobnících

1 Vyjměte zásobník.



2 Vyjměte uvíznutý papír.

**Poznámka:** Ujistěte se, že jsou vyjmuty všechny útržky papíru.



3 Vložte zásobník.

## Zaseknutí papíru ve dvířkách A

### Zaseknutí papíru pod zapékačem

1 Otevřete dvířka A a potom otevřete dvířka B, dokud nezacvaknou na místo.

**⚠ VÝSTRAHA – HORKÝ POVRCH:** Vnitřek tiskárny může být horký. Abyste omezili riziko zranění způsobeného horkou součástí, nedotýkejte se povrchu, dokud nevychladne.

**Varování – nebezpečí poškození:** Aby nedošlo k poškození elektrostatickým výbojem, dotkněte se jakéhokoliv nekrytého kovového povrchu tiskárny před přístupem k vnitřním částem tiskárny, nebo než se těchto částí dotknete.



2 Vyměte uvíznutý papír.

**Poznámka:** Ujistěte se, že jsou vyjmuty všechny útržky papíru.



3 Zavřete dvířka B a A.

### Zaseknutí papíru v zapékači

1 Otevřete dvířka A a B.

 **VÝSTRAHA – HORKÝ POVRCH:** Vnitřek tiskárny může být horký. Abyste omezili riziko zranění způsobeného horkou součástí, nedotýkejte se povrchu, dokud nevychladne.

**Varování – nebezpečí poškození:** Aby nedošlo k poškození elektrostatickým výbojem, dotkněte se jakéhokoliv nekrytého kovového povrchu tiskárny před přístupem k vnitřním částem tiskárny, nebo než se těchto částí dotknete.



2 Otevřete přístupová dvířka zapékače a vyjměte uvíznutý papír.

**Poznámka:** Ujistěte se, že jsou vyjmuty všechny útržky papíru.

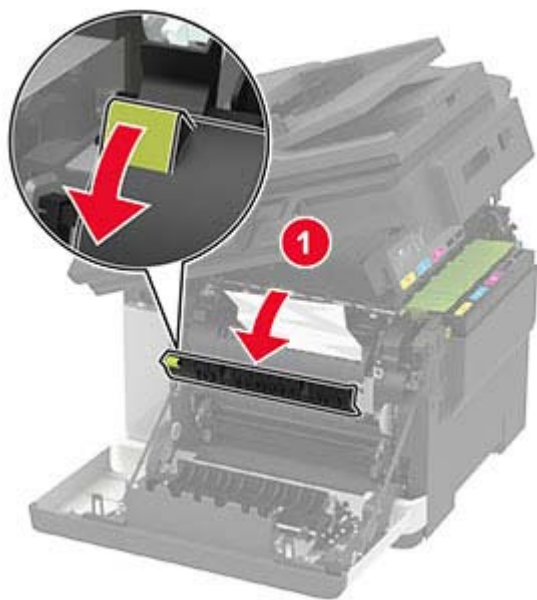

3 Zavřete dvířka B a A.

## Uvznutí papíru v duplexoru

1 Otevřete dvířka A.

**⚠ VÝSTRAHA – HORKÝ POVRCH:** Vnitřek tiskárny může být horký. Abyste omezili riziko zranění způsobeného horkou součástí, nedotýkejte se povrchu, dokud nevychladne.

**Varování – nebezpečí poškození:** Aby nedošlo k poškození elektrostatickým výbojem, dotkněte se jakéhokoliv nekrytého kovového povrchu tiskárny před přístupem k vnitřní části tiskárny, nebo než se těchto částí dotknete.



2 Vyměňte uvznutý papír.

**Poznámka:** Ujistěte se, že jsou vyjmuty všechny útržky papíru.



3 Zavřete dvířka A.

## Uvznutí papíru ve standardním odkladači

1 Otevřete dvířka B, až *zacvaknou* na místo, a poté vyjměte zaseknutý papír.

**Varování – nebezpečí poškození:** Aby nedošlo k poškození elektrostatickým výbojem, dotkněte se jakéhokoliv nekrytého kovového povrchu tiskárny před přístupem k vnitřní části tiskárny, nebo než se těchto částí dotknete.

**Poznámka:** Ujistěte se, že jsou vyjmuty všechny útržky papíru.



2 Otevřete dvířka A.

**⚠ VÝSTRAHA – HORKÝ POVRCH:** Vnitřek tiskárny může být horký. Abyste omezili riziko zranění způsobeného horkou součástí, nedotýkejte se povrchu, dokud nevychladne.



3 Otevřete přístupová dvířka zapékače a vyjměte uvíznutý papír.

**Poznámka:** Ujistěte se, že jsou vyjmuty všechny útržky papíru.

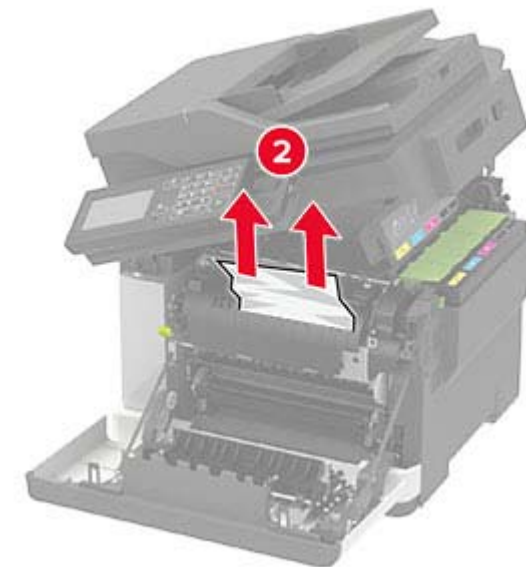
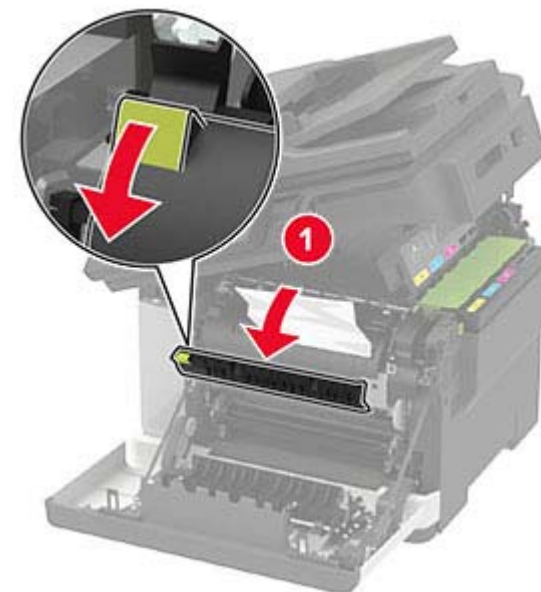

4 Zavřete dvířka A a B.



## Uváznutí papíru v univerzálním podavači

**Poznámka:** Univerzální podavač je k dispozici pouze u některých modelů tiskáren.

- 1 Vyměňte papír z univerzálního podavače.

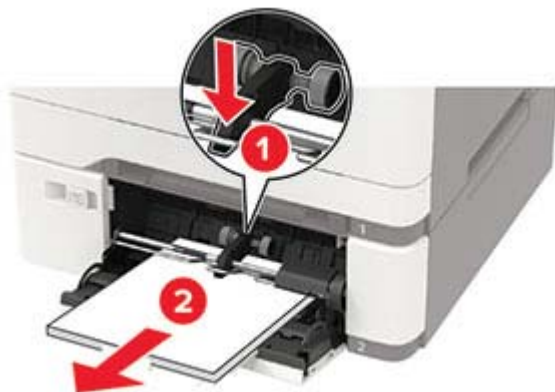

- 2 Vyměňte uváznutý papír.

**Poznámka:** Ujistěte se, že jsou vyjmuty všechny útržky papíru.

- 3 Papír před vložením ohněte, promněte a vyrovnejte hrany.

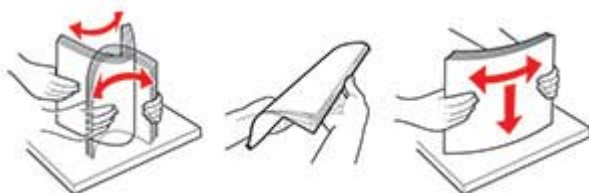

- 4 Znovu vložte papír.



## Uváznutí papíru v ručním podavači

- 1 Vyměňte zásobník.



- 2 Vyměňte zablokovaný papír.

**Poznámka:** Ujistěte se, že jsou vyjmuty všechny útržky papíru.



- 3 Vložte zásobník.

## Uváznutí papíru ve dvířkách C

- 1 Vyměňte veškeré předlohy z podavače ADF.

- 2 Otevřete dvířka C.

**Varování – nebezpečí poškození:** Aby nedošlo k poškození elektrostatickým výbojem, dotkněte se jakéhokoliv nekrytého kovového povrchu tiskárny před přístupem k vnitřním částem tiskárny, nebo než se těchto částí dotknete.

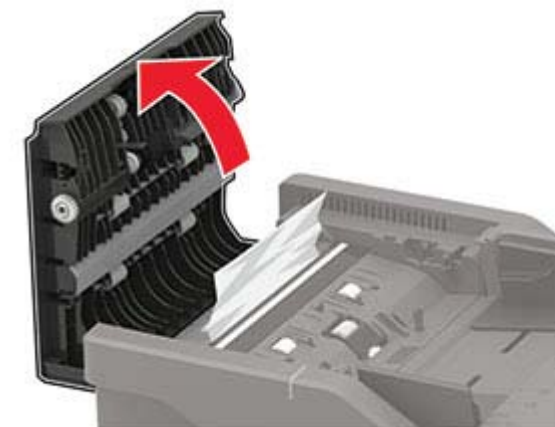

- 3 Vyměňte uváznutý papír.

**Poznámka:** Ujistěte se, že jsou vyjmuty všechny útržky papíru.

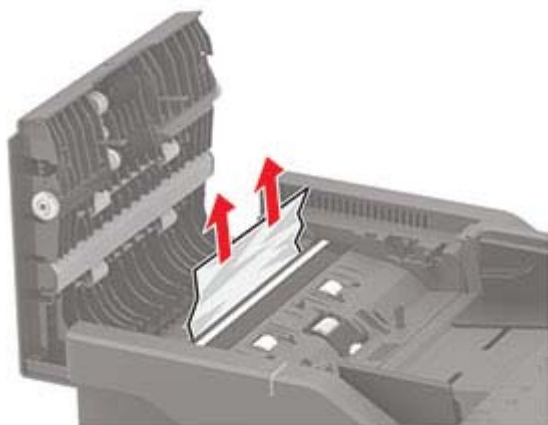

**4** Zavřete dvířka C.