

# DIGITAALINEN TÄYDEN VÄRIN MONITOIMIJÄRJESTELMÄ MX-C358F

---

Käyttöopas

Toukokuu 2023

---

Laitteen tyyppi:

7531

Malli:

28H

# Sisällys

<b>Turvallisuusohjeet.....</b>	<b>6</b>
Merkintätavat.....	6
Tuotelausunnot.....	6
<b>Tietoja tulostimesta.....</b>	<b>9</b>
Tulostinkokoonpanot.....	9
Ohjauspaneelin käyttäminen.....	10
Merkkivalon tilan merkitys.....	10
Paperin valinta.....	11
<b>Käyttöönotto, asennus ja kokoonpano.....</b>	<b>19</b>
Tulostimen paikan valitseminen.....	19
Kaapelien liittäminen.....	20
Aloitusnäytön sovellusten asentaminen ja käyttäminen.....	21
Helppokäyttötoimintojen käyttöönottoaminen ja käyttäminen.....	26
Tulostimen asentaminen faksaamista varten.....	29
Sähköpostin SMTP-asetusten määrittäminen.....	35
Paperin ja erikoismateriaalin asettaminen.....	43
Ohjelmiston, ohjaimien ja laiteohjelmiston asentaminen ja päivittäminen.....	49
Lisävarusteiden asentaminen.....	52
Verkkoyhteydet.....	68
<b>Tulostimen suojaaminen.....</b>	<b>72</b>
Turvalukon etsiminen.....	72
Tulostinmuistin tyhjentäminen.....	72
Tulostimen tallennusaseman tyhjentäminen.....	73
Oletusasetusten palautus.....	73
Haihtuvuusjulistus.....	73
<b>Tulosta.....</b>	<b>74</b>
Tulostaminen tietokoneella.....	74
Tulostaminen mobiililaitteesta.....	74
Tulostaminen flash-asemasta.....	75
Tuetut flash-asemat ja tiedostotyypit.....	76
Luottamuksellisten töiden määrittäminen.....	76

Luottamuksellisten ja muiden pidossa olevien töiden tulostaminen.....	77
Fonttimalliluettelon tulostaminen.....	78
Hakemistoluettelon tulostaminen.....	78
Erotinsivujen lisääminen kopioiden väliin.....	78
Tulostustyön peruuttaminen.....	78
Väriaineen tummuuden säätäminen.....	78

## **Kopio.....79**

Automaattisen asiakirjansyöttölaitteen ja skannaustason käyttäminen.....	79
Kopioiminen.....	79
Valokuvien kopioiminen.....	79
Kopioiminen kirjelomakkeelle.....	80
Paperin molemmille puolille kopioiminen.....	80
Kopioiden pienentäminen tai suurentaminen.....	80
Kopioiden lajittelu.....	80
Erotinsivujen lisääminen kopioiden väliin.....	80
Useiden sivujen kopioiminen yhdelle arkille.....	81
Korttien kopioiminen.....	81
Kopioinnin pikavalinnan luominen.....	81

## **Sähköposti.....82**

Automaattisen asiakirjansyöttölaitteen ja skannaustason käyttäminen.....	82
Sähköpostin lähettäminen.....	82
Sähköpostin pikavalinnan luominen.....	82

## **Faksa.....83**

Automaattisen asiakirjansyöttölaitteen ja skannaustason käyttäminen.....	83
Faksin lähettäminen.....	83
Faksin ajastaminen.....	84
Faksin kohdepikavalinnan luominen.....	84
Faksin tarkkuuden muuttaminen.....	84
Faksin tummuuden säätäminen.....	85
Faksilokin tulostaminen.....	85
Roskafaksien estäminen.....	85
Faksien pysäyttäminen.....	85
Faksin välittäminen.....	85

<b>Skannaaminen.....</b>	<b>87</b>
Automaattisen asiakirjansyöttölaitteen ja skannaustason käyttäminen.....	87
Skannaaminen tietokoneeseen.....	87
Skannaaminen FTP-palvelimeen.....	88
FTP-pikavalintojen luominen.....	88
Skannaaminen verkkokansioon.....	88
Verkkokansion pikakuvakkeen luominen.....	89
Skannaaminen flash-asemaan.....	89
<b>Tulostinvalikkojen käyttö.....</b>	<b>91</b>
Valikkokartta.....	91
Laite.....	92
Tulosta.....	106
Paperi.....	113
Kopio.....	116
Faksaa.....	119
Sähköposti.....	133
FTP.....	139
USB-asema.....	143
Network/Ports (Verkko/Portit).....	148
Suojaus.....	161
Cloud-palvelut.....	168
Raportit.....	168
Vianmääritys.....	170
Lomakkeiden yhdistäminen.....	170
Valikkoasetussivun tulostus.....	171
<b>Tulostimen ylläpito.....</b>	<b>172</b>
Tulostimen osien ja tarvikkeiden tilan tarkistaminen.....	172
Tarvikeilmoitusten määrittäminen.....	172
Sähköpostihälytysten määrittäminen.....	172
Raporttien tarkasteleminen.....	173
Tulostimen osien ja tarvikkeiden tilaaminen.....	173
Tulostimen osien ja tarvikkeiden vaihtaminen.....	174
Tulostimen osien puhdistaminen.....	216
Energian ja paperin säästäminen.....	224

---

Tulostimen siirtäminen toiseen paikkaan.....	224
Tulostimen kuljettaminen.....	225
<b>Vianmääritys.....</b>	<b>226</b>
Tulostuslaatuongelmat.....	226
Tulostusongelmat.....	227
Tulostin ei vastaa.....	250
Flash-asemaa ei voi lukea.....	251
USB-portin käyttöönotto.....	252
Tukosten poistaminen.....	252
Verkkoyhteysongelmat.....	262
Lisävarusteongelmat.....	264
Tarvikeongelmat.....	265
Paperinsyöttöongelmat.....	266
Sähköpostiongelmat.....	268
Faksausongelmat.....	269
Skannausongelmat.....	273
Väriinlaatuongelmat.....	279
Yhteyden ottaminen jälleenmyyjään.....	282
<b>Tiedotteet.....</b>	<b>283</b>
<b>Hakemisto.....</b>	<b>291</b>

# Turvallisuusohjeet

## Merkintätavat

**Huomautus:** *Huomautuksella* osoitetaan sellaista tietoa, josta voi olla apua.

**Varoitus:** *Varoituksella* osoitetaan jotain sellaista, joka voi vahingoittaa laitetta tai ohjelmistoa.

**VAARA:** *Muistutus* osoittaa mahdollisen vaaratilanteen, joka saattaa johtaa loukkaantumiseen.

Eri tyyppisiä huomautuksia ovat esimerkiksi seuraavat:



**HUOMIO – TAPATURMAN MAHDOLLISUUS:** osoittaa loukkaantumisvaaraa.



**HUOMIO – SÄHKÖISKUN VAARA:** osoittaa sähköiskun vaaraa.



**HUOMIO – KUUMA PINTA:** osoittaa palovamman vaaraa kosketuksessa.



**HUOMIO – KAATUMISVAARA:** osoittaa puristumisvaaraa.



**HUOMIO – VARO SORMIASI:** osoittaa liikkuvien osien väliin tarttumisen vaaraa.

## Tuotelausunnot



**HUOMIO – TAPATURMAN MAHDOLLISUUS:** Tulipalo- tai sähköiskuriskin välttämiseksi kytke virtajohto suoraan asianmukaiseen maadoitettuun sähköpistokkeeseen, joka on lähellä ja helposti saatavilla.



**HUOMIO – TAPATURMAN MAHDOLLISUUS:** Vältä tulipalon tai sähköiskun vaara: käytä vain tämän tuotteen mukana toimitettua tai valmistajan hyväksymää virtajohtoa.



**HUOMIO – TAPATURMAN MAHDOLLISUUS:** Älä kytke laitteen virtajohtoa jatkojohtoihin, virranjakajiin, muihin jakolaitteisiin tai UPS-varavirtalaitteisiin. Lasertulostimen virrankulutus voi ylittää näiden lisävarusteiden kapasiteetin, mikä voi aiheuttaa tulipalovaaran, omaisuusvahinkoja tai heikon tulostustehon.



**HUOMIO – TAPATURMAN MAHDOLLISUUS:** Älä käytä tämän tuotteen kanssa ylijännitesuojaa. Ylijännitesuojalaitteen käyttäminen saattaa johtaa tulipalovaaraan, omaisuusvahinkoihin tai heikkoon tulostustehoon.



**HUOMIO – TAPATURMAN MAHDOLLISUUS:** Kun liität tämän tuotteen yleiseen valintaiseen puhelinverkkoon, voit vähentää tulipalon vaaraa käyttämällä vähintään 26 AWG:n tietoliikennejohtoa (RJ-11). Australia: johdon on oltava ACMA:n (Australian Communications and Media Authority) hyväksymä.





**HUOMIO – SÄHKÖISKUN VAARA:** Sähköiskuvaaran välttämiseksi älä sijoita tätä tuotetta veden äärelle tai märkään paikkaan, äläkä myöskään käytä sitä sellaisissa paikoissa.





**HUOMIO – SÄHKÖISKUN VAARA:** Sähköiskuvaaran välttämiseksi älä asenna laitetta tai tee sähkö- tai kaapeliliitännät (esimerkiksi virtajohto, faksi tai puhelin) ukkosmyrskyn aikana.

 **HUOMIO – TAPATURMAN MAHDOLLISUUS:** Älä leikkaa, kierrä, solmi tai rusenna virtajohtoa äläkä aseta sen päälle painavia esineitä. Älä altista virtajohtoa hiertymiselle tai paineelle. Älä jätä virtajohtoa puristukseen esimerkiksi huonekalujen ja seinän väliin. Jos jokin näistä tapahtuu, siitä voi seurata tulipalon tai sähköiskun vaara. Tutki virtajohto säännöllisesti tällaisten ongelmien varalta. Irrota virtajohto pistorasiasta ennen tutkimusta.

 **HUOMIO – SÄHKÖISKUN VAARA:** Sähköiskuvaaran välttämiseksi varmista, että kaikki ulkoisten liitäntöjen liittimet (kuten Ethernet- ja puhelinliittimet) on kytketty niille varattuihin liitäntäportteihin.

 **HUOMIO – SÄHKÖISKUN VAARA:** Jos käsittelet ohjainlevyä tai asennat lisävarusteita tai muistilaitteita tulostimen käyttöönoton jälkeen, sähköiskuvaaran välttämiseksi katkaise tulostimesta virta ja irrota virtajohto pistorasiasta ennen toimenpiteiden tekemistä. Jos tulostimeen on kytketty muita laitteita, katkaise niidenkin virta ja irrota kaikki tulostimeen kytketyt kaapelit.

 **HUOMIO – SÄHKÖISKUN VAARA:** Sähköiskuvaaran välttämiseksi älä käytä faksitoimintoa ukkosmyrskyn aikana.

 **HUOMIO – SÄHKÖISKUN VAARA:** Voit välttää sähköiskun vaaran tulostimen ulkopintaa puhdistettaessa irrottamalla virtajohdon pistorasiasta ja irrottamalla kaikki tulostimeen johtavat kaapelit.

 **HUOMIO – TAPATURMAN MAHDOLLISUUS:** Jos tulostin painaa yli 20 kg, sen turvallinen siirtäminen edellyttää kahta tai useampaa henkilöä.

 **HUOMIO – TAPATURMAN MAHDOLLISUUS:** Ennen kuin siirrät tulostinta, tutustu seuraaviin ohjeisiin, jotta kukaan ei loukkaantuisi eikä tulostin vahingoittuisi:

- Varmista, että tulostimen kaikki luukut ja lokerot ovat kiinni.
- Sammuta tulostin ja irrota virtajohto pistorasiasta.
- Irrota kaikki kaapelit tulostimesta.
- Jos tulostimeen on liitetty erillisiä lattialle sijoitettavia valinnaisia lokeroita tai tulostuslisävarusteita, irrota ne, ennen kuin siirrät tulostinta.
- Jos tulostimessa on tulostintuki, rullaa se varovasti uuteen paikkaan. Ylitä kynnykset ja lattian epätasaisuudet varovasti.
- Jos tulostimessa ei ole tulostintukea mutta siinä on lisälokeroja tai tulostuslisävarusteita, irrota tulostuslisävarusteet nosta tulostin pois lokeroilta. Älä yritä nostaa tulostinta ja lisävarusteita samanaikaisesti.
- Nosta tulostinta aina sen sivuilla olevista kädensijoista.
- Tulostimen siirtämiseen käytettävien kärryjen on oltava senkokoiset, että ne tukevat tulostimen koko jalustaa.
- Laitteiden siirtämiseen käytettävien kärryjen on oltava niin suuret, että laitteet mahtuvat niihin kokonaan.
- Pidä tulostin pystyasennossa.
- Vältä erittäin äkkinäisiä liikkeitä.
- Varmista, että sormesi eivät ole tulostimen alla, kun lasket tulostimen alas.
- Varmista, että tulostimen ympärillä on riittävästi tilaa.

 **HUOMIO – KAATUMISVAARA:** Yhden tai useamman vaihtoehdon asentaminen tulostimeen tai monitoimilaitteeseen saattaa vaatia tulostintuen, huonekalun tai muun ominaisuuden epävakauden ja loukkaantumisvaaran estämiseksi. Lisätietoja tuetuista kokoonpanoista saat tulostimen ostopaikasta.

 **HUOMIO – KAATUMISVAARA:** Voit vähentää laitteen epävakauden riskiä lisäämällä jokaisen alustan erikseen. Pidä kaikki muut alustat suljettuina, kunnes niitä tarvitaan.

 **HUOMIO – KUUMA PINTA:** Tulostimen sisäosat voivat olla kuumat. Välttyäksesi palovammoilta kosketa osia vasta, kun ne ovat jäähtyneet.

 **HUOMIO – VARO SORMIASI:** Vältä sormiin kohdistuva puristusvaara noudattamalla erityistä varovaisuutta tällä tarralla merkityillä alueilla. Sormiin voi kohdistua vaara liikkuvien osien, esimerkiksi rattaiden, luukkujen, lokeroiden ja kansien, lähellä.

 **HUOMIO – TAPATURMAN MAHDOLLISUUS:** Tuotteessa käytetään laseria. Muiden kuin *Käyttöoppaassa* mainittujen ohjausten tai säätöjen käyttäminen tai toimenpiteiden suorittaminen voi altistaa vaaralliselle säteilylle.

 **HUOMIO – TAPATURMAN MAHDOLLISUUS:** Tuotteessa olevaa litiumakkua ei ole tarkoitettu vaihdettavaksi. Litiumakun poistaminen väärin aiheuttaa räjähdysvaaran. Älä lataa, pura tai polta litiumparistoa. Hävitä käytetyt litiumakut valmistajan ohjeiden ja paikallisten säädösten mukaisesti.

Tuote täyttää kansainväliset turvamääräykset, kun siinä käytetään tietyn valmistajan osia. Joidenkin osien turvapiirteet eivät aina ole ilmeisiä. Valmistaja ei vastaa vaihto-osien käytöstä

Kun tarvitset huolto- tai korjauspalveluja, ota yhteyttä huoltoedustajaan.

**SÄILYTÄ NÄMÄ OHJEET.**



# Tietoja tulostimesta

## Tulostinkokoonpanot

**⚠ HUOMIO – KAATUMISVAARA:** Yhden tai useamman vaihtoehdon asentaminen tulostimeen tai monitoimilaitteeseen saattaa vaatia tulostintuen, huonekalun tai muun ominaisuuden epävakauden ja loukkaantumisvaaran estämiseksi. Lisätietoja tuetuista kokoonpanoista saat tulostimen ostopaikasta.

**⚠ HUOMIO – KAATUMISVAARA:** Voit vähentää laitteen epävakauden riskiä lisäämällä jokaisen lokeron erikseen. Pidä kaikki muut alustat suljettuina, kunnes niitä tarvitaan.

Voit lisätä tulostimeen jonkin seuraavista lisävarusteista:

- 650 arkin kaksoislokero
- 650 arkin kaksoislokero ja enintään kaksi 550 arki lokeroa
- Enintään kolme 550 arkin lokeroa

Lisätietoja on kohdassa "[Lisälokeroiden asentaminen](#)" sivulla 53.

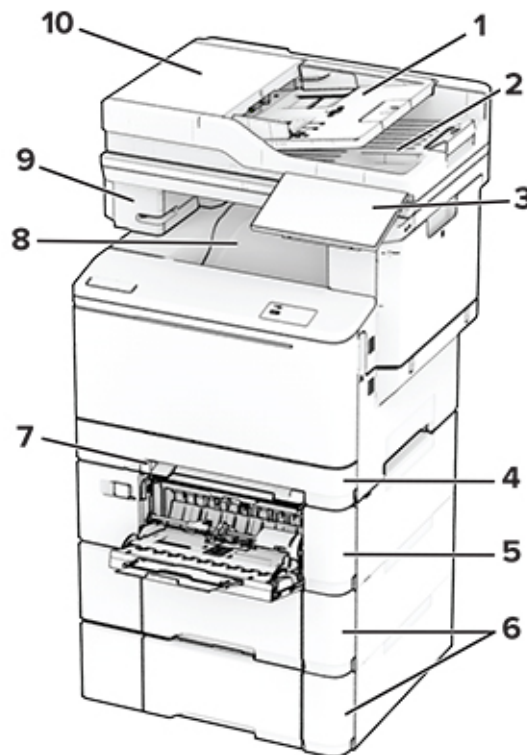

1	Asiakirjansyöttölaitteen lokero
2	Asiakirjansyöttölaitteen alusta
3	Control panel (Ohjauspaneeli)

4	250 arkin vakiolokero
5	Valinnainen 650 arkin kaksoislokero <b>Huomautus:</b> Lokerossa on 550 arkin lokero ja 100 arkin monikäyttösyöttöaukko.
6	Valinnaiset 550 arkin lokerot
7	Käsinsyöttöaukko
8	Vakioalusta
9	Pikanitoja
10	Automaattinen asiakirjansyöttölaite

## Ohjauspaneelin käyttäminen

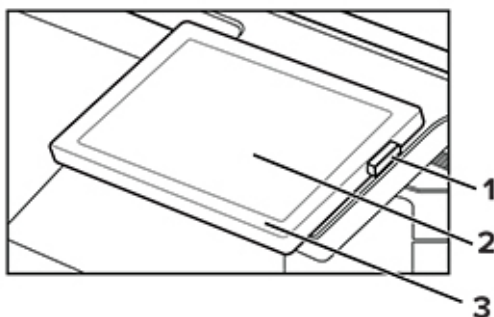

	Ohjauspaneelin osa	Toiminto
1	Virtapainike	<ul style="list-style-type: none"> <li>Tulostimen virran kytkeminen ja katkaiseminen.</li> </ul> <b>Huomautus:</b> Sammuta tulostin painamalla virtapainiketta viisi sekuntia. <ul style="list-style-type: none"> <li>Tulostimen siirtäminen lepotilaan.</li> <li>Tulostimen herättäminen lepo- tai valmiustilasta.</li> </ul>
2	Näyttö	<ul style="list-style-type: none"> <li>Tulostimen ilmoitusten ja tarvikkeen tilan tarkastelu.</li> <li>Tulostimen asentaminen ja käyttäminen.</li> </ul>
3	Merkkivalo	Tulostimen tilan tarkistaminen.

## Merkkivalon tilan merkitys

Merkkivalo	Tulostimen tila
Ei käytössä	Tulostin on sammutettu.
Palaa sinisenä	Tulostin on valmis.
Vilkkuu sinisenä	Tulostin tulostaa tai käsittelee tietoja.
Vilkkuu punaisena	Tulostimessa vaaditaan käyttäjän toimia.
Tasainen keltainen	Tulostin on lepotilassa.
Vilkkuu keltaisena	Tulostin on syvässä lepotilassa tai valmiustilassa.

# Paperin valinta

## Paperiohjeet

Käyttämällä asianmukaista paperia voit estää tukoksia ja varmistaa häiriöttömän tulostuksen.

- Käytä aina uutta, vahingoittumatonta paperia.
- Paperia lisättäessä on tiedettävä paperin suositeltava tulostuspuoli. Tämä tieto löytyy yleensä paperipakkauksesta.
- Älä käytä käsin leikattua tai rajattua materiaalia.
- Älä lisää samaan lokeroon erikokoisia, -painoisia tai -lajisia papereita, sillä seurauksena voi olla tukos.
- Älä käytä muuta kuin elektrofotografiseen tulostukseen tarkoitettua päällystettyä paperia.

## Paperin ominaisuudet

Seuraavat paperin ominaisuudet vaikuttavat tulostuslaatuun ja -varmuuteen. Ota huomioon seuraavat seikat ennen kuin tulostat näille papereille.

### Paino

Lokeroihin voi lisätä monen painoista paperia. Alle 60 g/m<sup>2</sup>:n paperi ei välttämättä ole riittävän tukevaa, ja se voi aiheuttaa tukoksia. Lisätietoja on ohjeaiheessa Tuetut paperien painot.

### Käpristyminen

Käpristymisellä tarkoitetaan paperin reunojen taipumista. Liiallinen käpristyminen voi aiheuttaa paperinsyöttöhäiriöitä. Käpristymistä esiintyy yleensä, kun paperi kulkee tulostimen läpi, sillä tulostimessa paperi on alttiina korkeille lämpötiloille. Paperin säilyttäminen suojaamattomana kuumissa, kosteissa, kylmissä ja kuivissa tiloissa voi lisätä paperin käpristymistä ennen tulostusta ja aiheuttaa syöttöhäiriöitä.

### Tasaisuus

Paperin tasaisuus vaikuttaa tulostuslaatuun suoraan. Jos paperi on liian karkeaa, väriaine ei kiinnity siihen oikein. Liian sileä paperi voi aiheuttaa syöttöhäiriöitä tai tulostuslaatuongelmia. Suosittelemme käyttämään 50 Sheffield-pisteen paperia.

### Kosteuspitoisuus

Paperin kosteuspitoisuus vaikuttaa sekä tulostuslaatuun että paperinsyöttöön. Säilytä paperia alkuperäisessä pakkauksessaan, kunnes otat sen käyttöön. Paperin altistuminen kosteuspitoisuuden muutoksille voi huonontaa paperin ominaisuuksia.

Säilytä paperia ennen tulostamista alkuperäisessä pakkauksessaan 24–48 tunnin ajan. Paperia on säilytettävä samassa ympäristössä, jossa tulostin on. Pidennä valmistelu-aikaa useita vuorokausia, jos säilytys- tai kuljetusympäristö poikkeaa tulostimen ympäristöstä huomattavasti. Lisäksi paksun paperin valmisteleminen voi kestää tavallista kauemmin.

### Syisyys

Syisyys viittaa paperin kuitujen suuntaan paperiarkissa. Syyt ovat joko *pitkiä*, jolloin ne kulkevat paperin pituussuunnassa, tai *lyhyitä*, jolloin ne kulkevat paperin leveyssuunnassa. Tarkista suositeltavat syiden suunnat ohjeaiheesta Tuetut paperien painot.

## Kuitupitoisuus

Useimmat hyvälaatuiset kopiopaperit on tehty 100-prosenttisesta sellukuidusta. Tällainen paperi on tasalaatuista, jolloin paperinsyöttöhäiriöitä on vähän ja tulostuslaatu on hyvä. Jos paperissa on esimerkiksi puuvillakuituja, paperinkäsittelyominaisuudet voivat huonontua.

## Ei-hyväksyttävät paperit

Seuraavanlaisia papereita ei suositella käytettäväksi tulostimessa:

- Kemiallisesti käsitellyt paperit, joilla voi tehdä kopioita ilman hiilipaperia. Niitä kutsutaan myös itsejäljentäviksi papereiksi, itsejäljentäviksi kopiopapereiksi (CCP) tai ilman hiiltä kopioiviksi (NCR) papereiksi.
  - esipainetut paperit, joiden valmistuksessa on käytetty kemikaaleja, jotka voivat vahingoittaa tulostinta
  - esipainetut paperit, joihin voi vaikuttaa tulostimen kiinnitysyksikön lämpötila
  - esipainetut paperit, jotka edellyttävät kohdistustarkkuutta (tarkkaa tulostuskohtaa sivulla), joka on yli  $\pm 2,3$  mm, kuten OCR-lomakkeet
- Joissakin tapauksissa kohdistusta voi säätää sovelluksessa, jolloin näiden lomakkeiden tulostus onnistuu.
- pinnoitetut paperit, synteettiset paperit, lämpöpaperit
  - karkeareunaiset tai käpristyneet paperit tai paperit, joiden pinta on karkea tai paljon kuvioitu
  - uusiopaperit, jotka eivät ole EN12281:2002-standardin (Eurooppa) mukaisia
  - paperi, jonka paino on alle  $60\text{g/m}^2$
  - moniosaisia lomakkeita tai asiakirjoja.

## Paperin varastointi

Noudattamalla paperin säilytysohjeita voit estää tukoksia ja epätasaista tulostuslaatua:

- Säilytä paperia samassa lämpötilassa kuin tulostinta 24–48 tuntia ennen tulostamista.
- Pidennä valmistelu-aikaa useita vuorokausia, jos säilytys- tai kuljetusympäristö poikkeaa tulostimen ympäristöstä huomattavasti. Lisäksi paksun paperin valmisteleminen voi kestää tavallista kauemmin.
- Saat parhaan tuloksen säilyttämällä paperia tilassa, jonka lämpötila on  $21\text{ }^\circ\text{C}$  ja suhteellinen ilmankosteus 40 %.
- Useimmat tarrojen valmistajat suosittelevat, että tulostusympäristön lämpötila on  $18\text{--}24\text{ }^\circ\text{C}$  ja suhteellinen kosteus 40–60 %.
- Säilytä paperia sen omassa laatikossa, mieluummin kuljetuslavalla tai hyllyllä kuin lattialla.
- Säilytä yksittäisiä pakkauksia tasaisella alustalla.
- Älä aseta mitään paperipakettien päälle.
- Poista paperi laatikosta tai pakkauksesta vasta, kun olet valmis lisäämään sen tulostimeen. Laatikko ja pakkaus auttavat pitämään paperin puhtaana, kuivana ja suorana.

## Esipainettujen lomakkeiden ja kirjelomakkeiden valinta

- Käytä pitkäsyistä paperia.
- Käytä vain sellaisia lomakkeita ja kirjelomakkeita, jotka on painettu kivipainossa tai kaiverretulla telalla.
- Vältä paperia, jossa on karkea tai hyvin kuvioitu pinta.

- Käytä vain sellaista mustetta, johon väriaineen sisältämä hartsia ei vaikuta. Hapetettu tai öljypohjainen muste tavallisesti täyttää nämä vaatimukset, lateksimuste yleensä ei.
- Kokeile esipainettujen lomakkeiden tulostamista, ennen kuin ostat niitä suuria määriä. Näin voit määrittää, vaikuttaako esipainettujen lomakkeiden tai kirjelumakkeiden muste tulostuslaatuun.
- Jos olet epävarma, ota yhteys paperin toimittajaan.
- Kun tulostat kirjelumakkeelle, lisää paperi tulostimeen oikeassa suunnassa.

## Tuetut paperikoot

### Lokerojen, käsinsyöttöaukon ja kaksipuolisen tulostuksen tukemat paperikoot

Paperikoko ja mitat	250 arkin vakiolokero	Käsinsyöttöaukko	Valinnainen 650 arkin kaksoislokero		valinnainen 550 arkin lokero	Kaksipuolinen tulostus
			550 arkin lokero	Monikäyttösyöttöaukko		
<b>A4</b> 210 x 297 mm	✓	✓	✓	✓	✓	✓
<b>A5-pystysuunta (SEF)<sup>1,2</sup></b> 148 x 210 mm	X	X	✓	X	✓	X
<b>A5-vaakasuunta (LEF)<sup>1,2</sup></b> 210 x 148 mm (8,27 x 5,83 tuumaa)	✓	✓	X	X	X	X
<b>A6</b> 105 x 148 mm (4,13 x 5,83 tuumaa)	✓	✓	X	✓	X	X
<b>1/3 A4</b> 95 x 210 mm (3,7 x 8,3 tuumaa)	✓	✓	X	✓	X	X
<b>JIS B5</b> 182 x 257 mm	✓	✓	✓	✓	✓	X
<b>Letter</b> 215,9 x 279,4 mm	✓	✓	✓	✓	✓	✓
<b>Legal</b> 215,9 x 355,6 mm	✓	✓	✓	✓	✓	✓
<b>Executive</b> 184,2 x 266,7 mm	✓	✓	✓	✓	✓	X

<sup>1</sup> Lisää tätä paperikokoa vakiolokeroon ja käsinsyöttöaukkoon pitkä reuna edellä.

<sup>2</sup> Lisää tätä paperikokoa valinnaisiin lokeroihin ja monikäyttösyöttöaukkoon lyhyt reuna edellä.

<sup>3</sup> Kun valittuna on Universal, sivu muotoillaan 215,9 x 355,6 mm:n (8,5 x 14 tuuman) kokoiseksi, ellei kokoa ole määritetty sovelluksessa.

<sup>4</sup> Lisää kapea paperi tulostimeen lyhyt reuna edellä.

<sup>5</sup> Kun valittuna on Muu kirjekuori, sivu muotoillaan 215,9 x 355,6 mm:n (8,5 x 14 tuuman) kokoiseksi, ellei kokoa ole määritetty sovelluksessa.

Paperikoko ja mitat	250 arkin vakiolokero	Käsinsyöttö- aukko	Valinnainen 650 arkin kaksoislokero		valinnainen 550 arkin lokero	Kaksipuolinen tulostus
			550 arkin lokero	Monikäyttö- syöttöaukko		
<b>Oficio (Meksiko)</b> 215,9 x 340,4 mm (8,5 x 13,4 tuumaa)	✓	✓	✓	✓	✓	✓
<b>Folio</b> 215,9 x 330,2 mm (8,5 x 13 tuumaa)	✓	✓	✓	✓	✓	✓
<b>Statement</b> 139,7 x 215,9 mm	✓	✓	x	✓	x	x
<b>Hagaki</b> 100 x 148 mm (3,94 x 5,83 tuumaa)	✓	✓	x	✓	x	x
<b>Universal<sup>3,4</sup></b> 98,4 x 148 mm–215,9 x 355,6 mm (3,87 x 5,83 tuumaa –8,5 x 14 tuumaa)	✓	✓	x	✓	x	x
<b>Universal<sup>3,4</sup></b> 76,2 x 127 mm–215,9 x 355,6 mm (3 x 5 tuumaa – 8,5 x 14 tuumaa)	x	✓	x	✓	x	x
<b>Universal<sup>3,4</sup></b> 148 x 210 mm–215,9 x 355,6 mm (5,83 x 8,27 tuumaa –8,5 x 14 tuumaa)	✓	✓	✓	✓	✓	x
<b>Universal<sup>3,4</sup></b> 210 x 250 mm–215,9 x 355,6 mm (8,27 x 9,84 tuumaa –8,5 x 14 tuumaa)	✓	✓	✓	✓	✓	✓
<b>7 3/4 -kirjekuori</b> 98,4 x 190,5 mm	✓	✓	x	✓	x	x
<b>9-kirjekuori</b> 98,4 x 225,4 mm (3,875 x 8,9 tuumaa)	✓	✓	x	✓	x	x
<b>10-kirjekuori</b> 104,8 x 241,3 mm	✓	✓	x	✓	x	x

<sup>1</sup> Lisää tätä paperikokoa vakiolokeroon ja käsinsyöttöaukkoon pitkä reuna edellä.

<sup>2</sup> Lisää tätä paperikokoa valinnaisiin lokeroihin ja monikäyttösyöttöaukkoon lyhyt reuna edellä.

<sup>3</sup> Kun valittuna on Universal, sivu muotoillaan 215,9 x 355,6 mm:n (8,5 x 14 tuuman) kokoiseksi, ellei kokoa ole määritetty sovelluksessa.

<sup>4</sup> Lisää kapea paperi tulostimeen lyhyt reuna edellä.

<sup>5</sup> Kun valittuna on Muu kirjekuori, sivu muotoillaan 215,9 x 355,6 mm:n (8,5 x 14 tuuman) kokoiseksi, ellei kokoa ole määritetty sovelluksessa.

Paperikoko ja mitat	250 arkin vakiolokero	Käsinsyöttöaukko	Valinnainen 650 arkin kaksoislokero		valinnainen 550 arkin lokero	Kaksipuolinen tulostus
			550 arkin lokero	Monikäyttösyöttöaukko		
<b>DL-kirjekuori</b> 110 x 220 mm	✓	✓	X	✓	X	X
<b>C5-kirjekuori</b> 162 x 229 mm	✓	✓	X	✓	X	X
<b>B5-kirjekuori</b> 176 x 250 mm (6,93 x 9,84 tuumaa)	✓	✓	X	✓	X	X
<b>Monarch</b> 98,425 x 190,5 mm (3,875 x 7,5 tuumaa)	X	X	X	X	X	X
<b>Muu kirjekuori<sup>5</sup></b> 98,4 x 162 mm–215,9 x 250 mm (3,87 x 6,38 tuumaa – 6,93 x 9,84 tuumaa)	✓	✓	X	✓	X	X

<sup>1</sup> Lisää tätä paperikokoa vakiolokeroon ja käsinsyöttöaukkoon pitkä reuna edellä.

<sup>2</sup> Lisää tätä paperikokoa valinnaisiin lokeroihin ja monikäyttösyöttöaukkoon lyhyt reuna edellä.

<sup>3</sup> Kun valittuna on Universal, sivu muotoillaan 215,9 x 355,6 mm:n (8,5 x 14 tuuman) kokoiseksi, ellei kokoa ole määritetty sovelluksessa.

<sup>4</sup> Lisää kapea paperi tulostimeen lyhyt reuna edellä.

<sup>5</sup> Kun valittuna on Muu kirjekuori, sivu muotoillaan 215,9 x 355,6 mm:n (8,5 x 14 tuuman) kokoiseksi, ellei kokoa ole määritetty sovelluksessa.

### Skannerin ja asiakirjansyöttölaitteen tukemat paperikoot

Paperikoko ja mitat	Skannausyksikkö	Automaattinen asiakirjansyöttölaite
<b>A4</b> 210 x 297 mm	✓	✓
<b>A5-pystysuunta (SEF)</b> 148 x 210 mm	✓	✓
<b>A5-vaakasuunta (LEF)</b> 210 x 148 mm (8,27 x 5,83 tuumaa)	✓	✓
<b>A6</b> 105 x 148 mm (4,13 x 5,83 tuumaa)	✓	✓

<sup>1</sup> Kun valittuna on Universal, sivu muotoillaan 215,9 x 355,6 mm:n (8,5 x 14 tuuman) kokoiseksi, ellei kokoa ole määritetty sovelluksessa.

<sup>2</sup> Lisää kapea paperi tulostimeen lyhyt reuna edellä.

<sup>3</sup> Kun valittuna on Muu kirjekuori, sivu muotoillaan 215,9 x 355,6 mm:n (8,5 x 14 tuuman) kokoiseksi, ellei kokoa ole määritetty sovelluksessa.

Paperikoko ja mitat	Skannausyksikkö	Automaattinen asiakirjan-syöttölaite
<b>1/3 A4</b> 95 x 210 mm (3,7 x 8,3 tuumaa)	✓	X
<b>JIS B5</b> 182 x 257 mm	✓	✓
<b>Letter</b> 215,9 x 279,4 mm	✓	✓
<b>Legal</b> 215,9 x 355,6 mm	✓	✓
<b>Executive</b> 184,2 x 266,7 mm	✓	✓
<b>Oficio (Meksiko)</b> 215,9 x 340,4 mm (8,5 x 13,4 tuumaa)	✓	✓
<b>Folio</b> 215,9 x 330,2 mm (8,5 x 13 tuumaa)	✓	✓
<b>Statement</b> 139,7 x 215,9 mm	✓	✓
<b>Hagaki</b> 100 x 148 mm (3,94 x 5,83 tuumaa)	✓	X
<b>Universal<sup>1,2</sup></b> 98,4 x 148 mm–215,9 x 355,6 mm (3,87 x 5,83 tuumaa –8,5 x 14 tuumaa)	✓	X
<b>Universal<sup>1,2</sup></b> 76,2 x 127 mm–215,9 x 355,6 mm (3 x 5 tuumaa –8,5 x 14 tuumaa)	✓	X
<b>Universal<sup>1,2</sup></b> 148 x 210 mm–215,9 x 355,6 mm (5,83 x 8,27 tuumaa –8,5 x 14 tuumaa)	✓	✓
<b>Universal<sup>1,2</sup></b> 210 x 250 mm–215,9 x 355,6 mm (8,27 x 9,84 tuumaa –8,5 x 14 tuumaa)	✓	✓
<b>7 3/4 -kirjekuori</b> 98,4 x 190,5 mm	✓	X
<b>9-kirjekuori</b> 98,4 x 225,4 mm (3,875 x 8,9 tuumaa)	✓	X
<b>10-kirjekuori</b> 104,8 x 241,3 mm	✓	X
<b>DL-kirjekuori</b> 110 x 220 mm	✓	X

<sup>1</sup> Kun valittuna on Universal, sivu muotoillaan 215,9 x 355,6 mm:n (8,5 x 14 tuuman) kokoiseksi, ellei kokoa ole määritetty sovelluksessa.

<sup>2</sup> Lisää kapea paperi tulostimeen lyhyt reuna edellä.

<sup>3</sup> Kun valittuna on Muu kirjekuori, sivu muotoillaan 215,9 x 355,6 mm:n (8,5 x 14 tuuman) kokoiseksi, ellei kokoa ole määritetty sovelluksessa.



Paperikoko ja mitat	Skannausyksikkö	Automaattinen asiakirjansyöttölaite
<b>C5-kirjekuori</b> 162 x 229 mm	✓	X
<b>B5-kirjekuori</b> 176 x 250 mm (6,93 x 9,84 tuumaa)	✓	X
<b>Monarch</b> 98,425 x 190,5 mm (3,875 x 7,5 tuumaa)	✓	X
<b>Muut kirjekuoret<sup>3</sup></b> 98,4 x 162 mm–215,9 x 250 mm (3,87 x 6,38 tuumaa – 6,93 x 9,84 tuumaa)	✓	X

<sup>1</sup> Kun valittuna on Universal, sivu muotoillaan 215,9 x 355,6 mm:n (8,5 x 14 tuuman) kokoiseksi, ellei kokoa ole määritetty sovelluksessa.

<sup>2</sup> Lisää kapea paperi tulostimeen lyhyt reuna edellä.

<sup>3</sup> Kun valittuna on Muu kirjekuori, sivu muotoillaan 215,9 x 355,6 mm:n (8,5 x 14 tuuman) kokoiseksi, ellei kokoa ole määritetty sovelluksessa.

**Huomautus:** Tulostinmallissa saattaa olla 650 arkin kaksoislokeron, joka koostuu 550 arkin lokeroista sekä integroidusta 100 arkin monisyöttölaiteesta. 650 arkin kaksoislokeron 550 arkin lokero tukee samoja paperikokoja kuin valinnainen 550 arkin lokero. Integroitu monisyöttölaite tukee erilaisia paperikokoja, -painoja, ja -lajeja.

## Tuetut paperilajit

### Lokerojen, käsinsyöttöaukon ja kaksipuolisen tulostuksen tukemat paperilajit

Paperilaji	250 arkin vakiolokero	Käsinsyöttöaukko	Valinnainen 650 arkin kaksoislokeron		valinnainen 550 arkin lokero	Kaksipuolinen tulostus
			550 arkin lokero	Monikäyttösyöttöaukko		
Tavallinen	✓	✓	✓	✓	✓	✓
Kartonki	✓	✓	✓	✓	✓	X
Tarra-arkit	✓	✓	✓	✓	✓	✓
Vinyylitarrat	✓	✓	✓	✓	✓	X
Kirjekuori	✓	✓	X	✓	X	X

### Skannerin ja asiakirjansyöttölaitteen tukemat paperilajit

Paperilaji	Skannausyksikkö	Asiakirjansyöttölaite
Tavallinen	✓	✓
Kartonki	✓	X

Paperilaji	Skannausyksikkö	Asiakirjansyöttölaite
Tarra-arkit	✓	X
Vinyylitarrat	✓	X
Kirjekuori	✓	X

**Huomautuksia:**

- Tulostinmallissa saattaa olla 650 arkin kaksoislokero, joka koostuu 550 arkin lokeroista sekä integroidusta 100 arkin monisyöttölaitteesta. 650 arkin kaksoislokeron 550 arkin lokero tukee samoja paperilajeja kuin 550 arkin lokero. Integroitu monisyöttölaite tukee erilaisia paperikokoja, -painoja, ja -lajeja.
- Tarrat, kirjekuoret ja kartonki tulostuvat aina hitaammalla nopeudella.
- Vinyylitarroja tuetaan vain satunnaisessa käytössä ja niiden sopivuus on testattava. Jotkin vinyylitarrat syöttyvät luotettavammin monikäyttösyöttöaukosta.

**Tuetut paperien painot**

250 arkin vakiolokero	Käsinsyöttöaukko	Valinnainen 650 arkin kaksoislokero		valinnainen 550 arkin lokero	Kaksipuolinen tulostus	ADF
		550 arkin lokero	Monikäyttösyöttöaukko			
60–200 g/m <sup>2</sup> (16–53 paunan bond)	60–200 g/m <sup>2</sup> (16–53 paunan bond)	60–162 g/m <sup>2</sup> (16–43 paunan bond)	60–162 g/m <sup>2</sup> (16–43 paunan bond)	60–162 g/m <sup>2</sup> (16–43 paunan bond)	60–105 g/m <sup>2</sup> (16–28 paunan bond)	52–120 g/m <sup>2</sup> (14–32 paunan bond)

**Huomautuksia:**

- Tulostinmallissa saattaa olla 650 arkin kaksoislokero, joka koostuu 550 arkin lokeroista sekä integroidusta 100 arkin monisyöttölaitteesta. 650 arkin kaksoislokeron 550 arkin lokero tukee samoja paperilajeja kuin 550 arkin lokero. Integroitu monisyöttölaite tukee erilaisia paperikokoja, -painoja, ja -lajeja.
- Jos paperin paino on 60–162 g/m<sup>2</sup> (16–43 paunan bond), on suositeltavaa käyttää pitkäsyistä paperia.
- Tulostettaessa paperille, jonka paino on alle 75 g/m<sup>2</sup>, on käytettävä Paperilaji-asetusta Kevyt paperi. Jos sitä ei käytetä, paperi voi käpristyä ja aiheuttaa syöttövirheitä varsinkin kosteissa ympäristöissä.

# Käyttöönotto, asennus ja kokoonpano

## Tulostimen paikan valitseminen

- Jätä tarpeeksi tilaa lokeroiden, kansien ja luukkujen avaamista ja lisävarusteiden asentamista varten.
- Asenna tulostin pistorasian lähelle.

**⚠️ HUOMIO – TAPATURMAN MAHDOLLISUUS:** Tulipalo- tai sähköiskuriskin välttämiseksi liitä virtajohto suoraan asianmukaiseen maadoitettuun sähköpistokkeeseen, joka on lähellä ja helposti saatavilla.

**⚡ HUOMIO – SÄHKÖISKUN VAARA:** Sähköiskuvaaran välttämiseksi älä sijoita tätä tuotetta veden äärelle tai märkään paikkaan, äläkä myöskään käytä sitä sellaisissa paikoissa.

- Tarkista, että huoneen ilmavirta täyttää ASHRAE 62- tai CEN Technical Committee 156 -standardin uusimmat vaatimukset.
- Sijoita tulostin tasaiselle, vakaalle alustalle.
- Tulostimen sijoituspaikan on oltava
  - puhdas, kuiva ja pölytön.
  - kaukana irtonaisista niiteistä ja paperiliittimistä.
  - sellainen, ettei ilmastointilaitteista, lämmittimistä tai tuulettimista tuleva ilmavirta suuntaudu suoraan sinne.
  - kosteusolosuhteiltaan vakaa sekä sellainen, että siihen ei osu suora auringonvalo.
- Ota huomioon suositellut lämpötilat ja vältä lämpötilavaihteluja:

Ympäristön lämpötila	10–32,2 °C (50–90 °F)
Varastointilämpötila	15,6–32,2 °C (60–90 °F)

- Jätä tulostimen ympärille vapaata tuuletustilaa vähintään seuraavien suositusten mukaisesti:

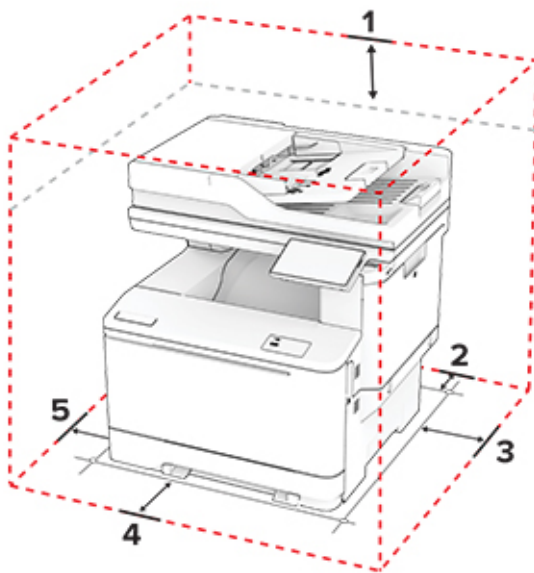

1	Ylös	305 mm (12 tuumaa)
2	Taka	102 mm (4 tuumaa)
3	oikea reuna	76 mm (3 tuumaa)
4	Etupuoli	508 mm (20 tuumaa) <b>Huomautus:</b> Laitteen edustan vähimmäistilavaatimus on 76 mm.
5	vasen reuna	76 mm (3 tuumaa)

## Kaapelien liittäminen

**⚠ HUOMIO – SÄHKÖISKUN VAARA:** Sähköiskuvaaran välttämiseksi älä asenna laitetta tai tee sähkö- tai kaapeliliitäntöjä (esimerkiksi virtajohto, faksi tai puhelin) ukkosmyrskyn aikana.

**⚠ HUOMIO – TAPATURMAN MAHDOLLISUUS:** Tulipalo- tai sähköiskuriskin välttämiseksi liitä virtajohto suoraan asianmukaiseen maadoitettuun sähköpistokkeeseen, joka on lähellä ja helposti saatavilla.

**⚠ HUOMIO – TAPATURMAN MAHDOLLISUUS:** Tulipalon tai sähköiskun vaaran välttämiseksi käytä vain tämän tuotteen mukana toimitettua tai valmistajan hyväksymää virtajohtoa.

**⚠ HUOMIO – TAPATURMAN MAHDOLLISUUS:** Kun liität tämän tuotteen yleiseen valintaiseen puhelinverkkoon, voit vähentää tulipalon vaaraa käyttämällä vähintään 26 AWG:n tietoliikennejohtoa (RJ-11). Australia: johdon on oltava ACMA:n (Australian Communications and Media Authority) hyväksymä.

**Varoitus – vauriot mahdollisia:** Vältä tietojen menetys tai tulostimen toimintahäiriö olemalla koskettamatta tulostamisen aikana USB-kaapeliin, langattomaan verkkosovittimeen tai tulostimen osoitettua aluetta.

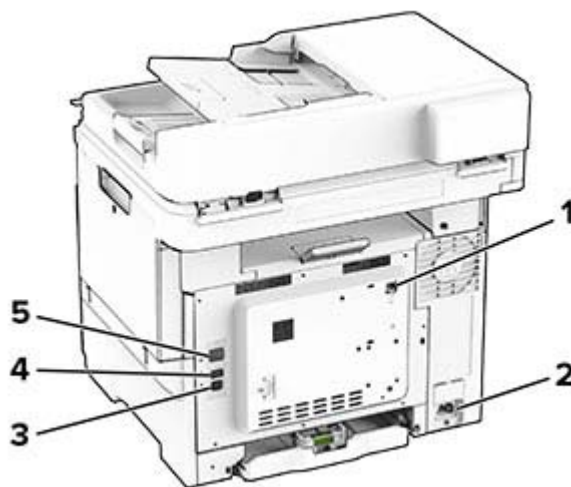

	Tulostimen portti	Toiminto
1	Linjaliitäntä	Tulostimen liittäminen aktiiviseen puhelinlinjaan tavallisen puhelinpistorasian (RJ-11), DSL-suodattimen, VoIP-sovittimen tai minkä tahansa muun sovittimen kautta faksien lähettämistä ja vastaanottamista varten.
2	Virtajohdon liitäntä	Liitä tulostin maadoitettuun pistorasiaan.
3	Tulostimen USB-portti	Yhdistä tulostin tietokoneeseen.
4	USB-portti	Liitä näppäimistö tai muu yhteensopiva lisävaruste.

	Tulostimen portti	Toiminto
5	Ethernet-liitäntä	Tulostimen liittäminen verkkoon.

## Aloituspäätön sovellusten asentaminen ja käyttäminen

### Aloituspäätön käyttäminen

**Huomautus:** Aloitusnäyttö voi vaihdella aloitusnäytön ja järjestelmävalvojan tekemien asetusten sekä aktiivisten upotettujen ratkaisujen mukaan.



#	Kuvake	Toiminto
1	Seis- tai Peruuta-painike	Nykyisen työn pysäyttäminen.
2	Kopio	Ota kopioita.
3	Vaihda kieli	Vaihda tulostimen näytön kieli.
4	Sähköposti	Lähetä sähköposteja.
5	Asetukset	Käytä tulostinvalikkoja.
6	Faksaa	Lähetä faksi.
7	Osoitteisto	Käytä, luo ja järjestele yhteystietoja.
8	Tila/Tarvikkeet	<ul style="list-style-type: none"> <li>Näyttää tulostimen varoituksia tai virheilmoituksia, kun tulostin edellyttää toimenpiteitä, jotta työn käsittelemistä voidaan jatkaa.</li> <li>Katso lisätietoja tulostimen varoituksesta tai ilmoituksesta sekä sen poistamisesta.</li> </ul> <b>Huomautus:</b> Voit avata tämän asetuksen myös koskettamalla aloitusnäytön yläosaa.
9	Pidossa olevat työt	Näytä kaikki tällä hetkellä pidossa olevat tulostustyöt.
10	Työjono	Näytä kaikki nykyiset tulostustyöt. <b>Huomautus:</b> Voit avata tämän asetuksen myös koskettamalla aloitusnäytön yläosaa.
11	USB-asema	Katsele, valitse tai tulosta valokuvia ja asiakirjoja flash-asetemasta.
12	Skannausprofiilit	Skannaa ja tallenna asiakirjoja suoraan tietokoneeseen.
13	FTP	Skannaa ja tallenna asiakirjoja suoraan FTP-palvelimeen.
14	Kirjanmerkit	Järjestä kaikki kirjanmerkit.

#	Kuvake	Toiminto
15	Kiintolevy	Tarkastele, valitse ja hallitse kiintolevyllä tai älykkäässä tallennusasemassa olevia asiakirjoja.
16	Verkkokansio	Skannaa verkkokansioon tai -sijaintiin.
17	Aloita-painike	Työn aloittaminen sen mukaan, mikä tila on valittuna.
18	Näytönäppäimistö	Numerojen tai muiden merkkien lisääminen syöttökenttään.

## Aloituspäätön mukauttaminen

1 Avaa selain ja kirjoita tulostimen IP-osoite selaimen osoitekenttään.

### Huomautuksia:

- Tulostimen IP-osoite näkyy sen tulostimen päänäytössä. IP-osoite on neljä pisteillä erotettua numerosarjaa, kuten 123.123.123.123.
- Jos käytät välityspalvelinta, poista se tilapäisesti käytöstä, jotta verkkosivu latautuu oikein.

2 Valitse **Asetukset > Laite > Aloitusnäytön mukautus**.

3 Suorita jokin seuraavista toiminnoista:

- Lisää kuvake aloitusnäyttöön valitsemalla **+**, sovelluksen nimi ja sitten **Lisää**.
- Poista aloitusnäytön kuvake valitsemalla sovelluksen nimi ja valitsemalla **Poista**.
- Mukauta sovelluksen nimeä valitsemalla se, valitsemalla sitten **Muokkaa** ja määrittämällä nimi.
- Palauta sovelluksen nimi valitsemalla se, valitsemalla **Muokkaa** ja sitten **Palauta sovelluksen nimi**.
- Lisää väli sovellusten väliin valitsemalla **+**, **TYHJÄ TILA** ja sitten **Lisää**.
- Voit järjestää sovellukset vetämällä niiden nimet haluamaasi järjestykseen.
- Jos haluat palauttaa oletusarvoisen aloitusnäytön, valitse **Palauta aloitusnäyttö**.

4 Ota muutokset käyttöön.

## Skannauskeskuksen määrittäminen

1 Valitse aloitusnäytössä **Skannauskeskus**.

2 Valitse ja luo kohdesijainti ja määritä asetukset.

### Huomautuksia:

- Kun luot verkkokohteen, tarkista aina asetukset ja säädä niitä, kunnes virheitä ei tapahdu.
- Vain Embedded Web Server -palvelimessa luodut kohteet tallennetaan. Lisätietoja on tuotteen käyttöohjeissa.

3 Ota muutokset käyttöön.

## Pikavalinnan luominen

1 Valitse aloitusnäytössä **Pikavalintakeskus**.

**Huomautus:** Kuvake ja nimi ovat voineet muuttua. Pyydä lisätietoja järjestelmänvalvojalta.

2 Valitse tulostimen toiminto ja sitten **Luo pikavalinta**.

**Huomautus:** Suojattua sähköpostitoimintoa ei tueta.

3 Määritä asetukset ja valitse sitten **Tallenna**.

4 Kirjoita pikavalinnalle yksilöivä nimi.

**Huomautus:** Vältä nimien katkeaminen aloitusnäytössä käyttämällä enintään 25 merkkiä.

5 Valitse **OK**.

Sovellus luo pikavalinnalle yksilöivän numeron automaattisesti.

**Huomautus:** Avaa pikavalinta painamalla -painiketta, valitsemalla # ja lopuksi pikavalintanumero.

## Korttikopiointitoiminnon määrittäminen

1 Avaa selain ja kirjoita tulostimen IP-osoite selaimen osoitekenttään.

**Huomautuksia:**

- Tulostimen IP-osoite näkyy sen tulostimen päänäytössä. IP-osoite on neljä pisteillä erotettua numerosarjaa, kuten 123.123.123.123.
- Jos käytät välityspalvelinta, poista se tilapäisesti käytöstä, jotta verkkosivu latautuu oikein.

2 Valitse **Sovellukset > Korttikopiointi > Määritä**.

**Huomautuksia:**

- Varmista, että Näyttökuvake on käytössä
- Varmista, että Sähköpostiasetukset ja Verkojakoasetukset on määritetty.
- Varmista yhtä korttia skannaatessasi, että värikuvien skannaustarkkuus on enintään 200 dpi ja mustavalkokuvien enintään 400 dpi.
- Varmista useita kortteja skannaatessasi, että värikuvien skannaustarkkuus on enintään 150 dpi ja mustavalkokuvien enintään 300 dpi.

3 Ota muutokset käyttöön.

**Huomautus:** Useiden korttien skannaaminen edellyttää tulostimen kiintolevyä tai älykästä tallennusasemaa.

## Näytön mukauttaminen

Varmista ennen sovelluksen käyttöä, että olet ottanut käyttöön ja määrittänyt näytönsäästäjän, diaesityksen ja taustakuvan asetukset Embedded Web Serverissä.

### Näytönsäästäjän ja diaesityksen kuvien hallinta

1 Valitse Embedded Web Server -palvelimessa **Sovellukset > Näytön mukautus > Määritä**.

2 Lisää tai poista kuva tai muokkaa kuvaa Näytönsäästäjän ja diaesityksen kuvat -osassa.

**Huomautuksia:**

- Voit lisätä enintään kymmenen kuvaa.
- Kun tämä on käytössä, tilakuvakkeet näytetään näytönsäästäjässä vain virhe- ja varoitustilanteissa tai kun tarjolla on pilvipohjaisia ilmoituksia.

**3** Ota muutokset käyttöön.

**Taustakuvan vaihtaminen**

**1** Valitse aloitusnäytössä **Vaihda taustakuva**.

**2** Valitse käytettävä kuva.

**3** Ota muutokset käyttöön.

**Diaesityksen käynnistäminen flash-asemasta**

**1** Aseta flash-asema etupaneelin USB-porttiin.

**2** Valitse aloitusnäytössä **Diaesitys**.

**Huomautus:** Voit irrottaa flash-aseman, kun diaesitys on alkanut, mutta kuvia ei tallenneta tulostimeen. Jos diaesitys pysähtyy, aseta flash-asema uudelleen paikalleen kuvien katselua varten.

**Asiakastuen käyttäminen****Huomautuksia:**

- Lisätietoja sovelluksen asetusten määrittämisestä on *asiakastuen järjestelmänvalvojan oppaassa*.

**1** Valitse aloitusnäytössä **Asiakastuki**.

**2** Tulosta tiedot tai lähetä ne sähköpostitse.

**Kirjanmerkkien hallinta****Kirjanmerkkien luominen**

Käytä kirjanmerkkejä tulostaessasi usein käytettyjä asiakirjoja, jotka on tallennettu palvelimiin tai verkkoon.

**1** Avaa selain ja kirjoita tulostimen IP-osoite selaimen osoitekenttään.

**Huomautuksia:**

- Tulostimen IP-osoite näkyy sen tulostimen päänäytössä. IP-osoite on neljä pisteillä erotettua numerosarjaa, kuten 123.123.123.123.
- Jos käytät välityspalvelinta, poista se tilapäisesti käytöstä, jotta verkkosivu latautuu oikein.

**2** Valitse **Kirjanmerkit** > **Lisää kirjanmerkki** ja kirjoita kirjanmerkin nimi.



**3** Valitse osoiteyhteyksikäytännön tyyppi ja tee jokin seuraavista toiminnoista:

- HTTP ja HTTPS: kirjoita URL-osoite, jonka haluat lisätä kirjanmerkkeihin.
- HTTPS: varmista, että käytät isäntänimeä IP-osoitteen sijaan. Kirjoita esimerkiksi **omasivusto.com/malli.pdf** sen sijaan, että kirjoittaisit **123.123.123.123/malli.pdf**. Varmista, että isäntänimi vastaa myös palvelinsertifikaattia kutsumanimeä (CN). Lisätietoja kutsumanimen hakemisesta on selaimen ohjetiedoissa.
- FTP: kirjoita FTP-osoite. Esimerkki: **omapalvelin/omahakemisto**. Anna FTP-portin numero. Komentojen lähetyksen oletusportti on portti 21.
- SMB: kirjoita verkkokansion osoite. Esimerkiksi **omapalvelin/omajako/omatiedosto.pdf**. Kirjoita verkon toimialueen nimi.
- Valitse tarvittaessa todennustyyppi FTP:lle ja SMB:lle.

Jos haluat rajoittaa kirjanmerkin käyttöä, lisää PIN-koodi.

**Huomautus:** Sovellus tukee seuraavia tiedostotyyppisiä: PDF, JPEG ja TIFF. Muita tiedostotyyppisiä, kuten DOCX ja XLSX, tuetaan joissain tulostinmalleissa.

**4** Valitse **Tallenna**.

## Kansioiden luominen

**1** Avaa selain ja kirjoita tulostimen IP-osoite selaimen osoitekenttään.

### Huomautuksia:

- Tulostimen IP-osoite näkyy sen tulostimen päänäytössä. IP-osoite on neljä pisteillä erotettua numerosarjaa, kuten 123.123.123.123.
- Jos käytät välityspalvelinta, poista se tilapäisesti käytöstä, jotta verkkosivu latautuu oikein.

**2** Valitse **Kirjanmerkit > Lisää kansio** ja kirjoita kansion nimi.

**Huomautus:** Jos haluat rajoittaa kansion käyttöä, lisää PIN-koodi.



**3** Valitse **Tallenna**.



**Huomautus:** Voit luoda kansioita tai kirjanmerkkejä kansion sisään. Ohjeita kirjanmerkin luomiseen on kohdassa "[Kirjanmerkkien luominen](#)" sivulla 24.

## Yhteystietojen hallinta

**1** Valitse aloitusnäytössä **Osoitekirja**.

**2** Suorita jokin seuraavista toiminnoista:

- Lisää yhteystieto valitsemalla näytön yläreunassa  ja valitsemalla **Luo yhteystieto**. Anna tarvittaessa sovelluksen käyttöoikeus määrittämällä kirjautumismenetelmä.
- Poista yhteystieto valitsemalla näytön yläreunassa , valitsemalla **Poista yhteystietoja** ja sitten yhteystieto.
- Muokkaa yhteystietoa valitsemalla yhteyshenkilön nimi.
- Luo ryhmä valitsemalla näytön yläreunassa  ja valitsemalla **Luo ryhmä**. Anna tarvittaessa sovelluksen käyttöoikeus määrittämällä kirjautumismenetelmä.

- Poista ryhmä valitsemalla näytön yläreunassa , valitsemalla **Poista ryhmiä** ja sitten ryhmä.
- Muokkaa yhteystietoryhmää valitsemalla **RYHMÄT** > valitse ryhmän nimi >  > valitsemalla haluamasi toiminto.

**3** Ota muutokset käyttöön.

## Helppokäyttötoimintojen käyttöönottaminen ja käyttäminen

### Ääniohjauksen aktivoiminen

#### aloitusnäytössä

**1** Pyyhkäise näyttöä hitaasti vasemmalle ja sitten ylös yhdellä liikkeellä ja yhdellä sormella, kunnes kuulet ilmoituksen.

**Huomautus:** Jos tulostimessa ei ole sisäisiä kaiuttimia, voit kuunnella ilmoituksen kuulokkeilla.

**2** Valitse kahdella sormella **OK**.

**Huomautus:** Jos ele ei toimi, paina kovemmin.

#### Näppäimistöllä

**1** Paina **5**-näppäintä, kunnes kuulet ääniviestin.

**Huomautus:** Jos tulostimessa ei ole sisäisiä kaiuttimia, voit kuunnella ilmoituksen kuulokkeilla.

**2** Siirrä kohdistin OK-painikkeeseen painamalla **sarkainta** ja paina sitten **Enter**-näppäintä.

#### Huomautuksia:

- Kun ääniohjaus on käytössä, valitse kohteita näytössä kahdella sormella.
- Ääniohjaus ei tue kaikkia kieliä.

### Ääniohjauksen poistaminen käytöstä

**1** Pyyhkäise näyttöä hitaasti vasemmalle ja sitten ylös yhdellä liikkeellä ja yhdellä sormella, kunnes kuulet ilmoituksen.

**Huomautus:** Jos tulostimessa ei ole sisäisiä kaiuttimia, voit kuunnella ilmoituksen kuulokkeilla.

**2** Tee kahdella sormella jompikumpi seuraavista:

- Valitse **Ääniohjaus** ja **OK**.
- Valitse **Peruuta**.

**Huomautus:** Jos ele ei toimi, paina kovemmin.

Ääniohjauksen voi poistaa käytöstä myös seuraavilla tavoilla:

- kaksoisnapauta aloitusnäyttöä kahdella sormella
- siirrä tulostin lepo- tai valmiustilaan painamalla virtapainiketta.

## Siirtyminen näytössä eleillä

### Huomautuksia:

- Useimpia eleitä voi käyttää vain, kun ääniohjaus on käytössä.
- Ota käyttöön Suurennus, jotta voit käyttää lähennys-, loitonnus- ja panorointitoimintoja.
- Käytä fyysistä näppäimistöä merkkien kirjoittamiseen ja tiettyjen asetusten säätämiseen.

Ele	Toiminto
Pyyhkäisy vasemmalle ja sitten ylös yhdellä sormella	Käynnistä helppokäyttötila. Voit sulkea helppokäyttötilan samalla eleellä. <b>Huomautus:</b> Ele toimii myös, kun tulostin on normaalitilassa.
Kaksoisnapautus yhdellä sormella	Kohteen valitseminen näytössä.
Aloituskuvakkeen kaksoisnapautus kahdella sormella	Poistuminen helppokäyttötilasta.
Kolmoisnapautus yhdellä sormella	Tekstin ja kuvien lähentäminen tai loitontaminen.
Pyyhkäisy oikealle tai alas yhdellä sormella	Siirtyminen seuraavaan kohteeseen näytössä.
Pyyhkäisy vasemmalle tai ylös yhdellä sormella	Siirtyminen edelliseen kohteeseen näytössä.
Pyyhkäisy ylös ja sitten alas yhdellä sormella	Siirtyminen ensimmäiseen kohteeseen näytössä.
Panorointi	Zoomatun kuvan näytön ulkopuolella olevien osien käyttäminen. <b>Huomautus:</b> Vedä zoomattua kuvaa kahdella sormella.
Pyyhkäisy ylös ja sitten oikealle yhdellä sormella	Lisää äänenvoimakkuutta. <b>Huomautus:</b> Ele toimii myös, kun tulostin on normaalitilassa.
Pyyhkäisy alas ja sitten oikealle yhdellä sormella	Vähennä äänenvoimakkuutta. <b>Huomautus:</b> Ele toimii myös, kun tulostin on normaalitilassa.
Pyyhkäisy ylös ja sitten vasemmalle yhdellä sormella	Sovelluksen lopetus ja palaaminen aloitusnäyttöön.
Pyyhkäisy alas ja sitten vasemmalle yhdellä sormella	Palaaminen edelliseen asetukseen.

## Näyttönäppäimistön käyttäminen

Kun näyttönäppäimistö on näytössä, tee yksi tai useampi seuraavista:

- lisää ja kirjoita merkki kenttään koskettamalla näppäintä
- lisää ja kirjoita merkki kenttään vetämällä sormeja merkkien päällä
- lisää merkit kenttään koskettamalla tekstiruutua kahdella sormella
- poista merkkejä **askelpalauttimella**.

## Suurenustilan ottaminen käyttöön

1 Pyyhkäise näyttöä hitaasti vasemmalle ja sitten ylös yhdellä liikkeellä ja yhdellä sormella, kunnes kuulet ilmoituksen.

**Huomautus:** Jos tulostimessa ei ole sisäisiä kaiuttimia, voit kuunnella ilmoituksen kuulokkeilla.

2 Tee kahdella sormella seuraavasti:

a Valitse **Suurenustila**.

b Valitse **OK**.

**Huomautus:** Jos ele ei toimi, paina kovemmin.

Lisätietoja siirtymisestä suurennetuissa näytöksissä on kohdassa ["Siirtyminen näytöksessä eleillä" sivulla 27](#).

## Ääniohjauksen puhenopeuden säätäminen

1 Valitse aloitusnäytössä **Asetukset > Laite > Helppokäyttö > Puhenopeus**.

2 Valitse puhenopeus.

## Kuulokkeiden oletusäänenvoimakkuuden säätäminen

1 Valitse aloitusnäytössä **Asetukset > Laite > Helppokäyttö**.

2 Säädä kuulokkeiden äänenvoimakkuutta.

**Huomautus:** Äänenvoimakkuus palautuu oletusarvoon, kun käyttäjä poistuu helppokäyttötilasta tai kun tulostin herää lepo- tai valmiustilasta.

## Sisäisen kaiuttimen oletusäänenvoimakkuuden säätäminen

1 Kosketa päänäytössä -kuvaketta.

2 Säädä äänenvoimakkuus.

### Huomautuksia:

- Jos Hiljainen tila on käytössä, ääni-ilmoitukset eivät ole käytössä. Tämä asetus hidastaa tulostimen toimintaa.
- Äänenvoimakkuus palautuu oletusarvoon, kun käyttäjä poistuu helppokäyttötilasta tai kun tulostin herää lepo- tai valmiustilasta.

## Luettujen salasanojen tai henkilökohtaisten PIN-koodien ottaminen käyttöön

1 Valitse aloitusnäytössä **Asetukset > Laite > Helppokäyttö > Lue salasanat/PIN-koodit**.

2 Ota asetus käyttöön.

# Tulostimen asentaminen faksaamista varten

## Faksitoiminnon määrittäminen analogisen faksin avulla

### Huomautuksia:

- Kaikki yhteydenmuodostusmenetelmät eivät ole käytettävissä kaikissa maissa tai kaikilla alueilla.
- Jos faksitoiminto on otettu käyttöön mutta sitä ei ole asennettu kokonaan, merkkivalo saattaa vilkkua punaisena.
- Jos käytössä ei ole TCP/IP-ympäristöä, määritä faksin asetukset ohjauspaneelin avulla.

**Varoitus – vauriot mahdollisia:** Vältä tietojen menetys tai tulostimen toimintahäiriö olemalla koskettamatta kaapeleita tai kuvassa näkyvää tulostimen osaa faksin lähettämisen tai vastaanottamisen aikana.



### Ohjauspaneelin käyttäminen

- 1 Valitse aloitusnäytössä **Asetukset > Faksi > Faksiasetukset > Yleiset faksiasetukset**.
- 2 Määritä asetukset.

### Embedded Web Serverin käyttäminen

- 1 Avaa selain ja kirjoita tulostimen IP-osoite selaimen osoitekenttään.

#### Huomautuksia:

- Tulostimen IP-osoite näkyy päänäytössä. IP-osoite on neljä pisteillä erotettua numerosarjaa, kuten 123.123.123.123.
- Jos käytät välityspalvelinta, poista se tilapäisesti käytöstä, jotta verkkosivu latautuu oikein.

- 2 Valitse **Asetukset > Faksi > Faksiasetukset > Yleiset faksiasetukset**.
- 3 Määritä asetukset.
- 4 Ota muutokset käyttöön.

## Faksitoiminnon määrittäminen faksipalvelimen avulla

### Huomautuksia:

- Tällä toiminnolla voit lähettää faksiviestejä faksipalveluntarjoajalle, joka tukee vastaanottoa sähköpostiin.
- Toiminto tukee ainoastaan lähteviä faksiviestejä. Jotta voit vastaanottaa fakseja, varmista että tulostimeen on määritetty laitepohjainen faksi, kuten analoginen faksi tai FoIP (Fax over IP).

**1** Avaa selain ja kirjoita tulostimen IP-osoite selaimen osoitekenttään.

### Huomautuksia:

- Tulostimen IP-osoite näkyy päänäytössä. IP-osoite on neljä pisteillä erotettua numerosarjaa, kuten 123.123.123.123.
- Jos käytät välityspalvelinta, poista se tilapäisesti käytöstä, jotta verkkosivu latautuu oikein.

**2** Valitse **Asetukset > Faksi**.

**3** Valitse Faksitila-valikosta **Faksipalvelin** ja valitse **Tallenna**.

**4** Valitse **Faksin pikavalintamäärittäykset**.

**5** Kirjoita Vastaanottomuoto-kenttään **[#]@myfax.com**, missä **[#]** on faksinumero ja **myfax.com** faksipalveluntarjoajan toimialue.

### Huomautuksia:

- Määritä tarvittaessa Vastausosoite-, Aihe- tai Viesti-kentät.
- Jotta tulostin voi vastaanottaa faksiviestejä, ota käyttöön laitepohjaisten faksien vastaanottoasetus. Varmista, että laitepohjainen faksi on määritetty.

**6** Valitse **Tallenna**.

**7** Valitse **Faksipalvelimen sähköpostiasetukset** ja tee jokin seuraavista:

- Ota käyttöön **Käytä SMTP-sähköpostipalvelinta**.



**Huomautus:** Jos sähköpostin SMTP-asetuksia ei ole määritetty, katso lisätietoja kohdasta ["Sähköpostin SMTP-asetusten määrittäminen" sivulla 35](#).

- Määritä SMTP-asetukset. Lisätietoja saa sähköpostipalvelun toimittajalta.

**8** Ota muutokset käyttöön.

## Tavallista puhelinlinjaa käyttävän faksin määrittäminen

**Huomautus:** Nämä ohjeet koskevat vain tulostimia, jotka tukevat analogista fakssia.

-  **HUOMIO – SÄHKÖISKUN VAARA:** Sähköiskuvaaran välttämiseksi älä asenna laitetta tai tee sähkö- tai kaapeliliitännöjä (esimerkiksi virtajohto, faksi tai puhelin) ukkosmyrskyn aikana.
-  **HUOMIO – SÄHKÖISKUN VAARA:** Sähköiskuvaaran välttämiseksi älä käytä faksitoimintoa ukkosmyrskyn aikana.
-  **HUOMIO – TAPATURMAN MAHDOLLISUUS:** Kun liität tämän tuotteen yleiseen valintaiseen puhelinverkkoon, voit vähentää tulipalon vaaraa käyttämällä vähintään 26 AWG:n tietoliikennejohtoa (RJ-11). Australia: johdon on oltava ACMA:n (Australian Communications and Media Authority) hyväksymä.

## Asennus 1: Tulostin on liitetty erilliseen faksilinjaan.

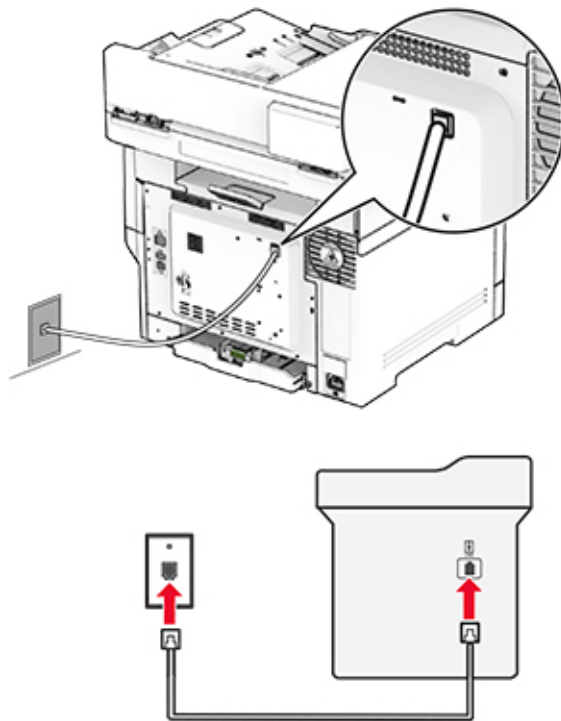

- 1 Liitä puhelinjohdon toinen pää tulostimen linjaporttiin.
- 2 Liitä johdon toinen pää toimivaan analogiseen pistorasiaan.

### Huomautuksia:

- Tulostimen voi asettaa vastaanottamaan faksit automaattisesti (Automaattivastaus-asetus on **Käytössä**) tai manuaalisesti (Automaattivastaus-asetus on **Ei käytössä**).
- Jos haluat vastaanottaa faksit automaattisesti, tulostimen voi asettaa vastaamaan soittoon tietyllä soittomäärällä.

## Asennus 2: Tulostin on samassa linjassa vastaajan kanssa.

**Huomautus:** Jos tilaat tunnistesoitto palvelun, varmista, että tulostimeen asetetaan oikea tunnistesoitto kuvio. Muutoin tulostin ei vastaanota fakseja, vaikka se olisi asetettu vastaanottamaan ne automaattisesti.

## Liitettynä eri puhelinpistorasioihin

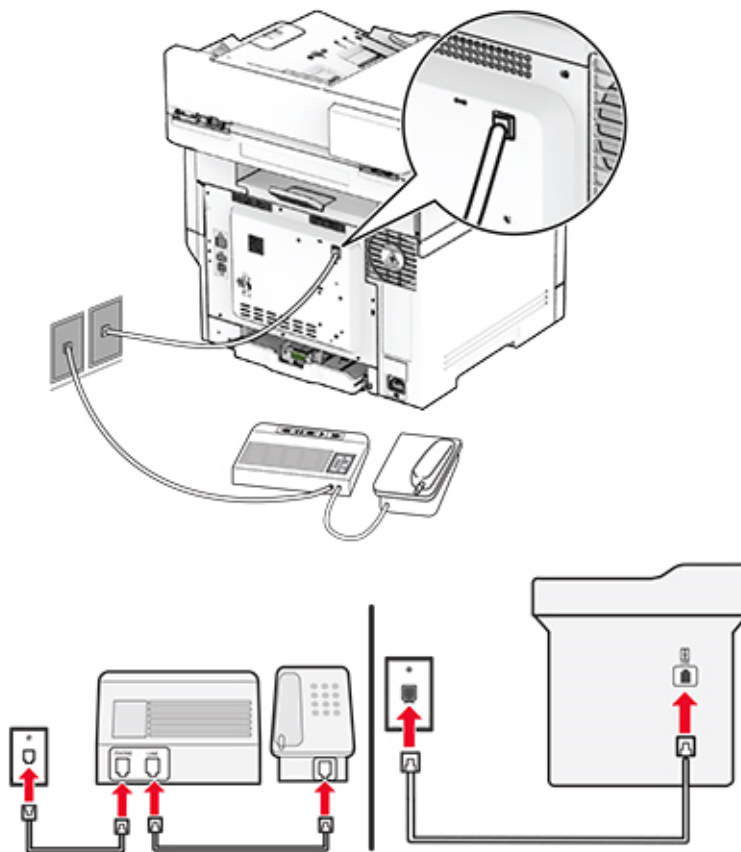

- 1 Liitä puhelinjohdon toinen pää tulostimen linjaporttiin.
- 2 Liitä johdon toinen pää toimivaan analogiseen pistorasiaan.

### Huomautuksia:

- Jos linjassa on vain yksi puhelinnumero, aseta tulostin vastaanottamaan faksit automaattisesti.
- Aseta tulostin vastaamaan soittoihin kaksi soittoa puhelinvastaajan jälkeen. Jos puhelinvastaaja vastaa esimerkiksi neljän soiton jälkeen, määritä tulostimen Hälytykset ennen vastaamista -asetukseksi **6**.

## Faksin määrittäminen maassa ja alueella, jossa on erilaiset pistorasiat ja liittimet

**Huomautus:** Nämä ohjeet koskevat vain tulostimia, jotka tukevat analogista faksia.

**⚡ HUOMIO – SÄHKÖISKUN VAARA:** Sähköiskuvaaran välttämiseksi älä asenna laitetta tai tee sähkö- tai kaapeliliitännöitä (esimerkiksi virtajohto, faksi tai puhelin) ukkosmyrskyn aikana.

**⚡ HUOMIO – SÄHKÖISKUN VAARA:** Sähköiskuvaaran välttämiseksi älä käytä faksitoimintoa ukkosmyrskyn aikana.



**⚠ HUOMIO – TAPATURMAN MAHDOLLISUUS:** Kun liität tämän tuotteen yleiseen valintaiseen puhelinverkkoon, voit vähentää tulipalon vaaraa käyttämällä vähintään 26 AWG:n tietoliikennejohtoa (RJ-11). Australia: johdon on oltava ACMA:n (Australian Communications and Media Authority) hyväksymä.

Vakiopistorasiamalli useimmissa maissa ja alueilla on RJ-11. Jos rakennuksessa oleva pistorasia tai laite ei ole yhteensopiva tällaisen liitännän kanssa, käytä puhelinsovitinta. Maassasi tai alueellasi käytettävää sovitinta ei ehkä toimiteta tulostimen mukana. Siinä tapauksessa joudut ostamaan sen erikseen.

Tulostimen puhelinportissa saattaa olla sovitinliitin asennettuna. Älä irrota sovitinliitintä tulostimen puhelinportista, jos teet muodostat yhteyttä jaettuun tai sarjassa olevaan puhelinjärjestelmään.

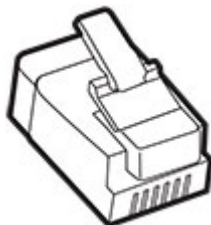

### Tulostimen liittäminen muuhun kuin RJ-11-pistorasiaan

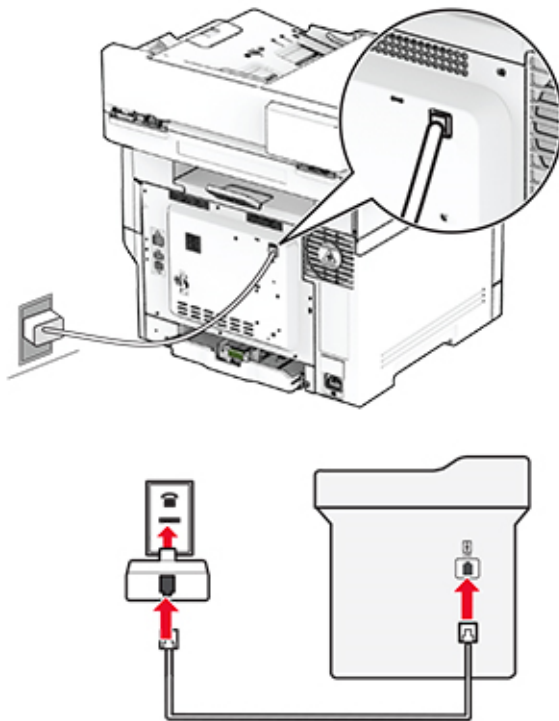

- 1 Liitä puhelinjohdon toinen pää tulostimen linjaporttiin.
- 2 Kytke johdon toinen pää RJ-11-sovittimeen ja kytke sovitin sitten seinäpistorasiaan.
- 3 Jos haluat liittää samaan pistorasiaan laitteen, jossa on muu kuin RJ-11-liitäntä, liitä se suoraan puhelinsovittimeen.

## Tunnusäänipalvelun käyttöönotto

Tunnusäänipalvelun avulla samassa puhelinlinjassa voi olla useita puhelinnumeroita. Kullekin puhelinnumerolle määritetään erilainen soittokuvio.

**Huomautus:** Nämä ohjeet koskevat vain tulostimia, jotka tukevat analogista faksia.

- 1 Valitse aloitusnäytössä **Asetukset > Faksi > Faksiasetukset > Faksin vastaanottoasetukset > Järjestelmänvalvojan asetukset > Vastaus käytössä.**
- 2 Valitse soittokuvio.

## Faksin päivämäärän ja ajan määrittäminen

**Huomautus:** Varmista, että faksi on määritetty. Lisätietoja on kohdassa [Tulostimen asentaminen faksiamista varten](#).

- 1 Valitse aloitusnäytössä **Asetukset > Laite > Määritykset > Päivämäärä ja aika > Määritä.**
- 2 Määritä asetukset.

## Kesäajan määrittäminen

**Huomautus:** Varmista, että faksi on määritetty. Lisätietoja on kohdassa [Tulostimen asentaminen faksiamista varten](#).

- 1 Valitse aloitusnäytössä **Asetukset > Laite > Määritykset > Päivämäärä ja aika > Määritä.**
- 2 Valitse Aikavyöhyke-valikossa **(UTC+käyttäjä) Mukautettu.**
- 3 Valitse **UTC (GMT) -siirtymä** ja määritä asetukset.

## Faksin kaiutinasetusten määrittäminen

**Huomautus:** Varmista, että faksi on määritetty. Lisätietoja on kohdassa [Tulostimen asentaminen faksiamista varten](#).

- 1 Valitse aloitusnäytössä **Asetukset > Faksi > Faksiasetukset > Kaiutinasetukset.**
- 2 Toimi seuraavasti:
  - Aseta kaiutintilaksi **Aina käytössä.**
  - Aseta Kaiuttimen äänenvoimakkuudeksi **Korkea.**
  - Ota Soittoäänien voimakkuus käyttöön.

## Sähköpostin SMTP-asetusten määrittäminen

Määritä SMTP (Simple Mail Transfer Protocol) -asetukset, jotta voit lähettää skannatun asiakirjan sähköpostitse. Asetukset vaihtelevat sähköpostipalveluntarjoajan mukaan.

Ennen kuin aloitat, varmista että tulostin on yhteydessä verkkoon ja verkko on yhteydessä Internetiin.

### Embedded Web Serverin käyttäminen

1 Avaa selain ja kirjoita tulostimen IP-osoite selaimen osoitekenttään.

#### Huomautuksia:

- Tulostimen IP-osoite näkyy sen tulostimen päänäytössä. IP-osoite on neljä pisteillä erotettua numerosarjaa, kuten 123.123.123.123.
- Jos käytät välityspalvelinta, poista se tilapäisesti käytöstä, jotta verkkosivu latautuu oikein.

2 Valitse **Asetukset > Sähköposti**.

3 Määritä asetukset Sähköpostiasetukset-osassa.

#### Huomautuksia:

- Katso lisätietoja salasanasta [sähköpostipalveluntarjoajien luettelosta](#).
- Jos sähköpostipalveluntarjoaja ei ole luettelossa, kysy asetukset suoraan palveluntarjoajalta.

4 Valitse **Tallenna**.

### Tulostimen Asetukset-valikon käyttäminen

1 Valitse aloitusnäytössä **Asetukset > Sähköposti > Sähköpostiasetukset**.

2 Määritä asetukset.

#### Huomautuksia:

- Katso lisätietoja salasanasta [sähköpostipalveluntarjoajien luettelosta](#).
- Jos sähköpostipalveluntarjoaja ei ole luettelossa, kysy asetukset suoraan palveluntarjoajalta.

## Sähköpostipalveluntarjoajat

- [AOL Mail](#)
- [Comcast Mail](#)
- [Gmail](#)
- [iCloud Mail](#)
- [Mail.com](#)
- [NetEase Mail \(mail.126.com\)](#)
- [NetEase Mail \(mail.163.com\)](#)
- [NetEase Mail \(mail.yeah.net\)](#)
- [Outlook Live tai Microsoft 365](#)
- [QQ Mail](#)
- [Sina Mail](#)
- [Sohu Mail](#)

- [Yahoo! Mail](#)
- [Zoho Mail](#)

**Huomautuksia:**

- Jos havaitset virheitä käyttäessäsi tässä mainittuja asetuksia, ota yhteys sähköpostipalveluntarjoajaan.
- Jos sähköpostipalveluntarjoaja ei ole luettelossa, ota yhteys suoraan palveluntarjoajaan.

**AOL Mail**

Asetus	Arvo
Primary SMTP Gateway (Ensisijainen SMTP-yhdyskäytävä)	smtp.aol.com
Primary SMTP Gateway Port (Ensisijaisen SMTP-yhdyskäytävän portti)	587
Käytä SSL- tai TLS-suojasta	Pakollinen
Edellytä luotettua varmennetta	Ei käytössä
Reply Address (Vastausosoite)	Sähköpostiosoitteesi
SMTP Server Authentication (SMTP-palvelimen todennus)	Kirjautuminen/tavallinen
Laitteeseen perustuva s-posti	Käytä laitteen SMTP-valtuuksia
Laitekäyttäjätunnus	Sähköpostiosoitteesi
Laitesalasana	Sovelluksen salasana <b>Huomautus:</b> Luo sovelluksen salasana siirtymällä <a href="#">AOL Account Security</a> -sivulle, kirjautumalla tilillesi ja valitsemalla <b>Generate app password</b> .

**Comcast Mail**

Asetus	Arvo
Primary SMTP Gateway (Ensisijainen SMTP-yhdyskäytävä)	smtp.comcast.net
Primary SMTP Gateway Port (Ensisijaisen SMTP-yhdyskäytävän portti)	587
Käytä SSL- tai TLS-suojasta	Pakollinen
Edellytä luotettua varmennetta	Ei käytössä
Reply Address (Vastausosoite)	Sähköpostiosoitteesi
SMTP Server Authentication (SMTP-palvelimen todennus)	Kirjautuminen/tavallinen
Laitteeseen perustuva s-posti	Käytä laitteen SMTP-valtuuksia
Laitekäyttäjätunnus	Sähköpostiosoitteesi
Laitesalasana	Tilin salasana

**Huomautus:** Varmista, että muiden valmistajien käytön suojausasetus on käytössä tililläsi. Lisätietoja on [Comcast Xfinity Connect -ohjesivulla](#).

## Gmail™

**Huomautus:** Varmista, että kaksivaiheinen vahvistus on käytössä Google-tililläsi. Ota kaksivaiheinen vahvistus käyttöön siirtymällä [Google Account Security](#) -tilille, kirjautumalla tilillesi ja valitsemalla Signing in to Google -osassa **2-Step Verification**.

Asetus	Arvo
Primary SMTP Gateway (Ensisijainen SMTP-yhdyskäytävä)	smtp.gmail.com
Primary SMTP Gateway Port (Ensisijaisen SMTP-yhdyskäytävän portti)	587
Käytä SSL- tai TLS-suojasta	Pakollinen
Edellytä luotettua varmennetta	Ei käytössä
Reply Address (Vastausosoite)	Sähköpostiosoitteesi
SMTP Server Authentication (SMTP-palvelimen todennus)	Kirjautuminen/tavallinen
Laitteeseen perustuva s-posti	Käytä laitteen SMTP-valtuuksia
Laitekäyttäjätunnus	Sähköpostiosoitteesi
Laitesalasana	Sovelluksen salasana <b>Huomautuksia:</b> <ul style="list-style-type: none"> <li>Luo sovelluksen salasana siirtymällä <a href="#">Google Account Security</a> -tilille, kirjautumalla tilillesi ja valitsemalla Signing in to Google -kohdassa <b>App passwords</b>.</li> <li>App passwords näkyy ainoastaan, jos kaksiosainen vahvistus on käytössä.</li> </ul>

## iCloud Mail

**Huomautus:** Varmista, että kaksivaiheinen vahvistus on käytössä tililläsi.

Asetus	Arvo
Primary SMTP Gateway (Ensisijainen SMTP-yhdyskäytävä)	smtp.mail.me.com
Primary SMTP Gateway Port (Ensisijaisen SMTP-yhdyskäytävän portti)	587
Käytä SSL- tai TLS-suojasta	Pakollinen
Edellytä luotettua varmennetta	Ei käytössä
Reply Address (Vastausosoite)	Sähköpostiosoitteesi
SMTP Server Authentication (SMTP-palvelimen todennus)	Kirjautuminen/tavallinen
Laitteeseen perustuva s-posti	Käytä laitteen SMTP-valtuuksia
Laitekäyttäjätunnus	Sähköpostiosoitteesi

Asetus	Arvo
Laitesalasana	Sovelluksen salasana <b>Huomautus:</b> Luo sovelluksen salasana siirtymällä <a href="#">iCloud Account Management</a> -sivulle, kirjautumalla tilillesi ja valitsemalla Security-kohdassa <b>Generate Password</b> .

### Mail.com

Asetus	Arvo
Primary SMTP Gateway (Ensisijainen SMTP-yhdyskäytävä)	smtp.mail.com
Primary SMTP Gateway Port (Ensisijaisen SMTP-yhdyskäytävän portti)	587
Käytä SSL- tai TLS-suojausta	Pakollinen
Edellytä luotettua varmennetta	Ei käytössä
Reply Address (Vastausosoite)	Sähköpostiosoitteesi
SMTP Server Authentication (SMTP-palvelimen todennus)	Kirjautuminen/tavallinen
Laitteeseen perustuva s-posti	Käytä laitteen SMTP-valtuuksia
Laittekäyttäjätunnus	Sähköpostiosoitteesi
Laitesalasana	Tilin salasana

### NetEase Mail (mail.126.com)

**Huomautus:** Varmista, että SMTP-palvelu on käytössä tililläsi. Ota palvelu käyttöön valitsemalla NetEase Mail -aloitussivulla **Settings > POP3/SMTP/IMAP** ja ottamalla käyttöön joko **IMAP/SMTP service** tai **POP3/SMTP service**.

Asetus	Arvo
Primary SMTP Gateway (Ensisijainen SMTP-yhdyskäytävä)	smtp.126.com
Primary SMTP Gateway Port (Ensisijaisen SMTP-yhdyskäytävän portti)	465
Käytä SSL- tai TLS-suojausta	Pakollinen
Edellytä luotettua varmennetta	Ei käytössä
Reply Address (Vastausosoite)	Sähköpostiosoitteesi
SMTP Server Authentication (SMTP-palvelimen todennus)	Kirjautuminen/tavallinen
Laitteeseen perustuva s-posti	Käytä laitteen SMTP-valtuuksia
Laittekäyttäjätunnus	Sähköpostiosoitteesi
Laitesalasana	Valtuutussalasana <b>Huomautus:</b> Saat valtuutussalasanan, kun IMAP/SMTP service tai POP3/SMTP service on käytössä.

### NetEase Mail (mail.163.com)

**Huomautus:** Varmista, että SMTP-palvelu on käytössä tililläsi. Ota palvelu käyttöön valitsemalla NetEase Mail -aloitussivulla **Settings > POP3/SMTP/IMAP** ja ottamalla käyttöön joko **IMAP/SMTP service** tai **POP3/SMTP service**.

Asetus	Arvo
Primary SMTP Gateway (Ensisijainen SMTP-yhdyskäytävä)	smtp.163.com
Primary SMTP Gateway Port (Ensisijaisen SMTP-yhdyskäytävän portti)	465
Käytä SSL- tai TLS-suojasta	Pakollinen
Edellytä luotettua varmennetta	Ei käytössä
Reply Address (Vastausosoite)	Sähköpostiosoitteesi
SMTP Server Authentication (SMTP-palvelimen todennus)	Kirjautuminen/tavallinen
Laitteeseen perustuva s-posti	Käytä laitteen SMTP-valtuuksia
Laitekäyttäjätunnus	Sähköpostiosoitteesi
Laitesalasana	Valtuutussalasana <b>Huomautus:</b> Saat valtuutussalasanan, kun IMAP/SMTP service tai POP3/SMTP service on käytössä.

### NetEase Mail (mail.yeah.net)

**Huomautus:** Varmista, että SMTP-palvelu on käytössä tililläsi. Ota palvelu käyttöön valitsemalla NetEase Mail -aloitussivulla **Settings > POP3/SMTP/IMAP** ja ottamalla käyttöön joko **IMAP/SMTP service** tai **POP3/SMTP service**.

Asetus	Arvo
Primary SMTP Gateway (Ensisijainen SMTP-yhdyskäytävä)	smtp.yeah.net
Primary SMTP Gateway Port (Ensisijaisen SMTP-yhdyskäytävän portti)	465
Käytä SSL- tai TLS-suojasta	Pakollinen
Edellytä luotettua varmennetta	Ei käytössä
Reply Address (Vastausosoite)	Sähköpostiosoitteesi
SMTP Server Authentication (SMTP-palvelimen todennus)	Kirjautuminen/tavallinen
Laitteeseen perustuva s-posti	Käytä laitteen SMTP-valtuuksia
Laitekäyttäjätunnus	Sähköpostiosoitteesi
Laitesalasana	Valtuutussalasana <b>Huomautus:</b> Saat valtuutussalasanan, kun IMAP/SMTP service tai POP3/SMTP service on käytössä.

## Outlook Live tai Microsoft 365

Nämä asetukset koskevat sähköpostitoimialueita outlook.com ja hotmail.com e-mail sekä Microsoft 365 -tilejä.

Asetus	Arvo
Primary SMTP Gateway (Ensisijainen SMTP-yhdyskäytävä)	smtp.office365.com
Primary SMTP Gateway Port (Ensisijaisen SMTP-yhdyskäytävän portti)	587
Käytä SSL- tai TLS-suojasta	Pakollinen
Edellytä luotettua varmennetta	Ei käytössä
Reply Address (Vastausosoite)	Sähköpostiosoitteesi
SMTP Server Authentication (SMTP-palvelimen todennus)	Kirjautuminen/tavallinen
Laitteeseen perustuva s-posti	Käytä laitteen SMTP-valtuuksia
Laitekäyttäjätunnus	Sähköpostiosoitteesi
Laitesalasana	Tilin salasana tai sovelluksen salasana <b>Huomautuksia:</b> <ul style="list-style-type: none"> <li>• Jos kaksivaiheinen vahvistus ei ole käytössä tililläsi, käytä tilin salasanaa.</li> <li>• Jos kaksivaiheinen vahvistus on käytössä outlook.com-hotmail.com-tililläsi, käytä sovelluksen salasanaa. Luo sovelluksen salasana siirtymällä <a href="#">Outlook Live Account Management</a> -tilille ja kirjautumalla tilillesi.</li> </ul>

**Huomautus:** Lisää asennusvaihtoehtoja Microsoft 365:tä käyttäville yrityksille on [Microsoft 365:n ohjesivulla](#).

## QQ Mail

**Huomautus:** Varmista, että SMTP-palvelu on käytössä tililläsi. Ota palvelu käyttöön valitsemalla QQ Mail -aloitussivulla **Settings > Account**. Ota POP3/IMAP/SMTP/Exchange/CardDAV/CalDAV Service -kohdassa käyttöön joko **POP3/SMTP service** tai **IMAP/SMTP service**.

Asetus	Arvo
Primary SMTP Gateway (Ensisijainen SMTP-yhdyskäytävä)	smtp.qq.com
Primary SMTP Gateway Port (Ensisijaisen SMTP-yhdyskäytävän portti)	587
Käytä SSL- tai TLS-suojasta	Pakollinen
Edellytä luotettua varmennetta	Ei käytössä
Reply Address (Vastausosoite)	Sähköpostiosoitteesi
SMTP Server Authentication (SMTP-palvelimen todennus)	Kirjautuminen/tavallinen
Laitteeseen perustuva s-posti	Käytä laitteen SMTP-valtuuksia
Laitekäyttäjätunnus	Sähköpostiosoitteesi



Asetus	Arvo
Laitesalasana	Valtuutuskoodi <b>Huomautus:</b> Luo valtuutuskoodi valitsemalla QQ Mail -aloitussivulla <b>Settings &gt; Account</b> ja valitsemalla POP3/IMAP/SMTP/Exchange/CardDAV/CalDAV Service -kohdassa <b>Generate authorization code</b> .

## Sina Mail

**Huomautus:** Varmista, että POP3/SMTP-palvelu on käytössä tililläsi. Ota palvelu käyttöön valitsemalla Sina Mail -aloitussivulla **Settings > More settings > User-end POP/IMAP/SMTP** ja ottamalla käyttöön **POP3/SMTP service**.

Asetus	Arvo
Primary SMTP Gateway (Ensisijainen SMTP-yhdyskäytävä)	smtp.sina.com
Primary SMTP Gateway Port (Ensisijaisen SMTP-yhdyskäytävän portti)	587
Käytä SSL- tai TLS-suojasta	Pakollinen
Edellytä luotettua varmennetta	Ei käytössä
Reply Address (Vastausosoite)	Sähköpostiosoitteesi
SMTP Server Authentication (SMTP-palvelimen todennus)	Kirjautuminen/tavallinen
Laitteeseen perustuva s-posti	Käytä laitteen SMTP-valtuuksia
Laitekäyttäjätunnus	Sähköpostiosoitteesi
Laitesalasana	Valtuutuskoodi <b>Huomautus:</b> Luo valtuutuskoodi valitsemalla sähköpostin aloitussivulla <b>Settings &gt; More settings &gt; User-end POP/IMAP/SMTP</b> ja ottamalla käyttöön <b>Authorization code status</b> .

## Sohu Mail

**Huomautus:** Varmista, että SMTP-palvelu on käytössä tililläsi. Ota palvelu käyttöön valitsemalla Sohu Mail -aloitussivulla **Options > Settings > POP3/SMTP/IMAP** ja ottamalla käyttöön joko **IMAP/SMTP service** tai **POP3/SMTP service**.

Asetus	Arvo
Primary SMTP Gateway (Ensisijainen SMTP-yhdyskäytävä)	smtp.sohu.com
Primary SMTP Gateway Port (Ensisijaisen SMTP-yhdyskäytävän portti)	465
Käytä SSL- tai TLS-suojasta	Pakollinen
Edellytä luotettua varmennetta	Ei käytössä
Reply Address (Vastausosoite)	Sähköpostiosoitteesi
SMTP Server Authentication (SMTP-palvelimen todennus)	Kirjautuminen/tavallinen

Asetus	Arvo
Laitteeseen perustuva s-posti	Käytä laitteen SMTP-valtuuksia
Laitekäyttäjätunnus	Sähköpostiosoitteesi
Laitesalasana	Riippumaton salasana <b>Huomautus:</b> Saat riippumattoman salasanan, kun IMAP/SMTP service tai POP3/SMTP service on käytössä.

### Yahoo! Mail

Asetus	Arvo
Primary SMTP Gateway (Ensisijainen SMTP-yhdyskäytävä)	smtp.mail.yahoo.com
Primary SMTP Gateway Port (Ensisijaisen SMTP-yhdyskäytävän portti)	587
Käytä SSL- tai TLS-suojasta	Pakollinen
Edellytä luotettua varmennetta	Ei käytössä
Reply Address (Vastausosoite)	Sähköpostiosoitteesi
SMTP Server Authentication (SMTP-palvelimen todennus)	Kirjautuminen/tavallinen
Laitteeseen perustuva s-posti	Käytä laitteen SMTP-valtuuksia
Laitekäyttäjätunnus	Sähköpostiosoitteesi
Laitesalasana	Sovelluksen salasana <b>Huomautus:</b> Luo sovelluksen salasana siirtymällä <a href="#">Yahoo Account Security</a> -sivulle, kirjautumalla tilillesi ja valitsemalla <b>Generate app password</b> .

### Zoho Mail

Asetus	Arvo
Primary SMTP Gateway (Ensisijainen SMTP-yhdyskäytävä)	smtp.zoho.com
Primary SMTP Gateway Port (Ensisijaisen SMTP-yhdyskäytävän portti)	587
Käytä SSL- tai TLS-suojasta	Pakollinen
Edellytä luotettua varmennetta	Ei käytössä
Reply Address (Vastausosoite)	Sähköpostiosoitteesi
SMTP Server Authentication (SMTP-palvelimen todennus)	Kirjautuminen/tavallinen
Laitteeseen perustuva s-posti	Käytä laitteen SMTP-valtuuksia
Laitekäyttäjätunnus	Sähköpostiosoitteesi

Asetus	Arvo
<b>Laitesalasana</b>	<p>Tilin salasana tai sovelluksen salasana</p> <p><b>Huomautuksia:</b></p> <ul style="list-style-type: none"> <li>• Jos kaksivaiheinen vahvistus ei ole käytössä tililläsi, käytä tilin salasanaa.</li> <li>• Jos kaksivaiheinen vahvistus on käytössä tililläsi, käytä sovelluksen salasanaa. Luo sovelluksen salasana siirtymällä <a href="#">Zoho Mail Account Security</a> -sivulle, kirjautumalla tilillesi ja valitsemalla Application-Specific Passwords -kohdassa <b>Generate New Password</b>.</li> </ul>

## Paperin ja erikoismateriaalin asettaminen

### Paperilajin ja -koon määrittäminen

- 1 Valitse aloitusnäytössä **Asetukset > Paperi > Lokeromääritys > Paperikoko/-laji** > valitse paperilähde.
- 2 Aseta paperikoko ja -laji.

### Universal-paperiasetusten määrittäminen

- 1 Valitse aloitusnäytössä **Asetukset > Paperi > Materiaalimääritykset > Universal-asetukset**.
- 2 Määritä asetukset.

### Lokeroiden täyttäminen

**⚠ HUOMIO – KAATUMISVAARA:** Voit vähentää laitteen epävakauden riskiä lisäämällä jokaisen lokeron erikseen. Pidä kaikki muut alustat suljettuina, kunnes niitä tarvitaan.

- 1 Irrota lokero.

**Huomautus:** Älä irrota lokeroita tulostamisen aikana, jotta vältät tukokset.



- 2 Säädä ohjaimet lisättävän paperin koon mukaan.

**Huomautus:** Lokeron alaosan osoittimet helpottavat ohjainten asettamista.

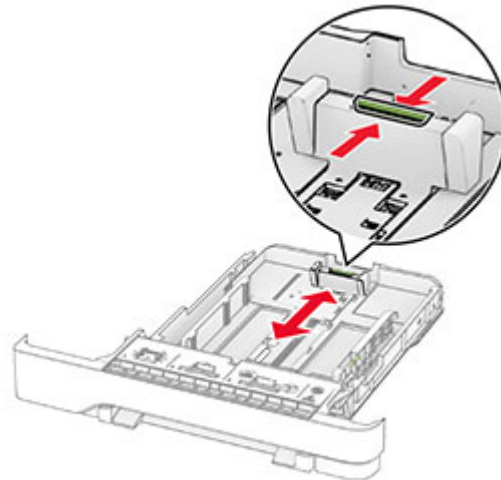
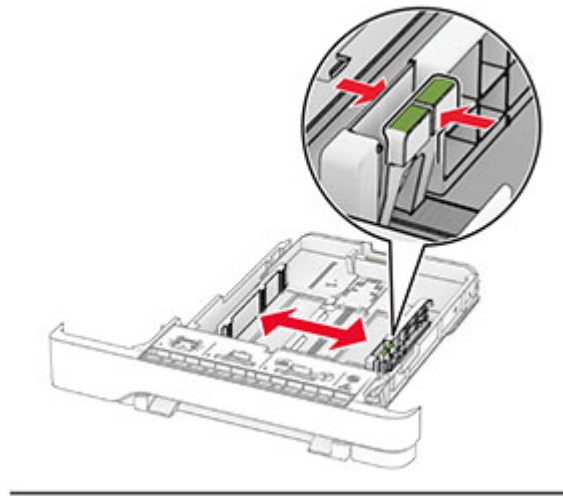

**3** Taivuta ja ilmasta paperipino ja suorista sen reunat, ennen kuin lisäät sen tulostimeen.

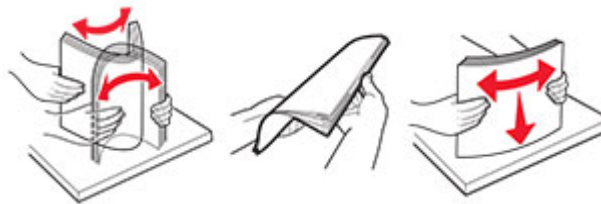

**4** Lisää paperipino tulostimeen tulostuspuoli ylöspäin.

- Aseta kirjelmake yksipuolista tulostusta varten tulostuspuoli ylöspäin arkin yläreuna kohti lokeron etuosaa.
- Aseta kirjelmake kaksipuolista tulostusta varten tulostuspuoli alaspäin arkin yläreuna kohti lokeron takaosaa.
- Älä liu'uta paperia lokeroon.

- Varmista, että pinon korkeus on paperin enimmäistäyttöosoittimen alapuolella. Ylitäyttö voi aiheuttaa tukoksia.

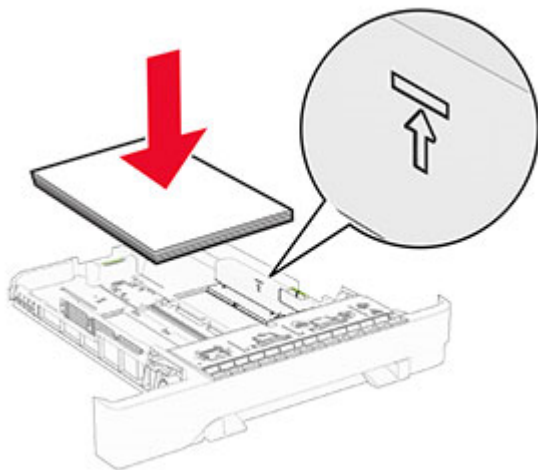

## 5 Aseta lokero tulostimeen.

Määritä tarvittaessa paperin koko ja laji vastaamaan lokerossa olevaa paperia.

## Paperin lisääminen käsinsyöttöaukkoon

### 1 Säädä reunaohjaimet lisättävän paperin leveyden mukaan.

**Huomautus:** Varmista, että ohjaimet ovat kiinni paperissa, mutta eivät niin tiukasti, että paperi taipuu.

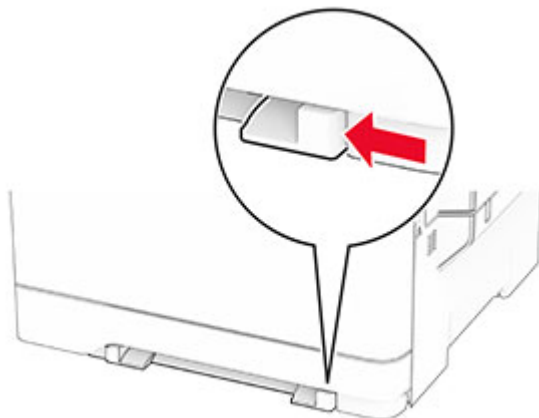

### 2 Lisää paperiarkki tulostimeen tulostuspuoli alaspäin.

**Huomautus:** Varmista, että paperi on suorassa, ettei tuloste ole vinossa tai vääntynyt.

- Yksipuolinen tulostus: lisää kirjelomakkeet tulostuspuoli alaspäin ja yläreuna edellä.

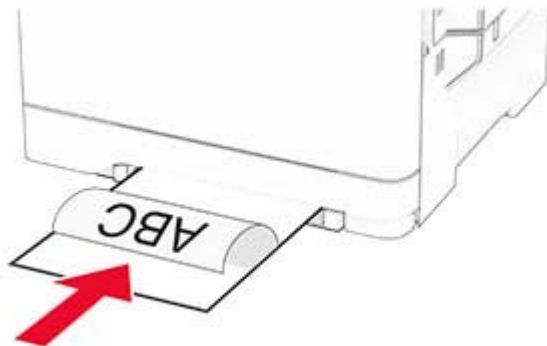

- Kaksipuolinen tulostus: lisää kirjelomakkeet tulostuspuoli ylöspäin ja alareuna edellä.

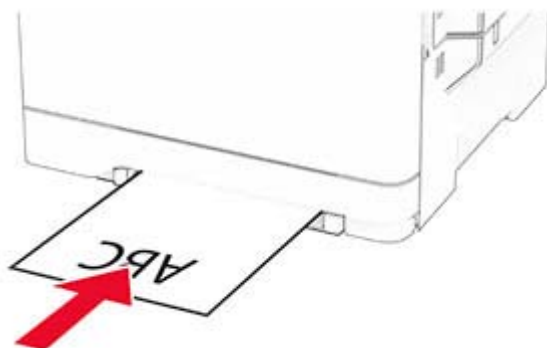

- Lisää kirjekuori avautuva puoli ylöspäin paperinohjaimen oikeaa reunaa vasten.

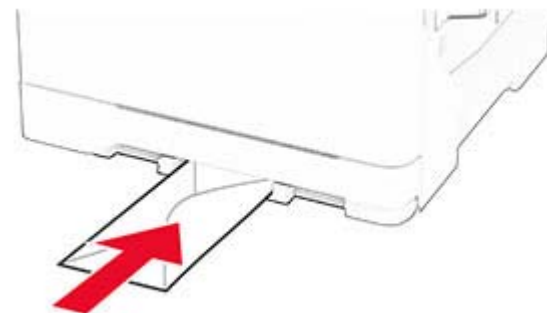

**3** Syötä paperia, kunnes sen etureuna vedetään sisään.

**Varoitus – vauriot mahdollisia:** Älä työnnä paperia käsinsyöttöaukkoon väkisin. Siten vältät paperitukokset.

## Monisyöttölaitteen täyttö

**Huomautus:** Monikäyttösyöttöaukko on käytettävissä vain, kun asennettuna on valinnainen 650 arkin kaksoislokero.

- 1 Avaa monisyöttölaite.

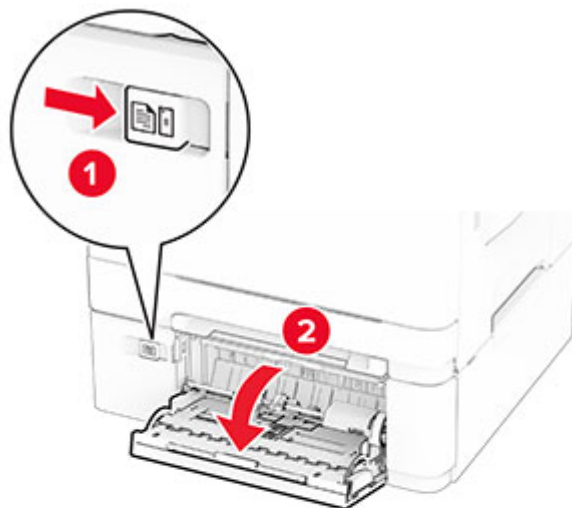

- 2 Säädä ohjain lisättävän paperin koon mukaan.

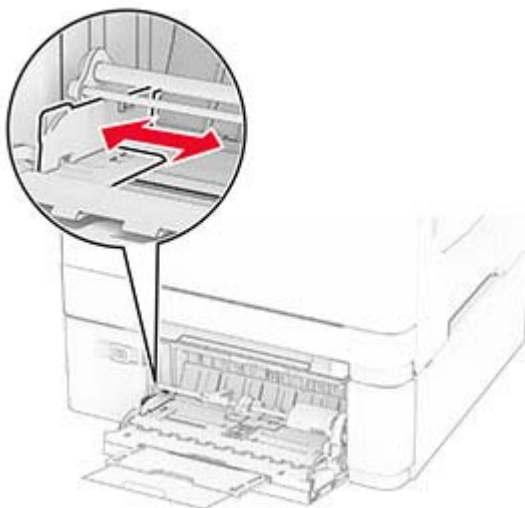

**3** Taivuta ja ilmasta paperipino ja suorista sen reunat, ennen kuin lisäät sen tulostimeen.



**4** Aseta paperia.

- Yksipuolinen tulostus: lisää kirjelomakkeet tulostuspuoli alaspäin ja yläreuna edellä.



- Kaksipuolinen tulostus: lisää kirjelomakkeet tulostuspuoli ylöspäin ja alareuna edellä.





- Lisää kirjekuoret avautuva puoli ylöspäin paperiohjaimen oikeaa reunaa vasten.

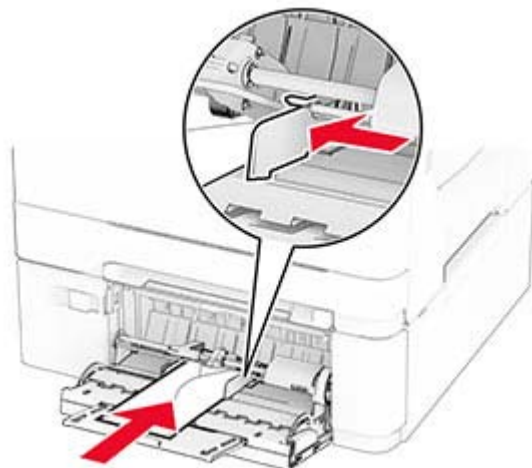

**Varoitus – vauriot mahdollisia:** Älä käytä kirjekuoria, joissa on postimerkkejä, kiinnikkeitä, ikkunoita, pinnoitettu sisus tai itseliimautuvia liimapintoja.

- 5 Valitse ohjauspaneelin Paperi-valikosta paperikoko- ja paperilajiasetukset, jotka vastaavat monikäyttösyöttöaukossa olevaa paperia.

## Lokeroiden yhdistäminen

- 1 Valitse aloitusnäytössä **Asetukset > Paperi > Lokeromääritys** > Valitse paperilähde.
- 2 Määritä yhdistettävälle lokeroille sama paperikoko ja -lajiasetukset.
- 3 Valitse aloitusnäytössä **Asetukset > Laite > Huolto > Määritys-valikko > Lokeromääritys > Lokeroiden linkitys**.
- 4 Valitse **Automaattinen**.

Erota lokerot varmistamalla, ettei lokeroilla ole samoja paperikoko- tai -lajiasetuksia.

**Varoitus – vauriot mahdollisia:** Kiinnittimen lämpötila vaihtelee määritetyn paperilajin mukaan. Voit välttää tulostusongelmia varmistamalla, että tulostimen paperilajiasetus vastaa lokeroon lisättyä paperia.

## Ohjelmiston, ohjaimien ja laiteohjelmiston asentaminen ja päivittäminen

### Tulostinohjelmiston asentaminen

#### Huomautuksia:

- Tulostinohjain sisältyy ohjelmiston asennuspakettiin.

- Jos käyttämässäsi Macintosh-tietokoneessa on macOS-versio 10.7 tai uudempi, sinun ei tarvitse asentaa ohjainta, jotta voit tulostaa AirPrint-sertifioidulla tulostimella. Jos haluat käyttää mukautettuja tulostusominaisuuksia, lataa tulostinohjain.

**1** Hanki ohjelmiston asennuspaketti.

- Tulostimen mukana toimitetulla Ohjelmistot-levyllä.
- Sivustostamme tai tulostimen ostopaikasta.

**2** Käynnistä asennusohjelma ja seuraa tietokoneen näytön ohjeita.

## Faksiohjaimen asentaminen

**1** Hae asennuspaketti joko sivustostamme tai tulostimesi ostopaikasta.

**2** Käynnistä asennusohjelma ja seuraa tietokoneen näytön ohjeita.

## Tulostimien lisääminen tietokoneeseen

Tee jokin seuraavista: toimista ennen kuin aloitat:

- Liitä tulostin ja tietokone samaan verkkoon. Lisätietoja tulostimen liittamisestä verkkoon on kohdassa ["Tulostimen yhdistäminen verkkoon" sivulla 68](#).
- Liitä tietokone tulostimeen. Lisätietoja on kohdassa ["Tietokoneen yhdistäminen tulostimeen" sivulla 70](#).
- Liitä tulostin tietokoneeseen USB-kaapelilla. Lisätietoja on kohdassa ["Kaapelien liittäminen" sivulla 20](#).

**Huomautus:** USB-kaapeli myydään erikseen.

### Windows-käyttäjät:

**1** Asenna tulostinohjain.

**Huomautus:** Lisätietoja on kohdassa ["Tulostinohjelmiston asentaminen" sivulla 49](#).

**2** Avaa tulostinkansio ja valitse **Lisää tulostin tai skanneri**.

**3** Tee tulostimen mallin mukaan jokin seuraavista toimenpiteistä:

- Valitse tulostin luettelosta ja sitten **Lisää laite**.
- Valitse **Näytä Wi-Fi Direct -tulostimet**, valitse tulostin ja sitten **Lisää laite**.
- Valitse **Haluamani tulostin ei ole luettelossa** ja tee sitten Lisää tulostin -ikkunassa jokin seuraavista toimenpiteistä:
  - a Valitse **Lisää tulostin TCP/IP-osoitetta tai isäntänimeä käyttämällä** ja valitse sitten **Seuraava**.
  - b Kirjoita Isäntänimi tai IP-osoite -kenttään tulostimen IP-osoite ja valitse sitten **Seuraava**.

#### Huomautuksia:

- Tulostimen IP-osoite näkyy sen tulostimen päänäytössä. IP-osoite on neljä pisteillä erotettua numerosarjaa, kuten 123.123.123.123.
- Jos käytät välityspalvelinta, poista se tilapäisesti käytöstä, jotta verkkosivu latautuu oikein.

**c** Valitse tulostinohjain ja sitten **Seuraava**.

**d** Valitse **Käytä asennettua tulostinohjainta (suositus)** ja sitten **Seuraava**.

**e** Kirjoita tulostimen nimi ja valitse **Seuraava**.

- f Valitse tulostimen jakoasetus ja sitten **Seuraava**.
- g Valitse **Valmis**.

### Macintosh-käyttäjät:

- 1 Valitse tietokoneessa **Tulostimet ja skannerit**.
- 2 Valitse **+** ja sitten tulostin.
- 3 Valitse Käytä-valikosta tulostinohjain.

#### Huomautuksia:

- Valitse Macintosh-tulostinohjaimen käyttöä varten joko **AirPrint** tai **Secure AirPrint**.
- Jos haluat käyttää mukautettuja tulostusominaisuuksia, valitse valmistajan tulostinohjain. Ohjaimen asennusohjeet ovat kohdassa "[Tulostinohjelmiston asentaminen](#)" sivulla 49.

- 4 Lisää tulostin.

## Laiteohjelmiston päivittäminen

Voit tehostaa tulostimen toimintaa päivittämällä tulostimen laiteohjelmiston säännöllisesti.

Lisätietoja laiteohjelmiston päivittämisestä antaa myyntiedustaja.

- 1 Avaa selain ja kirjoita tulostimen IP-osoite selaimen osoitekenttään.

#### Huomautuksia:

- Tulostimen IP-osoite näkyy sen tulostimen päänäytössä. IP-osoite on neljä pisteillä erotettua numerosarjaa, kuten 123.123.123.123.
- Jos käytät välityspalvelinta, poista se tilapäisesti käytöstä, jotta verkkosivu latautuu oikein.

- 2 Valitse **Asetukset > Laite > Päivitä laiteohjelmisto**.

- 3 Valitse jompikumpi seuraavista:

- Valitse **Tarkista päivitykset nyt > Hyväksyn, käynnistä päivitys**.
- Lataa flash-tiedosto.
  - a Selaa päivitystiedostoon.
  - b Valitse **Lataa > Käynnistä**.

## Määrittämistiedoston vieminen tai tuominen

Voit viedä tulostimen määrittämissä asetukset tekstitiedostoon, josta asetukset voidaan tuoda muihin tulostimiin.

- 1 Avaa selain ja kirjoita tulostimen IP-osoite selaimen osoitekenttään.

#### Huomautuksia:

- Tulostimen IP-osoite näkyy sen tulostimen päänäytössä. IP-osoite on neljä pisteillä erotettua numerosarjaa, kuten 123.123.123.123.
- Jos käytät välityspalvelinta, poista se tilapäisesti käytöstä, jotta verkkosivu latautuu oikein.

- 2 Valitse Embedded Web Server -palvelimessa **Vie määrittämissä asetukset** tai **Tuo määrittämissä asetukset**.

- 3 Noudata näytön ohjeita.

4 Jos tulostin tukee sovelluksia, tee seuraava:

- a Valitse **Sovellukset** > valitse sovellus > **Määritä**.
- b Valitse **Vie** tai **Tuo**.

## Tulostinohjaimen käytettävissä olevien lisävarusteiden lisääminen

### Windows-käyttäjät:

- 1 Avaa Tulostimet-kansio.
- 2 Valitse päivitettävä tulostin ja tee jompikumpi seuraavista:
  - Windows 7 tai uudempi: valitse **Tulostimen ominaisuudet**.
  - Vanhemmat versiot: valitse **Ominaisuudet**.
- 3 Siirry Määrittäminen-välilehteen ja valitse **Päivitä nyt – Kysy tulostimelta**.
- 4 Ota muutokset käyttöön.

### Macintosh-käyttäjät:

- 1 Etsi Omenavalikon Järjestelmäasetuksista tulostin ja valitse **Lisävarusteet ja tarvikkeet**.
- 2 Siirry lisävarusteiden luetteloon ja lisää asennetut lisävarusteet.
- 3 Ota muutokset käyttöön.

## Lisävarusteiden asentaminen

### Käytettävissä olevat sisäiset lisälaitteet

- Älykäs tallennusasema
  - Fontit
    - kiina (yksinkertaistettu)
    - kiina (perinteinen)
    - japani
    - korea
    - arabia
  - Massamuisti
- Kiintolevy
- Lisensoidut ominaisuudet
  - IPDS
  - Viivakoodi
- MarkNet™ N8450 -langaton tulostuspalvelin
- TPM (Trusted Platform Module)

**Huomautuksia:**

- Älykäs tallennusasema (ISD) tai kiintolevy tarvitaan Forms Merge -toiminnon ja muiden ominaisuuksien aktivointiin.
- Tietyt asetukset ovat käytettävissä vain tietyissä tulostinmalleissa. Pyydä lisätietoja [jälleenmyyjältä](#).

**Lisälokeroiden asentaminen**

**⚠ HUOMIO – SÄHKÖISKUN VAARA:** Jos käsittelet ohjainlevyä tai asennat lisävarusteita tai muistilaitteita tulostimen käyttöönoton jälkeen, sähköiskuvaaran välttämiseksi katkaise tulostimesta virta ja irrota virtajohto pistorasiasta ennen toimenpiteiden tekemistä. Jos tulostimeen on liitetty muita laitteita, katkaise niistäkin virta ja irrota niistä kaikki tulostimeen kytketyt kaapelit.

- 1 Katkaise virta tulostimesta.
- 2 Irrota virtajohto ensin pistorasiasta ja sitten tulostimesta.
- 3 Poista lisälokero pakkauksesta ja poista sitten pakkausmateriaali.
- 4 Kohdista tulostin valinnaisen lokeron kanssa ja laske tulostin paikalleen.

**⚠ HUOMIO – TAPATURMAN MAHDOLLISUUS:** Jos tulostin painaa yli 20 kg, sen turvallinen siirtäminen edellyttää kahta tai useampaa asiantuntevaa henkilöä.

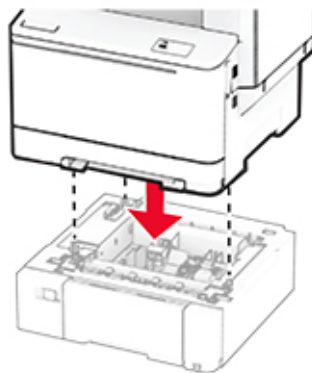

**Huomautus:** Vältä virheellinen kokoonpano, asenna 550 arkin lokero aina 650 arkin lokeron alapuolelle, jos asennat kummatkin.

- 5 Liitä virtajohto ensin tulostimeen ja sitten pistorasiaan.

**⚠ HUOMIO – TAPATURMAN MAHDOLLISUUS:** Tulipalo- tai sähköiskuriskin välttämiseksi liitä virtajohto suoraan asianmukaiseen maadoitettuun sähköpistokkeeseen, joka on lähellä ja helposti saatavilla.

- 6 Käynnistä tulostin.

Lisää lokero tulostinohjaimen, jotta se on käytettävissä tulostustöissä. Lisätietoja on kohdassa "[Tulostinohjaimen käytettävissä olevien lisävarusteiden lisääminen](#)" sivulla 52.

## Älykkään tallennusaseman asentaminen

**⚠ HUOMIO – SÄHKÖISKUN VAARA:** Jos käsittelet ohjainlevyä tai asennat lisävarusteita tai muistilaitteita tulostimen käyttöönoton jälkeen, sähköiskuvaaran välttämiseksi katkaise tulostimesta virta ja irrota virtajohto pistorasiasta ennen toimenpiteiden tekemistä. Jos tulostimeen on liitetty muita laitteita, katkaise niistäkin virta ja irrota niistä kaikki tulostimeen kytketyt kaapelit.

- 1 Katkaise virta tulostimesta.
- 2 Irrota virtajohto ensin pistorasiasta ja sitten tulostimesta.
- 3 Avaa ohjainlevyn suojus ruuvitaltalla.

**Varoitus – vauriot mahdollisia:** Staattinen sähkö vahingoittaa helposti ohjainlevyn elektronisia osia. Kosketa jotain tulostimen metalliosaa, ennen kuin kosketat ohjainlevyn osia tai liittimiä.

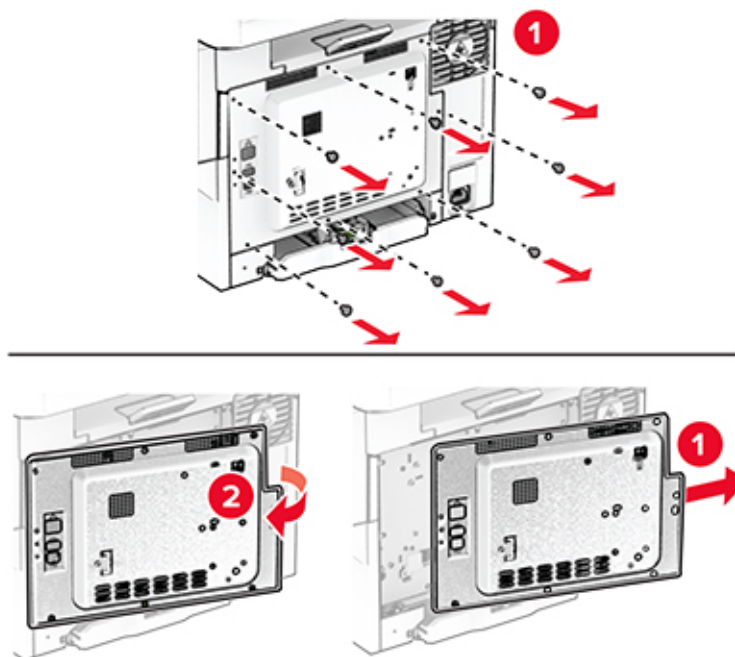

- 4 Poista älykäs tallennusasema (ISD) pakkauksesta.

**Varoitus – vauriot mahdollisia:** Vältä koskettamasta kortin reunassa olevia liittämätkohtia.

**5** Etsi ISD-liitäntä.

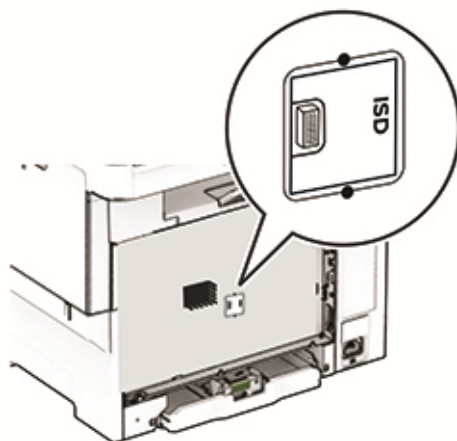

**6** Työnnä tallennusasema ISD-liitäntään.

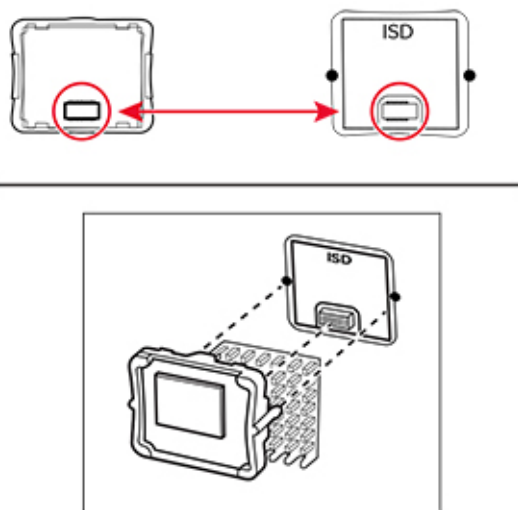

7 Kiinnitä ohjainlevyn kansi ja kiinnitä ruuvit.

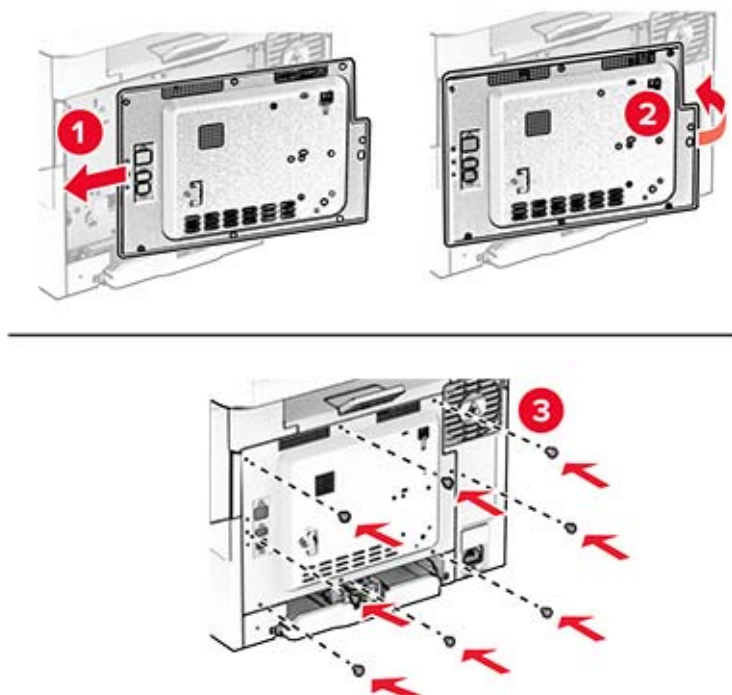

8 Liitä virtajohto ensin tulostimeen ja sitten pistorasiaan.

**⚠ HUOMIO – TAPATURMAN MAHDOLLISUUS:** Tulipalon tai sähköiskun vaaran välttämiseksi liitä virtajohto suoraan asianmukaiseen maadoitettuun sähköpistorakkeeseen, joka on lähellä ja helposti saatavilla.

9 Käynnistä tulostin.

## Tulostimen kiintolevyn asentaminen

**⚠ HUOMIO – SÄHKÖISKUN VAARA:** Jos käsittelet ohjainlevyä tai asennat lisävarusteita tai muistilaitteita tulostimen käyttöönoton jälkeen, sähköiskuvaaran välttämiseksi katkaise tulostimesta virta ja irrota virtajohto pistorasiasta ennen toimenpiteiden tekemistä. Jos tulostimeen on liitetty muita laitteita, katkaise niistäkin virta ja irrota niistä kaikki tulostimeen kytketyt kaapelit.

**Huomautus:** Tähän toimenpiteeseen tarvitaan tasapäästä ruuvitalttaa.

- 1 Katkaise virta tulostimesta.
- 2 Irrota virtajohto ensin pistorasiasta ja sitten tulostimesta.
- 3 Irrota ohjainlevyn suojus.

**Varoitus – vauriot mahdollisia:** Staattinen sähkö vahingoittaa helposti ohjainlevyn elektronisia osia. Kosketa jotain tulostimen metalliosaa, ennen kuin kosketat ohjainlevyn osia tai liittimiä.



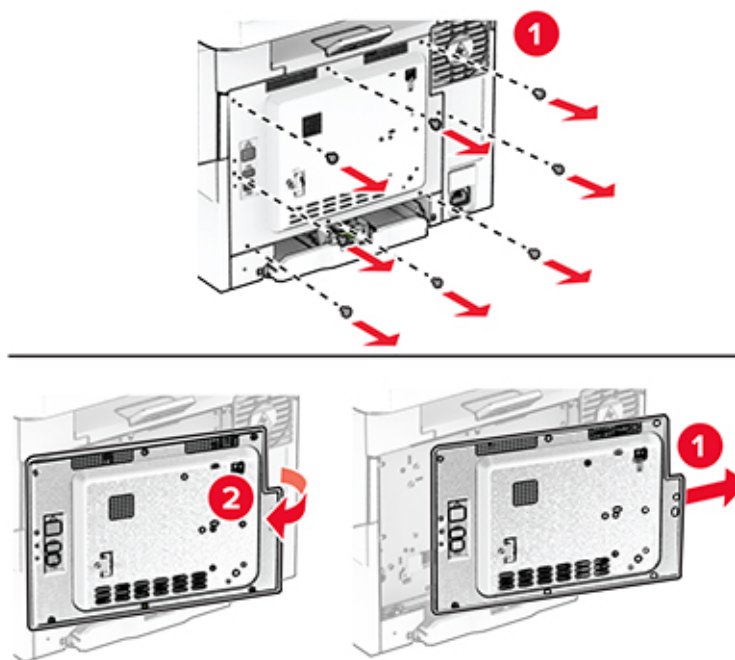

**4** Irrota faksin liitântäkaapeli ohjainlevystä.

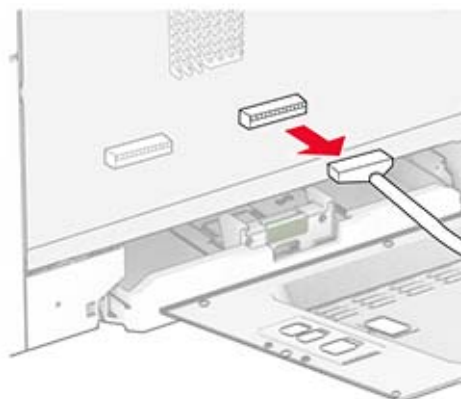

**5** Irrota kiintolevyn liitännän suojus ohjainlevyn suojuksesta.

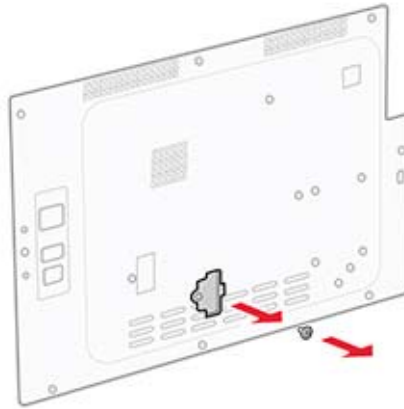

**6** Ota kiintolevy pakkauksestaan ja kokoa se.

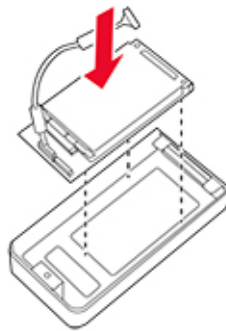
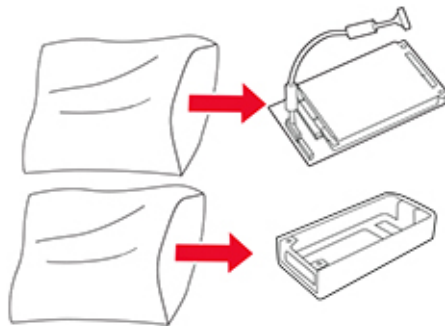

**7** Liitä kiintolevy ohjainlevyn suojukseen.

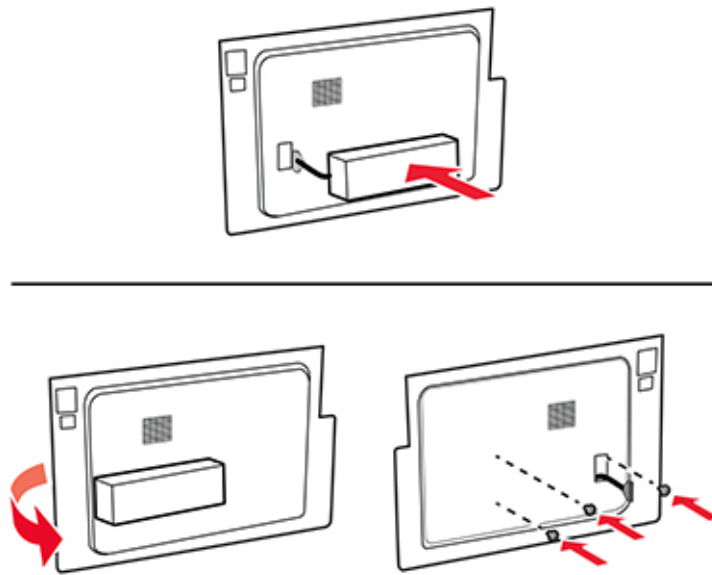

**8** Liitä kiintolevyn liitäntäkaapeli ohjainlevyyn.

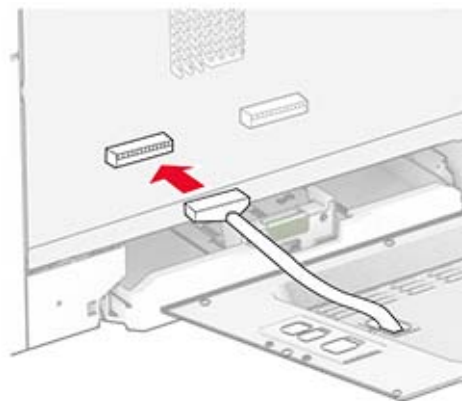

**9** Liitä faksin liitäntäkaapeli ohjainlevyyn.

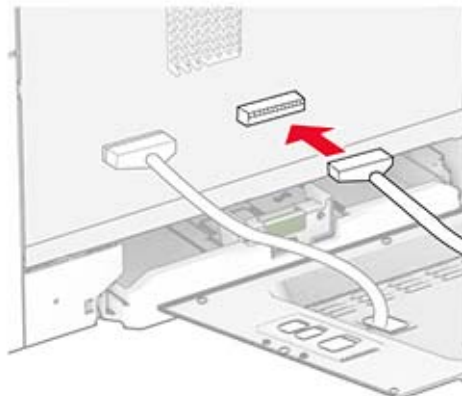

**10** Kiinnitä ohjainlevyn kansi ja kiinnitä ruuvit.

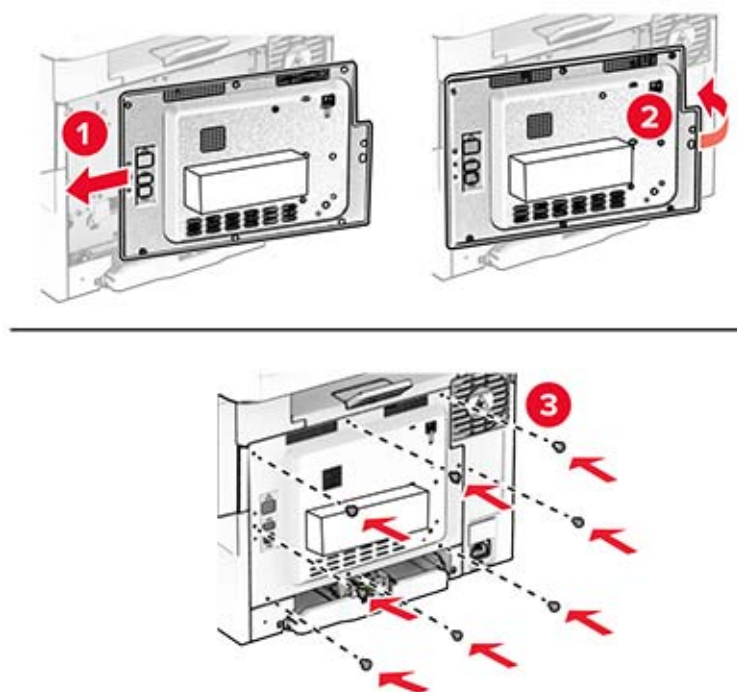

11 Liitä virtajohto ensin tulostimeen ja sitten pistorasiaan.

**⚠ HUOMIO – TAPATURMAN MAHDOLLISUUS:** Tulipalon tai sähköiskun vaaran välttämiseksi liitä virtajohto suoraan asianmukaiseen maadoitettuun sähköpistokkeeseen, joka on lähellä ja helposti saatavilla.

12 Käynnistä tulostin.

## Langattoman MarkNet N8450 -tulostuspalvelimen asentaminen

**⚠ HUOMIO – SÄHKÖISKUN VAARA:** Jos käsittelet ohjainlevyä tai asennat lisävarusteita tai muistilaitteita tulostimen käyttöönoton jälkeen, sähköiskuvaaran välttämiseksi katkaise tulostimesta virta ja irrota virtajohto pistorasiasta ennen toimenpiteiden tekemistä. Jos tulostimeen on liitetty muita laitteita, katkaise niistäkin virta ja irrota niistä kaikki tulostimeen kytketyt kaapelit.

1 Katkaise virta tulostimesta.

2 Irrota virtajohto ensin pistorasiasta ja sitten tulostimesta.

3 Avaa ohjainlevyn suojus ruuvitaltalla.

**Varoitus – vauriot mahdollisia:** Staattinen sähkö vahingoittaa helposti ohjainlevyn elektronisia osia. Kosketa jotain tulostimen metalliosaa, ennen kuin kosketat ohjainlevyn osia tai liittimiä.

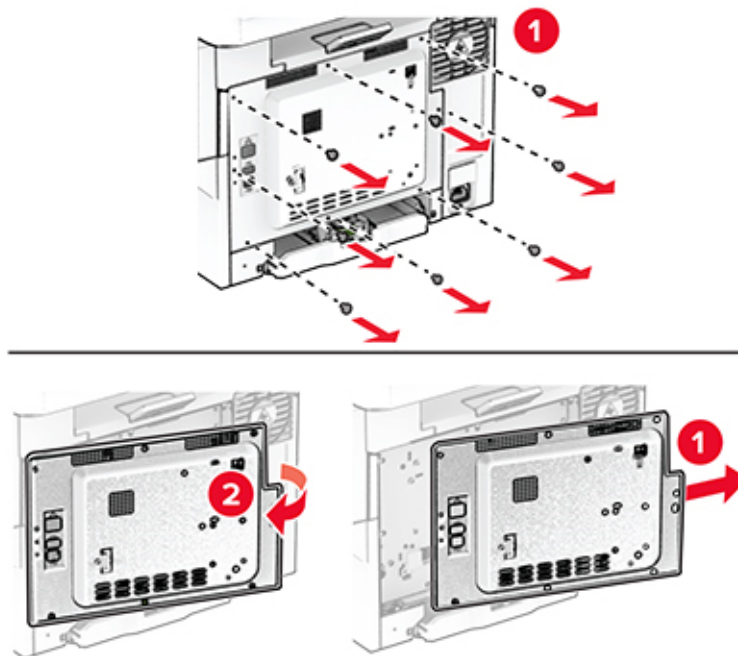

**4** Avaa luukku B.

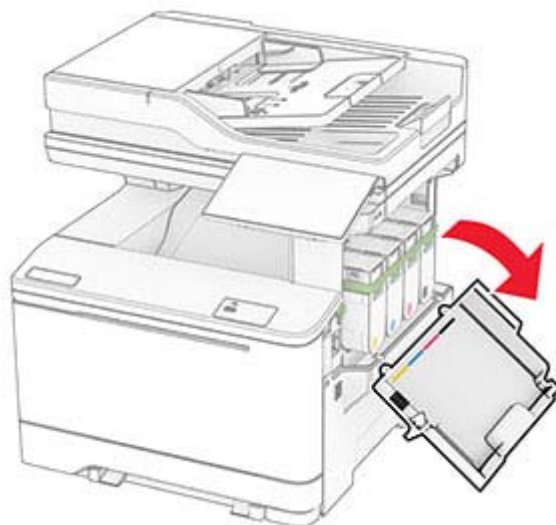

**5** Ota langaton tulostuspalvelin pakkauksesta.

**6** Työnnä langatonta tulostuspalvelinta, kunnes se *napsahtaa* paikalleen.

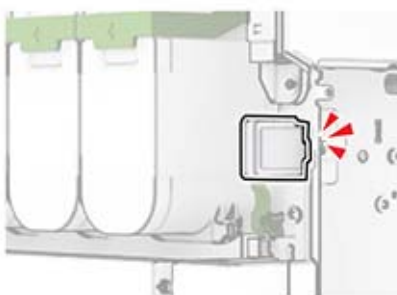
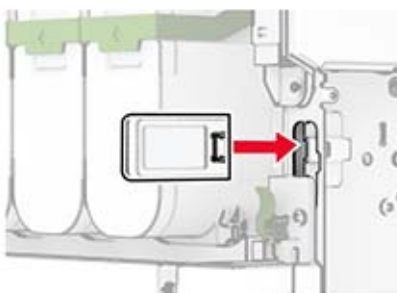

**7** Sulje luukku B.

**8** Kiinnitä ohjainlevyn kansi ja kiinnitä ruuvit.

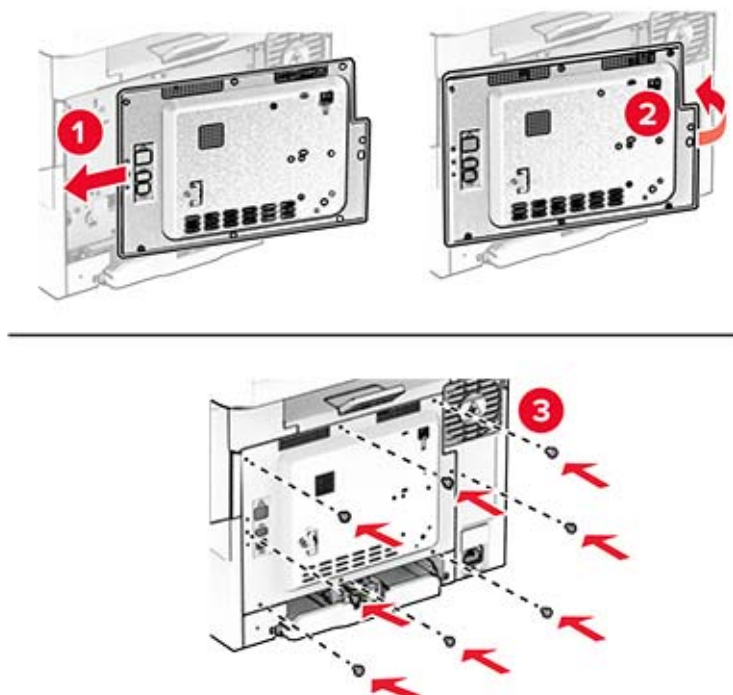

**9** Liitä virtajohto ensin tulostimeen ja sitten pistorasiaan.

**⚠ HUOMIO – TAPATURMAN MAHDOLLISUUS:** Tulipalon tai sähköiskun vaaran välttämiseksi liitä virtajohto suoraan asianmukaiseen maadoitettuun sähköpistokkeeseen, joka on lähellä ja helposti saatavilla.

**10** Käynnistä tulostin.

## TPM (Trusted Platform Module) -moduulin asentaminen

**⚠ HUOMIO – SÄHKÖISKUN VAARA:** Jos käsittelet ohjainlevyä tai asennat lisävarusteita tai muistilaitteita tulostimen käyttöönoton jälkeen, sähköiskuvaaran välttämiseksi katkaise tulostimesta virta ja irrota virtajohto pistorasiasta ennen toimenpiteiden tekemistä. Jos tulostimeen on liitetty muita laitteita, katkaise niistäkin virta ja irrota niistä kaikki tulostimeen kytketyt kaapelit.

**1** Katkaise virta tulostimesta.

**2** Irrota virtajohto ensin pistorasiasta ja sitten tulostimesta.

**3** Avaa ohjainlevyn suojus ruuvitaltalla.

**Varoitus – vauriot mahdollisia:** Staattinen sähkö vahingoittaa helposti ohjainlevyn elektronisia osia. Kosketa jotain tulostimen metalliosaa, ennen kuin kosketat ohjainlevyn osia tai liittimiä.

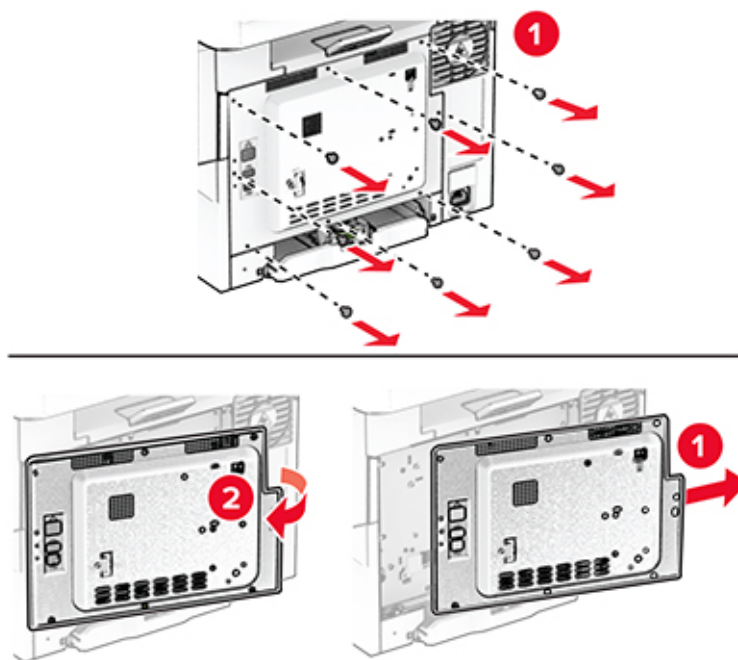

**4** Poista TPM (Trusted Platform Module) -moduuli pakkauksesta.

**Varoitus – vauriot mahdollisia:** Vältä koskettamasta kortin reunassa olevia liitäntäkohtia.

**5** Etsi TPM-liitäntä.

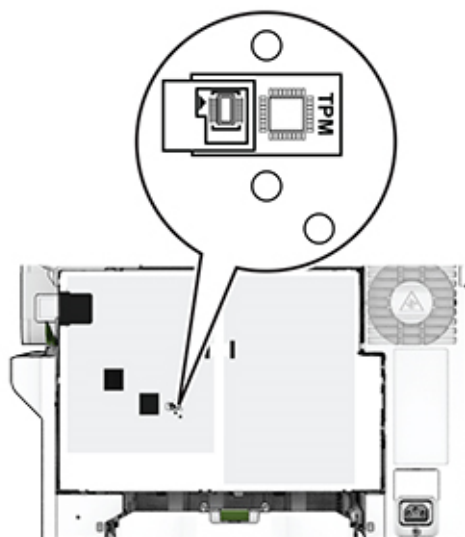



6 Liitä moduuli TPM-liitäntään.

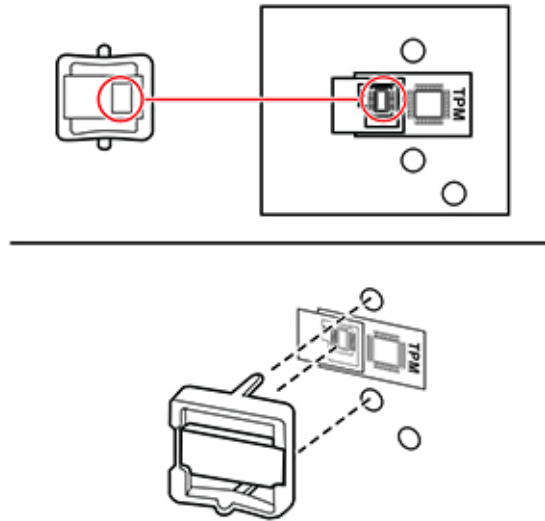

7 Kiinnitä ohjainlevyn kansi ja kiinnitä ruuvit.

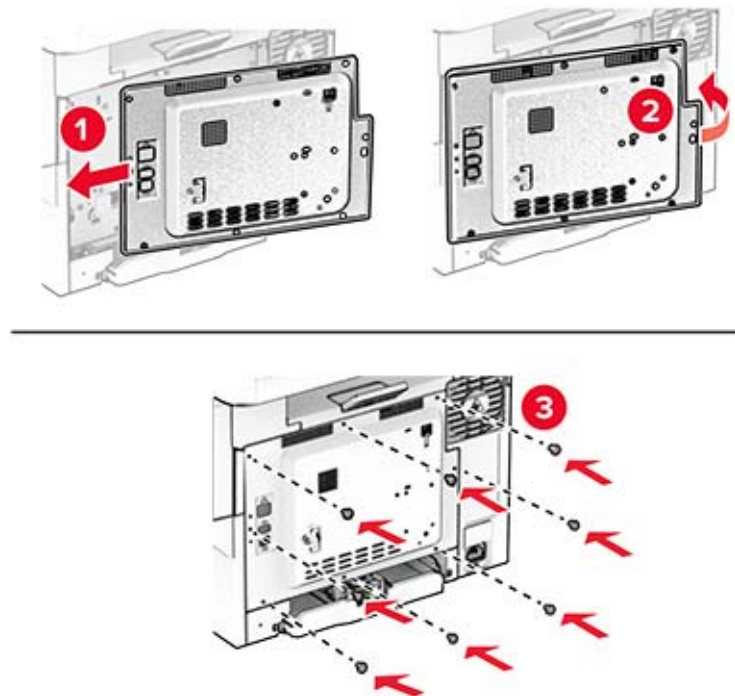

8 Liitä virtajohto ensin tulostimeen ja sitten pistorasiaan.

**⚠ HUOMIO – TAPATURMAN MAHDOLLISUUS:** Tulipalon tai sähköiskun vaaran välttämiseksi liitä virtajohto suoraan asianmukaiseen maadoitettuun sähköpistokkeeseen, joka on lähellä ja helposti saatavilla.

9 Käynnistä tulostin.

## Pikanitojan asentaminen

- 1 Katkaise virta tulostimesta.
- 2 Irrota virtajohto ensin pistorasiasta ja sitten tulostimesta.
- 3 Ota pikanitoja pakkauksesta.
- 4 Irrota suojukset.

**Huomautus:** Älä heitä suojuksia pois.

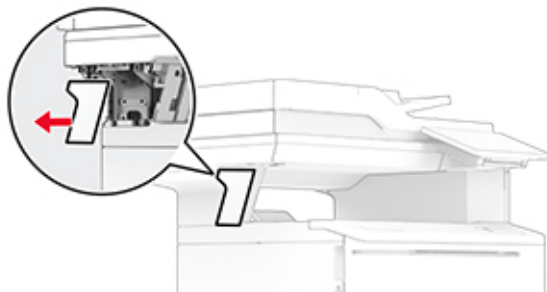
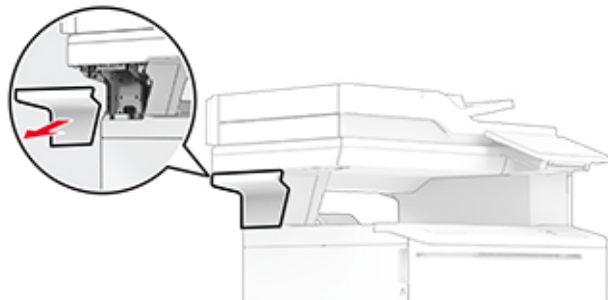

- 5 Vie muuntaja tulostimen läpi ja liitä se pikanitojaan.

**Huomautus:** Vältä pikanitojan vahingoittuminen käyttämällä vain sen mukana toimitettua muuntajaa.

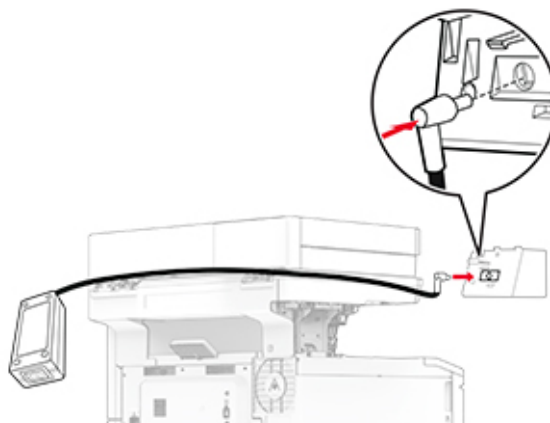

**6** Asenna pikanitoja.

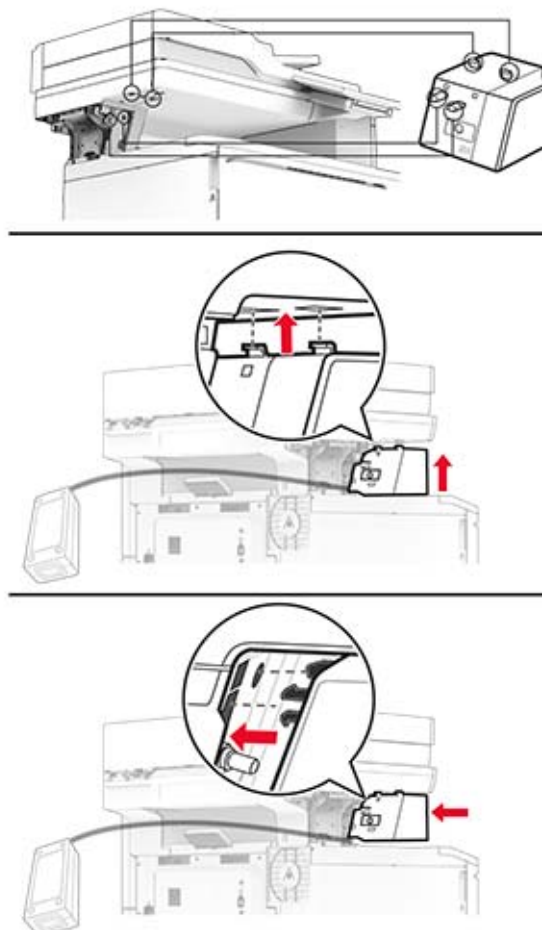

**7** Aseta muuntaja oikein paikalleen.

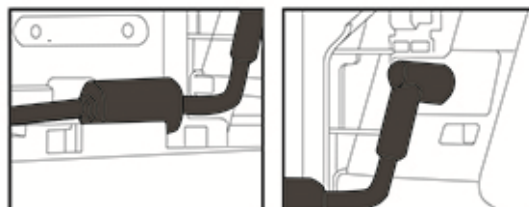

## 8 Kiinnitä suojus.

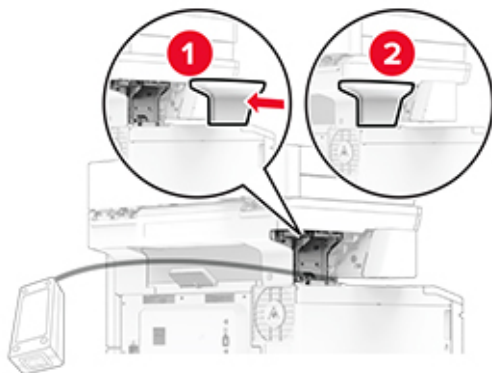

**Huomautus:** Kiinnitä muuntaja oikein paikalleen.

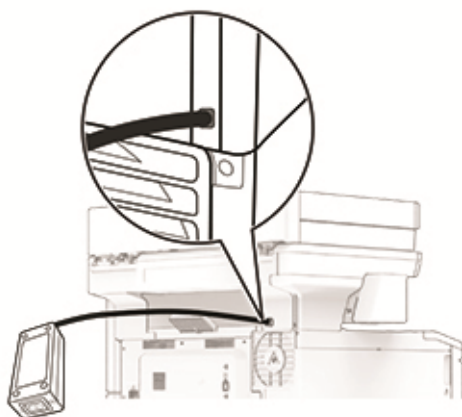

9 Liitä nitojan virtajohdon toinen pää muuntajaan ja toinen pää pistorasiaan.

10 Liitä tulostimen virtajohdon toinen pää tulostimeen ja toinen pää pistorasiaan.



**HUOMIO – TAPATURMAN MAHDOLLISUUS:** Tulipalon tai sähköiskun vaaran välttämiseksi liitä virtajohto suoraan asianmukaiseen maadoitettuun sähköpistokkeeseen, joka on lähellä ja helposti saatavilla.

11 Käynnistä tulostin.

## Verkkoyhteydet

### Tulostimen yhdistäminen verkkoon

Varmista, että Aktiivinen sovitin -asetuksena on Automaattinen. Valitse aloitusnäytössä **Asetukset** > **Verkko/portit** > **Verkon esittely** > **Aktiivinen sovitin**.

1 Valitse aloitusnäytössä **Asetukset** > **Verkko/portit** > **Langaton** > **Määritä tulostimen ohjauspaneelissa** > **Valitse verkko**.

2 Valitse Wi-Fi-verkko ja kirjoita verkon salasana.

**Huomautus:** Wi-Fi-verkko-yhteensopivien tulostinmallien alkumäärittämisessä tulee näyttöön Wi-Fi-verkon määrittämissä ohjeissa.

## Tulostimen liittäminen langattomaan verkkoon Wi-Fi Protected Setup (WPS) -toiminnon avulla

Tarkista seuraavat asiat ennen aloittamista:

- Tarkista, että langaton yhteyspiste (langaton reititin) on WPS-sertifioitu tai WPS-yhteensopiva. Lisätietoja on yhteyspisteen käyttöohjeissa.
- Varmista, että tulostimeen on asennettu langaton verkkosovitin. Lisätietoja on sovittimen mukana toimitetuissa ohjeissa.
- Aktiivinen sovitin -asetuksen arvoksi on valittu Autom. Valitse aloitusnäytössä **Asetukset > Verkko/portit > Verkon esittely > Aktiivinen sovitin**.

### Painonäppäinmenetelmän käyttäminen

- 1 Valitse aloitusnäytössä **Asetukset > Verkko/portit > Langaton > Wi-Fi Protected Setup > Käynnistä painonäppäinmenetelmä**.
- 2 Seuraa näytön ohjeita.

### PIN-koodi -menetelmän käyttäminen

- 1 Valitse aloitusnäytössä **Asetukset > Verkko/portit > Langaton > Wi-Fi Protected Setup > Käynnistä PIN-kooditila**.
- 2 Kopioi kahdeksan numeroa sisältävä WPS PIN-koodi.
- 3 Avaa selain ja kirjoita yhteyspisteen IP-osoite osoitekenttään.

#### Huomautuksia:

- Lisätietoja IP-osoitteesta on yhteyspisteen käyttöohjeissa.
- Jos käytät välityspalvelinta, poista se tilapäisesti käytöstä, jotta verkkosivu latautuu oikein.

- 4 Siirry WPS-asetuksiin. Lisätietoja on yhteyspisteen käyttöohjeissa.
- 5 Anna 8-numeroinen PIN-koodi ja tallenna muutokset.

## Wi-Fi Directin määrittäminen

Wi-Fi Direct® on Wi-Fi-pohjainen vertaistekniikka, jonka avulla langattomat laitteet voivat muodostaa suoran yhteyden Wi-Fi Direct -toimintoa tukevaan tulostimeen ilman tukiasemaa (langatonta reititintä).

- 1 Valitse aloitusnäytössä **Asetukset > Verkko/portit > Wi-Fi Direct**.
- 2 Määritä asetukset.
  - **Ota käyttöön Wi-Fi Direct:** määrittää tulostimen käyttämään omaa Wi-Fi Direct -verkkoaan.
  - **Wi-Fi Direct -nimi:** määrittää Wi-Fi Direct -verkolle nimen.
  - **Wi-Fi Direct -salasana:** määrittää salasanan langatonta suojausta varten käytettäessä vertaisverkkoyhteyttä.

- **Näytä salasana asetussivulla:** näyttää salasanan verkkoasetussivulla.
- **Hyväksy painonäppäinpyynnöt automaattisesti:** sallii tulostimen hyväksyä yhteyspyynnöt automaattisesti.

**Huomautus:** Painonäppäinpyyntöjen automaattinen hyväksyntä ei ole suojattua.

#### Huomautuksia:

- Wi-Fi Direct -verkkosalasana ei näy oletusarvoisesti tulostimen näytössä. Näytä salasana ottamalla käyttöön salasanan katsomiskuvake. Valitse aloitusnäytössä **Asetukset > Suojaus > Muut > Ota käyttöön salasanan/PIN-koodin paljastus**.
- Jos haluat tietää Wi-Fi Direct -verkon salasanan näyttämättä sitä tulostimen näytössä, valitse aloitusnäytössä **Asetukset > Raportit > Verkko > Verkkoasetussivu**.

## Mobiililaitteen liittäminen tulostimeen

Varmista ennen mobiililaitteen yhdistämistä, että Wi-Fi Direct on määritetty. Lisätietoja on kohdassa ["Wi-Fi Directin määrittäminen" sivulla 69](#).

### Wi-Fi Direct -toiminnon käyttäminen

**Huomautus:** Nämä ohjeet koskevat vain Android-mobiililaitteita.

- 1 Siirry mobiililaitteessa Asetukset-valikkoon.
- 2 Ota käyttöön **Wi-Fi** ja valitse **Wi-Fi Direct**.
- 3 Valitse tulostimen Wi-Fi Direct -nimi.
- 4 Vahvista yhteys tulostimen ohjauspaneelissa.

### Wi-Fi-yhteyden muodostaminen

- 1 Siirry mobiililaitteessa Asetukset-valikkoon.
- 2 Valitse **Wi-Fi** ja sitten tulostimen Wi-Fi Direct -nimi.

**Huomautus:** Merkkijono DIRECT-xy (jossa x ja y ovat kaksi satunnaista merkkiä) lisätään Wi-Fi Direct -nimen eteen.

- 3 Kirjoita Wi-Fi Direct -salasana.

## Tietokoneen yhdistäminen tulostimeen

Varmista ennen tietokoneen liittämistä, että Wi-Fi Direct on määritetty. Lisätietoja on kohdassa ["Wi-Fi Directin määrittäminen" sivulla 69](#).

### Windows-käyttäjät

- 1 Avaa tulostinkansio ja valitse **Lisää tulostin tai skanneri**.
- 2 Valitse **Näytä Wi-Fi Direct -tulostimet** ja valitse tulostimen Wi-Fi Direct -nimi.
- 3 Huomioi tulostimen kahdeksannumeroinen PIN-koodi tulostimen näytössä.
- 4 Kirjoita PIN-koodi tietokoneella.

**Huomautus:** Jos tulostinohjainta ei ole asennettu, Windows lataa asianmukaisen ohjaimen.

## Macintosh-käyttäjät

- 1 Valitse langaton kuvake ja valitse tulostimen Wi-Fi Direct -nimi.

**Huomautus:** Merkkijono DIRECT-xy (jossa x ja y ovat kaksi satunnaista merkkiä) lisätään Wi-Fi Direct -nimen eteen.

- 2 Kirjoita Wi-Fi Direct -salasana.

**Huomautus:** Siirrä tietokone takaisin aiempaan verkkoon, kun olet katkaissut sen yhteyden Wi-Fi Direct -verkkoon.

## Wi-Fi-verkon poistaminen käytöstä

- 1 Valitse aloitusnäytössä **Asetukset > Verkko/portit > Verkon esittely > Aktiivinen sovitin > Vakioverkko**.
- 2 Seuraa näytön ohjeita.

## Tulostimen yhteyden tarkistaminen

- 1 Valitse aloitusnäytössä **Asetukset > Raportit > Verkko > Verkkoasetussivu**.

- 2 Tarkista verkkoasetussivun ensimmäinen osa ja varmista, että yhteys on muodostettu.

Jos yhteyttä ei ole muodostettu, lähiverkkoliitin ei ehkä ole aktiivinen tai verkkokaapeli ei toimi oikein. Kysy lisätietoja järjestelmänvalvojalta.

# Tulostimen suojaaminen

## Turvalukon etsiminen

Tulostimessa on suojauslukitustoiminto. Kiinnitä useimpien kannettavien tietokoneiden kanssa yhteensopiva turvalukko kuvassa näkyvään kohtaan, jotta tulostin pysyy paikallaan.

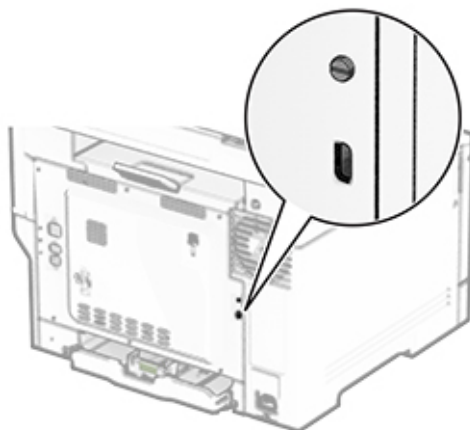

## Tulostinmuistin tyhjentäminen

Kun haluat tyhjentää siirrettävän muistin tai puskuroidut tiedot tulostimesta, katkaise tulostimesta virta.

Voit tyhjentää pysyvän muistin, laite- ja verkkoasetukset, suojausasetukset ja upotetut ratkaisut seuraavien ohjeiden mukaisesti:

- 1 Valitse aloitusnäytössä **Asetukset > Laite > Huolto > Poistaminen**.
- 2 Valitse **Siivoa kaikki pysyvän muistin tiedot** -valintaruutu ja sitten **TYHJENNÄ**.
- 3 Valitse **Ohjattu alkumäärittäminen** tai **Jätä tulostin offline-tilaan** ja valitse **Seuraava**.
- 4 Käynnistä toiminto.

**Huomautus:** Prosessi myös tuhoaa salausavaimen, jota käytetään käyttäjätietojen suojaamiseen. Tietoja ei voi palauttaa, jos salausavain tuhoaan.



## Tulostimen tallennusaseman tyhjentäminen

- 1 Valitse aloitusnäytössä **Asetukset > Laite > Huolto > Poistaminen**.
- 2 Tee tulostimeen asennetun tallennusaseman mukaan jompikumpi seuraavista:
  - Kiintolevy: valitse **Tyhjennä kaikki tiedot kiintolevyltä** -valintaruutu, valitse **TYHJENNÄ** ja valitse tietojen poistomenetelmä.
  - **Huomautus:** Kiintolevyn tyhjennys voi kestää muutamasta minuutista yli tuntiin. Tänä aikana tulostin ei ole käytettävissä.
  - Älykäs tallennusasema (ISD): valitse **Tyhjennä älykäs tallennusasema** ja poista kaikki käyttäjätiedot valitsemalla **TYHJENNÄ**.
- 3 Käynnistä toiminto.

## Oletusasetusten palautus

- 1 Valitse aloitusnäytössä **Asetukset > Laite > Palauta oletusasetukset**.
- 2 Valitse Palauta asetukset -valikossa palautettavat asetukset.
- 3 Valitse **PALAUTA**.
- 4 Seuraa näytön ohjeita.

## Haihtuvuusjulistus

Muistilaji	Kuvaus
Siirrettävä muisti	Tulostimessa käytetään vakiomuotoista työmuistia (RAM), johon käyttäjätiedot puskuroidaan väliaikaisesti yksinkertaisten tulostus- ja kopiointitöiden aikana.
Pysyvä muisti	Tulostimessa voi olla kahdenlaista pysyvää muistia: EEPROM ja NAND (flash-muisti). Kumpaakin tyyppiä käytetään käyttöjärjestelmän, tulostimen asetusten ja verkon tietojen tallentamiseen. Niihin tallennetaan myös skannerin ja kirjanmerkkien asetukset sekä upotetut ratkaisut.
Kiintolevyasema	Joihinkin tulostimiin on voitu asentaa kiintolevy. Tulostimen kiintolevy on tarkoitettu tulostinkohtaisia toimintoja varten. Kiintolevyn avulla tulostin voi säilyttää puskuroituja käyttäjätietoja, kun kyseessä on monimutkainen tulostustyö. Lisäksi kiintolevyllä voi olla lomake- ja fonttitietoja.
Älykäs tallennusasema	Joihinkin tulostimiin on voitu asentaa älykäs tallennusasema. Älykkään tallennusaseman pysyvään flash-muistiin tallennetaan monimutkaisten tulostustöiden käyttäjätietoja sekä lomake- ja fonttitietoja.

Tyhjennä tulostimeen asennetun muistin sisältö seuraavissa tilanteissa:

- Tulostin poistetaan käytöstä.
- Tulostimen kiintolevy tai älykäs tallennusasema vaihdetaan.
- Tulostin siirretään toiselle osastolle tai toiseen paikkaan.
- Tulostin huolletaan organisaation ulkopuolella.
- Tulostin lähetetään toimitilojen ulkopuolelle huoltoa varten.
- Tulostin myydään toiseen organisaatioon.

**Huomautus:** Hävitä tallennusasemat organisaatiosi käytäntöjen ja ohjeiden mukaisesti.

# Tulosta

## Tulostaminen tietokoneella

**Huomautus:** Jos käytät tarroja, kortteja tai kirjekuoria, määritä paperikoko ja -laji tulostimessa ennen asiakirjan tulostamista.

- 1 Avaa tulostusvalintaikkuna siinä asiakirjassa, jonka yrität tulostaa.
- 2 Säädä asetuksia tarvittaessa.
- 3 Tulosta asiakirja.

## Tulostaminen mobiililaitteesta

### Tulostaminen mobiililaitteesta AirPrintin avulla



AirPrint on mobiilitulostusratkaisu, jonka avulla voit tulostaa Apple-laitteista AirPrint-sertifioituun tulostimeen.



#### Huomautuksia:

- Varmista, että Apple-laite ja tulostin on yhdistetty samaan verkkoon. Jos verkossa on useita langattomia keskittimiä, varmista, että molemmat laitteet on yhdistetty samaan aliverkkoon.
  - Tätä sovellusta tukevat vain jotkin Apple-laitteet.
- 1 Valitse asiakirja tiedostonhallinnassa tai avaa yhteensopiva sovellus mobiililaitteessa.
  - 2 Napauta jakokuvaketta ja valitse **Tulosta**.
  - 3 Valitse tulostin.  
Säädä asetuksia tarvittaessa.
  - 4 Tulosta asiakirja.

## Tulostaminen mobiililaitteesta Wi-Fi Direct® -toiminnon avulla

Wi-Fi Direct® on tulostuspalvelu, jonka avulla voit tulostaa mihin tahansa Wi-Fi Direct -toimintoa tukevaan tulostimeen.

**Huomautus:** Varmista, että mobiililaitte on yhdistetty tulostimen langattomaan verkkoon Lisätietoja on kohdassa "[Mobiililaitteen liittäminen tulostimeen](#)" sivulla 70.

- 1 Avaa yhteensopiva sovellus mobiililaitteessa tai valitse asiakirja tiedostonhallinnassa.
- 2 Toimi mobiililaitteen mallin mukaan seuraavasti:
  - Valitse  > **Tulosta**.
  - Valitse  > **Tulosta**.
  - Valitse  > **Tulosta**.
- 3 Valitse tulostin ja määritä asetukset tarpeen mukaan.
- 4 Tulosta asiakirja.

## Tulostaminen flash-asemasta

- 1 Aseta flash-asema tulostimeen.

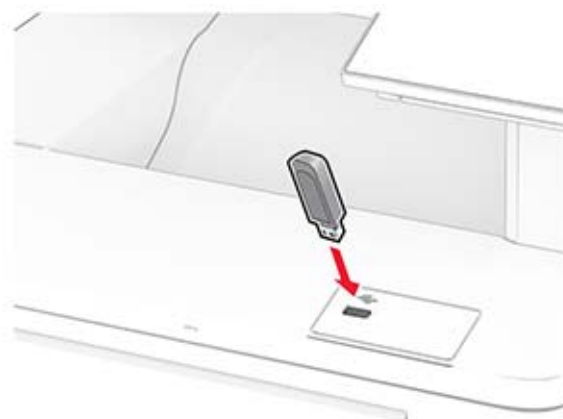

### Huomautuksia:

- Jos flash-asemaa liitettäessä avautuu virheilmoitus, tulostin ohittaa flash-aseman.
  - Jos asetat Flash-aseman paikalleen, kun tulostin käsittelee muita tulostustöitä, näyttöön tulee ilmoitus **Varattu**.
- 2 Kosketa tulostettavaa asiakirjaa näytössä.  
Määritä tulostusasetukset tarvittaessa.
  - 3 Tulosta asiakirja.  
Jos haluat tulostaa toisen asiakirjan, valitse **USB-asema**.

**Varoitus – vauriot mahdollisia:** Vältä tietojen menetys tai toimintahäiriö olemalla koskettamatta flash-aseman tai tulostimen kuvassa näkyviä kohtia, kun tulostin tulostaa tai lukee muistilaitteesta tai kirjoittaa siihen.



## Tuetut flash-asetat ja tiedostotyypit

### Flash-asetat

#### Huomautuksia:

- Tulostin tukee Full-Speed-standardin mukaisia nopeita flash-asetamia. Hitaita USB-laitteita ei tueta.
- Flash-asetmien on tuettava FAT (File Allocation Tables) -järjestelmää.
- Laitteita, joiden tiedostojärjestelmä on esimerkiksi NTFS (New Technology File System), ei tueta.

### Tiedostotyypit

Asiakirjat	Kuvat
<ul style="list-style-type: none"><li>• PDF (versio 1.7 tai vanhempi)</li><li>• HTML</li><li>• Microsoft-tiedostomuodot (DOC, DOCX, XLS, XLSX, PPT, PPTX)</li></ul>	<ul style="list-style-type: none"><li>• JPEG tai JPG</li><li>• TIFF tai TIF</li><li>• GIF</li><li>• BMP</li><li>• PNG</li><li>• PCX</li><li>• DCX</li></ul>

## Luottamuksellisten töiden määrittäminen

- 1 Valitse aloitusnäytössä **Asetukset > Suojaus > Luottamukselliset tulostusasetukset**.
- 2 Määritä asetukset.

Asetus	Kuvaus
Virheellinen maks. PIN	Aseta virheellisen PIN-koodin syöttöraja. <b>Huomautus:</b> Kun rajoitus on saavutettu, kyseisen käyttäjätunnuksen tulostustyöt poistetaan.
Luottamuksellisen työn vanheneminen	Määritä kullekin pidossa olevalle työlle oma vanhenemisaika ennen kuin se poistetaan automaattisesti tulostimen muistista, kiintolevyiltä tai älykkäästä tallennusasemasta. <b>Huomautus:</b> Pidossa oleva työ on Luottamuksellinen, Toista, Pidätä tai Vahvista.
Toistotöiden vanheneminen	Määritä toistettavien tulostustöiden vanhenemisaika.
Tarkistustöiden vanheneminen	Määritä aika, jonka aikana tulostin tulostaa käyttäjälle laaduntarkkailukopion ennen jäljellä olevien kopioiden tulostamista.
Varattujen töiden vanheneminen	Määritä tulostimeen tallennettavien myöhemmin tulostettavien töiden vanhenemisaika.
Edellytä kaikkien töiden pitoon asettamista	Määritä tulostin asettamaan kaikki tulostustyöt pitoon.
Säilytä kahdentuneet asiakirjat	Määritä tulostin pitämään kaikki asiakirjat, joilla on sama nimi.

## Luottamuksellisten ja muiden pidossa olevien töiden tulostaminen

### Windows-käyttäjät:

- 1 Kun asiakirja on auki, valitse **Tiedosto > Tulosta**.
- 2 Valitse tulostin ja sitten **Ominaisuudet, Määrytykset, Asetukset** tai **Asennus**.
- 3 Valitse **Tulostus ja pito**.
- 4 Valitse **Tulosta ja siirrä pitoon** ja liitä siihen käyttäjänimi.
- 5 Valitse tulostustyön tyyppi (luottamuksellinen, varaa, toista tai tarkista).  
Jos valitset **Luottamuksellinen**, suojaa tulostustyö henkilökohtaisella PIN-koodilla.
- 6 Valitse **OK** tai **Tulosta**.
- 7 Vapauta tulostustyö tulostimen aloitusnäytöltä käsin.
  - Valitse luottamuksellisille tulostustöille **Pidossa olevat työt** > valitse käyttäjänimesi > **Luottamuksellinen** > anna PIN-koodi > valitse tulostustyö > määritä asetukset > **Tulosta**.
  - Valitse muille töille **Pidossa olevat työt** > valitse käyttäjänimesi > valitse tulostustyö > määritä asetukset > **Tulosta**.

### Macintosh-käyttäjät:

#### AirPrintin käyttäminen

- 1 Kun asiakirja on avattu, valitse **Arkisto > Tulosta**.
- 2 Valitse tulostin ja valitse Suunta-valikon jälkeisestä valikosta **PIN-tulostus**.
- 3 Ota käyttöön **Tulosta PIN-koodilla** ja anna nelinumeroinen PIN-koodi.

4 Valitse **Tulosta**.

5 Vapauta tulostustyö tulostimen aloitusnäytöltä käsin. Valitse **Pidossa olevat työt** > valitse tietokoneesi nimi > **Luottamuksellinen** > anna PIN-koodi > valitse tulostustyö > **Tulosta**.

#### Tulostinohjaimen käyttäminen

1 Kun asiakirja on avattu, valitse **Arkisto** > **Tulosta**.

2 Valitse tulostin ja valitse Suunta-valikon jälkeisestä valikosta **Tulosta ja siirrä pitoon**.

3 Valitse **Luottamuksellinen tulostus** ja anna nelinumeroinen PIN-koodi.

4 Valitse **Tulosta**.

5 Vapauta tulostustyö tulostimen aloitusnäytöltä käsin. Valitse **Pidossa olevat työt** > valitse tietokoneesi nimi > **Luottamuksellinen** > valitse tulostustyö > anna PIN-koodi > **Tulosta**.

## Fonttimalliluettelon tulostaminen

1 Valitse aloitusnäytössä **Asetukset** > **Raportit** > **Tulostus** > **Tulosta fontit**.

2 Valitse **PCL-fontit** tai **PS-fontit**.

## Hakemistoluettelon tulostaminen

Valitse aloitusnäytössä **Asetukset** > **Raportit** > **Tulostus** > **Tulosta hakemisto**.

## Erotinsivujen lisääminen kopioiden väliin

1 Valitse aloitusnäytössä **Asetukset** > **Tulosta** > **Asettelu** > **Erotinsivut** > **Kopioiden väliin**.

2 Tulosta asiakirja.

## Tulostustyön peruuttaminen

1 Kosketa päänäytössä -kuvaketta.

2 Valitse peruutettava työ.

**Huomautus:** Voit peruuttaa työn myös valitsemalla **Työjono**.



## Väriaineen tummuuden säätäminen

1 Valitse aloitusnäytössä **Asetukset** > **Tulostus** > **Laatu** > **Värin tummuus**.

2 Valitse asetus.

# Kopio

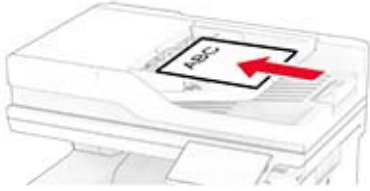
## Automaattisen asiakirjansyöttölaitteen ja skannaustason käyttäminen

Automaattinen asiakirjansyöttölaite	Skannaustaso
 <ul style="list-style-type: none"> <li>• Käytä asiakirjansyöttölaite monisivuisten asiakirjojen kopioimiseen.</li> <li>• Aseta alkuperäinen asiakirja kuvapuoli ylöspäin. Jos käsittelet monisivuisia asiakirjoja, kohdistu etureuna ennen lisäämistä.</li> <li>• Säädä asiakirjansyöttölaitteen ohjaimet lisättävän paperin leveyden mukaan.</li> </ul>	 <ul style="list-style-type: none"> <li>• Aseta yksisivuiset asiakirjat, kirjojen sivut, pienet esineet (kuten postikortit ja valokuvat), piirtoheittin-kalvot, valokuvapaperi tai ohuet materiaalit (kuten lehti-leikkeet) skannaustasolle.</li> <li>• Aseta asiakirja kuvapuoli alaspäin nuolella merkittyyn kulmaan.</li> </ul>

## Kopioiminen

- 1 Aseta alkuperäinen asiakirja automaattisen asiakirjansyöttölaitteen lokeroon tai skannaustasolle.

**Huomautus:** Vältä kuvan leikkautuminen varmistamalla, että alkuperäinen asiakirja ja kopiopaperi ovat saman kokoisia.

- 2 Kosketa aloitusnäytön **Kopio**-painiketta ja määritä sitten kopioiden määrä.

Määritä tarvittaessa kopiointiasetukset.

- 3 Kopioi asiakirja.

**Huomautus:** Voit tehdä pikakopion valitsemalla aloitusnäytössä .

## Valokuvien kopioiminen

- 1 Aseta valokuva skannaustasolle.
- 2 Valitse aloitusnäytössä **Kopio** > **Asetukset** > **Sisältö** > **Sisältölaji** > **Valokuva**.
- 3 Valitse **Sisältölähde** ja alkuperäiseen valokuvaan parhaiten sopiva asetus.
- 4 Kopioi valokuva.

## Kopioiminen kirjelomakkeelle

- 1 Aseta alkuperäinen asiakirja automaattisen asiakirjansyöttölaitteen lokeroon tai skannaustasolle.
- 2 Valitse aloitusnäytössä **Kopio > Kopioi kohteesta** > valitse alkuperäisen asiakirjan koko.
- 3 Valitse **Kopioi kohteeseen** ja valitse sitten paperilähde, jossa kirjelomake on.  
Jos asetit kirjelomakkeen monikäyttösyöttöaukkoon, valitse **Kopioi kohteeseen > Monikäyttösyöttöaukko** > valitse paperikoko > **Kirjelomake**.
- 4 Kopioi asiakirja.

## Paperin molemmille puolille kopioiminen

- 1 Aseta alkuperäinen asiakirja automaattisen asiakirjansyöttölaitteen lokeroon tai skannaustasolle.
- 2 Valitse aloitusnäytössä **Kopio > Asetukset > Sivut**.
- 3 Valitse **1-puolinen 2-puoliseksi** tai **2-puolinen 2-puoliseksi**.
- 4 Kopioi asiakirja.

## Kopioiden pienentäminen tai suurentaminen

- 1 Aseta alkuperäinen asiakirja automaattisen asiakirjansyöttölaitteen lokeroon tai skannaustasolle.
- 2 Valitse aloitusnäytössä **Kopio > Asetukset > Sovita** > valitse sovituservo.  
**Huomautus:** Alkuperäisen asiakirjan tai tulosteen koon muuttaminen skaalausasetuksen määrittämisen jälkeen palauttaa sovituservo arvoksi Automaattinen.
- 3 Kopioi asiakirja.

## Kopioiden lajittelu

- 1 Aseta alkuperäinen asiakirja automaattisen asiakirjansyöttölaitteen lokeroon tai skannaustasolle.
- 2 Valitse aloitusnäytössä **Kopio > Lajittelu > Käytössä [1,2,1,2,1,2]**.
- 3 Kopioi asiakirja.

## Erotinsivujen lisääminen kopioiden väliin

- 1 Aseta alkuperäinen asiakirja automaattisen asiakirjansyöttölaitteen lokeroon tai skannaustasolle.
- 2 Siirry ohjauspaneelissa kohtaan  
**Kopio > Asetukset > Erotinsivut** > Säädä asetuksia
- 3 Kopioi asiakirja.



## Useiden sivujen kopioiminen yhdelle arkille

- 1 Aseta alkuperäinen asiakirja automaattisen asiakirjansyöttölaitteen lokeroon tai skannaustasolle.
- 2 Valitse aloitusnäytössä **Kopio** > **Asetukset** > **Sivuja/arkki**.
- 3 Ota asetus käyttöön ja valitse sivujen määrä arkilla ja sivun suunta.
- 4 Kopioi asiakirja.

## Korttien kopioiminen

- 1 Aseta kortti skannaustasolle.
- 2 Valitse aloitusnäytössä **Korttikopiointi**.  
**Huomautus:** Määritä tarvittaessa skannausasetukset.
- 3 Valitse **Skannaa**.



**Huomautus:** Jos haluat useita kopioita kortista, valitse **Tulosta kopio**.

## Kopioinnin pikavalinnan luominen

- 1 Valitse aloitusnäytössä **Kopio**.
- 2 Määritä asetukset ja valitse .
- 3 Luo pikavalinta.

# Sähköposti

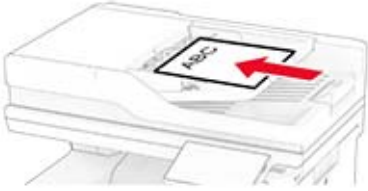
## Automaattisen asiakirjansyöttölaitteen ja skannaustason käyttäminen

Automaattinen asiakirjansyöttölaite	Skannaustaso
 <ul style="list-style-type: none"> <li>• Käytä asiakirjansyöttölaitetta monisivuisten asiakirjojen kopioimiseen.</li> <li>• Aseta alkuperäinen asiakirja kuvapuoli ylöspäin. Jos käsittelet monisivuisia asiakirjoja, kohdista etureuna ennen lisäämistä.</li> <li>• Säädä asiakirjansyöttölaitteen ohjaimet lisättävän paperin leveyden mukaan.</li> </ul>	 <ul style="list-style-type: none"> <li>• Aseta yksisivuiset asiakirjat, kirjojen sivut, pienet esineet (kuten postikortit ja valokuvat), piirtoheittin-kalvot, valokuvapaperi tai ohuet materiaalit (kuten lehti-leikkeet) skannaustasolle.</li> <li>• Aseta asiakirja kuvapuoli alaspäin nuolella merkittyyn kulmaan.</li> </ul>

## Sähköpostin lähettäminen

Varmista ennen aloittamista, että SMTP-asetukset on määritetty. Lisätietoja on kohdassa ["Sähköpostin SMTP-asetusten määrittäminen" sivulla 35](#).



- 1 Aseta alkuperäinen asiakirja automaattisen asiakirjansyöttölaitteen lokeroon tai skannaustasolle.
- 2 Valitse aloitusnäytöstä kohta **Sähköposti** ja anna sitten tarvittavat tiedot.
- 3 Määritä tarvittaessa skannausasetukset.
- 4 Lähetä sähköposti.

## Sähköpostin pikavalinnan luominen

- 1 Valitse aloitusnäytössä **Sähköposti**.
- 2 Määritä asetukset ja valitse ★.
- 3 Luo pikavalinta.

# Faksaa

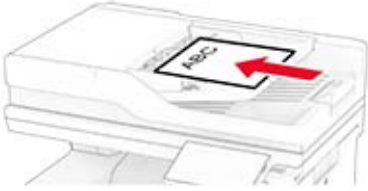
## Automaattisen asiakirjansyöttölaitteen ja skannaustason käyttäminen

Automaattinen asiakirjansyöttölaite	Skannaustaso
 <ul style="list-style-type: none"> <li>• Käytä asiakirjansyöttölaitetta monisivuisten asiakirjojen kopioimiseen.</li> <li>• Aseta alkuperäinen asiakirja kuvapuoli ylöspäin. Jos käsittelet monisivuisia asiakirjoja, kohdista etureuna ennen lisäämistä.</li> <li>• Säädä asiakirjansyöttölaitteen ohjaimet lisättävän paperin leveyden mukaan.</li> </ul>	 <ul style="list-style-type: none"> <li>• Aseta yksisivuiset asiakirjat, kirjojen sivut, pienet esineet (kuten postikortit ja valokuvat), piirtoheittin-kalvot, valokuvapaperi tai ohuet materiaalit (kuten lehti-leikkeet) skannaustasolle.</li> <li>• Aseta asiakirja kuvapuoli alaspäin nuolella merkittyyn kulmaan.</li> </ul>

## Faksin lähettäminen

**Huomautus:** Varmista, että faksi on määritetty. Lisätietoja on kohdassa [Tulostimen asentaminen faksaamista varten](#).

### Ohjauspaneelin käyttäminen

- 1 Aseta alkuperäinen asiakirja automaattisen asiakirjansyöttölaitteen lokeroon tai skannaustasolle.
- 2 Valitse aloitusnäytössä **Faksi** ja anna tarvittavat tiedot.  
Säädä asetuksia tarvittaessa.
- 3 Lähetä faksi.

### Tietokoneen avulla

Varmista ennen kuin aloitat, että faksiohjain on asennettu. Lisätietoja on kohdassa ["Faksiohjaimen asentaminen" sivulla 50](#).

#### Windows-käyttäjät:

- 1 Avaa Tulosta-valintaikkuna asiakirjassa, jonka yrität faksata.
- 2 Valitse tulostin ja sitten **Ominaisuudet, Määrittelyt, Asetukset** tai **Asennus**.

**3** Valitse **Faksi > Ota faksi käyttöön > Näytä aina asetukset ennen faksaamista** ja kirjoita vastaanottajan numero.

Määritä muut faksiasetukset tarpeen mukaan.

**4** Lähetä faksi.

### Macintosh-käyttäjät:

**1** Kun asiakirja on avattu, valitse **Arkisto > Tulosta**.

**2** Valitse tulostin, jonka nimen perään on lisätty - **Faksi**.

**3** Kirjoita Vastaanottaja-kenttään vastaanottajan numero.

Määritä muut faksiasetukset tarpeen mukaan.

**4** Lähetä faksi.

## Faksin ajastaminen

**Huomautus:** Varmista, että faksi on määritetty. Lisätietoja on kohdassa [Tulostimen asentaminen faksaamista varten](#).

**1** Aseta alkuperäinen asiakirja automaattisen asiakirjansyöttölaitteen lokeroon tai skannaustasolle.

**2** Valitse aloitusnäytössä **Faksi > Kohteeseen > anna faksinumero > Valmis**.

**3** Valitse **Lähetysaika**, määritä päiväys ja aika ja valitse **Valmis**.

**4** Lähetä faksi.

## Faksin kohdepikavalinnan luominen

**Huomautus:** Varmista, että faksi on määritetty. Lisätietoja on kohdassa [Tulostimen asentaminen faksaamista varten](#).

**1** Valitse aloitusnäytössä **Faksi > Vastaanottaja**.

**2** Kirjoita vastaanottajan numero ja valitse **Valmis**.

**3** Määritä asetukset ja valitse .

**4** Luo pikavalinta.

## Faksin tarkkuuden muuttaminen

**Huomautus:** Varmista, että faksi on määritetty. Lisätietoja on kohdassa [Tulostimen asentaminen faksaamista varten](#).

**1** Aseta alkuperäinen asiakirja automaattisen asiakirjansyöttölaitteen lokeroon tai skannaustasolle.

**2** Valitse aloitusnäytössä **Faksi** ja anna tarvittavat tiedot.

**3** Valitse **Asetukset > Tarkkuus > valitse asetukset**.

**4** Lähetä faksi.

## Faksin tummuuden säätäminen

**Huomautus:** Varmista, että faksi on määritetty. Lisätietoja on kohdassa [Tulostimen asentaminen faksaamista varten](#).

- 1 Aseta alkuperäinen asiakirja automaattisen asiakirjansyöttölaitteen lokeroon tai skannaustasolle.
- 2 Valitse aloitusnäytössä **Faksi** ja anna tarvittavat tiedot.
- 3 Valitse **Asetukset > Tummuus >** säädä asetusta.
- 4 Lähetä faksi.

## Faksilokin tulostaminen

**Huomautus:** Varmista, että faksi on määritetty. Lisätietoja on kohdassa [Tulostimen asentaminen faksaamista varten](#).

- 1 Valitse aloitusnäytössä **Asetukset > Raportit > Faksi**.
- 2 Valitse **Faksityön loki** tai **Faksisoiton loki**.

## Roskafaksien estäminen

**Huomautus:** Varmista, että faksi on määritetty. Lisätietoja on kohdassa [Tulostimen asentaminen faksaamista varten](#).

- 1 Valitse aloitusnäytössä **Asetukset > Faksi > Faksiasetukset > Faksin vastaanottoasetukset > Järjestelmänvalvojan asetukset**.
- 2 Määritä Estä nimetön faksi -asetukseksi **Käytössä**.

## Faksien pysäyttäminen

**Huomautus:** Varmista, että faksi on määritetty. Lisätietoja on kohdassa [Tulostimen asentaminen faksaamista varten](#).

- 1 Valitse aloitusnäytössä **Asetukset > Faksi > Faksiasetukset > Faksin vastaanottoasetukset > Faksien pysäyttäminen**.
- 2 Valitse tila.

## Faksin välittäminen

**Huomautus:** Varmista, että faksi on määritetty. Lisätietoja on kohdassa [Tulostimen asentaminen faksaamista varten](#).

- 1 Luo kohdepikavalinta.
  - a Avaa selain ja kirjoita tulostimen IP-osoite selaimen osoitekenttään.

**Huomautuksia:**

- Tulostimen IP-osoite näkyy päänäytössä. IP-osoite on neljä pisteillä erotettua numerosarjaa, kuten 123.123.123.123.
- Jos käytät välityspalvelinta, poista se tilapäisesti käytöstä, jotta verkkosivu latautuu oikein.

**b** Valitse **Pikavalinnat > Lisää pikavalinta**.

**c** Valitse pikavalinnan tyyppi ja määritä asetukset.

**Huomautus:** Merkitse pikavalintanumero muistiin.

**d** Ota muutokset käyttöön.

**2** Valitse **Asetukset > Faksi > Faksiasetukset > Faksin vastaanottoasetukset > Järjestelmänvalvojan asetukset**.



**3** Valitse Faksin välitys -valikosta **Välitä** tai **Tulosta ja välitä**.

**4** Valitse Välitä-valikosta kohteen tyyppi ja anna kohteen pikavalintanumero.

**5** Ota muutokset käyttöön.

# Skannaaminen

## Automaattisen asiakirjansyöttölaitteen ja skannaustason käyttäminen

Automaattinen asiakirjansyöttölaite	Skannaustaso
 <ul style="list-style-type: none"> <li>• Käytä asiakirjansyöttölaitetta monisivuisten asiakirjojen kopioimiseen.</li> <li>• Aseta alkuperäinen asiakirja kuvapuoli ylöspäin. Jos käsittelet monisivuisia asiakirjoja, kohdista etureuna ennen lisäämistä.</li> <li>• Säädä asiakirjansyöttölaitteen ohjaimet lisättävän paperin leveyden mukaan.</li> </ul>	 <ul style="list-style-type: none"> <li>• Aseta yksisivuiset asiakirjat, kirjojen sivut, pienet esineet (kuten postikortit ja valokuvat), piirtoheittin-kalvot, valokuvapaperi tai ohuet materiaalit (kuten lehtileikkeet) skannaustasolle.</li> <li>• Aseta asiakirja kuvapuoli alaspäin nuolella merkittyyn kulmaan.</li> </ul>

## Skannaaminen tietokoneeseen

Varmista ennen aloittamista, että tietokone ja tulostin on yhdistetty samaan verkkoon

### Windows-käyttäjät:

**Huomautus:** Varmista, että tulostin on lisätty tietokoneeseen. Lisätietoja on kohdassa "[Tulostimien lisääminen tietokoneeseen](#)" sivulla 50.

- 1 Aseta alkuperäinen asiakirja automaattiseen asiakirjansyöttölaiteeseen tai skannaustasolle.
- 2 Avaa tietokoneessa **Windowsin faksi ja skannaus**.
- 3 Valitse **Uusi skannaus** ja valitse sitten skannerilähde.
- 4 Muuta tarvittaessa tulostusasetuksia.
- 5 Skanna asiakirja.
- 6 Valitse **Tallenna nimellä**, kirjoita tiedostonimi ja valitse **Tallenna**.

## Macintosh-käyttäjät:

**Huomautus:** Varmista, että tulostin on lisätty tietokoneeseen. Lisätietoja on kohdassa "[Tulostimien lisääminen tietokoneeseen](#)" sivulla 50.

- 1 Aseta alkuperäinen asiakirja automaattiseen asiakirjansyöttölaitteeseen tai skannaustasolle.
- 2 Tee tietokoneessa jompikumpi seuraavista:
  - Avaa **Kuvansiirtäjä**.
  - Avaa **Tulostimet ja skannerit** ja valitse tulostin. Valitse **Skannaa > Avaa skanneri**.
- 3 Tee Skanneri-ikkunassa yksi tai useampi seuraavista:
  - Valitse sijainti, johon haluat tallentaa asiakirjan.
  - Valitse alkuperäisen asiakirjan koko.
  - Skannaa automaattisesta asiakirjansyöttölaitteesta valitsemalla Skannaa-valikosta **Asiakirjansyöttölaite** tai ota käyttöön **Käytä dokumentin syöttölaitetta**.
  - Määritä tarvittaessa skannausasetukset.
- 4 Valitse **Skannaa**.

## Skannaaminen FTP-palvelimeen

- 1 Aseta alkuperäinen asiakirja automaattisen asiakirjansyöttölaitteen lokeroon tai skannaustasolle.
- 2 Valitse aloitusnäytöstä kohta **FTP** ja anna tarvittavat tiedot.
- 3 Määritä muut FTP-asetukset tarpeen mukaan.
- 4 Lähetä FTP-työ.

## FTP-pikavalintojen luominen

- 1 Valitse aloitusnäytössä **FTP**.
- 2 Kirjoita FTP-palvelimen osoite ja valitse .
- 3 Luo pikavalinta.

## Skannaaminen verkkokansioon

- 1 Aseta asiakirja automaattisen asiakirjansyöttölaitteen lokeroon tai skannaustasolle.
- 2 Valitse aloitusnäytössä **Skannauskeskus**.

**Huomautus:** Kuvake ja nimi ovat voineet muuttua. Pyydä lisätietoja järjestelmänvalvojalta.
- 3 Valitse jompikumpi seuraavista:
  - Valitse kohde.

**Huomautus:** Määritä SFTP:n osalta portin numeroksi **22**.
  - Käytä pikavalintaa koskettamalla -kuvaketta ja valitsemalla pikavalinta luettelosta.
- 4 Skannaa asiakirja.



## Verkkokansion pikakuvakkeen luominen

1 Avaa selain ja kirjoita tulostimen IP-osoite selaimen osoitekenttään.

### Huomautuksia:

- Tulostimen IP-osoite näkyy sen tulostimen päänäytössä. IP-osoite on neljä pisteillä erotettua numerosarjaa, kuten 123.123.123.123.
- Jos käytät välityspalvelinta, poista se tilapäisesti käytöstä, jotta verkkosivu latautuu oikein.

2 Valitse **Pikavalinnat** > **Lisää pikavalinta**.

3 Valitse Pikavalinnan tyyppi -valikosta **Verkkokansio** ja määritä sitten asetukset.

4 Ota muutokset käyttöön.

## Skannaaminen flash-asemaan

1 Aseta alkuperäinen asiakirja automaattisen asiakirjansyöttölaitteen lokeroon tai skannaustasolle.

2 Aseta flash-asema tulostimeen.

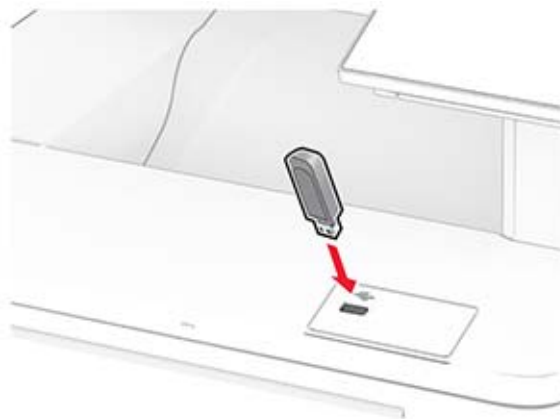

3 Valitse **USB-skannaus** ja säädä asetukset tarvittaessa.

### Huomautuksia:

- Tallenna skannattu asiakirja kansioon valitsemalla **Skannauskohde**, kansio ja **Skannaa tähän**.
- Jos USB-aseman ikkuna ei avaudu, valitse ohjauspaneelissa **USB-asema**.

4 Skannaa asiakirja.

**Varoitus – vauriot mahdollisia:** Vältä tietojen menetys tai toimintahäiriö olemalla koskettamatta flash-aseman tai tulostimen kuvassa näkyviä kohtia, kun tulostin tulostaa tai lukee muistilaitteesta tai kirjoittaa siihen.



# Tulostinvalikkojen käyttö

## Valikkokartta

Laite	<ul style="list-style-type: none"> <li>• <a href="#">Määitykset</a></li> <li>• <a href="#">Eco-Mode</a></li> <li>• <a href="#">Etäkäyttöpaneeli</a></li> <li>• <a href="#">Ilmoitukset</a></li> <li>• <a href="#">Virranhallinta</a></li> <li>• <a href="#">Nimetön tietojen keräys</a></li> </ul>	<ul style="list-style-type: none"> <li>• <a href="#">Helppokäyttö</a></li> <li>• <a href="#">Palauta oletusasetukset</a></li> <li>• <a href="#">Huolto</a></li> <li>• <a href="#">Aloitussnäytön mukautus<sup>1</sup></a></li> <li>• <a href="#">Päivitä laiteohjelma</a></li> <li>• <a href="#">Tietoja tästä tulostimesta</a></li> </ul>
Tulosta	<ul style="list-style-type: none"> <li>• <a href="#">Asettelu</a></li> <li>• <a href="#">Asetus</a></li> <li>• <a href="#">Laatu</a></li> <li>• <a href="#">Työkirjanpito</a></li> </ul>	<ul style="list-style-type: none"> <li>• <a href="#">PDF</a></li> <li>• <a href="#">PostScript-</a></li> <li>• <a href="#">PCL</a></li> <li>• <a href="#">Kuva</a></li> </ul>
Paperi	<ul style="list-style-type: none"> <li>• <a href="#">Lokeromäärittys</a></li> </ul>	<ul style="list-style-type: none"> <li>• <a href="#">Materiaalimäärittys</a></li> </ul>
Kopio	<a href="#">Kopioinnin oletusasetukset</a>	
Faksaa	<a href="#">Faksin oletusasetukset</a>	
Sähköposti	<ul style="list-style-type: none"> <li>• <a href="#">Sähköpostiasetukset</a></li> <li>• <a href="#">Sähköpostin oletusasetukset</a></li> </ul>	<ul style="list-style-type: none"> <li>• <a href="#">Web-linkin asetus</a></li> </ul>
FTP	<a href="#">FTP-oletusasetukset</a>	
USB-asema	<ul style="list-style-type: none"> <li>• <a href="#">Flash-asemaskannaus</a></li> </ul>	<ul style="list-style-type: none"> <li>• <a href="#">Flash-asetatulostus</a></li> </ul>
Network/Ports (Verkko/Portit)	<ul style="list-style-type: none"> <li>• <a href="#">Verkon esittely</a></li> <li>• <a href="#">Langaton</a></li> <li>• <a href="#">Wi-Fi Direct</a></li> <li>• <a href="#">AirPrint</a></li> <li>• <a href="#">Mobiilipalvelujen hallinta</a></li> <li>• <a href="#">Ethernet</a></li> <li>• <a href="#">TCP/IP</a></li> <li>• <a href="#">SNMP</a></li> </ul>	<ul style="list-style-type: none"> <li>• <a href="#">IPSec</a></li> <li>• <a href="#">802.1x</a></li> <li>• <a href="#">LPD-kokoonpano</a></li> <li>• <a href="#">HTTP-/FTP-asetukset</a></li> <li>• <a href="#">ThinPrint</a></li> <li>• <a href="#">USB</a></li> <li>• <a href="#">Rajoita ulkoisen verkon käyttöä</a></li> </ul>
Suojaus	<ul style="list-style-type: none"> <li>• <a href="#">Kirjautumismenetelmät</a></li> <li>• <a href="#">Ajasta USB-laitteet</a></li> <li>• <a href="#">Suojatarkistusloki</a></li> <li>• <a href="#">Kirjautumisrajoitukset</a></li> <li>• <a href="#">Luottamukselliset tulostusasetukset</a></li> </ul>	<ul style="list-style-type: none"> <li>• <a href="#">Levyn salaus</a></li> <li>• <a href="#">Pyyhi väliaikaiset datatiedostot</a></li> <li>• <a href="#">Ratkaisut, LDAP-asetukset</a></li> <li>• <a href="#">Muut</a></li> </ul>
Raportit	<ul style="list-style-type: none"> <li>• <a href="#">Valikkoasetussivu</a></li> <li>• <a href="#">Laite</a></li> <li>• <a href="#">Tulosta</a></li> </ul>	<ul style="list-style-type: none"> <li>• <a href="#">Pikavalinnat</a></li> <li>• <a href="#">Faksaa</a></li> <li>• <a href="#">Verkko</a></li> </ul>
<a href="#">Vianmäärittys</a>	Tulostuslaadun testisivut	Skannerin puhdistaminen

<sup>1</sup> Näkyy vain Embedded Web Serverissä.

<sup>2</sup> Näkyy vain, jos laitteeseen on asennettu kiintolevy tai älykäs tallennusasema.

<b>Forms Merge<sup>2</sup></b>	<a href="#">Forms Merge</a>
<sup>1</sup> Näkyy vain Embedded Web Serverissä. <sup>2</sup> Näkyy vain, jos laitteeseen on asennettu kiintolevy tai älykäs tallennusasema.	

## Laite

### Määrytykset

Valikkokohta	Kuvaus
<b>Näytön kieli</b> [List of languages]	Määritä näytön kieli.
<b>Maa/alue</b> [List of countries or regions]	Tunnista maa tai alue, jossa tulostin on määritetty toimimaan.
<b>Suorita alkumäärittys</b> Ei käytössä* Käytössä	Suorita ohjattu asennustoiminto.
<b>Näppäimistö</b> Näppäimistön tyyppi [List of languages]	Valitse kieli näppäimistön tyyppiä. <b>Huomautus:</b> Kaikki näppäimistön tyypit eivät ehkä näy, tai niiden näkyminen edellyttää erityislaitteistoa.
<b>Näytetyt tiedot</b> Näyttöteksti 1 (IP-osoite*) Näyttöteksti 2 (Pvm./aika*) Mukautettu teksti 1 Mukautettu teksti 2	Määritä aloitusnäytössä näytettävät tiedot.
<b>Päivämäärä ja aika</b> Määritä Nykyinen päivämäärä ja aika Aseta päivämäärä ja aika manuaalisesti Päivämäärän muoto (MM-DD-YYYY*) Ajan muoto (12 tunnin järjestelmä (am/pm)*) Aikavyöhyke UTC (GMT) -siirtymä DST Alku DST Loppu Kesäajan porrastus Verkkoajan yhteyskäyt. Salli NTP (Käytössä*) NTP-palvelin Ota käyttöön todennus (Ei mitään*) Avaintunnus Salasana	Määritä tulostimen päivämäärä ja aika sekä verkkoajan yhteyskäytäntö. <b>Huomautuksia:</b> <ul style="list-style-type: none"> <li>• KK-PP-VVVV on Yhdysvalloissa oletusasetus. PP-KK-VVVV on kansainvälinen oletusasetus.</li> <li>• UTC (GMT) -siirtymä, DST Alku, DST Loppu ja Kesäajan porrastus näkyvät vain, kun Aikavyöhykkeeksi on määritetty (UTC+käyt.) Mukaut..</li> <li>• Avaintunnus ja Salasana näkyvät vain, jos Ota käyttöön todennus -asetuksena on MD5-avain.</li> </ul>
<b>Huomautus:</b> Arvon kohdalla oleva tähti (*) osoittaa oletusasetuksen.	

Valikkokohta	Kuvaus
<b>Paperikoot</b> Yhdysvallat* Metrinen	Määritä paperikokojen mittayksikkö. <b>Huomautus:</b> Ensimmäinen paperikokoasetus määräytyy ohjatun asennuksen aikana valitun maa- tai aluekoodin perusteella.
<b>Näytön kirkkaus</b> 20–100 % (100*)	Säädi näytön kirkkautta.
<b>Flash-aseman käyttö</b> Ei käytössä Käytössä*	Ota käyttöön flash-aseman käyttö.
<b>Salli taustan poisto</b> Ei käytössä Käytössä*	Määritä, voiko taustan poistaa.
<b>Salli mukautettujen töiden skannaus</b> Ei käytössä Käytössä*	Määritä, näkykö Mukautetun työn skannaus -asetus kopiointi-, skannaus- ja faksauksissa. <b>Huomautus:</b> Tämä valikkokohta näkyy ainoastaan, kun kiintolevy tai älykäs tallennusasema on asennettu.
<b>Yhden sivun tasoskannaus</b> Ei käytössä* Käytössä	Määritä tulostin skannaamaan kaikki skannaustasolla tehtävät työt yksisivuisina. <b>Huomautus:</b> Tasoskannauksen jälkeen tulostin palaa aloitusnäyttöön kehoitteiden näyttämisen sijaan.
<b>Laitteen äänet</b> Mykistä kaikki äänet (Ei käytössä*) Painikepalaute (Käytössä*) Äänenvoimakkuus (5*) Automaattisen asiakirjansyöttölaitteen äänimerkki (Käytössä*) Hälytysäänen määrittäminen (Yksittäinen*) Kasetin hälytys (Ei käytössä*) Kaiutintila (Aina poissa käytöstä*) Soittoäänen voimakkuus (Ei käytössä*)	Määritä tulostimen ääniasetukset.
<b>Näytön aikakatkaus</b> 5–300 sekuntia (60*)	Määritä sekunteina aika, jonka jälkeen käyttämättömänä olevan tulostimen näyttöön tulee aloitusnäyttö tai tulostin kirjaa käyttäjätulin ulos automaattisesti.
<b>Huomautus:</b> Arvon kohdalla oleva tähti (*) osoittaa oletusasetuksen.	

## Säästötila

Valikkokohta	Kuvaus
<b>Tulostus</b> Puolet Yksipuolinen* Kaksipuolinen	Määritä, tulostetaanko vain sivun toiselle puolelle vai molemmille puolille.
<b>Huomautus:</b> Arvon kohdalla oleva tähti (*) osoittaa oletusasetuksen.	

Valikkokohta	Kuvaus
<b>Tulostus</b> Sivuja/arkki Ei käytössä* 2 sivua/arkki 3 sivua/arkki 4 sivua/arkki 6 sivua/arkki 9 sivua/arkki 12 sivua/arkki 16 sivua/arkki	Tulosta paperiarkin yhdelle puolelle useita pienennettyjä sivuja.
<b>Tulostus</b> Väriaineen tummuus 1–5 (4*)	Määritä tekstikuvien vaaleus tai tummuus.
<b>Tulostus</b> Väriinsäästö Ei käytössä* Käytössä	Kuvien tulostamiseen käytetyn väriaineen määrän vähentäminen.
<b>Kopio</b> Puolet 1-puolinen 1-puoliseksi 1-puolinen 2-puoliseksi 2-puolinen 1-puoliseksi 2-puolinen 2-puoliseksi	Määritä skannaustoiminta alkuperäisen asiakirjan perusteella.
<b>Kopio</b> Sivuja/arkki Ei käytössä* 2 pystysuuntaista sivua 4 pystysuuntaista sivua 2 vaakasuuntaista sivua 4 vaakasuuntaista sivua	Määritä skannaustoiminta alkuperäisen asiakirjan perusteella.
<b>Kopio</b> Tummuus 1–9 (5*)	Määritä skannattujen tekstikuvien tummuus.
<b>Huomautus:</b> Arvon kohdalla oleva tähti (*) osoittaa oletusasetuksen.	

## Etähallintapaneeli

Valikkokohta	Kuvaus
<b>Ulkoinen VNC-yhteys</b> Älä salli* Salli	Yhdistä ulkoinen VNC (Virtual Network Computing) -asiakas etäohjauspaneeliin.
<b>Huomautus:</b> Arvon kohdalla oleva tähti (*) osoittaa oletusasetuksen.	

Valikkokohta	Kuvaus
<b>Tunnistuksen tyyppi</b> Ei mitään* Vakiotunnistus	Määritä VNC-työasemapalvelinta käytettäessä käytettävä tunnistuksen tyyppi.
<b>VNC-salasana</b>	Määritä salasana, jota käytetään yhteyden muodostuksessa VNC-työasemapalvelimeen. <b>Huomautus:</b> Tämä valikkokohta on näkyvissä vain, jos Tunnistuksen tyyppi on määritetty Vakiotunnistus.
<b>Huomautus:</b> Arvon kohdalla oleva tähti (*) osoittaa oletusasetuksen.	

## Ilmoitukset

Valikkokohta	Kuvaus
<b>automaattisen asiakirjansyöttölaitteen äänimerkki</b> Ei käytössä Käytössä*	Ota käyttöön äänimerkki lisääessä paperia automaattisen asiakirjansyöttölaitteeseen.
<b>Hälytysääni</b> Ei käytössä Yksi* Jatkuva	Määritä, kuinka monta kertaa hälytysääni kuuluu, kun tulostin edellyttää käyttäjän toimia.
<b>Tarvikkeet</b> Näytä tarvikearvot Näytä arviot* Älä näytä arvioita	Näytä tarvikkeiden arvioitu tila.
<b>Tarvikkeet</b> Kasetin hälytys Ei käytössä* Yksittäinen Jatkuva	Määritä, kuinka monta kertaa hälytysääni kuuluu, kun väriainekasetti on ehtymässä.
<b>Tarvikkeet</b> Mukautetut tarvikeilmoitukset	Määritä ilmoitusasetukset tilanteeseen, jossa vaaditaan käyttäjän toimia. <b>Huomautus:</b> Tämä valikkokohta näkyy vain Embedded Web Server -palvelimessa.
<b>Huomautus:</b> Arvon kohdalla oleva tähti (*) osoittaa oletusasetuksen.	

Valikkokohta	Kuvaus
<b>Sähköpostihälytysten asetukset</b> Ensimmäinen SMTP-yhdyskäytävä Ensimmäisen SMTP-yhdyskäytävän portti (25*) Toissijainen SMTP-yhdyskäytävä Toissijaisen SMTP-yhdyskäytävän portti (25*) SMTP-aikakatkaisu (30 sekuntia*) Vastausosoite Käytä aina SMTP-vastausosoitetta (Ei käytössä*) Käytä SSL- tai TLS-suojausta (Poissa käytöstä*) Edellytä luotettua varmennetta (Käytössä*) SMTP-palvelimen todennus (Todennusta ei tarvita*) Laitteeseen perustuva s-posti (Ei mitään*) Käyttäjän lähettämä sähköposti (Ei mitään*) Käytä AD-laitteen kirjautumistietoja (Ei käytössä*) Laitteikäyttäjätunnus Laitesalasana Kerberos 5 REALM NTLM-toimialue Poista käytöstä SMTP-palvelinta ei ole määritetty -virhe (Ei käytössä*)	Määritä tulostin lähettämään sähköpostihälytykset yhteyshenkilöille, kun tulostin vaatii käyttäjän toimia.
<b>Sähköpostihälytysten asetukset</b> Aseta sähköpostiluettelot ja hälytykset Sähköpostiluettelo 1 Sähköpostiluettelo 2 Aiheen teksti Lähetä tapahtumat sähköpostina	Määritä sähköpostiosoitteet ota ja käyttöön sähköpostihälytykset. <b>Huomautus:</b> Tämä valikkokohta näkyy vain Embedded Web Server -palvelimessa.
<b>Virheiden estäminen</b> Tukosavustaja Ei käytössä Käytössä*	Määritä tulostin tyhjentämään tyhjät tai osittain tulostetut sivut automaattisesti, kun juuttunut paperi on poistettu.
<b>Virheiden estäminen</b> Automaattinen jatko Käytössä 5–255 (5*)	Anna tulostimen jatkaa työn käsittelemistä tai tulostamista automaattisesti, kun tietyt toimenpide-ehdot on käsitelty.
<b>Virheiden estäminen</b> Automaattinen uudelleenkäynnistys Automaattinen uudelleenkäynnistys Käynnistä uudelleen, kun järjestelmä on vapaa Uudelleenkäynnistys aina* Ei uudelleenkäynnistystä	Aseta tulostin käynnistymään uudelleen virhetilanteessa.
<b>Virheiden estäminen</b> Automaattinen uudelleenkäynnistys Uudelleenkäynnistysten enimmäismäärä 1–20 (2*)	Määritä automaattisten uudelleenkäynnistysten määrä, jonka tulostin voi suorittaa.
<b>Huomautus:</b> Arvon kohdalla oleva tähti (*) osoittaa oletusasetuksen.	



Valikkokohta	Kuvaus
<b>Virheiden estäminen</b> Automaattinen uudelleenkäynnistys Automaattisen uudelleenkäynnistykseen ikkuna 1-525600 (720*)	Määritä, kuinka monen sekunnin kuluttua tulostin käynnistyy automaattisesti uudelleen.
<b>Virheiden estäminen</b> Automaattinen uudelleenkäynnistys Automaattisen uudelleenkäynnistykseen laskuri	Näytä automaattisen uudelleenkäynnistykseen laskurin tiedot vain luku -muodossa.
<b>Virheiden estäminen</b> Automaattinen uudelleenkäynnistys Nollaa automaattisen uudelleenkäynnistykseen laskuri Peruuta Jatka	Nollaa automaattisen uudelleenkäynnistykseen laskurin arvot.
<b>Virheiden estäminen</b> Näytä lyhyen paperin virhe Käytössä Autom. tyhjennys*	Määritä tulostin näyttämän viesti, kun ilmenee lyhyen paperin virhe.  <b>Huomautus:</b> Lyhyt paperi viittaa lisätyn paperin kokoon.
<b>Virheiden estäminen</b> Sivun suojaus Ei käytössä* Käytössä	Määritä tulostin käsittelemään koko sivu muistiin ennen sen tulostamista.
<b>Sisällön tukoselvitys</b> Tukoselvitys Ei käytössä Käytössä Automaattinen*	Määritä tulostin tulostamaan juuttuneet sivut uudelleen.
<b>Sisällön tukoselvitys</b> Skannerin tukoksen selvittäminen Työtaso Sivutaso*	Määritä, miten skannaustyö käynnistetään uudelleen paperitukoksen selvittämisen jälkeen.
<b>Huomautus:</b> Arvon kohdalla oleva tähti (*) osoittaa oletusasetuksen.	

## Virranhallinta

Valikkokohta	Kuvaus
<b>Lepotilaprofiili</b> Tulosta Lepotilasta Pysy hereillä tulostamisen jälkeen Siirry Lepotilaan tulostamisen jälkeen*	Määritä tulostin pysymään hereillä tai palaamaan lepotilaan tulostamisen jälkeen.
<b>Lepotilaprofiili</b> Herätä syvästä lepotilasta koskettamalla Ei käytössä Käytössä*	Herätä tulostin syvästä lepotilasta koskettamalla tulostimen näyttöä.
<b>Huomautus:</b> Arvon kohdalla oleva tähti (*) osoittaa oletusasetuksen.	

Valikkokohta	Kuvaus
<b>Aikakatkaisut</b> Lepotila 1–114 minuuttia (15*)	Määritä käyttämättömyysaika, jonka kuluttua tulostin siirtyy lepotilaan.
<b>Aikakatkaisut</b> Säästötilan aikakatkaistu Ei käytössä 1 tunti 2 tuntia 3 tuntia 6 tuntia 1 päivä 2 pv 3 päivää* 1 viikko 2 viikkoa 1 kk	Määritä aika, jonka jälkeen tulostimen virta katkeaa.
<b>Aikakatkaisut</b> Hibernate Timeout on Connection (Horrostilan aikakatkaistu yhteyden ollessa olemassa) Horros Ei horrostilaa*	Määritä Horrostilan aikakatkaistu katkaisemaan tulostimen virta, kun olemassa on aktiivinen Ethernet-yhteys.
<b>Ajasta virransäästötilat</b> Ajastukset Lisää uusi ajastus	Ajasta tulostin siirtymään lepo- tai valmiustilaan tiettyyn aikaan.
<b>Huomautus:</b> Arvon kohdalla oleva tähti (*) osoittaa oletusasetuksen.	

## Nimetön tietojen keräys

Valikkokohta	Kuvaus
<b>Nimetön tietojen keräys</b> Laitteen käyttö- ja suorituskykytiedot Ei mitään*	Lähetä tulostimen käyttö- ja suorituskykytietoja valmistajalle. <b>Huomautus:</b> Nimettömien tietojen lähetysaika näkyy vain, kun Nimetön tietojen keräys -asetukseksi on määritetty Laitteen käyttö- ja suorituskykytiedot.
<b>Nimettömien tietojen lähetysaika</b> Aloitus-aika Lopetus-aika	
<b>Huomautus:</b> Arvon kohdalla oleva tähti (*) osoittaa oletusasetuksen.	

## Helppokäyttö

Valikkokohta	Kuvaus
<b>Toistuvan näppäinpainalluksen väli</b> 0–5 (0*)	Määritä sekunteina väli, jona tulostin ohittaa liitetyn näppäimistön saman näppäimen peräkkäiset painallukset
<b>Huomautus:</b> Arvon kohdalla oleva tähti (*) osoittaa oletusasetuksen.	

Valikkokohta	Kuvaus
<b>Painikkeen toiston alkuviive</b> 0,25–5 (1*)	Määritä sekunteina alkuviiveen pituus ennen kuin toistava painike alkaa toistaa.
<b>Painikkeen toistopeus</b> 0,5–30 (30*)	Määritä toistuvan painikkeen painallusten määrä sekunnissa.
<b>Pitkä näytön aikakatkaus</b> Ei käytössä* Käytössä	Anna käyttäjän pysyä samassa paikassa ja nollata Näytön aikakatkaus -asetuksen aloitusnäyttöön palaamisen sijaan.
<b>Kuulokkeiden äänenvoimakkuus</b> 1–10 (5*)	Säädä kuulokkeiden äänenvoimakkuutta.
<b>Ota käyttöön ääniohjaus, kun kuulokkeet on liitetty</b> Ei käytössä* Käytössä	Ota käyttöön ääniohjaus, kun tulostimeen on liitetty kuulokkeet.
<b>Lue salasanat/PIN-koodit</b> Ei käytössä* Käytössä	Määritä tulostin lukemaan salasanat tai PIN-koodit ääneen.
<b>Puhenopeus</b> Erittäin hidas Hidas Normaali* Nopea Nopeampi Erittäin nopea Ripeä Erittäin ripeä Nopein	Säädä Ääniohjauksen puhenopeutta.
<b>Huomautus:</b> Arvon kohdalla oleva tähti (*) osoittaa oletusasetuksen.	

## Palauta oletusasetukset

Valikkokohta	Kuvaus
<b>Palauta asetukset</b> Palauta kaikki asetukset Palauta tulostimen asetukset Palauta verkkoasetukset Palauta faksiasetukset Palauta sovellusasetukset	Palauta tulostimen oletusasetukset.

## Huolto

### Määrittämisvalikko

Valikkokohta	Kuvaus
<b>USB-määrittäminen</b> USB PnP 1* 2	Paranna tulostimen yhteensopivuutta tietokoneen kanssa muuttamalla tulostimen USB-ohjaimen tilaa.
<b>USB-määrittäminen</b> Paikallinen USB-skannaus Käytössä* Ei käytössä	Määritä, lasketaanko USB-laiteohjain yksinkertaiseksi USB-laitteeksi (yksi liitäntä) vai USB-yhdistelmälaitteeksi (useita liitäntöjä).
<b>USB-määrittäminen</b> USB-nopeus Täysi Automaattinen*	Aseta USB-portti toimimaan täydellä nopeudella ja poista nopeat toiminnot käytöstä.
<b>Lokeromäärittäminen</b> Alustan linkitys Automaattinen* Ei käytössä	Määritä tulostin yhdistämään lokerot, joilla on samat paperilaji- ja -kokoasetukset.
<b>Lokeromäärittäminen</b> Näytä lokerasennusilmoitus Ei käytössä Vain kun kokoa ei tunneta* Aina	Näytä käyttäjälle ilmoitus paperikoon ja -lajin valitsemisesta lokeron asentamisen jälkeen
<b>Lokeromäärittäminen</b> Paperikehotteet Automaattinen* Monikäyttösyöttöaukko Manuaalinen paperi	Määritä paperilähde, jonka käyttäjä täyttää, kun näyttöön tulee kehote lisätä paperia.  <b>Huomautus:</b> Jotta Monikäyttösyöttöaukko tulee näkyviin, määritä Paperi-valikossa Monisyötön asetukseksi Kasetti.
<b>Lokeromäärittäminen</b> Kirjekuorikehotteet Automaattinen* Monikäyttösyöttöaukko Manuaalinen kirjekuori	Määritä paperilähde, jonka käyttäjä täyttää, kun näyttöön tulee kehote lisätä kirjekuori.  <b>Huomautus:</b> Jotta Monikäyttösyöttöaukko tulee näkyviin, määritä Paperi-valikossa Monisyötön asetukseksi Kasetti.
<b>Lokeromäärittäminen</b> Toiminto kehoitteille Kehota käyttäjää* Jatka Käytä nykyistä	Määritä tulostin ratkaisemaan paperiin tai kirjekuoriin liittyvät vaihtokehotteet.
<b>Huomautus:</b> Arvon kohdalla oleva tähti (*) osoittaa oletusasetuksen.	

Valikkokohta	Kuvaus
<b>Lokeromäärittäminen</b> Useita Universal-kokoja Ei käytössä* Käytössä	Määritä lokero tukemaan useita Universal-paperikokoja.
<b>Raportit</b> Valikkoasetussivu Tapahtumaloki Tapahtumalokin yhteenveto	Tulosta raporteja, joissa on tulostimen valikkoasetukset, tila ja tapahtumalokit.
<b>Tarvikkeen käyttö ja laskurit</b> Tyhjennä tarvikkeen käyttöhistoria	Palauta tarvikkeen käyttöhistoria, kuten jäljellä olevien sivujen ja päivien määrä, tehdasasetuksiin.
<b>Tarvikkeen käyttö ja laskurit</b> ITM:n nollaus	Nollaa laskuri uuden tarvikkeen tai huoltopaketin asentamisen jälkeen.
<b>Tarvikkeen käyttö ja laskurit</b> Nollaa huoltolaskuri	Nollaa laskuri uuden huoltopaketin asentamisen jälkeen.
<b>Tarvikkeen käyttö ja laskurit</b> Asteittaisen peiton alueet	Säädä kunkin tulostusalueen väripeiton määrä.
<b>Tulostimen emuloinnit</b> PPDS-emulointi Ei käytössä* Käytössä	Määritä tulostin tunnistamaan PPDS-tietovirta ja käyttämään sitä.
<b>Tulostimen emuloinnit</b> PS-emulointi Ei käytössä* Käytössä*	Määritä tulostin tunnistamaan PS-tietovirta ja käyttämään sitä.
<b>Tulostinemuoinnit</b> Käytä alkuperäisiä ISD-fontteja Ei käytössä* Käytössä	Anna tulostimen käyttää alkuperäisiä tai ilmaisia fontteja älykkäessä tallennusasemassa (ISD) tulostusta varten.  <b>Huomautus:</b> Tämä valikkokohta on näkyvässä vain, kun älykäs tallennusasema on asennettu.
<b>Tulostimen emuloinnit</b> Ota käyttöön Formsmerge Ei käytössä* Käytössä*	Ota käyttöön Forms Merge, jotta voit tallentaa lomakkeita kiintolevyille tai älykkäeseen tallennusasemaan.  <b>Huomautuksia:</b> <ul style="list-style-type: none"> <li>Forms Merge -lisenssin on oltava asennettuna.</li> <li>Tämä valikkokohta näkyy ainoastaan, kun kiintolevy tai älykäs tallennusasema on asennettu.</li> </ul>
<b>Tulostimen emuloinnit</b> Ota käyttöön Prescribe Ei käytössä* Käytössä	Ota käyttöön Prescribe.  <b>Huomautus:</b> Prescribe-lisenssin on oltava asennettuna.
<b>Tulostimen emuloinnit</b> Emulaattorin suojaus Sivun aikakatkaisu 0–60 (60*)	Määritä sivun aikakatkaisu emuloinnin aikana.
<b>Huomautus:</b> Arvon kohdalla oleva tähti (*) osoittaa oletusasetuksen.	

Valikkokohta	Kuvaus
<b>Tulostimen emuloinnit</b> Emulaattorin suojaus Nollaa emulaattori työn jälkeen Ei käytössä* Käytössä	Nollaa emulaattori tulostustyön jälkeen.
<b>Tulostimen emuloinnit</b> Emulaattorin suojaus Poista käytöstä tulostimen ilmoitusten käyttö Ei käytössä Käytössä*	Estä tulostimen ilmoitusten käyttö emuloinnin aikana.
<b>Faksimäärittelykset</b> Faksin väh.virran tuki Poista lepotila käytöstä Salli lepotila Automaattinen*	Määritä faksi siirtymään lepotilaan tulostimen päätöksen mukaan.
<b>Faksimäärittelykset</b> Faksin tallennuspaikka NAND Levy*	Määritä kaikkien faksien tallennuspaikka. <b>Huomautus:</b> Tämä valikkokohta näkyy ainoastaan, kun kiintolevy tai älykäs tallennusasema on asennettu.
<b>Tulostusmäärittelykset</b> Vain musta -tila Ei käytössä* Käytössä	Tulosta muut kuin kopiointityöt harmaasävyisinä.
<b>Tulostusmäärittelykset</b> Väriin lihotus Ei käytössä 1 2* 3 4 5	Kompensoi tulostimen kohdistusvirhettä parantamalla tulostetta.
<b>Tulostusmäärittelykset</b> Fontin terävöinti 0–150 (24*)	Määritä tekstin pistekokoarvo, jonka alittuessa fonttitietojen tulostamiseen käytetään suuritehoksisia näyttöjä. Jos arvo on esimerkiksi 24, kaikki fontit, joiden pistekoko on enintään 24, käyttävät suuritehoksisia näyttöjä.
<b>Laitteen toiminnot</b> Hiljainen tila Ei käytössä* Käytössä	Määritä tulostin toimimaan Hiljaisessa tilassa. <b>Huomautus:</b> Tämän asetuksen ottaminen käyttöön hidastaa tulostimen toimintaa.
<b>Huomautus:</b> Arvon kohdalla oleva tähti (*) osoittaa oletusasetuksen.	

Valikkokohta	Kuvaus
<b>Laitteen toiminnot</b> Turvatila Ei käytössä* Käytössä	Määritä tulostin toimimaan erityisessä tilassa, jossa se yrittää tarjota mahdollisimman laajat toiminnot tunnetuista ongelmista huolimatta. Esimerkiksi jos asetuksena on Käytössä ja arkinkääntäjän moottori ei toimi, tulostin tulostaa asiakirjat yksipuolisina, vaikka työ olisi määritetty tulostettavaksi kaksipuolisena.
<b>Laitteen toiminnot</b> Kopioinnin vähimmäismuisti 80 Mt 100 Mt	Määritä kopiointitöiden tallennukselle varattava vähimmäismuisti.
<b>Laitteen toiminnot</b> Tyhjennä mukautettu tila	Poista mukautettuja Oletus- tai Vaihtoehtoinen-viestejä koskevat käyttäjän määrittämät merkkijonot.
<b>Laitteen toiminnot</b> Poista kaikki etäasennetut viestit	Poista etäasennetut viestit.
<b>Laitteen toiminnot</b> Näytä virhenäytöt automaattisesti Ei käytössä Käytössä*	Näytä nykyiset virheilmoitukset näytössä, kun tulostin pysyy ei-aktiivisena aloitusnäytössä tietyn ajan.
<b>Laitteen toiminnot</b> Käytä suuntaa pikakopioinnissa Ei käytössä* Käytössä	Määritä tulostin käyttämään Kopio-valikon suunta-asetusta lähetettäessä pikakopiointitöitä.
<b>Väriainealueen tunnistimen (TPS) asennus</b> Kalibrointivälimäärittäminen Ei käytössä Vähiten värisäätöjä Vähemmän värisäätöjä Normaali* Parempi väritarkkuus Paras väritarkkuus	Määritä tulostin käyttämään oikea määrä väriainetta, jotta värit säilyvät yhdenmukaisina.
<b>Väriainealueen tunnistimen (TPS) asennus</b> Täysi kalibrointi	Suorita täysi värikalibrointi.
<b>Väriainealueen tunnistimen (TPS) asennus</b> Tulosta TPS-tietosivu	Tulosta vianmäärityssivu, jolla on tietoja väriainealueen tunnistimen kalibroinnista.
<b>Skannerimäärytykset</b> Skannerin manuaalinen rekisteröinti Tulostuksen pikatesti	Tulosta pikatestin kohdesivu. <b>Huomautus:</b> Varmista, että kohdesivun marginaalit ovat tasaiset kautta koko kohteen. Jos ne eivät ole, tulostimen marginaalit on määritettävä uudelleen.
<b>Skannerimäärytykset</b> Skannerin manuaalinen rekisteröinti Etu-ADF-rekisteröinti Taka-ADF-rekisteröinti Tasorekisteröinti	Rekisteröi skannaustaso ja automaattinen asiankirjasyöttölaite manuaalisesti skannaustason tai ohjainlevyn vaihdon jälkeen.
<b>Huomautus:</b> Arvon kohdalla oleva tähti (*) osoittaa oletusasetuksen.	

Valikkokohta	Kuvaus
<b>Skannerimääriykset</b> Nollaa huoltolaskuri	Nollaa huoltolaskuri, kun olet vaihtanut automaattisen asiakirjansyöttölaitteen huoltopakettin.
<b>Skannerimääriykset</b> Reunan poisto Tason reunojen poistaminen (3*) ADF-reunojen poistaminen (3*)	Määritä automaattisen asiakirjansyöttölaitteen tai skannaustason työn tulostamattoman alueen koko millimetreinä.
<b>Skannerimääriykset</b> Asiakirjansyöttölaitteen suoristus Asiakirjansyöttölaitteen mekaaninen suoristus (Automaattinen*)	Määritä tulostin suorittamaan automaattisen asiakirjansyöttölaitteen mekaaninen vinouden säätö.
<b>Skannerimääriykset</b> Poista skanneri käytöstä Ei* Kyllä Vain ADF	Poista skanneri käytöstä, jos se ei toimi oikein.
<b>Skannerimääriykset</b> Tiff-tavujärjestys CPU Endianness* Little Endian Big Endian	Määritä TIFF-muotoillun skannaustuloksen tavujärjestys.
<b>Skannerimääriykset</b> Exact Tiff Rows Per Strip Käytössä* Ei käytössä	Määritä TIFF-muotoillun skannaustuloksen RowsPerStrip-tunniste- earvo.
<b>Skannerimääriykset</b> Skannaustason puhdistuskynnys 1 000–30 000 (-1*)	Määritä skannausten määrä ennen kuin käyttäjää kehoitetaan puhdistamaan skannaustaso.
<b>Huomautus:</b> Arvon kohdalla oleva tähti (*) osoittaa oletusasetuksen.	

## Poistaminen

Valikkokohta	Kuvaus
<b>Poistaminen</b> Muistin viimeisin tyhjennys ISD tyhjennetty viimeksi	Näytä vain luku -muotoiset tiedot siitä, milloin tulostimen muisti tai tallennusasema on tyhjennetty viimeksi. <b>Huomautus:</b> ISD tyhjennetty viimeksi näkyy vain, kun älykäs tallennusasema on asennettu.
<b>Poistaminen</b> Poista kaikki tiedot pysyvistä muistista Poista kaikki tulostin- ja verkkoasetukset Poista kaikki sovellukset ja sovellusasetukset Poista kaikki pikavalinnat ja pikavalinta- asetukset Tyhjennä älykäs tallennusasema	Tyhjennä kaikki tiedot pysyvistä muistista ja tallennusasemasta. <b>Huomautus:</b> Tyhjennä älykäs tallennusasema näkyy vain, kun älykäs tallennusasema on asennettu.



## Aloitussäätöjen mukautus

**Huomautus:** Tämä valikko näkyy vain Embedded Web Server -palvelimessa.

Valikko	Kuvaus
Kopio S.posti Faksaa Pidossa olevat faksit Vapauta pysäytetyt faksit Tila/Tarvikkeet Työjono Asetukset Vaihda kieli Osoitteisto Kirjanmerkit Pidossa olevat työt USB-asema FTP Skannausprofiilit Lukitse laite Skannauskeskus Korttikopiointi Pikakuvakekeskus	Määritä, mitkä kuvakkeet näkyvät aloitusnäytössä.

## Päivitä laiteohjelmisto

Valikkokohta	Kuvaus
<b>Nykyinen versio</b>	Näyttää tulostimeen asennetun nykyisen laiteohjelmiston version.
<b>Tarkista päivitykset nyt</b>	Tarkista laiteohjelmiston päivitykset
<b>Tarkista päivitykset automaattisesti</b>	Aseta tulostin tarkistamaan laiteohjelmiston päivitykset automaattisesti.

## Tietoja tästä tulostimesta

Valikkokohta	Kuvaus
<b>Asset-tunniste</b>	Määritä tulostimen identiteetti. Enimmäispituus on 32 merkkiä.
<b>Tulostimen sijainti</b>	Määritä tulostimen sijainti. Enimmäispituus on 63 merkkiä.
<b>Ota yhteyttä</b>	Määrittää tulostimen yhteystiedot. Enimmäispituus on 63 merkkiä.
<b>Laiteohjelman versio</b>	Näyttää tulostimeen asennetun laiteohjelmiston version.
<b>Kone</b>	Näytä tulostimen koneiston numero.
<b>Sarjanumero</b>	Näytä tulostimen sarjanumero.
<b>Vie määrittämissä tiedosto USB-asemaan</b>	Vie määrittämissä tiedosto flash-asemaan.
<b>Vie pakatut lokit USB-asemaan</b>	Vie tulostimen pakatut lokitiedostot flash-asemaan.

# Tulosta

## Asettelu

Valikkokohta	Kuvaus
<b>Puolet</b> Yksipuolinen* Kaksipuolinen	Määritä, tulostetaanko vain sivun toiselle puolelle vai molemmille puolille.
<b>Kääntötyyli</b> Pitkä reuna* Lyhyt reuna	Määritä, sidotaanko kaksipuolisena tulostetun asiakirjan reuna.
<b>Tyhjät sivut</b> Tulostus Älä tulosta*	Tulosta tulostustyöhön kuuluvat tyhjät sivut.
<b>Lajittele</b> Ei käytössä (1,1,1,2,2,2) Käytössä (1,2,1,2,1,2)*	Säilytä tulostustyön sivut järjestyksessä varsinkin tulostettaessa useita kopioita työstä.
<b>Erotinsivut</b> Ei mitään* Kopioiden väliin Töiden väliin Arkkien väliin	Lisää tulostettaessa tyhjiä erotinsivuja.
<b>Erotinsivujen lähde</b> Lokero [x] (1*) Monikäyttösyöttöaukko	Määritä erotinsivun paperilähde.
<b>Sivuja/arkki</b> Ei käytössä* 2 sivua/arkki 3 sivua/arkki 4 sivua/arkki 6 sivua/arkki 9 sivua/arkki 12 sivua/arkki 16 sivua/arkki	Tulosta paperiarkin yhdelle puolelle useita pienennettyjä sivuja.
<b>Sivuja/arkki-järjestys</b> Vaakasuunta* Käänteinen vaaka Pystysuora Käänteinen pysty	Määritä monisivuisten kuvien paikka, kun käytössä on Sivuja/arkki-valikko.
<b>Sivuja/arkki-suunta</b> Automaattinen* Vaaka Pysty	Määritä monisivuisten kuvien suunta, kun käytössä on Sivuja/arkki-valikko.
<b>Huomautus:</b> Arvon kohdalla oleva tähti (*) osoittaa oletusasetuksen.	

Valikkokohta	Kuvaus
<b>Sivuja/arkki-kehys</b> Ei mitään* Tasainen	Tulosta reunus jokaisen sivun ympärille, kun käytössä on Sivuja/arkki-valikko.
<b>Kopiot</b> 1–9999 (1*)	Määritä kunkin tulostustyön kopiomäärä.
<b>Tulostusalue</b> Normaali* Koko sivu	Määritä paperiarkin tulostusalue.
<b>Huomautus:</b> Arvon kohdalla oleva tähti (*) osoittaa oletusasetuksen.	

## Asetus

Valikkokohta	Kuvaus
<b>Komentokieli</b> PCL-emulointi PS-emulointi*	Määritä komentokieli. <b>Huomautus:</b> Komentokielen asettaminen oletukseksi ei estä sovellusohjelmaa lähettämästä töitä, joiden tulostusta ohjataan jollakin muulla komentokielellä.
<b>Työ odottaa</b> Ei käytössä* Käytössä	Tallenna tarvikkeita vaativia tulostustöitä. Näin voidaan tulostaa töitä, joissa ei käytetä puuttuvia tarvikkeita. <b>Huomautus:</b> Tämä valikkokohta näkyy ainoastaan, kun kiintolevy tai älykäs tallennus-asema on asennettu.
<b>Työn säilyttämisen aikakatkaistu</b> 0–255 (30*)	Määritä, miten monta sekuntia tulostin odottaa käyttäjän toimia, ennen kuin liikaa resursseja vaativa työ siirretään pitoon. <b>Huomautus:</b> Tämä valikkokohta näkyy ainoastaan, kun kiintolevy tai älykäs tallennus-asema on asennettu.
<b>Tulost. käyttö</b> Enimmäisnopeus Enimmäismäärä*	Määritä, miten värillinen kuvansiirtopaketti toimii tulostuksen aikana. <b>Huomautuksia:</b> <ul style="list-style-type: none"> <li>Kun asetus on Enimmäisriitto, värillinen kuvansiirtopaketti hidastuu tai pysähtyy, kun tulostetaan mustavalkosivuryhmiä.</li> <li>Kun asetus on Enimmäisnopeus, värillinen kuvansiirtopaketti toimii aina tulostettaessa niin värillisiä kuin mustavalkoisiakin sivuja.</li> </ul>
<b>Hitaan tulostimen käyttö</b> Enimmäisnopeus Enimmäismäärä*	Määritä, miten värillinen kuvansiirtopaketti toimii hitaan tulostuksen aikana. <b>Huomautuksia:</b> <ul style="list-style-type: none"> <li>Kun asetus on Enimmäisriitto, värillinen kuvansiirtopaketti hidastuu tai pysähtyy, kun tulostetaan mustavalkosivuryhmiä.</li> <li>Kun asetus on Enimmäisnopeus, värillinen kuvansiirtopaketti toimii aina tulostettaessa niin värillisiä kuin mustavalkoisiakin sivuja.</li> <li>Asetus muuttaa tulostimen toimintaa vain, kun tulostimen koneiston käsittelynopeus on 25 sivua minuutissa. Se ei vaikuta, kun tulostimen koneiston käsittelynopeus on tätä suurempi.</li> </ul>
<b>Tallennuspaikka</b> RAM* Levy	Määritä, mihin tallennetaan kaikki pysyvät resurssit, jotka on ladattu tulostimeen. <b>Huomautus:</b> Tämä valikkokohta näkyy ainoastaan, kun kiintolevy tai älykäs tallennus-asema on asennettu.
<b>Huomautus:</b> Arvon kohdalla oleva tähti (*) osoittaa oletusasetuksen.	

Valikkokohta	Kuvaus
<b>Resurssien tallennus</b> Ei käytössä* Käytössä	Määritä, mitä tulostin tekee ladatuille resursseille, kun tulostin vastaanottaa työn, joka edellyttää muistia enemmän kuin on käytettävissä. <b>Huomautuksia:</b> <ul style="list-style-type: none"> <li>Kun asetuksena on Ei käytössä, tulostin säilyttää ladatut resurssit vain siihen asti, kunnes muistia tarvitaan. Ei-aktiiviseen komentokieleeseen liittyvät resurssit poistetaan.</li> <li>Kun asetuksena on Käytössä, tulostin tallentaa kaikki pysyvät ladatut resurssit kaikissa kielenvalitsimissa. Tulostin näyttää tarvittaessa Muisti täynnä -ilmoitukset pysyvien resurssien poistamisen sijaan.</li> </ul>
<b>Kaikkien töiden tulostusjärjestys</b> Aakkosellinen* Uusimmat ensin Vanhimmat ensin	Määritä järjestys, jossa kaikki pidossa olleet ja luottamukselliset työt tulostetaan. <b>Huomautus:</b> Tämä valikkokohta näkyy ainoastaan, kun kiintolevy tai älykäs tallennus-asema on asennettu.
<b>Huomautus:</b> Arvon kohdalla oleva tähti (*) osoittaa oletusasetuksen.	

## Laatu

Valikkokohta	Kuvaus
<b>Tulostustila</b> Mustavalko Väri*	Määritä, miten tulostin luo värisisällön.
<b>Tulostustarkkuus</b> 4800 CQ* 1200 dpi	Määritä tulosteiden tarkkuus. <b>Huomautus:</b> 4800 CQ takaa korkealaatuisen tulosteen enimmäisnopeudella.
<b>Väriaineen tummuus</b> 1–5 (4*)	Määritä tekstikuvien vaaleus tai tummuus.
<b>Rasteri</b> Normaali* Tiedot	Paranna tulostetta siten, että sillä on pehmeämmät viivat ja tarkemmat reunat.
<b>Värinsäästö</b> Ei käytössä* Käytössä	Kuvien tulostamiseen käytetyn väriaineen määrän vähentäminen. <b>Huomautus:</b> Kun asetus on Käytössä, tämä asetus ohittaa Väriin tummuus -asetuksen arvon.
<b>RGB-kirkkaus</b> -6–6 (0*)	Säädä sivulla olevien RGB-kohteiden ja harmaiden kohteiden kirkkautta. <b>Huomautus:</b> Tämä asetus ei vaikuta tiedostoihin, joissa käytetään CMYK-värimäärityksiä.
<b>RGB-kontrasti</b> -6–6 (0*)	Säädä sivulla olevien RGB-kohteiden ja harmaiden kohteiden kontrastia. <b>Huomautus:</b> Tämä asetus ei vaikuta tiedostoihin, joissa käytetään CMYK-värimäärityksiä.
<b>RGB-kylläisyys</b> 0–5 (0*)	Säilytä mustavalkoarvot, kun säädät sivulla olevien kohteiden väriarvoja. <b>Huomautus:</b> Tämä asetus ei vaikuta tiedostoihin, joissa käytetään CMYK-värimäärityksiä.
<b>Huomautus:</b> Arvon kohdalla oleva tähti (*) osoittaa oletusasetuksen.	

## Kuvankäsittelyn lisäasetukset

Valikkokohta	Kuvaus
<b>Väritasapaino</b> Syaani (0*) Magenta (0*) Keltainen (0*) Musta (0*)	Säädä kussakin värissä käytetyn väriaineen määrää.
<b>Väritasapaino</b> Palauta oletukset	Palauta kaikkien väriasetusten oletusarvot.
<b>Värinkorjaus</b> Ei käytössä Automaattinen* Manuaalinen	Muokkaa asiakirjojen tulostuksessa käytettäviä väriasetuksia. <b>Huomautuksia:</b> <ul style="list-style-type: none"> <li>Ei käytössä -asetus määrittää tulostimen vastaanottamaan värinkorjauksen ohjelmistosta.</li> <li>Automaattinen-asetus määrittää tulostimen käyttämään eri väriprofiilia kullekin tulostetun sivun objektille.</li> <li>Manuaalinen-asetuksen avulla käyttäjät voivat itse määrittää RGB- tai CMYK-värimuunnokset, joita käytetään jokaisessa tulostettavan sivun objektissa.</li> </ul>
<b>Väriesimerkit</b> Tulosta värinäytteet	Esimerkkisivujen tulostaminen kustakin tulostimessa käytettävästä RGB- ja CMYK-värimuuntotaulukosta.
<b>Värinsäätö</b>	Säädä tulosteiden värien epäsuhtaisuutta kalibroimalla tulostin.
<b>Spottivärien vaihtaminen</b> Aseta mukautettu CMYK	Määritä tietyt CMYK-arvot 20 nimetyille spottiväriille.
<b>Huomautus:</b> Arvon kohdalla oleva tähti (*) osoittaa oletusasetuksen.	

## Työkirjanpito

Valikkokohta	Kuvaus
<b>Työkirjanpito</b> Ei käytössä* Käytössä	Määritä tulostin luomaan loki vastaanottamistaan tulostustöistä. <b>Huomautus:</b> Tämä valikkokohta näkyy ainoastaan, kun kiintolevy tai älykäs tallennusasema on asennettu.
<b>Työkirjanpito-lokin aikaväli</b> Päivittäin Viikoittain Kuukausittain*	Määritä, kuinka usein tulostin luo lokitiedoston.
<b>Kirjaa toiminta lokiin aikavälin lopussa</b> Ei mitään* Lähetä nykyinen loki sähköpostina Lähetä nykyinen loki sähköpostina ja poista se Julkaise nykyinen loki Julkaise ja poista nykyinen loki	Määritä, miten tulostin reagoi, kun aikaväli tulee täyteen. <b>Huomautus:</b> Työkirjanpito-lokin aikaväliksi määritetty arvo määrää, milloin toiminto suoritetaan.
<b>Huomautus:</b> Arvon kohdalla oleva tähti (*) osoittaa oletusasetuksen.	

Valikkokohta	Kuvaus
<b>Kirjaa, kun melkein täynnä</b> Ei käytössä Käytössä (5)*	Määritä lokitiedoston enimmäiskoko ennen kuin tulostin suorittaa Kirjaa, kun melkein täynnä -toiminnon. <b>Huomautus:</b> Tämä valikkokohta näkyy ainoastaan, kun kiintolevy tai älykäs tallennusasema on asennettu.
<b>Kirjaa, kun melkein täynnä</b> Ei mitään* Lähetä nykyinen loki sähköpostina Lähetä nykyinen loki sähköpostina ja poista se Lähetä vanhin loki sähköpostina ja poista se Julkaise nykyinen loki Julkaise ja poista nykyinen loki Julkaise ja poista vanhin loki Poista nykyinen loki Poista vanhin loki Poista kaikki paitsi nykyinen Poista kaikki lokit	Määritä, miten tulostin reagoi, kun kiintolevy tai älykäs tallennusasema on lähes täynnä. <b>Huomautus:</b> Loki lähes täynnä -tasoksi määritetty arvo määrää, milloin toiminto suoritetaan.
<b>Kirjaa, kun täynnä</b> Ei mitään* Lähetä nykyinen loki sähköpostina ja poista se Lähetä vanhin loki sähköpostina ja poista se Julkaise ja poista nykyinen loki Julkaise ja poista vanhin loki Poista nykyinen loki Poista vanhin loki Poista kaikki paitsi nykyinen Poista kaikki lokit	Määritä, miten tulostin reagoi, kun kiintolevyn tai älykkään tallennusaseman käyttö saavuttaa enimmäisrajan (100 Mt).
<b>Lähetyslokien URL</b>	Määritä, mihin tulostin julkaisee työkirjanpidon lokit.
<b>Sähköpostiosoite lokien lähettämistä varten</b>	Määritä sähköpostiosoite, johon tulostin lähettää työkirjanpidon lokit.
<b>Lokitiedoston etuliite</b>	Määritä lokitiedostoissa käytettävä etuliite. <b>Huomautus:</b> TCP/IP-valikossa määritettyä nykyistä palvelimen nimeä käytetään lokitiedoston etuliitteen oletuksena.
<b>Huomautus:</b> Arvon kohdalla oleva tähti (*) osoittaa oletusasetuksen.	

## PDF

Valikkokohta	Kuvaus
<b>Skaalaa sopivan kokoiseksi</b> Ei käytössä* Käytössä	Muuta sivun kokoa siten, että se mahtuu valitulle paperikoolle.
<b>Kommentit</b> Tulostus Älä tulosta*	Määritä, tulostetaanko PDF-tiedoston kommentit.
<b>Huomautus:</b> Arvon kohdalla oleva tähti (*) osoittaa oletusasetuksen.	

Valikkokohta	Kuvaus
<b>Tulosta PDF-virhe</b> Ei käytössä Käytössä*	Ota käyttöön PDF-virheen tulostus.
<b>Huomautus:</b> Arvon kohdalla oleva tähti (*) osoittaa oletusasetuksen.	

## PostScript

Valikkokohta	Kuvaus
<b>Tulosta PS-virhe</b> Ei käytössä* Käytössä	Tulosta sivu, joka kuvailee PostScript®-virheen. <b>Huomautus:</b> Virheen tapahtuessa työn käsittely pysähtyy, tulostin tulostaa virheilmoituksen ja loput tulostustyöstä tyhjennetään.
<b>Vähimmäisriviinleveys</b> 1–30 (2*)	Määritä vähimmäispiirtoleveys. <b>Huomautus:</b> 1200 dpi:n tarkkuudella tulostetut työt käyttävät arvoa suoraan.
<b>Lukitse PS-käynnistystila</b> Ei käytössä Käytössä*	Poista k. SysStart-tiedosto
<b>Kuvan tasoitus</b> Ei käytössä* Käytössä	Paranna kuvantarkkuudeltaan pienten kuvien kontrastia ja terävyyttä. <b>Huomautus:</b> Tämä asetus ei vaikuta kuviin, joiden tarkkuus on vähintään 300 dpi.
<b>Fonttijärjestys</b> Vakio* Flash/levy	Määrittää fonttien hakujärjestyksen <b>Huomautuksia:</b> <ul style="list-style-type: none"> <li>Vakio määrittää tulostimen etsimään fontteja ensin tulostimen muistista, ennen kuin niitä etsitään tulostimen kiintolevyltä tai älykkästä tallennusasemasta.</li> <li>Flash/levy määrittää tulostimen etsimään fontteja ensin kiintolevyltä tai älykkästä tallennusasemasta ja vasta sitten tulostimen muistista</li> <li>Tämä valikkokohta näkyy ainoastaan, kun kiintolevy tai älykäs tallennusasema on asennettu.</li> </ul>
<b>Odotuksen aikakatkaistu</b> Ei käytössä Käytössä* (40 sekuntia)	Määritä tulostin odottamaan lisätietoja, ennen kuin se peruuttaa tulostustyön.
<b>Huomautus:</b> Arvon kohdalla oleva tähti (*) osoittaa oletusasetuksen.	

## PCL

Valikkokohta	Kuvaus
<b>Fonttilähde</b> Vakio* Levy Lataa Flash-muisti Fonttikortti Kaikki	Valitse lähde, jossa on oletusfonttivalikoima. <b>Huomautuksia:</b> <ul style="list-style-type: none"> <li>Levy ja Flash näkyvät vain, jos asennettuna on toimiva suojaamaton kiintolevy tai älykäs tallennusasema, joka sisältää fontteja.</li> <li>Lataus näkyy vain, jos ladatut fontit ovat tulostimen muistissa.</li> <li>Fonttikortti näkyy vain, kun älykäs tallennusasema on asennettuna.</li> </ul>
<b>Huomautus:</b> Arvon kohdalla oleva tähti (*) osoittaa oletusasetuksen.	

Valikkokohta	Kuvaus
<b>Fontin nimi</b> [Käytettävissä olevien fonttien luettelo] (Courier*)	Valitse fontti määritetystä fonttilähteestä.
<b>Merkistö</b> [Käytettävissä olevien merkistöjen luettelo] (10U PC-8*)	Kunkin fonttinimen merkistö <b>Huomautus:</b> Merkistö on aakkosten ja numeroiden, väli- ja erikoismerkkien sarja. Merkistöt tukevat eri kieliä tai tiettyjä sovelluksia, kuten tieteellisessä tekstissä käytettäviä matemaattisia symboleja.
<b>Tiheys</b> 0,08–100,00 (10,00*)	Määritä tasavälisen tai kiinteävälisen fonttien tiheys. <b>Huomautus:</b> Tiheys viittaa kiinteävälisen merkkien lukumäärään yhdellä tuumalla vaakasuuntaista tekstiä.
<b>Suunta</b> Pysty* Vaaka Käänteinen pysty Käänteinen vaaka	Määrittää tekstin ja kuvien suunnan sivulla
<b>Riviä/sivu</b> 1–255	Määritä kullekin sivulle PCL®-tietovirran kautta tulostettavien tekstirivien määrä. <b>Huomautuksia:</b> <ul style="list-style-type: none"> <li>Tämä valikkokohta aktivoi pystysuuntaisen välistyksen, jollin rivit tulostuvat sivun oletusreunusten väliin.</li> <li>60 on Yhdysvaltojen oletusasetus. 64 on oletusasetus.</li> </ul>
<b>PCL5-vähimmäisrivinleveys</b> 1–30 (2*)	Määritä vähimmäisalkupiirtoleveys.
<b>PCLXL-vähimmäisrivinleveys</b> 1–30 (2*)	
<b>A4-leveys</b> 198 mm* 203 mm	Määritä A4-paperin loogisen sivun leveys. <b>Huomautus:</b> Looginen sivu on se fyysisen sivun alue, johon tiedot tulostetaan.
<b>Autom.CR LFn jäl</b> Käytössä Ei käytössä*	Määritä tulostin tekemään rivinvaihto rivinsiirtokomennon jälkeen. <b>Huomautus:</b> Rivinvaihto käskää tulostinta siirtämään kohdistimen saman rivin alkuun.
<b>Autom.LF CRn jäl</b> Käytössä Ei käytössä*	Määritä tulostin tekemään rivinsiirto rivinvaihtokomennon jälkeen.
<b>Lokeron uud.num.</b> Määritä lokero [x] Määr. käsins. paperi Määritä kirjekuoren käsins.	Määritä tulostin toimimaan sellaisen eri tulostinohjaimen tai mukautetun sovelluksen kanssa, jonka paperilähdemääritykset ovat erilaiset.
<b>Lokeron uud.num.</b> Näytä tehdasoletukset	Näytä kullekin paperilähteelle määritetty oletusarvo.
<b>Lokeron uud.num.</b> Palauta oletusasetukset	Palauta lokeroiden uudelleennumerointiarvojen oletukset.
<b>Huomautus:</b> Arvon kohdalla oleva tähti (*) osoittaa oletusasetuksen.	



Valikkokohta	Kuvaus
<b>Tulostuksen aikakatkaisu</b> Ei käytössä Käytössä* (90 sekuntia)	Määritä tulostin lopettamaan tulostustyö sen jälkeen, kun se on ollut käyttämättömänä määritetyn ajan.
<b>Huomautus:</b> Arvon kohdalla oleva tähti (*) osoittaa oletusasetuksen.	

## Kuva

Valikkokohta	Kuvaus
<b>Automaattinen sovitus</b> Käytössä Ei käytössä*	Valitse kuvalle paras käytettävissä oleva paperikoko- ja suunta-asetus. <b>Huomautus:</b> Kun asetus on Käytössä, tämä asetus ohittaa kuvan skaalaus- ja suunta-asetukset.
<b>Käänteinen</b> Ei käytössä* Käytössä	Muuta kaksisävyiset mustavalkokuvat käänteisiksi. <b>Huomautus:</b> Asetus ei koske GIF- ja JPEG-kuvamuotoja.
<b>Skaalaus</b> Ankkuroi ylävasen Parhaiten sopiva* Ankkuroi keskelle Sovita korkeus/leveys Sovita korkeus Sovita leveys	Säädä kuva sopimaan tulostusalueelle. <b>Huomautus:</b> Kun Automaattinen sovitus -asetus on Käytössä, Skaalaus-asetus on automaattisesti Parhaiten sopiva.
<b>Suunta</b> Pysty* Vaaka Käänteinen pysty Käänteinen vaaka	Määrittää tekstin ja kuvien suunnan sivulla
<b>Huomautus:</b> Arvon kohdalla oleva tähti (*) osoittaa oletusasetuksen.	

## Paperi

### Lokeromääritys

Valikkokohta	Kuvaus
<b>oletuslähde</b> Lokero [x] (1*) Monikäyttösyöttöaukko Manuaalinen paperi Manuaalinen kirjekuori	Määritä kaikkien tulostustöiden paperilähde.
<b>Huomautus:</b> Arvon kohdalla oleva tähti (*) osoittaa oletusasetuksen.	

Valikkokohta	Kuvaus
<b>Paperikoko/-laji</b> Lokero [x] Monikäyttösyöttöaukko Manuaalinen paperi Manuaalinen kirjekuori	Määritä kuhunkin paperilähteeseen lisätty paperikoko tai paperilaji.
<b>Korvaava paperikoko</b> Ei käytössä Letter/A4 Kaikki listatut*	Määritä tulostin korvaamaan määritetty paperikoko, jos pyydetyn kokoista paperi ei ole lisättyä yhteenkään paperilähteeseen. <b>Huomautuksia:</b> <ul style="list-style-type: none"> <li>• Jos asetusarvo on Ei käytössä, laite kehottaa käyttäjää lisäämään vaadittua paperikoko.</li> <li>• Koko luettelo sallii kaikki käytettävissä olevat korvaukset.</li> </ul>
<b>Monisyötön asetus</b> Kasetti* Manuaalinen Ensijainen	Määritä monikäyttösyöttöaukon toiminta. <b>Huomautuksia:</b> <ul style="list-style-type: none"> <li>• Kasetti-asetuksella monikäyttösyöttöaukko määritetään automaattiseksi paperilähteeksi.</li> <li>• Kun Manuaalinen-vaihtoehto valitaan, monikäyttösyöttöaukkoa voidaan käyttää ainoastaan manuaalisesti syötettyjen tulostustöiden yhteydessä.</li> <li>• Ensimmäinen-asetuksella monikäyttösyöttöaukko määritetään ensisijaiseksi paperilähteeksi.</li> </ul>
<b>Huomautus:</b> Arvon kohdalla oleva tähti (*) osoittaa oletusasetuksen.	

## Materiaalimääritykset

### Universal

Valikkokohta	Kuvaus
<b>Mittayksiköt</b> Tuumat Millimetrit	Määritä Universal-paperikoon mittayksikkö. <b>Huomautus:</b> Tuumat on Yhdysvaltain oletusasetus. Millimetrit on kansainvälinen oletusasetus.
<b>Pystykuvan leveys</b> 3–52 tuumaa (8,5*) 76–1321 mm (216*)	Määritä Universal-paperin pystyleveys.
<b>Pystykuvan korkeus</b> 3–52 tuumaa (14*) 76,2–1321 mm (356*)	Määritä Universal-paperin pystykorkeus.
<b>Syöttösuunta</b> Lyhyt reuna* Pitkä reuna	Määritä tulostin poimimaan paperi lyhyestä tai pitkästä reunasta. <b>Huomautus:</b> Pitkä reuna näkyy ainoastaan, jos pisin reuna on lyhyempi kuin tuettu enimmäisleveys.
<b>Huomautus:</b> Arvon kohdalla oleva tähti (*) osoittaa oletusasetuksen.	

## Mukautetut skannauskoot

Valikkokohta	Kuvaus
<b>Mukautettu skannauskoko [x]</b> Skannauskoon nimi Leveys 1-8,5 tuumaa (8,5*) 25,4-215,9 mm (215,9*) Korkeus 1-25 tuumaa (11*) 25,4-635 mm (279,4*) Suunta Pysty* Vaaka 2 skannausta sivua kohti Ei käytössä* Käytössä	Määritä skannauskoon nimi ja määritä skannausasetukset.

## Materiaalilajit

Valikkokohta	Kuvaus
Tavallinen paperi Korttipohja Uusiopaperi Kiiltävä Tarra-arkit Vinyylitarrat Bond Kirjekuori Kirjepaperi Esipainettu Väriäinen paperi Kevyt paperi Painava paperi Karkea/puuvilla Mukautettu laji [x]	Määritä paperin laatu, paino ja suunta.

# Kopio

## Kopioinnin oletusasetukset

Valikkokohta	Kuvaus
<b>Sisältölaji</b> Teksti Teksti/valokuva* Valokuva Grafiikka	Paranna tulosteen laatua alkuperäisen asiakirjan sisällön mukaan.
<b>Sisältölähde</b> Mustavalkolaser Värilaser* Mustesuihku Valokuva/filmi Aikakauslehti Sanomalehti Paina Muu	Paranna tulosteen laatua alkuperäisen asiakirjan lähteen mukaan.
<b>Puolet</b> 1-puolinen 1-puoliseksi 1-puolinen 2-puoliseksi 2-puolinen 1-puoliseksi 2-puolinen 2-puoliseksi	Määritä skannaustoiminta alkuperäisen asiakirjan perusteella.
<b>Erotinsivut</b> Ei mitään* Kopioiden väliin Töiden väliin Arkkien väliin	Määrittää, lisätäänkö tulostettaessa tyhjiä erotinsivuja.
<b>Erotinsivujen lähde</b> Lokero [x] (1*) Monikäyttösyöttöaukko	Määritä erotinsivun paperilähde.
<b>Väri</b> Ei käytössä Käytössä* Automaattinen	Määritä tulostin luomaan skannaustyöstä värituloste.
<b>Sivuja/arkki</b> Ei käytössä* 2 pystysuuntaista sivua 4 pystysuuntaista sivua 2 vaakasuuntaista sivua 4 vaakasuuntaista sivua	Määritä, kuinka monta sivukuvaa paperiarkin yhdelle puolelle tulostetaan.
<b>Huomautus:</b> Arvon kohdalla oleva tähti (*) osoittaa oletusasetuksen.	

Valikkokohta	Kuvaus
<b>Tulosta sivun reunat</b> Ei käytössä* Käytössä	Aseta reunus kunkin kuvat ympärille tulostettaessa useita sivuja yhdelle sivulle.
<b>Lajittele</b> Ei käytössä [1,1,1,2,2,2] Käytössä [1,2,1,2,1,2]*	Tulosta useita kopioita järjestyksessä.
<b>Kopioi kohteesta -koko</b> [Paperikokoluettelo]	Määritä alkuperäisen asiakirjan paperikoko. <b>Huomautus:</b> Letter on Yhdysvalloissa oletusasetus. A4 on kansainvälinen oletusasetus.
<b>Kopioi kohteeseen -lähde</b> Lokero [x] (1*) Monikäyttösyöttöaukko Automaattinen koon tunnistus	Määritä kopiointityön paperilähde.
<b>Lämpötila</b> -4-4 (0*)	Määritä, pitääkö tulosteen olla viileämpi vai lämpimämpi.
<b>Tummuus</b> 1-9 (5*)	Säädä skannatun kuvan tummuutta.
<b>Kopiomäärä</b> 1-9999 (1*)	Määritä kopioiden määrä.
<b>Ylätunniste/alatunniste</b> Vasen ylätunniste Keskimmäinen ylätunniste Oikea ylätunniste Vasen alatunniste Keskimmäinen alatunniste Oikea alatunniste	Määritä skannatun kuvan ylä- tai alatunnisteen tiedot.
<b>Peittokuva</b> Luottamuksellinen Kopio Vedos Kiireinen Mukautettu Ei käytössä*	Määritä peittokuvan teksti, joka tulostetaan kopioihin.
<b>Mukautettu peittokuva</b>	Kirjoita Peittokuva-valikon Mukautettu-valinnan teksti.
<b>Huomautus:</b> Arvon kohdalla oleva tähti (*) osoittaa oletusasetuksen.	

### Kuvankäsittelyn lisäasetukset

Valikkokohta	Kuvaus
<b>Väritasapaino</b> Syaani (0*) Magenta (0*) Keltainen (0*)	Säädä syaanin, magentan ja keltaisen värin voimakkuutta.
<b>Huomautus:</b> Arvon kohdalla oleva tähti (*) osoittaa oletusasetuksen.	

Valikkokohta	Kuvaus
<b>Värihäipymä</b> Väriinpoisto (Ei mitään*) Punainen oletuskynnysarvo (128*) Vihreä oletuskynnysarvo (128*) Sininen oletuskynnysarvo (128*)	Määritä skannauksen aikana poistettava väri ja sen väriinpoistoasetus.
<b>Autom. värintunn.</b> Väriherkkyys (5*) Alueherkkyys (5*)	Määritä automaattisen värintunnistuksen asetus.
<b>Kontrasti</b> Sisällön mukaan* 0-5	Määritä skannatun kuvan kontrasti.
<b>Taustan poisto</b> Taustan tunnistus (Sisältöpohjainen*) Taso (0*)	Poista taustaväri tai kuvan häiriöt alkuperäisestä asiakirjasta. <b>Huomautuksia:</b> <ul style="list-style-type: none"> <li>Sisältöpohjainen poistaa taustaväriin alkuperäisestä asiakirjasta.</li> <li>Kiinteä poistaa kuvasta häiriöitä.</li> </ul>
<b>Automaattinen keskitys</b> Ei käytössä* Käytössä	Keskitä sisältö sivun keskelle.
<b>Peilikuva</b> Ei käytössä* Käytössä	Luo alkuperäisestä asiakirjasta peilikuva.
<b>Negatiivinen kuva</b> Ei käytössä* Käytössä	Luo alkuperäisestä asiakirjasta negatiivikuva.
<b>Varjon yksityiskohdat</b> -4-4 (0*)	Säädä alkuperäisen asiakirjan varjojen yksityiskohtaisuutta.
<b>Skannaus reunasta reunaan</b> Ei käytössä* Käytössä	Skannaa alkuperäinen asiakirja reunasta reunaan.
<b>Terävyys</b> 1-5 (3*)	Säädä skannatun kuvan terävyyttä
<b>Huomautus:</b> Arvon kohdalla oleva tähti (*) osoittaa oletusasetuksen.	

### Järjestelmänvalvojan asetukset

Valikkokohta	Kuvaus
<b>Salli värikopiot</b> Ei käytössä Käytössä*	Tulosta kopiot värillisinä.
<b>Salli tärkeimmät kopiot</b> Ei käytössä Käytössä*	Keskeytä tulostustyö kopiointia varten.
<b>Huomautus:</b> Arvon kohdalla oleva tähti (*) osoittaa oletusasetuksen.	

Valikkokohta	Kuvaus
<b>Mukautetun työn skannaus</b> Ei käytössä* Käytössä	Määritä tulostin skannaamaan alkuperäisten asiakirjojen ensimmäinen sarja käyttäen määritettyjä asetuksia ja skannaa sitten seuraava sarja samoilla tai eri asetuksilla. <b>Huomautus:</b> Tämä valikkokohta näkyy ainoastaan, kun kiintolevy tai älykäs tallennusasema on asennettu.
<b>Salli tallennus pikavalintana</b> Ei käytössä Käytössä*	Tallenna kopiointiasetukset pikavalinnaksi.
<b>Autom. syöttölaitteen vinouden säätö</b> Ei käytössä Käytössä*	Määritä tulostin säätämään asiakirjansyöttölaitteesta skannattujen asiakirjojen kuvien vinous.
<b>Esimerkkikopio</b> Ei käytössä* Käytössä	Tulosta mallikopio ja tarkista laatu ennen jäljellä olevien kopioiden tulostamista. <b>Huomautus:</b> Tämä valikkokohta näkyy ainoastaan, kun kiintolevy tai älykäs tallennusasema on asennettu.
<b>Huomautus:</b> Arvon kohdalla oleva tähti (*) osoittaa oletusasetuksen.	

## Faksa

### Faksin oletusasetukset

#### Faksitila

Valikkokohta	Kuvaus
<b>Faksitila</b> Faksi Faksipalvelin Ei käytössä	Valitse faksitila. <b>Huomautus:</b> Oletusasetus voi vaihdella tulostinmallin mukaan.

#### Faksiasetukset

##### Yleiset faksiasetukset

Valikkokohta	Kuvaus
<b>Faksinimi</b>	Oman faksitunnuksen määrittäminen.
<b>Faksinumero</b>	Oman faksinumeron määrittäminen.
<b>Faksitunnus</b> Faksinimi Faksinumero*	Määritä faksineuvottelussa käytettävä faksitunnus.
<b>Huomautus:</b> Arvon kohdalla oleva tähti (*) osoittaa oletusasetuksen.	

Valikkokohta	Kuvaus
<b>Ota käyttöön manuaalinen faksaus</b> Ei käytössä* Käytössä	Ota käyttöön tulostimen manuaalinen faksitoiminto. <b>Huomautuksia:</b> <ul style="list-style-type: none"> <li>Tämä valikkokohta edellyttää linjakajaa ja puhelinkuuloketta.</li> <li>Tavallisella puhelinlinjalla voit vastata tulevaan faksityöhön ja valita faksinumeron.</li> <li>Voit siirtyä manuaaliseen faksustoimintoon suoraan valitsemalla näppäimistöllä # ja 0.</li> </ul>
<b>Muistin käyttö</b> Vain vastaanotto Lähinnä vastaanotto Yhtä suuri* Lähinnä lähetys Vain lähetys	Määritä faksaukseen varattavan sisäisen tulostinmuistin määrä. <b>Huomautus:</b> Tämä valikkokohta estää muistipuskurin ongelmat ja epäonnistuneet faksit.
<b>Peruuta faksit</b> Salli** Älä salli	Peruuta lähtevät tai saapuvat faksit.
<b>Faksinumeron piilotus</b> Ei käytössä* Vasemmalta Oikealta	Määritä lähtevän faksinumeron piilottamisen muoto.
<b>Piilotettavat numerot</b> 0–58 (0*)	Määritä, miten monta numeroa piilotetaan lähtevän faksin numerossa.
<b>Ota käyttöön puhelinlinjan kytkennän tunnistus</b> Ei käytössä Käytössä*	Määritä, onko puhelinlinja liitetty tulostimeen. <b>Huomautus:</b> Tapahtumat havaitaan heti.
<b>Ota käyttöön puhelinlinjan väärän liitännän tunnistus</b> Ei käytössä Käytössä*	Määritä, onko puhelinlinja liitetty oikeaan tulostimen porttiin. <b>Huomautus:</b> Tapahtumat havaitaan heti.
<b>Ota käyttöön alanumeron tuki</b> Ei käytössä Käytössä*	Määritä, käyttääkö toinen laite, esimerkiksi toinen puhelin, samaa puhelinlinjaa. <b>Huomautus:</b> Tapahtumat havaitaan heti.
<b>Optimoi faksin yhteensopivuus</b>	Määritä tulostimen faksitoiminto mahdollisimman hyvin yhteensopivaksi muiden faksilaitteiden kanssa.
<b>Faksin siirtoyksikkö</b> T.38 Analoginen G.711	Määritä faksin siirtotapa. <b>Huomautus:</b> Tämä valikkokohta näkyy vain, jos tulostimeen on asennettu FoIP (Fax over IP) -käyttöoikeus.
<b>Huomautus:</b> Arvon kohdalla oleva tähti (*) osoittaa oletusasetuksen.	



## Faksin lähetysasetukset

Valikkokohta	Kuvaus
<b>Tarkkuus</b> Vakio* Tarkka Erittäin tarkka Huipputarkka	Määritä skannatun kuvan tarkkuus. <b>Huomautus:</b> Suurempi tarkkuus pidentää faksin lähetysaikaa ja vaatii enemmän muistia.
<b>Alkuperäinen koko</b> [Paperikokoluettelo] (Eri koot*)	Alkuperäisen asiakirjan koon määrittäminen.
<b>Suunta</b> Pysty* Vaaka	Määritä alkuperäisen asiakirjan suunta.
<b>Puolet</b> Ei käytössä* Lyhyt reuna Pitkä reuna	Määritä alkuperäisen asiakirjan suunta skannattaessa asiakirjan molemmille puolille.
<b>Sisältölaji</b> Teksti* Teksti/valokuva Valokuva Grafiikka	Paranna tulosteen laatua alkuperäisen asiakirjan sisällön mukaan.
<b>Sisältölähde</b> Mustavalkolaser Värilaser* Mustesuihku Valokuva/filmi Aikakauslehti Sanomalehti Paina Muu	Paranna tulosteen laatua alkuperäisen asiakirjan lähteen mukaan.
<b>Tummuus</b> 1–9 (5*)	Säädä skannatun kuvan tummuutta.
<b>Vaihteen alanumero</b> Käytössä Ei käytössä*	Tilaajavaihtovalinta-asetuksen avulla tulostin valitsee faksinumeron odottamatta valintaaänen tunnistamista. <b>Huomautus:</b> Automaattinen puhelinvaihte (PABX) on puhelinverkko, joka sallii yhden käyttönumeron tarjota useita linjoja ulkopuolisille soittajille.
<b>Numeronvalintatila</b> Äänitaajuus* Pulssi	Määritä tulevien ja lähtevien faksien numeronvalintatila.
<b>Huomautus:</b> Arvon kohdalla oleva tähti (*) osoittaa oletusasetuksen.	

## Kuvankäsittelyn lisäasetukset

Valikkokohta	Kuvaus
<b>Väritasapaino</b> Cyan - Red (Syaani - Punainen) -4-4 (0*) Magenta - Green (Magenta - Vihreä) -4-4 (0*) Yellow - Blue (Keltainen - Sininen) -4-4 (0*)	Säädä värien voimakkuutta skannauksen aikana.
<b>Värihäipymä</b> Väripoisto (Ei mitään*) Punainen oletuskynnysarvo (128*) Vihreä oletuskynnysarvo (128*) Sininen oletuskynnysarvo (128*)	Määritä skannauksen aikana poistettava väri ja sen väripoistoasetus.
<b>Kontrasti</b> Sisällön mukaan* 0 1 2 3 4 5	Määritä tulosteen kontrasti.
<b>Taustan poisto</b> Taso -4-4 (0*)	Säädä skannatussa kuvassa näkyvän taustan määrää.
<b>Peilikuva</b> Ei käytössä* Käytössä	Luo alkuperäisestä asiakirjasta peilikuva.
<b>Negatiivinen kuva</b> Ei käytössä* Käytössä	Luo alkuperäisestä asiakirjasta negatiivikuva.
<b>Varjon yksityiskohdat</b> -4-4 (0*)	Säädä skannatussa kuvassa näkyvien varjon yksityiskohtien määrää.
<b>Skannaus reunasta reunaan</b> Käytössä Ei käytössä*	Salli alkuperäisen asiakirjan skannaus reunasta reunaan.
<b>Terävyys</b> 1-5 (3*)	Säädä skannatun kuvan terävyyttä
<b>Lämpötila</b> -4-4 (0*)	Määritä, pitääkö tulosteen olla viileämpi vai lämpimämpi.
<b>Huomautus:</b> Arvon kohdalla oleva tähti (*) osoittaa oletusasetuksen.	

## Järjestelmänvalvojan asetukset

Valikkokohta	Kuvaus
<b>Automaattinen uudelleenvälinta</b> 0–9 (5*)	Määritä, miten monta kertaa tulostin valitsee uudelleen, ennen kuin se peruuttaa faksin lähettämisen määritettyyn kohteeseen.
<b>Redial Frequency (Uudelleensoittoväli)</b> 1–200 minuuttia (3*)	Paranna faksin lähettämisen onnistumismahdollisuuksia kasvattamalla uudelleenvälintayritysten väliaikaa.
<b>Salli ECM</b> Käytössä* Ei käytössä	Ota käyttöön faksitöiden virheenkorjaustila (ECM). <b>Huomautus:</b> ECM havaitsee ja korjaa faksin lähetyksen virheet, jotka aiheutuvat puhelinlinjan kohinasta ja heikosta signaalista.
<b>Ota faksin skannaus käyttöön</b> Käytössä* Ei käytössä	Luo fakseja tulostimen skannerilla.
<b>Ota ohjainfaksaus käyttöön</b> Käytössä* Ei käytössä	Salli tulostinohjaimen lähettää fakseja.
<b>Salli tallennus pikavalintana</b> Käytössä* Ei käytössä	Tallenna faksinumeroita pikavalintoina tulostimeen.
<b>Enimmäisnopeus</b> 33600* 14400 9600 4800 2400	Määritä enimmäislähetysnopeus.
<b>Mukautetun työn skannaus</b> Ei käytössä* Käytössä	Ota käyttöön mukautettujen töiden skannaus oletuksena. <b>Huomautus:</b> Tämä valikkokohta näkyy ainoastaan, kun kiintolevy tai älykäs tallennusasema on asennettu.
<b>Skannauksen esikatselu</b> Ei käytössä* Käytössä	Näytä skannauksen esikatselu näytössä. <b>Huomautus:</b> Tämä valikkokohta näkyy ainoastaan, kun kiintolevy tai älykäs tallennusasema on asennettu.
<b>Autom. syöttölaitteen vinouden säätö</b> Ei käytössä Käytössä*	Tällä korjataan vähäinen vinous skannatussa kuvassa.
<b>Ota käyttöön värifaksien skannaus</b> Oletusarvoisesti ei käytössä* Oletusarvoisesti käytössä Älä käytä koskaan Käytä aina	Ota käyttöön faksin väriskannaus.
<b>Muunna värifaksit automaattisesti mustavalko-fakseiksi</b> Käytössä* Ei käytössä	Muunna kaikki lähtevät värifaksit mustavalkoisiksi.
<b>Huomautus:</b> Arvon kohdalla oleva tähti (*) osoittaa oletusasetuksen.	

Valikkokohta	Kuvaus
<b>Vahvista faksinumero</b> Ei käytössä* Käytössä	Pyydä käyttäjää vahvistamaan faksinumero.
<b>Valinnan etuliite</b>	Määritä valinnan etuliite.
<b>Valinnan etuliitesäännöt</b>	Määritä valinnan etuliitesääntö.
<b>Huomautus:</b> Arvon kohdalla oleva tähti (*) osoittaa oletusasetuksen.	

### Faksin vastaanottoasetukset

Valikkokohta	Kuvaus
<b>Faksityö odottaa</b> Ei mitään* Väriaine Väriaine ja tarvikkeet	Poista tulostusjonosta faksityöt, jotka pyytävät tiettyjä, käyttämättömissä olevia resursseja.
<b>Hälytykset ennen vastaamista</b> 1–25 (3*)	Valitse soittokertojen määrä, ennen kuin tulostin vastaa saapuviin puheluihin.
<b>Automaattinen tiivistys</b> Käytössä* Ei käytössä	Sovita tulevat faksit sivulle.
<b>Paperilähde</b> Lokero [X] Automaattinen*	Määritä paperilähde tulevien faksien tulostamista varten.
<b>Puolet</b> Käytössä Ei käytössä*	Tulosta paperin molemmille puolille.
<b>Erotinsivut</b> Ei mitään* Ennen työtä Työn jälkeen	Määrittää, lisätäänkö tulostettaessa tyhjiä erotinsivuja.
<b>Erotinsivujen lähde</b> Lokero [X] (1*)	Määritä erotinsivun paperilähde.
<b>Luovutusalue</b> Vakioalue	Määritä vastaanotettujen faksien vastaanottoalue.
<b>Faksin alatunniste</b> Käytössä Ei käytössä*	Tulosta lähetystiedot vastaanotetun faksin kunkin sivun alareunaan.
<b>Faksin alatunnisteen aikaleima</b> Vastaanotto* Tulosta	Tulosta aikaleima vastaanotetun faksin kunkin sivun alareunaan.
<b>Huomautus:</b> Arvon kohdalla oleva tähti (*) osoittaa oletusasetuksen.	

Valikkokohta	Kuvaus
<b>Faksien pysäyttäminen</b> Pysäytetty faksi -tila Ei käytössä* Aina käytössä Manuaalinen Ajastettu	Siirrä saapuneiden faksien tulostus myöhempään ajankohtaan.
<b>Faksien pysäyttäminen</b> Faksin pysäytysaikataulu	Määritä faksien pysäyttämisaikataulu. <b>Huomautus:</b> Tämä valikkokohta näkyy vain, jos Pysäytetty faksi -tila -asetus on Ajastettu.
<b>Huomautus:</b> Arvon kohdalla oleva tähti (*) osoittaa oletusasetuksen.	

### Järjestelmänvalvojan asetukset

Valikkokohta	Kuvaus
<b>Ota käyttöön faksivastaanotto</b> Käytössä* Ei käytössä	Määritä tulostin vastaanottamaan faksit.
<b>Ota käyttöön värifaksien vastaanoton</b> Käytössä* Ei käytössä	Määritä tulostin vastaanottamaan värillisiä fakseja.
<b>Ota käyttöön soittajan tunnus</b> Käytössä Ei käytössä*	Näytä saapuvan puhelun soittajan numerotiedot tulostimen näytössä.
<b>Estä nimetön faksi</b> Käytössä Ei käytössä*	Estä saapuvat faksit, joilla ei ole faksitunnusta.
<b>Estetty faksi -luettelo</b> Lisää estetty faksi	Määritä puhelinnumerot, jonka haluat estää.
<b>Vastaus käytössä</b> Kaikki soitot* Vain yksi soitto Vain kaksi soittoa Vain kolme soittoa Vain yksi tai kaksi soittoa Vain yksi tai kolme soittoa Vain kaksi tai kolme soittoa	Määritä tunnusääni saapuville fakseille.
<b>Automaattivastaus</b> Käytössä* Ei käytössä	Määritä tulostin vastaanottamaan faksit automaattisesti.
<b>Huomautus:</b> Arvon kohdalla oleva tähti (*) osoittaa oletusasetuksen.	

Valikkokohta	Kuvaus
<b>Manuaalinen vastauskoodi</b> 0-9 (9*)	Aloita faksin vastaanottaminen syöttämällä koodi puhelimen numeronäppäimillä. <b>Huomautuksia:</b> <ul style="list-style-type: none"> <li>• Tämä valikkokohta näkyy vain, kun tulostin jakaa puhelinlinjan puhelimen kanssa</li> <li>• Tämä valikkokohta näkyy vain, kun tulostin asetetaan vastaanottamaan faksit manuaalisesti.</li> </ul>
<b>Faksin välitys</b> Tulosta* Tulosta ja välitä Välitä	Määritä, välitetäänkö saapunut faksi.
<b>Välitä</b> Kohde 1 Kohde 2	Määritä, mihin saapuneet faksit välitetään. <b>Huomautus:</b> Tämä valikkokohta näkyy vain, kun Faksin välitys -asetuksena on Tulosta ja välitä tai Välitä.
<b>Enimmäisnopeus</b> 33600* 14400 9600 4800 2400	Määritä faksien enimmäislähetysnopeus.
<b>Huomautus:</b> Arvon kohdalla oleva tähti (*) osoittaa oletusasetuksen.	

## Faksin kansilehti

Valikkokohta	Kuvaus
<b>Faksin kansilehti</b> Oletusarvoisesti ei käytössä* Oletusarvoisesti käytössä Älä käytä koskaan Käytä aina	Määritä faksin kansilehden asetukset.
<b>Sisällytä Vastaanottaja-kenttä</b> Ei käytössä* Käytössä	
<b>Sisällytä Lähettäjä-kenttä</b> Ei käytössä* Käytössä	
<b>Lähettäjä</b>	
<b>Sisällytä viestikenttä</b> Ei käytössä* Käytössä	
<b>Viesti:</b>	
<b>Sisällytä logo</b> Ei käytössä* Käytössä	
<b>Sisällytä alaviite [x]</b> Ei käytössä* Käytössä	
<b>Alaviite [x]</b>	
<b>Huomautus:</b> Arvon kohdalla oleva tähti (*) osoittaa oletusasetuksen.	

## Faksilokiasetukset

Valikkokohta	Kuvaus
<b>Lähetyslokien aikaväli</b> Aina* Ei koskaan Vain virhetilanteessa	Määritä, kuinka usein tulostin luo lähetyslokien.
<b>Lähetyslokien toiminto</b> Tulosta Ei käytössä Käytössä* Sähköposti Ei käytössä* Käytössä	Tulosta tai lähetä sähköpostilla loki onnistuneista faksilähetyksistä tai lähetysvirheistä.
<b>Huomautus:</b> Arvon kohdalla oleva tähti (*) osoittaa oletusasetuksen.	

Valikkokohta	Kuvaus
<b>Vastaanottovirheloki</b> Älä tulosta* Tulosta virhetapauksessa	Tulosta loki faksin vastaanottovirheistä.
<b>Tulosta lokit automaattisesti</b> Käytössä* Ei käytössä	Tulosta kaikki faksitoiminta.
<b>Lokin paperilähde</b> Lokero [x] (1*)	Määritä paperilähde lokien tulostamista varten.
<b>Logs Display (Lokinäyttö)</b> Vastaanottajan faksinimi* Valittu numero	Tunnista lähettäjä etäfaksinimen tai faksinumeron perusteella.
<b>Enable Job Log (Ota käyttöön työloki)</b> Käytössä* Ei käytössä	Näytä kaikkien faksitöiden yhteenveto.
<b>Enable Call Log (Ota käyttöön soitto-loki)</b> Käytössä* Ei käytössä	Näytä faksipuheluhistorian yhteenveto.
<b>Lokin vastaanottoalusta</b> Vakioalusta* Alusta [x]	Määritä tulostettujen lokien vastaanottoalusta.
<b>Huomautus:</b> Arvon kohdalla oleva tähti (*) osoittaa oletusasetuksen.	

### Kaiutinasetukset

Valikkokohta	Kuvaus
<b>Speaker Mode (Kaiutintila)</b> Aina pois käytöstä* Aina käytössä On until Connected (Käytössä, kunnes yhteys muodostettu)	Määritä faksin kaiutintila.
<b>Kaiuttimen äänenvoimakkuus</b> Matala* Korkea	Säädä faksin kaiuttimen äänenvoimakkuutta.
<b>Soittoäänen voimakkuus</b> Ei käytössä* Käytössä	Ota soittoäänen voimakkuus käyttöön.
<b>Huomautus:</b> Arvon kohdalla oleva tähti (*) osoittaa oletusasetuksen.	

### VoIP-asetukset

Valikkokohta	Kuvaus
<b>VoIP-protokolla</b> SIP* H.323	Määritä VoIP (Voice over Internet Protocol) -yhteyksikäytäntö.
<b>Huomautus:</b> Arvon kohdalla oleva tähti (*) osoittaa oletusasetuksen.	



Valikkokohta	Kuvaus
<b>STUN-palvelin</b>	Läpäise palomuri määrittämällä STUN-palvelin.
<b>Pakota faksitila</b> Ei käytössä Käytössä*	Vaihda VoIP-yhdyskäytävä analogisesta T.38:aan faksipuhelun alussa.
<b>Pakota faksitilan viive</b> 0–15 (7*)	Määritä sekunteina viive lähetettäessä uutta Pakota faksitila -kutsua.
<b>Huomautus:</b> Arvon kohdalla oleva tähti (*) osoittaa oletusasetuksen.	

### SIP-asetukset

Valikkokohta	Kuvaus
<b>Välipalvelin</b>	Määritä sen järjestelmän IP-osoite, joka muuntaa puhelinnumeron IP-osoitteeksi, johon faksi lähetetään.
<b>Rekisteröijä</b>	Määritä sen järjestelmän nimi tai IP-osoite, joka hoitaa SIP (Session Initiation Protocol) -asiakaslaitteiden rekisteröinnin.
<b>Käyttäjä</b>	Määritä SIP-käyttäjän nimi.
<b>Salasana</b>	Määritä salasana, jota käytetään rekisteröitäessä SIP-rekisteröijään.
<b>Valtuutustunnus</b>	Rekisteröitäessä käytettävä käyttäjätunnus. <b>Huomautus:</b> Jos Valtuutustunnus-asetusta ei ole määritetty, asetusta käytetään Käyttäjäkentässä olevaa käyttäjätunnusta.
<b>Rekisteröinnin siirto</b> UDP* TCP	Määritä SIP-siirtotyyppi rekisteröintiä varten.
<b>Tulevien puhelujen siirto</b> UDP* TCP UDP ja TCP	Määritä SIP-siirtotyyppi saapuvia puheluita varten.
<b>Lähtevien puhelujen siirto</b> UDP* TCP	Määritä SIP-siirtotyyppi lähteviä puheluita varten.
<b>Lähtävä välipalvelin</b>	Määritä lähtävä välipalvelin, joka välittää kaiken SIP-viestinnän.
<b>Ota yhteyttä</b>	Määrittää SIP-yhteyshenkilön nimen.
<b>Alue</b>	Määritä SIP-alueen nimi. <b>Huomautus:</b> Jos Alue-asetusta ei ole määritetty, asetusta käytetään Ota yhteyttä -kentässä olevaa nimeä.
<b>SIP-rekisteröinnin tila</b>	Näyttää SIP-rekisteröinnin tilan.
<b>Huomautus:</b> Arvon kohdalla oleva tähti (*) osoittaa oletusasetuksen.	

### H.323-asetukset

Valikkokohta	Kuvaus
<b>Yhdyskäytävä</b>	Määritä H.323-yhdyskäytävän IP-osoite.
<b>Huomautus:</b> Arvon kohdalla oleva tähti (*) osoittaa oletusasetuksen.	

Valikkokohta	Kuvaus
<b>Gatekeeper</b>	Määritä H.323-gatekeeper.
<b>Käyttäjätunnus</b>	Määritä H.323-yhdyskäytävässä käytettävä käyttäjätunnus.
<b>Salasana</b>	Määritä H.323-yhdyskäytävän salasana.
<b>Ota käyttöön nopea käynnistys</b> Ei käytössä* Käytössä	Ota käyttöön nopea käynnistys.
<b>Poista käytöstä H.245-tunneli</b> Ei käytössä* Käytössä	Poista käytöstä H.323-tunneli.
<b>Poista käytöstä Gatekeeper-etsintä</b> Ei käytössä* Käytössä*	Poista käytöstä H.323-gatekeeper-etsintä.
<b>Huomautus:</b> Arvon kohdalla oleva tähti (*) osoittaa oletusasetuksen.	

### T.38-asetukset

Valikkokohta	Kuvaus
<b>Ilmaisimen vikasieto</b> 0–5 (3*)	Määritä, miten monta kertaa faksi-ilmaisin toistetaan T.38-viestinnässä.
<b>Pienen nopeuden vikasieto</b> 0–5 (3*)	Määritä, miten monta kertaa pienen nopeuden tiedot toistetaan T.38-viestinnässä.
<b>Suuren nopeuden vikasieto</b> 0–5 (1*)	Määritä, miten monta kertaa suuren nopeuden tiedot toistetaan T.38-viestinnässä.
<b>Huomautus:</b> Arvon kohdalla oleva tähti (*) osoittaa oletusasetuksen.	

## Faksipalvelimen määrittäminen

### Yleiset faksiasetukset

Valikkokohta	Kuvaus
<b>To Format (Muotoon)</b>	Määritä faksin vastaanottaja. <b>Huomautus:</b> Jos haluat käyttää faksinumeroa, lisää numeromerkki (#) numeron edelle.
<b>Reply Address (Vastausosoite)</b>	Määritä faksilähetyksen vastausosoite.
<b>Aihe</b>	Määritä faksin aihe ja viesti.
<b>Viesti</b>	
<b>Ota käyttöön analoginen vastaanotto</b> Ei käytössä* Käytössä	Määritä tulostin vastaanottamaan analogiset faksit.
<b>Huomautus:</b> Arvon kohdalla oleva tähti (*) osoittaa oletusasetuksen.	

## Faksipalvelimen sähköpostiasetukset

Valikkokohta	Kuvaus
<b>Käytä SMTP-sähköpostipalvelinta</b> Käytössä Ei käytössä*	Käytä sähköpostin SMTP (Simple Mail Transfer Protocol) -asetuksia faksien vastaanottamisessa ja lähettämisessä. <b>Huomautus:</b> Kun asetus on Käytössä, muita Faksipalvelimen sähköpostiasetukset -valikon asetuksia ei näytetä.
<b>Primary SMTP Gateway (Ensisijainen SMTP-yhdyskäytävä)</b>	Kirjoita ensisijaisen SMTP-palvelimen IP-osoite tai isäntänimi.
<b>Primary SMTP Gateway Port (Ensisijaisen SMTP-yhdyskäytävän portti)</b> 1-65535 (25*)	Kirjoita ensisijaisen SMTP-palvelimen porttinumero.
<b>Secondary SMTP Gateway (Toissijainen SMTP-yhdyskäytävä)</b>	Kirjoita toissijaisen SMTP-palvelimen tai SMTP-varmistuspalvelimen IP-osoite tai isäntänimi.
<b>Secondary SMTP Gateway Port (Toissijaisen SMTP-yhdyskäytävän portti)</b> 1-65535 (25*)	Kirjoita toissijaisen SMTP-palvelimen tai SMTP-varmistuspalvelimen porttinumero.
<b>SMTP Timeout (SMTP-aikakatkaaisu)</b> 5-30 (30*)	Määritä, kuinka pian tulostin aikakatkaistaan, jos SMTP-palvelin ei vastaa.
<b>Reply Address (Vastausosoite)</b>	Määritä faksilähetyksen vastausosoite.
<b>Käytä SSL- tai TLS-suojausta</b> Ei käytössä* Sovittele Pakollinen	Määritä, lähetetäänkö faksi salatun linkin kautta.
<b>Edellytä luotettua varmennetta</b> Ei käytössä Käytössä*	Määritä luotettu varmenne käytettäessä SMTP-palvelinta.
<b>SMTP Server Authentication (SMTP-palvelimen todennus)</b> Todennusta ei tarvita* Kirjautuminen/tavallinen NTLM CRAM-MD5 Digest-MD5 Kerberos 5	Määritä SMTP-palvelimen todennustyyppi.
<b>Laitteeseen perustuva s-posti</b> Ei mitään* Käytä laitteen SMTP-valtuuksia	Määritä, tarvitaanko tunnistetietoja, kun laite lähettää sähköpostia.
<b>Käyttäjän lähettämä sähköposti</b> Ei mitään* Käytä laitteen SMTP-valtuuksia Käytä istunnon käyttäjätunnusta ja salasanaa Käytä istunnon sähköpostiosoitetta ja salasanaa Kysy käyttäjältä	Määritä, tarvitaanko tunnistetietoja, kun käyttäjä lähettää sähköpostia.
<b>Huomautus:</b> Arvon kohdalla oleva tähti (*) osoittaa oletusasetuksen.	

Valikkokohta	Kuvaus
<b>Käytä AD-laitteen kirjautumistietoja</b> Ei käytössä* Käytössä	Ota käyttöön käyttäjän tunnistetiedot ja ryhmäkohteet yhteyden muodostamiseksi SMTP-palvelimeen.
<b>Laitekäyttäjätunnus</b>	Määritä käyttäjätunnus ja salasana yhteyden muodostamiseksi SMTP-palvelimeen.
<b>Laitesalasana</b>	
<b>Kerberos 5 REALM</b>	Määritä Kerberos 5 -todennusprotokollan alue.
<b>NTLM-toimialue</b>	Määritä NTLM-suojausprotokollan toimialuenimi.
<b>Poista käytöstä SMTP-palvelinta ei ole määritetty -virhe</b> Ei käytössä* Käytössä	Piilota SMTP-palvelinta ei ole määritetty -virheilmoitus.
<b>Huomautus:</b> Arvon kohdalla oleva tähti (*) osoittaa oletusasetuksen.	

### Fakspalvelimen skannausasetukset

Valikkokohta	Kuvaus
<b>Image Format (Kuvan tiedostomuoto)</b> TIFF (.tif) PDF (.pdf)* XPS (.xps) TXT (.txt) RTF (.rtf) DOCX (.docx) XLSX (.xlsx) CSV (.csv)	Määritä skannatun kuvan tiedostomuoto.
<b>Sisältölaji</b> Teksti* Teksti/valokuva Valokuva Grafiikka	Paranna tulosteen laatua alkuperäisen asiakirjan sisällön mukaan.
<b>Sisätlähde</b> Mustavalkolaser Värilaser* Mustesuihku Valokuva/filmi Aikakauslehti Sanomalehti Paina Muu	Paranna tulosteen laatua alkuperäisen asiakirjan lähteen mukaan.
<b>Huomautus:</b> Arvon kohdalla oleva tähti (*) osoittaa oletusasetuksen.	

Valikkokohta	Kuvaus
<b>Faksin tarkkuus</b> Vakio* Tarkka Erittäin tarkka Huipputarkka	Määritä faksin tarkkuus.
<b>Puolet</b> Ei käytössä* Lyhyt reuna Pitkä reuna	Määritä alkuperäisen asiakirjan suunta skannattaessa asiakirjan molemmille puolille.
<b>Tummuus</b> 1–9 (5*)	Määritä tulosteen tummuus.
<b>Suunta</b> Pysty* Vaaka	Määrittää tekstin ja kuvien suunnan sivulla
<b>Alkuperäinen koko</b> [Paperikokoluettelo]	Määritä alkuperäisen asiakirjan paperikoko. <b>Huomautuksia:</b> <ul style="list-style-type: none"> <li>Eri paperikoot on Yhdysvalloissa oletusasetus. A4 on kansainvälinen oletusasetus.</li> <li>Asetus voi vaihdella tulostinmallin mukaan.</li> </ul>
<b>Käytä monisivuisia TIFF-kuvia</b> Ei käytössä Käytössä*	Valitse yksi- tai monisivuiset TIFF-tiedostot.
<b>Huomautus:</b> Arvon kohdalla oleva tähti (*) osoittaa oletusasetuksen.	

## Sähköposti

### Sähköpostiasetukset

Valikkokohta	Kuvaus
<b>Ensisijainen SMTP-yhdyskäytävä</b>	Kirjoita sähköpostin lähettämiseen käytettävän ensisijaisen SMTP-palvelimen IP-osoite tai isäntänimi.
<b>Ensisijaisen SMTP-yhdyskäytävän portti</b> 1–65535 (25*)	Kirjoita ensisijaisen SMTP-palvelimen porttinumero.
<b>Toissijainen SMTP-yhdyskäytävä</b>	Kirjoita toissijaisen SMTP-palvelimen tai SMTP-varmistuspalvelimen IP-osoite tai isäntänimi.
<b>Toissijaisen SMTP-yhdyskäytävän portti</b> 1–65535 (25*)	Kirjoita toissijaisen SMTP-palvelimen tai SMTP-varmistuspalvelimen porttinumero.
<b>SMTP-aikakatkaaisu</b> 5–30 sekuntia (30*)	Määritä, kuinka pian tulostin aikakatkaistaan, jos SMTP-palvelin ei vastaa.
<b>Vastausosoite</b>	Määritä sähköpostin vastausosoite.
<b>Huomautus:</b> Arvon kohdalla oleva tähti (*) osoittaa oletusasetuksen.	

Valikkokohta	Kuvaus
<b>Käytä aina SMTP-vastausosoitetta</b> Käytössä Ei käytössä*	Käytä SMTP-palvelimessa aina oletusvastausosoitetta.
<b>Käytä SSL- tai TLS-suojausta</b> Ei käytössä* Sovittele Pakollinen	Määritä, lähetetäänkö sähköposti salatun linkin kautta.
<b>Edellytä luotettua varmennetta</b> Ei käytössä Käytössä*	Edellytä luotettua varmennetta käytettäessä SMTP-palvelinta.
<b>SMTP-palvelimen todennus</b> Todennusta ei tarvita* Kirjautuminen/tavallinen NTLM CRAM-MD5 Digest-MD5 Kerberos 5	Määritä SMTP-palvelimen todennustyyppi.
<b>Laitteeseen perustuva s-posti</b> Ei mitään* Käytä laitteen SMTP-valtuuksia	Määritä, tarvitaanko tunnistetietoja, kun laite lähettää sähköpostia.
<b>Käyttäjän lähettämä sähköposti</b> Ei mitään* Käytä laitteen SMTP-valtuuksia Käytä istunnon käyttäjätunnusta ja salasanaa Käytä istunnon sähköpostiosoitetta ja salasanaa Kysy käyttäjältä	Määritä, tarvitaanko tunnistetietoja, kun käyttäjä lähettää sähköpostia.
<b>Käytä AD-laitteen kirjautumistietoja</b> Ei käytössä* Käytössä	Määritä, tarvitaanko tunnistetietoja, kun käyttäjä lähettää sähköpostia.
<b>Laittekäyttäjätunnus</b>	Määritä käyttäjätunnus ja salasana yhteyden muodostamiseksi SMTP-palvelimeen.
<b>Laitesalasana</b>	
<b>Kerberos 5 REALM</b>	Määritä Kerberos 5 -todennusprotokollan alue.
<b>NTLM-toimialue</b>	Määritä NTLM-suojausprotokollan toimialuenimi.
<b>Poista käytöstä SMTP-palvelinta ei ole määritetty -virhe</b> Ei käytössä* Käytössä	Piilota SMTP-palvelinta ei ole määritetty -virheilmoitus.
<b>Huomautus:</b> Arvon kohdalla oleva tähti (*) osoittaa oletusasetuksen.	

## Sähköpostin oletusasetukset

Valikkokohta	Kuvaus
<b>Aihe:</b>	Määritä sähköpostiviestin aihe ja viesti.
<b>Viesti:</b>	
<b>Tiedostonimi</b>	Määritä skannatun asiakirjan tiedostonimi.
<b>Muoto</b> JPEG (.jpg) PDF (.pdf)* TIFF (.tif) XPS (.xps) TXT (.txt) RTF (.rtf) DOCX (.docx) XLSX (.xlsx) CSV (.csv)	Määritä skannatun asiakirjan tiedostomuoto.
<b>Yleiset tekstintunnistusasetukset</b> Tunnistettut kielet Automaattinen kiertö (Ei käytössä*) Rakeisuuden poisto (Ei käytössä*) Automaattinen kontrastinparannus (Ei käytössä*)	Määritä optisen tekstintunnistuksen (OCR) asetukset. <b>Huomautus:</b> Tämä valikkokohta tulee näkyviin vain, jos olet ostanut ja asentanut OCR-ratkaisun.
<b>PDF-asetukset</b> PDF-versio (1.5*) Arkistoversio (A-1a*) Tiiviisti pakattu (Ei käytössä*) Suojattu (Ei käytössä*) Haettava (Ei käytössä*) Arkisto (PDF/A) (Ei käytössä*)	Määritä skannatun asiakirjan PDF-asetukset. <b>Huomautuksia:</b> <ul style="list-style-type: none"> <li>Arkistoversio- ja Arkisto (PDF/A) -asetusta tuetaan vain, jos PDF-versioksi on määritetty 1.4.</li> <li>Tiiviisti pakattu näkyy vain, kun kiintolevy tai älykäs tallennus-asema on asennettu.</li> </ul>
<b>Sisältölaji</b> Teksti Teksti/valokuva* Valokuva Grafiikka	Paranna tulosteen laatua alkuperäisen asiakirjan sisältötyypin mukaan.
<b>Sisältölähde</b> Mustavalkolaser Värilaser* Mustesuihku Valokuva/filmi Aikakauslehti Sanomalehti Paina Muu	Paranna tulosteen laatua alkuperäisen asiakirjan sisältölähteen mukaan.
<b>Huomautus:</b> Arvon kohdalla oleva tähti (*) osoittaa oletusasetuksen.	

Valikkokohta	Kuvaus
<b>Väri</b> Mustavalko Harmaasävy Väri* Automaattinen	Määritä tulostin tallentamaan tiedoston sisältö värillisenä tai mustavalkoisena.
<b>Tarkkuus</b> 75 dpi 150 dpi* 200 dpi 300 dpi 400 dpi 600 dpi	Määritä skannatun kuvan tarkkuus.
<b>Tummuus</b> 1–9 (5*)	Säädä skannatun kuvan tummuutta.
<b>Suunta</b> Pysty* Vaaka	Määritä alkuperäisen asiakirjan suunta.
<b>Alkuperäinen koko</b> Eri koot*	Määritä alkuperäisen asiakirjan paperikoko.
<b>Puolet</b> Ei käytössä* Lyhyt reuna Pitkä reuna	Määritä alkuperäisen asiakirjan suunta skannattaessa asiakirjan molemmille puolille.
<b>Huomautus:</b> Arvon kohdalla oleva tähti (*) osoittaa oletusasetuksen.	

### Kuvankäsittelyn lisäasetukset

Valikkokohta	Kuvaus
<b>Väritasapaino</b> Syaani (0*) Magenta (0*) Keltainen (0*)	Säädä syyaanin, magentan ja keltaisen värin voimakkuutta.
<b>Värihäipymä</b> Värinpoisto (Ei mitään*) Punainen oletuskynnysarvo (128*) Vihreä oletuskynnysarvo (128*) Sininen oletuskynnysarvo (128*)	Määritä skannauksen aikana poistettava väri ja sen värinpoistoasetus.
<b>Autom. värintunn.</b> Väriherkkyys (5*) Alueherkkyys (5*) Sähköpostin bittimäärä (1 bitti*) Vähimmäisskannaustarkkuus (300 dpi*)	Määritä automaattisen värintunnistuksen asetus.
<b>Huomautus:</b> Arvon kohdalla oleva tähti (*) osoittaa oletusasetuksen.	



Valikkokohta	Kuvaus
<b>JPEG-laatu</b> Sisällön mukaan* 5-95	Määritä skannatun kuvan JPEG-laatu.
<b>Kontrasti</b> Sisällön mukaan* 0-5	Määritä skannatun kuvan kontrasti.
<b>Taustan poisto</b> Taustan tunnistus (Sisältöpohjainen*) Taso (0*)	Poista taustaväri tai kuvan häiriöt alkuperäisestä asiakirjasta. <b>Huomautuksia:</b> <ul style="list-style-type: none"> <li>Sisältöpohjainen poistaa taustavärin alkuperäisestä asiakirjasta.</li> <li>Kiinteä poistaa kuvasta häiriöitä.</li> </ul>
<b>Peilikuva</b> Ei käytössä* Käytössä	Luo alkuperäisestä asiakirjasta peilikuva.
<b>Negatiivinen kuva</b> Ei käytössä* Käytössä	Luo alkuperäisestä asiakirjasta negatiivikuva.
<b>Varjon yksityiskohdat</b> -4-4 (0*)	Säädä skannatun kuvan varjojen yksityiskohtaisuutta.
<b>Skannaus reunasta reunaan</b> Ei käytössä* Käytössä	Skannaa alkuperäinen asiakirja reunasta reunaan.
<b>Terävyys</b> 1-5 (3*)	Säädä skannatun kuvan terävyyttä.
<b>Lämpötila</b> -4-4 (0*)	Luo sinisempi tai punaisempi tuloste alkuperäisestä asiakirjasta.
<b>Tyhjät sivut</b> Tyhjien sivujen poisto (Älä poista*) Tyhjien sivujen herkkyys (5*)	Määritä skannauksen herkkyys tyhjien sivujen suhteen alkuperäisessä asiakirjassa.
<b>Huomautus:</b> Arvon kohdalla oleva tähti (*) osoittaa oletusasetuksen.	

## Järjestelmänvalvojan asetukset

Valikkokohta	Kuvaus
<b>Sähköpostin enimmäiskoko</b> 0-65535 (0*)	Määritä kunkin sähköpostiviestin sallittu tiedostokoko.
<b>Kokovirheilmoitus</b>	Määritä virheilmoitus, jonka tulostin lähettää, kun sähköpostiviesti ylittää sallitun tiedostokoon. <b>Huomautus:</b> Voit kirjoittaa enintään 1024 merkkiä.
<b>Rajoita kohteita</b>	Rajoita sähköpostilähetys ainoastaan määritettyihin toimialuenimiin. <b>Huomautus:</b> Erotta toimialueet toisistaan pilkulla.
<b>Huomautus:</b> Arvon kohdalla oleva tähti (*) osoittaa oletusasetuksen.	

Valikkokohta	Kuvaus
<b>Lähetä kopio itselle</b> Ei näy* Oletusarvoisesti käytössä Oletusarvoisesti ei käytössä Aina käytössä	Lähetä sähköpostiviestin kopio itselle.
<b>Salli sähköpostit vain itselle</b> Ei käytössä* Käytössä	Määritä tulostin lähettämään sähköpostia vain itsellesi.
<b>Käytä kopiota/piilokopiota</b> Ei käytössä* Käytössä	Ota käyttöön kopio ja piilokopio sähköpostissa.
<b>Käytä monisivuisia TIFF-kuvia</b> Ei käytössä Käytössä*	Ota käyttöön useiden TIFF-kuvien skannaus yhteen TIFF-tiedostoon.
<b>TIFF-pakkaus</b> JPEG LZW*	Määritä TIFF-tiedostojen pakkaustyyppi.
<b>Tekstin oletusarvo</b> 5–95 (75*)	Määritä skannattavan sisällön tekstin laatu.
<b>Tekstin/kuvan oletusarvo</b> 5–95 (75*)	Määritä skannattavan sisällön tekstin ja valokuvan laatu.
<b>Valokuvan oletusarvo</b> 5–95 (50*)	Määritä skannattavan sisällön valokuvan laatu.
<b>Autom. syöttölaitteen vinouden säätö</b> Ei käytössä Käytössä*	Määritä tulostin säätämään asiakirjansyöttölaitteesta skannattujen asiakirjojen kuvien vinous.
<b>Lähetysloki</b> Tulosta loki* Älä tulosta lokia Tulosta vain virhetilanteessa	Tulosta sähköpostiskannausten lähetysloki.
<b>Lokin paperilähde</b> Lokero [x] (1*) Monikäyttösyöttöaukko	Määritä paperilähde sähköpostilokien tulostamista varten.
<b>Mukautetun työn skannaus</b> Ei käytössä* Käytössä	Määritä tulostin skannaamaan alkuperäisten asiakirjojen ensimmäinen sarja käyttäen määritettyjä asetuksia ja skannaa sitten seuraava sarja samoilla tai eri asetuksilla.  <b>Huomautus:</b> Tämä valikkokohta näkyy ainoastaan, kun kiintolevy tai älykäs tallennusasema on asennettu.
<b>Skannauksen esikatselu</b> Ei käytössä* Käytössä	Näytä alkuperäisen asiakirjan skannauksen esikatselu.  <b>Huomautus:</b> Tämä valikkokohta näkyy ainoastaan, kun kiintolevy tai älykäs tallennusasema on asennettu.
<b>Huomautus:</b> Arvon kohdalla oleva tähti (*) osoittaa oletusasetuksen.	

Valikkokohta	Kuvaus
<b>Salli tallennus pikavalintana</b> Ei käytössä Käytössä*	Tallenna sähköpostiosoite pikavalintana.
<b>Sähköpostikuvat lähetetty muodossa</b> Liite* Web Link (Web-linkki)	Määritä, miten sähköpostissa olevat kuvat lähetetään.
<b>Palauta sähköpostin tiedot lähetyksen jälkeen</b> Ei käytössä Käytössä*	Palauta Vastaanottaja-, Aihe-, Viesti- ja Tiedostonimi-kentät oletusarvoihinsa sähköpostin lähettämisen jälkeen.
<b>Huomautus:</b> Arvon kohdalla oleva tähti (*) osoittaa oletusasetuksen.	

## Web-linkin asetus

Valikkokohta	Kuvaus
<b>Palvelin</b>	Määritä sen palvelimen tunnistetiedot, joka isännöi sähköpostissa olevia kuvia.
<b>Kirjaudu</b>	
<b>Salasana</b>	
<b>Polku</b>	
<b>Tiedostonimi</b>	
<b>Web-linkki</b>	

## FTP

### FTP-oletusasetukset

Valikkokohta	Kuvaus
<b>Muoto</b> JPEG (.jpg) PDF (.pdf)* TIFF (.tif) XPS (.xps) TXT (.txt) RTF (.rtf) DOCX (.docx) XLSX (.xlsx) CSV (.csv)	Määritä skannatun kuvan tiedostomuoto.
<b>Huomautus:</b> Arvon kohdalla oleva tähti (*) osoittaa oletusasetuksen.	

Valikkokohta	Kuvaus
<b>Yleiset tekstintunnistusasetukset</b> Tunnistetut kielet Automaattinen kierto (Ei käytössä*) Rakeisuuden poisto (Ei käytössä*) Automaattinen kontrastinparannus (Ei käytössä*)	Määritä optisen tekstintunnistuksen (OCR) asetukset. <b>Huomautus:</b> Tämä valikkokohta tulee näkyviin vain, jos olet ostanut ja asentanut OCR-ratkaisun.
<b>PDF-asetukset</b> PDF-versio (1.5*) Arkistoversio (A-1a*) Tiiviisti pakattu (Ei käytössä*) Suojattu (Ei käytössä*) Haettava (Ei käytössä*) Arkisto (PDF/A) (Ei käytössä*)	Määritä skannatun kuvan PDF-asetukset. <b>Huomautuksia:</b> <ul style="list-style-type: none"> <li>• Arkistoversio- ja Arkisto (PDF/A) -asetusta tuetaan vain, jos PDF-versioksi on määritetty 1.4.</li> <li>• Tiiviisti pakattu näkyy vain, kun kiintolevy tai älykäs tallennus-asema on asennettu.</li> </ul>
<b>Sisältölaji</b> Teksti Teksti/valokuva* Grafiikka Valokuva	Paranna tulosteen laatua alkuperäisen asiakirjan sisältötyypin mukaan.
<b>Sisältölähde</b> Mustavalkolaser Värilaser* Mustesuihku Valokuva/filmi Aikakauslehti Sanomalehti Paina Muu	Paranna tulosteen laatua alkuperäisen asiakirjan sisältölähteen mukaan.
<b>Väri</b> Mustavalko Harmaasävy Väri* Automaattinen	Määritä tulostin tallentamaan tiedoston sisältö värillisenä tai mustavalkoisena.
<b>Tarkkuus</b> 75 dpi 150 dpi* 200 dpi 300 dpi 400 dpi 600 dpi	Määritä skannatun kuvan tarkkuus.
<b>Tummuus</b> 1–9 (5*)	Säädä skannatun kuvan tummuutta.
<b>Suunta</b> Pysty* Vaaka	Määritä alkuperäisen asiakirjan suunta.
<b>Huomautus:</b> Arvon kohdalla oleva tähti (*) osoittaa oletusasetuksen.	

Valikkokohta	Kuvaus
<b>Alkuperäinen koko</b> Eri koot*	Määritä alkuperäisen asiakirjan paperikoko.
<b>Puolet</b> Ei käytössä* Pitkä reuna Lyhyt reuna	Määritä suunta skannattaessa asiakirjan molemmille puolille.
<b>Tiedostonimi</b>	Määritä skannatun kuvan tiedostonimi.
<b>Huomautus:</b> Arvon kohdalla oleva tähti (*) osoittaa oletusasetuksen.	

### Kuvankäsittelyn lisäasetukset

Valikkokohta	Kuvaus
<b>Väritasapaino</b> Syaani (0*) Magenta (0*) Keltainen (0*)	Säädä syyaanin, magentan ja keltaisen värin voimakkuutta.
<b>Värihäipymä</b> Väripoisto (Ei mitään*) Punainen oletuskynnysarvo (128*) Vihreä oletuskynnysarvo (128*) Sininen oletuskynnysarvo (128*)	Määritä skannauksen aikana poistettava väri ja sen väripoistoasetus.
<b>Autom. värintunn.</b> Väriherkkyys (5*) Alueherkkyys (5*) FTP:n bittimäärä(1 bitti*) Vähimmäisskannaustarkkuus (300 dpi*)	Määritä automaattisen värintunnistuksen asetus.
<b>JPEG-laatu</b> Sisällön mukaan* 5-95	Määritä skannatun kuvan JPEG-laatu.
<b>Kontrasti</b> Sisällön mukaan* 0 1 2 3 4 5	Määritä skannatun kuvan kontrasti.
<b>Taustan poisto</b> Taustan tunnistus (Sisältöpohjainen*) Taso (0*)	Poista taustaväri tai kuvan häiriöt alkuperäisestä asiakirjasta. <b>Huomautuksia:</b> <ul style="list-style-type: none"> <li>Sisältöpohjainen poistaa taustavärin alkuperäisestä asiakirjasta.</li> <li>Kiinteä poistaa kuvasta häiriöitä.</li> </ul>
<b>Huomautus:</b> Arvon kohdalla oleva tähti (*) osoittaa oletusasetuksen.	

Valikkokohta	Kuvaus
<b>Peilikuva</b> Ei käytössä* Käytössä	Luo alkuperäisestä asiakirjasta peilikuva.
<b>Negatiivinen kuva</b> Ei käytössä* Käytössä	Luo alkuperäisestä asiakirjasta negatiivikuva.
<b>Varjon yksityiskohdat</b> -4-4 (0*)	Säädä skannatun kuvan varjojen yksityiskohtaisuutta.
<b>Skannaus reunasta reunaan</b> Ei käytössä* Käytössä	Salli alkuperäisen asiakirjan skannaus reunasta reunaan.
<b>Terävyys</b> 1-5 (3*)	Säädä skannatun kuvan terävyyttä.
<b>Lämpötila</b> -4-4 (0*)	Luo sinisempi tai punaisempi tuloste alkuperäisestä asiakirjasta.
<b>Tyhjät sivut</b> Tyhjiä sivujen poisto (Älä poista*) Tyhjiä sivujen herkkyys (5*)	Määritä skannauksen herkkyys tyhjiä sivujen suhteen alkuperäisessä asiakirjassa.
<b>Huomautus:</b> Arvon kohdalla oleva tähti (*) osoittaa oletusasetuksen.	

### Järjestelmänvalvojan asetukset

Valikkokohta	Kuvaus
<b>Tekstin oletusarvo</b> 5-95 (75*)	Määritä skannatun kuvan tekstin laatu.
<b>Tekstin/kuvan oletusarvo</b> 5-95 (75*)	Määritä skannatun kuvan tekstin ja valokuvan laatu.
<b>Valokuvan oletusarvo</b> 5-95 (50*)	Määritä skannatun kuvan valokuvan laatu.
<b>Käytä monisivuisia TIFF-kuvia</b> Käytössä* Ei käytössä	Ota käyttöön useiden TIFF-kuvien skannaus yhteen TIFF-tiedostoon.
<b>TIFF-pakkaus</b> LZW* JPEG	Määritä TIFF-tiedostojen pakkaustyyppi.
<b>Lähetysloki</b> Tulosta loki* Älä tulosta lokia Tulosta vain virhetilanteessa	Tulosta FTP-skannauksen lähetysloki.
<b>Lokin paperilähde</b> Lokero [x] (1*) Monikäyttösyöttöaukko	Määritä paperilähde FTP-lokien tulostamista varten.
<b>Huomautus:</b> Arvon kohdalla oleva tähti (*) osoittaa oletusasetuksen.	

Valikkokohta	Kuvaus
<b>Mukautetun työn skannaus</b> Ei käytössä* Käytössä	Määritä tulostin skannaamaan alkuperäisten asiakirjojen ensimmäinen sarja käyttäen määritettyjä asetuksia ja skannaa sitten seuraava sarja samoilla tai eri asetuksilla. <b>Huomautus:</b> Tämä valikkokohta näkyy ainoastaan, kun kiintolevy tai älykäs tallennusasema on asennettu.
<b>Skannauksen esikatselu</b> Ei käytössä* Käytössä	Näytä alkuperäisen asiakirjan esikatselu. <b>Huomautus:</b> Tämä valikkokohta näkyy ainoastaan, kun kiintolevy tai älykäs tallennusasema on asennettu.
<b>Salli tallennus pikavalintana</b> Ei käytössä Käytössä*	Tallenna FTP-osoite pikavalintana.
<b>Autom. syöttölaitteen vinouden säätö</b> Ei käytössä* Käytössä	Määritä tulostin säätämään asiakirjansyöttölaitteesta skannattujen asiakirjojen kuvien vinous.
<b>Huomautus:</b> Arvon kohdalla oleva tähti (*) osoittaa oletusasetuksen.	

## USB-asema

### Flash-asemaskannaus

Valikkokohta	Kuvaus
<b>Muoto</b> JPEG (.jpg) PDF (.pdf)* TIFF (.tif) XPS (.xps) TXT (.txt) RTF (.rtf) DOCX (.docx) XLSX (.xlsx) CSV (.csv)	Määritä skannatun kuvan tiedostomuoto.
<b>Yleiset tekstintunnistusasetukset</b> Tunnistetut kielet Automaattinen kierto (Ei käytössä*) Rakeisuuden poisto (Ei käytössä*) Automaattinen kontrastinparannus (Ei käytössä*)	Määritä optisen tekstintunnistuksen (OCR) asetukset. <b>Huomautus:</b> Tämä valikkokohta tulee näkyviin vain, jos olet ostanut ja asentanut OCR-ratkaisun.
<b>Huomautus:</b> Arvon kohdalla oleva tähti (*) osoittaa oletusasetuksen.	

Valikkokohta	Kuvaus
<b>PDF-asetukset</b> PDF-versio (1.5*) Arkistoversio (A-1a*) Tiiviisti pakattu (Ei käytössä*) Suojattu (Ei käytössä*) Haettava (Ei käytössä*) Arkisto (PDF/A) (Ei käytössä*)	Määritä skannatun kuvan PDF-asetukset.  <b>Huomautuksia:</b> <ul style="list-style-type: none"> <li>• Arkistoversio- ja Arkisto (PDF/A) -asetusta tuetaan vain, jos PDF-versioksi on määritetty 1.4.</li> <li>• Tiiviisti pakattu näkyy vain, kun kiintolevy tai älykäs tallennus-asema on asennettu.</li> </ul>
<b>Sisältölaji</b> Teksti Teksti/valokuva* Grafiikka Valokuva	Paranna tulosteen laatua alkuperäisen asiakirjan sisältötyypin mukaan.
<b>Sisältölähde</b> Mustavalkolaser Värlaser* Mustesuihku Valokuva/filmi Aikakauslehti Sanomalehti Paina Muu	Paranna tulosteen laatua alkuperäisen asiakirjan sisältölähteen mukaan.
<b>Väri</b> Mustavalko Harmaasävy Väri* Automaattinen	Määritä tulostin tallentamaan tiedoston sisältö värillisenä tai mustavalkoisena.
<b>Tarkkuus</b> 75 dpi 150 dpi* 200 dpi 300 dpi 400 dpi 600 dpi	Määritä skannatun kuvan tarkkuus.
<b>Tummuus</b> 1–9 (5*)	Säädä skannatun kuvan tummuutta.
<b>Suunta</b> Pysty* Vaaka	Määritä alkuperäisen asiakirjan suunta.
<b>Alkuperäinen koko</b> Eri koot*	Määritä alkuperäisen asiakirjan paperikoko.
<b>Puolet</b> Ei käytössä* Pitkä sivu Lyhyt sivu	Määritä alkuperäisen asiakirjan suunta skannattaessa asiakirjan molemmille puolille.
<b>Huomautus:</b> Arvon kohdalla oleva tähti (*) osoittaa oletusasetuksen.	



Valikkokohta	Kuvaus
<b>Tiedostonimi</b>	Määritä skannatun kuvan tiedostonimi.
<b>Huomautus:</b> Arvon kohdalla oleva tähti (*) osoittaa oletusasetuksen.	

### Kuvankäsittelyn lisäasetukset

Valikkokohta	Kuvaus
<b>Väritasapaino</b> Syaani (0*) Magenta (0*) Keltainen (0*)	Säädä syaanin, magentan ja keltaisen värin voimakkuutta.
<b>Värihäipymä</b> Väripoisto (Ei mitään*) Punainen oletuskynnysarvo (128*) Vihreä oletuskynnysarvo (128*) Sininen oletuskynnysarvo (128*)	Määritä skannauksen aikana poistettava väri ja sen väripoistoasetus.
<b>Autom. värintunn.</b> Väriherkkyys (5*) Alueherkkyys (5*) Skannauksen värimäärä (1 bitti*) Vähimmäisskannaustarkkuus (300 dpi*)	Määritä automaattisen värintunnistuksen asetus.
<b>JPEG-laatu</b> Sisällön mukaan* 5-95	Määritä skannatun kuvan JPEG-laatu.
<b>Kontrasti</b> Sisällön mukaan* 0-5	Määritä skannatun kuvan kontrasti.
<b>Taustan poisto</b> Taustan tunnistus (Sisältöpohjainen*) Taso (0*)	Poista taustaväri tai kuvan häiriöt alkuperäisestä asiakirjasta. <b>Huomautuksia:</b> <ul style="list-style-type: none"> <li>Sisältöpohjainen poistaa taustavärin alkuperäisestä asiakirjasta.</li> <li>Kiinteä poistaa kuvasta häiriöitä.</li> </ul>
<b>Peilikuva</b> Ei käytössä* Käytössä	Luo alkuperäisestä asiakirjasta peilikuva.
<b>Negatiivinen kuva</b> Ei käytössä* Käytössä	Luo alkuperäisestä asiakirjasta negatiivikuva.
<b>Varjon yksityiskohdat</b> -4-4 (0*)	Säädä skannatun kuvan varjojen yksityiskohtaisuutta.
<b>Skannaus reunasta reunaan</b> Ei käytössä* Käytössä	Skannaa alkuperäinen asiakirja reunasta reunaan.
<b>Huomautus:</b> Arvon kohdalla oleva tähti (*) osoittaa oletusasetuksen.	

Valikkokohta	Kuvaus
<b>Terävyys</b> 1–5 (3*)	Säädä skannatun kuvan terävyyttä.
<b>Lämpötila</b> –4–4 (0*)	Luo sinisempi tai punaisempi tuloste alkuperäisestä asiakirjasta.
<b>Tyhjät sivut</b> Tyhjien sivujen poisto (Älä poista*) Tyhjien sivujen herkkyys (5*)	Määritä skannauksen herkkyys tyhjien sivujen suhteen alkuperäisessä asiakirjassa.
<b>Huomautus:</b> Arvon kohdalla oleva tähti (*) osoittaa oletusasetuksen.	

### Järjestelmänvalvojan asetukset

Valikkokohta	Kuvaus
<b>Tekstin oletusarvo</b> 5–95 (75*)	Määritä skannatun kuvan tekstin laatu.
<b>Tekstin/kuvan oletusarvo</b> 5–95 (75*)	Määritä skannatun kuvan tekstin ja valokuvan laatu.
<b>Valokuvan oletusarvo</b> 5–95 (50*)	Määritä skannatun kuvan valokuvan laatu.
<b>Käytä monisivuisia TIFF-kuvia</b> Ei käytössä Käytössä*	Ota käyttöön useiden TIFF-kuvien skannaus yhteen TIFF-tiedostoon.
<b>TIFF-pakkaus</b> LZW* JPEG	Määritä TIFF-tiedostojen pakkaustyyppi.
<b>Mukautetun työn skannaus</b> Ei käytössä* Käytössä	Määritä tulostin skannaamaan alkuperäisten asiakirjojen ensimmäinen sarja käyttäen määritettyjä asetuksia ja skannaa sitten seuraava sarja samoilla tai eri asetuksilla. <b>Huomautus:</b> Tämä valikkokohta näkyy ainoastaan, kun kiintolevy tai älykäs tallennusasema on asennettu.
<b>Skannauksen esikatselu</b> Ei käytössä* Käytössä	Näytä alkuperäisen asiakirjan skannauksen esikatselu. <b>Huomautus:</b> Tämä valikkokohta näkyy ainoastaan, kun kiintolevy tai älykäs tallennusasema on asennettu.
<b>Autom. syöttölaitteen vinouden säätö</b> Ei käytössä* Käytössä	Määritä tulostin säätämään asiakirjansyöttölaitteesta skannattujen asiakirjojen kuvien vinous.
<b>Huomautus:</b> Arvon kohdalla oleva tähti (*) osoittaa oletusasetuksen.	

### Flash-asematulostus

Valikkokohta	Kuvaus
<b>Kopiomäärä</b> 1–9999 (1*)	Aseta kopioiden määrä.
<b>Huomautus:</b> Arvon kohdalla oleva tähti (*) osoittaa oletusasetuksen.	

Valikkokohta	Kuvaus
<b>Paperilähde</b> Lokero [x] (*) Monikäyttösyöttöaukko Manuaalinen paperi Manuaalinen kirjekuori	Määritä tulostustyön paperilähde.
<b>Väri</b> Ei käytössä Käytössä*	Tulosta flash-asetatiedosto värillisenä.
<b>Lajittele</b> (1,1) (2,2,2) (1,2,3) (1,2,3)*	Säilytä tulostustyön sivut järjestyksessä varsinkin tulostettaessa useita kopioita työstä.
<b>Puolet</b> Yksipuolinen* Kaksipuolinen	Määritä, tulostetaanko vain sivun toiselle puolelle vai molemmille puolille.
<b>Kääntötyyli</b> Pitkä reuna* Lyhyt reuna	Määritä, sidotaanko kaksipuolisena tulostetun asiakirjan reuna.
<b>Sivuja/arkki</b> Ei käytössä* 2 sivua/arkki 3 sivua/arkki 4 sivua/arkki 6 sivua/arkki 9 sivua/arkki 12 sivua/arkki 16 sivua/arkki	Tulosta paperiarkin yhdelle puolelle useita pienennettyjä sivuja.
<b>Sivuja/arkki-järjestys</b> Vaakasuunta* Käänteinen vaaka Käänteinen pysty Pystysuora	Määritä monisivuisten kuvien paikka, kun käytössä on Sivuja/arkki-valikko.
<b>Sivuja/arkki-suunta</b> Automaattinen* Vaaka Pysty	Määritä monisivuisten kuvien suunta, kun käytössä on Sivuja/arkki-valikko.
<b>Sivuja/arkki-kehys</b> Ei mitään* Tasainen	Tulosta reunus jokaisen sivun ympärille, kun käytössä on Sivuja/arkki-valikko.
<b>Erotinsivut</b> Ei käytössä* Kopioiden väliin Töiden väliin Arkkien väliin	Lisää tulostettaessa tyhjiä erotinsivuja.
<b>Huomautus:</b> Arvon kohdalla oleva tähti (*) osoittaa oletusasetuksen.	

Valikkokohta	Kuvaus
<b>Erotinsivujen lähde</b> Lokero [x] (*) Monikäyttösyöttöaukko	Määritä erotinsivun paperilähde.
<b>Tyhjät sivut</b> Älä tulosta* Tulostus	Tulosta tulostustyön tyhjät sivut.
<b>Huomautus:</b> Arvon kohdalla oleva tähti (*) osoittaa oletusasetuksen.	

## Network/Ports (Verkko/Portit)

### Verkon esittely

Valikkokohta	Kuvaus
<b>Aktiivinen sovitin</b> Automaattinen* Vakioverkko Langaton	Määritä verkkoyhteyden tyyppi. <b>Huomautus:</b> Langaton on käytettävissä vain tulostimissa, jotka on yhdistetty langattomaan verkkoon.
<b>Verkon tila</b>	Näytä tulostinverkon yhteystila.
<b>Näytä Verkon tila tulostimessa</b> Ei käytössä Käytössä*	Näytä verkon tila näytössä.
<b>Nopeus, kaksipuolisuus</b>	Näytä aktiivisen verkkokortin nopeus.
<b>IPv4</b>	Näytä IPv4-osoite.
<b>Kaikki IPv6-osoitteet</b>	Näytä kaikki IPv6-osoitteet.
<b>Nollaa tulostuspalvelin</b>	Nollaa kaikki aktiiviset verkkoyhteydet tulostimeen. <b>Huomautus:</b> Tämä asetus poistaa kaikki verkon määrittämissä asetukset.
<b>Verkkotyön aikakatk.</b> Ei käytössä Käytössä* (90 sekuntia)	Määritä aika, jonka kuluttua tulostin peruuttaa verkkotulostustyön.
<b>Otsikkosivu</b> Ei käytössä* Käytössä	Tulosta otsikkosivu.
<b>PC-skannaus-porttialue</b>	Määritä kelvollinen porttialue tulostimille, jotka ovat portin palomuurin takana.
<b>Ota käyttöön verkkoyhteydet</b> Ei käytössä Käytössä*	Anna tulostimen luoda yhteys verkkoon.
<b>Salli LLDP</b> Ei käytössä* Käytössä	Salli LLDP (Link Layer Discovery Protocol) tulostimessa.
<b>Huomautus:</b> Arvon kohdalla oleva tähti (*) osoittaa oletusasetuksen.	

## Langaton

**Huomautus:** Tämä valikko on käytettävissä vain tulostimissa, jotka on yhdistetty Wi-Fi-verkkoon tai joissa on langaton verkkosovitin.

Valikkokohta	Kuvaus
<b>Määritä tulostimen ohjauspaneelissa</b> Valitse verkko Lisää Wi-Fi-verkko Verkkonimi Verkkotila Infrastruktuuri Langaton suojaustila Ei käytössä* WEP WPA2/WPA - Personal WPA2 - Personal	Määritä Wi-Fi-yhteys ohjauspaneelissa.
<b>Wi-Fi Protected Setup</b> WPS:n automaattinen tunnistus Ei käytössä Käytössä* Käynnistä painonäppäinmenetelmä Käynnistä PIN-kooditila	Muodosta Wi-Fi-verkko ja ota käyttöön verkon suojaus.  <b>Huomautuksia:</b> <ul style="list-style-type: none"> <li>WPS:n automaattinen tunnistus näkyy vain, kun Langaton suojaustila -asetus on WEP.</li> <li>Käynnistä painonäppäinmenetelmä yhdistää tulostimen Wi-Fi-verkkoon, kun tulostimen ja yhteyspisteen (langattoman reitittimen) painikkeita painetaan tietyn ajan kuluessa.</li> <li>Käynnistä PIN-kooditila yhdistää tulostimen Wi-Fi-verkkoon, kun tulostimen PIN-koodi kirjoitetaan yhteyspisteen langattoman yhteyden asetuksiin.</li> </ul>
<b>Verkkotila</b> BSS-tyyppi Infrastruktuuri*	Määritä verkkotila.
<b>Yhteensopivuus</b> 802.11b/g/n (2.4GHz)* 802.11a/b/g/n/ac (2,4/5 GHz) 802.11a/n/ac (5 GHz)	Määritä Wi-Fi-verkon standardi.  <b>Huomautus:</b> 802.11a/b/g/n/ac (2,4 GHz / 5 GHz) ja 802.11a/n/ac (5 GHz) näkyvät vain, kun Wi-Fi-lisävaruste on asennettu.
<b>Langaton suojaustila</b> Ei käytössä* WEP WPA2/WPA-Personal WPA2-Personal 802.1x - RADIUS	Määritä suojaustila, jolla tulostin yhdistetään Wi-Fi-laitteisiin.
<b>WEP-todennustila</b> Automaattinen* Avaa Jaettu	Määritä tulostimelle WEP (Wireless Encryption Protocol) -tyyppi.  <b>Huomautus:</b> Tämä valikkokohde näkyy vain, kun Langaton suojaustila -asetus on WEP.
<b>Määritä WEP-avain</b>	Määritä suojatulle Wi-Fi-yhteydelle WEP-salasana.

Valikkokohta	Kuvaus
<b>WPA2/WPA Personal</b> AES	Ota Wi-Fi-suojaus käyttöön WPA:n kautta. <b>Huomautus:</b> Tämä valikkokohta näkyy vain, kun Langaton suojaustila -asetus on WPA2/WPA-Personal.
<b>Määritä esijaettu avain</b>	Määritä suojatulle Wi-Fi-yhteydelle salasana.
<b>WPA2-Personal</b> AES	Ota Wi-Fi-suojaus käyttöön WPA2:n kautta. <b>Huomautus:</b> Tämä valikkokohta näkyy vain, kun Langaton suojaustila -asetus on WPA2-Personal.
<b>802.1x-salaustila</b> WPA+ WPA2*	Ota Wi-Fi-suojaus käyttöön 802.1x-standardin kautta. <b>Huomautus:</b> Tämä valikkokohta näkyy vain, kun Langaton suojaustila -asetus on 802.1x - RADIUS.
<b>IPv4</b> Salli DHCP Käytössä* Ei käytössä Määritä kiinteä IP-osoite IP-osoite Verkkopeite Yhdyskäytävä	Ota käyttöön ja määritä IPv4-asetukset tulostimessa.
<b>IPv6</b> Ota käyttöön IPv6 Käytössä* Ei käytössä Ota käyttöön DHCPv6 Käytössä Ei käytössä* Tilattoman osoitteen automaattinen määrittäminen Käytössä* Ei käytössä DNS-palvelimen osoite Manuaalisesti määritetty IPv6-osoite Manuaalisesti määritetty IPv6-reititin Osoitteen etuliite Kaikki IPv6-osoitteet Kaikki IPv6-reititinosoitteet	Ota käyttöön ja määritä IPv6-asetukset tulostimessa.
<b>Verkko-osoite</b> UAA LAA (Locally Administered Address)	Tarkastele verkko-osoitteita.
<b>PCL-työn tunnis.</b> Ei käytössä Käytössä*	Määritä tulostin käyttämään automaattisesti PCL-emulointia, kun tulostustyö edellyttää sitä, oletuskomentokielestä riippumatta. <b>Huomautus:</b> Jos PCL-työn tunnis. -asetus ei ole käytössä, tulostin ei tarkista saapuvia tietoja ja käyttää asetusvalikossa määritettyä tulostimen oletuskomentokieltä.

Valikkokohta	Kuvaus
<b>PS-työn tunnist.</b> Ei käytössä Käytössä*	Määritä tulostin käyttämään automaattisesti PS-emulointia, kun tulostustyö edellyttää sitä, oletuskomentokielestä riippumatta. <b>Huomautus:</b> Jos PS-työn tunnist. -asetus ei ole käytössä, tulostin ei tarkista saapuvia tietoja ja käyttää asetusvalikossa määritettyä tulostimen oletuskomentokieletä.
<b>Työn puskurointi</b> Käytössä Ei käytössä*	Tallenna tulostustyöt tilapäisesti kiintolevylle tai älykkääseen tallennusasemaan ennen tulostamista. <b>Huomautus:</b> Tämä valikkokohta näkyy ainoastaan, kun kiintolevy tai älykäs tallennusasema on asennettu.
<b>Mac binaari PS</b> Automaattinen* Käytössä Ei käytössä	Määritä tulostimen käsittelemään Macintoshin binaarimuotoisia PostScript-tulostustöitä. <b>Huomautuksia:</b> <ul style="list-style-type: none"> <li>Käytössä-asetus käsittelee binaarimuotoiset PostScript-tulostustyöt.</li> <li>Ei käytössä -asetus suodattaa tulostustöitä käyttäen vakioyhteysskäytäntöä.</li> </ul>

## Wi-Fi Direct

**Huomautus:** Tämä valikko on käytettävissä vain tulostimissa, jotka on yhdistetty Wi-Fi-verkkoon tai joissa on langaton verkkosovitin.

Valikkokohta	Kuvaus
<b>Ota käyttöön Wi-Fi Direct</b> Käytössä Ei käytössä*	Määritä tulostin muodostamaan yhteys suoraan Wi-Fi-laitteisiin.
<b>Wi-Fi Direct -nimi</b>	Määritä Wi-Fi Direct -verkon nimi.
<b>Wi-Fi Direct -salasana</b>	Määritä salasana todentamaan ja vahvistamaan käyttäjät Wi-Fi-yhteydellä.
<b>Näytä salasana asetussivulla</b> Ei käytössä Käytössä*	Näytä Wi-Fi Direct -salasanaVerkkoasetussivulla.
<b>Ensisijaisen kanavan numero</b> 1–11 Automaattinen*	Määritä Wi-Fi-verkon ensisijainen kanava.
<b>Ryhmän omistajan IP-osoite</b>	Määritä ryhmän omistajan IP-osoite.
<b>Hyväksy painonäppäinpyynnöt automaattisesti</b> Ei käytössä* Käytössä	Hyväksy pyynnöt muodostaa yhteys verkkoon automaattisesti. <b>Huomautus:</b> Asiakkaiden automaattista hyväksymistä ei ole suojattu.
<b>Huomautus:</b> Arvon kohdalla oleva tähti (*) osoittaa oletusasetuksen.	

## AirPrint

**Huomautus:** Tämä valikko näkyy vain Embedded Web Server -palvelimessa.

Valikkokohta	Kuvaus
<b>Kaikki AirPrint-toiminnot</b>	Tulostimen AirPrint-tilan näyttäminen.
<b>Ota käyttöön AirPrint</b> Käytössä* Ei käytössä	Ota AirPrint-toiminto käyttöön. <b>Huomautus:</b> Tämä valikkokohde näkyy vain, jos Internet Printing Protocol (IPP) tai mDNS on poistettu käytöstä.
<b>Ota iBeacon käyttöön</b> Käytössä Ei käytössä*	Ota iBeacon-toiminto käyttöön.
<b>Bonjour-nimi</b>	Anna tulostimen määrittely ja sijainti.
<b>Organisaation nimi</b>	
<b>Organisaation yksikkö</b>	
<b>Tulostimen sijainti</b>	
<b>Tulostimen leveysaste</b>	
<b>Tulostimen pituusaste</b>	
<b>Tulostimen korkeus</b>	
<b>Lisävaihtoehtoja</b>	
<b>Huomautus:</b> Arvon kohdalla oleva tähti (*) osoittaa oletusasetuksen.	

## Mobiilipalvelujen hallinta

Valikkokohta	Kuvaus
<b>Ota IPP-tulostus käyttöön</b> Käytössä* Ei käytössä	Salli tulostaminen mobiililaitteista Internet Printing Protocol (IPP) -yhteykäytäntöä käyttämällä.
<b>Ota IPP-faksaus käyttöön</b> Käytössä* Ei käytössä	Salli faksien lähettäminen Internet Printing Protocol (IPP) -yhteykäytäntöä käyttämällä.
<b>IPP otettiin käyttöön USB:n kautta</b> Käytössä* Ei käytössä	Salli tulostus- tai skannaustyöt USB-yhteyttä käyttämällä.
<b>Ota skannaus käyttöön</b> Käytössä* Ei käytössä	Salli skannaus eSCL-yhteykäytäntöä käyttämällä.
<b>Huomautus:</b> Arvon kohdalla oleva tähti (*) osoittaa oletusasetuksen.	

## Ethernet

Valikkokohta	Kuvaus
<b>Verkon nopeus</b>	Näytä aktiivisen verkkosovittimen nopeus.
<b>Huomautus:</b> Arvon kohdalla oleva tähti (*) osoittaa oletusasetuksen.	



Valikkokohta	Kuvaus
<b>IPv4</b> Salli DHCP (Käytössä*) Määritä kiinteä IP-osoite	Määritä IPv4-asetukset.
<b>IPv6</b> Ota käyttöön IPv6 (Käytössä*) Ota käyttöön DHCPv6 (Ei käytössä*) Tilattoman osoitteen automaattinen määrittäminen (Käytössä*) DNS-palvelimen osoite Manuaalisesti määritetty IPv6-osoite Manuaalisesti määritetty IPv6-reititin Osoitteen etuliite (64*) Kaikki IPv6-osoitteet Kaikki IPv6-reititinosoitteet	Määritä IPv6-asetukset.
<b>Verkko-osoite</b> UAA LAA (Locally Administered Address)	Määritä verkko-osoite.
<b>PCL-työn tunnis.</b> Ei käytössä Käytössä*	Määritä tulostin käyttämään automaattisesti PCL-emulointia, kun tulostustyö edellyttää sitä, oletuskomentokielestä riippumatta. <b>Huomautus:</b> Jos tämä asetus ei ole käytössä, tulostin ei tarkista saapuvia tietoja ja käyttää Asetus-valikossa määritettyä tulostimen oletuskomentokieltä.
<b>PS-työn tunnist.</b> Ei käytössä Käytössä*	Määritä tulostin käyttämään automaattisesti PostScript-emulointia, kun tulostustyö edellyttää sitä, oletuskomentokielestä riippumatta. <b>Huomautus:</b> Jos tämä asetus ei ole käytössä, tulostin ei tarkista saapuvia tietoja ja käyttää Asetus-valikossa määritettyä tulostimen oletuskomentokieltä.
<b>Työn puskurointi</b> Ei käytössä* Käytössä	Tallenna tulostustyöt tilapäisesti kiintolevyille tai älykkääseen tallennusasemaan ennen tulostamista. <b>Huomautus:</b> Tämä valikkokohta näkyy ainoastaan, kun kiintolevy tai älykäs tallennusasema on asennettu.
<b>Mac binaari PS</b> Automaattinen* Käytössä Ei käytössä	Määritä tulostimen käsittelemään Macintoshin binaarimuotoisia PostScript-tulostustöitä. <b>Huomautuksia:</b> <ul style="list-style-type: none"> <li>• Automaattinen käsittelee tulostustöitä, jotka lähetetään joko Windows- tai Macintosh-käyttöjärjestelmää käyttävistä tietokoneista.</li> <li>• Ei käytössä -asetus suodattaa PostScript-tulostustöitä käyttäen vakioyhteyskäytäntöä.</li> </ul>
<b>Energiatehokas Ethernet</b> Käytössä Ei käytössä Automaattinen*	Vähennä virrankulutusta, kun tulostin ei vastaanota tietoja Ethernet-verkosta.
<b>Huomautus:</b> Arvon kohdalla oleva tähti (*) osoittaa oletusasetuksen.	

## TCP/IP

**Huomautus:** Tämä valikko näkyy ainoastaan verkkotulostimissa tai tulostuspalvelimeen liitetyissä tulostimissa.

Valikkokohta	Kuvaus
<b>Aseta isäntänimi</b>	Aseta TCP/IP-yhteyksikäytännön nykyisen palvelimen nimi.
<b>Toimialuenimi</b>	Aseta toimialuenimi.
<b>Salli DHCP-/BOOTP-protokollan päivittää NTP-palvelin</b> Käytössä* Ei käytössä	Salli DHCP- ja BOOTP-asiakkaiden päivittää tulostimen NTP-asetukset.
<b>Zero Configuration-nimi</b>	Määritä zero configuration -verkon palvelunimi.
<b>Ota autom. IP käyttöön</b> Ei käytössä Käytössä*	Määritä IP-osoite automaattisesti.
<b>DNS-palvelimen osoite</b>	Määritä nykyinen DNS (Domain Name System) -palvelin osoite.
<b>DNS-varmistusosoite</b>	Määritä DNS-varmistuspalvelimen osoitteet.
<b>DNS-varmistusosoite 2</b>	
<b>DNS-varmistusosoite 3</b>	
<b>Toimialueen hakujärjestys</b>	Paikallista verkon eri toimialueilla olevat tulostimet ja niiden resurssit määrittämällä toimialuenimien luettelo.
<b>Salli DDNS</b> Ei käytössä* Käytössä	Päivitä dynaamiset DNS-asetukset.
<b>DDNS TTL</b>	Määritä nykyiset DDNS-asetukset.
<b>Oletus-TTL</b>	
<b>DDNS-päivitysaika</b>	
<b>Ota mDNS käyttöön</b> Ei käytössä Käytössä*	Päivitä DNS-monilähetysasetukset.
<b>WINS-palvelin osoite</b>	Määritä WINS (Windows Internet Name Service) -palvelimen osoite.
<b>Salli BOOTP</b> Ei käytössä* Käytössä	Salli BOOTP-protokollan määrittää tulostimen IP-osoite.
<b>Rajattu palvelinluet.</b>	Määritä IP-osoitteet, joiden sallitaan olla yhteydessä tulostimeen TCP/IP-yhteyden kautta. <b>Huomautuksia:</b> <ul style="list-style-type: none"> <li>Erota IP-osoitteet toisistaan pilkulla.</li> <li>Voit lisätä enintään 50 IP-osoitetta.</li> </ul>
<b>Huomautus:</b> Arvon kohdalla oleva tähti (*) osoittaa oletusasetuksen.	

Valikkokohta	Kuvaus
<b>Rajattu palvelinluet. -asetukset</b> Estä kaikki portit* Estä vain tulostus Estä vain tulostus ja HTTP	Määritä niiden IP-osoitteiden käyttöasetukset, jotka eivät ole luettelossa.
<b>MTU</b> 256–1500 Ethernet (1500*)	Määritä TCP-yhteyksien MTU (maximum transmission unit) -parametri.
<b>Raw Print Port</b> 1–65535 (9100*)	Määritä raw port -numero verkkoon liitetyille tulostimille.
<b>Lähtevän liikenteen enimmäisnopeus</b> Ei käytössä* Käytössä	Määritä tulostimen enimmäissiirtonopeus. <b>Huomautus:</b> Kun tämä on käytössä, se on 100–1 000 000 000 kilobittia sekunnissa.
<b>TLS-tuki</b> Ota käyttöön TLSv1.0 (Ei käytössä) Ota käyttöön TLSv1.1 (Ei käytössä*) Ota käyttöön TLSv1.2 (Käytössä*)	Ota käyttöön TLS (Transport Layer Security) -yhteyksikäytäntö.
<b>SSL-salausluettelo</b>	Määritä salausalgoritmit, joita käytetään SSL- tai TLS-yhteyksissä.
<b>Huomautus:</b> Arvon kohdalla oleva tähti (*) osoittaa oletusasetuksen.	

## SNMP

**Huomautus:** Valikko näkyy ainoastaan verkkotulostimissa tai tulostuspalvelimeen liitetyissä tulostimissa.

Valikkokohta	Kuvaus
<b>SNMP-versiot 1 ja 2c</b> Käytössä Ei käytössä Käytössä* Salli SNMP-asetus Ei käytössä Käytössä* Ota käyttöön PPM MIB Ei käytössä Käytössä* SNMP-yhteisö	Määritä SNMP (Simple Network Management Protocol) -versiot 1 ja 2c tulostinohjainten ja sovellusten asentamiseksi.
<b>Huomautus:</b> Arvon kohdalla oleva tähti (*) osoittaa oletusasetuksen.	

Valikkokohta	Kuvaus
<b>SNMP-versio 3</b> Käytössä Ei käytössä Käytössä* Kontekstinimi Aseta luku-/kirjoitustunnistetiedot Käyttäjätunnus Todennuksen salasana Tietosuojan salasana Aseta vain luku -tunnistetiedot Käyttäjätunnus Todennuksen salasana Tietosuojan salasana Todennuksen hajautus MD5 SHA1* Todennuksen vähimmäistaso Ei todennusta, Ei suojausta Todennus, Ei suojausta Todennus, Suojaus* Yksityisyysalgoritmi DES AES-128*	Määritä SNMP-versio 3 tulostimen suojauksen asennusta ja päivitystä varten.
<b>Huomautus:</b> Arvon kohdalla oleva tähti (*) osoittaa oletusasetuksen.	

## IPSec

**Huomautus:** Valikko näkyy ainoastaan verkkotulostimissa tai tulostuspalvelimeen liitetyissä tulostimissa.

Valikkokohta	Kuvaus
<b>Salli IPSec</b> Ei käytössä* Käytössä	Ota käyttöön IPSec (Internet Protocol Security).
<b>Peruskokoonpano</b> Oletus* Yhteensopivuus Suojattu	Määritä IPSec-peruskokoonpano. <b>Huomautus:</b> Tämä valikkokohta näkyy vain, jos Ota käyttöön IPSec -asetus on Käytössä.
<b>DH (Diffie-Hellman) -ryhmäehdotus</b> modp2048 (14)* modp3072 (15) modp4096 (16) modp6144 (17)	Määritä IPSec-peruskokoonpano. <b>Huomautus:</b> Tämä valikkokohta näkyy vain, jos Peruskokoonpano-asetus on Yhteensopivuus.
<b>Huomautus:</b> Arvon kohdalla oleva tähti (*) osoittaa oletusasetuksen.	

Valikkokohta	Kuvaus
<b>Ehdotettu salausmenetelmä</b> 3DES AES*	Määritä salausmenetelmä. <b>Huomautus:</b> Tämä valikkokohta näkyy vain, jos Peruskokoonpano-asetus on Yhteensopivuus.
<b>Ehdotettu todennusmenetelmä</b> SHA1 SHA256* SHA512	Määritä todentamismenetelmä. <b>Huomautus:</b> Tämä valikkokohta näkyy vain, jos Peruskokoonpano-asetus on Yhteensopivuus.
<b>IKE-suojauksidoksen käyttöikä (tunteja)</b> 1 2 4 8 24*	Määritä IKE SA:n vanhenemiskausi. <b>Huomautus:</b> Tämä valikkokohta näkyy vain, jos Peruskokoonpano-asetus on Suojattu.
<b>IPSec-suojauksidoksen käyttöikä (tunteina)</b> 1 2 4 8* 24	Määritä IPSec SA:n vanhenemiskausi. <b>Huomautus:</b> Tämä valikkokohta näkyy vain, jos Peruskokoonpano-asetus on Suojattu.
<b>IPSec-laitevarmenne</b>	Määritä IPSec-varmenne. <b>Huomautus:</b> Tämä valikkokohta näkyy vain, jos Ota käyttöön IPSec -asetus on Käytössä.
<b>Esijaetulla avaimella todennetut yhteydet</b> Isäntä [x]	Määritä tulostimen todennetut yhteydet. <b>Huomautus:</b> Nämä valikkokohteet näkyvät vain, jos Ota käyttöön IPSec -asetus on Käytössä.
<b>Varmenteella todennetut yhteydet</b> Isäntä [x] Osoite[/subnet]	
<b>Huomautus:</b> Arvon kohdalla oleva tähti (*) osoittaa oletusasetuksen.	

## 802.1x

**Huomautus:** Valikko näkyy ainoastaan verkkotulostimissa tai tulostuspalvelimeen liitetyissä tulostimissa.

Valikkokohta	Kuvaus
<b>Aktiivinen</b> Ei käytössä* Käytössä	Anna tulostimen liittyä verkkoihin, joiden käyttämiseen tarvitaan todennusta.
<b>802.1x-todennus</b> Laitteen kirjautumisnimi Laitteen kirjautumissalasana Vahvista palvelimen varmenne (Käytössä*) Ota käyttöön tapahtumaloki (Ei käytössä*) 802.1x-laitevarmenne	Määritä 802.1x-yhteyden todennusasetukset.
<b>Huomautus:</b> Arvon kohdalla oleva tähti (*) osoittaa oletusasetuksen.	

Valikkokohta	Kuvaus
<b>Sallitut todennusmekanismit</b> EAP - MD5 (Käytössä*) EAP - MSCHAPv2 (Käytössä*) LEAP (Käytössä*) PEAP (Käytössä*) EAP - TLS (Käytössä*) EAP - TTLS (Käytössä*) TTLS-todennusmenetelmä (MSCHAPv2*)	Määritä 802.1x-yhteyden sallitut todennusmekanismit.
<b>Huomautus:</b> Arvon kohdalla oleva tähti (*) osoittaa oletusasetuksen.	

## LPD-kokoonpano

**Huomautus:** Valikko näkyy ainoastaan verkkotulostimissa tai tulostuspalvelimeen liitetyissä tulostimissa.

Valikkokohta	Kuvaus
<b>LPD-aikakatkaissu</b> 0-65535 sekuntia (90*)	Määritä aikakatkaissun arvo, jotta LPD (Line Printer Daemon) -palvelin ei odota jumittuneita tai virheellisiä tulostustöitä loputtomasti.
<b>LPD-otsikkosivu</b> Ei käytössä* Käytössä	Tulosta kaikkien LPD-tulostustöiden otsikkosivu. <b>Huomautus:</b> Otsikkosivu on tulostustyön ensimmäinen sivu, jota käytetään tulostustöiden erotinsivuna ja josta tunnistetaan tulostustyöpyynnön aloittaja.
<b>LPD-loppusivu</b> Ei käytössä* Käytössä	Tulosta kaikkien LPD-tulostustöiden loppusivu. <b>Huomautus:</b> Loppusivu on tulostustyön viimeinen sivu.
<b>LPD: rivinvaihdon muunnos</b> Ei käytössä* Käytössä	Ota käyttöön rivinvaihdon muunnos. <b>Huomautus:</b> Rivinvaihto käskää tulostinta siirtämään kohdistimen saman rivin alkuun.
<b>Huomautus:</b> Arvon kohdalla oleva tähti (*) osoittaa oletusasetuksen.	

## HTTP-/FTP-asetukset

Valikkokohta	Kuvaus
<b>Välipalvelin</b> HTTP-välipalvelimen IP-osoite HTTP-oletus-IP-portti FTP-välipalvelimen IP-osoite FTP-oletus-IP-portti Todennus Käyttäjätunnus Salasana Paikalliset toimialueet	Määritä HTTP- ja FTP-palvelimen asetukset.
<b>Muut asetukset</b> Ota käyttöön HTTP-palvelin (Käytössä*)	Salli Embedded Web Serverin valvoa ja hallinnoida tulostinta.
<b>Huomautus:</b> Arvon kohdalla oleva tähti (*) osoittaa oletusasetuksen.	

Valikkokohta	Kuvaus
<b>Muut asetukset</b> Salli HTTPS (Käytössä*)	Ota käyttöön HTTPS (Hypertext Transfer Protocol Secure) -protokolla tulostuspalvelimen tiedonsiirron salaamista varten.
<b>Muut asetukset</b> Pakota HTTPS-yhteydet (Ei käytössä*)	Pakota tulostin käyttämään HTTPS-yhteyksiä.
<b>Muut asetukset</b> Ota FTP/TFTP käyttöön (Käytössä*)	Lähetä tiedostoja FTP:n/TFTP:n kautta.
<b>Muut asetukset</b> HTTPS-laitevarmenne (oletus*)	Näytä tulostimen käyttämä HTTP-laitevarmenne.
<b>Muut asetukset</b> HTTP/FTP-pyyntöjen aikakatkaisu (30*)	Määritä, miten pian palvelinyhteys katkeaa.
<b>Muut asetukset</b> HTTP/FTP-pyyntöjen uudelleenyritykset (3*)	Määritä, miten monta kertaa HTTP-/FTP-palvelimeen yritetään yhdistää.
<b>Huomautus:</b> Arvon kohdalla oleva tähti (*) osoittaa oletusasetuksen.	

## ThinPrint

Valikkokohta	Kuvaus
<b>Salli ThinPrint</b> Ei käytössä* Käytössä	Tulosta ThinPrint-asetuksella.
<b>Porttinumero</b> 4000–4999 (4000*)	Määritä ThinPrint-palvelimen porttinumero.
<b>Kaistanleveys (bittinä sekunnissa)</b> 100-1000000 (0*)	Määritä ThinPrint-ympäristön tiedonsiirtonopeus.
<b>Paketin koko (kt)</b> 0–64000 (0*)	Määritä tiedonsiirron paketin koko.
<b>Huomautus:</b> Arvon kohdalla oleva tähti (*) osoittaa oletusasetuksen.	

## USB

Valikkokohta	Kuvaus
<b>PCL-työn tunnis.</b> Ei käytössä Käytössä*	Määritä tulostin käyttämään PCL-emulointia, kun USB-portin kautta saapunut tulostustyö edellyttää sitä, oletuskomentokielestä riippumatta. <b>Huomautus:</b> Jos tämä asetus ei ole käytössä, tulostin ei tarkista saapuvia tietoja ja käyttää Asetus-valikossa määritettyä tulostimen oletuskomentokieltä.
<b>PS-työn tunnist.</b> Ei käytössä Käytössä*	Määritä tulostin käyttämään PostScript-emulointia, kun USB-portin kautta saapunut tulostustyö edellyttää sitä, oletuskomentokielestä riippumatta. <b>Huomautus:</b> Jos tämä asetus ei ole käytössä, tulostin ei tarkista saapuvia tietoja ja käyttää Asetus-valikossa määritettyä tulostimen oletuskomentokieltä.
<b>Huomautus:</b> Arvon kohdalla oleva tähti (*) osoittaa oletusasetuksen.	

Valikkokohta	Kuvaus
<b>Työn puskurointi</b> Ei käytössä* Käytössä	Tallenna tulostustyöt tilapäisesti kiintolevylle tai älykkääseen tallennusasemaan ennen tulostamista. <b>Huomautus:</b> Tämä valikkokohta näkyy ainoastaan, kun kiintolevy tai älykäs tallennusasema on asennettu.
<b>Mac binaari PS</b> Automaattinen* Käytössä Ei käytössä	Määritä tulostimen käsittelemään Macintoshin binaarimuotoisia PostScript-tulostustöitä. <b>Huomautuksia:</b> <ul style="list-style-type: none"> <li>Automaattinen käsittelee tulostustöitä, jotka lähetetään joko Windows- tai Macintosh-käyttöjärjestelmää käyttävistä tietokoneista.</li> <li>Ei käytössä -asetus suodattaa PostScript-tulostustöitä käyttäen vakioyhteyskäytäntöä.</li> </ul>
<b>Ota USB-portti käyttöön</b> Ei käytössä Käytössä*	Ota käyttöön etupuolen USB-aseman portti.
<b>Huomautus:</b> Arvon kohdalla oleva tähti (*) osoittaa oletusasetuksen.	

## Rajoita ulkoisen verkon käyttöä

Valikkokohta	Kuvaus
<b>Rajoita ulkoisen verkon käyttöä</b> Ei käytössä* Käytössä	Rajoita verkkosivustojen käyttöä.
<b>Ulkoisen verkon osoite</b>	Määritä verkko-osoitteet, joiden käyttöä rajoitetaan.
<b>Sähköpostiosoite ilmoitusta varten</b>	Määritä sähköpostiosoite, johon ilmoitus kirjatuista tapahtumista lähetetään.
<b>Ping-tiheys</b> 1-300 (10*)	Määritä verkkokyselyjen aikaväli sekunteina.
<b>Aihe</b>	Määritä ilmoitussähköpostiviestin aihe ja viesti.
<b>Ilmoitus</b>	
<b>Huomautus:</b> Arvon kohdalla oleva tähti (*) osoittaa oletusasetuksen.	



# Suojaus

## Kirjautumismenetelmät

### Oikeuksien hallinta

Valikkokohta	Kuvaus
<p><b>Toiminnon käyttö</b></p> <ul style="list-style-type: none"> <li>Käytä osoitekirjaa sovelluksissa</li> <li>Muokkaa osoitekirjaa</li> <li>Hallitse pikakuvakkeita</li> <li>Luo profiileja</li> <li>Kirjanmerkkien hallinta</li> <li>Flash-asetatulostus</li> <li>Flash-asetatulostus (väri)</li> <li>Flash-asetaskannaus</li> <li>Kopiointitoiminto</li> <li>Kopiointi – väritulostus</li> <li>Värihäipymä</li> <li>Sähköpostitoiminto</li> <li>Faksitoiminto</li> <li>FTP-toiminto</li> <li>Vapauta pysäytetyt faksit</li> <li>Pysäytettyjen töiden käyttö</li> <li>Käytä profiileja</li> <li>Peruuta työt laitteessa</li> <li>Vaihda kieli</li> <li>Internet Printing Protocol (IPP)</li> <li>Aloita skannaukset etäkäyttötilassa</li> <li>MV-tulostus</li> <li>Väritulostus</li> <li>Verkkokansio – skannaus</li> <li>Kiintolevy – tulostus</li> <li>Kiintolevy – väritulostus</li> <li>Kiintolevy – skannaus</li> </ul>	<p>Hallinnoi tulostimen toimintojen käyttöä.</p> <p><b>Huomautus:</b> Jotkin valikkokohdat näkyvät ainoastaan, kun kiintolevy tai älykäs tallennusasema on asennettu.</p>
<p><b>Järjestelmävalvojan valikot</b></p> <ul style="list-style-type: none"> <li>Suojaus-valikko</li> <li>Verkko/Portit-valikko</li> <li>Paperivalikko</li> <li>Raportit-valikko</li> <li>Toimintojen määrittämisvalikot</li> <li>Tarvikkeet-valikko</li> <li>Lisäkortti-valikko</li> <li>SE-valikko</li> <li>Laite-valikko</li> </ul>	<p>Hallinnoi tulostimen valikkoasetusten käyttöä.</p>

Valikkokohta	Kuvaus
<b>Laitehallinta</b> Etähallinta Laiteohjelmistopäivitykset Sovellusten määrittäminen Käyttöpaneelin lukitus Embedded Web Server -käyttöoikeus Tuo/vie kaikki asetukset Poistaminen Cloud-palvelujen rekisteröinti	Hallinnoi tulostimen hallinta-asetusten käyttöä.
<b>Sov.</b> Uudet sovellukset Diaesitys Vaihda taustakuva Näytönsäästäjä Korttikopiointi Skannauskeskus Skannauskeskus, mukautettu [x]	Hallinnoi tulostimen sovellusten käyttöä.

## Paikalliset tilit

Valikkokohta	Kuvaus
<b>Ryhmien/oikeuksien hallinta</b>	Näytä luettelo kaikista tulostimeen tallennetuista ryhmistä.
<b>Lisää käyttäjä</b> Käyttäjätunnus/salasana Käyttäjätunnus Salasana PIN-koodi	Luo paikallisia tilejä ja määritä niiden käyttöoikeus tulostimen toimintoihin, järjestelmänvalvojan valikoihin, tulostimen hallinta-asetuksiin ja sovelluksiin.

## Oletuskirjautumismenetelmät

**Huomautus:** Tämä valikko näkyy vain, kun määrität asetuksia Paikalliset tilit -valikossa.

Valikkokohta	Kuvaus
<b>Ohjauspaneeli</b> Käyttäjätunnus/salasana Käyttäjätunnus Salasana PIN-koodi	Määritä oletuskirjautumismenetelmä, jolla ohjauspaneelia voi käyttää.
<b>Selain</b> Käyttäjätunnus/salasana Käyttäjätunnus Salasana PIN-koodi	Määritä oletuskirjautumismenetelmä, jolla selainta voi käyttää.

## Ajasta USB-laitteet

Valikkokohta	Kuvaus
<b>Ajastukset</b> Lisää uusi ajastus	Ajasta etuosan USB-portin käyttö.

## Suojaustarkistusloki

Valikkokohta	Kuvaus
<b>Ota tarkistus käyttöön</b> Ei käytössä* Käytössä	Tallenna tapahtumat suojaustarkistuslokiin ja järjestelmälokiin.
<b>Ota etäloki käyttöön</b> Ei käytössä* Käytössä	Lähetä tarkistuslokit etäpalvelimeen.
<b>Etä-syslog-palvelin</b>	Määritä etäjärjestelmälokipalvelin.
<b>Etä-syslog-portti</b> 1–65535 (514*)	Määritä etäjärjestelmälokiportti.
<b>Etä-syslog-menetelmä</b> Normaali UDP* Stunnel	Määritä järjestelmälokimenetelmä kirjattujen tapahtumien siirtämiseen etäpalvelimeen.
<b>Huomautus:</b> Arvon kohdalla oleva tähti (*) osoittaa oletusasetuksen.	

Valikkokohta	Kuvaus
<b>Etälokiasetus</b> 0 - Ytimen viestit 1 - Käyttäjätason viestit 2 - Postijärjestelmä 3 - Järjestelmä-daemonit 4 - Suojaus-/vahvistusviestit* 5 - Järjestelmälokit loivat viestit sisäisesti 6 - Rivitulostinalijärjestelmä 7 - Verkkouutisten alijärjestelmä 8 - UUCP-alijärjestelmä 9 - Kello-daemon 10 - Suojaus-/vahvistusviestit 11 - FTP-daemon 12 - NTP-alijärjestelmä 13 - Lokin tarkistus 14 - Lokihälytys 15 - Kello-daemon 16 - Paik. käyttö 0 (local0) 17 - Paik. käyttö 1 (local1) 18 - Paik. käyttö 2 (local2) 19 - Paik. käyttö 3 (local3) 20 - Paik. käyttö 4 (local4) 21 - Paik. käyttö 5 (local5) 22 - Paik. käyttö 6 (local6) 23 - Paik. käyttö 7 (local7)	Määritä koodi, jota tulostin käyttää lähettäessään lokitapahtumia etäpalvelimeen.
<b>Lokiin kirjattavien tapahtumien vakavuus</b> 0 - Häätätapaus 1 - Hälytys 2 - Kriittinen 3 - Virhe 4 - Varoitus* 5 - Huomautus 6 - Tiedotus 7 - Virheenkorjaus	Määritä tärkeystason katkaisukohta ilmoitusten ja tapahtumien kirjaamista varten.
<b>Kirjaamattomien tapahtumien etäjärjestelmäloki</b> Ei käytössä* Käytössä	Lähetä kaikki tapahtumat etäpalvelimeen vakavuustasosta riippumatta.
<b>Järjestelmänvalvojan sähköpostiosoite</b>	Lähetä sähköposti-ilmoitus kirjatusta tapahtumista järjestelmänvalvojalle.
<b>Sähköpostilokin tyhjentämisen hälytys</b> Ei käytössä* Käytössä	Lähetä sähköposti-ilmoitus järjestelmänvalvojalle, kun lokimerkintä poistetaan.
<b>Sähköpostilokin rivityksen hälytys</b> Ei käytössä* Käytössä	Lähetä sähköposti-ilmoitus järjestelmänvalvojalle, kun loki täyttyy ja alkaa korvata vanhimpia merkintöjä.
<b>Huomautus:</b> Arvon kohdalla oleva tähti (*) osoittaa oletusasetuksen.	

Valikkokohta	Kuvaus
<b>Kirjaa kaikki toiminnot</b> Kirjoita vanhimpien merkintöjen päälle* Lähetä loki sähköpostitse ja poista kaikki merkinnät	Ratkaise lokin tallennusongelmia, kun loki täyttää sille varatun muistin.
<b>Sähköpostin % täysi hälytys</b> Ei käytössä* Käytössä	Lähetä sähköposti-ilmoitus järjestelmänvalvojalle, kun loki täyttää sille varatun muistin.
<b>% täydellinen hälytystaso</b> 1–99 (90*)	
<b>Sähköpostilokin viennin hälytys</b> Ei käytössä* Käytössä	Lähetä sähköposti-ilmoitus järjestelmänvalvojalle, kun loki viedään.
<b>Sähköpostilokin asetusten muutoksen hälytys</b> Ei käytössä* Käytössä	Lähetä sähköposti-ilmoitus järjestelmänvalvojalle, kun Ota tarkistus käyttöön on asetettu.
<b>Lokirivien päätteet</b> LF (\n)* CR (\r) CRLF (\r\n)	Määritä rivien loput lokitiedostossa.
<b>Allekirjoita viennit digitaalisesti</b> Ei käytössä* Käytössä	Lisää digitaalinen allekirjoitus kuhunkin vietyyn lokitiedostoon.
<b>Tyhjennä loki</b>	Poista kaikki tarkistuslokot
<b>Vie loki</b> Järjestelmäloki (RFC 5424) Järjestelmäloki (RFC 3164) CSV	Vie suojaustiedosto flash-asemaan.
<b>Huomautus:</b> Arvon kohdalla oleva tähti (*) osoittaa oletusasetuksen.	

## Kirjautumisrajoitukset

Valikkokohta	Kuvaus
<b>Virheelliset kirjautumisyritykset</b> 1-10 (3*)	Määritä, kuinka monta virheellistä kirjautumisyritystä sallitaan, ennen kuin laite lukitaan.
<b>Kirjautumisvirheen aikaraja</b> 1–60 minuuttia (5*)	Määritä virheellisten kirjautumisyritysten välinen aika, ennen kuin laite lukitaan.
<b>Lukitusaika</b> 1–60 minuuttia (5*)	Määritä lukituksen kesto.
<b>Verkkokirjautumisen aikakatkaistu</b> 1-120 minuuttia (10*)	Määritä etäkirjautumisen viive ennen kuin käyttäjä kirjataan ulos automaattisesti.
<b>Huomautus:</b> Arvon kohdalla oleva tähti (*) osoittaa oletusasetuksen.	

## Luottamukselliset tulostusasetukset

Valikkokohta	Kuvaus
<b>Virheellinen maks. PIN</b> 2–10	Aseta virheellisen PIN-koodin syöttöraja. <b>Huomautus:</b> Kun rajoitus on saavutettu, kyseisen käyttäjätunnuksen tulostustyöt poistetaan.
<b>Luottamuksellisen työn vanheneminen</b> Ei käytössä* 1 tunti 4 tuntia 24 tuntia 1 viikko	Määritä kullekin pidossa olevalle työlle oma vanhenemisaika ennen kuin se poistetaan automaattisesti kiintolevyltä tai älykkäästä tallennusasemasta. <b>Huomautus:</b> Pidossa oleva työ on Luottamuksellinen, Toista, Pidätä tai Vahvista.
<b>Toistotöiden vanheneminen</b> Ei käytössä* 1 tunti 4 tuntia 24 tuntia 1 viikko	Määritä toistettavan tulostustyön vanhenemisaika.
<b>Tarkistustöiden vanheneminen</b> Ei käytössä* 1 tunti 4 tuntia 24 tuntia 1 viikko	Määritä aika, jonka aikana tulostin tulostaa käyttäjälle laaduntarkkailukopion ennen jäljellä olevien kopioiden tulostamista.
<b>Varattujen töiden vanheneminen</b> Ei käytössä* 1 tunti 4 tuntia 24 tuntia 1 viikko	Määritä tulostimeen tallennettavien myöhemmin tulostettavien töiden vanhenemisaika.
<b>Edellytä kaikkien töiden pitoon asettamista</b> Ei käytössä* Käytössä	Määritä tulostin asettamaan kaikki tulostustyöt pitoon.
<b>Säilytä kahdentuneet asiakirjat</b> Ei käytössä* Käytössä	Määritä tulostin pitämään kaikki asiakirjat, joilla on sama nimi.
<b>Huomautus:</b> Arvon kohdalla oleva tähti (*) osoittaa oletusasetuksen.	

## Levyn salaus

**Huomautus:** Tämä valikko näkyy ainoastaan, jos laitteeseen on asennettu kiintolevy tai älykäs tallennusasema.

Valikkokohta	Kuvaus
<b>Tila</b> Käytössä	Salaus on automaattinen, kun tallennusasema asennetaan.

## Pyysi väliaikaiset datatiedostot

Valikkokohta	Kuvaus
<b>Tallennettu laitteen muistiin</b> Ei käytössä* Käytössä	Poista kaikki tulostimen muistiin tallennetut tiedostot.
<b>Tallennettu kiintolevylle</b> 1-kertapyyhintä* 3-kertapyyhintä 7-kertapyyhintä	Poista kaikki tulostimen kiintolevylle tallennetut tiedostot. <b>Huomautus:</b> Tämä asetus näkyy ainoastaan, jos tulostimeen on asennettu kiintolevy.
<b>Huomautus:</b> Arvon kohdalla oleva tähti (*) osoittaa oletusasetuksen.	

## Ratkaisut, LDAP-asetukset

Valikkokohta	Kuvaus
<b>Seuraa LDAP-suosituksia</b> Ei käytössä* Käytössä	Etsi kirjautunutta käyttäjätiliä toimialueen eri palvelimista.
<b>LDAP-varmenteiden tarkistaminen</b> Kyllä Ei*	Ota käyttöön LDAP-varmenteiden tarkistaminen.

## Muut

Valikkokohta	Kuvaus
<b>Suojatut ominaisuudet</b> Näytä* Piilota	Näytä kaikki toiminnon käyttöoikeuksien hallinnan (Function Access Control, FAC) suojaamat toiminnot käyttäjän tietoturva-asetuksista riippumatta. <b>Huomautus:</b> Piilota näyttää vain ne FAC-suojatut ominaisuudet, joita käyttäjä saa käyttää.
<b>Tulostusoikeus</b> Ei käytössä* Käytössä	Anna käyttäjän kirjautua sisään ennen tulostamista.
<b>Tulostusoikeuden oletuskirjautuminen</b> Käyttäjätunnus/salasana* Käyttäjätunnus	Määritä Tulostusoikeuden oletuskirjautumistiedot.
<b>Välivirtajohdon suojausnollaus</b> Ota käyttöön vieraskäyttö* Ei vaikutusta	Määritä tulostimen käyttöoikeudet. <b>Huomautuksia:</b> <ul style="list-style-type: none"> <li>Ota käyttöön vieraskäyttö -asetuksella annetaan kaikille käyttäjille oikeus käyttää kaikkia tulostimen ominaisuuksia.</li> <li>Ei vaikutusta voi estää tulostimen käytön, jos tarvittavat suojaustiedot eivät ole saatavilla.</li> </ul>
<b>Huomautus:</b> Arvon kohdalla oleva tähti (*) osoittaa oletusasetuksen.	

Valikkokohta	Kuvaus
<b>Käytä käyttäjätietojen tallentamiseen älykästä tallennusasemaa</b> Ei käytössä Käytössä*	Käytä käyttäjätietojen tallentamiseen älykästä tallennusasemaa.
<b>Salasanan vähimmäispituus</b> 0–32 (0*)	Määritä salasanan pituus.
<b>Ota käyttöön salasanan/PIN-koodin paljastus</b> Ei käytössä* Käytössä	Näytä salasana tai henkilökohtainen PIN-koodi.
<b>Huomautus:</b> Arvon kohdalla oleva tähti (*) osoittaa oletusasetuksen.	

## Cloud-palvelut

### Cloud-palvelujen rekisteröinti

Valikkokohta	Kuvaus
<b>Näytä lisätietoja</b>	Katso lisätietoja Lexmark Cloud -palvelujen käytöstä.
<b>Ota käyttöön tiedonsiirto Lexmark Cloud -palvelujen kanssa</b> Ei käytössä* Käytössä	Ota käyttöön tulostimen tiedonsiirto Lexmark Cloud -palvelujen kanssa.
<b>Näytä nykyinen tila</b>	Näytä tulostimen ja Lexmark Cloud -palvelujen välisen yhteyden tila.
<b>Huomautus:</b> Arvon kohdalla oleva tähti (*) osoittaa oletusasetuksen.	

## Raportit

### Valikkoasetussivu

Valikkokohta	Kuvaus
<b>Valikkoasetussivu</b>	Tulosta raportti, jossa on tulostimen valikot.

### Laite

Valikkokohta	Kuvaus
<b>Laitetiedot</b>	Tulosta raportti, jossa on tietoja faksin tulostimesta.
<b>Laitetilastot</b>	Tulosta raportti tulostimen käytöstä ja tarvikkeiden tilasta.
<b>Profiililuettelo</b>	Tulosta tulostimeen tallennettujen profiilien luettelo.



Valikkokohta	Kuvaus
<b>Asset-raportti</b>	Tulosta tulostusongelmien vianmäärittästyökalu. <b>Huomautus:</b> Jotta sisältö ei leikkaudu, tulosta raportti Letter- tai A4-kokoiselle paperille.

## Tulosta

Valikkokohta	Kuvaus
<b>Tulosta fontit</b> PCL Fonts (PCL-fontit) PS-fontit	Tulosta fonttien näytteitä ja tietoja, jotka ovat saatavilla kussakin tulostuskielessä.
<b>Tulosta esitys</b> Demo Page (Esittelysivu)	Tulosta sivu, jolla näkyvät tulostimen ominaisuudet ja tuetut ratkaisut.
<b>Tulosta hakemisto</b>	Tulosta resurssit, jotka on tallennettu flash-asemaan, kiintolevylle tai älykkääseen tallennus-asemaan. <b>Huomautus:</b> Valikkokohta näkyy vain, jos flash-asema, kiintolevy tai älykäs tallennus-asema on asennettuna.

## Pikavalinnat

Valikkokohta	Kuvaus
<b>Kaikki pikavalinnat</b>	Tulosta raportti, jossa luetellaan tulostimeen tallennetut pikavalinnat. <b>Huomautus:</b> Faksin pikavalinnat näkyy vain, kun faksi on asennettu.
<b>Fax Shortcuts (Faksin pikavalinnat)</b>	
<b>Kopioinnin pikavalinnat</b>	
<b>E-mail Shortcuts (Sähköpostin pikavalinnat)</b>	
<b>FTP Shortcuts (FTP-pikavalinnat)</b>	
<b>Verkkokansion pikakuvakkeet</b>	

## Faksi

**Huomautus:** Tämä valikko näkyy vain, jos faksi on määritetty ja Ota käyttöön työloki -asetus on Käytössä.

Valikkokohta	Kuvaus
<b>Faksityön loki</b>	Tulosta raportti, jossa on tietoja 200 viimeisimmistä faksityöstä.
<b>Faksisoiton loki</b>	Tulosta raportti, jossa on tietoja 100 viimeisimmästä yritetystä, saapuneesta ja estetystä soitosta

## Verkko

Valikkokohta	Kuvaus
<b>Verkkoasetussivu</b>	Tulosta sivu, jossa näytetään tulostimeen määritetyt verkkoasetukset ja langattomat asetukset. <b>Huomautus:</b> Tämä valikkokohta näkyy ainoastaan verkkotulostimissa tai tulostuspalvelimeen liitetyissä tulostimissa.

Valikkokohta	Kuvaus
<b>Wi-Fi Direct -yhteyden kautta liitetyt asiakas-laitteet</b>	Tulosta sivu, jolla on niiden laitteiden luettelo, jotka on liitetty tulostimeen Wi-Fi Direct -yhteyden kautta. <b>Huomautus:</b> Tämä valikkokohta näkyy vain, jos Ota käyttöön Wi-Fi Direct -asetus on Käytössä.

## Vianmääritys

Valikkokohta	Kuvaus
<b>Tulostusjäljen testisivujen tulostus</b>	Tulosta testisivuja, joiden avulla voit tunnistaa ja korjata tulostuslaadun puutteita.
<b>Skannerin puhdistaminen</b>	Tulosta skannerin puhdistusohjeet.

## Lomakkeiden yhdistäminen

**Huomautus:** Tämä valikko näkyy ainoastaan, jos laitteeseen on asennettu kiintolevy tai älykäs tallennusasema.

Valikkokohta	Kuvaus
<b>Yhdistämistila</b> Tulosta* Tietojen keruu Ei käytössä	Määritä Lomakkeiden yhdistämisen toimintatila.
<b>Kerättyjen tietojen kohde</b> Flash*	Määritä kohde, johon kerätyt tiedot välitetään. <b>Huomautus:</b> Tämä valikkokohta näkyy vain, kun yhdistämistilaksi on määritetty Tiedonkeruu.
<b>Tulostusportti- ja suodatinasetukset</b> Verkkoportti Käytössä* Ei käytössä	Ota käyttöön Lomakkeiden yhdistäminen, jotta voit käsitellä kaikki verkkoporttiin lähetetyt tiedot.
<b>Tulostusportti- ja suodatinasetukset</b> Verkkosuodatin Ei käytössä* TYHJÄ OFIS OFIS+NULL OFIS+AS400 AS400 PCL ZPL ZPLF	Määritä verkkosuodatin kaikille tulostimeen lähetetyille tiedoille.
<b>Tulostusportti- ja suodatinasetukset</b> USB-portti Käytössä* Ei käytössä	Ota käyttöön Lomakkeiden yhdistäminen, jotta voit käsitellä kaikki USB-porttiin lähetetyt tiedot.
<b>Huomautus:</b> Arvon kohdalla oleva tähti (*) osoittaa oletusasetuksen.	

Valikkokohta	Kuvaus
<b>Tulostusportti- ja suodatinasetukset</b> USB-suodatin Ei käytössä* TYHJÄ OFIS OFIS+NULL OFIS+AS400 AS400 PCL ZPL ZPLF	Määritä USB-suodatin kaikille tulostimeen lähetetyille tiedoille.
<b>Tulostusportti- ja suodatinasetukset</b> Paikallisen portin aikakatkaistu 1–100 (10*)	Määritä paikalliseen porttiin lähetettyjen lomakkeiden yhdistämistöiden aikakatkaisu-arvo.
<b>Muut</b> Tulosta kaikki lomakkeet	Tulosta kaikki älykkääseen tallennusasemaan tai tulostimen kiintolevyille tallennetut lomakejoukot.
<b>Muut</b> Virhesivun tulostus Käytössä* Ei käytössä	Salli lomakkeiden yhdistämissä ilmenneen virheen virhesivun tulostaminen.
<b>Huomautus:</b> Arvon kohdalla oleva tähti (*) osoittaa oletusasetuksen.	

## Valikkoasetussivun tulostus

Valitse aloitusnäytössä **Asetukset** > **Raportit** > **Valikkoasetussivu**.

# Tulostimen ylläpito

## Tulostimen osien ja tarvikkeiden tilan tarkistaminen

- 1 Valitse aloitusnäytössä **Tila/tarvikkeet**.
- 2 Valitse tarkistettavat osat tai tarvikkeet.

**Huomautus:** Voit avata tämän asetuksen myös koskettamalla aloitusnäytön yläosaa.

## Tarvikeilmoitusten määrittäminen

- 1 Avaa selain ja kirjoita tulostimen IP-osoite selaimen osoitekenttään.

**Huomautuksia:**

- Tulostimen IP-osoite näkyy sen tulostimen päänäytössä. IP-osoite on neljä pisteillä erotettua numerosarjaa, kuten 123.123.123.123.
- Jos käytät välityspalvelinta, poista se tilapäisesti käytöstä, jotta verkkosivu latautuu oikein.

- 2 Valitse **Asetukset > Laite > Ilmoitukset**.
- 3 Valitse Tarvikkeet-valikossa **Mukautetut tarvikeilmoitukset**.
- 4 Valitse kullekin tarvikkeelle ilmoitus.
- 5 Ota muutokset käyttöön.

## Sähköpostihälytysten määrittäminen

Voit määrittää tulostimen lähettämään sähköpostiviesti-ilmoituksia, kun tarvikkeet ovat vähissä tai paperi täytyy vaihtaa, kun paperia pitää lisätä tai kun laitteessa on paperitukos.

- 1 Avaa selain ja kirjoita tulostimen IP-osoite selaimen osoitekenttään.

**Huomautuksia:**

- Tulostimen IP-osoite näkyy sen tulostimen päänäytössä. IP-osoite on neljä pisteillä erotettua numerosarjaa, kuten 123.123.123.123.
- Jos käytät välityspalvelinta, poista se tilapäisesti käytöstä, jotta verkkosivu latautuu oikein.

- 2 Valitse **Asetukset > Laite > Ilmoitukset > Sähköpostihälytysten asetukset** ja määritä asetukset.  
**Huomautus:** Lisätietoja SMTP-asetuksista saa sähköpostipalvelun toimittajalta.
- 3 Ota muutokset käyttöön.
- 4 Valitse **Määritä sähköpostiluettelot ja -hälytykset** ja määritä asetukset.
- 5 Ota muutokset käyttöön.

## Raporttien tarkasteleminen

1 Valitse aloitusnäytössä **Asetukset > Raportit**.

2 Valitse näytettävä raportti.

## Tulostimen osien ja tarvikkeiden tilaaminen

Jos haluat tilata laitteeseen tarvikkeita, ota yhteys tulostimen ostopaikkaan.

**Huomautus:** Tulostimen kaikkien tarvikkeiden käyttöiän oletuksena on tulostus A4- tai Letter-kokoiselle tavalliselle paperille.

**Varoitus – vauriot mahdollisia:** Jos parasta mahdollista tulostuslaatua ei ylläpidetä tai osia ja tarvikkeita ei vaihdeta, tulostin voi vaurioitua.

## Värikasetin tilaaminen

**Huomautuksia:**

- Väriaineen arvioitu riittoisuus perustuu ISO / IEC 19798 -standardiin.
- Pitkään kestävä erityisen alhainen peitto saattaa heikentää värin todellista riittävyttä.

Jos haluat tilata värikasetteja, ota yhteys tulostimen ostopaikkaan.

## Kuvansiirtopaketin tilaaminen

Jos haluat tilata kuvansiirtopaketin, ota yhteyttä tulostimen ostopaikkaan.

## Hukkaväriainepullon tilaaminen

Jos haluat tilata hukkaväriainepullon, ota yhteys tulostimen ostopaikkaan.

## Kehitysyksikön tilaaminen

Jos haluat tilata kehitysyksikköjä, ota yhteys tulostimen ostopaikkaan.

## Määräaikaishuoltopaketin tilaaminen

Huoltopaketin voi tilata ottamalla yhteyttä tulostimen ostopaikkaan.

## Tulostimen osien ja tarvikkeiden vaihtaminen

### Väriainekasetin vaihtaminen

- 1 Avaa luukku B.

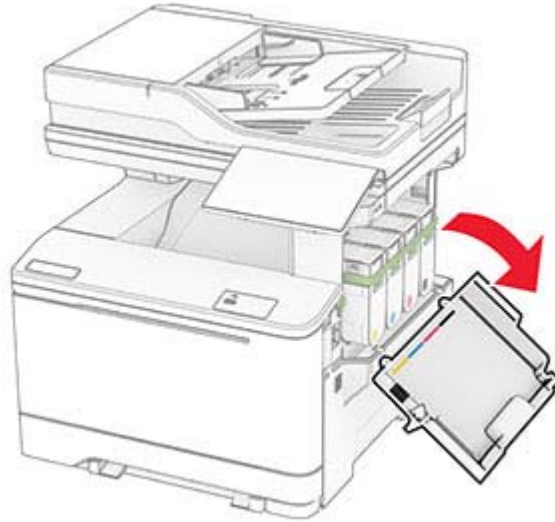

**2** Poista käytetty värikasetti.

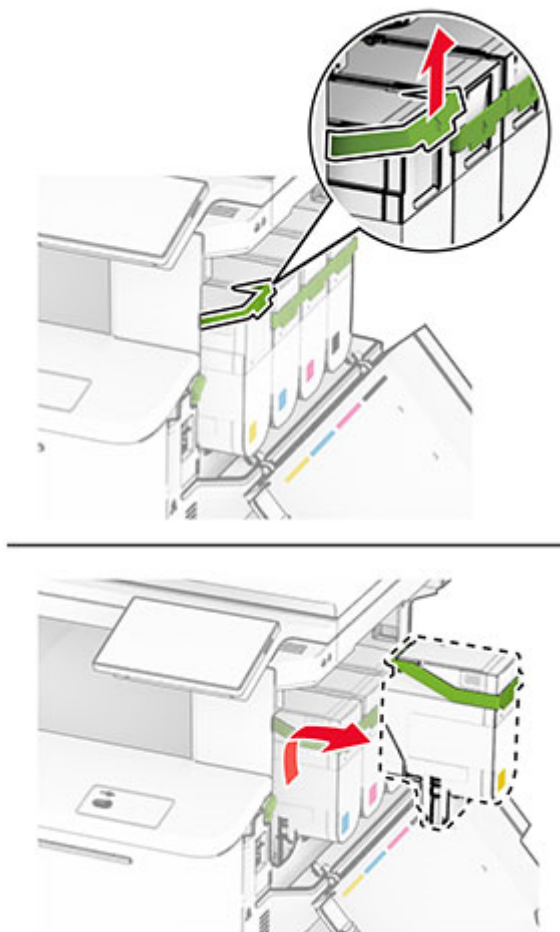

**3** Ota uusi väriainekasetti pakkauksestaan.

- 4 Työnnä uutta väriainekasettia, kunnes se *napsahtaa* paikalleen.

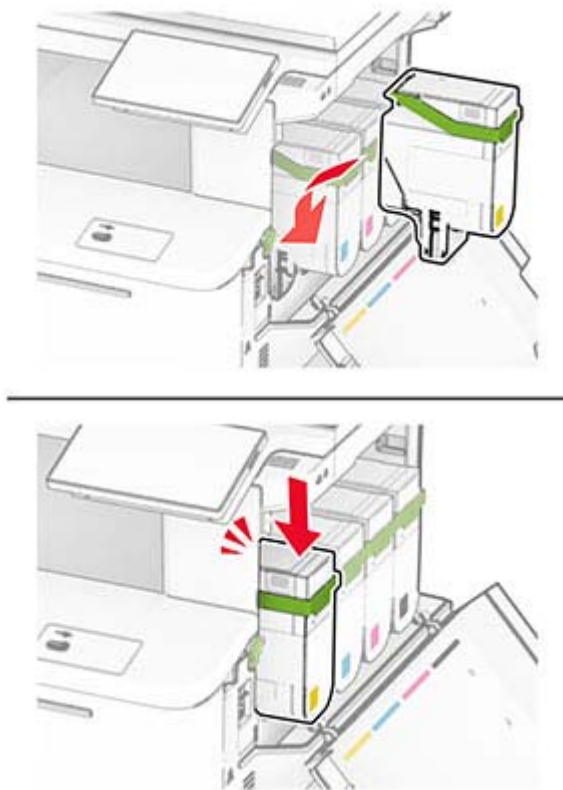

- 5 Sulje luukku.

## Kuvansiirtopaketin vaihtaminen

- 1 Avaa luukku B.



- 2 Avaa luukku A.



 **HUOMIO – KUUMA PINTA:** Tulostimen sisäosat voivat olla kuumat. Voit välttää palovammoja koskettamalla osia vasta, kun niiden pinta on jäähtynyt.

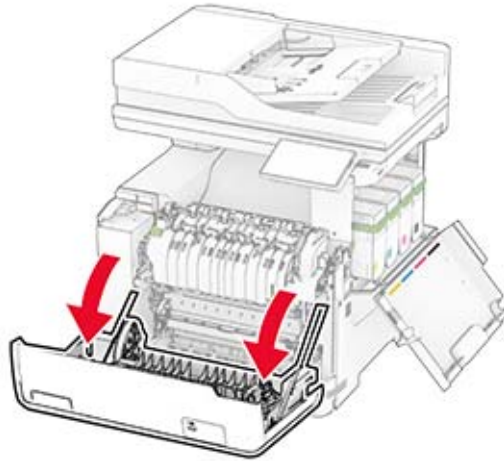

**3** Irrota oikea suojus.

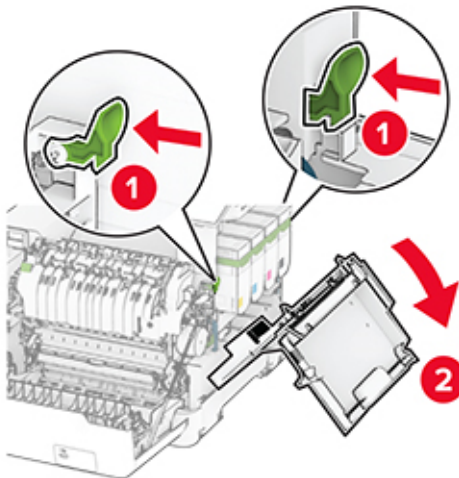

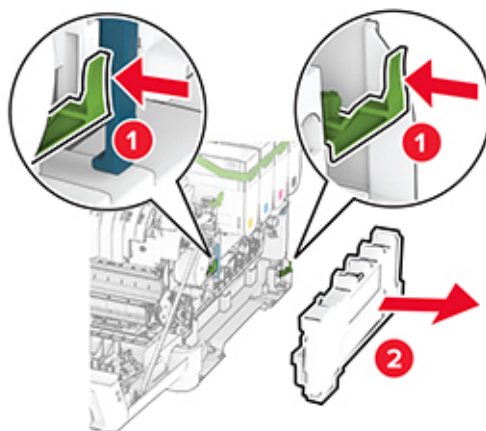
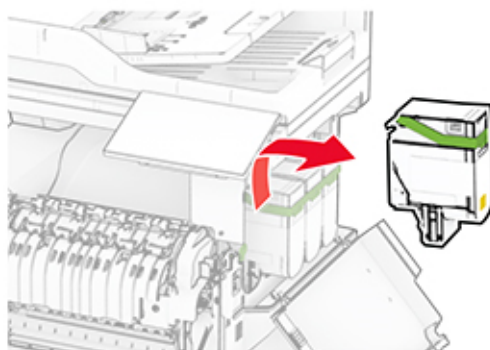
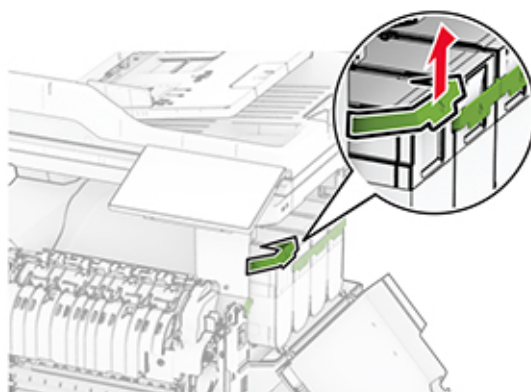
**4** Irrota hukkaväriainepullo.**5** Poista värikasetit.

**6** Irrota käytetty kuvansiirtopaketti.

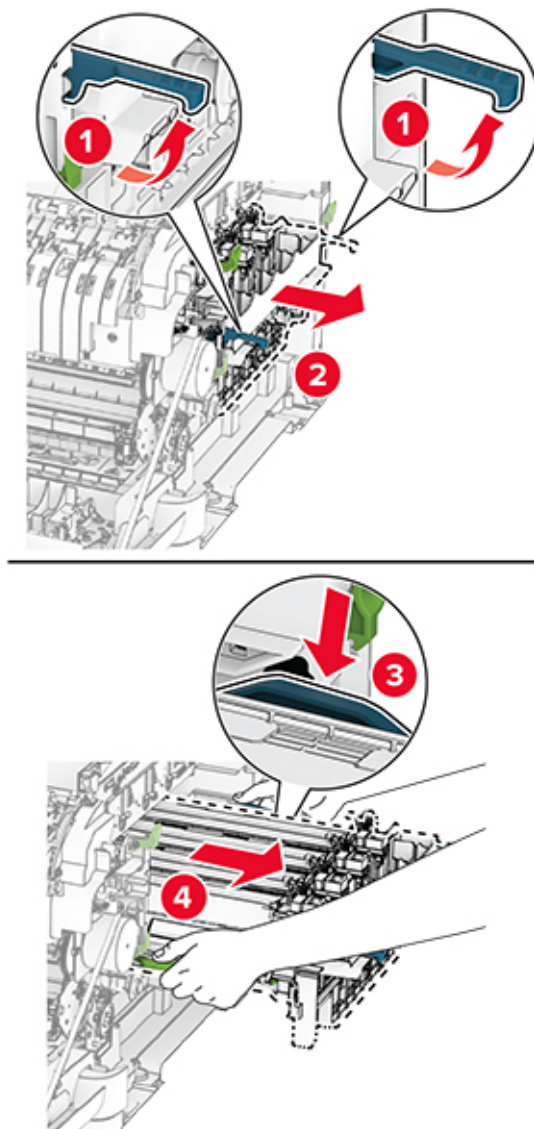

**7** Poista uusi kuvansiirtopaketti pakkauksestaan.



**Huomautuksia:**

- Musta kuvansiirtopaketti sisältää kuvansiirtopaketin ja mustan kehitysyksikön.
- Kuvansiirtopaketissa on musta ja värillinen kuvansiirtopaketti ja syaani, magenta, keltainen ja musta kehitysyksikkö.
- Kun vaihdat mustan kuvansiirtopaketin, säilytä syaani, magenta ja keltainen kehitysyksikkö käytetystä kuvansiirtopaketista.

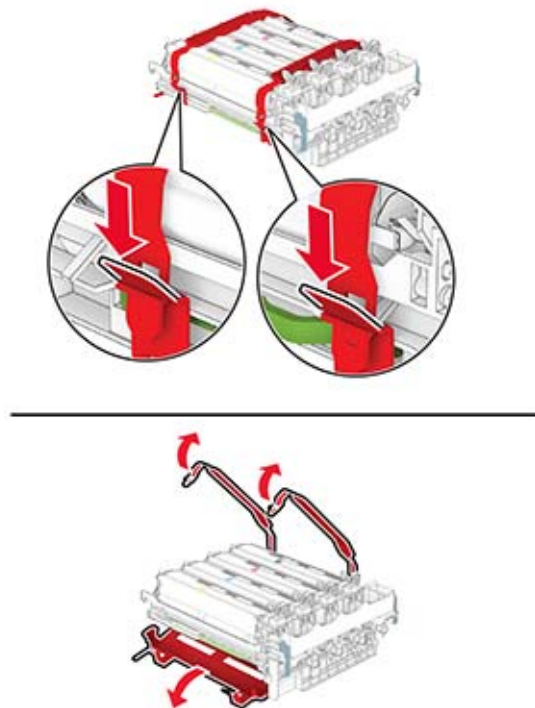
**8** Poista pakkausmateriaali.

**Huomautus:** Jos vaihdat mustan kuvansiirtopaketin, aseta magenta, syaani ja keltainen kehitysyksikkö uuteen kuvansiirtopakettiin.

**Varoitus – vauriot mahdollisia:** Älä altista kuvansiirtopakettia suoralle valolle. Pitkäaikainen altistuminen valolle voi aiheuttaa tulostuslaatuongelmia.

**Varoitus – vauriot mahdollisia:** Älä kosketa valojohderumpua. Rumpujen koskettaminen saattaa heikentää tulevien tulostustöiden laatua.



- 9 Aseta uusi kuvansiirtopaketti kunnolla paikalleen.

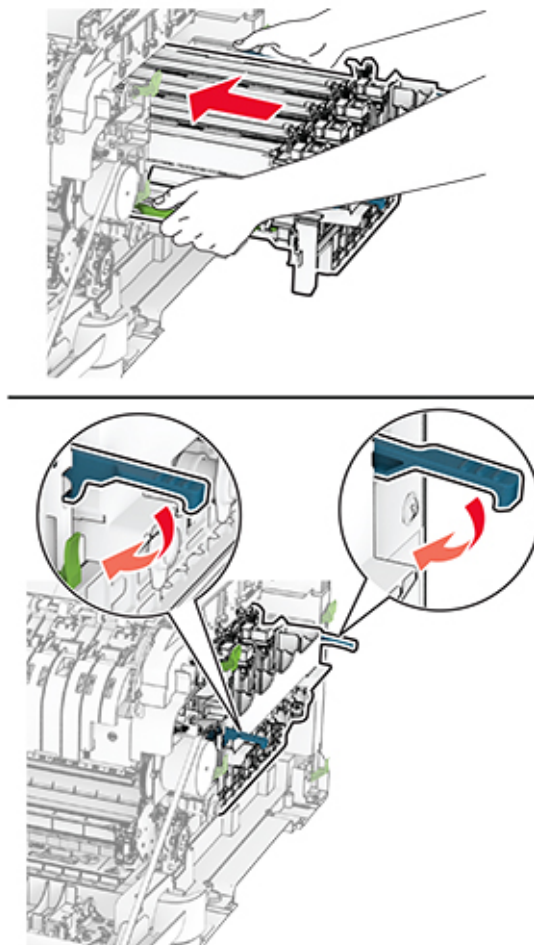

**10** Työnnä värikasetteja, kunnes ne *napsahtavat* paikoilleen.

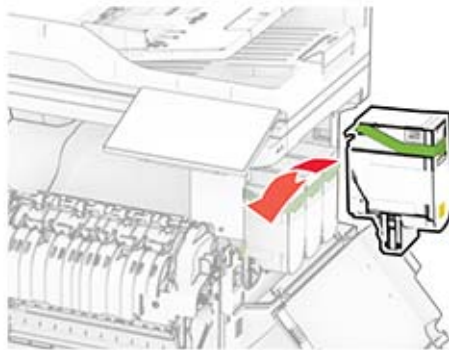

**11** Työnnä hukkaväriainepulloa, kunnes se *napsahtaa* paikalleen.

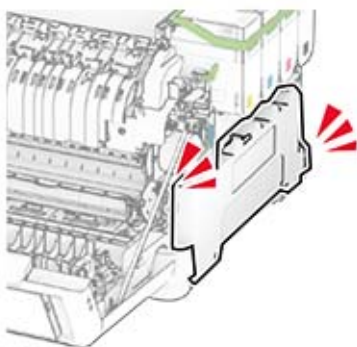
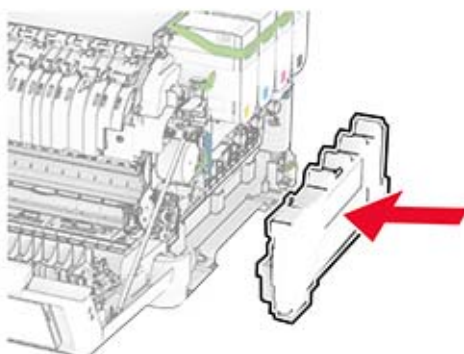

**12** Kiinnitä oikea suojus niin, että se *napsahtaa* paikalleen.

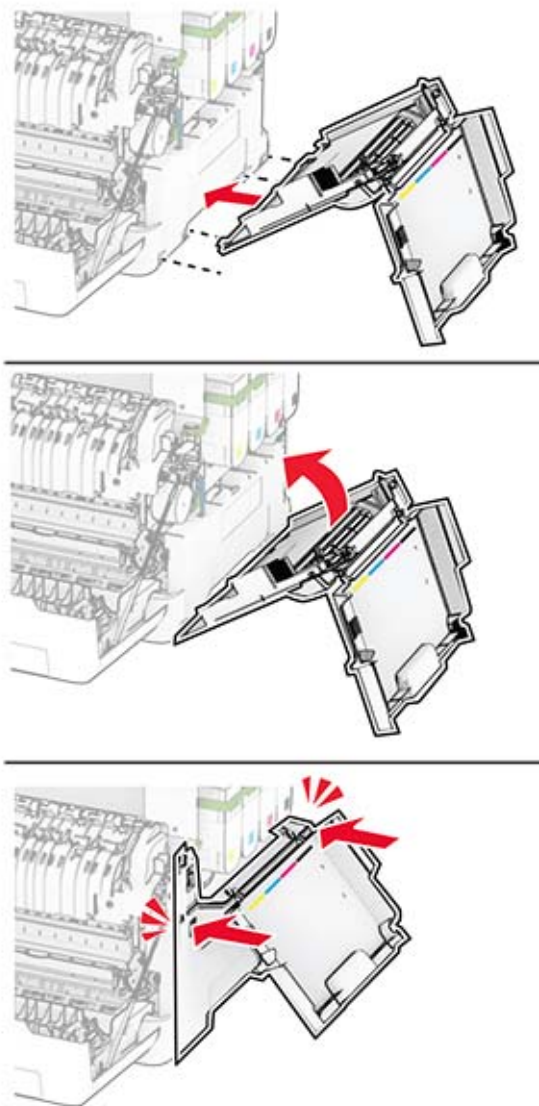

**13** Sulje luukku A ja sitten luukku B.



## Hukkaväriainepullon vaihtaminen

1 Avaa luukku B.



2 Avaa luukku A.



**HUOMIO – KUUMA PINTA:** Tulostimen sisäosat voivat olla kuumat. Voit välttää palovammoja koskettamalla osia vasta, kun niiden pinta on jäähtynyt.

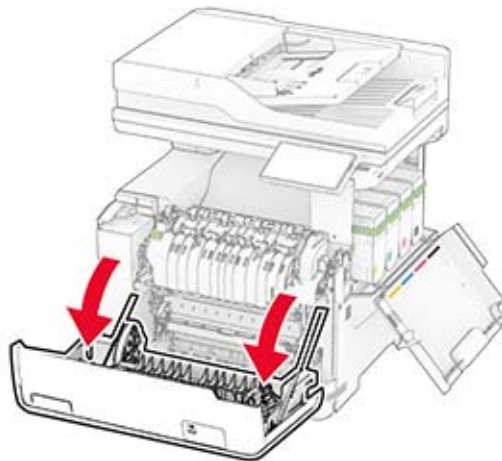

**3** Irrota oikea suojus.

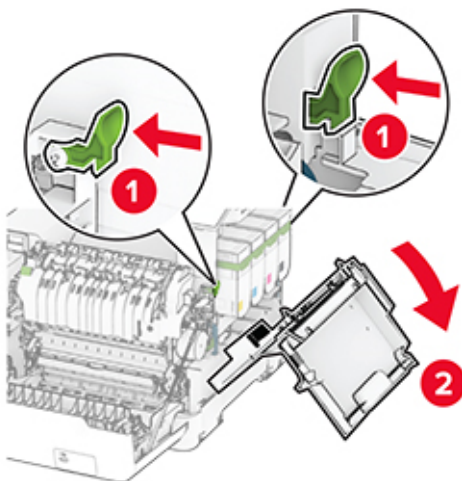

**4** Irrota hukkaväriainepullo.

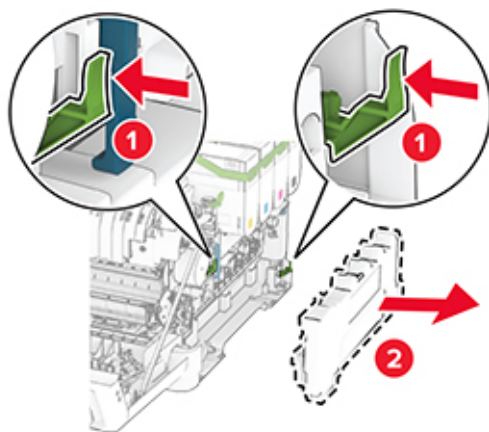

**Huomautus:** Vältä läikkymistä asettamalla pullo pystyasentoon.

**5** Ota uusi hukkaväriainepullo pakkauksesta.

- 6 Työnnä uutta hukkaväriainepulloa, kunnes se *napsahtaa* paikalleen.

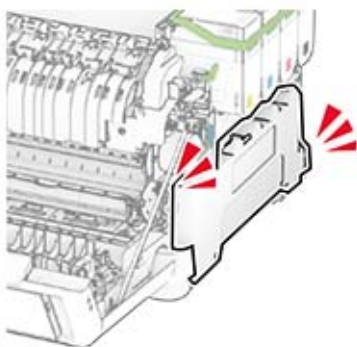
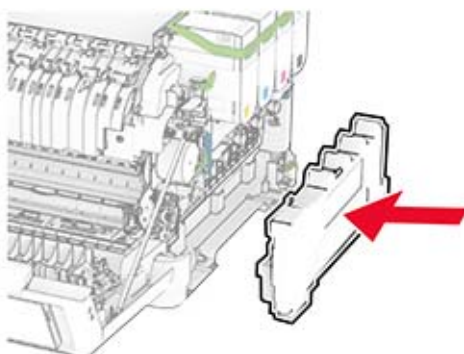

**7** Kiinnitä oikea suojus niin, että se *napsahtaa* paikalleen.

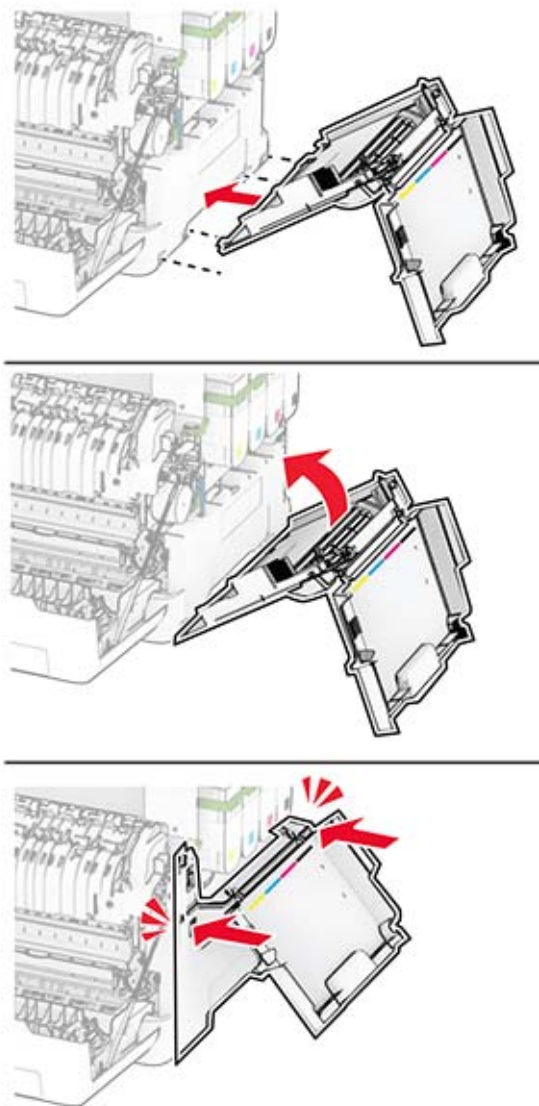

**8** Sulje luukku A ja sitten luukku B.

## Kehitysyksikön vaihtaminen

1 Avaa luukku B.



2 Avaa luukku A.



**HUOMIO – KUUMA PINTA:** Tulostimen sisäosat voivat olla kuumat. Voit välttää palovammoja koskettamalla osia vasta, kun niiden pinta on jäähtynyt.

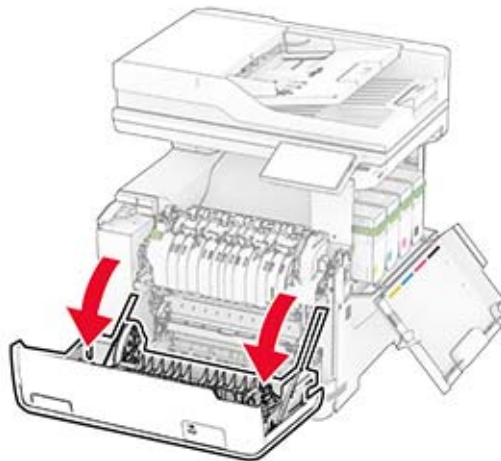

**3** Irrota oikea suojus.

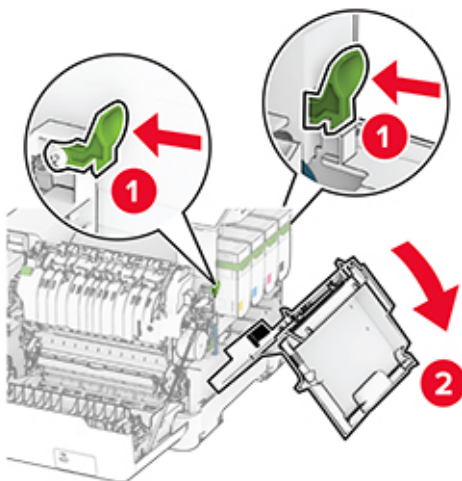

**4** Irrota hukkaväriainepullo.

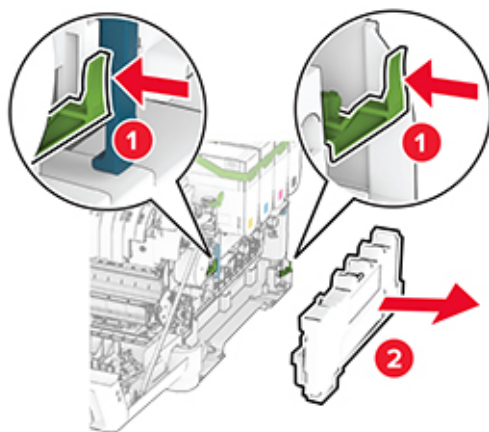

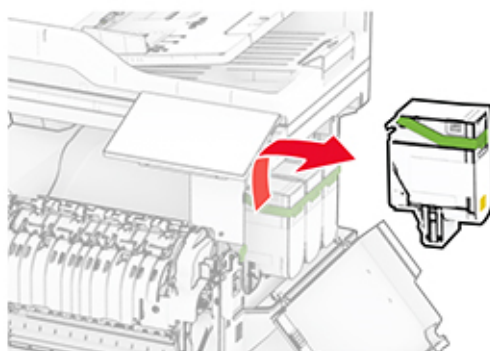
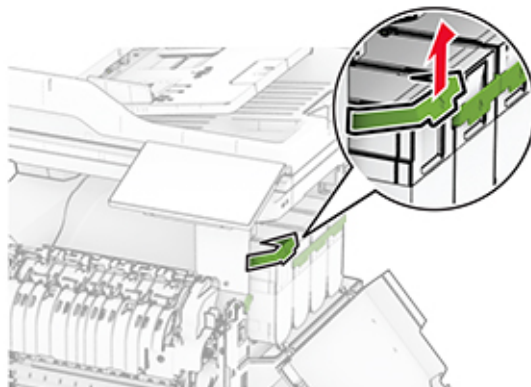
**5** Poista väriasetit.

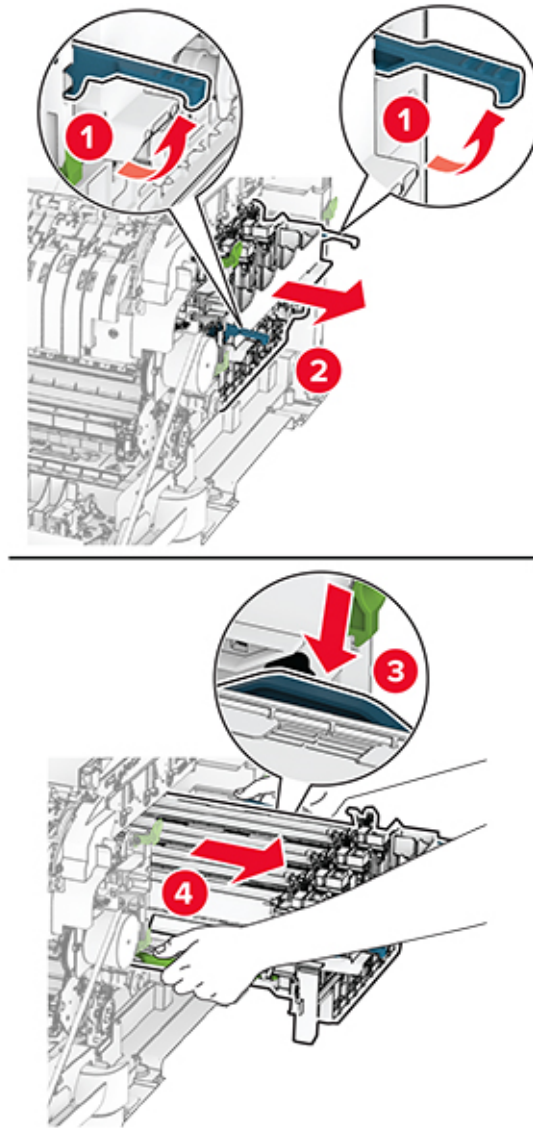
**6** Irrota kuvansiirtopaketti.**7** Poista käytetty kehitysyksikkö.

**Varoitus – vauriot mahdollisia:** Älä altista kuvansiirtopakettia suoralle valolle. Pitkäaikainen altistuminen valolle voi aiheuttaa tulostuslaatuongelmia.

**Varoitus – vauriot mahdollisia:** Älä kosketa valojohderumpua. Rumpujen koskettaminen saattaa heikentää tulevien tulostustöiden laatua.



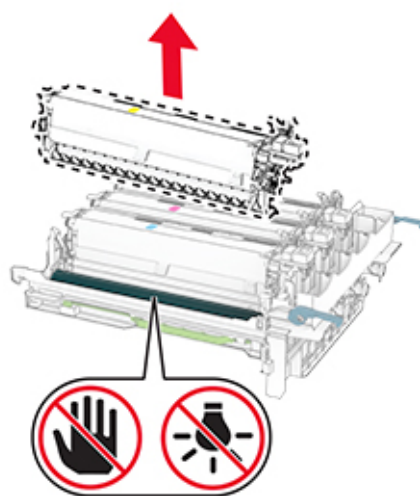

**8** Poista pakkausmateriaali.

**9** Aseta uusi kehitysyksikkö paikalleen.

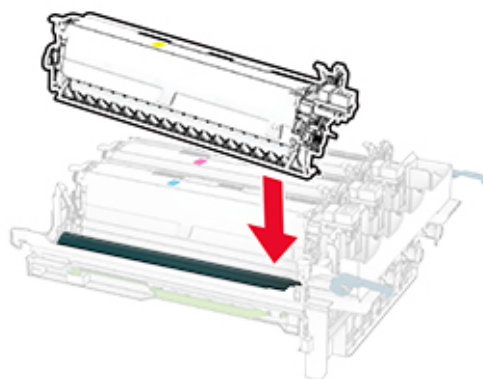

**10** Aseta kuvansiirtopaketti kunnolla paikalleen.

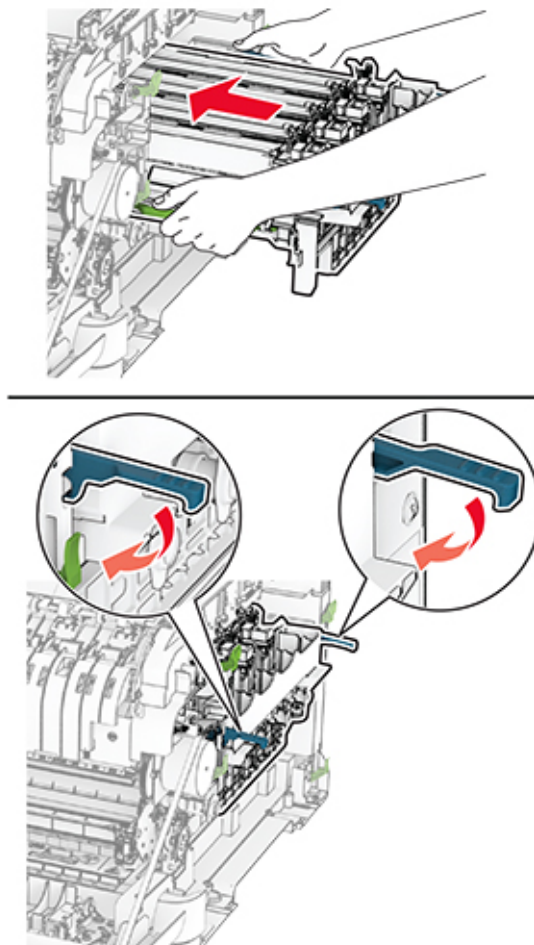

**11** Työnnä värikasetteja, kunnes ne *napsahtavat* paikoilleen.

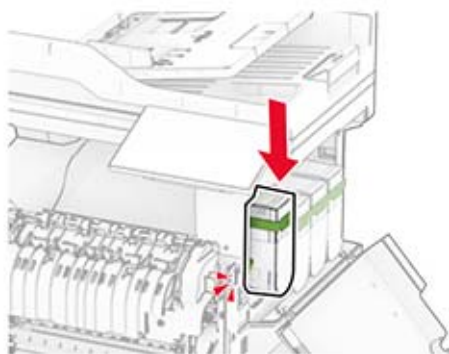
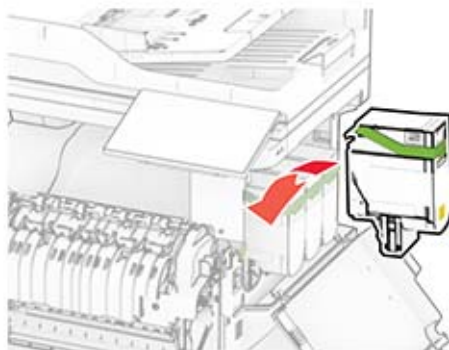

**12** Työnnä hukkaväriainepulloa, kunnes se *napsahtaa* paikalleen.

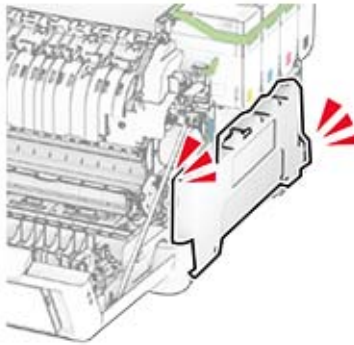
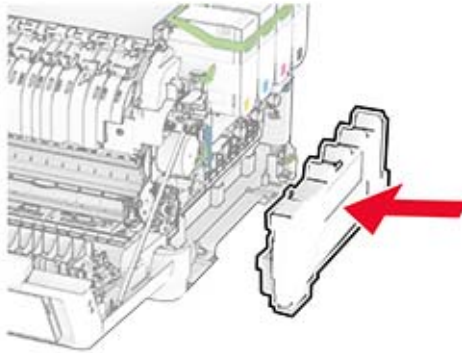

**13** Kiinnitä oikea suojus niin, että se *napsahtaa* paikalleen.

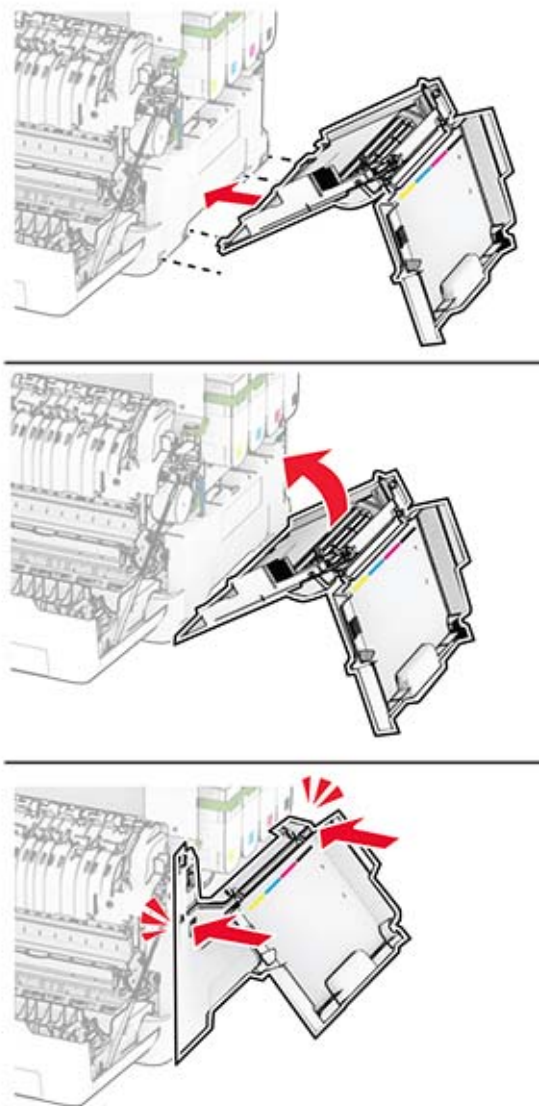

**14** Sulje luukku A ja sitten luukku B.

## Nostorullien vaihtaminen

- 1 Katkaise virta tulostimesta.
- 2 Irrota virtajohto ensin pistorasiasta ja sitten tulostimesta.

**3** Irrota lokero.



**4** Irrota käytetyt nostorullat.

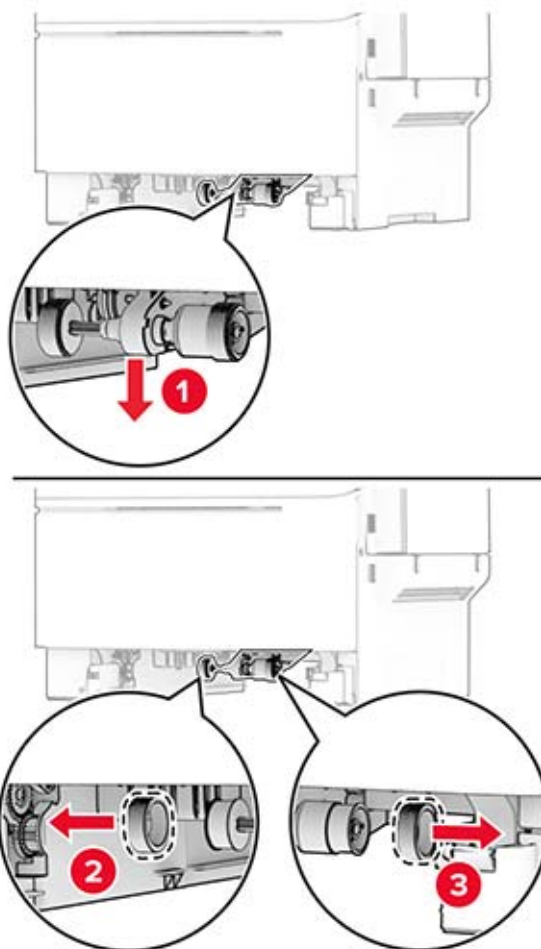

**5** Ota uudet nostorullat pakkauksesta.

- 6 Aseta uudet nostorullat paikoilleen.

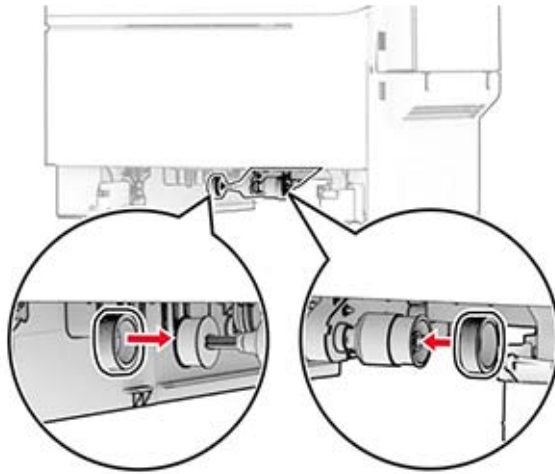

**Huomautus:** Varmista, että nostorullien kuvioiden reunat osoittavat alaspäin.

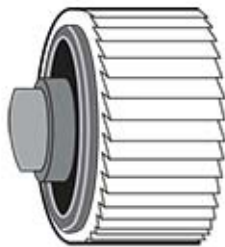

- 7 Aseta lokero tulostimeen.  
8 Liitä virtajohto ensin tulostimeen ja sitten pistorasiaan.



**HUOMIO – TAPATURMAN MAHDOLLISUUS:** Tulipalon tai sähköiskun vaaran välttämiseksi liitä virtajohto suoraan asianmukaiseen maadoitettuun sähköpistokkeeseen, joka on lähellä ja helposti saatavilla.

- 9 Käynnistä tulostin.

## Oikeanpuoleisen suojuksen vaihtaminen

1 Avaa luukku B.



2 Avaa luukku A.



**HUOMIO – KUUMA PINTA:** Tulostimen sisäosat voivat olla kuumat. Voit välttää palovammoja koskettamalla osia vasta, kun niiden pinta on jäähtynyt.

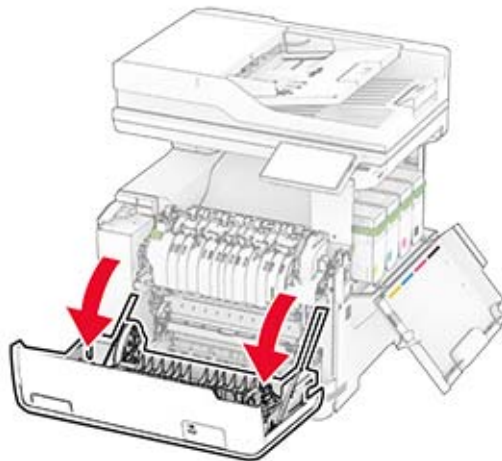



**3** Irrota käytetty oikea suojus.

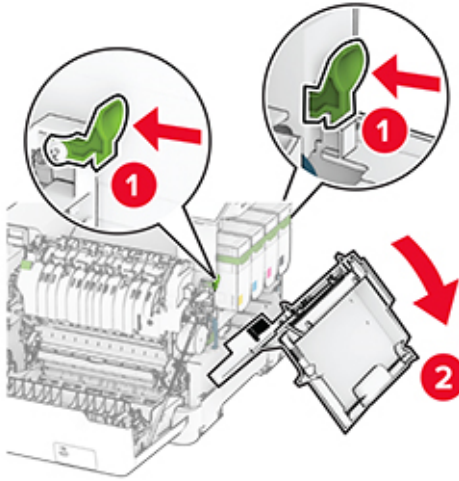

**4** Irrota luukku B oikeasta suojuksesta.

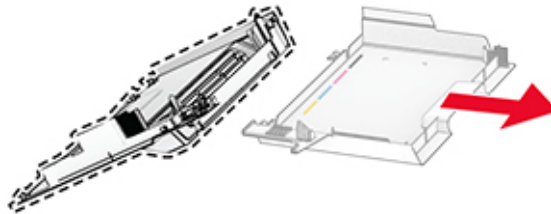

**5** Ota uusi oikea suojus pakkauksesta.

**6** Kiinnitä luukku B uuteen oikeaan suojukseen.

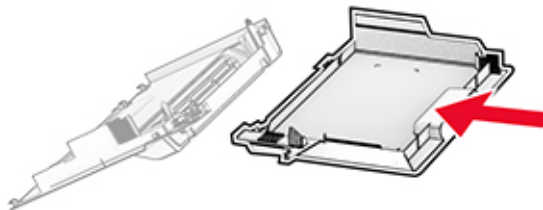

**7** Kiinnitä uusi oikea suojus niin, että se *napsahtaa* paikalleen.

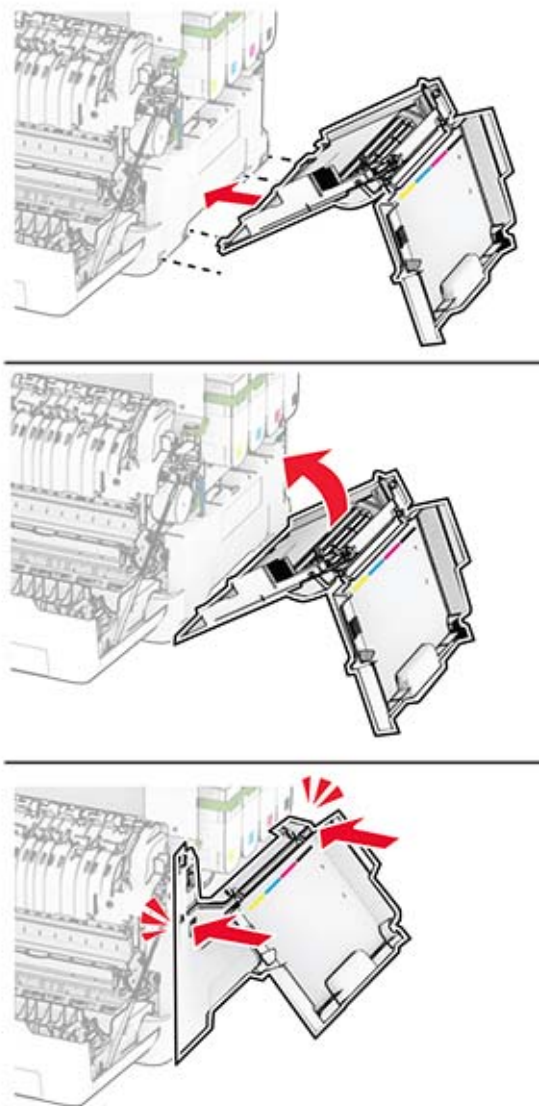

**8** Sulje luukku A ja sitten luukku B.

## Asiakirjansyöttölaitteen rullien vaihtaminen

1 Avaa luukku C.

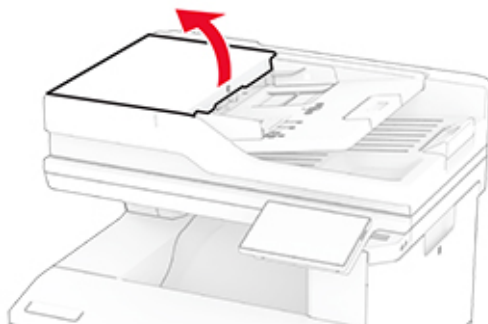

2 Irrota automaattisen asiakirjansyöttölaitteen syöttörulla.

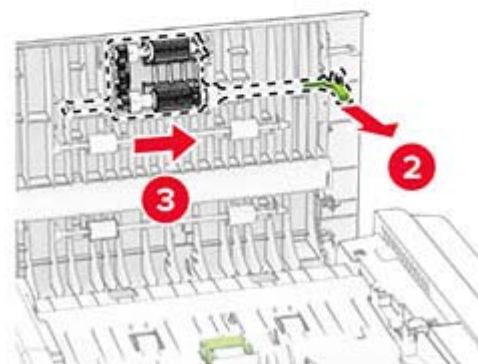
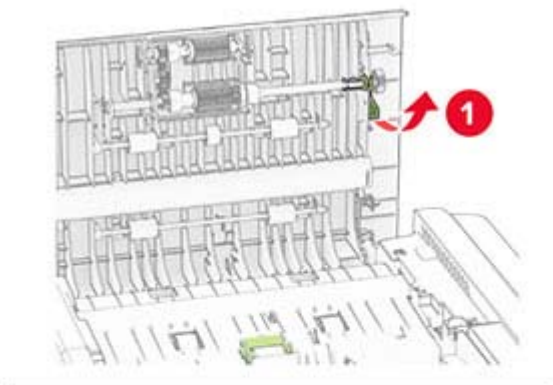

**3** Irrota käytetty automaattisen asiakirjansyöttölaitteen erotinrulla.



**4** Poista uusi asiakirjansyöttölaitteen nostorulla ja asiakirjansyöttölaitteen erotinrulla pakkauksesta.

5 Työnnä automaattisen asiakirjansyöttölaitteen erotinrullaa, kunnes se *napsahtaa* paikalleen.

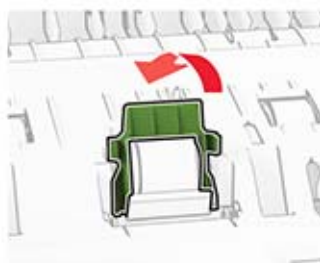

**6** Työnnä automaattisen asiakirjansyöttölaitteen nostorullaa, kunnes se *napsahtaa* paikalleen.

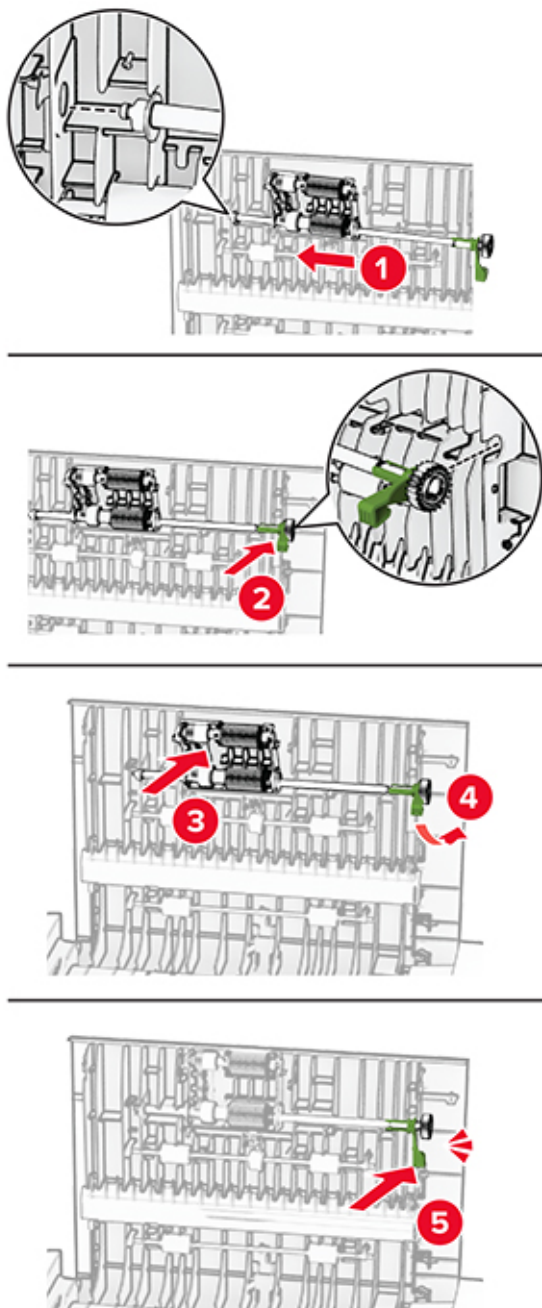

**7** Sulje luukku C.

## Skannaustason taustalevyn vaihtaminen

1 Avaa skannerin kansi.

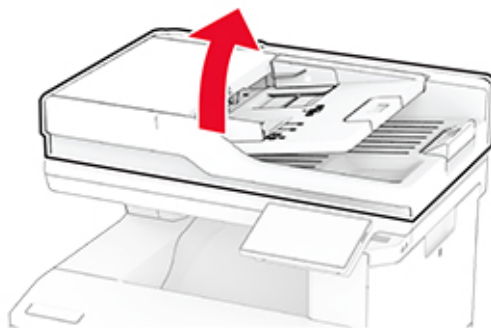

2 Poista käytetty skannaustason taustalevy.

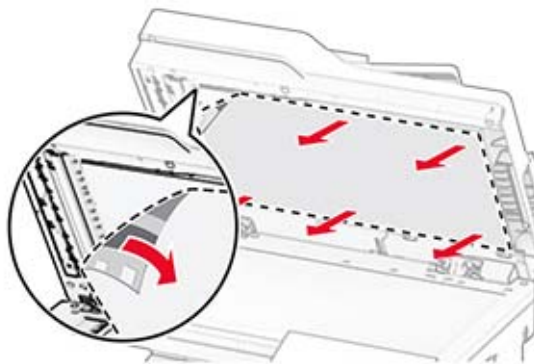

3 Ota uusi skannaustason taustalevy pois pakkauksesta.

**4** Kohdista uusi skannaustason taustalevy skannaustasolle.

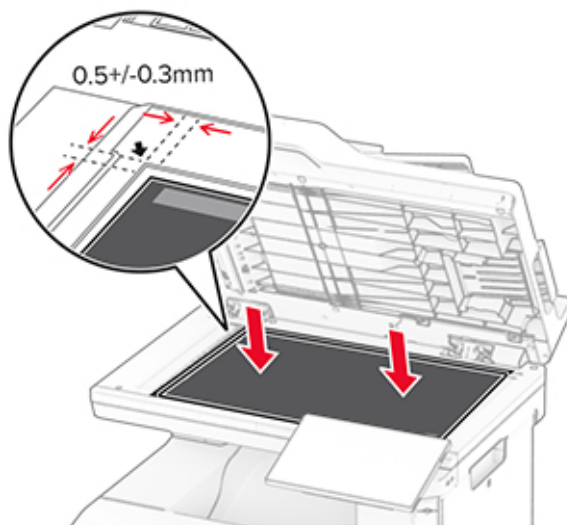

**5** Sulje skannerin kansi, jolloin uusi skannaustason taustalevy kiinnittyy.

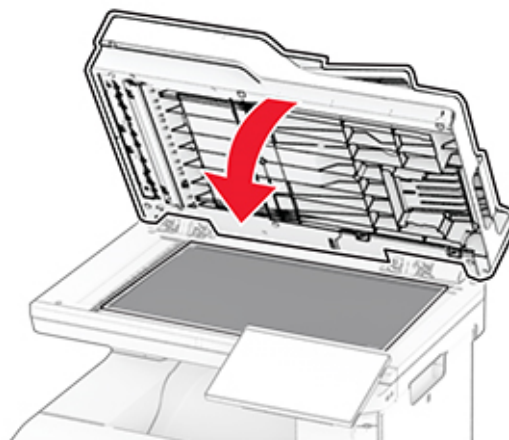

**6** Avaa skannerin kansi.



**7** Paina skannaustason taustalevyä, jotta se kiinnittyy.

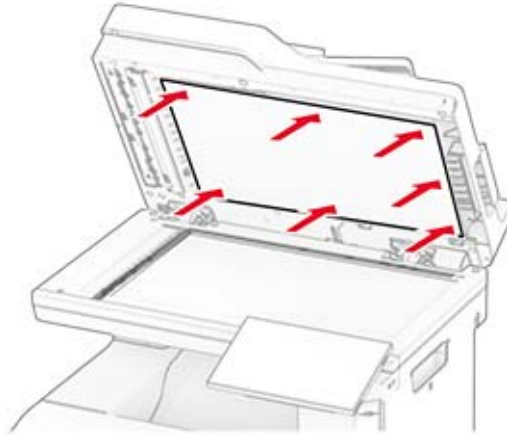

**8** Sulje skannerin kansi.

## Niittipakkauksen vaihtaminen

**1** Avaa pikanitojan luukku.

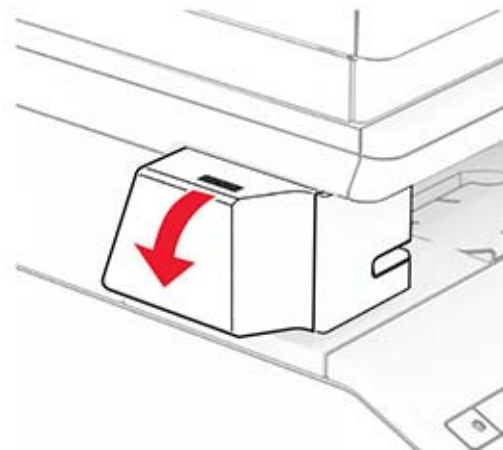

**2** Poista niittikasetti.

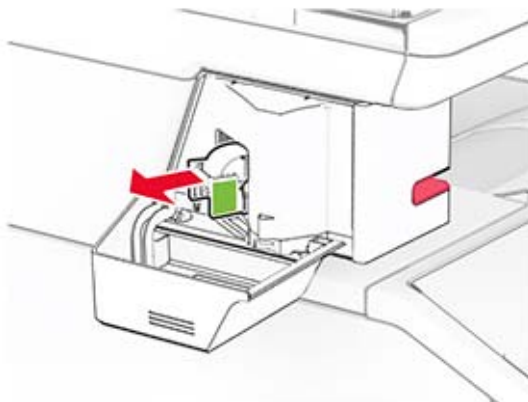

**3** Poista tyhjä niittipakkaus.

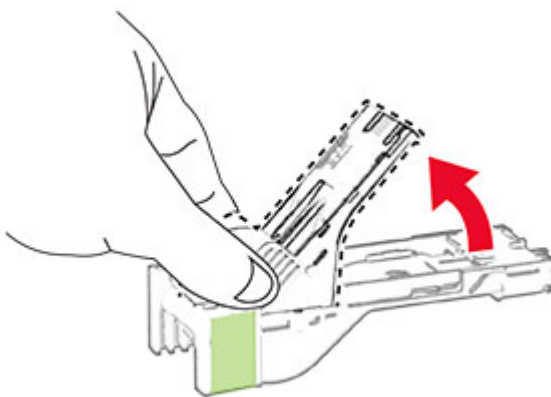

**4** Napsauta uusi niittipakkaus paikalleen.

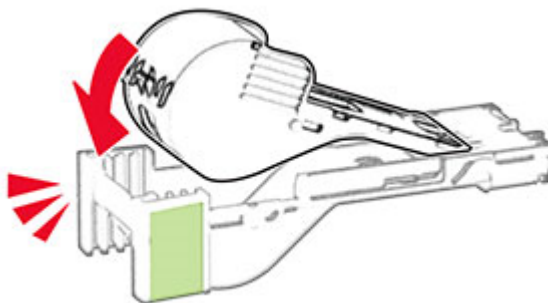

- 5 Aseta niittikasetti paikalleen ja sulje pikanitojan luukku.

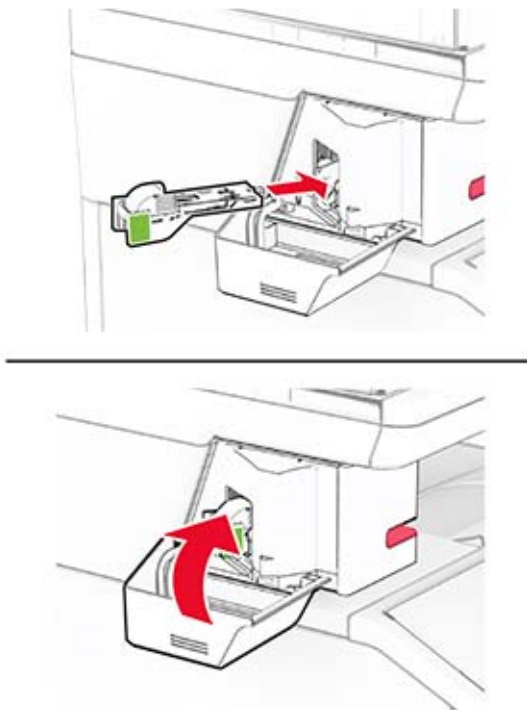

**Huomautus:** Tarkista merkkivalon tila. Pikanitoja on käyttövalmis, kun sininen valo syttyy.

## Pikanitojan muuntajan vaihtaminen

- 1 Katkaise virta tulostimesta.
- 2 Irrota virtajohto ensin pistorasiasta ja sitten tulostimesta.
- 3 Irrota muuntaja pistorasiasta.

4 Irrota suojus ja muuntajan kaapeli.

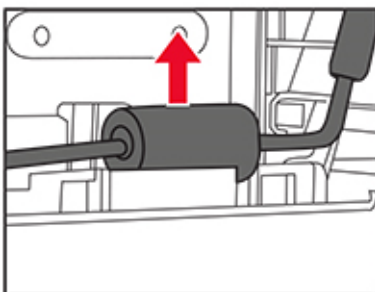
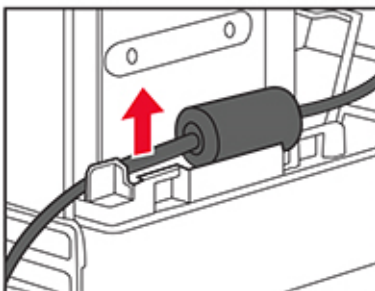
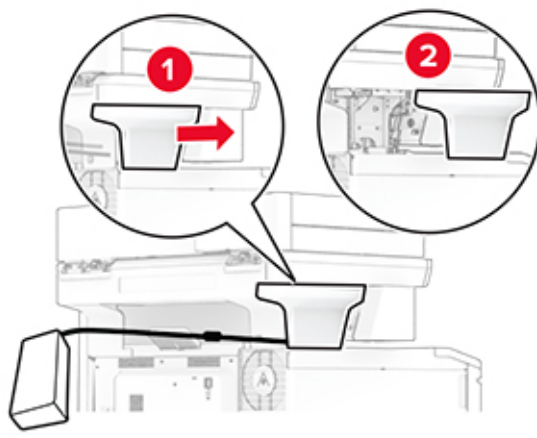

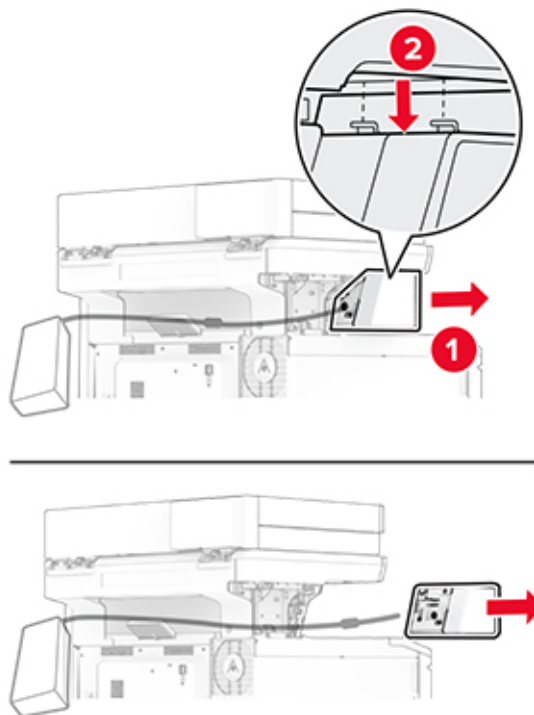
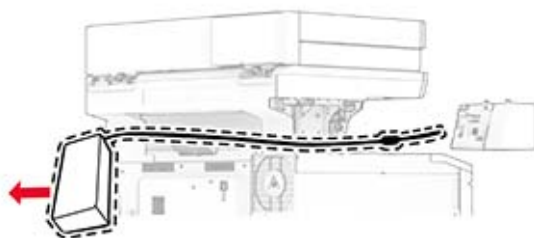
**5** Irrota pikanitoja.**6** Irrota käytetty muuntaja.**7** Ota uusi muuntaja pakkauksesta.

**8** Vie uusi muuntaja tulostimen läpi ja liitä se pikanitojaan.

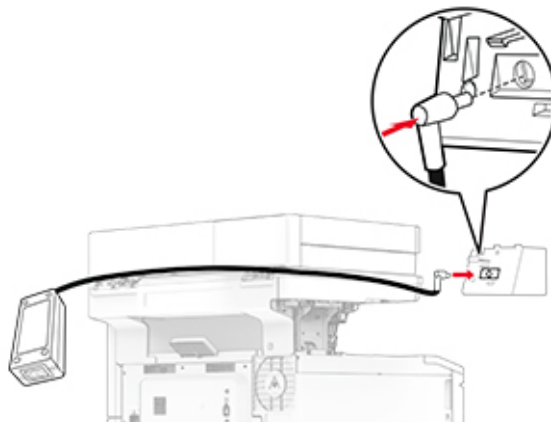

**9** Asenna pikanitoja.

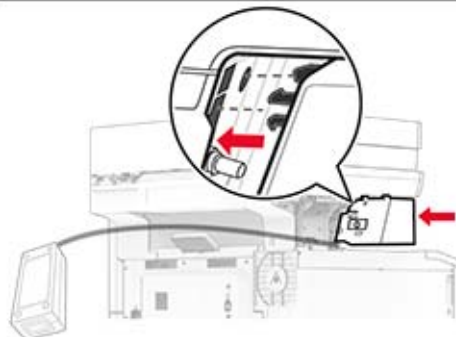
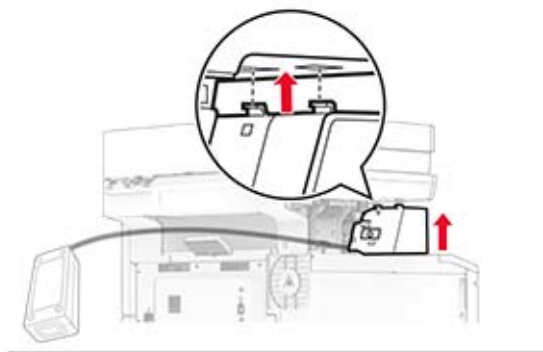
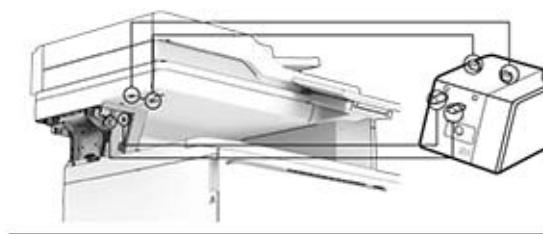

**10** Aseta muuntaja oikein paikalleen.

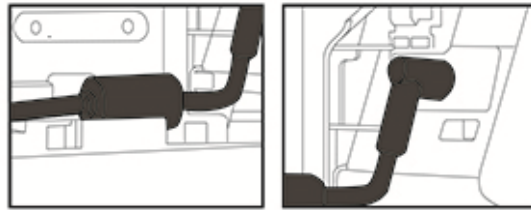

**11** Kiinnitä suojus.

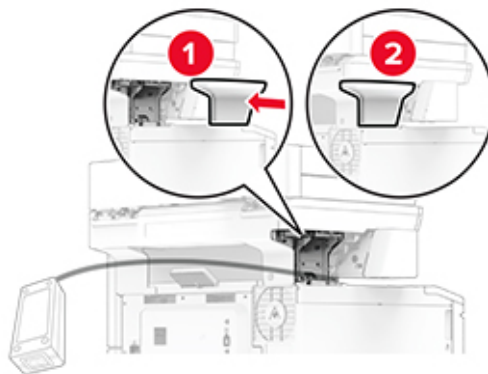

**Huomautus:** Kiinnitä muuntaja oikein paikalleen.

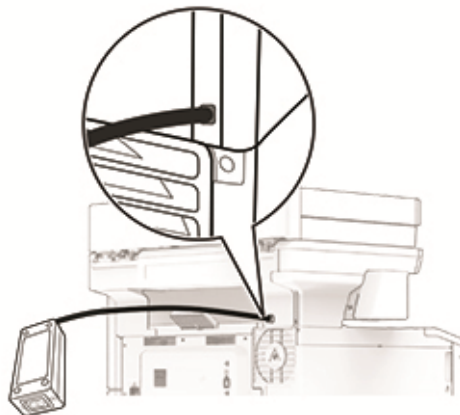

**12** Liitä nitojan virtajohdon toinen pää muuntajaan ja toinen pää pistorasiaan.

**13** Liitä tulostimen virtajohdon toinen pää tulostimeen ja toinen pää pistorasiaan.



**HUOMIO – TAPATURMAN MAHDOLLISUUS:** Tulipalon tai sähköiskun vaaran välttämiseksi liitä virtajohto suoraan asianmukaiseen maadoitettuun sähköpistorakkeeseen, joka on lähellä ja helposti saatavilla.

**14** Käynnistä tulostin.

## Tarvikkeiden käyttölaskurien nollaaminen

- 1 Valitse aloitusnäytössä **Asetukset > Laite > Huolto > Määrittys-valikko > Tarvikkeen käyttö ja laskurit**.
- 2 Valitse laskuri, jonka haluat nollata.

**Varoitus – vauriot mahdollisia:** Tarvikkeet ja osat, jotka eivät kuulu käyttö- ja palautusohjelman sopimuksen piiriin, voidaan nollata ja uusiovalmistaa. Valmistajan takuu ei kuitenkaan kata muiden kuin aitojen tarvikkeiden tai osien aiheuttamia vahinkoja. Tarvikkeen tai osana laskurien nollaaminen ilman kunnollista uusiovalmistusta voi vahingoittaa tulostinta. Tarvikkeen tai osan laskurin nollaamisen jälkeen tulostimessa voi näkyä nollattuun kohteeseen viittaava virhe.

## Tulostimen osien puhdistaminen

### Tulostimen puhdistaminen

 **HUOMIO – SÄHKÖISKUN VAARA:** Voit välttää sähköiskun vaaran tulostimen ulkopintaa puhdistettaessa irrottamalla virtajohton pistorasiasta ja irrottamalla kaikki tulostimeen johtavat kaapelit.

#### Huomautuksia:

- Suorita tämä toimenpide muutaman kuukauden välein.
- Takuu ei kata vaurioita, jotka aiheutuvat tulostimelle siitä, että sitä on käsitelty väärin.

- 1 Sammuta tulostin ja irrota virtajohto pistorasiasta.
- 2 Poista paperit vakiolokerosta ja monisyöttölaitteesta.
- 3 Poista pöly, nukka ja paperin palaset tulostimen ympäriltä pehmeällä harjalla tai imurilla.
- 4 Pyyhi tulostimen ulkopinnat pehmeällä, kostutetulla ja nukkaamattomalla kankaalla.

#### Huomautuksia:

- Älä käytä puhdistus- tai pesuaineita, sillä ne voivat vaurioittaa tulostimen pintaa.
- Varmista, että tulostimen kaikki alueet ovat kuivia puhdistuksen jälkeen.

- 5 Liitä virtajohto pistorasiaan ja kytke tulostimen virta.

 **HUOMIO – TAPATURMAN MAHDOLLISUUS:** Tulipalo- tai sähköiskuriskin välttämiseksi liitä virtajohto suoraan asianmukaiseen maadoitettuun sähköpistokkeeseen, joka on lähellä ja helposti saatavilla.

### Kosketusnäytön puhdistaminen

 **HUOMIO – SÄHKÖISKUN VAARA:** Voit välttää sähköiskun vaaran tulostimen ulkopintaa puhdistettaessa irrottamalla virtajohton pistorasiasta ja irrottamalla kaikki tulostimeen johtavat kaapelit.

- 1 Sammuta tulostin ja irrota virtajohto pistorasiasta.
- 2 Pyyhi kosketusnäyttö kostealla, pehmeällä nukkaamattomalla liinalla:

#### Huomautuksia:

- Älä puhdistus- ja pesuaineita, sillä ne voivat vaurioittaa kosketusnäyttöä.



- Varmista, että kosketusnäyttö on kuiva puhdistuksen jälkeen.

**3** Liitä virtajohto pistorasiaan ja kytke tulostimen virta.

**⚠ HUOMIO – TAPATURMAN MAHDOLLISUUS:** Tulipalon tai sähköiskun vaaran välttämiseksi liitä virtajohto suoraan asianmukaiseen maadoitettuun sähköpistokkeeseen, joka on lähellä ja helposti saatavilla.

## Skannerin puhdistaminen

**1** Avaa skannerin kansi.

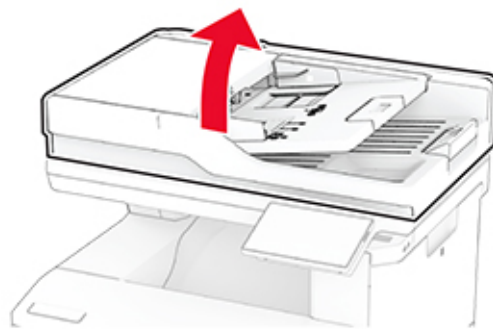

**2** Pyyhi seuraavat alueet kostealla, pehmeällä nukkaamattomalla liinalla:

- asiakirjansyöttölaitteen taustalevy

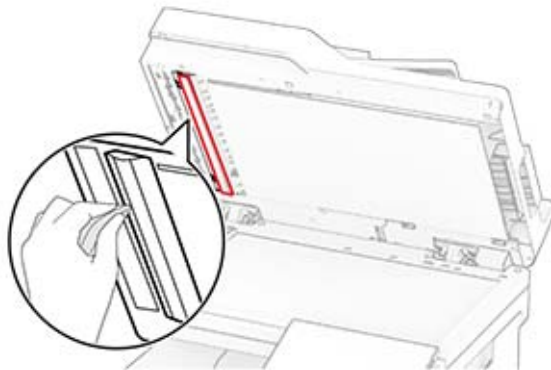

- skannaustason taustalevy

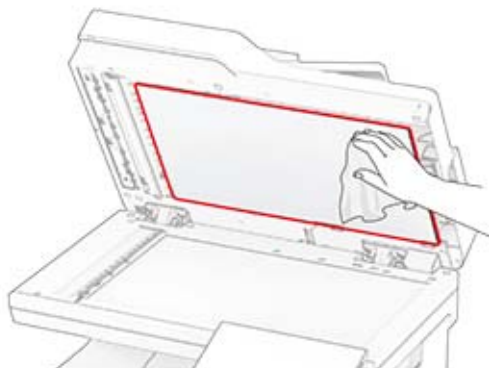

- Asiakirjansyöttölaitteen taso

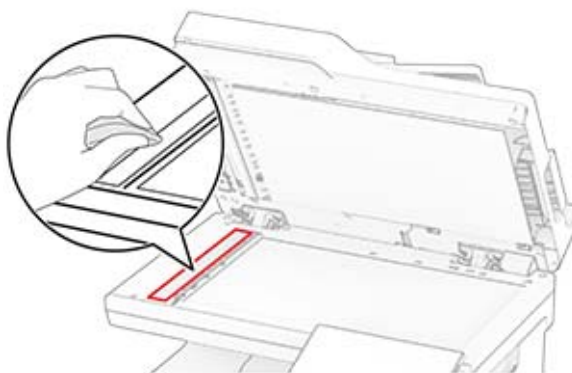

- Skannaustaso



**3** Sulje skannerin kansi.

**4** Avaa luukku C.

**5** Pyyhi seuraavat alueet kostealla, pehmeällä nukkaamattomalla liinalla:

- automaattisen asiankirjasyöttölaitteen taustalevy luukussa C

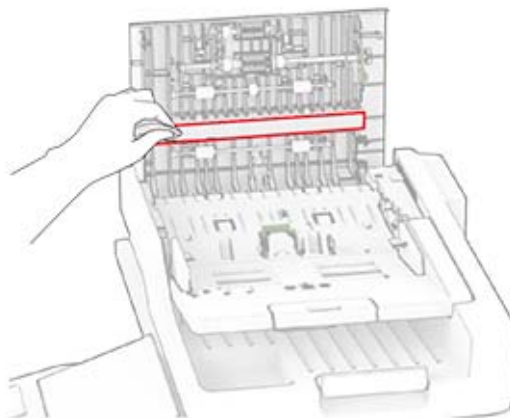

- Automaattisen asiankirjasyöttölaitteen taso luukussa C

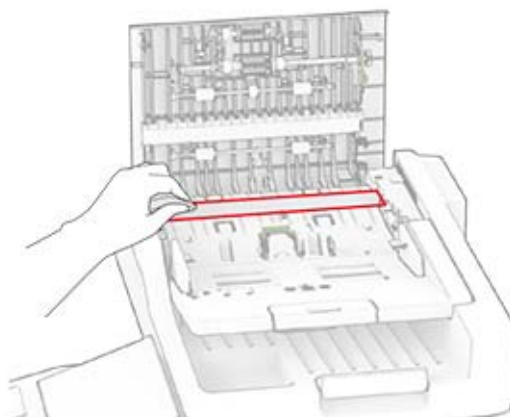
**6** Sulje luukku C.

## Asiakirjansyöttölaitteen rullien puhdistaminen

1 Avaa luukku C.

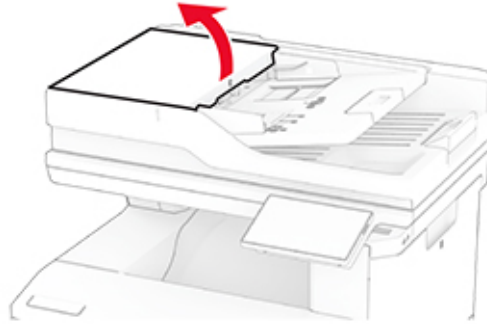

2 Irrota automaattisen asiakirjansyöttölaitteen nostorulla.

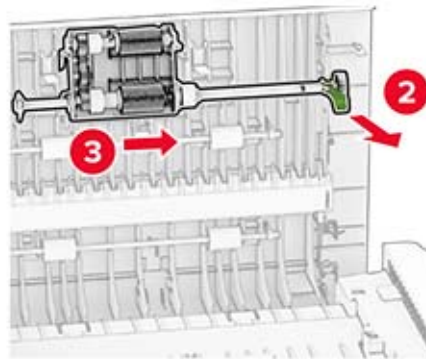
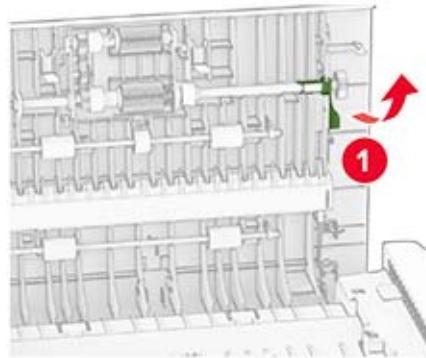

**3** Irrota automaattisen asiakirjansyöttölaitteen erotinrulla.

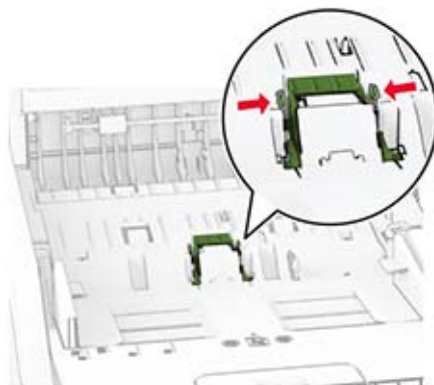

**4** Kostuta pehmeää, nukkaamatonta liina isopropyylialkoholilla ja pyyhi asiakirjansyöttölaitteen nostorulla ja erotinrulla.

- 5 Aseta automaattisen asiakirjansyöttölaitteen erotinrollan kansi paikalleen, niin, että se *napsahtaa*.

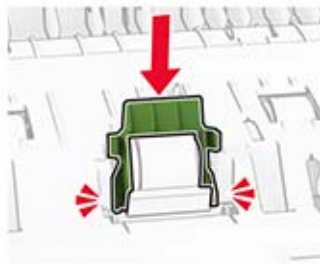

**6** Työnnä automaattisen asiakirjansyöttölaitteen nostorullaa, kunnes se *napsahtaa* paikalleen.

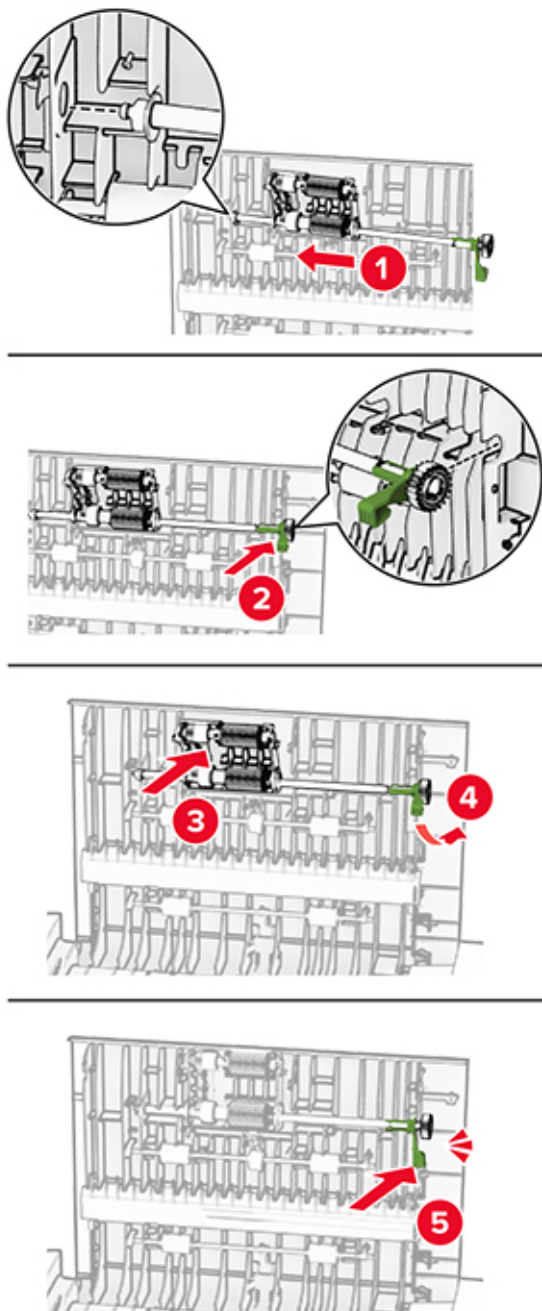

**7** Sulje luukku C.

# Energian ja paperin säästäminen

## Virransäästötilan asetusten määrittäminen

### Lepotila

- 1 Valitse aloitusnäytössä **Asetukset > Laite > Virranhallinta > Aikakatkaisut > Lepotila**.
- 2 Määritä aika, jonka tulostin odottaa käyttämättömänä ennen siirtymistä Lepotilaan.

### Horrostila

- 1 Valitse aloitusnäytössä **Asetukset > Laite > Virranhallinta > Aikakatkaisut > Horrostilan aikakatkaisu**.
- 2 Määritä aika, jonka tulostin odottaa käyttämättömänä ennen siirtymistä horrostilaan.

### Huomautuksia:

- Horrostilan aikakatkaisu toimii, kun Horrostilan aikakatkaisu yhdistettäessä -asetuksen arvona on Horrostila.
- Kun tulostin on horrostilassa, Embedded Web Server -palvelu on poissa käytöstä.



## Näytön kirkkauden säätäminen

- 1 Valitse aloitusnäytössä **Asetukset > Laite > Määritykset**.
- 2 Säädä asetusta Näytön kirkkaus -valikossa.

## Tulostustarvikkeiden säästäminen

- Tulosta paperin molemmille puolille.  
**Huomautus:** Kaksipuolinen tulostus on oletusasetuksena tulostinohjaimessa.
- Tulosta useita sivuja yhdelle paperiarkille.
- Tarkastele asiakirjan ulkoasua esikatselutoiminnolla ennen tulostamista.
- Tulosta yksi kopio ja tarkista asiakirjan sisältö ja ulkoasu.

## Tulostimen siirtäminen toiseen paikkaan

-  **HUOMIO – TAPATURMAN MAHDOLLISUUS:** Jos tulostin painaa yli 20 kg, sen turvallinen siirtäminen edellyttää kahta tai useampaa henkilöä.
-  **HUOMIO – TAPATURMAN MAHDOLLISUUS:** Vältä tulipalon tai sähköiskun vaara: käytä vain tämän tuotteen mukana toimitettua tai valmistajan hyväksymää virtajohtoa.
-  **HUOMIO – TAPATURMAN MAHDOLLISUUS:** Ennen kuin siirrät tulostinta, tutustu seuraaviin ohjeisiin, jotta kukaan ei loukkaantuisi eikä tulostin vahingoittuisi:
  - Varmista, että tulostimen kaikki luukut ja lokerot ovat kiinni.
  - Sammuta tulostin ja irrota virtajohto pistorasiasta.
  - Irrota kaikki kaapelit tulostimesta.



- Jos tulostimeen on liitetty erillisiä lattialle sijoitettavia valinnaisia lokeroita tai tulostuslisävarusteita, irrota ne, ennen kuin siirrät tulostinta.
- Jos tulostimessa on tulostintuki, rullaa se varovasti uuteen paikkaan. Ylitä kynnykset ja lattian epätasaisuudet varovasti.
- Jos tulostimessa ei ole tulostintukea mutta siinä on lisälokeroja tai tulostuslisävarusteita, irrota tulostuslisävarusteet nosta tulostin pois lokeroilta. Älä yritä nostaa tulostinta ja lisävarusteita samanaikaisesti.
- Nosta tulostinta aina sen sivuilla olevista kädensijoista.
- Tulostimen siirtämiseen käytettävien kärryjen on oltava senkokoiset, että ne tukevat tulostimen koko jalustaa.
- Laitteiden siirtämiseen käytettävien kärryjen on oltava niin suuret, että laitteet mahtuvat niihin kokonaan.
- Pidä tulostin pystyasennossa.
- Vältä erittäin äkkinäisiä liikkeitä.
- Varmista, että sormesi eivät ole tulostimen alla, kun lasket tulostimen alas.
- Varmista, että tulostimen ympärillä on riittävästi tilaa.

**Huomautus:** Tulostimen takuu ei korvaa vahinkoa, jonka syynä on vääränlainen siirtely.

## Tulostimen kuljettaminen

Lähetä tulostin sen alkuperäisessä pakkauksessa tai ota yhteyttä tulostimen ostopaikkaan.

# Vianmääritys

## Tulostuslaatuongelmat

Etsi kuva, joka vastaa tulosteen laatuongelmaa, valitse sitten kuvan alla oleva linkki ja lue ohjeet ongelman ratkaisemiseen.

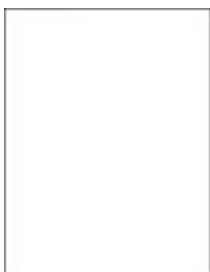

["Tyhjät tai valkoiset sivut" sivulla 227](#)



["Tumma tuloste" sivulla 228](#)



["Haamukuvat" sivulla 229](#)



["Harmaa tai värillinen tausta" sivulla 230](#)



["Väärät marginaalit" sivulla 231](#)



["Vaalea tuloste" sivulla 232](#)



["Puuttuvat värit" sivulla 234](#)



["Täplikäs tuloste ja pisteitä" sivulla 235](#)



["Paperin käpristyminen" sivulla 236](#)



["Tuloste vääristynyt tai vino" sivulla 237](#)



["Kokonaan värilliset tai mustat kuvat" sivulla 238](#)



["Tekstiä tai kuvia leikkautuu" sivulla 238](#)



["Väriaine hankautuu helposti pois" sivulla 239](#)



["Epätasainen tummuus" sivulla 240](#)



["Vaakasuuntaiset tummat viivat" sivulla 241](#)



["Pystysuuntaiset tummat viivat" sivulla 242](#)



["Vaakasuuntaiset valkoiset viivat" sivulla 243](#)



["Pystysuuntaiset valkoiset viivat" sivulla 244](#)



["Toistuvat virhekuviot" sivulla 245](#)

## Tulostusongelmat

### Tulostuslaatu on huono

#### Tyhjät tai valkoiset sivut

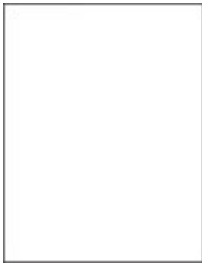

**Huomautus:** Tulosta tulostuslaadun testisivut, ennen kuin yrität ratkaista ongelman. Valitse aloitusnäytössä **Asetukset > Vianmääritys > Tulostuslaadun testisivut**.

Toimi	Kyllä	Ei
<p><b>Vaihe 1</b></p> <p><b>a</b> Tarkista, onko tulostimessa aito ja tuettu väriainekasetti.  <b>Huomautus:</b> Jos kasettia ei tueta, asenna tuettu kasetti.</p> <p><b>b</b> Tulosta asiakirja.</p> <p>Tulostaako tulostin tyhjiä tai valkoisia sivuja?</p>	Siirry vaiheeseen 2.	Ongelma on ratkaistu.

Toimi	Kyllä	Ei
<p><b>Vaihe 2</b></p> <p><b>a</b> Poista värillinen kuvansiirtopaketti ja sitten musta kuvayksikkö.</p> <p><b>Varoitus – vauriot mahdollisia:</b> Älä altista värillistä kuvansiirtopakettia ja mustaa kuvayksikköä valolle kymmentä minuuttia kauempaa. Pitkäaikainen altistuminen valolle voi aiheuttaa tulostuslaatuongelmia.</p> <p><b>Varoitus – vauriot mahdollisia:</b> Älä kosketa valojohderummun osaa, joka on värillisen kuvansiirtopaketin ja mustan kuvayksikön alla. Rumpujen koskettaminen saattaa heikentää tulevien tulostustöiden laatua.</p> <p><b>b</b> Asenna musta kuvayksikkö ja sitten värillinen kuvansiirtopaketti.</p> <p><b>c</b> Tulosta asiakirja.</p> <p>Tulostaako tulostin tyhjiä tai valkoisia sivuja?</p>	<p>Ota yhteyttä <a href="#">jälleenmyyjään</a>.</p>	<p>Ongelma on ratkaistu.</p>

## Tumma tuloste



**Huomautus:** Määritä puuttuva väri tulostamalla laadun mallisivut ennen ongelman ratkaisua. Valitse aloitusnäytössä **Asetukset > Vianmääritys > Tulostuslaadun testisivut**.

Toimi	Kyllä	Ei
<p><b>Vaihe 1</b></p> <p><b>a</b> Käytä Värinsäätö-toimintoa.</p> <p>Valitse aloitusnäytössä <b>Asetukset &gt; Tulostus &gt; Laatu &gt; Kuvankäsittelyn lisäasetukset &gt; Värien säätö</b>.</p> <p><b>b</b> Tulosta asiakirja.</p> <p>Onko tuloste liian tumma?</p>	<p>Siirry vaiheeseen 2.</p>	<p>Ongelma on ratkaistu.</p>
<p><b>Vaihe 2</b></p> <p><b>a</b> Pienennä väriaineen tummuusastetta käyttöjärjestelmästä riippuen joko Tulostusmääritykset- tai Tulostus-valintaikkunassa.</p> <p><b>Huomautus:</b> Voit muuttaa näitä asetuksia myös tulostimen ohjauspaneelissa. Valitse aloitusnäytössä <b>Asetukset &gt; Tulostus &gt; Laatu &gt; Väriin tummuus</b>.</p> <p><b>b</b> Tulosta asiakirja.</p> <p>Onko tuloste liian tumma?</p>	<p>Siirry vaiheeseen 3.</p>	<p>Ongelma on ratkaistu.</p>

Toimi	Kyllä	Ei
<p><b>Vaihe 3</b></p> <p><b>a</b> Määritä paperilaji käyttöjärjestelmän mukaan joko Tulostusmäärittäykset- tai Tulostus-valintaikkunassa.</p> <p><b>Huomautuksia:</b></p> <ul style="list-style-type: none"> <li>• Varmista, että asetukset vastaavat lokeroon lisättyä paperia.</li> <li>• Voit muuttaa näitä asetuksia myös tulostimen ohjauspaneelissa. Valitse aloitusnäytössä <b>Asetukset &gt; Paperi &gt; Lokero-määritys &gt; Paperikoko/-laji</b>.</li> </ul> <p><b>b</b> Tulosta asiakirja.</p> <p>Onko tuloste liian tumma?</p>	Siirry vaiheeseen 4.	Siirry vaiheeseen 6.
<p><b>Vaihe 4</b></p> <p>Varmista, että paperissa ei ole kuvioita tai että se ei ole karkeaa.</p> <p>Oletko yrittänyt tulostaa kuviodulle tai karkealle paperille?</p>	Siirry vaiheeseen 5.	Siirry vaiheeseen 6.
<p><b>Vaihe 5</b></p> <p><b>a</b> Vaihda kuvioitu tai karkea paperi tavalliseen.</p> <p><b>b</b> Tulosta asiakirja.</p> <p>Onko tuloste liian tumma?</p>	Siirry vaiheeseen 6.	Ongelma on ratkaistu.
<p><b>Vaihe 6</b></p> <p><b>a</b> Aseta paperia uudesta pakkauksesta.</p> <p><b>Huomautus:</b> Paperi imee kosteutta suuren kosteuspitoisuuden takia. Älä poista paperia kääreestään, ennen kuin otat sen käyttöön.</p> <p><b>b</b> Tulosta asiakirja.</p> <p>Onko tuloste liian tumma?</p>	Ota yhteyttä <a href="#">jälleenmyyjään</a> .	Ongelma on ratkaistu.

## Haamukuvat



**Huomautus:** Tulosta tulostuslaadun testisivut, ennen kuin yrität ratkaista ongelman. Valitse aloitusnäytössä **Asetukset > Vianmääritys > Tulostuslaadun testisivut**.

Toimi	Kyllä	Ei
<p><b>Vaihe 1</b></p> <p><b>a</b> Lisää lokeroon oikean lajista ja painoista paperia.</p> <p><b>b</b> Tulosta asiakirja.</p> <p>Näkykö tulosteissa haamukuvia?</p>	Siirry vaiheeseen 2.	Ongelma on ratkaistu.
<p><b>Vaihe 2</b></p> <p><b>a</b> Määritä paperilaji käyttöjärjestelmän mukaan joko Tulostusmääritykset- tai Tulostus-valintaikkunassa.</p> <p><b>Huomautuksia:</b></p> <ul style="list-style-type: none"> <li>• Varmista, että asetus vastaa lokeroon lisättyä paperia.</li> <li>• Voit muuttaa asetusta myös tulostimen ohjauspaneelista. Valitse aloitusnäytössä <b>Asetukset &gt; Paperi &gt; Lokeromääritys &gt; Paperikoko/-laji.</b></li> </ul> <p><b>b</b> Tulosta asiakirja.</p> <p>Näkykö tulosteissa haamukuvia?</p>	Siirry vaiheeseen 3.	Ongelma on ratkaistu.
<p><b>Vaihe 3</b></p> <p><b>a</b> Käytä Värinsäätö-toimintoa. Valitse aloitusnäytössä <b>Asetukset &gt; Tulostus &gt; Laatu &gt; Kuvankäsittelyn lisäasetukset &gt; Värien säätö.</b></p> <p><b>b</b> Tulosta asiakirja.</p> <p>Näkykö tulosteissa haamukuvia?</p>	Ota yhteyttä <a href="#">jälleenmyyjään</a> .	Ongelma on ratkaistu.

## Harmaa tai värillinen tausta



**Huomautus:** Tulosta tulostuslaadun testisivut, ennen kuin yrität ratkaista ongelman. Valitse aloitusnäytössä **Asetukset > Vianmääritys > Tulostuslaadun testisivut**.

Toimi	Kyllä	Ei
<p><b>Vaihe 1</b></p> <p><b>a</b> Lisää väriaineen tummuusastetta käyttöjärjestelmän mukaan joko Tulostusmääritykset- tai Tulostus-valintaikkunassa.</p> <p><b>Huomautus:</b> Voit muuttaa asetusta myös tulostimen ohjauspaneelista. Valitse aloitusnäytössä <b>Asetukset &gt; Tulostus &gt; Laatu &gt; Väriin tummuus</b>.</p> <p><b>b</b> Tulosta asiakirja.</p> <p>Onko tulosteiden tausta harmaa tai värillinen?</p>	Siirry vaiheeseen 2.	Ongelma on ratkaistu.
<p><b>Vaihe 2</b></p> <p><b>a</b> Käytä Väriinsäätö-toimintoa.</p> <p>Valitse aloitusnäytössä <b>Asetukset &gt; Tulostus &gt; Laatu &gt; Kuvankäsittelyn lisäasetukset &gt; Värien säätö</b>.</p> <p><b>b</b> Tulosta asiakirja.</p> <p>Onko tulosteiden tausta harmaa tai värillinen?</p>	Siirry vaiheeseen 3.	Ongelma on ratkaistu.
<p><b>Vaihe 3</b></p> <p><b>a</b> Poista värillinen kuvansiirtopaketti ja sitten musta kuvayksikkö.</p> <p><b>Varoitus – vauriot mahdollisia:</b> Älä altista värillistä kuvansiirtopakettia ja mustaa kuvayksikköä valolle kymmentä minuuttia kauempaa. Pitkäaikainen altistuminen valolle voi aiheuttaa tulostuslaatuongelmia.</p> <p><b>Varoitus – vauriot mahdollisia:</b> Älä kosketa valojohderummun osaa, joka on värillisen kuvansiirtopaketin ja mustan kuvayksikön alla. Rumpujen koskettaminen saattaa heikentää tulevien tulostustöiden laatua.</p> <p><b>b</b> Asenna musta kuvayksikkö ja sitten värillinen kuvansiirtopaketti.</p> <p><b>c</b> Tulosta asiakirja.</p> <p>Onko tulosteiden tausta harmaa tai värillinen?</p>	Ota yhteyttä <a href="#">jälleenmyyjään</a> .	Ongelma on ratkaistu.

## Väärät marginaalit



**Huomautus:** Tulosta tulostuslaadun testisivut, ennen kuin yrität ratkaista ongelman. Valitse aloitusnäytössä **Asetukset > Vianmääritys > Tulostuslaadun testisivut**.

Toimi	Kyllä	Ei
<p><b>Vaihe 1</b></p> <p><b>a</b> Säädä lokeron paperinohjaimet oikeaan kohtaan lisätyn paperin koon mukaan.</p> <p><b>b</b> Tulosta asiakirja.</p> <p>Ovatko marginaalit oikein?</p>	Ongelma on ratkaistu.	Siirry vaiheeseen 2.
<p><b>Vaihe 2</b></p> <p><b>a</b> Määritä paperiasetukset käyttöjärjestelmän mukaan joko Tulostusmääritykset- tai Tulostus-valintaikkunassa.</p> <p><b>Huomautuksia:</b></p> <ul style="list-style-type: none"> <li>• Varmista, että asetus vastaa lisättyä paperia.</li> <li>• Voit muuttaa asetusta myös tulostimen ohjauspaneelista. Valitse aloitusnäytössä <b>Asetukset &gt; Paperi &gt; Lokeromääritys &gt; Paperikoko/-laji</b>.</li> </ul> <p><b>Huomautus:</b></p> <p><b>b</b> Tulosta asiakirja.</p> <p>Ovatko marginaalit oikein?</p>	Ongelma on ratkaistu.	Ota yhteyttä <a href="#">jälleenmyyjään</a> .

## Vaalea tuloste



**Huomautus:** Tulosta tulostuslaadun testisivut, ennen kuin yrität ratkaista ongelman. Valitse aloitusnäytössä **Asetukset > Vianmääritys > Tulostuslaadun testisivut**.

Toimi	Kyllä	Ei
<p><b>Vaihe 1</b></p> <p><b>a</b> Käytä Värinsäätö-toimintoa. Valitse aloitusnäytössä <b>Asetukset &gt; Tulostus &gt; Laatu &gt; Kuvankäsittelyn lisäasetukset &gt; Värien säätö</b>.</p> <p><b>b</b> Tulosta asiakirja.</p> <p>Onko tuloste vaalea?</p>	Siirry vaiheeseen 2.	Ongelma on ratkaistu.



Toimi	Kyllä	Ei
<p><b>Vaihe 2</b></p> <p><b>a</b> Lisää väriaineen tummuusastetta käyttöjärjestelmän mukaan joko Tulostusmääritykset- tai Tulostus-valintaikkunassa.</p> <p><b>Huomautus:</b> Voit muuttaa asetusta myös tulostimen ohjauspaneelista. Valitse aloitusnäytössä <b>Asetukset &gt; Tulostus &gt; Laatu &gt; Väriin tummuus</b>.</p> <p><b>b</b> Tulosta asiakirja.</p> <p>Onko tuloste vaalea?</p>	Siirry vaiheeseen 3.	Ongelma on ratkaistu.
<p><b>Vaihe 3</b></p> <p><b>a</b> Poista Väriinsäästö käytöstä.</p> <p>Valitse aloitusnäytössä <b>Asetukset &gt; Tulostus &gt; Laatu &gt; Väriinsäästö</b>.</p> <p><b>b</b> Tulosta asiakirja.</p> <p>Onko tuloste vaalea?</p>	Siirry vaiheeseen 4.	Ongelma on ratkaistu.
<p><b>Vaihe 4</b></p> <p><b>a</b> Määritä paperilaji käyttöjärjestelmän mukaan joko Tulostusmääritykset- tai Tulostus-valintaikkunassa.</p> <p><b>Huomautuksia:</b></p> <ul style="list-style-type: none"> <li>• Varmista, että asetukset vastaa lisättyä paperia.</li> <li>• Voit muuttaa asetusta myös tulostimen ohjauspaneelista. Valitse aloitusnäytössä <b>Asetukset &gt; Paperi &gt; Lokeromääritys &gt; Paperikoko/-laji</b>.</li> </ul> <p><b>b</b> Tulosta asiakirja.</p> <p>Onko tuloste vaalea?</p>	Siirry vaiheeseen 5.	Ongelma on ratkaistu.
<p><b>Vaihe 5</b></p> <p>Tarkista, onko paperissa kuvioita tai onko se karkeaa.</p> <p>Oletko yrittänyt tulostaa kuvioidulle tai karkealle paperille?</p>	Siirry vaiheeseen 6.	Siirry vaiheeseen 7.
<p><b>Vaihe 6</b></p> <p><b>a</b> Vaihda kuvioitu tai karkea paperi tavalliseen.</p> <p><b>b</b> Tulosta asiakirja.</p> <p>Onko tuloste vaalea?</p>	Siirry vaiheeseen 7.	Ongelma on ratkaistu.
<p><b>Vaihe 7</b></p> <p><b>a</b> Aseta paperia uudesta pakkauksesta.</p> <p><b>Huomautus:</b> Paperi imee kosteutta suuren kosteuspitoisuuden takia. Älä poista paperia kääreestään, ennen kuin otat sen käyttöön.</p> <p><b>b</b> Tulosta asiakirja.</p> <p>Onko tuloste vaalea?</p>	Siirry vaiheeseen 8.	Ongelma on ratkaistu.

Toimi	Kyllä	Ei
<p><b>Vaihe 8</b></p> <p><b>a</b> Poista värillinen kuvansiirtopaketti ja sitten musta kuvayksikkö.</p> <p><b>Varoitus – vauriot mahdollisia:</b> Älä altista värillistä kuvansiirtopakettia ja mustaa kuvayksikköä valolle kymmentä minuuttia kauempaa. Pitkäaikainen altistuminen valolle voi aiheuttaa tulostuslaatuongelmia.</p> <p><b>Varoitus – vauriot mahdollisia:</b> Älä kosketa valojohderummun osaa, joka on värillisen kuvansiirtopaketin ja mustan kuvayksikön alla. Rumpujen koskettaminen saattaa heikentää tulevien tulostustöiden laatua.</p> <p><b>b</b> Asenna musta kuvayksikkö ja sitten värillinen kuvansiirtopaketti.</p> <p><b>c</b> Tulosta asiakirja.</p> <p>Onko tuloste liian vaalea?</p>	<p>Ota yhteyttä <a href="#">jälleenmyyjään</a>.</p>	<p>Ongelma on ratkaistu.</p>

## Puuttuvat värit



**Huomautus:** Tulosta tulostuslaadun testisivut, ennen kuin yrität ratkaista ongelman. Valitse aloitusnäytössä **Asetukset > Vianmääritys > Tulostuslaadun testisivut**.

Toimi	Kyllä	Ei
<p><b>a</b> Irrota värillinen kuvansiirtopaketti.</p> <p><b>Varoitus – vauriot mahdollisia:</b> Älä altista värillistä kuvansiirtopakettia suoralle valolle yli 10 minuutiksi. Pitkäaikainen altistuminen valolle voi aiheuttaa tulostuslaatuongelmia.</p> <p><b>Varoitus – vauriot mahdollisia:</b> Älä kosketa valojohderummun osaa, joka on värillisen kuvansiirtopaketin alla. Rumpujen koskettaminen saattaa heikentää tulevien tulostustöiden laatua.</p> <p><b>b</b> Poista puuttuvan värin värikasetti.</p> <p><b>c</b> Poista ja aseta uudelleen puuttuvan värin kehitysyksikkö.</p> <p><b>d</b> Asenna puuttuvan värin värikasetti.</p> <p><b>e</b> Asenna kuvansiirtopaketti.</p> <p><b>f</b> Tulosta asiakirja.</p> <p>Puuttuuko tulosteista värejä?</p>	<p>Ota yhteyttä <a href="#">jälleenmyyjään</a>.</p>	<p>Ongelma on ratkaistu.</p>

## Täplikäs tuloste ja pisteitä



**Huomautus:** Tulosta tulostuslaadun testisivut, ennen kuin yrität ratkaista ongelman. Valitse aloitusnäytössä **Asetukset > Vianmääritys > Tulostuslaadun testisivut**.

Toiminto	Kyllä	Ei
<p><b>Vaihe 1</b></p> <p>Tarkista, että tulostimeen ei ole vuotanut väriainetta.</p> <p>Onko tulostin puhdas vuotaneesta väriaineesta?</p>	Siirry vaiheeseen 2.	Ota yhteyttä <a href="#">jälleenmyyjään</a> .
<p><b>Vaihe 2</b></p> <p><b>a</b> Valitse aloitusnäytössä <b>Asetukset &gt; Paperi &gt; Lokeromääritys &gt; Paperikoko/-laji</b>.</p> <p><b>b</b> Tarkista, vastaavatko paperikoko- ja -lajiasetukset lisättyä paperia.</p> <p><b>Huomautus:</b> Varmista, että paperissa ei ole kuvioita tai että se ei ole karkeaa.</p> <p>Täsmäävätkö asetukset?</p>	Siirry vaiheeseen 4.	Siirry vaiheeseen 3.
<p><b>Vaihe 3</b></p> <p><b>a</b> Määritä paperikoko ja -laji käyttöjärjestelmän mukaan joko Tulostusasetukset- tai Tulostus-valintaikkunassa.</p> <p><b>Huomautuksia:</b></p> <ul style="list-style-type: none"> <li>• Varmista, että asetukset vastaavat lokeroon lisättyä paperia.</li> <li>• Voit muuttaa näitä asetuksia myös tulostimen ohjauspaneelista. Valitse aloitusnäytössä <b>Asetukset &gt; Paperi &gt; Lokeromääritys &gt; Paperikoko/-laji</b>.</li> </ul> <p><b>b</b> Tulosta asiakirja.</p> <p>Onko tuloste läikikäs?</p>	Siirry vaiheeseen 4.	Ongelma on ratkaistu.
<p><b>Vaihe 4</b></p> <p><b>a</b> Aseta paperia uudesta pakkauksesta.</p> <p><b>Huomautus:</b> Paperi imee kosteutta suuren kosteuspitoisuuden takia. Älä poista paperia kääreestään, ennen kuin otat sen käyttöön.</p> <p><b>b</b> Tulosta asiakirja.</p> <p>Onko tuloste läikikäs?</p>	Siirry vaiheeseen 5.	Ongelma on ratkaistu.

Toiminto	Kyllä	Ei
<p><b>Vaihe 5</b></p> <p><b>a</b> Poista värillinen kuvansiirtopaketti ja sitten musta kuvayksikkö.</p> <p><b>Varoitus – vauriot mahdollisia:</b> Älä altista värillistä kuvansiirtopakettia ja mustaa kuvayksikköä valolle kymmentä minuuttia kauempaa. Pitkäaikainen altistuminen valolle voi aiheuttaa tulostuslaatuongelmia.</p> <p><b>Varoitus – vauriot mahdollisia:</b> Älä kosketa valojohderummun osaa, joka on värillisen kuvansiirtopaketin ja mustan kuvayksikön alla. Rumpujen koskettaminen saattaa heikentää tulevien tulostustöiden laatua.</p> <p><b>b</b> Asenna musta kuvayksikkö ja sitten värillinen kuvansiirtopaketti.</p> <p><b>c</b> Tulosta asiakirja.</p> <p>Onko tuloste läikikäs?</p>	<p>Ota yhteyttä <a href="#">jälleenmyyjään</a>.</p>	<p>Ongelma on ratkaistu.</p>

## Paperin käpristyminen



**Huomautus:** Tulosta tulostuslaadun testisivut, ennen kuin yrität ratkaista ongelman. Valitse aloitusnäytössä **Asetukset > Vianmääritys > Tulostuslaadun testisivut**.

Toimi	Kyllä	Ei
<p><b>Vaihe 1</b></p> <p><b>a</b> Säädä lokeron ohjaimet oikeaan kohtaan lisätyn paperin koon mukaan.</p> <p><b>b</b> Tulosta asiakirja.</p> <p>Käpristyykö paperi?</p>	<p>Siirry vaiheeseen 2.</p>	<p>Ongelma on ratkaistu.</p>
<p><b>Vaihe 2</b></p> <p><b>a</b> Määritä paperilaji käyttöjärjestelmän mukaan joko Tulostusmääritykset- tai Tulostus-valintaikkunassa.</p> <p><b>Huomautuksia:</b></p> <ul style="list-style-type: none"> <li>• Varmista, että asetus vastaa lisättyä paperia.</li> <li>• Voit muuttaa asetusta myös tulostimen ohjauspaneelista. Valitse aloitusnäytössä <b>Asetukset &gt; Paperi &gt; Lokeromääritys &gt; Paperikoko/-laji</b>.</li> </ul> <p><b>b</b> Tulosta asiakirja.</p> <p>Käpristyykö paperi?</p>	<p>Siirry vaiheeseen 3.</p>	<p>Ongelma on ratkaistu.</p>

Toimi	Kyllä	Ei
<b>Vaihe 3</b> Tulosta paperin toiselle puolelle. <b>a</b> Poista paperi, käännä se toisin päin ja aseta se uudelleen. <b>b</b> Tulosta asiakirja.  Käpristyykö paperi?	Siirry vaiheeseen 4.	Ongelma on ratkaistu.
<b>Vaihe 4</b> <b>a</b> Aseta paperia uudesta pakkauksesta. <b>Huomautus:</b> Paperi imee kosteutta suuren kosteuspitoisuuden takia. Älä poista paperia kääreestään, ennen kuin otat sen käyttöön. <b>b</b> Tulosta asiakirja.  Käpristyykö paperi?	Ota yhteyttä <a href="#">jälleenmyyjään</a> .	Ongelma on ratkaistu.

## Tuloste vääristynyt tai vino



**Huomautus:** Tulosta tulostuslaadun testisivut, ennen kuin yrität ratkaista ongelman. Valitse aloitusnäytössä **Asetukset > Vianmääritys > Tulostuslaadun testisivut**.

Toimi	Kyllä	Ei
<b>Vaihe 1</b> <b>a</b> Vedä lokero auki. <b>b</b> Poista paperi ja lisää paperi uudesta pakkauksesta. <b>Huomautus:</b> Paperi imee kosteutta suuren kosteuspitoisuuden takia. Älä poista paperia kääreestään, ennen kuin otat sen käyttöön. <b>c</b> Purista ja liu'uta paperiohjaimet oikeaan kohtaan lisättävän paperin koon mukaan. <b>d</b> Aseta lokero tulostimeen. <b>e</b> Tulosta asiakirja.  Onko tuloste vääristynyt tai vino?	Siirry vaiheeseen 2.	Ongelma on ratkaistu.
<b>Vaihe 2</b> <b>a</b> Tarkista, että tulostus tapahtuu tuetulle paperityypille. <b>b</b> Tulosta asiakirja.  Onko tuloste vääristynyt tai vino?	Ota yhteyttä <a href="#">jälleenmyyjään</a> .	Ongelma on ratkaistu.

## Kokonaan värilliset tai mustat kuvat



**Huomautus:** Tulosta tulostuslaadun testisivut, ennen kuin yrität ratkaista ongelman. Valitse aloitusnäytössä **Asetukset > Vianmääritys > Tulostuslaadun testisivut**.

Toimi	Kyllä	Ei
<p><b>a</b> Poista värillinen kuvansiirtopaketti ja sitten musta kuvayksikkö.</p> <p><b>Varoitus – vauriot mahdollisia:</b> Älä altista värillistä kuvansiirtopakettia ja mustaa kuvayksikköä valolle kymmentä minuuttia kauempaa. Pitkäaikainen altistuminen valolle voi aiheuttaa tulostuslaatuongelmia.</p> <p><b>Varoitus – vauriot mahdollisia:</b> Älä kosketa valojohderummun osaa, joka on värillisen kuvansiirtopaketin ja mustan kuvayksikön alla. Rumpujen koskettaminen saattaa heikentää tulevien tulostustöiden laatua.</p> <p><b>b</b> Asenna musta kuvayksikkö ja sitten värillinen kuvansiirtopaketti.</p> <p><b>c</b> Tulosta asiakirja.</p> <p>Tulostaako tulostin kokonaan värillisiä tai mustia kuvia?</p>	<p>Ota yhteyttä <a href="#">jälleenmyyjään</a>.</p>	<p>Ongelma on ratkaistu.</p>

## Tekstiä tai kuvia leikkautuu



**Huomautus:** Tulosta tulostuslaadun testisivut, ennen kuin yrität ratkaista ongelman. Valitse aloitusnäytössä **Asetukset > Vianmääritys > Tulostuslaadun testisivut**.

Toimi	Kyllä	Ei
<p><b>Vaihe 1</b></p> <p><b>a</b> Säädä lokeron paperinohjaimet oikeaan kohtaan lisätyn paperin koon mukaan.</p> <p><b>b</b> Tulosta asiakirja.</p> <p>Onko teksti tai kuva leikkautunut?</p>	<p>Siirry vaiheeseen 2.</p>	<p>Ongelma on ratkaistu.</p>

Toimi	Kyllä	Ei
<p><b>Vaihe 2</b></p> <p><b>a</b> Määritä paperiasetukset käyttöjärjestelmän mukaan joko Tulostusmääritykset- tai Tulostus-valintaikkunassa.</p> <p><b>Huomautuksia:</b></p> <ul style="list-style-type: none"> <li>• Varmista, että asetus vastaa lokeroon lisättyä paperia.</li> <li>• Voit muuttaa asetusta myös tulostimen ohjauspaneelista. Valitse aloitusnäytössä <b>Asetukset &gt; Paperi &gt; Lokeromääritys &gt; Paperikoko/-laji</b>.</li> </ul> <p><b>b</b> Tulosta asiakirja.</p> <p>Onko teksti tai kuva leikkautunut?</p>	Siirry vaiheeseen 3.	Ongelma on ratkaistu.
<p><b>Vaihe 3</b></p> <p><b>a</b> Poista värillinen kuvansiirtopaketti ja sitten musta kuvayksikkö.</p> <p><b>Varoitus – vauriot mahdollisia:</b> Älä altista värillistä kuvansiirtopakettia ja mustaa kuvayksikköä valolle kymmentä minuuttia kauempaa. Pitkäaikainen altistuminen valolle voi aiheuttaa tulostuslaatuongelmia.</p> <p><b>Varoitus – vauriot mahdollisia:</b> Älä kosketa valojohderummun osaa, joka on värillisen kuvansiirtopaketin ja mustan kuvayksikön alla. Rumpujen koskettaminen saattaa heikentää tulevien tulostustöiden laatua.</p> <p><b>b</b> Asenna musta kuvayksikkö ja sitten värillinen kuvansiirtopaketti.</p> <p><b>c</b> Tulosta asiakirja.</p> <p>Onko teksti tai kuva leikkautunut?</p>	Ota yhteyttä <a href="#">jälleenmyyjään</a> .	Ongelma on ratkaistu.

## Väriaine hankautuu helposti pois



**Huomautus:** Tulosta tulostuslaadun testisivut, ennen kuin yrität ratkaista ongelman. Valitse aloitusnäytössä **Asetukset > Vianmääritys > Tulostuslaadun testisivut**.

Toimi	Kyllä	Ei
<p><b>1</b> Määritä paperilaji käyttöjärjestelmän mukaan joko Tulostusmääritykset- tai Tulostus-valintaikkunassa.</p> <p><b>Huomautuksia:</b></p> <ul style="list-style-type: none"> <li>• Varmista, että asetus vastaa lisättyä paperia.</li> <li>• Voit muuttaa asetusta myös tulostimen ohjauspaneelista. Valitse aloitusnäytössä <b>Asetukset &gt; Paperi &gt; Lokeromääritys &gt; Paperikoko/-laji</b>.</li> </ul> <p><b>2</b> Tulosta asiakirja. Hankautuuko väriaine pois?</p>	Ota yhteyttä <a href="#">jälleenmyyjään</a> .	Ongelma on ratkaistu.

## Epätasainen tummuus



**Huomautus:** Tulosta tulostuslaadun testisivut, ennen kuin yrität ratkaista ongelman. Valitse aloitusnäytössä **Asetukset > Vianmääritys > Tulostuslaadun testisivut**.

Toimi	Kyllä	Ei
<p><b>a</b> Poista värillinen kuvansiirtopaketti ja sitten musta kuvayksikkö.</p> <p><b>Varoitus – vauriot mahdollisia:</b> Älä altista värillistä kuvansiirtopakettia ja mustaa kuvayksikköä valolle kymmentä minuuttia kauempaa. Pitkäaikainen altistuminen valolle voi aiheuttaa tulostuslaatuongelmia.</p> <p><b>Varoitus – vauriot mahdollisia:</b> Älä kosketa valojohderummun osaa, joka on värillisen kuvansiirtopaketin ja mustan kuvayksikön alla. Rumpujen koskettaminen saattaa heikentää tulevien tulostustöiden laatua.</p> <p><b>b</b> Asenna musta kuvayksikkö ja sitten värillinen kuvansiirtopaketti.</p> <p><b>c</b> Tulosta asiakirja.</p> <p>Onko tulosteen väriainevahvuus epätasaista?</p>	Ota yhteyttä <a href="#">jälleenmyyjään</a> .	Ongelma on ratkaistu.



## Vaakasuuntaiset tummat viivat



### Huomautuksia:

- Tulosta tulostuslaadun testisivut, ennen kuin yrität ratkaista ongelman. Valitse aloitusnäytössä **Asetukset** > **Vianmääritys** > **Tulostuslaadun testisivut**.
- Jos tulosteissa näkyy jatkuvasti vaakasuuntaisia tummia viivoja, katso aiheita Toistuvat virhekuviot.

Toimi	Kyllä	Ei
<p><b>Vaihe 1</b></p> <p><b>a</b> Määritä paperilaji käyttöjärjestelmän mukaan joko Tulostusmääritykset- tai Tulostus-valintaikkunassa.</p> <p><b>Huomautuksia:</b></p> <ul style="list-style-type: none"> <li>• Varmista, että asetus vastaa lisättyä paperia.</li> <li>• Voit muuttaa asetusta myös tulostimen ohjauspaneelista. Valitse aloitusnäytössä <b>Asetukset</b> &gt; <b>Paperi</b> &gt; <b>Lokeromääritys</b> &gt; <b>Paperikoko/-laji</b>.</li> </ul> <p><b>b</b> Tulosta asiakirja.</p> <p>Näkyykö tulosteissa vaakasuuntaisia tummia viivoja?</p>	Siirry vaiheeseen 2.	Ongelma on ratkaistu.
<p><b>Vaihe 2</b></p> <p><b>a</b> Aseta paperia uudesta pakkauksesta.</p> <p><b>Huomautus:</b> Paperi imee kosteutta suuren kosteuspitoisuuden takia. Säilytä paperia alkuperäisessä pakkauksessaan, kunnes otat sen käyttöön.</p> <p><b>b</b> Tulosta asiakirja.</p> <p>Näkyykö tulosteissa vaakasuuntaisia tummia viivoja?</p>	Siirry vaiheeseen 3.	Ongelma on ratkaistu.

Toimi	Kyllä	Ei
<p><b>Vaihe 3</b></p> <p><b>a</b> Poista värillinen kuvansiirtopaketti ja sitten musta kuvayksikkö.</p> <p><b>Varoitus – vauriot mahdollisia:</b> Älä altista värillistä kuvansiirtopakettia ja mustaa kuvayksikköä valolle kymmentä minuuttia kauempaa. Pitkäaikainen altistuminen valolle voi aiheuttaa tulostuslaatuongelmia.</p> <p><b>Varoitus – vauriot mahdollisia:</b> Älä kosketa valojohderummun osaa, joka on kuvayksikön ja mustan kuvansiirtopaketin alla. Rumpujen koskettaminen saattaa heikentää tulevien tulostustöiden laatua.</p> <p><b>b</b> Asenna musta kuvayksikkö ja sitten värillinen kuvansiirtopaketti.</p> <p><b>c</b> Tulosta asiakirja.</p> <p>Näkyykö tulosteissa vaakasuuntaisia tummia viivoja?</p>	<p>Ota yhteyttä <a href="#">jälleenmyyjään</a>.</p>	<p>Ongelma on ratkaistu.</p>

## Pystysuuntaiset tummat viivat



**Huomautus:** Tulosta tulostuslaadun testisivut, ennen kuin yrität ratkaista ongelman. Valitse aloitusnäytössä **Asetukset > Vianmääritys > Tulostuslaadun testisivut**.

Toimi	Kyllä	Ei
<p><b>Vaihe 1</b></p> <p><b>a</b> Määritä paperilaji käyttöjärjestelmän mukaan joko Tulostusmääritykset- tai Tulostus-valintaikkunassa.</p> <p><b>Huomautuksia:</b></p> <ul style="list-style-type: none"> <li>• Varmista, että asetus vastaa lokeroon lisättyä paperia.</li> <li>• Voit muuttaa asetusta myös tulostimen ohjauspaneelista. Valitse aloitusnäytössä <b>Asetukset &gt; Paperi &gt; Lokeromääritys &gt; Paperikoko/-laji</b>.</li> </ul> <p><b>b</b> Tulosta asiakirja.</p> <p>Näkyykö tulosteissa pystysuuntaisia tummia viivoja?</p>	<p>Siirry vaiheeseen 2.</p>	<p>Ongelma on ratkaistu.</p>

Toimi	Kyllä	Ei
<p><b>Vaihe 2</b></p> <p><b>a</b> Aseta paperia uudesta pakkauksesta.</p> <p><b>Huomautus:</b> Paperi imee kosteutta suuren kosteuspitoisuuden takia. Säilytä paperia alkuperäisessä pakkauksessaan, kunnes otat sen käyttöön.</p> <p><b>b</b> Tulosta asiakirja.</p> <p>Näkyykö tulosteissa pystysuuntaisia tummia viivoja?</p>	Siirry vaiheeseen 3.	Ongelma on ratkaistu.
<p><b>Vaihe 3</b></p> <p><b>a</b> Poista värillinen kuvansiirtopaketti ja sitten musta kuvayksikkö.</p> <p><b>Varoitus – vauriot mahdollisia:</b> Älä altista värillistä kuvansiirtopakettia ja mustaa kuvayksikköä valolle kymmentä minuuttia kauempaa. Pitkäaikainen altistuminen valolle voi aiheuttaa tulostuslaatuongelmia.</p> <p><b>Varoitus – vauriot mahdollisia:</b> Älä kosketa valojohderummun osaa, joka on värillisen kuvansiirtopaketin ja mustan kuvayksikön alla. Rumpujen koskettaminen saattaa heikentää tulevien tulostöiden laatua.</p> <p><b>b</b> Asenna musta kuvayksikkö ja sitten värillinen kuvansiirtopaketti.</p> <p><b>c</b> Tulosta asiakirja.</p> <p>Näkyykö tulosteissa pystysuuntaisia tummia viivoja?</p>	Ota yhteyttä <a href="#">jälleenmyyjään</a> .	Ongelma on ratkaistu.

## Vaakasuuntaiset valkoiset viivat



### Huomautuksia:

- Tulosta tulostuslaadun testisivut, ennen kuin yrität ratkaista ongelman. Valitse aloitusnäytössä **Asetukset** > **Vianmääritys** > **Tulostuslaadun testisivut**.
- Jos tulosteissa näkyy jatkuvasti vaakasuuntaisia valkoisia viivoja, katso aiheetta Toistuvat virhekuviot.

Toimi	Kyllä	Ei
<p><b>Vaihe 1</b></p> <p><b>a</b> Määritä paperilaji käyttöjärjestelmän mukaan joko Tulostusmäärittäykset- tai Tulostus-valintaikkunassa.</p> <p><b>Huomautuksia:</b></p> <ul style="list-style-type: none"> <li>• Varmista, että asetus vastaa lokeroon lisättyä paperia.</li> <li>• Voit muuttaa asetusta myös tulostimen ohjauspaneelista. Valitse aloitusnäytössä <b>Asetukset &gt; Paperi &gt; Lokeromääritys &gt; Paperikoko/-laji</b>.</li> </ul> <p><b>b</b> Tulosta asiakirja.</p> <p>Näkyykö tulosteissa vaakasuuntaisia valkoisia viivoja?</p>	Siirry vaiheeseen 2.	Ongelma on ratkaistu.
<p><b>Vaihe 2</b></p> <p><b>a</b> Lisää määritettyyn paperilähteeseen suositeltua paperilajia.</p> <p><b>b</b> Tulosta asiakirja.</p> <p>Näkyykö tulosteissa vaakasuuntaisia valkoisia viivoja?</p>	Siirry vaiheeseen 3.	Ongelma on ratkaistu.
<p><b>Vaihe 3</b></p> <p><b>a</b> Poista värillinen kuvansiirtopaketti ja sitten musta kuvayksikkö.</p> <p><b>Varoitus – vauriot mahdollisia:</b> Älä altista värillistä kuvansiirtopaketin ja mustaa kuvayksikköä valolle kymmentä minuuttia kauempaa. Pitkäaikainen altistuminen valolle voi aiheuttaa tulostuslaatuongelmia.</p> <p><b>Varoitus – vauriot mahdollisia:</b> Älä kosketa valojohderummun osaa, joka on värillisen kuvansiirtopaketin ja mustan kuvayksikön alla. Rumpujen koskettaminen saattaa heikentää tulevien tulostustöiden laatua.</p> <p><b>b</b> Asenna musta kuvayksikkö ja sitten värillinen kuvansiirtopaketti.</p> <p><b>c</b> Tulosta asiakirja.</p> <p>Näkyykö tulosteissa vaakasuuntaisia valkoisia viivoja?</p>	Ota yhteyttä <a href="#">jälleenmyyjään</a> .	Ongelma on ratkaistu.

## Pystysuuntaiset valkoiset viivat



**Huomautus:** Tulosta tulostuslaadun testisivut, ennen kuin yrität ratkaista ongelman. Valitse aloitusnäytössä **Asetukset > Vianmääritys > Tulostuslaadun testisivut**.

Toimi	Kyllä	Ei
<p><b>Vaihe 1</b></p> <p><b>a</b> Määritä paperilaji käyttöjärjestelmän mukaan joko Tulostusmäärittäykset- tai Tulostus-valintaikkunassa.</p> <p><b>Huomautuksia:</b></p> <ul style="list-style-type: none"> <li>• Varmista, että asetus vastaa lokeroon lisättyä paperia.</li> <li>• Voit muuttaa asetusta myös tulostimen ohjauspaneelista. Valitse aloitusnäytössä <b>Asetukset &gt; Paperi &gt; Lokeromääritys &gt; Paperikoko/-laji</b>.</li> </ul> <p><b>b</b> Tulosta asiakirja.</p> <p>Näkyykö tulosteissa pystysuuntaisia valkoisia viivoja?</p>	Siirry vaiheeseen 2.	Ongelma on ratkaistu.
<p><b>Vaihe 2</b></p> <p>Tarkista, käytätkö suositeltua paperilajia.</p> <p><b>a</b> Lisää määritettyyn paperilähteeseen suositeltua paperilajia.</p> <p><b>b</b> Tulosta asiakirja.</p> <p>Näkyykö tulosteissa pystysuuntaisia valkoisia viivoja?</p>	Siirry vaiheeseen 3.	Ongelma on ratkaistu.
<p><b>Vaihe 3</b></p> <p><b>a</b> Poista värillinen kuvansiirtopaketti ja sitten musta kuvayksikkö.</p> <p><b>Varoitus – vauriot mahdollisia:</b> Älä altista värillistä kuvansiirtopakettia ja mustaa kuvayksikköä valolle kymmentä minuuttia kauempaa. Pitkäaikainen altistuminen valolle voi aiheuttaa tulostuslaatuongelmia.</p> <p><b>Varoitus – vauriot mahdollisia:</b> Älä kosketa valojohderummun osaa, joka on värillisen kuvansiirtopaketin ja mustan kuvayksikön alla. Rumpujen koskettaminen saattaa heikentää tulevien tulostustöiden laatua.</p> <p><b>b</b> Asenna musta kuvayksikkö ja sitten värillinen kuvansiirtopaketti.</p> <p><b>c</b> Tulosta asiakirja.</p> <p>Näkyykö tulosteissa pystysuuntaisia valkoisia viivoja?</p>	Ota yhteyttä <a href="#">jälleenmyyjään</a> .	Ongelma on ratkaistu.

## Toistuvat virhekuviot



**Huomautus:** Määritä toistuvien virhekuvioiden syy tulostamalla laadun mallisivut ennen ongelman ratkaisua. Valitse aloitusnäytössä **Asetukset > Vianmääritys > Tulostuslaadun testisivut**.

Toiminto	Kyllä	Ei
<p><b>a</b> Mittaa virheellisellä värisivulla toistuvien virheiden väli huoltovirheviivaimen avulla.</p> <p><b>b</b> Vaihda tarvike, joka vastaa virheellisen värisivun mittaustulosta.</p> <p><b>Kuvansiirtopaketti</b></p> <ul style="list-style-type: none"> <li>• 94,5 mm (3,72 tuumaa)</li> <li>• 29,9 mm (1,18 tuumaa)</li> <li>• 23,2 mm (0,91 tuumaa)</li> </ul> <p><b>Kehitysyksikkö</b></p> <ul style="list-style-type: none"> <li>• 43,6 mm (1,72 tuumaa)</li> <li>• 45 mm (1,77 tuumaa)</li> </ul> <p><b>Siirtomoduuli</b></p> <ul style="list-style-type: none"> <li>• 37,7 mm (1,48 tuumaa)</li> <li>• 78,5 mm (3,09 tuumaa)</li> <li>• 55 mm (2,17 tuumaa)</li> <li>• 28,3 mm (1,11 tuumaa)</li> </ul> <p><b>Kiinnitysyksikkö</b></p> <ul style="list-style-type: none"> <li>• 79,8 mm (3,14 tuumaa)</li> <li>• 94,3 mm (3,71 tuumaa)</li> </ul> <p><b>c</b> Tulosta tulostuslaadun testisivut.</p> <p>Onko sivulla edelleen virheitä?</p>	<p>Kirjaa etäisyys muistiin ja ota yhteyttä <a href="#">jälleenmyyjään</a>.</p>	<p>Ongelma on ratkaistu.</p>

## Tulostustyöt eivät tulostu

Toimi	Kyllä	Ei
<p><b>Vaihe 1</b></p> <p><b>a</b> Avaa tulostusvalintaikkuna siinä asiakirjassa, jonka yrität tulostaa, ja varmista, että oikea tulostin on valittu.</p> <p><b>b</b> Tulosta asiakirja.</p> <p>Tulostuiko asiakirja?</p>	<p>Ongelma on ratkaistu.</p>	<p>Siirry vaiheeseen 2.</p>
<p><b>Vaihe 2</b></p> <p><b>a</b> Tarkista, että tulostimeen on kytketty virta.</p> <p><b>b</b> Ratkaise näyttöön avautuvat virheilmoitukset.</p> <p><b>c</b> Tulosta asiakirja.</p> <p>Tulostuiko asiakirja?</p>	<p>Ongelma on ratkaistu.</p>	<p>Siirry vaiheeseen 3.</p>
<p><b>Vaihe 3</b></p> <p><b>a</b> Varmista, että portit toimivat ja että kaapelit on liitetty pitävästi tietokoneeseen ja tulostimeen.</p> <p>Lisätietoja on tulostimen asennusohjeissa.</p> <p><b>b</b> Tulosta asiakirja.</p> <p>Tulostuiko asiakirja?</p>	<p>Ongelma on ratkaistu.</p>	<p>Siirry vaiheeseen 4.</p>

Toimi	Kyllä	Ei
<p><b>Vaihe 4</b></p> <p><b>a</b> Sammuta tulostin, odota noin 10 sekuntia ja käynnistä tulostin uudelleen.</p> <p><b>b</b> Tulosta asiakirja.</p> <p>Tulostuiko asiakirja?</p>	Ongelma on ratkaistu.	Siirry vaiheeseen 5.
<p><b>Vaihe 5</b></p> <p><b>a</b> Poista tulostinohjain ja asenna se sitten uudelleen.</p> <p><b>b</b> Tulosta asiakirja.</p> <p>Tulostuiko asiakirja?</p>	Ongelma on ratkaistu.	Ota yhteyttä <a href="#">jälleenmyyjään</a> .

## Luottamukselliset ja pidossa olevat asiakirjat eivät tulostu

Toimi	Kyllä	Ei
<p><b>Vaihe 1</b></p> <p><b>a</b> Tarkista ohjauspaneelista, näkyykö työ Pidossa olevat työt -luettelossa.</p> <p><b>Huomautus:</b> Jos asiakirjat eivät ole luettelossa, tulosta asiakirjat Tulosta ja pidä -valinnoilla.</p> <p><b>b</b> Tulosta asiakirjat.</p> <p>Tulostuivatko asiakirjat?</p>	Ongelma on ratkaistu.	Siirry vaiheeseen 2.
<p><b>Vaihe 2</b></p> <p>Tulostustyö saattaa sisältää alustusvirheen tai virheellisiä tietoja.</p> <ul style="list-style-type: none"> <li>Poista tulostustyö ja lähetä se sitten uudelleen.</li> <li>Jos kyseessä on PDF-tiedosto, luo uusi tiedosto ja tulosta asiakirja.</li> </ul> <p>Tulostuivatko asiakirjat?</p>	Ongelma on ratkaistu.	Siirry vaiheeseen 3.
<p><b>Vaihe 3</b></p> <p>Jos tulostat Internetistä, tulostin saattaa lukea useita työnimikkeitä päällekkäisinä.</p> <p><b>Windows-käyttäjät</b></p> <p><b>a</b> Avaa Tulostusmääritykset-valintaikkuna.</p> <p><b>b</b> Valitse Tulosta ja pidä -välilehdessä <b>Käytä tulostusta ja siirtoa pitoon</b> ja sitten <b>Säilytä kahdentuneet asiakirjat</b>.</p> <p><b>c</b> Anna PIN-koodi ja tallenna muutokset.</p> <p><b>d</b> Lähetä tulostustyö.</p> <p><b>Macintosh-käyttäjät</b></p> <p><b>a</b> Tallenna ja anna kullekin työlle eri nimi.</p> <p><b>b</b> Lähetä työ erikseen.</p> <p>Tulostuivatko asiakirjat?</p>	Ongelma on ratkaistu.	Siirry vaiheeseen 4.

Toimi	Kyllä	Ei
<b>Vaihe 4</b> <b>a</b> Vapauta tulostimen muistia poistamalla pidossa olevia töitä. <b>b</b> Tulosta asiakirjat.  Tulostuivatko asiakirjat?	Ongelma on ratkaistu.	Siirry vaiheeseen 5.
<b>Vaihe 5</b> <b>a</b> Lisää tulostinmuistia. <b>b</b> Tulosta asiakirjat.  Tulostuivatko asiakirjat?	Ongelma on ratkaistu.	Ota yhteyttä <a href="#">jällemyyjään</a> .

## Työ tulostuu väärästä lokerosta tai väärälle paperille tai erikoismateriaalille.

Toimi	Kyllä	Ei
<b>Vaihe 1</b> <b>a</b> Tarkista, että tulostus tapahtuu oikealle paperityypille. <b>b</b> Tulosta asiakirja.  Onko asiakirja tulostettu oikealle paperityypille?	Siirry vaiheeseen 2.	Lisää laitteeseen oikeankokoista ja -tyyppistä paperia.
<b>Vaihe 2</b> <b>a</b> Määritä paperikoko ja -laji käyttöjärjestelmän mukaan joko Tulostusasetukset- tai Tulostus-valintaikkunassa. <b>Huomautus:</b> Voit muuttaa näitä asetuksia myös tulostimen ohjauspaneelissa. Valitse aloitusnäytössä <b>Asetukset &gt; Paperi &gt; Lokeromääritys &gt; Paperikoko/-laji</b> . <b>b</b> Varmista, että asetukset vastaavat lisättyä paperia. <b>c</b> Tulosta asiakirja.  Onko asiakirja tulostettu oikealle paperityypille?	Ongelma on ratkaistu.	Siirry vaiheeseen 3.
<b>Vaihe 3</b> <b>a</b> Tarkista, onko lokerot linkitetty. Lisätietoja on kohdassa " <a href="#">Lokeroiden yhdistäminen</a> " sivulla 49. <b>b</b> Tulosta asiakirja.  Onko asiakirja tulostettu oikeasta lokerosta?	Ongelma on ratkaistu.	Ota yhteyttä <a href="#">jällemyyjään</a> .



## Hidas tulostus

Toimi	Kyllä	Ei
<p><b>Vaihe 1</b></p> <p>Varmista, että tulostinkaapeli on liitetty kunnolla tulostimeen ja tietokoneeseen, tulostuspalvelimeen, lisälaitteeseen tai muuhun verkkolaitteeseen.</p> <p>Tulostaako tulostin hitaasti?</p>	Siirry vaiheeseen 2.	Ongelma on ratkaistu.
<p><b>Vaihe 2</b></p> <p><b>a</b> Varmista, että tulostin ei ole hiljaisessa tilassa. Valitse aloitusnäytössä <b>Asetukset &gt; Laite &gt; Huolto &gt; Määritysvalikko &gt; Laitteen toiminnot &gt; Hiljainen tila.</b></p> <p><b>b</b> Tulosta asiakirja.</p> <p>Tulostaako tulostin hitaasti?</p>	Siirry vaiheeseen 3.	Ongelma on ratkaistu.
<p><b>Vaihe 3</b></p> <p><b>a</b> Määritä tulostustarkkuus käyttöjärjestelmän mukaan joko Tulostusmääritykset- tai Tulostus-valintaikkunassa.</p> <p><b>b</b> Määritä tarkkuudeksi 4800 CQ.</p> <p><b>c</b> Tulosta asiakirja.</p> <p>Tulostaako tulostin hitaasti?</p>	Siirry vaiheeseen 4.	Ongelma on ratkaistu.
<p><b>Vaihe 4</b></p> <p><b>a</b> Valitse aloitusnäytössä <b>Asetukset &gt; Tulostus &gt; Laatu &gt; Tulostustarkkuus.</b></p> <p><b>b</b> Määritä tarkkuudeksi 4800 CQ.</p> <p><b>c</b> Tulosta asiakirja.</p> <p>Tulostaako tulostin hitaasti?</p>	Siirry vaiheeseen 5.	Ongelma on ratkaistu.
<p><b>Vaihe 5</b></p> <p><b>a</b> Määritä paperilaji käyttöjärjestelmän mukaan joko Tulostusmääritykset- tai Tulostus-valintaikkunassa.</p> <p><b>Huomautuksia:</b></p> <ul style="list-style-type: none"> <li>• Varmista, että asetus vastaa lisättyä paperia.</li> <li>• Voit muuttaa asetusta myös tulostimen ohjauspaneelisti. Valitse aloitusnäytössä <b>Asetukset &gt; Paperi &gt; Lokeromääritys &gt; Paperikoko/-laji.</b></li> <li>• Painava paperi tulostuu hitaammin.</li> <li>• Letter-, A4- ja Legal-kokoa pienempi paperi voi tulostua hitaammin.</li> </ul> <p><b>b</b> Tulosta asiakirja.</p> <p>Tulostaako tulostin hitaasti?</p>	Siirry vaiheeseen 6.	Ongelma on ratkaistu.

Toimi	Kyllä	Ei
<p><b>Vaihe 6</b></p> <p><b>a</b> Varmista, että tulostimen tulostusmateriaalin laatu- ja painoasetukset vastaavat lisättävää paperia.</p> <p>Valitse aloitusnäytössä <b>Asetukset &gt; Paperi &gt; Materiaalimääritykset &gt; Materiaalilajit</b>.</p> <p><b>Huomautus:</b> Karkea ja painava paperi voi tulostua hitaammin.</p> <p><b>b</b> Tulosta asiakirja.</p> <p>Tulostaako tulostin hitaasti?</p>	Siirry vaiheeseen 7.	Ongelma on ratkaistu.
<p><b>Vaihe 7</b></p> <p>Poista pidossa olevat työt.</p> <p>Tulostaako tulostin hitaasti?</p>	Siirry vaiheeseen 8.	Ongelma on ratkaistu.
<p><b>Vaihe 8</b></p> <p><b>a</b> Varmista, että tulostin ei kuumene liikaa.</p> <p><b>Huomautuksia:</b></p> <ul style="list-style-type: none"> <li>• Anna tulostimen jäähtyä pitkän tulostustyön jälkeen.</li> <li>• Huomioi tulostimen käyttöympäristön suositeltu lämpötila. Lisätietoja on kohdassa "<a href="#">Tulostimen paikan valitseminen</a>" <a href="#">sivulla 19</a>.</li> </ul> <p><b>b</b> Tulosta asiakirja.</p> <p>Tulostaako tulostin hitaasti?</p>	Ota yhteyttä <a href="#">jälleenmyyjään</a> .	Ongelma on ratkaistu.

## Tulostin ei vastaa

Toimi	Kyllä	Ei
<p><b>Vaihe 1</b></p> <p>Tarkista, että virtajohto on liitetty pistorasiaan.</p> <p> <b>HUOMIO – TAPATURMAN MAHDOLLISUUS:</b> Tulipalo- tai sähköiskuriskin välttämiseksi liitä virtajohto suoraan asianmukaiseen maadoitettuun sähköpistokkeeseen, joka on lähellä ja helposti saatavilla.</p> <p>Vastaako tulostin?</p>	Ongelma on ratkaistu.	Siirry vaiheeseen 2.
<p><b>Vaihe 2</b></p> <p>Tarkista, onko pistorasian virta katkaistu kytkimellä tai katkaisimella.</p> <p>Onko pistorasian virta katkaistu kytkimellä tai katkaisimella?</p>	Kytke virta kytkimellä tai palauta katkaisin.	Siirry vaiheeseen 3.
<p><b>Vaihe 3</b></p> <p>Tarkista, että tulostimeen on kytketty virta.</p> <p>Onko tulostimeen kytketty virta?</p>	Siirry vaiheeseen 4.	Käynnistä tulostin.

Toimi	Kyllä	Ei
<p><b>Vaihe 4</b> Tarkista, onko tulostin lepo- tai horrostilassa.</p> <p>Onko tulostin lepo- tai horrostilassa?</p>	Herätä tulostin painamalla virtapainiketta.	Siirry vaiheeseen 5.
<p><b>Vaihe 5</b> Varmista, että kaapelit, joilla tulostin ja tietokone on liitetty toisiinsa, on liitetty oikeisiin portteihin.</p> <p>Onko kaapelit liitetty oikeisiin portteihin?</p>	Siirry vaiheeseen 6.	Liitä kaapelit oikeisiin portteihin.
<p><b>Vaihe 6</b> Katkaise tulostimesta virta, asenna lisävarusteet ja kytke tulostimeen virta.</p> <p>Lisätietoja on lisälaitteen käyttöohjeessa.</p> <p>Vastaako tulostin?</p>	Ongelma on ratkaistu.	Siirry vaiheeseen 7.
<p><b>Vaihe 7</b> Asenna oikea tulostinohjain.</p> <p>Vastaako tulostin?</p>	Ongelma on ratkaistu.	Siirry vaiheeseen 8.
<p><b>Vaihe 8</b> Sammuta tulostin, odota noin 10 sekuntia ja käynnistä tulostin uudelleen.</p> <p>Vastaako tulostin?</p>	Ongelma on ratkaistu.	Ota yhteyttä <a href="#">jälleenmyyjään</a> .

## Flash-asemaa ei voi lukea

Toimi	Kyllä	Ei
<p><b>Vaihe 1</b> Tarkista, käsitteleekö tulostin parhaillaan toista tulostus-, kopiointi-, skannaus- tai faksaustyötä.</p> <p>Onko tulostin valmis?</p>	Siirry vaiheeseen 3.	Siirry vaiheeseen 2.
<p><b>Vaihe 2</b></p> <ul style="list-style-type: none"> <li>• Odota, kunnes tulostin on käsitellyt toisen työn.</li> <li>• Poista flash-asema ja aseta se sitten uudelleen.</li> </ul> <p>Tunnistaako tulostin flash-aseman?</p>	Ongelma on ratkaistu.	Siirry vaiheeseen 3.
<p><b>Vaihe 3</b> Tarkista, että flash-asema on asetettu etuosassa olevaan USB-porttiin.</p> <p><b>Huomautus:</b> Flash-asema ei toimi, jos se on asetettu takaosassa olevaan USB-porttiin.</p> <p>Onko flash-asema asetettu oikeaan porttiin?</p>	Siirry vaiheeseen 5.	Siirry vaiheeseen 4.

Toimi	Kyllä	Ei
<b>Vaihe 4</b> Aseta flash-asema oikeaan porttiin.  Tunnistaako tulostin flash-aseman?	Ongelma on ratkaistu.	Siirry vaiheeseen 5.
<b>Vaihe 5</b> Tarkista, onko flash-asema tuettu. Lisätietoja on kohdassa <a href="#">"Tuettut flash-asemat ja tiedostotyypit" sivulla 76.</a>  Onko flash-asema tuettu?	Siirry vaiheeseen 7.	Siirry vaiheeseen 6.
<b>Vaihe 6</b> Aseta tuettu flash-asema.  Tunnistaako tulostin flash-aseman?	Ongelma on ratkaistu.	Siirry vaiheeseen 7.
<b>Vaihe 7</b> Poista flash-asema ja aseta se sitten uudelleen.  Tunnistaako tulostin flash-aseman?	Ongelma on ratkaistu.	Ota yhteyttä <a href="#">jälleenmyyjään.</a>

## USB-portin käyttöönotto

Valitse aloitusnäytössä **Asetukset > Verkko/portit > USB > Ota käyttöön USB-portti.**

## Tukosten poistaminen

### Tukosten välttäminen

#### Lisää paperi oikein

- Varmista, että paperi on lokerossa suorassa.

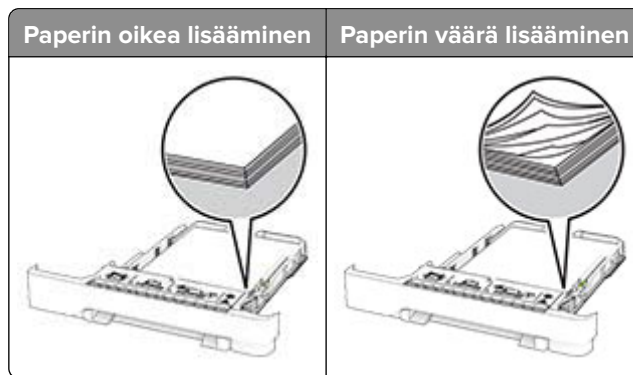

- Älä lisää lokeroon paperia tai poista lokeroa tulostamisen aikana.
- Älä lisää laitteeseen liikaa paperia. Varmista, että pinon korkeus on paperin enimmäistäyttöosoittimen alapuolella.

- Älä liu'uta paperia lokeroon. Lisää paperi kuvan mukaisesti.

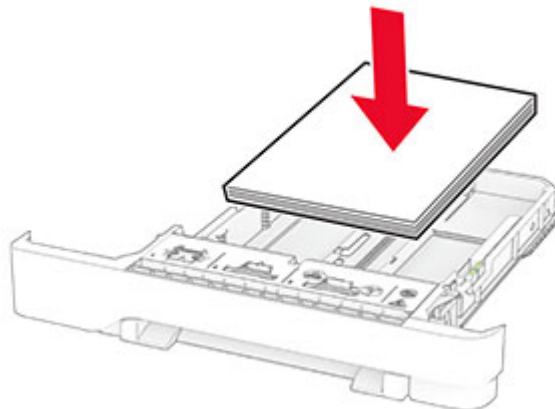

- Varmista, että paperiohjaimet ovat oikeassa asennossa, eivätkä paina paperia tai kirjekuoria liian tiukasti.
- Työnnä lokero kunnolla paikalleen tulostimen sisään paperin lisäämisen jälkeen.

### Käytä suositeltua paperia.

- Käytä ainoastaan suositeltua paperia tai erikoistulostusmateriaalia.
- Älä lisää rypyistä, taitettua, kosteaa tai käpristynyttä paperia.
- Taivuta ja ilmasta paperipino ja suorista sen reunat, ennen kuin lisäät sen tulostimeen.



- Älä käytä käsin leikattua tai rajattua materiaalia.
- Älä käytä samassa lokerossa eri kokoisia, painoisia tai tyyppisiä papereita.
- Varmista, että paperikoko ja -laji on asetettu oikein tietokoneen tai tulostimen ohjauspaneelissa.
- Säilytä paperi valmistajan suositusten mukaisesti.

## Tukoksen sijainnin tunnistaminen

### Huomautuksia:

- Kun Tukosavustaja-asetuksena on Käytössä, tulostin tyhjentää tyhjät tai osittain tulostetut sivut, kun juuttunut sivu on poistettu. Tarkista tyhjät sivut tulosteista.
- Kun Tukoselvitys-asetuksena on Käytössä tai Automaattinen, tulostin tulostaa juuttuneet sivut uudelleen.

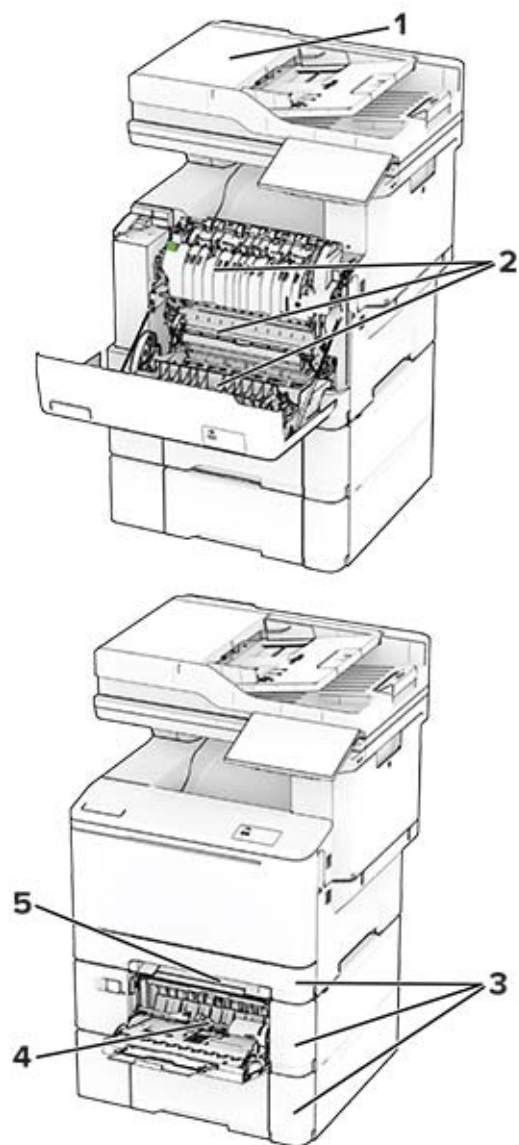

	Tukosten sijainnit
1	Automaattinen asiakirjansyöttölaite
2	Luukku A
3	Lokerot
4	Monikäyttösyöttöaukko
5	Käsinsyöttöaukko

## Paperitukos automaattisessa asiakirjansyöttölaitteessa

### Paperitukos asiakirjansyöttölaitteen yläkannen alla

- 1 Poista kaikki alkuperäiset asiakirjat asiakirjansyöttölaitteen lokerosta.
- 2 Avaa luukku C.

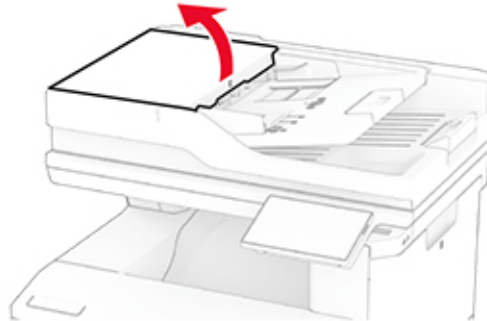

- 3 Poista juuttunut paperi.

**Huomautus:** Varmista, että poistat kaikki paperinpalat.

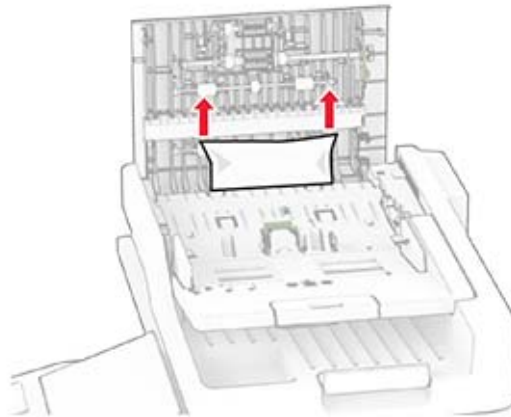

- 4 Sulje luukku C.

### Paperitukos asiakirjansyöttölaitteen tulostusalustan alla

- 1 Poista kaikki alkuperäiset asiakirjat asiakirjansyöttölaitteen lokerosta.
- 2 Avaa asiakirjansyöttölaitteen lokero ja poista juuttunut paperi.

**Huomautus:** Varmista, että poistat kaikki paperinpalat.

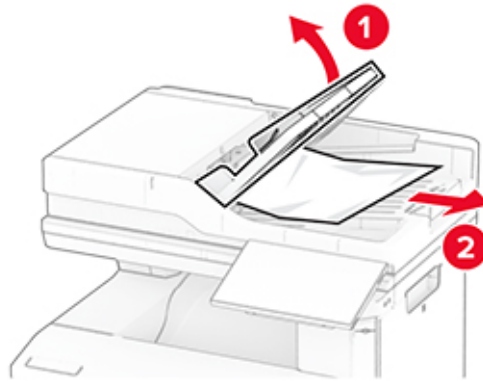

3 Aseta asiakirjansyöttölaitteen lokero takaisin paikalleen.

## Paperitukos luukussa A

### Paperitukos kiinnitysyksikön alapuolella

1 Avaa luukku A.

 **HUOMIO – KUUMA PINTA:** Tulostimen sisäosat voivat olla kuumat. Voit välttää palovammoja koskettamalla osia vasta, kun niiden pinta on jäähtynyt.

**Varoitus – vauriot mahdollisia:** Estä sähköstaattisen purkauksen aiheuttama vahinko koskettamalla tulostimen metallikehystä ennen kuin avaat tai kosketat tulostimen sisäosia.

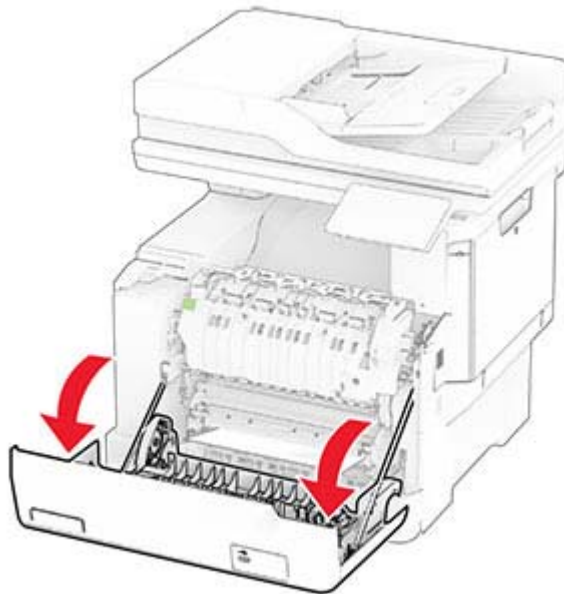

2 Poista juuttunut paperi.

**Huomautus:** Varmista, että poistat kaikki paperinpalat.



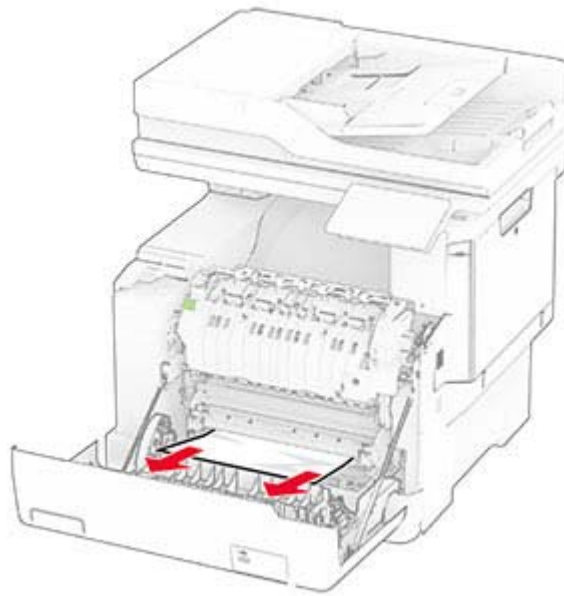

**3** Sulje luukku A.

### Paperitukos kiinnitysyksikössä

**1** Avaa luukku A.

 **HUOMIO – KUUMA PINTA:** Tulostimen sisäosat voivat olla kuumat. Voit välttää palovammoja koskettamalla osia vasta, kun niiden pinta on jäähtynyt.

**Varoitus – vauriot mahdollisia:** Estä sähköstaattisen purkauksen aiheuttama vahinko koskettamalla tulostimen metallikehystä ennen kuin avaat tai kosketat tulostimen sisäosia.

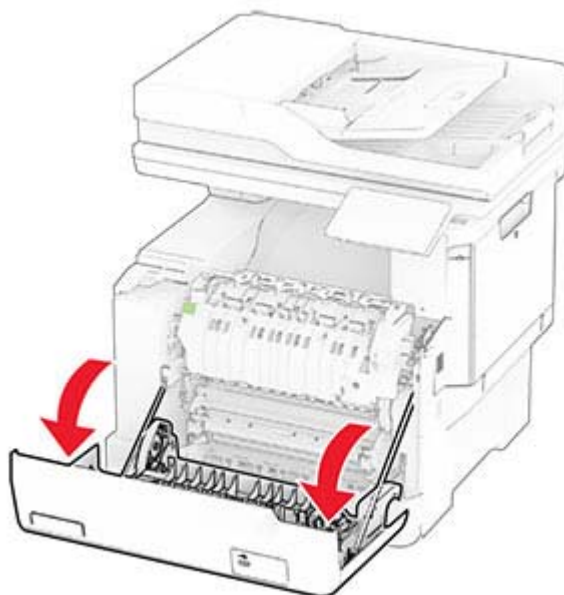

**2** Avaa kiinnitysyksikön luukku ja poista juuttunut paperi.

**Huomautus:** Varmista, että poistat kaikki paperinpalat.

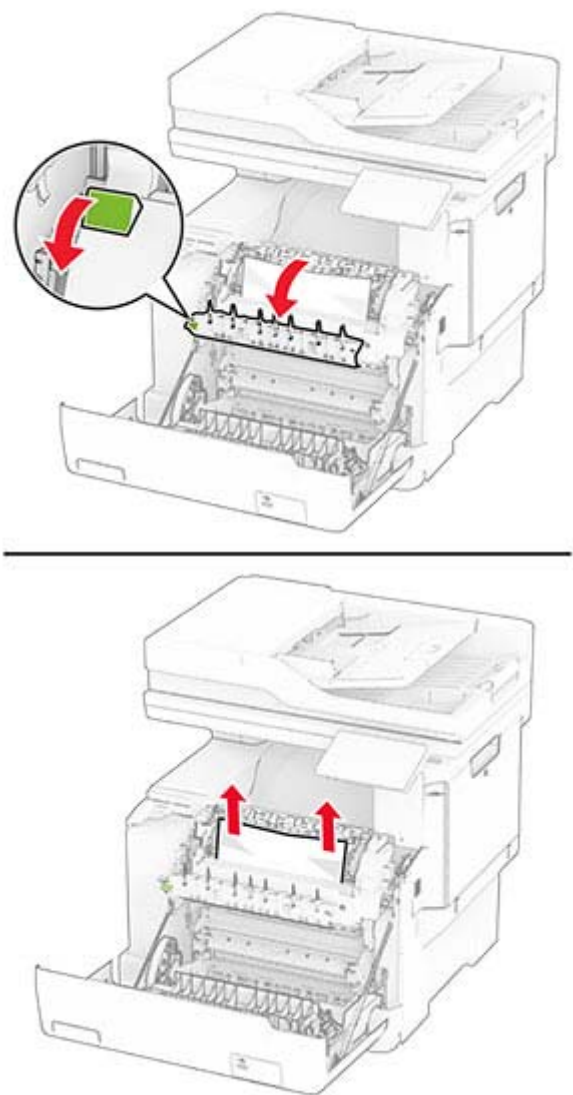

**3** Sulje luukku A.

### Paperitukos arkinkääntäjässä

**1** Avaa luukku A.

 **HUOMIO – KUUMA PINTA:** Tulostimen sisäosat voivat olla kuumat. Voit välttää palovammoja koskettamalla osia vasta, kun niiden pinta on jäähtynyt.

**Varoitus – vauriot mahdollisia:** Estä sähköstaattisen purkauksen aiheuttama vahinko koskettamalla tulostimen metallikehystä ennen kuin avaat tai kosketat tulostimen sisäosia.

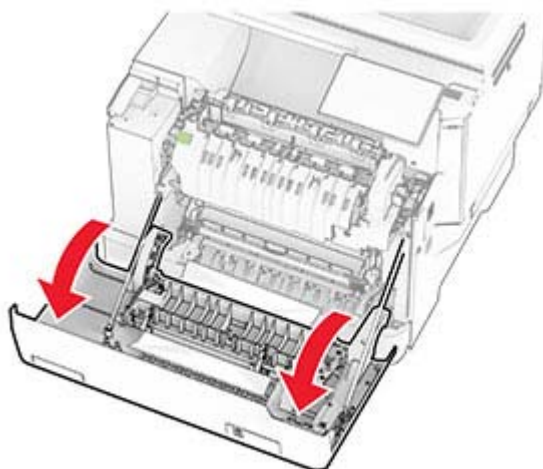

**2** Poista juuttunut paperi.

**Huomautus:** Varmista, että poistat kaikki paperinpalat.

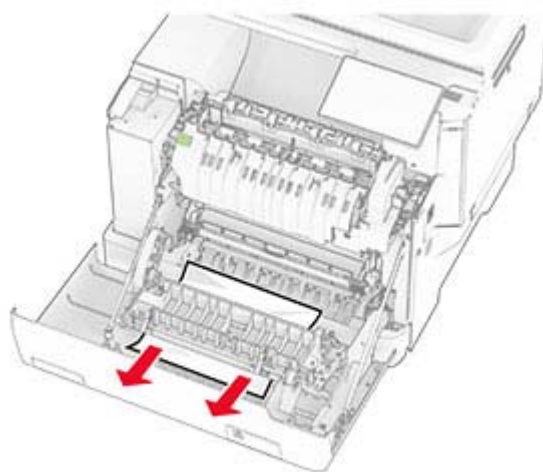

**3** Sulje luukku A.

## Paperitukos lokeroissa

**1** Irrota lokero.



**Varoitus – vauriot mahdollisia:** Staattinen sähkö vahingoittaa helposti valinnaisessa lokerossa olevaa tunnistinta. Kosketa metallipintaa ennen kuin poistat juuttuneen paperin lokeroista.

**2** Poista juuttunut paperi.

**Huomautus:** Varmista, että poistat kaikki paperinpalat.

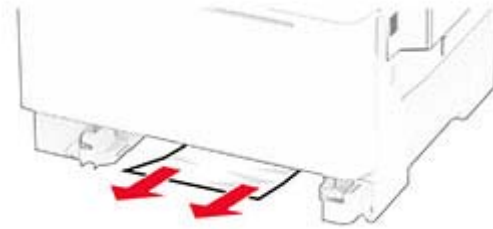

**3** Aseta lokero tulostimeen.

## Paperitukos käsinsyöttöaukossa

Poista juuttunut paperi.

**Huomautus:** Varmista, että poistat kaikki paperinpalat.

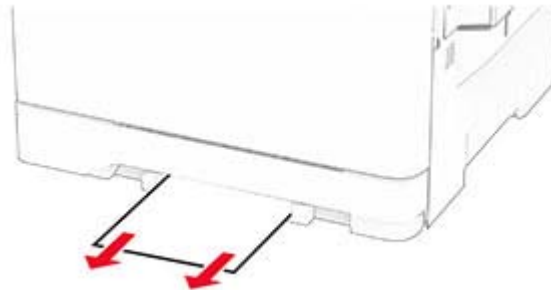

## Paperitukos monisyöttölaitteessa

**Huomautus:** Monikäyttösyöttöaukko on käytettävissä vain, kun asennettuna on valinnainen 650 arkin kaksoislokero.

- 1 Poista paperi monikäyttösyöttöaukosta ja sulje se.
- 2 Irrota lokero.

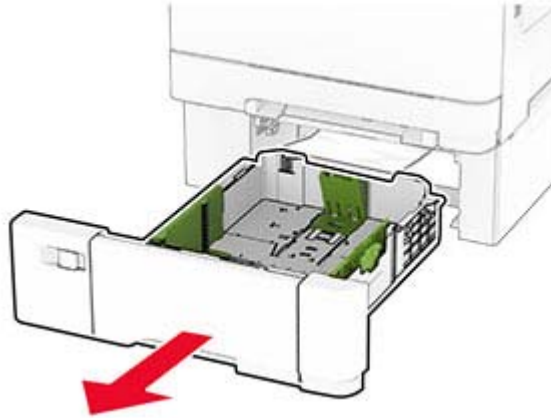

- 3 Poista juuttunut paperi.

**Huomautus:** Varmista, että poistat kaikki paperinpalat.

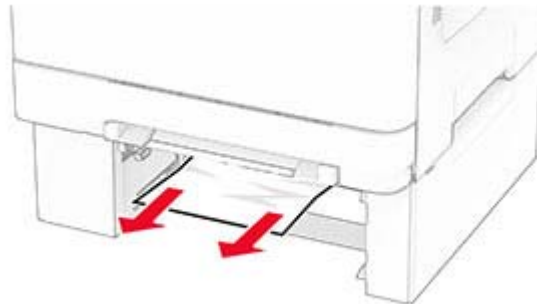

- 4 Aseta lokero tulostimeen.
- 5 Avaa monikäyttösyöttöaukko ja lisää paperia uudelleen.

# Verkkoyhteysongelmat

## Embedded Web Server ei avaudu

Toimi	Kyllä	Ei
<p><b>Vaihe 1</b></p> <p><b>a</b> Tarkista, että tulostimeen on kytketty virta.</p> <p><b>b</b> Avaa tulostimen Embedded Web Server -palvelin (EWS).</p> <p>Pystytkö avaamaan EWS-palvelimen?</p>	Ongelma on ratkaistu.	Siirry vaiheeseen 2.
<p><b>Vaihe 2</b></p> <p><b>a</b> Tarkista, että tulostimen IP-osoite on oikea.</p> <p><b>Huomautuksia:</b></p> <ul style="list-style-type: none"> <li>• IP-osoite näkyy aloitusnäytössä.</li> <li>• IP-osoite on neljä pisteillä erotettua numerosarjaa, kuten 123.123.123.123.</li> </ul> <p><b>b</b> Avaa EWS-palvelin.</p> <p>Pystytkö avaamaan EWS-palvelimen?</p>	Ongelma on ratkaistu.	Siirry vaiheeseen 3.
<p><b>Vaihe 3</b></p> <p><b>a</b> Varmista, että olet asentanut tuetun selaimen:</p> <ul style="list-style-type: none"> <li>• Internet Explorer -versio 11 tai uudempi</li> <li>• Microsoft Edge</li> <li>• Safari-versio 6 tai uudempi</li> <li>• Google Chrome™ versio 32 tai uudempi</li> <li>• Mozilla Firefox -versio 24 tai uudempi</li> </ul> <p><b>b</b> Avaa EWS-palvelin.</p> <p>Pystytkö avaamaan EWS-palvelimen?</p>	Ongelma on ratkaistu.	Siirry vaiheeseen 4.
<p><b>Vaihe 4</b></p> <p><b>a</b> Tarkista, että verkkoyhteys toimii.</p> <p><b>Huomautus:</b> Jos yhteys ei toimi, ota yhteyttä järjestelmänvalvojaan.</p> <p><b>b</b> Avaa EWS-palvelin.</p> <p>Pystytkö avaamaan EWS-palvelimen?</p>	Ongelma on ratkaistu.	Siirry vaiheeseen 5.
<p><b>Vaihe 5</b></p> <p><b>a</b> Tarkista, että kaapelit on liitetty tukevasti tulostimeen ja tulostuspalvelimeen. Lisätietoja on tulostuspalvelimen käyttöohjeissa.</p> <p><b>b</b> Avaa EWS-palvelin.</p> <p>Pystytkö avaamaan EWS-palvelimen?</p>	Ongelma on ratkaistu.	Siirry vaiheeseen 6.

Toimi	Kyllä	Ei
<p><b>Vaihe 6</b></p> <p><b>a</b> Tarkista, onko välityspalvelimet poistettu käytöstä.</p> <p><b>Huomautus:</b> Jos palvelimet on poistettu käytöstä, ota yhteyttä järjestelmänvalvojaan.</p> <p><b>b</b> Avaa EWS-palvelin.</p> <p>Pystytkö avaamaan EWS-palvelimen?</p>	Ongelma on ratkaistu.	Ota yhteyttä <a href="#">jälleenmyyjään</a> .

## Tulostinta ei voi liittää Wi-Fi-verkkoon

Toimi	Kyllä	Ei
<p><b>Vaihe 1</b></p> <p>Varmista, että Aktiivinen sovitin -asetuksena on Automaattinen.</p> <p>Valitse aloitusnäytössä <b>Asetukset &gt; Verkko/portit &gt; Verkon esittely &gt; Aktiivinen sovitin &gt; Automaattinen</b>.</p> <p>Voiko tulostin muodostaa yhteyden Wi-Fi-verkkoon?</p>	Ongelma on ratkaistu.	Siirry vaiheeseen 2.
<p><b>Vaihe 2</b></p> <p>Tarkista, onko valittuna oikea Wi-Fi-verkko.</p> <p><b>Huomautus:</b> Jotkin reitittimet voivat jakaa oletus-SSID:n.</p> <p>Muodostatko yhteyttä oikeaan Wi-Fi-verkkoon?</p>	Siirry vaiheeseen 4.	Siirry vaiheeseen 3.
<p><b>Vaihe 3</b></p> <p>Muodosta yhteys oikeaan Wi-Fi-verkkoon. Lisätietoja on kohdassa <a href="#">"Tulostimen yhdistäminen verkkoon" sivulla 68</a>.</p> <p>Voiko tulostin muodostaa yhteyden Wi-Fi-verkkoon?</p>	Ongelma on ratkaistu.	Siirry vaiheeseen 4.
<p><b>Vaihe 4</b></p> <p>Tarkista langaton suojaustila.</p> <p>Valitse aloitusnäytössä <b>Asetukset &gt; Verkko/portit &gt; Langaton &gt; Langaton suojaustila</b>.</p> <p>Onko oikea langaton suojaustila valittu?</p>	Siirry vaiheeseen 6.	Siirry vaiheeseen 5.
<p><b>Vaihe 5</b></p> <p>Valitse onko oikea langaton suojaustila.</p> <p>Voiko tulostin muodostaa yhteyden Wi-Fi-verkkoon?</p>	Ongelma on ratkaistu.	Siirry vaiheeseen 6.
<p><b>Vaihe 6</b></p> <p>Varmista, että olet kirjoittanut oikean verkon salasanan.</p> <p><b>Huomautus:</b> Huomioi salasanan välilyönnit, numerot ja isot kirjaimet.</p> <p>Voiko tulostin muodostaa yhteyden Wi-Fi-verkkoon?</p>	Ongelma on ratkaistu.	Ota yhteyttä <a href="#">jälleenmyyjään</a> .

## Lisävarusteongelmat

### Sisäistä lisälaitetta ei löydy

Toimi	Kyllä	Ei
<p><b>Vaihe 1</b> Sammuta tulostin, odota noin 10 sekuntia ja käynnistä tulostin uudelleen.</p> <p>Tunnistaako tulostin sisäisen lisälaitteen?</p>	Ongelma on ratkaistu.	Siirry vaiheeseen 2.
<p><b>Vaihe 2</b> Tulosta valikkoasetussivu ja tarkista, onko sisäinen lisävaruste lisätyjen ominaisuuksien luettelossa.</p> <p>Näkyykö sisäinen lisälaitte luettelossa?</p>	Siirry vaiheeseen 4.	Siirry vaiheeseen 3.
<p><b>Vaihe 3</b> Tarkista, onko sisäinen lisälaitte asennettu oikein ohjainlevyyn.</p> <p><b>a</b> Katkaise tulostimesta virta ja irrota virtajohto pistorasiasta.</p> <p><b>b</b> Varmista, että sisäinen lisälaitte on asennettu ohjainlevyn oikeaan liitäntään.</p> <p><b>c</b> Liitä virtajohto pistorasiaan ja kytke tulostimen virta.</p> <p> <b>HUOMIO – TAPATURMAN MAHDOLLISUUS:</b> Tulipalo- tai sähköiskuriskin välttämiseksi liitä virtajohto suoraan asianmukaiseen maadoitettuun sähköpistokkeeseen, joka on lähellä ja helposti saatavilla.</p> <p>Tunnistaako tulostin sisäisen lisälaitteen?</p>	Ongelma on ratkaistu.	Siirry vaiheeseen 4.
<p><b>Vaihe 4</b></p> <p><b>a</b> Varmista, että lisälaitte on käytettävissä tulostinohjaimessa</p> <p><b>Huomautus:</b> Sisäinen lisälaitte on ehkä lisättävä tulostinohjaimen manuaalisesti, jotta se on käytettävissä tulostustöissä. Lisätietoja on kohdassa "<a href="#">Tulostinohjaimen käytettävissä olevien lisävarusteiden lisääminen</a>" sivulla 52.</p> <p><b>b</b> Tulosta asiakirja.</p> <p>Tunnistaako tulostin sisäisen lisälaitteen?</p>	Ongelma on ratkaistu.	Ota yhteyttä <a href="#">jälleenmyyjään</a> .

### Flash-muisti on viallinen

Ota yhteyttä [jälleenmyyjään](#).

### Flash-muistin vapaa tila ei riitä resursseja varten

Ota yhteyttä [jälleenmyyjään](#).



## Punainen valo pikanitojassa

Kokeile jotakin seuraavista keinoista:

- Sulje nitojan luukku.
- Poista irronneet niitit.

**Huomautus:** Kun olet poistanut irronneet niitit, tee kaksi alustusta, ennen kuin nidot. Aseta paperipino nitojaan kolme kertaa. Nidonta alkaa kolmannelta lisäyksestä.

- Vaihda nitojan kasetti.

## Tarvikeongelmat

### Vaihda kasetti, tulostimen alue ei täsmää

Asenna kelvollinen värikasetti.

### Muu kuin tulostinvalmistajan tarvike

Tulostin on havainnut tunnistamattoman tarvikkeen tai osan tulostimessa.

Tulostin on suunniteltu toimimaan parhaiten aidoilla tulostimen valmistajan tarvikkeilla ja osilla. Kolmannen osapuolen tarvikkeiden tai osien käyttö voi vaikuttaa tulostimen ja sen kuvantuottoyksikön suorituskykyyn, toimintavarmuuteen tai käyttöikään.

Kaikki käyttöiän merkkivalot on suunniteltu toimimaan tulostimen valmistajan tarvikkeiden ja osien kanssa. Tulokset voivat olla odottamattomia, jos käytetään kolmannen osapuolen tarvikkeita tai osia. Kuvakomponenttien käyttäminen tarkoitettua käyttöikää kauemmin voi vaurioittaa tulostinta tai siihen liitetyjä komponentteja.

**Varoitus – vauriot mahdollisia:** Kolmannen osapuolen tarvikkeiden tai osien käyttö voi vaikuttaa takuun kattavuuteen. Takuu ei välttämättä kata kolmannen osapuolen tarvikkeiden tai osien käytöstä aiheutuneita vahinkoja.

Hyväksy kaikki mainitut riskitekijät ja jatka kolmannen osapuolen tarvikkeiden tai osien käyttöä tulostimessa koskettamalla näytössä olevaa virheilmoitusta kahdella sormella 15 sekunnin ajan. Kun näet vahvistusvalintaikkunan, valitse **Jatka**.

Jos et hyväksy mainittuja riskitekijöitä, poista kolmannen osapuolen tarvike tai osa tulostimesta ja asenna sen tilalle aito tulostimen valmistajan tarvike tai osa.

Jos tulostin ei tulosta, kun olet kuitannut virheilmoituksen, nollaa tarvikkeiden käyttölaskuri.

## Paperinsyöttöongelmat

### Kirjekuori sulkeutuu tulostuksen aikana

Toimi	Kyllä	Ei
<p><b>Vaihe 1</b></p> <p><b>a</b> Käytä kirjekuorta, jota on säilytetty kuivassa ympäristössä.</p> <p><b>Huomautus:</b> Lämpö voivat sulkeutua tulostettaessa kosteille kirjekuorille.</p> <p><b>b</b> Lähetä tulostustyö.</p> <p>Sulkeutuuko kirjekuori tulostuksen aikana?</p>	Siirry vaiheeseen 2.	Ongelma on ratkaistu.
<p><b>Vaihe 2</b></p> <p><b>a</b> Varmista, että Paperilaji-asetus on Kirjekuori. Valitse aloitusnäytössä <b>Asetukset &gt; Paperi &gt; Lokeromääritys &gt; Paperikoko/-laji.</b></p> <p><b>b</b> Lähetä tulostustyö.</p> <p>Sulkeutuuko kirjekuori tulostuksen aikana?</p>	Ota yhteyttä <a href="#">jälleenmyyjään</a> .	Ongelma on ratkaistu.

### Lajittelutulostus ei toimi

Toimi	Kyllä	Ei
<p><b>Vaihe 1</b></p> <p><b>a</b> Valitse aloitusnäytössä <b>Asetukset &gt; Tulostus &gt; Asettelu &gt; Lajittelu.</b></p> <p><b>b</b> Valitse <b>Käytössä [1,2,1,2,1,2].</b></p> <p><b>c</b> Tulosta asiakirja.</p> <p>Onko asiakirja lajiteltu oikein?</p>	Ongelma on ratkaistu.	Siirry vaiheeseen 2.
<p><b>Vaihe 2</b></p> <p><b>a</b> Avaa tulostusvalintaikkuna siinä asiakirjassa, jonka yrität tulostaa, ja valitse <b>Lajittelu.</b></p> <p><b>b</b> Tulosta asiakirja.</p> <p>Onko asiakirja lajiteltu oikein?</p>	Ongelma on ratkaistu.	Siirry vaiheeseen 3.
<p><b>Vaihe 3</b></p> <p><b>a</b> Vähennä tulostettavien sivujen määrää.</p> <p><b>b</b> Tulosta asiakirja.</p> <p>Onko sivut lajiteltu oikein?</p>	Ongelma on ratkaistu.	Ota yhteyttä <a href="#">jälleenmyyjään</a> .

## Lokeroiden yhdistäminen ei toimi

Toimi	Kyllä	Ei
<p><b>Vaihe 1</b></p> <p><b>a</b> Tarkista, onko lokeroissa samankokoista ja -lajista paperia.</p> <p><b>b</b> Varmista, että paperinohjaimet ovat oikeassa asennossa.</p> <p><b>c</b> Tulosta asiakirja.</p> <p>Yhdistetäänkö lokerot oikein?</p>	Ongelma on ratkaistu.	Siirry vaiheeseen 2.
<p><b>Vaihe 2</b></p> <p><b>a</b> Valitse aloitusnäytössä <b>Asetukset &gt; Paperi &gt; Lokeromääritys &gt; Paperikoko/-laji</b>.</p> <p><b>b</b> Määritä paperin koko ja laji vastaamaan yhdistetyissä lokeroissa olevaa paperia.</p> <p><b>c</b> Tulosta asiakirja.</p> <p>Yhdistetäänkö lokerot oikein?</p>	Ongelma on ratkaistu.	Siirry vaiheeseen 3.
<p><b>Vaihe 3</b></p> <p><b>a</b> Varmista, että lokeroiden yhdistämisasetuksena on Automaattinen. Lisätietoja on kohdassa "<a href="#">Lokeroiden yhdistäminen</a>" <a href="#">sivulla 49</a>.</p> <p><b>b</b> Tulosta asiakirja.</p> <p>Yhdistetäänkö lokerot oikein?</p>	Ongelma on ratkaistu.	Ota yhteyttä <a href="#">jälleenmyyjään</a> .

## Paperi juuttuu usein

Toimi	Kyllä	Ei
<p><b>Vaihe 1</b></p> <p><b>a</b> Irrota lokero.</p> <p><b>b</b> Tarkista, että paperi on lisätty oikein.</p> <p><b>Huomautuksia:</b></p> <ul style="list-style-type: none"> <li>• Varmista, että paperiohjaimet ovat oikeassa asennossa.</li> <li>• Varmista, että pinon korkeus on paperin enimmäistäyttösoittimen alapuolella.</li> <li>• Varmista, että käytät tulostamisessa suositeltua paperikokoa ja -lajia.</li> </ul> <p><b>c</b> Aseta lokero tulostimeen.</p> <p><b>d</b> Tulosta asiakirja.</p> <p>Ilmeneekö paperitukoksia usein?</p>	Siirry vaiheeseen 2.	Ongelma on ratkaistu.

Toimi	Kyllä	Ei
<p><b>Vaihe 2</b></p> <p><b>a</b> Valitse aloitusnäytössä <b>Asetukset &gt; Paperi &gt; Lokeromääritys &gt; Paperikoko/-laji</b>.</p> <p><b>b</b> Aseta oikea paperikoko ja -laji.</p> <p><b>c</b> Tulosta asiakirja.</p> <p>Ilmeneekö paperitukoksia usein?</p>	Siirry vaiheeseen 3.	Ongelma on ratkaistu.
<p><b>Vaihe 3</b></p> <p><b>a</b> Aseta paperia uudesta pakkauksesta.</p> <p><b>Huomautus:</b> Paperi imee kosteutta suuren kosteuspitoisuuden takia. Älä poista paperia kääreestään, ennen kuin otat sen käyttöön.</p> <p><b>b</b> Tulosta asiakirja.</p> <p>Ilmeneekö paperitukoksia usein?</p>	Ota yhteyttä <a href="#">jälleenmyyjään</a> .	Ongelma on ratkaistu.

## Juuttuneet sivut eivät tulostu uudelleen

Toimi	Kyllä	Ei
<p><b>a</b> Valitse aloitusnäytössä <b>Asetukset &gt; Laite &gt; Ilmoitukset &gt; Sisällön tukoselvitys</b>.</p> <p><b>b</b> Valitse Tukoselvitys-valikossa <b>Käytössä</b> tai <b>Automaattinen</b>.</p> <p><b>c</b> Tulosta asiakirja.</p> <p>Tulostuivatko juuttuneet sivut uudelleen?</p>	Ongelma on ratkaistu.	Ota yhteyttä <a href="#">jälleenmyyjään</a> .

## Sähköpostiongelmat

### SMTP-palvelinta ei ole määritetty -virheilmoituksen poistaminen käytöstä

Valitse aloitusnäytössä **Asetukset > Sähköposti > Sähköpostiasetukset > Poista käytöstä SMTP-palvelinta ei ole määritetty -virhe > Käytössä**.

Estä virhe jatkossa tekemällä jokin seuraavista:

- päivitä tulostimen laiteohjelmisto Lisätietoja on kohdassa "[Laiteohjelmiston päivittäminen](#)" sivulla 51.
- Määritä sähköpostin SMTP-asetukset. Lisätietoja on kohdassa "[Sähköpostin SMTP-asetusten määrittäminen](#)" sivulla 35.

## Sähköpostin lähettäminen ei onnistu

Toimi	Kyllä	Ei
<p><b>Vaihe 1</b> Varmista, että sähköpostin SMTP-asetukset on määritetty oikein Lisätietoja on kohdassa <a href="#">"Sähköpostin SMTP-asetusten määrittäminen" sivulla 35.</a></p> <p>Pystytkö lähettämään sähköpostia?</p>	Ongelma on ratkaistu.	Siirry vaiheeseen 2.
<p><b>Vaihe 2</b> Varmista, että käytät oikeaa salasanaa. Käytä sähköpostipalveluntarjoajan mukaan tilin tai sovelluksen salasanaa tai todennuksen salasanaa. Lisätietoja on kohdassa <a href="#">"Sähköpostin SMTP-asetusten määrittäminen" sivulla 35.</a></p> <p>Pystytkö lähettämään sähköpostia?</p>	Ongelma on ratkaistu.	Siirry vaiheeseen 3.
<p><b>Vaihe 3</b> Varmista että tulostin on liitetty verkkoon ja verkossa Internet-yhteys.</p> <p>Pystytkö lähettämään sähköpostia?</p>	Ongelma on ratkaistu.	Ota yhteyttä <a href="#">jällemyyjään.</a>

## Faksausongelmat

### Soittajan tunnus ei näy

**Huomautus:** Nämä ohjeet koskevat vain tulostimia, jotka tukevat analogista faksia. Lisätietoja on kohdassa [Tulostimen asentaminen faksaamista varten.](#)

Toimi	Kyllä	Ei
<p>Ota käyttöön Soittajan tunnus Valitse aloitusnäytössä <b>Asetukset &gt; Faksi &gt; Faksiasetukset &gt; Faksin vastaanottoasetukset &gt; Järjestelmänvalvojan asetukset &gt; Ota käyttöön soittajan tunnus.</b></p> <p>Näkyykö soittajan tunnus?</p>	Ongelma on ratkaistu.	Ota yhteyttä <a href="#">jällemyyjään.</a>

## Faksien lähettäminen tai vastaanottaminen ei onnistu analogisen faksin kautta

Toimi	Kyllä	Ei
<p><b>Vaihe 1</b></p> <p>Ratkaise näyttöön avautuvat virheilmoitukset.</p> <p>Onnistuuko faksin lähettäminen tai vastaanottaminen?</p>	Ongelma on ratkaistu.	Siirry vaiheeseen 2.
<p><b>Vaihe 2</b></p> <p>Tarkista, että seuraavien laitteiden kaapeliyhteydet ovat kunnossa:</p> <ul style="list-style-type: none"> <li>• Puhelin</li> <li>• Kuuloke</li> <li>• Vastaaja</li> </ul> <p>Onnistuuko faksin lähettäminen tai vastaanottaminen?</p>	Ongelma on ratkaistu.	Siirry vaiheeseen 3.
<p><b>Vaihe 3</b></p> <p>Tarkista valintaääni.</p> <ul style="list-style-type: none"> <li>• Varmista faksinumeron toimivuus soittamalla siihen.</li> <li>• Jos käytät Valinta kuuloke paikallaan -toimintoa, lisää äänenvoimakkuutta ja tarkista valintaäänen kuuluminen.</li> </ul> <p>Kuuletko valintaäänen?</p>	Siirry vaiheeseen 5.	Siirry vaiheeseen 4.
<p><b>Vaihe 4</b></p> <p>Tarkista puhelimen seinäpistoke.</p> <p><b>a</b> Liitä analoginen puhelin suoraan pistorasiaan.</p> <p><b>b</b> Odota valintaääntä.</p> <p><b>c</b> Jos valintaääntä ei kuulu, käytä toista puhelinkaapelia.</p> <p><b>d</b> Jos valintaääntä ei edelleenkään kuulu, liitä puhelinkaapeli toiseen pistorasiaan.</p> <p><b>e</b> Jos kuulet valintaäänen, liitä tulostin kyseiseen pistorasiaan.</p> <p>Onnistuuko faksin lähettäminen tai vastaanottaminen?</p>	Ongelma on ratkaistu.	Siirry vaiheeseen 5.
<p><b>Vaihe 5</b></p> <p>Tarkista, onko tulostin liitetty analogiseen puhelinpalveluun tai oikeaan digitaaliseen liitäntään.</p> <ul style="list-style-type: none"> <li>• Jos käytät ISDN-puhelinpalvelua, liitä tulostin ISDN-päätelaitteen analogiseen puhelinliitäntään. Pyydä lisätietoja ISDN-palveluntarjoajalta.</li> <li>• Jos käytät DSL-yhteyttä, käytä DSL-suodatinta tai analogista käyttöä tukevaa reitintä. Pyydä lisätietoja DSL-palveluntarjoajalta.</li> <li>• Jos käytät tilaajavaihdetta, varmista että käytät tilaajavaihteen analogista liitäntää. Jos sellaista ei ole, voit asentaa faksilaitteelle analogisen puhelinlinjan.</li> </ul> <p>Onnistuuko faksin lähettäminen tai vastaanottaminen?</p>	Ongelma on ratkaistu.	Siirry vaiheeseen 6.

Toimi	Kyllä	Ei
<p><b>Vaihe 6</b></p> <p>Irrota tilapäisesti muut laitteet ja poista muut puhelinpalvelut käytöstä.</p> <p><b>a</b> Irrota muut tulostimen ja puhelinlinjan välillä olevat laitteet (esimerkiksi vastaajat, tietokoneet, joissa on modeemi ja puhelinjako- rasiat).</p> <p><b>b</b> Poista käytöstä koputus ja puheposti. Pyydä lisätietoja puhelinyhtiöltä.</p> <p>Onnistuuko faksin lähettäminen tai vastaanottaminen?</p>	Ongelma on ratkaistu.	Siirry vaiheeseen 7.
<p><b>Vaihe 7</b></p> <p>Skannaa alkuperäinen asiakirja sivu kerrallaan.</p> <p><b>a</b> Valitse faksinumero.</p> <p><b>b</b> Skannaa asiakirja.</p> <p>Onnistuuko faksin lähettäminen tai vastaanottaminen?</p>	Ongelma on ratkaistu.	Ota yhteyttä <a href="#">jälleenmyyjään</a> .

## Faksien vastaanottaminen onnistuu mutta lähettäminen ei analogisen faksin kautta

Toimi	Kyllä	Ei
<p><b>Vaihe 1</b></p> <p>Aseta alkuperäinen asiakirja huolellisesti automaattisen asiakirjansyöttölaitteen lokeroon tai skannaustasolle.</p> <p>Onnistuuko faksien lähettäminen?</p>	Ongelma on ratkaistu.	Siirry vaiheeseen 2.
<p><b>Vaihe 2</b></p> <p>Määritä pikavalintanumero oikein.</p> <ul style="list-style-type: none"> <li>Tarkista, että pikavalintanumero on määritetty haluamallesi puhelinnumerolle.</li> <li>Valitse puhelinnumero manuaalisesti.</li> </ul> <p>Onnistuuko faksien lähettäminen?</p>	Ongelma on ratkaistu.	Ota yhteyttä <a href="#">jälleenmyyjään</a> .

## Faksien lähettäminen onnistuu mutta vastaanottaminen ei analogisen faksin kautta

Toimi	Kyllä	Ei
<p><b>Vaihe 1</b> Tarkista, ettei paperilähde ole tyhjä.</p> <p>Onnistuuko faksien vastaanottaminen?</p>	Ongelma on ratkaistu.	Siirry vaiheeseen 2.
<p><b>Vaihe 2</b> Tarkista soiton viiveasetukset.</p> <p>Valitse aloitusnäytössä <b>Asetukset &gt; Faksi &gt; Faksiasetukset &gt; Faksin vastaanottoasetukset &gt; Hälytykset ennen vastaamista.</b></p> <p>Onnistuuko faksien vastaanottaminen?</p>	Ongelma on ratkaistu.	Siirry vaiheeseen 3.
<p><b>Vaihe 3</b> Jos tulostin tulostaa tyhjiä sivuja, katso kohta "<a href="#">Tyhjät tai valkoiset sivut</a>" <a href="#">sivulla 227</a>.</p> <p>Onnistuuko faksien vastaanottaminen?</p>	Ongelma on ratkaistu.	Ota yhteyttä <a href="#">jälleenmyyjään</a> .

## Huono faksien tulostuslaatu

Toimi	Kyllä	Ei
<p><b>Vaihe 1</b> Varmista, että sivulla ei ole tulostuslaatuongelmia.</p> <p><b>a</b> Valitse aloitusnäytössä <b>Asetukset &gt; Vianmääritys &gt; Tulostuslaadun testisivut</b>.</p> <p><b>b</b> Korjaa tulostuslaatuongelmat. Lisätietoja on kohdassa "<a href="#">Tulostuslaatu on huono</a>" <a href="#">sivulla 227</a>.</p> <p>Onko faksin tulostuslaatu tyydyttävä?</p>	Ongelma on ratkaistu.	Siirry vaiheeseen 2.
<p><b>Vaihe 2</b> Jos käytät analogista faksia, vähennä tulevan faksin lähetyksnopeutta.</p> <p><b>a</b> Valitse aloitusnäytössä <b>Asetukset &gt; Faksi &gt; Faksiasetukset &gt; Faksin vastaanottoasetukset &gt; Järjestelmänvalvojan asetukset</b>.</p> <p><b>b</b> Valitse Enimmäisnopeus-valikossa pienempi lähetyksnopeus.</p> <p>Onko faksin tulostuslaatu tyydyttävä?</p>	Ongelma on ratkaistu.	Ota yhteyttä <a href="#">jälleenmyyjään</a> .



## Faksin kansilehdestä puuttuu tietoja

Toimi	Ei	Kyllä
<p><b>a</b> Sammuta tulostin, odota noin 10 sekuntia ja käynnistä tulostin uudelleen.</p> <p><b>b</b> Lähetä tai nouda faksi.</p> <p>Puuttuuko faksin kansilehdestä tietoja?</p>	Ongelma on ratkaistu.	Ota yhteyttä <a href="#">jälleenmyyjään</a> .

## Faksin kansilehden lähettäminen ei onnistu tietokoneesta

Toimi	Kyllä	Ei
<p><b>Vaihe 1</b></p> <p><b>a</b> Tarkista, että tulostinohjain on päivitetty. Lisätietoja on kohdassa <a href="#">"Tulostinohjelmiston asentaminen" sivulla 49</a>.</p> <p><b>b</b> Lähetä faksi.</p> <p>Onnistuuko faksin kansilehden lähettäminen?</p>	Ongelma on ratkaistu.	Siirry vaiheeseen 2.
<p><b>Vaihe 2</b></p> <p><b>a</b> Avaa Tulosta-valintaikkuna asiakirjassa, jonka yrität faksata.</p> <p><b>b</b> Valitse tulostin ja sitten <b>Ominaisuudet, Määritykset, Asetukset tai Asennus</b>.</p> <p><b>c</b> Valitse <b>Faksi</b> ja poista valinta <b>Näytä aina asetukset ennen faksamista</b> -kohdasta.</p> <p><b>d</b> Lähetä faksi.</p> <p>Onnistuuko faksin kansilehden lähettäminen?</p>	Ongelma on ratkaistu.	Ota yhteyttä <a href="#">jälleenmyyjään</a> .

## Skannausongelmat

### Skannaaminen tietokoneeseen ei onnistu

Toimi	Kyllä	Ei
<p><b>Vaihe 1</b></p> <p>Tee kopiointityö.</p> <p>Onnistuiko kopiointi?</p>	Siirry vaiheeseen 3.	Siirry vaiheeseen 2.
<p><b>Vaihe 2</b></p> <p><b>a</b> Katkaise tulostimesta virta, odota noin 10 sekuntia ja kytke virta uudelleen.</p> <p><b>b</b> Skannaasi asiakirja.</p> <p>Pystytkö skannaamaan asiakirjan tietokoneeseen?</p>	Ongelma on ratkaistu.	Siirry vaiheeseen 3.

Toimi	Kyllä	Ei
<p><b>Vaihe 3</b></p> <p>Tarkista tulostimen yhteydet.</p> <p><b>a</b> Tulosta Verkkoasetussivu. Valitse aloitusnäytössä <b>Asetukset &gt; Raportit &gt; Verkko &gt; Verkkoasetussivu</b>.</p> <p><b>b</b> Tarkista verkon tila.</p> <p>Onko tulostin yhteydessä verkkoon?</p>	Siirry vaiheeseen 5.	Siirry vaiheeseen 4.
<p><b>Vaihe 4</b></p> <p><b>a</b> Liitä tulostin verkkoon.</p> <p><b>b</b> Skannaasi asiakirja.</p> <p>Pystytkö skannaamaan asiakirjan tietokoneeseen?</p>	Ongelma on ratkaistu.	Siirry vaiheeseen 5.
<p><b>Vaihe 5</b></p> <p><b>a</b> Varmista, että tulostin ja tietokone on liitetty samaan verkkoon</p> <p><b>b</b> Skannaasi asiakirja.</p> <p>Pystytkö skannaamaan asiakirjan tietokoneeseen?</p>	Ongelma on ratkaistu.	Ota yhteyttä <a href="#">jälleenmyyjään</a> .

## Skannaaminen verkkokansioon ei onnistu

Toimi	Kyllä	Ei
<p><b>Vaihe 1</b></p> <p><b>a</b> Luo verkkokansion pikakuvake.</p> <p><b>b</b> Skannaasi asiakirja käyttäen pikakuvaketta. Lisätietoja on kohdassa <a href="#">"Skannaaminen verkkokansioon" sivulla 88</a>.</p> <p>Pystytkö skannaamaan asiakirjan ja tallentamaan sen verkkokansioon?</p>	Ongelma on ratkaistu.	Siirry vaiheeseen 2.
<p><b>Vaihe 2</b></p> <p>Varmista, että verkkokansion polku ja muoto ovat oikein. Esimerkiksi <b>//palvelimen_isantanimi/kansionimi/polku</b>, jossa <b>palvelimen_isantanimi</b> on täydellinen toimialueen nimi (FQDN) tai IP-osoite.</p> <p>Onko verkkokansion polku ja muoto oikein?</p>	Siirry vaiheeseen 3.	Siirry vaiheeseen 4.
<p><b>Vaihe 3</b></p> <p>Varmista, että sinulla on verkkokansion kirjoitusoikeus.</p> <p>Pystytkö skannaamaan asiakirjan ja tallentamaan sen verkkokansioon?</p>	Ongelma on ratkaistu.	Siirry vaiheeseen 4.

Toimi	Kyllä	Ei
<p><b>Vaihe 4</b> Päivitä verkkokansion pikakuvake.</p> <p><b>a</b> Avaa selain ja kirjoita tulostimen IP-osoite selaimen osoitekenttään.</p> <p><b>Huomautuksia:</b></p> <ul style="list-style-type: none"> <li>Tulostimen IP-osoite näkyy päänäytössä. IP-osoite on neljä pisteillä erotettua numerosarjaa, kuten 123.123.123.123.</li> <li>Jos käytät välityspalvelinta, poista se tilapäisesti käytöstä, jotta verkkosivu latautuu oikein.</li> </ul> <p><b>b</b> Napsauta <b>Pikakuvakkeet</b>-painiketta ja valitse pikakuvake.</p> <p><b>Huomautus:</b> Jos pikakuvaketyyppejä on useita, valitse <b>Verkkokansio</b>.</p> <p><b>c</b> Kirjoita Jakopolku-kenttään verkkokansion polku.</p> <p><b>Huomautuksia:</b></p> <ul style="list-style-type: none"> <li>Jos jakopolku on <code>\\palvelimen_isantanimi\kansionimi\polku</code>, kirjoita <code>//palvelimen_isantanimi/kansionimi/polku</code>.</li> <li>Käytä vinoviivoja kirjoittaessasi jakopolkua.</li> </ul> <p><b>d</b> Valitse todennusmenetelmä Todennus-valikosta.</p> <p><b>Huomautus:</b> Jos Todennus-asetukseksi on määritetty Käytä määritettyä käyttäjätunnusta ja salasanaa, kirjoita kirjautumistietosi Käyttäjätunnus- ja Salasana-kenttiin.</p> <p><b>e</b> Valitse <b>Tallenna</b>.</p> <p>Pystytkö skannaamaan asiakirjan ja tallentamaan sen verkkokansioon?</p>	Ongelma on ratkaistu.	Siirry vaiheeseen 5.
<p><b>Vaihe 5</b> Varmista, että tulostin ja verkkokansio on liitetty samaan verkkoon.</p> <p>Pystytkö skannaamaan asiakirjan ja tallentamaan sen verkkokansioon?</p>	Ongelma on ratkaistu.	Ota yhteyttä <a href="#">jälleenmyyjään</a> .

## Epätäydellinen asiakirja tai valokuva

Toimi	Kyllä	Ei
<p><b>Vaihe 1</b></p> <p><b>a</b> Varmista, että asiakirja tai valokuva on skannaustasolla skannattava puoli alaspäin vasemmassa ylänurkassa.</p> <p><b>b</b> Kopioi asiakirja tai valokuva.</p> <p>Onko asiakirja tai valokuva kopioitu oikein?</p>	Ongelma on ratkaistu.	Siirry vaiheeseen 2.

Toimi	Kyllä	Ei
<b>Vaihe 2</b> <b>a</b> Varmista, että paperikokoasetus vastaa lokeroon lisättyä paperia. <b>b</b> Kopioi asiakirja tai valokuva.  Onko asiakirja tai valokuva kopioitu oikein?	Ongelma on ratkaistu.	Ota yhteyttä <a href="#">jälleenmyyjään</a> .

## Heikko kopiointilaatu

Toimi	Kyllä	Ei
<b>Vaihe 1</b> <b>a</b> Puhdista skannaustaso ja asiakirjansyöttölaite kostealla, pehmeällä ja nukkaamattomalla liinalla. Jos tulostimen asiakirjansyöttölaitteen sisällä on toinen taso, puhdista myös sen lasi. Lisätietoja on kohdassa <a href="#">"Skannerin puhdistaminen" sivulla 217</a> . <b>b</b> Varmista, että asiakirja tai valokuva on skannaustasolla skannattava puoli alaspäin vasemmassa ylänurkassa. <b>c</b> Kopioi asiakirja tai valokuva.  Onko kopiolaatu tyydyttävä?	Ongelma on ratkaistu.	Siirry vaiheeseen 2.
<b>Vaihe 2</b> <b>a</b> Tarkista alkuperäisen asiakirjan tai valokuvan laatu <b>b</b> Säädä skannauslaatuasetuksia. <b>c</b> Kopioi asiakirja tai valokuva.  Onko kopiolaatu tyydyttävä?	Ongelma on ratkaistu.	Ota yhteyttä <a href="#">jälleenmyyjään</a> .

## Tulosteessa on pystysuuntaisia tummia raitoja skannattaessa asiakirjasyöttölaitteesta



Toimi	Kyllä	Ei
<b>a</b> Avaa skannerin kansi. <b>b</b> Pyyhi skannerin taso ja asiakirjansyöttölaitteen taso ja taustalevy kostealla, pehmeällä nukkaamattomalla liinalla. <b>c</b> Sulje skannerin kansi. <b>d</b> Skannaa asiakirja.  Näkyykö skannatuissa asiakirjoissa pystyraitoja?	Ota yhteyttä <a href="#">jälleenmyyjään</a> .	Ongelma on ratkaistu.

## Rosoinen kuva tai teksti skannattaessa asiakirjansyöttölaitteesta

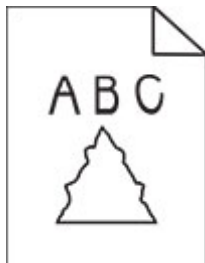

Toimi	Kyllä	Ei
<p><b>a</b> Aseta asiakirjansyöttölaitteeseen 50 arkkia puhdasta, tavallista paperia.</p> <p><b>Huomautus:</b> Tavallinen paperi irrottaa pölyä ja muuta likaa automaattisen asiakirjansyöttölaitteen rullista.</p> <p><b>b</b> Kosketa päänäytössä -kuvaketta.</p> <p><b>c</b> Lisää alkuperäinen asiakirja asiakirjansyöttölaitteeseen.</p> <p><b>d</b> Skannaa asiakirja.</p> <p>Näkyykö tulosteessa rosoisia kuvia tai tekstejä?</p>	Ota yhteyttä <a href="#">jälleenmyyjään</a> .	Ongelma on ratkaistu.

## Skannaus epäonnistui

Toimi	Kyllä	Ei
<p><b>Vaihe 1</b></p> <p>Tarkista kaapeliliitännät.</p> <p><b>a</b> Varmista, että Ethernet- tai USB-kaapeli on liitetty kunnolla tietokoneeseen ja tulostimeen.</p> <p><b>b</b> Skannaa asiakirja.</p> <p>Onnistuiko skannaus?</p>	Ongelma on ratkaistu.	Siirry vaiheeseen 2.
<p><b>Vaihe 2</b></p> <p>Tarkista skannattava tiedosto.</p> <p><b>a</b> Varmista, että tiedoston nimi ei ole jo käytössä kohdekansiossa.</p> <p><b>b</b> Varmista, että skannattava asiakirja tai valokuva ei ole auki toisessa sovelluksessa.</p> <p><b>c</b> Skannaa asiakirja.</p> <p>Onnistuiko skannaus?</p>	Ongelma on ratkaistu.	Siirry vaiheeseen 3.
<p><b>Vaihe 3</b></p> <p><b>a</b> Varmista, että Liitä aikaleima- tai Korvaa aiemmin luotu tiedosto - valintaruutu on valittuna kohteen kokoonpanoasetuksissa.</p> <p><b>b</b> Skannaa asiakirja.</p> <p>Onnistuiko skannaus?</p>	Ongelma on ratkaistu.	Ota yhteyttä <a href="#">jälleenmyyjään</a> .

## Skanneri ei sulkeudu

Toimi	Kyllä	Ei
Poista esteet, jotka pitävät skannerin kantta auki.  Sulkeutuiko skannerin kansi oikein?	Ongelma on ratkaistu.	Ota yhteyttä <a href="#">jälleenmyyjään</a> .

## Skannaaminen kestää liian kauan tai aiheuttaa tietokoneen toimintahäiriön

Toimi	Kyllä	Ei
Sulje kaikki sovellukset, jotka häiritsevät skannausta.  Kestääkö skannaaminen liian kauan tai aiheuttaako se tietokoneen toimintahäiriön?	Ota yhteyttä <a href="#">jälleenmyyjään</a> .	Ongelma on ratkaistu.

## Skanneri ei vastaa

Toimi	Kyllä	Ei
<p><b>Vaihe 1</b></p> <p><b>a</b> Tarkista, että virtajohto on liitetty kunnolla tulostimeen ja pistoraasiaan.</p> <p> <b>HUOMIO – TAPATURMAN MAHDOLLISUUS:</b> Tulipalo- tai sähköiskuriskin välttämiseksi liitä virtajohto suoraan asianmukaiseen maadoitettuun sähköpistokkeeseen, joka on lähellä ja helposti saatavilla.</p> <p><b>b</b> Kopioi tai skannaa asiakirja.</p> <p>Vastaako skanneri?</p>	Ongelma on ratkaistu.	Siirry vaiheeseen 2.
<p><b>Vaihe 2</b></p> <p><b>a</b> Tarkista, että tulostimessa on virta päällä.</p> <p><b>b</b> Ratkaise näyttöön avautuvat virheilmoitukset.</p> <p><b>c</b> Kopioi tai skannaa asiakirja.</p> <p>Vastaako skanneri?</p>	Ongelma on ratkaistu.	Siirry vaiheeseen 3.
<p><b>Vaihe 3</b></p> <p><b>a</b> Sammuta tulostin, odota noin 10 sekuntia ja käynnistä tulostin uudelleen.</p> <p><b>b</b> Kopioi tai skannaa asiakirja.</p> <p>Vastaako skanneri?</p>	Ongelma on ratkaistu.	Ota yhteyttä <a href="#">jälleenmyyjään</a> .

## Skannerin kohdistaminen

- Valitse aloitusnäytössä **Asetukset > Laite > Huolto > Määritys-valikko > Skannerimääritykset > Skannerin manuaalinen rekisteröinti**.
- Valitse Tulostuksen pikatesti -valikosta **Käynnistä**.

**3** Aseta tulostuksen pikatestisivu skannaustasolle ja valitse **Tasorekisteröinti**.

**4** Valitse Kopioinnin pikatesti -valikosta **Käynnistä**.

**5** Vertaa kopioinnin pikatestisivua alkuperäiseen asiakirjaan.

**Huomautus:** Jos testisivun marginaalit poikkeavat alkuperäisestä asiakirjasta, muuta vasenta marginaalia ja ylämarginaalia.

**6** Toista kohtia [vaihe 4](#) ja [vaihe 5](#), kunnes kopioinnin pikatestisivun marginaalit vastaavat alkuperäistä asiakirjaa.

## Automaattisen asiakirjansyöttölaitteen kohdistaminen

**1** Valitse aloitusnäytössä **Asetukset > Laite > Huolto > Määritys-valikko > Skannerimääritykset > Skannerin manuaalinen rekisteröinti**.

**2** Valitse Tulostuksen pikatesti -valikosta **Käynnistä**.

**3** Aseta tulostuksen pikatestisivu automaattisen asiakirjansyöttölaitteen lokeroon.

**4** Valitse **Etu-ADF-rekisteröinti** tai **Taka-ADF-rekisteröinti**.

### Huomautuksia:

- Automaattisen asiakirjansyöttölaitteen etupuolen kohdistaminen: aseta pikatestisivu automaattiseen asiakirjansyöttölaitteeseen kuvapuoli ylöspäin ja lyhyt reuna edellä.
- Automaattisen asiakirjansyöttölaitteen taustapuolen kohdistaminen: aseta pikatestisivu automaattiseen asiakirjansyöttölaitteeseen kuvapuoli alaspäin ja lyhyt reuna edellä.

**5** Valitse Kopioinnin pikatesti -valikosta **Käynnistä**.

**6** Vertaa kopioinnin pikatestisivua alkuperäiseen asiakirjaan.

**Huomautus:** Jos testisivun marginaalit poikkeavat alkuperäisestä asiakirjasta, muuta vaakasäätöä ja ylämarginaalia.

**7** Toista kohtia [vaihe 5](#) ja [vaihe 6](#), kunnes kopioinnin pikatestisivun marginaalit vastaavat alkuperäistä asiakirjaa.

## Väriinlaatuongelmat

### Tulosteen värien muokkaaminen

**1** Valitse aloitusnäytössä **Asetukset > Tulostus > Laatu > Kuvankäsittelyn lisäasetukset > Värinkorjaus**.

**2** Valitse Värinkorjaus-valikossa **Manuaalinen > Värinkorjauksen sisältö**.

**3** Valitse sopiva värimuuntoasetus.

Kohteen tyyppi	Värimuuntotaulukot
RGB Image RGB Text RGB Graphics	<ul style="list-style-type: none"> <li>• Kirkas: tuottaa tavallista kirkkaammat ja kylläisemmät värit, voidaan käyttää kaikkien tulevien värimuotojen yhteydessä.</li> <li>• sRGB-näyttö: tuottaa värit, jotka muistuttavat tietokoneen näytön värejä. Mustan värin käyttö on optimoitu valokuvien tulostusta varten.</li> <li>• Näyttö – Tod. musta: tuottaa värit, jotka muistuttavat tietokoneen näytön värejä. Tämä asetus luo kaikki neutraalit harmaasävyt ainoastaan mustalla musteella.</li> <li>• Tarkka sRGB: tuottaa erityisen värikylläiset värit sRGB-näyttö-värinkorjauksen yhteydessä. Mustan väriaineen käyttö on optimoitu yritysgrafiikan tulostamista varten.</li> <li>• Ei käytössä</li> </ul>
CMYK Image CMYK Text CMYK Graphics	<ul style="list-style-type: none"> <li>• US CMYK: tulostin käyttää värimuuntotaulukkoa, joka jäljittelee SWOP (Specifications for Web Offset Publishing) -väritulostusta.</li> <li>• Euro CMYK: tulostin käyttää värimuuntotaulukkoa, joka jäljittelee EuroScale-väritulostusta.</li> <li>• Tarkka CMYK: tulostaa värit täyteläisinä käytettäessä US CMYK -värimuuntotaulukkoa.</li> <li>• Ei käytössä</li> </ul>

## Väritulostuksen usein kysytyjä kysymyksiä

### Mikä on RGB-väri?

RGB-väri on värien kuvausmenetelmä, joka osoittaa, kuinka paljon punaista, vihreää ja sinistä käytetään tietyn värin tuottamiseen. Punaista, vihreää ja sinistä valoa voidaan sekoittaa erisuuruuksina määrinä, jolloin saadaan aikaan suuri määrä luonnossa esiintyviä värejä. Tietokoneiden näytöt, skannerit ja digitaaliset kamerat käyttävät tätä menetelmää värien näyttämiseen.

### Mikä on CMYK-väri?

CMYK-väri on värien kuvausmenetelmä, joka osoittaa, kuinka paljon syaania, magentaa, keltaista ja mustaa käytetään tietyn värin tuottamiseen. Syaania, magentaa, keltaista ja mustaa mustetta tai väriainetta voidaan tulostaa erisuuruuksina määrinä, jolloin saadaan aikaan suuri määrä luonnossa esiintyviä värejä. Painokoneet, mustesuihkutulostimet ja laserväritulostimet tuottavat värit tällä tavalla.

### Miten väri määritetään tulostettavassa asiakirjassa?

Sovelluksissa asiakirjan värit määritetään ja muokataan käyttämällä RGB- tai CMYK-väriyhdistelmiä. Lisätietoja on sovelluksen ohjeessa.

### Miten tulostin tietää, mitä väriä sen on tulostettava?

Tulostettaessa asiakirjaa jokaisen objektin tyyppiä ja väriä koskeva tieto lähetetään tulostimeen ja se kulkee värimuuntotaulukoiden kautta. Väri muunnetaan sopiviksi määriksi syaania, magentaa, keltaista ja mustaa väriainetta, joita tarvitaan halutun värin tuottamiseen. Objektityyppitiedot määrittävät värimuuntotaulukoiden käytön. Voidaan esimerkiksi käyttää yhtä värimuuntotaulukkoa tekstiin ja jotain toista värimuuntotaulukkoa valokuvaan.

### Mitä on manuaalinen värinkorjaus?

Kun manuaalinen värinkorjaus on käytössä, tulostin käsittelee kohteita käyttäjän valitsemien värimuuntotaulukoiden avulla. Manuaaliset värinkorjausasetukset määräytyvät tulostuskohteen tyyppin mukaan (teksti, grafiikka tai kuvat). Ne määräytyvät myös sen mukaan, miten kohteen väri on määritetty sovelluksessa (RGB- tai CMYK-yhdistelmät). Tietoja eri värimuuntotaulukon käyttämisestä manuaalisesti on kohdassa ["Tulosteen värien muokkaaminen" sivulla 279](#).



Jos sovellus ei määritä värejä RGB- tai CMYK-yhdistelmillä, manuaalisesta värinkorjauksesta ei ole hyötyä. Siitä ei ole hyötyä myöskään, jos värien säätöä hallitaan sovelluksen tai tietokoneen käyttöjärjestelmän avulla. Useimmissa tapauksissa Värinkorjausasetuksen määrittäminen automaattiseksi luo asiakirjaan halutunlaiset värit.

### Miten saan jonkin tietyn värin (esimerkiksi yrityksen logon värin) vastaamaan tulostimen tulostamaa väriä?

Tulostimen Laatu-valikossa on valittavissa yhdeksän värinäytesarjaa. Sarjat ovat käytettävissä myös upotetun Web-palvelimen Värinäytteet-sivulla. Valitsemalla esimerkisarja voidaan tulostaa useita sivuja, jotka koostuvat sadoista värillisistä ruuduista. Jokaisessa ruudussa on CMYK- tai RGB-yhdistelmä valitun taulukon mukaan. Kussakin ruudussa tarkasteltavana oleva väri on saatu aikaan siten, että ruudun kohdalla oleva CMYK- tai RGB-yhdistelmä on viety valitun värinmuuntotaulukon läpi.

Tutkimalla värinäytesarjoja voidaan määrittää, minkä ruudun väri on lähimpänä haluttua väriä. Ruudun kohdalla olevaa väriyhdistelmää voidaan sitten käyttää objektin värin muuntamiseen sovellusohjelmassa. Lisätietoja on sovelluksen ohjeessa. Manuaalinen värinkorjaus -asetus voi olla tarpeen, jotta valittua värinmuuntotaulukkoa voidaan käyttää objektille.

Tietyn värin etsintäongelman ratkaisemisessa käytettävät värinäytesarjat määräytyvät

- käytettävän Värinkorjaus-asetuksen (Automaattinen, Ei käytössä tai Manuaalinen) mukaan
- tulostustyön tyyppin (teksti, grafiikka tai kuvat) mukaan sekä
- sen mukaan, mitä väriyhdistelmäasetusta sovellusohjelma käyttää (RGB- tai CMYK-yhdistelmät).

Jos sovellus ei määritä värejä RGB- tai CMYK-yhdistelmillä, värinäytesivuista ei ole hyötyä. Lisäksi jotkin sovellukset säätävät sovelluksessa määritetyt RGB- tai CMYK-yhdistelmät värienhallinnan kautta. Näissä tapauksissa tulostusväri ei aina vastaa tarkasti värinäytesivujen väriä.

## Tuloste näyttää sävytetyltä

Toimi	Kyllä	Ei
<p><b>Vaihe 1</b> Käytä Värinsäätö-toimintoa.</p> <p><b>a</b> Valitse aloitusnäytössä <b>Asetukset &gt; Tulostus &gt; Laatu &gt; Kuvankäsittelyn lisäasetukset &gt; Värien säätö.</b></p> <p><b>b</b> Tulosta asiakirja.</p> <p>Näyttääkö tuloste sävytetyltä?</p>	Siirry vaiheeseen 2.	Ongelma on ratkaistu.
<p><b>Vaihe 2</b> Käytä Väritasapaino-toimintoa.</p> <p><b>a</b> Valitse aloitusnäytössä <b>Asetukset &gt; Tulostus &gt; Laatu &gt; Kuvankäsittelyn lisäasetukset &gt; Väritasapaino.</b></p> <p><b>b</b> Säädä asetuksia.</p> <p><b>c</b> Tulosta asiakirja.</p> <p>Näyttääkö tuloste sävytetyltä?</p>	Ota yhteyttä <a href="#">jälleenmyyjään</a> .	Ongelma on ratkaistu.

## Yhteyden ottaminen jälleenmyyjään

Tarkista seuraavat tiedot, ennen kuin otat yhteyttä jälleenmyyjään:

- Tulostimen ongelma
- Virheilmoitus
- Tulostimen malli ja sarjanumero

# Tiedotteet

## Tuotetiedot

Tuotteen nimi:

DIGITAALINEN TÄYDEN VÄRIN MONITOIMIJÄRJESTELMÄ  
MX-C358F

Laitteen tyyppi:

7531

Malli:

28H

## Painosta koskeva tiedote

Toukokuu 2023

**Seuraava kappale ei koske maita, joissa vastaavanlaiset sopimusehdot ovat ristiriidassa paikallisen lain kanssa:** TÄMÄ JULKAISU ON TUOTETTU SELLAISENA KUIN SE ON, ILMAN TAKUITA, MUKAAN LUKIEN, MUTTA RAJOITTAMATTA, KAUPAN EHTOJEN TAI TIETTYYN KÄYTTÖÖN SOPIVUUDEN TAKUUEHDOT. Tämä kohta ei välttämättä koske sinua, sillä joissakin valtioissa ei sallita julkilausuman kieltämistä tai tiettyjen toimitusten välillisiä takuita.

Tämä julkaisu voi sisältää teknisiä epätarkkuuksia tai painovirheitä. Julkaisun tietoihin tehdään säännöllisin väliajoin muutoksia, jotka sisällytetään tuotteen myöhempiin versioihin. Tuotteisiin tai ohjelmiin voidaan tehdä parannuksia tai muutoksia milloin tahansa.

## Tarvikkeet

Tämän tuotteen vakiotarvikkeet, joita käyttäjä voi vaihtaa, sisältävät värikasetit.

Käytä väriainekasetteina vain määritettyjä SHARP-tuotteita.

 <p>AIDOT TARVIKKEET</p>	<p>Parhaat kopiointitulokset saat käyttämällä vain alkuperäisiä Sharp Genuine Supplies -tarvikkeita, jotka on suunniteltu ja testattu Sharp-tuotteiden käyttöä ja suorituskyvyn maksimoimiseksi. Varmista, että väriainepakkauksessa on Genuine Supplies -tarra.</p>
---	--

## Emissiotaso

Seuraavat mittaukset on suoritettu ISO 7779 -standardin mukaisesti ja ilmoitettu ISO 9296 -standardin mukaisesti.

**Huomautus:** Jotkin tilat eivät ehkä koske tätä tuotetta.

Keskimääräinen äänenpaine yhden metrin etäisyydellä, dBA	
Tulostaminen	Yksipuolinen: 50 Kaksipuolinen: 52
Skannaaminen	51
Kopioiminen	54
Valmis	14

## Sähkö- ja elektroniikkaromudirektiivi (SER)



## Litiumioniakku



Tämä tuote saattaa sisältää litiumioninappiakun, jonka saa poistaa vain koulutettu teknikko. Rastilla merkitty jäteastia tarkoittaa sitä, että tuotetta ei saa hävittää lajittelemattoman jätteen seassa, vaan se on toimitettava erilliseen keräyslaitokseen talteenottoa ja kierrätystä varten. Jos akku irrotetaan, älä hävitä sitä talousjätteen seassa. Käytettävissäsi voi olla erillinen akkujen ja paristojen keräysjärjestelmä. Käytettyjen akkujen ja paristojen kerääminen varmistaa jätteen asianmukaisen käsittelyn, mukaan lukien uudelleenkäytön ja kierrätyksen ja estää niiden mahdolliset negatiiviset vaikutukset ihmisten terveydelle ja ympäristön suojelulle. Hävitä akut ja paristot vastuullisesti.

## Hävitysohjeet käyttäjille (yksityiset kotitaloudet)

### Tietoa tämän tuotteen ja sen paristojen hävittämisestä

JOS HALUAT HÄVITTÄÄ TÄMÄN TUOTTEEN, ÄLÄ HEITÄ SEKAJÄTTEIDEN JOUKKOON! EI SAA MYÖSKÄÄN HÄVITTÄÄ POLTTAMALLA!

Käytetty elektroniikka, elektroniikkatarvikkeet ja paristot tulee aika kerätä ja lajitella ERIKSEEN paikallisen lain määrittelemällä tavalla.

Lajittelu edistää ympäristöystävällistä jätteiden käsittelyä, materiaalien kierrätystä ja minimoi lopullisen jätteen määrän. VIRHEELLINEN HÄVITTÄMINEN voi olla vaarallista terveydelle ja ympäristölle tiettyjen aineiden johdosta. Vie KÄYTETTY ELEKTRONIikka paikalliseen, yleensä kunnan ylläpitämään, keräyspisteeseen. Tämä laite sisältää PARISTON, jota ei voida poistaa käyttäjän toimesta. Pariston vaihtoa varten ota yhteyttä myyjään.

Mikäli olet epävarma oikeasta hävittämistavasta, ota yhteyttä paikalliseen viranomaiseen tai jälleenmyyjään ja kysy apua.

VAIN KÄYTTÄJILLE EUROOPAN UNIONIN ALUEELLA JA JOISSAKIN MUISSA MAISSA, ESIMERKIKSI NORJASSA JA SVEITSISSÄ. Osallistumiseen jätteiden erotteluun on säädetty laissa.



YKSITYISTALOUKSIA pyydetään käyttämään olemassa olevia kierrätysasemia käytetylle elektroniikalle. Palautus on maksutonta.

Yllä oleva symboli elektronisissa laitteissa (tai niiden pakkauksissa) muistuttaa käyttäjiä tästä. Mikäli laitetta on käytetty LIIKETOIMINTATARKOITUKSESSA, ota yhteyttä Sharp-myyntiliikkeeseen, joka ohjeistaa laitteen kierrättämiseen liittyvissä asioissa. Kertyvät kierrätyskustannukset saatetaan veloittaa. Paikallinen keräyspiste saattaa ottaa vastaan pienet laitteet (ja pienet määrät). Espanja: Ota yhteyttä perustettuun keräysjärjestelmään tai paikalliseen viranomaiseen kierrättääksesi käytetyt laitteet.

### Värikasetin hävittäminen ja käsitteleminen

Ota huomioon käytettyjä Sharp -värikasetteja ja muita Sharp-kopiokoneiden/monitoimijärjestelmien kulutustarvikkeita koskien, että näitä jätteitä on käsiteltävä oikealla tavalla alueesi lainsäädännöllisten vaatimusten mukaisesti. Suosittelemme, että otat yhteyttä valtuutettuun palveluntarjoajaan (esimerkiksi jätahuoltoyritykseen) näiden tarvikkeiden osalta ja pyydät tarvittaessa lisäohjeita paikallisviranomaisilta. Tietoja nykyisistä Sharp -keräys- ja kierrätysohjelmista, joita on käytössä eräissä maissa, pyydämme katsomaan tarkemmat tiedot sivustoltamme [www.sharp.eu](http://www.sharp.eu).

### Blue Angel

Sharpin monitoimisille kopiokoneille/tulostimille, jotka on sertifioitu saksalaisella Blue Angel -ympäristömerkillä, katso tarkempia tietoja vastaavan kansallisen myyntiyhtiömme verkkosivustolta: <http://www.sharp.eu>

## Staattista sähköä koskeva tiedote



Tämä symboli osoittaa osat, jotka ovat herkkiä staattiselle sähkölle. Älä kosketa näiden symbolien lähellä olevia alueita koskettamatta ensin toisaalla olevaa metallipintaa.

Estä sähköstaattisen purkauksen aiheuttama vahinko huoltotehtävien, esimerkiksi paperitukosten poistamisen tai tarvikkeiden vaihtamisen, aikana koskettamalla tulostimen metallikehystä ennen kuin avaat tai kosketat tulostimen sisäosia, vaikka symbolia ei olisikaan.

## ENERGY STAR

Kaikki laitteet, joissa on ENERGY STAR® -tunnus joko itse laitteessa tai sen aloitusnäytössä, täyttävät sertifioidusti EPA:n (Environmental Protection Agency) ENERGY STAR -vaatimukset valmistuspäivästä lähtien.



## Lämpötilatiedot

Säilytyslämpötila ja suhteellinen kosteus	10–32,2 °C (50–90 °F) ja suhteellinen kosteus 15–80 % RH 15,6–32,2 °C (60–90 °F) ja suhteellinen kosteus 8–80 % RH Enimmäismärkälämpötila <sup>2</sup> : 22,8 °C (73 °F) Ei-tiivistävä ympäristö
Tulostimen/värikasetin/kuvayksikön pitkäaikainen säilytys <sup>1</sup>	15,6–32,2 °C (60–90 °F) ja suhteellinen kosteus 8–80 % RH Enimmäismärkälämpötila <sup>2</sup> : 22,8 °C (73 °F)
Tulostimen/värikasetin/kuvayksikön lyhytaikainen kuljetus	–40–40 °C (-40–104 °F)
<sup>1</sup> Tarvikkeiden varastointiaika on noin 2 vuotta. Tämä perustuu normaaliin toimistoympäristöön lämpötilassa 22 °C ja 45 %:n kosteuteen. <sup>2</sup> Märkälämpötila määritetään ilman lämpötilan ja suhteellisen kosteuden mukaan.	

## Laserilmoitus

Tämä tulostin on sertifioitu Yhdysvalloissa DHHS 21 CFR, Chapter I, Subchapter J -standardin mukaiseksi luokan I (1) -lasertuotteeksi ja muualla IEC 60825-1:2014 -standardin mukaiseksi luokan I kuluttajalaserituotteeksi, joka on standardien IEC 60825-1:2014, EN 60825-1:2014+A11:2021 ja EN 50689:2021 mukainen.

Luokan I lasertuotteita ei pidetä haitallisina. Laserjärjestelmä ja tulostin ovat rakenteeltaan sellaisia, että käyttäjä ei joudu alttiiksi luokkaa 1 suuremmalle säteilylle normaalin käytön, ylläpidon tai huollon aikana. Tulostimessa on tulostuspääosa, jota käyttäjä ei voi huoltaa. Sen sisällä on laser, jonka tekniset tiedot ovat seuraavat:

Luokka: IIIb (3b) AlGaAs

Nimellinen lähtöteho (milliwattia): 12

Aallonpituus (nanometriä): 770–800

## Virrankulutus

### Tuotteen virrankulutus

Laitteen virrankulutus näkyy seuraavassa taulukossa.

**Huomautus:** Jotkin tilat eivät ehkä koske tätä tuotetta.

Tila	Kuvaus	Virrankulutus (wattia)
Tulostaminen	Tulostin tuottaa paperikopioita sähköisen tulotiedon perusteella.	Yksipuolinen: 518 Kaksipuolinen: 366
Kopioi	Laite tuottaa paperikopioita paperiasiakirjoista.	549
Skannaa	Laite skannaa paperiasiakirjoja.	37,1
Valmis	Laite odottaa tulostustyötä.	25,5
Lepotila	Laite on ylätasen virransäästötilassa.	1,3
Säästö	Laite on alatasen virransäästötilassa.	0,2
Ei käytössä	Laite on kytketty pistorasiaan, mutta virta on katkaistu.	0,2

Taulukon virrankulutusluvut ovat pitkien ajanjaksojen keskimääräisiä arvoja. Hetkittäiset virrankulutushuiput voivat olla huomattavasti keskitasoa korkeampia.

### Lepotila

Tähän tuotteeseen on suunniteltu *lepotila*-niminen virransäästötila. Lepotila säästää energiaa alentamalla virrankulutusta niinä aikoina, kun laitetta ei käytetä. Lepotila käynnistyy automaattisesti, kun tuotetta ei käytetä tiettyyn aikaan. Tätä toimintoa kutsutaan *lepotilan aikakatkaisuksi*.

Lepotilan oletusasetus tässä tuotteessa (minuuttia): 15

Lepotilan aikakatkaisuksi voi valita määrittämissä valikoista 1–120 minuuttia tai 1–114 minuutiksi tulostimen mallin mukaan. Jos tulostusnopeus on enintään 30 sivua minuutissa, voit asettaa aikakatkaisuksi enintään 60 tai 54 minuuttia tulostimen mallin mukaan. Lepotilan aikakatkaisun asettaminen alhaiseksi alentaa energiankulutusta, mutta se voi pidentää laitteen reagointiaikaa. Lepotilan aikakatkaisun asettaminen suureksi pitää reagointiajan nopeana, mutta energiaa kuluu tällöin enemmän.

Jotkin mallit tukevat *syvää lepotilaa*, joka vähentää virrankulutusta lisää pitkien käyttämättömyysjaksojen jälkeen.

## Horrostila

Tässä tuotteessa on erittäin vähän virtaa kuluttava käyttötila, jota kutsutaan *horrostilaksi*. Kun laite on horrostilassa, muista järjestelmistä ja laitteista katkaistaan virta turvallisesti.

Horrostilaan voidaan siirtyä jollakin seuraavista tavoista:

- horrostilan aikakatkaisun avulla
- ajastettujen virransäätötilojen avulla

Tämän tuotteen oletusasetus kaikissa maissa ja kaikilla alueilla on Horrostilan aikakatkaisu	3 päivää
--	----------

Aikaa, jonka tulostin odottaa työn tulostamisen jälkeen ennen horrostilaan siirtymistä, voidaan muuttaa yhden tunnin ja yhden kuukauden välillä.

## Huomautuksia EPEAT-rekisteriin lisäystä kuvankäsittelylaitetuotteista:

- Valmiustilan tasolle siirrytään horros- tai virrankatkaisutilassa.
- Laitteen virta laskee virrankulutuksen automaattisesti valmiustilan tasolle  $\leq 1$  W. Toimitetussa laitteessa on käytössä automaattinen valmistilatoiminto (horros- tai virrankatkaisutila).

## Virrankatkaisutila

Jos laitteessa on valmiustila, jossa virtaa kuluu jonkin verran, voit katkaista virrankulutuksen kokonaan irrottamalla laitteen virtajohdon pistorasiasta.

## Virran kokonaiskulutus

Joskus voi olla tarpeellista arvioida laitteen kokonaisvirrankulutus. Koska virrankulutukset ilmaistaan virtayksikkö wattina, kokonaisvirrankulutus lasketaan kertomalla virrankulutus sillä aikamäärällä, jonka verran laitetta on käytetty kussakin tilassa. Laitteen kokonaisvirrankulutus on tilojen virrankulutuskulujen summa.

## Ympäristötiedot

**Lue tämä osa huolellisesti. Sen avulla voit vähentää ympäristövaikutustasi ja samalla vähentää kustannuksia.**

### Paperin säästäminen

- 1 Automaattinen kaksipuolinen tulostustoiminto tulostaa paperin molemmille puolille automaattisesti, ilman että paperia tarvitsee kääntää käsin. Jos laitteessa on automaattinen kaksipuolinen tulostustoiminto, määritä se käyttöön tietokoneen tulostusasetuksissa. Käytä laitteen automaattista kaksipuolista tulostusta aina, kun se on mahdollista.
- 2 Tulostamalla kierrätyspaperille ja ohuelle, standardin EN12281:2002 ja vastaavien laatustandardien mukaiselle 64 g/m<sup>2</sup>:n paperille voit vähentää ympäristövaikutusta.

### Energian säästäminen

ENERGY STAR® -ohjelma on vapaaehtoinen järjestelmä, joka edistää energiatehokkaiden mallien kehittämistä ja ostamista ja hankkimista ja auttaa pienentämään ympäristövaikutuksia. ENERGY STAR -ohjelman ympäristöhyötyjä ja energiankulutusta koskevia tiukkoja vaatimuksia noudattavat tuotteet saavat käyttää ENERGY STAR -logoa, jos ne on rekisteröity ENERGY STAR -ohjelmaan.



## Tietoliikennepäätelaitteita koskevat säännökset

Tässä osassa on tietoja säännöksistä, jotka liittyvät analogisen faksikortin sisältäviin tuotteisiin.

LEX-M03-002

## Langattomia tuotteita koskevat säännökset

Tässä osassa on vain langattomia malleja koskevia säädöstietoja.

## Ilmoitus modulaarisista komponenteista

Langattomissa malleissa on seuraava modulaarinen komponentti:

AzureWave AW-CM467-SUR; FCC ID:TLZ-CM467; IC:6100A-CM467

Voit tarkistaa tuotteeseesi asennetut modulaariset komponentit tuotteen selitteestä.

## Altistus radiotaajuussäteilylle

Tämän laitteen säteilyteho on huomattavasti FCC:n ja muiden sääntelyvirastojen radiotaajuussäteilyn altistusrajojen alapuolella. Antennin on oltava vähintään 20 cm:n (8 tuuman) päässä ihmisistä, jotta laite täyttää FCC:n ja muiden sääntelyvirastojen radiotaajuussäteilyn altistusrajat.

## Euroopan yhteisön (EY) direktiivien mukainen ilmoitus

Tämä tuote vastaa Euroopan yhteisön neuvoston direktiivin 2014/53/EU suojausmääräyksiä koskien sähkömagneettisia rajoituksia ja tietyn jännitteisten elektronisten laitteiden turvallisuusmääräyksiä.

Yhteensopivuus osoitetaan CE-merkinnällä:



## Rajoitukset

Tämä elektroniikkalaite on tarkoitettu ainoastaan sisäkäyttöön. Ulkokäyttö on kielletty. Tämä rajoitus koskee kaikkia seuraavassa taulukossa mainittuja maita:

AT	BE	BG	CH	CY	CZ	DE	DK	EE	

EL	ES	FI	FR	HR	HU	IE	IS	IT
LI	LT	LU	LV	MT	NL	NO	PL	PT
RO	SE	SI	SK	TR	UK (NI)			

### **EU- ja muiden maiden lausunto radiolähettimen käyttötaajuuskaistoista ja radiotaajuussäteilyn enimmäistehosta**

Tämä radiotuote käyttää joko 2,4 GHz:n (2,412–2,472 GHz EU:ssa) tai 5 GHz:n (5,15–5,35, 5,47–5,725 EU:ssa) kaistaa. Lähettimen EIRP-enimmäislähtöteho, mukaan lukien antennivahvistus, on molemmilla kaistoilla  $\leq 20$  dBm.

### **Euroopan yhteisön (EY) direktiivien mukainen ilmoitus**

Tämä tuote vastaa Euroopan parlamentin ja neuvoston direktiivien 2014/30/EU, 2014/35/EU, 2009/125/EY ja 2011/65/EU niin kuin se on muutettuna direktiivissä (EU) 2015/863 suojausmääräyksiä koskien sähkömagneettisia rajoituksia, tietyn jännitteisten elektronisten laitteiden turvallisuusmääräyksiä, sähkökäyttöisten tuotteiden ekologista suunnittelua sekä tiettyjen vaarallisten aineiden käyttöä sähkö- ja elektroniikkalaitteissa.

Tämä tuote täyttää EN 55032:n luokan B rajoitukset ja EN 62368-1:n turvallisuusvaatimukset.

# Hakemisto

## A

aidot osat ja tarvikkeet 173  
AirPrint  
käyttäminen 74  
aloitusnäyttö  
käyttäminen 21  
mukauttaminen 22  
aloitusnäytön kuvakkeet  
näyttäminen 22  
aloitusnäytön käyttäminen 21  
analoginen faksi  
asennus 29  
analogisen faksin asennus 29  
Asiakastuen käyttäminen 24  
Asiakastuki  
käyttäminen 24  
asiakirjansyöttölaitteen avulla  
kopiointi 79  
asiakirjansyöttölaitteen  
erotinrulla  
puhdistaminen 220  
vaihtaminen 203  
asiakirjansyöttölaitteen  
erotinrullan puhdistaminen 220  
asiakirjansyöttölaitteen rullat  
puhdistaminen 220  
vaihtaminen 203  
asiakirjansyöttölaitteen rullien  
puhdistaminen 220  
asiakirjat, tulostaminen  
tietokoneessa 74  
automaattisen  
asiakirjansyöttölaitteen  
kohdistaminen 279  
säätäminen 279  
automaattisen  
asiakirjansyöttölaitteen  
noston avulla  
puhdistaminen 220  
vaihtaminen 203  
automaattisen  
asiakirjansyöttölaitteen  
noston avulla puhdistaminen 220

## D

diaesityksen käynnistäminen 23

## E

ei voi lukea flash-asemaa  
vianmääritys, tulostus 251  
Embedded Web Server ei  
avaudu 262  
epätasainen tummuus 240  
epätäydelliset asiakirjat 275  
epätäydelliset valokuvat 275  
eri paperikoot, kopioiminen 79  
erotinsivujen lisääminen 78  
kopioiden väliin 80  
erotinsivut  
sijoittaminen 78  
esipainetut lomakkeet  
valitseminen 12  
Ethernet-liitäntä 20

## F

faksaaminen  
asiakirjansyöttölaitteen  
käyttäminen 83  
päiväyksen ja ajan  
määrittäminen 34  
skannaustason avulla 83  
faksaamisen vianmääritys  
faksien lähettäminen ei onnistu  
analogisen faksin kautta 271  
faksien lähettäminen onnistuu  
mutta vastaanottaminen ei  
analogisen faksin kautta 272  
faksien lähettäminen tai  
vastaanottaminen ei onnistu  
analogisen faksin kautta 270  
faksin kansilehden lähettäminen  
ei onnistu tietokoneesta 273  
faksin kansilehdestä puuttuu  
tietoja 273  
huono tulostuslaatu 272  
soittajan tunnus ei näy 269  
faksi  
lähetys 83  
faksi, ajastaminen 84  
faksiasetukset  
eri liitinten käyttäminen 32  
eri pistorasioiden  
käyttäminen 32  
tavallinen puhelinlinjaliitäntä 30  
faksien lähettäminen tai  
vastaanottaminen ei onnistu  
analogisen faksin kautta 270  
faksien pysäyttäminen 85  
faksien vastaanottaminen ei  
onnistu analogisen faksin  
kautta 272  
faksikohteen pikavalinta  
luominen 84  
faksiloki  
tulostaminen 85  
faksin ajastaminen 84  
faksin asentaminen  
eri liitinten käyttäminen 32  
eri pistorasioiden  
käyttäminen 32  
tavallinen puhelinlinjaliitäntä 30  
faksin kaiutinasetukset  
asetusten määrittäminen 34  
faksin kaiutinasetusten  
määrittäminen 34  
faksin kansilehden lähettäminen  
ei onnistu tietokoneesta 273  
faksin kansilehdestä puuttuu  
tietoja 273  
faksin lähettäminen 83  
faksin tarkkuuden  
muuttaminen 84  
faksin tarkkuus  
muuttaminen 84  
faksin tummuuden  
säätäminen 85  
faksin tummuus  
säätäminen 85  
faksin välittäminen 85  
faksiohjaimen asentaminen 50  
faksiohjain  
asentaminen 50  
faksipalvelin, käyttäminen  
faksitoiminnon  
määrittäminen 30  
faksitoiminnon määrittäminen  
faksipalvelimen avulla 30  
FCC-rajoitukset 289  
flash-asema  
skannaaminen 89  
tulostaminen 75

Flash-muistin vapaa tila ei riitä resursseja varten 264  
fonttimalliluettelo  
tulostaminen 78  
fonttinäyteluettelon  
tulostaminen 78  
FTP-osoite  
pikavalinnan luominen 88  
FTP-palvelin, skannaaminen  
ohjauspaneelin avulla 88

## H

haihtuvuusjulistus 73  
hakemistoluettelo  
tulostaminen 78  
hakemistoluettelon  
tulostaminen 78  
heikko kopiointilaatu 276  
henkilökohtainen PIN-koodi  
-menetelmä 69  
henkilökohtaiset PIN-koodit  
ottaminen käyttöön 28  
henkilökohtaisten PIN-koodien  
ottaminen käyttöön 28  
hidas tulostus 249  
hukkaväriainepullo  
tilaaminen 173  
vaihtaminen 185  
huono faksien tulostuslaatu 272

## I

ilmankosteus tulostimen  
ympäriällä 286

## J

juuttuneet sivut eivät tulostu  
uudelleen 268

## K

kaapelien liittäminen 20  
kaiuttimen  
oletusäänenvoimakkuus  
säätäminen 28  
kaksipuolinen kopiointi 80  
kansioden luominen  
kirjanmerkeille 25  
kehitysyksikkö  
tilaaminen 173  
vaihtaminen 189  
kesäaika  
asetusten määrittäminen 34

kesäajan määrittäminen 34  
kiinnittimen huoltopaketti  
tilaaminen 173  
Kiintolevy 52  
tyhjentäminen 73  
kiintolevyasema 73  
kirjanmerkit  
kansioden luominen 25  
luominen 24  
kirjanmerkkien luominen 24  
kirjekuoret  
lisääminen 45  
kirjekuori sulkeutuu tulostuksen  
aikana 266  
kirjelomake  
kopiointi 80  
lisääminen 45  
valitseminen 12  
kirkkauden säätäminen  
näyttö 224  
kopioiden lajittelu 80  
kopiointi 79  
asiakirjansyöttölaitteen  
käyttäminen 79  
erotinsivujen lisääminen  
kopioiden väliin 80  
kirjelomakkeelle 80  
paperin molemmille puolille 80  
skannaustason avulla 79  
valokuvat 79  
kopiointi eri paperikoissa 79  
kopiointi kohteesta  
valittu lokero 79  
kopiointilaatuongelmat  
epätäydelliset asiakirjat 275  
epätäydelliset valokuvat 275  
heikko kopiointilaatu 276  
pystysuuntaiset tummat  
raidat 276  
kopiointiongelma  
skanneri ei sulkeudu 278  
skanneri ei vastaa 278  
kopiokoon pienentäminen 80  
kopiokoon suurentaminen 80  
korttien kopiointi 81  
Korttikopiointi 81  
asennus 23  
kosketusnäyttö  
puhdistaminen 216  
kosketusnäytön  
puhdistaminen 216

kuulokkeiden  
oletusäänenvoimakkuus  
säätäminen 28  
Kuvansiirtopaketti  
tilaaminen 173  
vaihtaminen 176  
kuvia leikkautuu  
tulostettaessa 238  
käsinsyöttöaukko  
lisääminen 45

## L

laiteohjelmakortti 52  
laiteohjelmisto, päivittäminen 51  
laiteohjelmiston päivittäminen 51  
laitteen tukemat paperilajit 17  
lajittelutulostus ei toimi 266  
langaton MarkNet N8450 -  
tulostuspalvelin 61  
langaton tulostuspalvelin 52  
asentaminen 61  
langaton verkko  
tulostimen liittäminen 68  
Wi-Fi Protected Setup 69  
langaton verkkoyhteys 68  
langattoman tulostuspalvelimen  
asentaminen 61  
Lepotila  
asetusten määrittäminen 224  
liittäminen, tulostimen  
langattomaan verkkoon 68  
linjaliitäntä 20  
lisävarusteet  
lokerot 53  
lisävarusteet, lisääminen  
tulostinohjain 52  
Lisävarusteiden asentaminen  
tulostimen kiintolevy 56  
lisävarusteiden lisääminen  
tulostinohjain 52  
lisääminen, kartonki 47  
lisääminen, kirjekuoret 47  
lisääminen,  
monikäyttösyöttöaukko 47  
lokeroiden asentaminen 53  
lokeroiden erottaminen 49  
lokeroiden täyttäminen 43  
lokeroiden yhdistäminen 49  
lokerot  
asentaminen 53  
erottaminen 49  
lisääminen 43

yhdistäminen 49  
 luettujen salasanojen ottaminen  
 käyttöön 28  
 luetut salasanat  
 ottaminen käyttöön 28  
 luottamukselliset asiakirjat eivät  
 tulostu 247  
 luottamukselliset tulostustyöt  
 asetusten määrittäminen 76  
 tulostaminen 77  
 lämpötila tulostimen  
 ympärillä 286

## M

manuaalinen värinkorjaus 279  
 melutasot 283  
 merkkivalo  
 tilan merkitys 10  
 mobiililaite  
 liittäminen tulostimeen 70  
 tulostaminen 74, 75  
 mobiililaitteen liittäminen  
 tulostimelle 70  
 monikäyttösyöttöaukko  
 lisääminen 47  
 mustat kuvat 238  
 muuntaja  
 vaihtaminen 211  
 muuntajan vaihtaminen 211  
 määrittämistiedoston tuominen  
 Embedded Web Serverin  
 avulla 51  
 määrittämistiedoston vieminen  
 Embedded Web Serverin  
 avulla 51

## N

niittipakkauksen  
 vaihtaminen 209  
 niittipakkaus  
 vaihtaminen 209  
 nosterullat  
 vaihtaminen 197  
 näyttönäppäimistö  
 käyttäminen 27  
 näytön kirkkaus  
 säätäminen 224  
 näytön mukauttaminen 23  
 Näytön mukautuksen  
 käyttäminen 23

Näytön mukautus  
 käyttäminen 23  
 näyttönsäästäjän hallinta 23

## O

ohjauspaneeli  
 käyttäminen 10  
 ohjauspaneelin avulla 10  
 oikea suojus  
 vaihtaminen 200  
 osien ja tarvikkeiden tilan  
 tarkistaminen 172  
 osien tila  
 tarkistaminen 172  
 osien vaihtaminen  
 asiakirjansyöttölaitteen  
 erotinrulla 203  
 asiakirjansyöttölaitteen  
 rullat 203  
 automaattisen  
 asiakirjansyöttölaitteen  
 nosterulla 203  
 nosterullat 197  
 oikea suojus 200  
 skannaustason taustalevy 207  
 Osoitteisto  
 käyttäminen 25

## P

paikan valitseminen  
 tulostimelle 19  
 painonäppäinmenetelmä 69  
 paperi  
 esipainetut lomakkeet 12  
 kelvoton 12  
 kirjelomake 12  
 Universal-kokoasetus 43  
 valitseminen 11  
 paperi juuttuu usein 267  
 paperikoon määrittäminen 43  
 paperilajin määrittäminen 43  
 paperilajit  
 tuetut 17  
 paperin lisääminen  
 käsinsyöttöaukkoon 45  
 paperin ominaisuudet 11  
 paperin painot  
 tuetut 18  
 paperin säästäminen 81  
 paperin varastointi 12  
 paperiohjeet 11

paperitukoksen poistaminen  
 automaattisessa  
 asiakirjansyöttölaitteessa 255  
 lokeroissa 259  
 paperitukokset  
 välttäminen 252  
 paperitukokset, poistaminen  
 arkinkääntäjästä 256  
 kiinnityksyksikössä 256  
 paperitukos  
 käsinsyöttöaukosta 260  
 lokeroissa 259  
 monikäyttösyöttöaukossa 261  
 paperitukos automaattisessa  
 asiakirjansyöttölaitteessa 255  
 paperitukos luukussa A 256  
 Paperitukosten välttäminen 252  
 pidossa olevat asiakirjat eivät  
 tulostu 247  
 pidossa olevat työt  
 tulostaminen 77  
 vanhenemisajan  
 määrittäminen 76  
 pikanitoja  
 asentaminen 66  
 punainen merkkivalo 265  
 pikanitojan asentaminen 66  
 pikavalinnan lisääminen  
 faksikohde 84  
 FTP-osoite 88  
 kopio 81  
 sähköposti 82  
 pikavalinnan luominen  
 faksikohde 84  
 FTP-osoite 88  
 kopio 81  
 sähköposti 82  
 verkkokansio 89  
 pikavalinnat  
 luominen 23  
 pikavalinta  
 Faksaa 23  
 FTP 23  
 Kopio 23  
 Sähköposti 23  
 pikavalinta, luominen  
 faksikohde 84  
 FTP-osoite 88  
 kopio 81  
 sähköposti 82  
 pikavalintojen luominen 23  
 pisteitä tulostetulla sivulla 235

puhdistaminen  
 tulostimen sisäpuoli 216  
 tulostimen ulkopuoli 216  
 puhenopeuden säätäminen  
 Ääniohjaus 28  
 punainen merkkivalo  
 pikanitojassa 265  
 puuttuvat värit 234  
 pystysuuntaiset tummat raidat  
 kannattaessa  
 asiakirjansyöttölaitteesta 276  
 pystysuuntaiset tummat viivat  
 tulosteissa 242  
 pystysuuntaiset valkoiset  
 viivat 244  
 pysyvä muisti 73  
 tyhjentäminen 72  
 päiväys ja aika  
 faksiasetukset 34  
 päänäytön kuvakkeet  
 näyttäminen 22

## R

raportit  
 tulostimen käyttö 173  
 tulostimen tila 173  
 raporttien tarkasteleminen 173  
 RJ-11-sovitin 32  
 roskafaksien estäminen 85  
 roskafaksit  
 estäminen 85  
 rosoinen kuva  
 skannaaminen  
 asiakirjansyöttölaitteesta 277  
 rosoinen teksti  
 skannaaminen  
 asiakirjansyöttölaitteesta 277

## S

siirrettävä muisti 73  
 tyhjentäminen 72  
 siirtyminen näytössä  
 eleiden käyttäminen 27  
 siirtyminen näytössä eleillä 27  
 sisäiset lisälaitteet 52  
 sisäiset lisävarusteet, lisääminen  
 tulostinohjain 52  
 sisäisten lisävarusteiden  
 asentaminen  
 TPM (Trusted Platform  
 Module) 63

älykäs tallennusasema 54  
 sisäisten lisävarusteiden  
 lisääminen  
 tulostinohjain 52  
 sisäistä lisälaitetta ei löydy 264  
 skannaaminen  
 asiakirjansyöttölaitteen  
 käyttäminen 87  
 flash-asemaan 89  
 FTP-palvelimeen 88  
 skannaustason avulla 87  
 tietokoneeseen 87  
 skannaaminen  
 asiakirjansyöttölaitteesta  
 pystysuuntaiset tummat  
 raidat 276  
 skannaaminen FTP-palvelimeen  
 ohjauspaneelin avulla 88  
 skannaaminen tietokoneeseen ei  
 onnistu 273  
 skannaaminen  
 verkkokansioon 88  
 skannaaminen verkkokansioon ei  
 onnistu 274  
 skannauksen vianmääritys  
 skannaaminen tietokoneeseen  
 ei onnistu 273  
 skannaaminen verkkokansioon  
 ei onnistu 274  
 Skannauskeskus  
 asennus 22  
 skannauslaatuongelma  
 epätäydelliset asiakirjat 275  
 epätäydelliset valokuvat 275  
 heikko kopiointilaatu 276  
 pystysuuntaiset tummat  
 raidat 276  
 rosoinen kuva 277  
 rosoinen teksti 277  
 skannausongelma  
 skannaaminen aiheuttaa  
 tietokoneen  
 toimintahäiriön 278  
 skannaaminen kestää liian  
 kauan 278  
 skannaustyö epäonnistui 277  
 skanneri ei sulkeudu 278  
 skanneri ei vastaa 278  
 skannaustason avulla  
 kopioiminen 79  
 skannaustason taustalevy  
 vaihtaminen 207

skannaustyö epäonnistui 277  
 skanneri  
 puhdistaminen 217  
 skanneri ei sulkeudu 278  
 skanneri ei vastaa 278  
 skannerin puhdistaminen 217  
 Skannerin puhdistaminen 170  
 SMB  
 skannaaminen 88  
 SMTP-asetukset  
 asetusten määrittäminen 35  
 SMTP-palvelinta ei ole määritetty  
 -virhe  
 poistaminen käytöstä 268  
 SMTP-palvelinta ei ole määritetty  
 -virheen poistaminen  
 käytöstä 268  
 soittajan tunnus ei näy 269  
 sovellusten lisääminen  
 aloitusnäyttöön 22  
 sovellusten näyttäminen  
 aloitusnäytössä 22  
 suojausaukko  
 etsiminen 72  
 Suurennustila  
 ottaminen käyttöön 28  
 suurennustilan ottaminen  
 käyttöön 28  
 sähköposti  
 asiakirjansyöttölaitteen  
 käyttäminen 82  
 lähetys 82  
 skannaustason avulla 82  
 sähköpostien lähettäminen 82  
 sähköpostihälytysten  
 asentaminen 172  
 sähköposti-ilmoitukset  
 asennus 172  
 sähköpostin lähettäminen ei  
 onnistu 269  
 sähköpostin pikavalinta  
 luominen 82  
 sähköpostin vianmääritys  
 sähköpostin lähettäminen ei  
 onnistu 269  
 sähköpostipalvelimen asetusten  
 määrittäminen 35  
 sähköpostipalvelin  
 asetusten määrittäminen 35  
 sähköpostipalveluntarjoajien  
 luettelosta 35

- sähköpostitoiminto  
 asennus 35  
 säteilyrajoitukset 283, 289  
 Säätötila  
 asetusten määrittäminen 224  
 säätäminen  
 skannerin kohdistaminen 278  
 säätäminen,  
 oletusäänenvoimakkuuden  
 kaiutin 28  
 kuulokkeet 28
- T**
- tallennusasema  
 tyhjentäminen 73  
 tarkista tulostustyöt 76  
 tarvikkeilmoitukset  
 asetusten määrittäminen 172  
 tarvikkeilmoitusten  
 määrittäminen 172  
 tarvikkeet  
 säästäminen 224  
 tarvikkeiden käyttölaskurien  
 nollaaminen 216  
 tarvikkeiden käyttölaskurit  
 vaihtaminen 216  
 tarvikkeiden tila  
 tarkistaminen 172  
 Tarvikkeiden tilaaminen  
 hukkaväriainepullo 173  
 kehitysyksikkö 173  
 kiinnittimen huoltopaketti 173  
 Kuvansiirtopaketti 173  
 värikasetti 173  
 tarvikkeiden vaihtaminen  
 hukkaväriainepullo 185  
 kehitysyksikkö 189  
 musta ja  
 värikuvansiirtopaketti 176  
 musta kuvansiirtopaketti 176  
 värikasetti 174  
 taustakuvan vaihtaminen 23  
 tausta on harmaa 230  
 tausta on värillinen 230  
 tehdasasetukset  
 palauttaminen 73  
 tehdasasetusten palautus 73  
 tekstiä leikkautuu  
 tulostettaessa 238  
 tiedotteet 283, 287, 288, 289  
 tietokone  
 liittäminen tulostimeen 70
- tietokone, skannaaminen 87  
 tietokoneen liittäminen  
 tulostimeen 70  
 toista tulostustöitä 76  
 toistuvat tulostusviat 245  
 TPM (Trusted Platform  
 Module) 52  
 asentaminen 63  
 tuetut flash-asetat 76  
 tuetut paperien painot 18  
 tuetut tiedostotyypit 76  
 tukoksen poistaminen  
 automaattisessa  
 asiakirjansyöttölaitteessa 255  
 käsinsyöttöaukosta 260  
 lokeroissa 259  
 monikäyttösyöttöaukossa 261  
 tukokset, paperi  
 välttäminen 252  
 tukokset, poistaminen  
 arkinkääntäjästä 256  
 kiinnitysyksikössä 256  
 tukos, poistaminen  
 käsinsyöttöaukosta 260  
 monikäyttösyöttöaukossa 261  
 tukosalueet  
 etsiminen 253  
 tukosalueiden etsiminen 253  
 tulostaminen  
 faksiloki 85  
 flash-asetasta 75  
 fonttimalliluettelo 78  
 hakemistoluettelo 78  
 luottamukselliset  
 tulostustyöt 77  
 mobiililaitteesta 74, 75  
 pidossa olevat työt 77  
 tietokoneessa 74  
 Valikkoasetussivu 171  
 verkkoasetussivu 71  
 Wi-Fi Direct -toiminnon  
 käyttäminen 75  
 tulostaminen tietokoneesta 74  
 tulosteissa on haamukuvia 229  
 tuloste näyttää sävytetyltä 281  
 tulostimen asetukset  
 oletusasetusten  
 palauttaminen 73  
 tulostimen ilmoitukset  
 Flash-muistin vapaa tila ei riitä  
 resursseja varten 264  
 Flash-muisti on viallinen 264
- Vaihda kasetti, tulostimen alue  
 ei täsmää 265  
 tulostimen kiintolevy  
 asentaminen 56  
 tulostimen kuljettaminen 225  
 tulostimen lisävarusteiden  
 vianmääritys  
 sisäistä lisälaitetta ei löydy 264  
 tulostimen määrittäminen  
 tunnusäänelle 34  
 tulostimen portit 20  
 tulostimen puhdistaminen 216  
 tulostimen siirtäminen 19, 224  
 tulostimen tallennusaseman  
 tyhjentäminen 73  
 tulostimen tietojen  
 suojaaminen 73  
 tulostimen tila 10  
 tulostimen valikot 91, 171  
 tulostimien jälleenmyyjä 282  
 tulostimien lisääminen  
 tietokoneeseen 50  
 tulostin  
 kuljettaminen 225  
 paikan valitseminen 19  
 vähimmäistila 19  
 tulostin ei vastaa 250  
 tulostinkokoonpanot 9  
 tulostinmuisti  
 tyhjentäminen 72  
 tulostinmuistin tyhjentäminen 73  
 tulostinohjaimen  
 asentaminen 49  
 tulostinohjain  
 asentaminen 49  
 lisävarusteet, lisääminen 52  
 tulostinohjelmisto  
 asentaminen 49  
 tulostinohjelmiston  
 asentaminen 49  
 tulostinta ei voi liittää Wi-Fi-  
 verkkoon 263  
 tulostuksen vianmääritys  
 ei voi lukea flash-asetamaa 251  
 hidas tulostus 249  
 kirjekuori sulkeutuu tulostuksen  
 aikana 266  
 lajittelutulostus ei toimi 266  
 lokeroiden yhdistäminen ei  
 toimi 267

luottamukselliset ja pidossa olevat asiakirjat eivät tulostu 247  
paperi juuttuu usein 267  
työ tulostuu väärälle paperille 248  
työ tulostuu väärästä lokerosta 248  
väärät marginaalit 231  
Tulostuslaadun testisivut 170  
tulostuslaadun vianmääritys epätasainen tummuus 240  
harmaa tai värillinen tausta 230  
kokonaan värilliset tai mustat kuvat 238  
paperin käpristyminen 236  
puuttuvat värit 234  
pystysuuntaiset valkoiset viivat 244  
tekstiä tai kuvia leikkautuu 238  
tulosteissa näkyy haamukuvia 229  
tulosteissa näkyy pystysuuntaisia tummia viivoja 242  
tumma tuloste 228  
tyhjät sivut 227  
täplikäs tuloste ja pisteitä 235  
vaakasuuntaiset tummat viivat 241  
vaakasuuntaiset valkoiset viivat 243  
vaalea tuloste 232  
valkoiset sivut 227  
väriaine hankautuu helposti pois 239  
tulostuslaatuongelma toistuvat tulostusviat 245  
vino tuloste 237  
vääristynyt tuloste 237  
tulostusongelma tulostustyöt eivät tulostu 246  
tulostustarvikkeiden käyttöiän pidentäminen 224  
tulostustyö peruuttaminen 78  
tulostustyön peruuttaminen 78  
tulostustyöt eivät tulostu 246  
tulostustöiden tallentaminen 76  
tumma tuloste 228  
tunnusäänen ottaminen käyttöön 34

tunnusääni faksiasetukset 34  
turvallisuusohjeet 7, 8  
turvalukon etsiminen 72  
tyhjentäminen tulostinmuisti 72  
tyhjät sivut 227  
työ tulostuu väärälle paperille 248  
työ tulostuu väärästä lokerosta 248  
täplikäs tuloste ja pisteitä 235

## U

Universal-paperikoko asetus 43  
Universal-paperilajin määrittäminen 43  
USB-portin käyttöönotto 252  
USB-portti 20  
ottaminen käyttöön 252  
useiden kopioiden lajitteleminen 80  
useiden sivujen kopioiminen yhdelle arkille 81

## V

vaakasuuntaiset tummat viivat 241  
vaakasuuntaiset valkoiset viivat 243  
vaalea tuloste 232  
Vaihda kasetti, tulostimen alue ei täsmää 265  
valikko 802.1x 157  
AirPrint 151  
Ajasta USB-laitteet 163  
Aloitusnäytön mukautus 105  
Asettelu 106  
Asetus 107  
Cloud-palvelujen rekisteröinti 168  
Eco-Mode 93  
Ethernet 152  
Etäkäyttöpaneeli 94  
Faksaa 169  
Faksiasetukset 119  
Faksipalvelimen määrittäminen 130  
Faksitila 119  
Flash-asemaskannaus 143

Flash-asetustulostus 146  
Forms Merge 170  
FTP-oletusasetukset 139  
Helppokäyttö 98  
HTTP-/FTP-asetukset 158  
Ilmoitukset 95  
IPSec 156  
Kirjautumisrajoitukset 165  
Kopioinnin oletusasetukset 116  
Kuva 113  
Laatu 108  
Laite 168  
Langaton 149  
Levyn salaus 166  
Lokeromääritys 113  
LPD-kokoonpano 158  
Luottamukselliset tulostusasetukset 166  
Materiaalilajit 115  
Mobiilipalvelujen hallinta 152  
Mukautetut skannauskoot 115  
Muut 167  
Määrittäminen 92  
Määrittäminen-valikko 100  
Nimetön tietojen keräys 98  
Oikeuksien hallinta 161  
Oletuskirjautumismenetelmät 162  
Paikalliset tilit 162  
Palauta oletusasetukset 99  
PCL 111  
PDF 110  
Pikavalinnat 169  
Poistaminen 104  
PostScript 111  
Pyyhi väliaikaiset datatiedostot 167  
Päivitä laiteohjelma 105  
Rajoita ulkoisen verkon käyttöä 160  
Ratkaisut, LDAP-asetukset 167  
SNMP 155  
Suojaustarkistusloki 163  
Sähköpostiasetukset 133  
Sähköpostin oletusasetukset 135  
TCP/IP 154  
ThinPrint 159  
Tietoja tästä tulostimesta 105  
Tulosta 169  
Työkirjanpito 109  
USB 159



- Valikkoasetussivu 168
  - Web-linkin asetus 139
  - Verkko 169
  - Verkon esittely 148
  - Vianmääritys 170
  - Wi-Fi Direct 151
  - Virranhallinta 97
  - Yleisasetukset 114
  - Valikkoasetussivu tulostaminen 171
  - valkoiset sivut 227
  - valokuvat, kopiointi 79
  - vastaaja
    - asennus 30
  - vastaanotetut faksit
    - pysäyttämisen 85
  - verkkoasetussivu tulostaminen 71
  - verkkoasetussivun tulostaminen 71
  - verkkokansio
    - pikavalinnan luominen 89
  - viallinen älykäs
  - tallennusasema 264
  - vianmääritys
    - Embedded Web Server ei avaudu 262
    - SMTP-palvelinta ei ole määritetty -virhe 268
    - tulostin ei vastaa 250
    - tulostinta ei voi liittää Wi-Fi-verkkoon 263
    - Väritulostuksen usein kysytyt kysymykset 280
  - vianmääritys, faksaaminen
    - faksien lähettäminen ei onnistu analogisen faksin kautta 271
    - faksien lähettäminen onnistuu mutta vastaanottaminen ei analogisen faksin kautta 272
    - faksien lähettäminen tai vastaanottaminen ei onnistu analogisen faksin kautta 270
    - faksin kansilehden lähettäminen ei onnistu tietokoneesta 273
    - faksin kansilehdestä puuttuu tietoja 273
    - huono tulostuslaatu 272
    - soittajan tunnus ei näy 269
  - vianmääritys, skannaus
    - skannaaminen tietokoneeseen ei onnistu 273
    - skannaaminen verkkokansioon ei onnistu 274
  - vianmääritys, sähköpostin sähköpostin lähettäminen ei onnistu 269
  - vianmääritys, tulostimen lisävarusteet
    - sisäistä lisälaitetta ei löydy 264
  - vianmääritys, tulostus
    - hidas tulostus 249
    - juuttuneet sivut eivät tulostu uudelleen 268
    - kirjekuori sulkeutuu tulostuksen aikana 266
    - lajittelutulostus ei toimi 266
    - lokeroiden yhdistäminen ei toimi 267
    - luottamukselliset ja pidossa olevat asiakirjat eivät tulostu 247
    - paperi juuttuu usein 267
    - työ tulostuu väärälle paperille 248
    - työ tulostuu väärästä lokeroista 248
    - väärät marginaalit 231
  - vianmääritys, tulostuslaatu
    - epätasainen tummuus 240
    - harmaa tai värillinen tausta 230
    - kokonaan värilliset tai mustat kuvat 238
    - paperin käpristyminen 236
    - puuttuvat värit 234
    - pystysuuntaiset valkoiset viivat 244
    - tekstiä tai kuvia leikkautuu 238
    - tulosteissa näkyy haamukuvia 229
    - tulosteissa näkyy pystysuuntaisia tummia viivoja 242
    - tumma tuloste 228
    - tyhjät sivut 227
    - täplikkäs tuloste ja pisteitä 235
    - vaakasuuntaiset tummat viivat 241
    - vaakasuuntaiset valkoiset viivat 243
    - vaalea tuloste 232
    - valkoiset sivut 227
    - väriaine hankautuu helposti pois 239
  - vianmääritys, värilaatu
    - tuloste näyttää sävytetyltä 281
  - vino tuloste 237
  - virransäästötilat
    - asetusten määrittäminen 224
  - virtajohdon liitäntä 20
  - väriaineen tummuuden säätäminen 78
  - väriaineen tummuus säätäminen 78
  - väriaine hankautuu helposti pois 239
  - värikasetti
    - tilaaminen 173
    - vaihtaminen 174
  - värilaadun vianmääritys
    - tuloste näyttää sävytetyltä 281
  - värinkorjaus 279
  - väritulostuksen muokkaaminen 279
  - Väritulostuksen usein kysytyt kysymykset 280
  - vääristynyt tuloste 237
  - väärät marginaalit 231
- ## W
- Wi-Fi Direct
    - asetusten määrittäminen 69
    - ottaminen käyttöön 70
    - tulostaminen mobiililaitteesta 75
  - Wi-Fi Directin määrittäminen 69
  - Wi-Fi Direct -toiminnon ottaminen käyttöön 70
  - Wi-Fi Protected Setup
    - langaton verkko 69
  - Wi-Fi-verkko
    - poistaminen käytöstä 71
  - Wi-Fi-verkon poistaminen käytöstä 71
- ## Y
- yhdistäminen langattomaan verkkoon
    - painonäppäinmenetelmän käyttäminen 69
    - PIN-koodi-menetelmän käyttäminen 69
  - yhtenäinen väri 238
  - yhteyden ottaminen jälleenmyyjään 282

yhteystietojen lisääminen 25  
yhteystietojen  
muokkaaminen 25  
yhteystietojen poistaminen 25  
yhteystietoryhmien  
lisääminen 25  
yhteystietoryhmien  
poistaminen 25  
ympäristöasetukset 224

## Ä

älykäs tallennusasema 52, 73  
  asetaminen 54  
  tyhjentäminen 73  
Ääniohjauksen aktivoiminen 26  
ääniohjauksen poistaminen  
käytöstä 26  
Ääniohjauksen puhenopeus  
  säätäminen 28  
Ääniohjaus  
  aktivointi 26  
  poistaminen käytöstä 26  
  puhenopeus 28