

# **SISTEMA MULTIFUNCIONAL DIGITAL A TODO COLOR MX-C507F/MX-C407F**

---

**Guía del usuario**

**Septiembre de 2021**

---

Tipo de máquina:

7528

Modelos:

5H9, 1H9

# Contenido

- Información de seguridad.....6**
  - Convenciones..... 6
  - Instrucciones del producto.....6
- Información acerca de la impresora..... 9**
  - Selección de ubicación para la impresora..... 9
  - Configuraciones de la impresora..... 10
  - Conexión de cables..... 11
  - Uso del panel de control..... 13
  - Descripción del estado del botón de encendido e indicador luminoso..... 14
- Configuración y uso de las aplicaciones de la pantalla de inicio..... 15**
  - Uso de la pantalla de inicio..... 15
  - Personalización de la pantalla de inicio..... 16
  - Configuración de Formularios y favoritos..... 16
  - Configuración de Copia de tarjetas..... 16
  - Uso del centro de métodos abreviados..... 17
  - Configuración de un centro de digitalizaciones..... 17
  - Administración de marcadores..... 17
  - Gestión de contactos..... 19
- Carga de papel y material especial.....21**
  - Ajuste el tamaño y el tipo de papel especial..... 21
  - Configuración del valor de papel Universal..... 21
  - Carga de bandejas..... 21
  - Carga del alimentador multiuso..... 24
  - Enlace de bandejas..... 26
- Soporte de papel..... 28**
  - Tamaños de papel admitidos..... 28
  - Tipos permitidos de papel..... 29
  - Pesos de papel admitidos..... 30
- Impresión.....31**
  - imprimir desde un ordenador..... 31

Impresión de formularios.....	31
Impresión desde un dispositivo móvil.....	31
Impresión desde una unidad flash.....	32
Unidades flash y tipos de archivo admitidos.....	33
Configuración de trabajos confidenciales.....	34
Impresión de trabajos confidenciales y otros trabajos en espera.....	34
Impresión de una lista de muestra de fuentes.....	35
Cancelación de un trabajo de impresión.....	35
<b>Copia.....</b>	<b>37</b>
Uso del alimentador automático de documentos y del cristal del escáner.....	37
Realizar copias.....	37
Copia de fotografías.....	37
Copia en cabecera.....	38
Copia en ambas caras del papel.....	38
Reducción o ampliación de copias.....	38
Clasificación de copias.....	38
Colocación de hojas de separación entre copias.....	39
Copia de varias páginas en una sola hoja.....	39
Creación de un método abreviado de una copia.....	39
<b>Envío de correo electrónico.....</b>	<b>40</b>
Uso del alimentador automático de documentos y del cristal del escáner.....	40
Configuración de los valores del servidor SMTP de correo electrónico.....	40
Envío de un mensaje de correo electrónico.....	48
Crear un método abreviado de correo electrónico.....	48
<b>Envío de fax.....</b>	<b>49</b>
Uso del alimentador automático de documentos y del cristal del escáner.....	49
Configuración de la impresora como máquina de fax.....	49
Enviar un fax.....	56
Programación de un fax.....	57
Crear un método abreviado de destino de fax.....	57
Cambio de la resolución del fax.....	57
Ajuste de la intensidad del fax.....	57
Impresión de un registro de fax.....	57
Bloqueo de faxes no deseados.....	58

Faxes en espera..... 58  
 Reenviar un fax..... 58

**Digitalización.....60**

Uso del alimentador automático de documentos y del cristal del escáner..... 60  
 Digitalización a un equipo..... 60  
 Digitalización a un servidor FTP..... 61  
 Crear un método abreviado de FTP..... 61  
 Creación de un método abreviado de carpeta de red..... 61  
 Digitalización en una unidad flash..... 62  
 Digitalización a un servidor de fax..... 63  
 Digitalizar a una carpeta de red..... 63

**Descripción de los menús de la impresora..... 64**

Mapa de menús..... 64  
 Dispositivo..... 65  
 Impresión..... 79  
 Papel..... 88  
 Copia..... 90  
 Fax..... 93  
 Correo electrónico..... 106  
 FTP..... 112  
 Unidad USB..... 115  
 Red/Puertos..... 120  
 Seguridad..... 132  
 Informes..... 139  
 Ayuda..... 140  
 Solución de problemas..... 141  
 Impresión de la página de valores de menú..... 141

**Asegurar la impresora..... 142**

Localización de la ranura de seguridad..... 142  
 Borrado de memoria de la impresora..... 142  
 Borrado de la memoria del disco duro de la impresora..... 142  
 Codificación del disco duro de la impresora..... 143  
 Restauración de los valores predeterminados de fábrica..... 143  
 Declaración de volatilidad..... 143

<b>Mantenimiento de la impresora.....</b>	<b>145</b>
Ajuste del volumen del altavoz.....	145
Conexión en red.....	145
Limpieza de las piezas de la impresora.....	149
Solicitud de suministros y piezas.....	151
Sustitución de suministros y piezas.....	152
Traslado de la impresora.....	179
Ahorro de energía y papel.....	180
<b>Eliminación de atascos.....</b>	<b>182</b>
Cómo evitar atascos.....	182
Identificación de la ubicación del atasco.....	183
Atasco de papel en las bandejas.....	184
Atasco de papel tras la puerta E.....	185
Atasco de papel en el alimentador multiuso.....	185
Atasco de papel en la bandeja estándar.....	186
Atasco de papel en la puerta A.....	187
<b>Solución de problemas.....</b>	<b>192</b>
Problemas de impresión.....	192
Problemas de conexión de red.....	211
Problemas con las opciones de hardware.....	213
Problemas con los consumibles.....	213
Problemas de alimentación del papel.....	214
Problemas de calidad de color.....	218
Problemas de fax.....	220
Problemas de digitalización.....	223
Ponerse en contacto con su distribuidor.....	226
<b>Actualización y migración.....</b>	<b>227</b>
Hardware.....	227
Software.....	241
Firmware.....	244
<b>Avisos.....</b>	<b>245</b>
<b>Índice.....</b>	<b>253</b>

# Información de seguridad

## Convenciones

**Nota:** Las *notas* señalan información que puede serle útil.

**Aviso:** Las *advertencias* indican algo que podría dañar el software o el hardware del producto.

**PRECAUCIÓN:** Las *precauciones* indican una situación de posible peligro que puede implicar lesiones para el usuario.

Estos son los tipos de avisos de precaución que existen:



**PRECAUCIÓN: POSIBLES DAÑOS PERSONALES:** Indica que existe riesgo de lesiones.



**PRECAUCIÓN: PELIGRO DE DESCARGAS ELÉCTRICAS:** Indica que existe riesgo de descarga eléctrica.



**PRECAUCIÓN: SUPERFICIE CALIENTE:** Indica que existe riesgo de sufrir quemaduras por contacto.



**PRECAUCIÓN: RIESGO DE CAÍDA:** Indica que existe peligro de aplastamiento.



**PRECAUCIÓN: PELIGRO DE ATRAPAMIENTO:** Existe riesgo de atrapamiento entre las piezas en movimiento.

## Instrucciones del producto



**PRECAUCIÓN: POSIBLES DAÑOS PERSONALES:** Para evitar el riesgo de incendio o descarga eléctrica, conecte el cable de alimentación a una toma de corriente debidamente conectada a tierra con la potencia adecuada que se encuentre cerca del dispositivo y resulte fácilmente accesible.



**PRECAUCIÓN: POSIBLES DAÑOS PERSONALES:** Para evitar el riesgo de incendio o descarga eléctrica, utilice exclusivamente el cable de alimentación que se suministra junto con este producto o el repuesto autorizado por el fabricante.



**PRECAUCIÓN: POSIBLES DAÑOS PERSONALES:** No utilice este producto con cables alargadores, regletas de varias tomas, cables alargadores de varias tomas o sistemas de alimentación ininterrumpida. La potencia de este tipo de accesorios puede sobrecargarse fácilmente si se utiliza una impresora láser, lo que puede dar lugar a que el rendimiento de la impresora sea bajo, a daños materiales o a posibles incendios.



**PRECAUCIÓN: POSIBLES DAÑOS PERSONALES:** No utilice este producto con un protector de sobretensión. El uso de un dispositivo de protección contra sobretensión puede dar lugar a que el rendimiento de la impresora sea bajo, a daños materiales o a posibles incendios.





**PRECAUCIÓN: POSIBLES DAÑOS PERSONALES:** Para reducir el riesgo de incendio, utilice sólo un cable de telecomunicaciones (RJ-11) de 26 AWG o mayor cuando conecte esta impresora a la red telefónica conmutada pública. Para los usuarios de Australia, el cable debe contar con la aprobación de la Australian Communications and Media Authority.



**PRECAUCIÓN: PELIGRO DE DESCARGAS ELÉCTRICAS:** Para evitar el riesgo de descarga eléctrica, no instale este producto cerca de agua o donde exista humedad.

 **PRECAUCIÓN: PELIGRO DE DESCARGAS ELÉCTRICAS:** Para evitar el riesgo de descarga eléctrica, no configure este producto ni realice ninguna conexión eléctrica ni de cableado, como la función de fax, el cable de alimentación o el teléfono, si hay una tormenta eléctrica.

 **PRECAUCIÓN: POSIBLES DAÑOS PERSONALES:** No corte, doble, ate, aplaste o coloque objetos pesados en el cable de alimentación. No someta el cable de alimentación a abrasión o tensión. No aplaste el cable de alimentación entre objetos como muebles y paredes. Si alguna de esto sucediera, existiría el riesgo de fuego o descarga eléctrica. Inspeccione el cable de alimentación regularmente y compruebe que no hay signos de tales problemas. Retire el cable de alimentación de la toma eléctrica antes de inspeccionarlo.

 **PRECAUCIÓN: PELIGRO DE DESCARGAS ELÉCTRICAS:** Para evitar el riesgo de descarga eléctrica, asegúrese de que todas las conexiones externas (como las conexiones de sistemas telefónicos y Ethernet) estén instaladas correctamente en sus correspondientes puertos de conexión.

 **PRECAUCIÓN: PELIGRO DE DESCARGAS ELÉCTRICAS:** Para evitar el riesgo de descarga eléctrica cuando vaya a acceder a la placa del controlador o a instalar hardware opcional o dispositivos de memoria tras haber configurado la impresora, primero apague la impresora y desconecte el cable de alimentación de la toma eléctrica. Si tiene otros dispositivos conectados a la impresora, apáguelos también y desenchufe los cables que vayan a la impresora.

 **PRECAUCIÓN: PELIGRO DE DESCARGAS ELÉCTRICAS:** Para evitar el riesgo de descarga eléctrica, no utilice la función de fax si hay una tormenta eléctrica.

 **PRECAUCIÓN: PELIGRO DE DESCARGAS ELÉCTRICAS:** Para evitar el riesgo de descarga eléctrica al limpiar el exterior de la impresora, desconecte el cable de alimentación de la toma eléctrica y desconecte todos los cables de la impresora antes de realizar la operación.

 **PRECAUCIÓN: POSIBLES DAÑOS PERSONALES:** si el peso de la impresora es superior a 20 kg (44 lb), pueden ser necesarias dos o más personas para levantarla de forma segura.

 **PRECAUCIÓN: POSIBLES DAÑOS PERSONALES:** Al mover la impresora, siga estas instrucciones para evitar daños personales o en la impresora:

- Asegúrese de que todas las puertas y bandejas están cerradas.
- Apague la impresora y, a continuación, desconecte el cable de alimentación de la toma de tierra.
- Desconecte todos los cables de la impresora.
- Si la impresora cuenta con bandejas opcionales de pie u opciones de salida conectadas a ella, desconéctelas antes de mover la impresora.
- Si la impresora tiene una base de ruedas, llévela con cuidado hasta la nueva ubicación. Preste atención a la hora de atravesar umbrales y saltos en los suelos.
- Si, en lugar de una base con ruedas, la impresora se apoya sobre bandejas opcionales o cuenta con opciones de salida, retire las opciones de salida y levante la impresora de las bandejas. No intente levantar la impresora y alguna de las demás opciones al mismo tiempo.
- Utilice siempre las agarraderas de la impresora para levantarla.
- Si se utiliza un carro para desplazar la impresora, éste debe tener una superficie que pueda abarcar toda el área de la impresora.
- Si se utiliza un carro para desplazar la impresora, éste debe tener una superficie que pueda abarcar todas las dimensiones del área de la impresora.
- Mantenga la impresora en posición vertical.
- Se deben evitar los movimientos bruscos.

- No ponga los dedos bajo la impresora cuando la coloque.
- Asegúrese de que la impresora está rodeada de una zona despejada.

 **PRECAUCIÓN: RIESGO DE CAÍDA:** Para instalar uno o varios complementos en la impresora o el equipo multifunción, puede ser necesario utilizar una base de ruedas, mobiliario u otros elementos que eviten la inestabilidad del montaje y la consiguiente posibilidad de sufrir lesiones. Para obtener más información sobre las configuraciones compatibles, póngase en contacto con el establecimiento en el que adquirió la impresora.

 **PRECAUCIÓN: RIESGO DE CAÍDA:** Para reducir el riesgo de inestabilidad del equipo, cargue cada bandeja por separado. Mantenga todas las demás bandejas cerradas hasta que necesite utilizarlas.

 **PRECAUCIÓN: SUPERFICIE CALIENTE:** El interior de la impresora podría estar caliente. Para evitar el riesgo de heridas producidas por el contacto con un componente caliente, deje que la superficie se enfríe antes de tocarlo.

 **PRECAUCIÓN: PELIGRO DE ATRAPAMIENTO:** Para evitar el riesgo de lesión por atrapamiento, preste atención en las áreas marcadas con esta etiqueta. Las lesiones por atrapamiento se pueden producir en torno a partes móviles, tales como engranajes, puertas, bandejas y cubiertas.

 **PRECAUCIÓN: POSIBLES DAÑOS PERSONALES:** Este producto utiliza un láser. El uso de controles o ajustes y la realización de procedimientos distintos de los especificados en la *Guía del usuario* pueden conllevar la exposición a radiación peligrosa.

 **PRECAUCIÓN: POSIBLES DAÑOS PERSONALES:** La batería de litio de este producto no debe reemplazarse. Existe riesgo de explosión si se sustituye incorrectamente una batería de litio. No recargue, desmonte ni incinere una batería de litio. Deseche las baterías de litio según las instrucciones del fabricante y las normativas locales.

Este producto se ha diseñado, verificado y aprobado para cumplir los más estrictos estándares de seguridad global usando los componentes específicos del fabricante. Puede que las características de seguridad de algunas piezas no sean siempre evidentes. El fabricante no se hace responsable del uso de otras piezas de recambio.

Las tareas de mantenimiento y reparación que no se describen en la documentación del usuario deberá llevarlas a cabo un representante del servicio.

**NO TIRE ESTAS INSTRUCCIONES.**



# Información acerca de la impresora

## Selección de ubicación para la impresora

Cuando elija un sitio para instalar la impresora, deje espacio suficiente para poder abrir las bandejas, las cubiertas y las puertas, y para instalar hardware opcional.

- Configure la impresora cerca de una toma de corriente eléctrica.

**⚠ PRECAUCIÓN: POSIBLES DAÑOS PERSONALES:** Para evitar el riesgo de incendio o descarga eléctrica, conecte el cable de alimentación a una toma de corriente debidamente conectada a tierra con la potencia adecuada que se encuentre cerca del dispositivo y resulte fácilmente accesible.

**⚠ PRECAUCIÓN: PELIGRO DE DESCARGAS ELÉCTRICAS:** Para evitar el riesgo de descarga eléctrica, no instale este producto cerca de agua o donde exista humedad.

- Asegúrese de que el flujo de aire de la habitación cumple con la última revisión de la normativa ASHRAE 62 o con la normativa 156 del departamento técnico del Comité Europeo de Normalización.
- Proporcionar una superficie plana, limpia y estable.
- Mantenga la impresora:
  - Limpia, seca y sin polvo.
  - Lejos de grapas sueltas y clips.
  - Lejos del flujo de aire directo de aparatos de aire acondicionado, calefactores o ventiladores.
  - A salvo de la luz solar directa y humedad extrema.
- Tenga en cuenta las temperaturas recomendadas y evite fluctuaciones:

Temperatura ambiente	De 10 a 32,2 °C (de 50 a 90 °F)
Temperatura de almacenamiento	De -40 °C a 43,3°C (de -40 °F a 110°F)

- Deje el siguiente espacio recomendado alrededor de la impresora para conseguir una ventilación correcta:



1	Arriba	291,7 mm (11,5 pulg.)
2	Lado derecho	508 mm (20 pulg.)
3	Frontal	508 mm (20 pulg.)
4	Lado izquierdo	76,2 mm (3 pulgadas)
5	Posterior	101,6 mm (4 pulgadas)

## Configuraciones de la impresora

 **PRECAUCIÓN: RIESGO DE CAÍDA:** Para instalar uno o varios complementos en la impresora o el equipo multifunción, puede que sea necesario utilizar una base de ruedas, mobiliario u otros elementos que eviten la inestabilidad del montaje y la consiguiente posibilidad de sufrir lesiones. Para obtener más información sobre las configuraciones compatibles, póngase en contacto con el establecimiento en el que adquirió la impresora.

 **PRECAUCIÓN: RIESGO DE CAÍDA:** Para reducir el riesgo de inestabilidad del equipo, cargue cada bandeja por separado. Mantenga todas las bandejas cerradas hasta que los necesite.

Puede configurar la impresora agregando tres bandejas opcionales de 550 hojas.

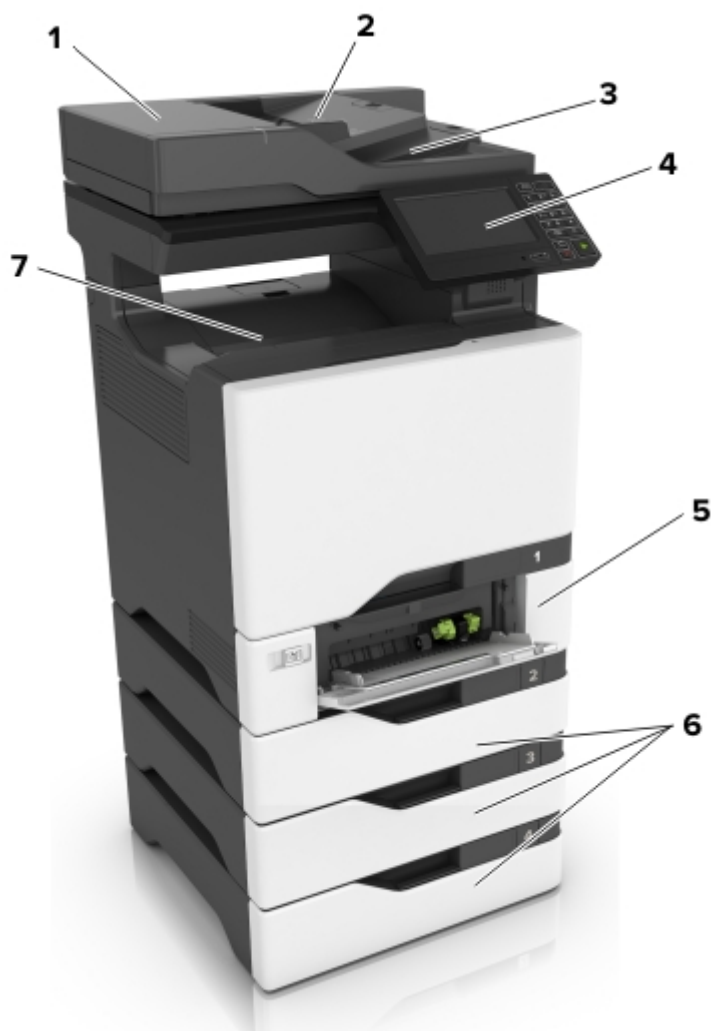

1	Alimentador de documentos automático (ADF)
2	Bandeja del alimentador automático de documentos
3	Salida de ADF
4	Panel de control
5	Bandeja dúplex de 650 hojas
6	Bandejas opcionales de 550 hojas
7	Bandeja estándar

## Conexión de cables

**⚠ PRECAUCIÓN: PELIGRO DE DESCARGAS ELÉCTRICAS:** Para evitar el riesgo de descarga eléctrica, no configure este producto ni realice ninguna conexión eléctrica ni de cableado, como la función de fax, el cable de alimentación o el teléfono, si hay una tormenta eléctrica.

**⚠ PRECAUCIÓN: POSIBLES DAÑOS PERSONALES:** Para evitar el riesgo de incendio o descarga eléctrica, conecte el cable de alimentación a una toma de corriente debidamente conectada a tierra con la potencia adecuada que se encuentre cerca del dispositivo y resulte fácilmente accesible.

**⚠ PRECAUCIÓN: POSIBLES DAÑOS PERSONALES:** Para evitar el riesgo de incendio o descarga eléctrica, utilice exclusivamente el cable de alimentación que se suministra junto con este producto o el repuesto autorizado por el fabricante.

**⚠ PRECAUCIÓN: POSIBLES DAÑOS PERSONALES:** Para reducir el riesgo de incendio, utilice sólo un cable de telecomunicaciones (RJ-11) de 26 AWG o mayor cuando conecte esta impresora a la red telefónica conmutada pública. Para los usuarios de Australia, el cable debe contar con la aprobación de la Australian Communications and Media Authority.

**Advertencia: Posibles daños:** Para evitar la pérdida de datos o un funcionamiento incorrecto, no toque el cable USB, ningún adaptador de red inalámbrica o las zonas de la impresora que se muestran mientras se está imprimiendo activamente.

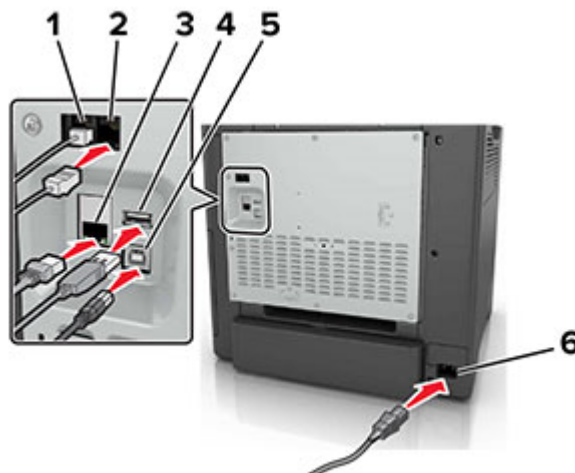

	Utilice el/la	Para
1	Puerto EXT	Conectar dispositivos adicionales (teléfono o contestador automático) a la impresora y a la línea telefónica. Utilice este puerto si no dispone de una línea de fax exclusiva para la impresora y si este método de conexión es válido en su país o región. <b>Nota:</b> Retire la clavija para acceder al puerto.
2	Puerto LINE	Conecte la impresora a una línea telefónica activa a través una toma mural estándar (RJ-11), un filtro DSL, un adaptador VoIP o cualquier otro adaptador que le permita acceder a la línea telefónica para enviar y recibir faxes.
3	Puerto Ethernet	Conecte la impresora a una red.
4	Puerto USB	Conecte un teclado o cualquier opción compatible.
5	Puerto USB de la impresora	Conecte la impresora a un ordenador.
6	Zócalo del cable de alimentación	Conecte la impresora a una toma de alimentación eléctrica debidamente conectada a tierra.

## Uso del panel de control

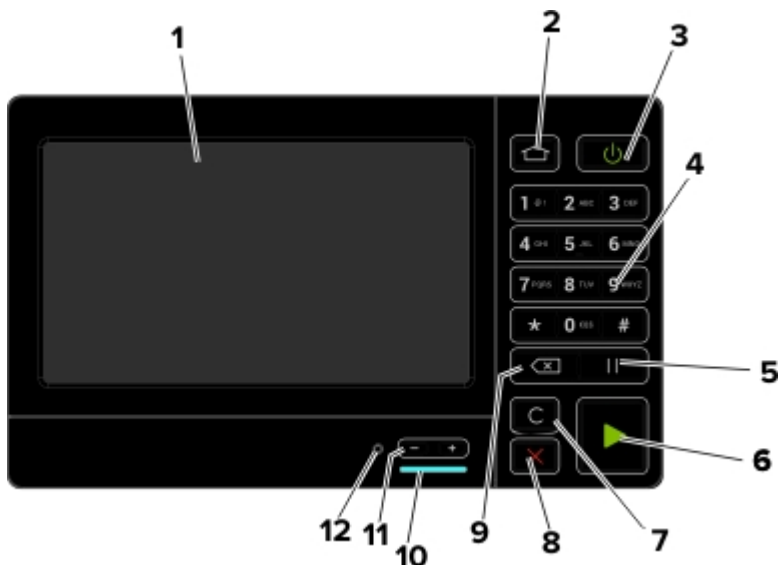

	Utilice el/la	Para
1	Mostrar	<ul style="list-style-type: none"> <li>Permite ver los mensajes y el estado de los suministros de la impresora.</li> <li>Configure y haga funcionar la impresora.</li> </ul>
2	Botón Inicio	Vaya a la pantalla de inicio.
3	Botón de alimentación	<ul style="list-style-type: none"> <li>Permite encender o apagar la impresora.</li> <li><b>Nota:</b> Para apagar la impresora, mantenga pulsado el botón de encendido durante cinco segundos.</li> <li>Permite configurar la impresora en modo de suspensión o hibernación.</li> <li>Reactivar la impresora cuando está en modo de suspensión o hibernación.</li> </ul>
4	Teclado numérico	Permite introducir números o símbolos en un campo de entrada.
5	Botón Pausa	Hacer una pausa en la marcación de un número de fax.
6	Botón de inicio	Iniciar un trabajo en función del modo seleccionado.
7	Botón Borrar todo o Restablecer	Restablece los valores predeterminados de una función, como la copia, el envío de faxes o la digitalización.
8	Botón Parar o Cancelar	Detener el trabajo actual.
9	Botón de retroceso	Permite mover el cursor hacia atrás y borrar un carácter en un campo de entrada.
10	Indicador	Comprobar el estado de la impresora.
11	Botones de volumen	Ajustar el volumen de los auriculares o el altavoz.
12	Auriculares o puerto del altavoz	Conecte unos auriculares o el altavoz.

## Descripción del estado del botón de encendido e indicador luminoso

Indicador	Estado de la impresora
Desactivado	La impresora está desactivada o en modo de hibernación.
Azul	La impresora está lista o procesando datos.
Rojo	La impresora necesita la intervención del usuario.

Luz del botón de encendido	Estado de la impresora
Desactivado	La impresora está apagada, lista o procesando datos.
Ámbar fijo	La impresora está en modo de suspensión.
Ámbar intermitente	La impresora está en modo de hibernación.

# Configuración y uso de las aplicaciones de la pantalla de inicio

## Uso de la pantalla de inicio

**Nota:** La pantalla de inicio varía en función de los ajustes de configuración personalizados de la pantalla de inicio, la configuración administrativa y las soluciones integradas activas.



Toque	Para
1	Copiar Realizar copias.
2	Correo electrónico Enviar correos electrónicos.
3	Valores Acceder a los menús de la impresora.
4	Fax Enviar faxes.
5	Libreta de direcciones Gestionar una lista de contactos a la que pueden acceder otras aplicaciones de la impresora.
6	Estado/Suministros <ul style="list-style-type: none"> <li>Mostrar un mensaje de error o advertencia de la impresora siempre que la impresora necesite que el usuario intervenga para poder continuar procesando el trabajo.</li> <li>Ver más información sobre el mensaje o la advertencia de la impresora y sobre cómo borrarlos.</li> </ul> <b>Nota:</b> También puede acceder a esta configuración tocando la parte superior de la pantalla de inicio.
7	Unidad USB <ul style="list-style-type: none"> <li>Imprimir fotos y documentos desde una unidad flash.</li> <li>Escanear fotos y documentos a una unidad flash.</li> </ul>
8	Cola de trabajos Mostrar todos los trabajos de impresión. <b>Nota:</b> También puede acceder a esta configuración tocando la parte superior de la pantalla de inicio.
9	Trabajos en espera Mostrar los trabajos de impresión retenidos en la memoria de la impresora.
10	Centro de accesos directos Organizar todos los accesos directos.

Toque	Para	
11	Perfiles de la aplicación	Acceder a los perfiles de la aplicación.
12	Perfiles de digitalización	Digitalizar y guardar documentos directamente en el ordenador.
13	FTP	Digitalizar y guardar documentos y enviarlos directamente en un servidor FTP.
14	Marcadores	Organizar todos los marcadores.
15	Cambiar idioma	Cambiar el idioma de la pantalla.

## Personalización de la pantalla de inicio

- 1 En el panel de control, toque **Configuración > Dispositivo > Iconos visibles en la pantalla de inicio**.
- 2 Seleccione los iconos que desea que se muestren en la pantalla inicial.
- 3 Aplique los cambios.

## Configuración de Formularios y favoritos

- 1 Abra un explorador web y, a continuación, escriba la dirección IP de la impresora en el campo de la dirección.

### Notas:

- Verá la dirección IP de la impresora en la pantalla de inicio de la impresora. La dirección IP aparece como cuatro grupos de números separados por puntos, como 123.123.123.123.
- Si está utilizando un servidor proxy, desactívelo temporalmente para cargar correctamente la página web.

- 2 Haga clic en **Aplicaciones > Formularios y favoritos > Configurar**.

- 3 Haga clic en **Agregar** y, a continuación, personalice los valores.

### Notas:

- Para asegurarse de que los valores de ubicación del marcador son correctos, escriba la dirección IP del equipo host en el que se encuentra el marcador.
- Asegúrese de que la impresora tiene derechos de acceso a la carpeta en la que se encuentra el marcador.

- 4 Aplique los cambios.

## Configuración de Copia de tarjetas

- 1 Abra un explorador web y, a continuación, escriba la dirección IP de la impresora en el campo de la dirección.

### Notas:

- Verá la dirección IP de la impresora en la pantalla de inicio de la impresora. La dirección IP aparece como cuatro grupos de números separados por puntos, como 123.123.123.123.
- Si está utilizando un servidor proxy, desactívelo temporalmente para cargar correctamente la página web.

- 2 Haga clic en **Aplicaciones > Copia de tarjetas > Configurar**.



**Notas:**

- Asegúrese de que la opción **Mostrar icono** está activada.
- Asegúrese de que los valores del correo electrónico y de recurso compartido de red están configurados.
- Al digitalizar una tarjeta, asegúrese de que la resolución de digitalización no excede los 200 ppp a color o los 400 ppp en blanco y negro.
- Al digitalizar varias tarjetas, asegúrese de que la resolución de digitalización no excede los 150 ppp a color o los 300 ppp en blanco y negro.

**3** Aplique los cambios.

**Nota:** Para digitalizar varias tarjetas, necesita un disco duro de impresora.

## Uso del centro de métodos abreviados

- 1** En la pantalla de inicio, toque **Centro de métodos abreviados** y, a continuación, seleccione una función de la impresora.
- 2** Toque **Crear método abreviado** y, a continuación, configure los valores.
- 3** Toque **Guardar** y, a continuación, escriba un nombre exclusivo para el método abreviado.
- 4** Aplique los cambios.

## Configuración de un centro de digitalizaciones

- 1** En la pantalla de inicio, toque **Centro de digitalizaciones**.
- 2** Seleccione y cree un destino y, a continuación, configure los valores.

**Notas:**

- Al crear un destino de red, asegúrese de que valida y ajusta los valores hasta que no se produzca ningún error.
- Solo se guardan los destinos creados desde Embedded Web Server. Para obtener más información, consulte la documentación suministrada con la solución.

**3** Aplique los cambios.

## Administración de marcadores

### Creación de marcadores

Utilice marcadores para imprimir documentos de acceso frecuente que se almacenan en servidores o en la Web.

- 1** Abra un explorador web y, a continuación, escriba la dirección IP de la impresora en el campo de la dirección.

**Notas:**

- Verá la dirección IP de la impresora en la pantalla de inicio de la impresora. La dirección IP aparece como cuatro grupos de números separados por puntos, como 123.123.123.123.
- Si está utilizando un servidor proxy, desactívelo temporalmente para cargar correctamente la página web.

**2** Haga clic en **Marcadores > Añadir marcador**, a continuación, escriba un nombre de marcador.

**3** Seleccione un tipo de protocolo de dirección y realice alguna de las siguientes acciones:

- Para HTTP y HTTPS, introduzca la dirección URL que desea agregar a favoritos.
- Para HTTPS, asegúrese de usar el nombre de host en lugar de la dirección IP. Por ejemplo, escriba **myWebsite.com/sample.pdf** en lugar de escribir **123.123.123.123/sample.pdf**. Asegúrese de que el nombre de host también coincide con el valor de Nombre común (CN) en el certificado del servidor. Para obtener más información sobre cómo obtener el valor CN en el certificado de servidor, consulte la información de ayuda del navegador web.
- Par FTP, introduzca la dirección FTP. Por ejemplo, **myServer/myDirectory**. Introduzca el puerto FTP. El 21 es puerto predeterminado para enviar comandos.
- Para SMB, introduzca la dirección de la carpeta de red. Por ejemplo, **\\miServidor\mirecursocompartido/miArchivo.pdf**. Escriba el nombre del dominio de red.
- Si es necesario, seleccione el tipo de autenticación para FTP y SMB.

Para limitar el acceso al marcador, introduzca un PIN.

**Nota:** La aplicación admite los siguientes tipos de archivos: PDF, JPEG, TIFF y páginas web basadas en HTML. Otros tipos de archivo como DOCX y XLXS son compatibles con algunos modelos de impresora.

**4** Haga clic en **Guardar**.

## Creación de carpetas

**1** Abra un explorador web y, a continuación, escriba la dirección IP de la impresora en el campo de la dirección.

**Notas:**

- Verá la dirección IP de la impresora en la pantalla de inicio de la impresora. La dirección IP aparece como cuatro grupos de números separados por puntos, como 123.123.123.123.
- Si está utilizando un servidor proxy, desactívelo temporalmente para cargar correctamente la página web.

**2** Haga clic en **Marcadores > Añadir carpeta**, a continuación, escriba un nombre de carpeta.

**Nota:** Para limitar el acceso a la carpeta, introduzca un PIN.

**3** Haga clic en **Guardar**.

**Nota:** Puede crear carpetas o marcadores dentro de una carpeta. Para crear un marcador, consulte [“Creación de marcadores” en la página 17](#).

# Gestión de contactos

## Adición de contactos

1 Abra un explorador web y, a continuación, escriba la dirección IP de la impresora en el campo de la dirección.

**Notas:**

- Verá la dirección IP de la impresora en la pantalla de inicio de la impresora. La dirección IP aparece como cuatro grupos de números separados por puntos, como 123.123.123.123.
- Si está utilizando un servidor proxy, desactívelo temporalmente para cargar correctamente la página web.

2 Haga clic en **Libreta de direcciones**.

3 Añada un contacto en la sección Contactos.

**Nota:** Puede asignar el contacto a uno o más grupos.

4 Si es necesario, especifique un método de inicio de sesión para permitir el acceso a la aplicación.

5 Aplique los cambios.

## Adición de grupos

1 Abra un explorador web y, a continuación, escriba la dirección IP de la impresora en el campo de la dirección.

**Notas:**

- Verá la dirección IP de la impresora en la pantalla de inicio de la impresora. La dirección IP aparece como cuatro grupos de números separados por puntos, como 123.123.123.123.
- Si está utilizando un servidor proxy, desactívelo temporalmente para cargar correctamente la página web.

2 Haga clic en **Libreta de direcciones**.

3 En la sección Grupos de contactos, añada el nombre de un grupo.

**Nota:** Puede asignar uno o más contactos al grupo.

4 Aplique los cambios.

## Edición de contactos o grupos

1 Abra un explorador web y, a continuación, escriba la dirección IP de la impresora en el campo de la dirección.

**Notas:**

- Verá la dirección IP de la impresora en la pantalla de inicio de la impresora. La dirección IP aparece como cuatro grupos de números separados por puntos, como 123.123.123.123.
- Si está utilizando un servidor proxy, desactívelo temporalmente para cargar correctamente la página web.

2 Haga clic en **Libreta de direcciones**.

**3** Realice una de las siguientes acciones:

- En la sección Contactos, haga clic en el nombre de un contacto y, a continuación, edite la información.
- En la sección Grupos de contactos, haga clic en el nombre de un grupo y, a continuación, edite la información.

**4** Aplique los cambios.

## Eliminación de contactos o grupos

**1** Abra un explorador web y, a continuación, escriba la dirección IP de la impresora en el campo de la dirección.

### Notas:

- Verá la dirección IP de la impresora en la pantalla de inicio de la impresora. La dirección IP aparece como cuatro grupos de números separados por puntos, como 123.123.123.123.
- Si está utilizando un servidor proxy, desactívelo temporalmente para cargar correctamente la página web.

**2** Haga clic en **Libreta de direcciones**.

**3** Realice una de las siguientes acciones:

- En la sección de Contactos, seleccione el contacto que desea eliminar.
- En la sección de Grupos de contactos, seleccione el contacto que desea eliminar.

## Carga de papel y material especial

### Ajuste el tamaño y el tipo de papel especial.

Las bandejas detectan automáticamente el tamaño de papel normal. Para el papel especial, como etiquetas, cartulinas o sobres, siga estos pasos:

- 1 En la pantalla de inicio, navegue hasta:  
**Valores > Papel > Configuración de bandeja > Tipo/tamaño de papel** > seleccione un origen de papel
- 2 Ajuste el tamaño y el tipo de papel especial.

### Configuración del valor de papel Universal

- 1 En la pantalla de inicio, toque **Valores > Papel > Configuración del material > Configuración universal**.
- 2 Configure los valores.

### Carga de bandejas

 **PRECAUCIÓN: RIESGO DE CAÍDA:** Para reducir el riesgo de inestabilidad del equipo, cargue cada bandeja por separado. Mantenga todas las bandejas cerradas hasta que los necesite.

- 1 Extraiga la bandeja.

**Nota:** Para evitar atascos, no extraiga las bandejas mientras la impresora esté ocupada.

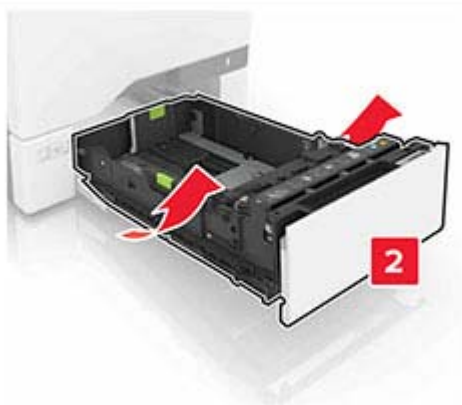
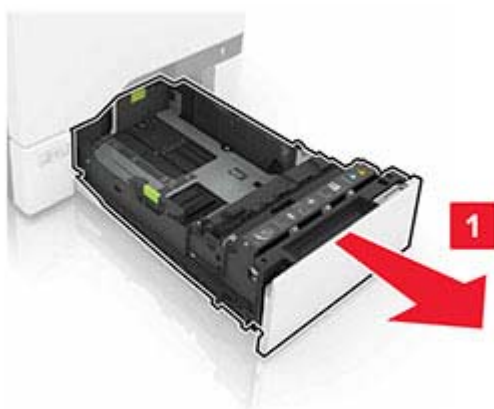

**2** Ajuste las guías para que coincidan con el tamaño del papel que va a cargar.

**Nota:** Utilice los indicadores de la parte inferior de la bandeja como ayuda para la colocación de las guías.

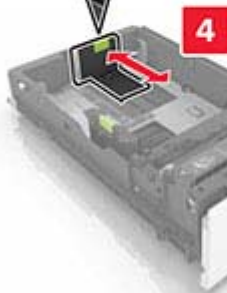
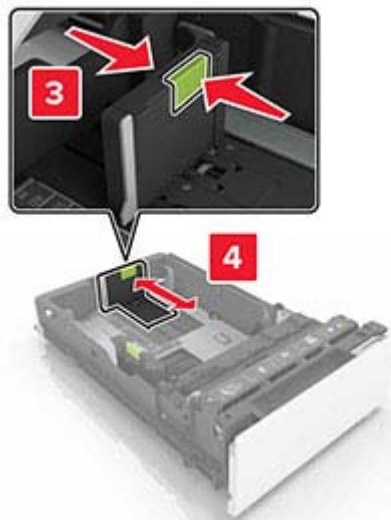
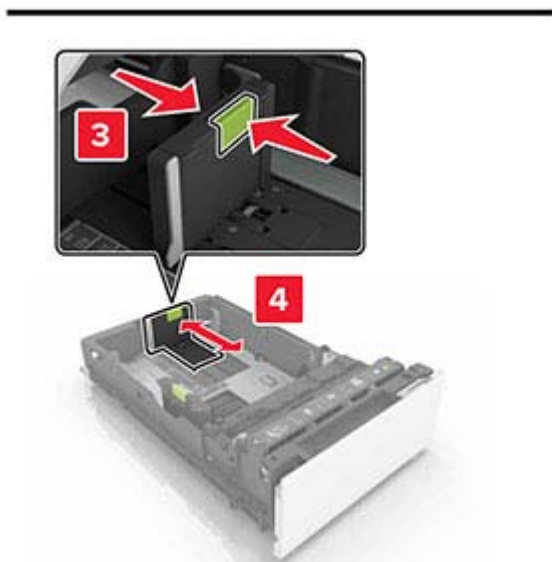
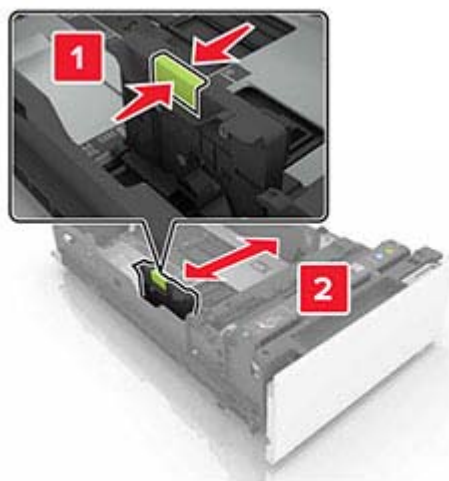

**3** Flexione, airee y alise los bordes del papel antes de cargarlo.



**4** Cargue la pila de papel con la cara de impresión hacia arriba.

**Notas:**

- Para imprimir a una cara, cargue el papel con membrete hacia arriba con el encabezado en la parte frontal de la bandeja.
- Para imprimir a doble cara, cargue el papel con membrete hacia abajo con el encabezado en la parte posterior de la bandeja.
- No deslice el papel en la bandeja.
- Asegúrese de que la altura de la pila no exceda el indicador de capacidad máxima de papel. Si sobrepasa el límite, se pueden producir atascos de papel.

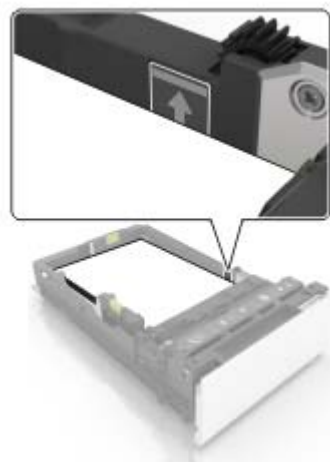

**5** Introduzca la bandeja.

Si es necesario, defina el tipo y el tamaño del papel para que coincida con el papel cargado en la bandeja.

## Carga del alimentador multiuso

**1** Abra el alimentador multiuso.

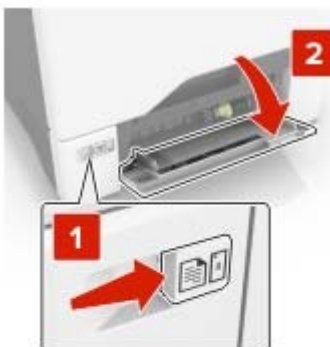



**2** Ajuste la guía para que coincida con el tamaño del papel que va a cargar.



**3** Flexione, airee y alise los bordes del papel antes de cargarlo.



**4** Cargue el papel.

- Cargue el papel y las cartulinas con la cara de impresión hacia abajo e introduciendo primero el borde superior.



- Cargue sobres con la solapa hacia arriba y contra el lado derecho de la guía de papel. Cargue los sobres europeos de forma que la solapa entre en primer lugar en la impresora.

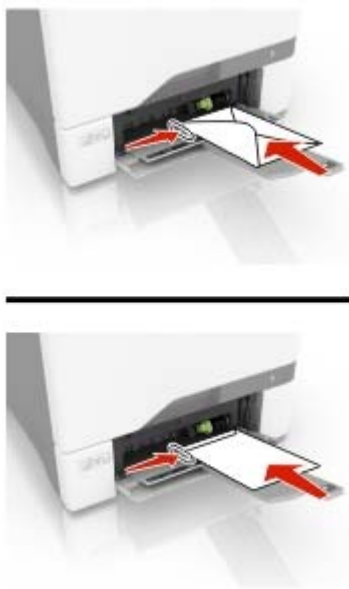

**Advertencia: Posibles daños:** No utilice sobres con sellos, cierres, broches, ventanas, revestimientos oleosos o autoadhesivos.

- 5 En el panel de control, en el menú Papel, defina el tamaño y el tipo de papel para que coincidan con el papel cargado en la bandeja.

## Enlace de bandejas

- 1 Abra un explorador web y, a continuación, escriba la dirección IP de la impresora en el campo de la dirección.

**Notas:**

- Verá la dirección IP de la impresora en la pantalla de inicio de la impresora. La dirección IP aparece como cuatro grupos de números separados por puntos, como 123.123.123.123.
- Si está utilizando un servidor proxy, desactívelo temporalmente para cargar correctamente la página web.

- 2 Haga clic en **Valores > Papel > Configuración de bandeja**
- 3 Establezca la misma correspondencia entre los valores de tamaño y el tipo de papel para las bandejas que está vinculando.
- 4 Guarde la configuración.
- 5 Haga clic en **Valores > Dispositivo > Mantenimiento > Menú Configuración > Configuración de bandeja**.
- 6 Establezca el enlace de bandeja en **Automático**.
- 7 Guarde la configuración.

Para desvincular bandejas, asegúrese de que ninguna de las bandejas tenga los mismos valores de tamaño o tipo de papel.

**Advertencia: Posibles daños:** La temperatura del fusor varía según el tipo de papel especificado. Para evitar problemas de impresión, haga coincidir los valores de tipo de papel en la impresora con el papel cargado en la bandeja.

# Soporte de papel

## Tamaños de papel admitidos

Tamaño del papel	Dimensiones	Bandeja de bandeja	Multiuso alimentador*	A dos caras impresión	ADF
<b>A4</b>	210 x 297 mm (8,3 x 11,7 ")	✓	✓	✓	✓
<b>Borde largo de A5</b>	210 x 148 mm (8,3 x 5,8 ")	✓	✓	✓	X
<b>Borde corto de A5</b>	148 x 210 mm (5,8 x 8,3 ")	✓	✓	✓	✓
<b>A6</b>	105 x 148 mm (4,1 x 5,8 ")	✓	✓	✓	✓
<b>Banner</b>	Anchura máx.: 215,9 mm (8,5 ") Longitud máx.: 1320,8 mm (52 ")	X	✓	X	X
<b>Ejecutivo</b>	184,2 x 266,7 mm (7,3 x 10,5 ")	✓	✓	✓	✓
<b>Folio</b>	215,9 x 330,2 mm (8,5 x 13 ")	✓	✓	✓	✓
<b>JIS B5</b>	182 x 257 mm (7,2 x 10,1 ")	✓	✓	✓	✓
<b>Legal</b>	215,9 x 355,6 mm (8,5 x 14 ")	✓	✓	✓	✓
<b>Carta</b>	215,9 x 279,4 mm (8,5 x 11 ")	✓	✓	✓	✓
<b>Oficio</b>	215,9 x 340 mm (8,5 x 13,4 ")	✓	✓	✓	✓
<b>Media carta</b>	139,7 x 215,9 mm (5,5 x 8,5 ")	✓	✓	✓	✓
<b>Universal</b>	De 105 x 148 mm a 215,9 x 355,6 mm (de 4,13 x 5,83 " a 8,5 x 14 pulg.)	✓	✓	✓	X
<b>Universal</b>	De 76,2 x 127 mm a 215,9 x 355,6 mm (de 3 x 5 " a 8,5 x 14 pulg.)	X	✓	X	X
<b>Sobre 7 3/4</b>	98,4 x 190,5 mm (3,9 x 7,5 pulg.)	X	✓	X	X
<b>Sobre 9</b>	98,4 x 225,4 mm (3,86 x 8,9 pulg.)	X	✓	X	X

\* Esta fuente de papel no admite la detección automática del tamaño.

Tamaño del papel	Dimensiones	Bandeja de bandeja	Multiuso alimentador*	A dos caras impresión	ADF
<b>Sobre 10</b>	104,8 x 241,3 mm (4,1 x 9,5 pulg.)	✓	✓	X	X
<b>Sobre B5</b>	176 x 250 mm (6,9 x 9,8 pulg.)	✓	✓	X	X
<b>Sobre C5</b>	162 x 229 mm (6,4 x 9 pulg.)	✓	✓	X	X
<b>Sobre DL</b>	110 x 220 mm (4,3 x 8,7 pulg.)	✓	✓	X	X
<b>Monarch</b>	98,4 x 190,5 mm (3,9 x 7,5 pulg.)	X	✓	X	X
<b>Otro sobre</b>	De 98,4 x 162 mm a 176 x 250 mm (de 3,87 x 6,38 " a 6,93 x 9,84 pulg.)	X	✓	X	X

\* Esta fuente de papel no admite la detección automática del tamaño.

## Tipos permitidos de papel

**Nota:** Las etiquetas, sobres y cartulinas siempre se imprimen a una velocidad reducida.

Tipo de papel	Bandeja de 550 hojas	Alimentador multiuso	ADF
<b>Papel normal</b>	✓	✓	✓
<b>Cartulina</b>	✓	✓	X
<b>Reciclado</b>	✓	✓	✓
<b>Brillante</b>	✓	✓	X
<b>Pesado brillante</b>	✓	✓	X
<b>Etiquetas</b>	✓	✓	X
<b>Etiquetas de vinilo</b>	✓	✓	X
<b>Alta calidad</b>	✓	✓	✓
<b>Sobre</b>	✓	✓	X
<b>Sobre áspero</b>	✓	✓	X
<b>Transparencia</b>	X	X	X
<b>Papel con cabecera</b>	✓	✓	✓
<b>Preimpreso</b>	✓	✓	✓
<b>Papel de color</b>	✓	✓	✓
<b>Papel ligero</b>	✓	✓	✓
<b>Papel pesado</b>	✓	✓	✓

Tipo de papel	Bandeja de 550 hojas	Alimentador multiuso	ADF
Tipo personalizado	✓	✓	✓

## Pesos de papel admitidos

Tipo de papel	Peso de papel
<b>Papel normal</b>	75-90,3 g/m <sup>2</sup> (20-24 libras)
<b>Brillante</b>	88-176 g/m <sup>2</sup> (60-120 libras) para el libro
	162-176 g/m <sup>2</sup> de fibra larga (60-65 libras) para la portada
<b>Papel pesado</b>	90,3-105 g/m <sup>2</sup> de fibra larga (24,1-28 libras) de alta calidad
<b>Cartulina</b>	Hasta 199 g/m <sup>2</sup> de fibra larga (110 libras)
	Hasta 218 g/m <sup>2</sup> de fibra corta (80 libras)
<b>Etiquetas</b>	218 g/m <sup>2</sup> (58 libras)
<b>Sobres</b>	60-105 g/m <sup>2</sup> (16-28 libras) de alta calidad

# Impresión

## imprimir desde un ordenador

**Nota:** Para etiquetas, tarjetas y sobres, configure el tamaño y tipo de papel en la impresora antes de imprimir el documento.

- 1 Abra el cuadro de diálogo Imprimir en el documento que trata de imprimir.
- 2 Ajuste los valores si es necesario.
- 3 Imprima el documento.

## Impresión de formularios

- 1 En la pantalla de inicio, navegue hasta:  
**Formularios y favoritos** > y seleccione > **Imprimir**
- 2 Si fuera necesario, ajuste la configuración de impresión.
- 3 Envíe el trabajo de impresión.

## Impresión desde un dispositivo móvil

### Impresión desde un dispositivo móvil a través de AirPrint



La característica de software AirPrint es una solución de impresión móvil que le permite imprimir directamente desde dispositivos Apple a impresoras certificadas con AirPrint.



#### Notas:

- Asegúrese de que el dispositivo Apple y la impresora estén conectados a la misma red. Si la red tiene varios hubs inalámbricos, asegúrese de que ambos dispositivos están conectados a la misma subred.
  - Esta aplicación solo es compatible con determinados dispositivos Apple.
- 1 Desde su dispositivo móvil, seleccione un documento desde el gestor de archivos o inicie una aplicación compatible.
  - 2 Toque el icono de compartir y, a continuación, toque **Imprimir**.
  - 3 Seleccione una impresora.  
Ajuste los valores si es necesario.
  - 4 Imprima el documento.

## Impresión desde un dispositivo móvil a través de Wi-Fi Direct®

Wi-Fi Direct® es un servicio de impresión que permite imprimir en cualquier impresora con Wi-Fi Direct.

**Nota:** Asegúrese de que la impresora o el servidor estén conectados a la red inalámbrica. Para obtener más información, consulte [“Conexión de un dispositivo móvil a la impresora” en la página 147.](#)

- 1 Desde su dispositivo móvil, ejecute una aplicación compatible, o bien, seleccione un documento desde el gestor de archivos.
- 2 En función del dispositivo móvil, realice una de las siguientes acciones:
  - Toque  > **Imprimir.**
  - Toque  > **Imprimir.**
  - Toque **...** > **Imprimir.**
- 3 Seleccione una impresora y ajuste los valores si fuera necesario.
- 4 Imprima el documento.

## Impresión desde una unidad flash

- 1 Introduzca la unidad flash.



### Notas:

- Si se introduce la unidad flash cuando aparece un mensaje de error, la impresora ignorará la unidad flash.
  - Si introduce la unidad flash mientras la impresora está procesando otros trabajos de impresión, aparecerá el mensaje **Ocupada** en la pantalla.
- 2 En la pantalla, toque el documento que desee imprimir.  
Si fuera necesario, configure otros valores de impresión.
  - 3 Envíe el trabajo de impresión.  
Para imprimir otro documento, toque **Unidad USB.**



**Advertencia: Posibles daños:** Para evitar la pérdida de datos o averías en la impresora, no manipule la unidad flash ni la impresora en la zona que se muestra mientras esté imprimiendo, leyendo o escribiendo en el dispositivo de memoria.



## Unidades flash y tipos de archivo admitidos

### Unidades flash

#### Notas:

- La impresora es compatible con unidades flash USB de alta velocidad con el estándar de alta velocidad.
- Las unidades flash USB deben admitir el sistema de archivos FAT (del inglés File Allocation Tables, tablas de localización de archivos).

Existen varias unidades flash probadas y aprobadas para utilizarlas con la impresora. Para obtener más información, póngase en contacto con el lugar en el que adquirió la impresora.

### Tipos de archivo

#### Documentos

- PDF (versión 1.7 o anterior)
- HTML
- XPS
- Formatos de archivo de Microsoft (.doc, .docx, .xls, .xlsx, .ppt, .pptx)

#### Imágenes

- .dcx
- .gif
- .JPEG o .jpg
- .bmp
- .pcx
- .TIFF o .tif
- .png

## Configuración de trabajos confidenciales

1 En el panel de control del escáner, navegue hasta:  
**Valores > Seguridad > Configuración de impresión confidencial.**

2 Configure los valores.

Utilizar	Para
PIN incorrecto máximo	Establecer el número de veces que se puede introducir un PIN no válido. <b>Nota:</b> Cuando se alcanza el límite, los trabajos de impresión correspondientes a ese nombre de usuario se eliminan.
Caducidad de trabajo confidencial	Establecer una caducidad para los trabajos de impresión confidenciales. <b>Nota:</b> Los trabajos confidenciales retenidos se almacenan en la impresora hasta que se liberan o se borran manualmente.
Caducidad de los trabajos de repetición	Establecer una caducidad para un trabajo de impresión de repetición. <b>Nota:</b> Los trabajos de repetición en espera se almacenan en la memoria de la impresora para la reimpresión.
Caducidad de los trabajos de comprobación	Establecer una caducidad para que la impresora imprima una copia antes de imprimir las copias restantes. <b>Nota:</b> Los trabajos de comprobación imprimen una copia para comprobar si es satisfactoria antes de imprimir el resto de copias.
Caducidad de los trabajos de reserva	Establecer la caducidad para que la impresora almacene los trabajos de impresión. <b>Nota:</b> Los trabajos de reserva retenidos se borran automáticamente después de la impresión.
Mantener todos los trabajos en espera	Configurar la impresora para mantener todos los trabajos de impresión en espera.
Conservar documentos duplicados	Configure la impresora para imprimir todos los documentos con el mismo nombre de archivo.

## Impresión de trabajos confidenciales y otros trabajos en espera

### Para usuarios de Windows

- 1 Con un documento abierto, haga clic en **Archivo > Imprimir**.
- 2 Seleccione a impresora y, a continuación, haga clic en **Propiedades, Preferencias, Opciones o Configuración**.
- 3 Haga clic en **Imprimir y poner en espera**.
- 4 Seleccione **Utilizar Imprimir y retener** y asigne un nombre de usuario.
- 5 Seleccione el tipo de trabajo de impresión (Confidencial, Repetir, Reservar o Verificar).  
 Si selecciona **Confidencial**, proteja el trabajo de impresión con un número de identificación personal (PIN).
- 6 Haga clic en **Aceptar** o **Imprimir**.

- 7 En la página de inicio de la impresora, libere el trabajo de impresión.
  - Para los trabajos de impresión confidenciales, toque **Trabajos en espera** > seleccione su nombre de usuario > **Confidencial** > introduzca el PIN > seleccione el trabajo de impresión > configure los valores > **Imprimir**.
  - Para otros trabajos de impresión, toque **Trabajos en espera** > seleccione su nombre de usuario > seleccione el trabajo de impresión > configure los valores > **Imprimir**.

## Para usuarios de Macintosh

### Mediante AirPrint

- 1 Con un documento abierto, seleccione **Archivo** > **Imprimir**.
- 2 Seleccione la impresora y, a continuación, en el menú desplegable que sigue al menú Orientación, seleccione **Impresión con PIN**.
- 3 Active **Imprimir con PIN** y, a continuación, introduzca un PIN de cuatro dígitos.
- 4 Haga clic en **Imprimir**.
- 5 En la página de inicio de la impresora, libere el trabajo de impresión. Toque **Trabajos en espera** > seleccione el nombre de su equipo > **Confidencial** > introduzca el PIN > seleccione el trabajo de impresión > **Imprimir**.

### Mediante el controlador de impresión

- 1 Con un documento abierto, seleccione **Archivo** > **Imprimir**.
- 2 Seleccione la impresora y, a continuación, en el menú desplegable que sigue al menú Orientación, seleccione **Imprimir y poner en espera**.
- 3 Seleccione **Impresión confidencial** y, a continuación, introduzca un PIN de cuatro dígitos.
- 4 Haga clic en **Imprimir**.
- 5 En la página de inicio de la impresora, libere el trabajo de impresión. Toque **Trabajos en espera** > seleccione el nombre del equipo > **Confidencial** > seleccione el trabajo de impresión > introduzca el PIN > **Imprimir**.

## Impresión de una lista de muestra de fuentes

- 1 En la pantalla de inicio, toque **Valores** > **Informes** > **Imprimir** > **Imprimir fuentes**.
- 2 Toque **Fuentes PCL** o **Fuentes PS**.

## Cancelación de un trabajo de impresión

### En el panel de control de la impresora

- 1 En la pantalla principal, toque **Cola de trabajos**.



**Nota:** También puede acceder a esta configuración tocando la parte superior de la pantalla de inicio.
- 2 Seleccione el trabajo que desea cancelar.

**Desde el equipo**

- 1** En función del sistema operativo, realice una de las siguientes acciones:
  - Abra la carpeta de impresoras y, a continuación, seleccione la impresora.
  - En Preferencias del sistema en el menú de Apple, navegue hasta la impresora.
- 2** Seleccione el trabajo que desea cancelar.

# Copia

## Uso del alimentador automático de documentos y del cristal del escáner

Alimentador de documentos automático (ADF)	Cristal del escáner
 <ul style="list-style-type: none"> <li>• Utilice el ADF para documentos de varias páginas o a doble cara.</li> <li>• Cargue un documento original hacia arriba. Para documentos de varias páginas, asegúrese de alinear el borde inicial antes de cargarlos.</li> <li>• Ajuste las guías del ADF para que coincidan con el ancho del papel que va a cargar.</li> </ul>	 <ul style="list-style-type: none"> <li>• Utilice el cristal del escáner para documentos de una página, páginas de un libro, elementos pequeños (como postales o fotos), transparencias, papel fotográfico o papel fino (como recortes de revistas).</li> <li>• Coloque el documento hacia abajo en la esquina de la flecha.</li> </ul>

## Realizar copias

- 1 Cargue un documento original en el alimentador automático de documentos (ADF) o en el cristal del escáner.

**Nota:** Para evitar que la imagen quede recortada, asegúrese de que el documento original y el de salida tienen el mismo tamaño de papel.

- 2 En la pantalla de inicio, toque **Copia** y, a continuación, especifique el número de copias.  
Si fuera necesario, ajuste los valores de copia.

- 3 Copie el documento.

**Nota:** Para hacer una copia rápida, en el panel de control, pulse .

## Copia de fotografías

- 1 Coloque una foto en el cristal del escáner.
- 2 En la pantalla de inicio, toque **Copiar** > **Contenido** > **Tipo de contenido** > **Foto**.
- 3 Toque **Origen de contenido** y seleccione el valor que mejor se adapte a la foto original.
- 4 Copiar la foto.

## Copia en cabecera

- 1 Cargue un documento original en el alimentador automático de documentos (ADF) o en el cristal del escáner.
- 2 En la pantalla de inicio, toque **Copia** > **Copiar de** > y, a continuación, especifique el tamaño del documento original.
- 3 Toque **Copiar en** y, a continuación, seleccione el origen del papel que contiene la cabecera.  
Si ha cargado la cabecera en el alimentador multiuso, navegue hasta:  
**Copiar en** > **Alimentador multiuso** > y seleccione un tamaño de papel > **Cabecera**
- 4 Copie el documento.

## Copia en ambas caras del papel

- 1 Cargue un documento original en el alimentador automático de documentos (ADF) o en el cristal del escáner.
- 2 En la pantalla de inicio, toque **Copiar** > **Valores del papel**.
- 3 Ajuste los valores:
- 4 Copie el documento.

## Reducción o ampliación de copias

- 1 Cargue un documento original en el alimentador automático de documentos (ADF) o en el cristal del escáner.
- 2 En la pantalla de inicio, navegue hasta:  
**Copiar** > **Escala** > especifique el valor de escala  
**Nota:** Al cambiar el tamaño del documento original o de salida después de definir Guardar restaura el valor de escala a Automático.
- 3 Copie el documento.

## Clasificación de copias

- 1 Cargue un documento original en el alimentador automático de documentos (ADF) o en el cristal del escáner.
- 2 Desde la pantalla de inicio, toque **Copiar** > **Clasificar** > **Activado** [1,2,1,2,1,2].
- 3 Copie el documento.

## Colocación de hojas de separación entre copias

- 1 Cargue un documento original en el alimentador automático de documentos (ADF) o en el cristal del escáner.
- 2 En la pantalla de inicio, toque **Copiar** > **Hojas de separación**.
- 3 Ajuste los valores.
- 4 Envíe el trabajo de copia.

## Copia de varias páginas en una sola hoja



- 1 Cargue un documento original en el alimentador automático de documentos (ADF) o en el cristal del escáner.
- 2 En la pantalla de inicio, toque **Copiar** > **Páginas por cara**.
- 3 Ajuste los valores:
- 4 Copie el documento.

## Creación de un método abreviado de una copia

- 1 En la pantalla de inicio, toque **Copiar**.
- 2 Ajuste el valor y después toque .
- 3 Crear un método abreviado.

## Envío de correo electrónico

### Uso del alimentador automático de documentos y del cristal del escáner

Alimentador de documentos automático (ADF)	Cristal del escáner
 <ul style="list-style-type: none"> <li>• Utilice el ADF para documentos de varias páginas o a doble cara.</li> <li>• Cargue un documento original hacia arriba. Para documentos de varias páginas, asegúrese de alinear el borde inicial antes de cargarlos.</li> <li>• Ajuste las guías del ADF para que coincidan con el ancho del papel que va a cargar.</li> </ul>	 <ul style="list-style-type: none"> <li>• Utilice el cristal del escáner para documentos de una página, páginas de un libro, elementos pequeños (como postales o fotos), transparencias, papel fotográfico o papel fino (como recortes de revistas).</li> <li>• Coloque el documento hacia abajo en la esquina de la flecha.</li> </ul>

## Configuración de los valores del servidor SMTP de correo electrónico

Configure los valores del Protocolo simple de transferencia de correo (SMTP) para enviar un documento escaneado por correo electrónico. La configuración varía en función del proveedor de servicios de correo electrónico.

Antes de empezar, asegúrese de que la impresora está conectada a una red y de que la red está conectada a Internet.

### Mediante el menú Valores de la impresora

- 1 En la pantalla de inicio, toque **Valores > Correo electrónico > Configuración de correo electrónico**.
- 2 Configure los valores.

#### Notas:

- Para obtener más información sobre la contraseña, vea la lista de [proveedores de servicios de correo electrónico](#).
- Para los proveedores de servicios de correo electrónico que no estén en la lista, póngase en contacto con su proveedor para solicitar los valores.

### Mediante Embedded Web Server

- 1 Abra un explorador web y, a continuación, escriba la dirección IP de la impresora en el campo de la dirección.



**Notas:**

- Verá la dirección IP de la impresora en la pantalla de inicio de la misma. La dirección IP aparece como cuatro grupos de números separados por puntos, como 123.123.123.123.
- Si está utilizando un servidor proxy, desactívelo temporalmente para cargar correctamente la página web.

**2** Haga clic en **Valores > Correo electrónico**.

**3** En Configuración de correo electrónico, configure los valores.

**Notas:**

- Para obtener más información sobre la contraseña, vea la lista de [proveedores de servicios de correo electrónico](#).
- Para los proveedores de servicios de correo electrónico que no estén en la lista, póngase en contacto con su proveedor para solicitar los valores.

**4** Haga clic en **Guardar**.

## Proveedores de servicios de correo electrónico

- [AOL Mail](#)
- [Comcast Mail](#)
- [Gmail](#)
- [Correo de iCloud](#)
- [Mail.com](#)
- [NetEase Mail \(mail.126.com\)](#)
- [NetEase Mail \(mail.163.com\)](#)
- [NetEase Mail \(mail.yeah.net\)](#)
- [Outlook Live](#)
- [QQ Mail](#)
- [Sina Mail](#)
- [Sohu Mail](#)
- [Yahoo! Correo](#)
- [Zoho Mail](#)

**Notas:**

- Si se produce algún error al utilizar los valores proporcionados, póngase en contacto con su proveedor de servicios de correo electrónico.
- Para los proveedores de servicios de correo electrónico que no estén en la lista, póngase en contacto con su proveedor.

### AOL Mail

Configuración	Valor
Gateway SMTP primario	smtp.aol.com
Puerto de la puerta de enlace SMTP principal	587
Utilizar SSL/TLS	Obligatorio

Configuración	Valor
<b>Solicitar certificado de confianza</b>	Desactivado
<b>Dirección de respuesta</b>	Su dirección de correo electrónico
<b>Autenticación del servidor SMTP</b>	Conexión/Normal
<b>Correo electrónico iniciado por dispositivo</b>	Usar credenciales del dispositivo SMTP
<b>ID de usuario de dispositivo</b>	Su dirección de correo electrónico
<b>Contraseña de dispositivo</b>	Contraseña de la aplicación <b>Nota:</b> Para crear una contraseña de la aplicación, vaya a la página de <a href="#">Seguridad de la cuenta de AOL</a> , inicie sesión en su cuenta y, a continuación, haga clic en <b>Generar contraseña de aplicación</b> .

### Comcast Mail

Configuración	Valor
<b>Gateway SMTP primario</b>	smtp.comcast.net
<b>Puerto de la puerta de enlace SMTP principal</b>	587
<b>Utilizar SSL/TLS</b>	Obligatorio
<b>Solicitar certificado de confianza</b>	Desactivado
<b>Dirección de respuesta</b>	Su dirección de correo electrónico
<b>Autenticación del servidor SMTP</b>	Conexión/Normal
<b>Correo electrónico iniciado por dispositivo</b>	Usar credenciales del dispositivo SMTP
<b>ID de usuario de dispositivo</b>	Su dirección de correo electrónico
<b>Contraseña de dispositivo</b>	Contraseña de la cuenta

### Gmail™

**Nota:** Asegúrese de que la verificación en dos pasos está activada en su cuenta de Google. Para activar la verificación en dos pasos, vaya a la página [Seguridad de la cuenta de Google](#), inicie sesión en su cuenta y, a continuación, en la sección “Iniciar sesión en Google”, haga clic en **Verificación en dos pasos**.

Configuración	Valor
<b>Gateway SMTP primario</b>	smtp.gmail.com
<b>Puerto de la puerta de enlace SMTP principal</b>	587
<b>Utilizar SSL/TLS</b>	Obligatorio
<b>Solicitar certificado de confianza</b>	Desactivado
<b>Dirección de respuesta</b>	Su dirección de correo electrónico
<b>Autenticación del servidor SMTP</b>	Conexión/Normal
<b>Correo electrónico iniciado por dispositivo</b>	Usar credenciales del dispositivo SMTP
<b>ID de usuario de dispositivo</b>	Su dirección de correo electrónico

Configuración	Valor
<b>Contraseña de dispositivo</b>	Contraseña de la aplicación <b>Notas:</b> <ul style="list-style-type: none"> <li>Para crear una contraseña de la aplicación, vaya a la página <a href="#">Seguridad de la cuenta de Google</a>, inicie sesión en su cuenta y, a continuación, en la sección “Iniciar sesión en Google”, haga clic en <b>Contraseñas de aplicación</b>.</li> <li>“Contraseñas de aplicaciones” solo se muestra si está activada la verificación en dos pasos.</li> </ul>

## Correo de iCloud

**Nota:** Asegúrese de que la verificación en dos pasos está activada en su cuenta.

Configuración	Valor
<b>Gateway SMTP primario</b>	smtp.mail.me.com
<b>Puerto de la puerta de enlace SMTP principal</b>	587
<b>Utilizar SSL/TLS</b>	Obligatorio
<b>Solicitar certificado de confianza</b>	Desactivado
<b>Dirección de respuesta</b>	Su dirección de correo electrónico
<b>Autenticación del servidor SMTP</b>	Conexión/Normal
<b>Correo electrónico iniciado por dispositivo</b>	Usar credenciales del dispositivo SMTP
<b>ID de usuario de dispositivo</b>	Su dirección de correo electrónico
<b>Contraseña de dispositivo</b>	Contraseña de la aplicación <b>Nota:</b> Para crear una contraseña de aplicación, vaya a la página de <a href="#">Administración de cuentas de iCloud</a> , inicie sesión en su cuenta y, a continuación, en la sección Seguridad, haga clic en <b>Generar contraseña</b> .

## Mail.com

Configuración	Valor
<b>Gateway SMTP primario</b>	smtp.mail.com
<b>Puerto de la puerta de enlace SMTP principal</b>	587
<b>Utilizar SSL/TLS</b>	Obligatorio
<b>Solicitar certificado de confianza</b>	Desactivado
<b>Dirección de respuesta</b>	Su dirección de correo electrónico
<b>Autenticación del servidor SMTP</b>	Conexión/Normal
<b>Correo electrónico iniciado por dispositivo</b>	Usar credenciales del dispositivo SMTP
<b>ID de usuario de dispositivo</b>	Su dirección de correo electrónico
<b>Contraseña de dispositivo</b>	Contraseña de la cuenta

**NetEase Mail (mail.126.com)**

**Nota:** Asegúrese de que el servicio SMTP está activado en su cuenta. Para habilitar el servicio, en la página de inicio de NetEase Mail, haga clic en **Settings > POP3/SMTP/IMAP** y, a continuación, habilite el servicio **IMAP/SMTP** o **POP3/SMTP**.

Configuración	Valor
<b>Gateway SMTP primario</b>	smtp.126.com
<b>Puerto de la puerta de enlace SMTP principal</b>	465
<b>Utilizar SSL/TLS</b>	Obligatorio
<b>Solicitar certificado de confianza</b>	Desactivado
<b>Dirección de respuesta</b>	Su dirección de correo electrónico
<b>Autenticación del servidor SMTP</b>	Conexión/Normal
<b>Correo electrónico iniciado por dispositivo</b>	Usar credenciales del dispositivo SMTP
<b>ID de usuario de dispositivo</b>	Su dirección de correo electrónico
<b>Contraseña de dispositivo</b>	Contraseña de autorización <b>Nota:</b> La contraseña de autorización se proporciona al activar el servicio IMAP/SMTP o POP3/SMTP.

**NetEase Mail (mail.163.com)**

**Nota:** Asegúrese de que el servicio SMTP está activado en su cuenta. Para habilitar el servicio, en la página de inicio de NetEase Mail, haga clic en **Settings > POP3/SMTP/IMAP** y, a continuación, habilite el servicio **IMAP/SMTP** o **POP3/SMTP**.

Configuración	Valor
<b>Gateway SMTP primario</b>	smtp.163.com
<b>Puerto de la puerta de enlace SMTP principal</b>	465
<b>Utilizar SSL/TLS</b>	Obligatorio
<b>Solicitar certificado de confianza</b>	Desactivado
<b>Dirección de respuesta</b>	Su dirección de correo electrónico
<b>Autenticación del servidor SMTP</b>	Conexión/Normal
<b>Correo electrónico iniciado por dispositivo</b>	Usar credenciales del dispositivo SMTP
<b>ID de usuario de dispositivo</b>	Su dirección de correo electrónico
<b>Contraseña de dispositivo</b>	Contraseña de autorización <b>Nota:</b> La contraseña de autorización se proporciona al activar el servicio IMAP/SMTP o POP3/SMTP.

## NetEase Mail (mail.yeah.net)

**Nota:** Asegúrese de que el servicio SMTP está activado en su cuenta. Para habilitar el servicio, en la página de inicio de NetEase Mail, haga clic en **Settings > POP3/SMTP/IMAP** y, a continuación, habilite el servicio **IMAP/SMTP** o **POP3/SMTP**.

Configuración	Valor
Gateway SMTP primario	smtp.yeah.net
Puerto de la puerta de enlace SMTP principal	465
Utilizar SSL/TLS	Obligatorio
Solicitar certificado de confianza	Desactivado
Dirección de respuesta	Su dirección de correo electrónico
Autenticación del servidor SMTP	Conexión/Normal
Correo electrónico iniciado por dispositivo	Usar credenciales del dispositivo SMTP
ID de usuario de dispositivo	Su dirección de correo electrónico
Contraseña de dispositivo	Contraseña de autorización <b>Nota:</b> La contraseña de autorización se proporciona al activar el servicio IMAP/SMTP o POP3/SMTP.

## Outlook Live

Estos ajustes se aplican a los dominios de correo electrónico de outlook.com y hotmail.com.

Configuración	Valor
Gateway SMTP primario	smtp.office365.com
Puerto de la puerta de enlace SMTP principal	587
Utilizar SSL/TLS	Obligatorio
Solicitar certificado de confianza	Desactivado
Dirección de respuesta	Su dirección de correo electrónico
Autenticación del servidor SMTP	Conexión/Normal
Correo electrónico iniciado por dispositivo	Usar credenciales del dispositivo SMTP
ID de usuario de dispositivo	Su dirección de correo electrónico
Contraseña de dispositivo	Contraseña de la cuenta o contraseña de la aplicación <b>Notas:</b> <ul style="list-style-type: none"> <li>• Para cuentas con la verificación en dos pasos desactivada, utilice la contraseña de la cuenta.</li> <li>• Para cuentas con la verificación en dos pasos activada, utilice una contraseña de la aplicación. Para crear una contraseña de la aplicación, vaya a la página de <a href="#">Administración de cuentas de Outlook Live</a> y, a continuación, inicie sesión en su cuenta.</li> </ul>

## QQ Mail

**Nota:** Asegúrese de que el servicio SMTP está activado en su cuenta. Para activar el servicio, en la página de inicio de QQ Mail, haga clic en **Valores > Cuenta**. En la sección Servicio POP3/IMAP/SMTP/Exchange/CardDAV/CalDAV, active **Servicio POP3/SMTP** o **Servicio IMAP/SMTP**.

Configuración	Valor
<b>Gateway SMTP primario</b>	smtp.qq.com
<b>Puerto de la puerta de enlace SMTP principal</b>	587
<b>Utilizar SSL/TLS</b>	Obligatorio
<b>Solicitar certificado de confianza</b>	Desactivado
<b>Dirección de respuesta</b>	Su dirección de correo electrónico
<b>Autenticación del servidor SMTP</b>	Conexión/Normal
<b>Correo electrónico iniciado por dispositivo</b>	Usar credenciales del dispositivo SMTP
<b>ID de usuario de dispositivo</b>	Su dirección de correo electrónico
<b>Contraseña de dispositivo</b>	Código de autorización <b>Nota:</b> Para generar un código de autorización, en la página de inicio de QQ Mail, haga clic en <b>Settings &gt; Account</b> y, a continuación, en la sección POP3/IMAP/SMTP/Exchange/CardDAV/CalDAV Service, haga clic en <b>Generate authorization code</b> .

## Sina Mail

**Nota:** Asegúrese de que el servicio POP3/SMTP está activado en su cuenta. Para habilitar el servicio, en la página de inicio de Sina Mail, haga clic en **Settings > More settings > User-end POP/IMAP/SMTP** y, a continuación, active el servicio **POP3/SMTP**.

Configuración	Valor
<b>Gateway SMTP primario</b>	smtp.sina.com
<b>Puerto de la puerta de enlace SMTP principal</b>	587
<b>Utilizar SSL/TLS</b>	Obligatorio
<b>Solicitar certificado de confianza</b>	Desactivado
<b>Dirección de respuesta</b>	Su dirección de correo electrónico
<b>Autenticación del servidor SMTP</b>	Conexión/Normal
<b>Correo electrónico iniciado por dispositivo</b>	Usar credenciales del dispositivo SMTP
<b>ID de usuario de dispositivo</b>	Su dirección de correo electrónico
<b>Contraseña de dispositivo</b>	Código de autorización <b>Nota:</b> Para crear un código de autorización, en la página de inicio de correo electrónico, haga clic en <b>Settings &gt; More settings &gt; User-end POP/IMAP/SMTP</b> y, a continuación, active <b>Authorization code status</b> .

## Sohu Mail

**Nota:** Asegúrese de que el servicio SMTP está activado en su cuenta. Para habilitar el servicio, en la página de inicio de Sohu Mail, haga clic en **Options > Settings > POP3/SMTP/IMAP** y, a continuación, habilite el servicio **IMAP/SMTP** o **POP3/SMTP**.

Configuración	Valor
Gateway SMTP primario	smtp.sohu.com
Puerto de la puerta de enlace SMTP principal	465
Utilizar SSL/TLS	Obligatorio
Solicitar certificado de confianza	Desactivado
Dirección de respuesta	Su dirección de correo electrónico
Autenticación del servidor SMTP	Conexión/Normal
Correo electrónico iniciado por dispositivo	Usar credenciales del dispositivo SMTP
ID de usuario de dispositivo	Su dirección de correo electrónico
Contraseña de dispositivo	Contraseña independiente <b>Nota:</b> La contraseña independiente se proporciona cuando está el servicio IMAP/SMTP o POP3/SMTP.

## Yahoo! Correo

Configuración	Valor
Gateway SMTP primario	smtp.mail.yahoo.com
Puerto de la puerta de enlace SMTP principal	587
Utilizar SSL/TLS	Obligatorio
Solicitar certificado de confianza	Desactivado
Dirección de respuesta	Su dirección de correo electrónico
Autenticación del servidor SMTP	Conexión/Normal
Correo electrónico iniciado por dispositivo	Usar credenciales del dispositivo SMTP
ID de usuario de dispositivo	Su dirección de correo electrónico
Contraseña de dispositivo	Contraseña de la aplicación <b>Nota:</b> Para crear una contraseña de aplicación, vaya a la página de <a href="#">Seguridad de la cuenta de Yahoo</a> , inicie sesión en su cuenta y, a continuación, haga clic en <b>Generar contraseña de la aplicación</b> .

## Zoho Mail

Configuración	Valor
Gateway SMTP primario	smtp.zoho.com
Puerto de la puerta de enlace SMTP principal	587
Utilizar SSL/TLS	Obligatorio
Solicitar certificado de confianza	Desactivado

Configuración	Valor
<b>Dirección de respuesta</b>	Su dirección de correo electrónico
<b>Autenticación del servidor SMTP</b>	Conexión/Normal
<b>Correo electrónico iniciado por dispositivo</b>	Usar credenciales del dispositivo SMTP
<b>ID de usuario de dispositivo</b>	Su dirección de correo electrónico
<b>Contraseña de dispositivo</b>	<p>Contraseña de la cuenta o contraseña de la aplicación</p> <p><b>Notas:</b></p> <ul style="list-style-type: none"> <li>• Para cuentas con la verificación en dos pasos desactivada, utilice la contraseña de la cuenta.</li> <li>• Para cuentas con la verificación en dos pasos activada, utilice una contraseña de la aplicación. Para crear una contraseña de aplicación, vaya a la página de <a href="#">Seguridad de la cuenta Zoho</a>, inicie sesión en su cuenta y, a continuación, en la sección Contraseñas específicas de la aplicación, haga clic en <b>Generar nueva contraseña</b>.</li> </ul>

## Envío de un mensaje de correo electrónico

Antes de empezar, asegúrese de que los ajustes de SMTP están configurados. Para obtener más información, consulte [“Configuración de los valores del servidor SMTP de correo electrónico” en la página 40](#).

### Mediante el panel de control

- 1 Cargue un documento original en la bandeja del ADF o mediante el cristal del escáner.
- 2 En la pantalla de inicio, toque **Correo electrónico** y, a continuación, introduzca la información que necesita.
- 3 Si es necesario, configure los ajustes del tipo de archivo de salida.
- 4 Envíe el mensaje de correo electrónico.

### Uso de un número de método abreviado

- 1 Cargue un documento original en la bandeja del ADF o mediante el cristal del escáner.
- 2 En la pantalla principal, toque **Centro de accesos directos > Correo electrónico**.
- 3 Seleccione el número de método abreviado.
- 4 Envíe el mensaje de correo electrónico.



## Crear un método abreviado de correo electrónico

- 1 En la pantalla principal, toque **Correo electrónico**.
- 2 Ajuste el valor y después toque .
- 3 Crear un método abreviado.



## Envío de fax

### Uso del alimentador automático de documentos y del cristal del escáner

Alimentador de documentos automático (ADF)	Cristal del escáner
 <ul style="list-style-type: none"> <li>• Utilice el ADF para documentos de varias páginas o a doble cara.</li> <li>• Cargue un documento original hacia arriba. Para documentos de varias páginas, asegúrese de alinear el borde inicial antes de cargarlos.</li> <li>• Ajuste las guías del ADF para que coincidan con el ancho del papel que va a cargar.</li> </ul>	 <ul style="list-style-type: none"> <li>• Utilice el cristal del escáner para documentos de una página, páginas de un libro, elementos pequeños (como postales o fotos), transparencias, papel fotográfico o papel fino (como recortes de revistas).</li> <li>• Coloque el documento hacia abajo en la esquina de la flecha.</li> </ul>

## Configuración de la impresora como máquina de fax

### Notas:



- Los siguientes métodos de conexión no son aplicables en todos los países o regiones.
- Durante la configuración inicial de la impresora, desactive la casilla de la función de fax y de cualquier otra función que vaya a configurar después y, a continuación, toque **Continuar**.
- El indicador puede parpadear en rojo si la función de fax está activada sin haber terminado de configurarse.

**Advertencia: Posibles daños:** No toque los cables ni la impresora en el área mostrada mientras se esté recibiendo o enviando un fax de manera activa.



## Selección de una conexión de fax

### Configuración del fax mediante una línea telefónica estándar

-  **PRECAUCIÓN: PELIGRO DE DESCARGAS ELÉCTRICAS:** Para evitar el riesgo de descarga eléctrica, no configure este producto ni realice ninguna conexión eléctrica ni de cableado, como la función de fax, el cable de alimentación o el teléfono, si hay una tormenta eléctrica.
-  **PRECAUCIÓN: PELIGRO DE DESCARGAS ELÉCTRICAS:** Para evitar el riesgo de descarga eléctrica, no utilice la función de fax si hay una tormenta eléctrica.
-  **PRECAUCIÓN: POSIBLES DAÑOS PERSONALES:** Para reducir el riesgo de incendio, utilice sólo un cable de telecomunicaciones (RJ-11) de 26 AWG o mayor cuando conecte esta impresora a la red telefónica conmutada pública. Para los usuarios de Australia, el cable debe contar con la aprobación de la Australian Communications and Media Authority.

**Configuración 1: La impresora está conectada a una línea de fax exclusiva**

- 1 Conecte un extremo del cable telefónico al puerto LINE de la impresora.
- 2 Conecte el otro extremo del cable a una toma mural analógica activa.

**Notas:**

- Puede configurar la impresora para recibir faxes automáticamente (respuesta automática activada) o manualmente (respuesta automática desactivada).
- Si desea recibir faxes automáticamente, configure la impresora para que descuelgue después de un número determinado de tonos.

**Configuración 2: Impresora con línea compartida con un contestador automático**

**Nota:** Si está suscrito en un servicio de timbre distintivo, asegúrese de que define el patrón de timbre correcto para la impresora. De lo contrario, la impresora no recibirá los faxes aunque la haya configurado para recibirlos de forma automática.

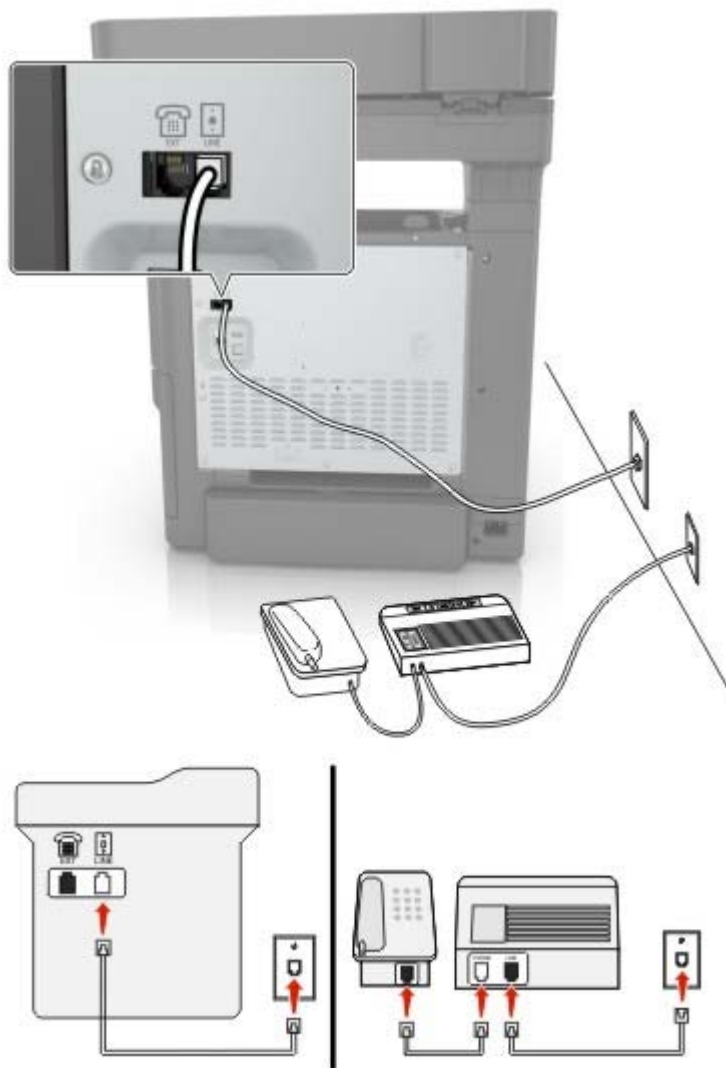
**Conectada a una toma mural diferente**



**1** Conecte un extremo del cable telefónico al puerto LINE de la impresora.

**2** Conecte el otro extremo del cable a una toma mural analógica activa.

**Notas:**

- Si solo tiene un número de teléfono en la línea, configure la impresora para que reciba faxes automáticamente.
- Configure la impresora para contestar llamadas tras dos tonos después del contestador automático. Por ejemplo, si el contestador automático responde a llamadas tras cuatro tonos, configure el valor N° tonos respuesta de la impresora en seis.

## Configuración de fax en países o regiones con conectores y tomas de pared de teléfono distintos

-  **PRECAUCIÓN: PELIGRO DE DESCARGAS ELÉCTRICAS:** Para evitar el riesgo de descarga eléctrica, no configure este producto ni realice ninguna conexión eléctrica ni de cableado, como la función de fax, el cable de alimentación o el teléfono, si hay una tormenta eléctrica.
-  **PRECAUCIÓN: PELIGRO DE DESCARGAS ELÉCTRICAS:** Para evitar el riesgo de descarga eléctrica, no utilice la función de fax si hay una tormenta eléctrica.
-  **PRECAUCIÓN: POSIBLES DAÑOS PERSONALES:** Para reducir el riesgo de incendio, utilice sólo un cable de telecomunicaciones (RJ-11) de 26 AWG o mayor cuando conecte esta impresora a la red telefónica conmutada pública. Para los usuarios de Australia, el cable debe contar con la aprobación de la Australian Communications and Media Authority.

La toma de pared estándar adoptada por la mayoría de países o regiones es RJ11. Si la toma de pared o el equipamiento del edificio no es compatible con este tipo de conexión, use un adaptador telefónico. Puede que su impresora no incluya un adaptador para su país o región y que tenga que adquirirlo por separado.

Puede que se haya instalado un adaptador de conexión en el puerto telefónico de la impresora. No quite el adaptador de conexión del puerto telefónico de la impresora si la va a conectar a un sistema telefónico en cascada o serie.

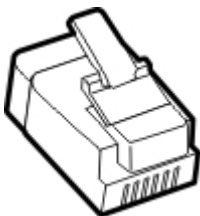

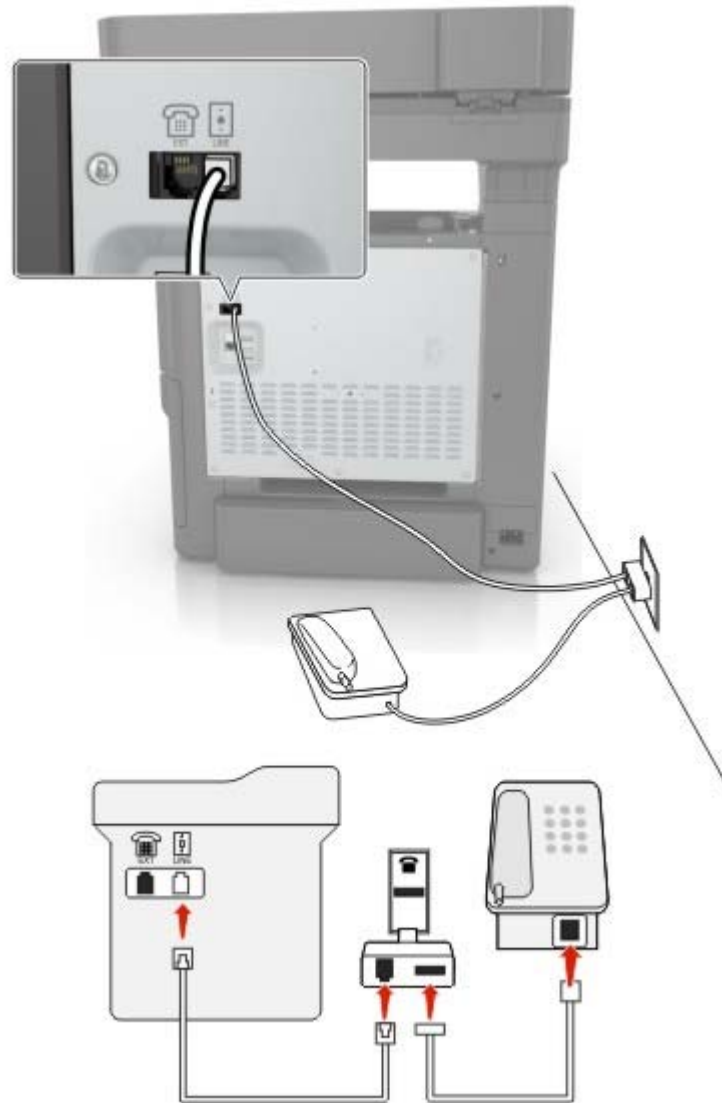
**Conexión de la impresora a una toma mural diferente de RJ-11**

- 1** Conecte un extremo del cable telefónico al puerto LINE de la impresora.
- 2** Conecte el otro extremo del cable al adaptador RJ11 y conecte el adaptador a la toma mural.
- 3** Si desea conectar otro dispositivo con un conector diferente de RJ11 a la misma toma de pared, conéctelo directamente al adaptador telefónico.

## Conexión de la impresora a una toma mural en Alemania

La toma mural alemana presenta dos tipos de puertos. Los puertos N son para máquinas de fax, módems y contestadores. El puerto F es para los teléfonos. Conecte la impresora a uno de los puertos N.

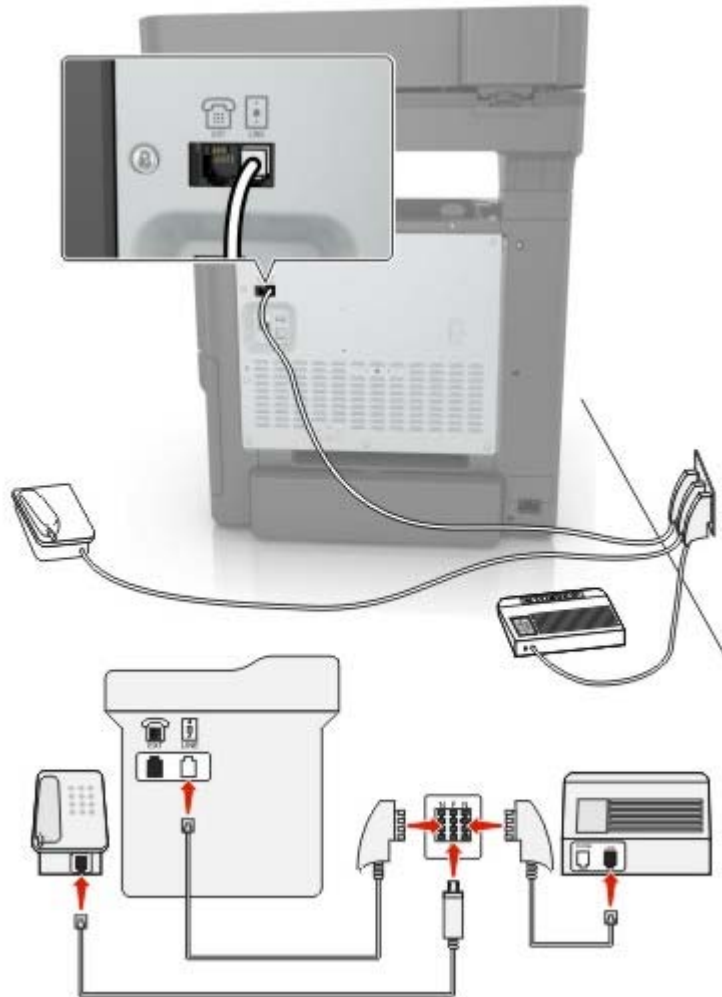

- 1 Conecte un extremo del cable telefónico al puerto LINE de la impresora.
- 2 Conecte el otro extremo del cable al adaptador RJ11 y conecte el adaptador a un puerto N.
- 3 Si quiere conectar un teléfono y un contestador automático a la misma toma mural, conecte los dispositivos tal y como se indica.

## Conexión a un servicio de tono distintivo

Un servicio de timbre distintivo le permite disponer de varios números de teléfono en una única línea telefónica. Cada número de teléfono se asigna a un patrón de timbre distinto.

- 1 En la pantalla de inicio, toque **Valores > Fax > Configuración de fax > Valores recepción fax > Controles de administración > Responder a.**
- 2 Seleccione un patrón de timbre.

## Configuración de la fecha y hora del fax

- 1 En la pantalla de inicio, toque **Configuración > Dispositivo > Preferencias > Fecha y hora > Configurar**.
- 2 Configure los valores.

## Configuración del horario de verano

- 1 En la pantalla de inicio, toque **Valores > Dispositivo > Preferencias > Fecha y hora > Configurar**.
- 2 En el menú Zona horaria, seleccione **(UTC+usuario) personalizado**.
- 3 Configure los valores.

## Enviar un fax

### Uso del panel de control

- 1 Cargue el documento original en la bandeja del ADF o en el cristal del escáner.
- 2 En la pantalla de inicio, toque **Fax** e introduzca la información necesaria.
- 3 Si es necesario, configure otros valores de fax.
- 4 Envíe el trabajo de fax.

### Uso del equipo

**Nota:** Asegúrese de que el controlador de fax universal está instalado.

#### Para usuarios de Windows

- 1 Con un documento abierto, haga clic en **Archivo > Imprimir**.
- 2 Seleccione la impresora y, a continuación, haga clic en **Propiedades, Preferencias, Opciones o Configuración**.
- 3 Haga clic en **Fax > Activar fax** e introduzca el número del destinatario.
- 4 Si es necesario, configure otros valores de fax.
- 5 Envíe el trabajo de fax.

#### Para usuarios de Macintosh

- 1 Con un documento abierto, seleccione **Archivo > Imprimir**.
- 2 Seleccione la impresora e introduzca el número del destinatario.
- 3 Si es necesario, configure otros valores de fax.
- 4 Envíe el trabajo de fax.



## Programación de un fax

- 1 Cargue el documento original en la bandeja del ADF o en el cristal del escáner.
- 2 En la pantalla de inicio, navegue hasta:  
**Fax > A > introduzca el número de fax > Hecho**
- 3 Toque **Enviar hora**, configure los valores y, a continuación, toque **Hecho**.
- 4 Envíe el fax.

## Crear un método abreviado de destino de fax

- 1 En la pantalla de inicio, toque **Fax > A**.
- 2 Introduzca el número del destinatario y toque en **Hecho**.
- 3 Toque .
- 4 Crear un método abreviado.

## Cambio de la resolución del fax

- 1 Cargue un documento original en el alimentador automático de documentos (ADF) o en el cristal del escáner.
- 2 En la pantalla de inicio, toque **Fax** e introduzca la información necesaria.
- 3 Toque **Resolución** y, a continuación, configure el ajuste.
- 4 Envíe el fax.

## Ajuste de la intensidad del fax

- 1 Cargue un documento original en el alimentador automático de documentos (ADF) o en el cristal del escáner.
- 2 En la pantalla de inicio, toque **Fax** e introduzca la información necesaria.
- 3 Toque **Intensidad** y, a continuación, configure el ajuste.
- 4 Envíe el fax.

## Impresión de un registro de fax

- 1 En la pantalla de inicio, toque **Valores > Informes > Fax**.
- 2 Toque **Registro de trabajo de fax** o **Registro de llamadas de fax**.

## Bloqueo de faxes no deseados

- 1 En la pantalla de inicio, toque **Valores > Fax > Configuración de fax > Valores recepción fax > Controles de administración**.
- 2 Establezca Bloquear fax sin nombre en **Activado**.

## Faxes en espera

- 1 En la pantalla de inicio, toque **Valores > Fax > Configuración de fax > Valores recepción fax > Faxes en espera**.
- 2 Seleccione un modo.

## Reenviar un fax

### Uso del panel de control

- 1 Cree un método abreviado de destino de fax.
  - a En la pantalla de inicio, toque **Fax > A**.
  - b Introduzca el número del destinatario y toque en **Hecho**.
  - c Toque .
  - d Crear un método abreviado.
- 2 En la pantalla de inicio, toque **Valores > Fax > Valores de fax > Valores de recepción de fax > Controles de administración**.
- 3 En el menú Reenvío de fax, toque **Reenviar**.
- 4 En el menú Reenviar a, configure el destino.

### Uso de Embedded Web Server

- 1 Cree un método abreviado de destino de fax.
  - a Abra un explorador web y, a continuación, escriba la dirección IP de la impresora en el campo de la dirección.

**Notas:**

  - Verá la dirección IP de la impresora en la pantalla de inicio. La dirección IP aparece como cuatro grupos de números separados por puntos, como 123.123.123.123.
  - Si está utilizando un servidor proxy, desactívelo temporalmente para cargar correctamente la página web.
  - b Haga clic en **Métodos abreviados > Añadir acceso directo**.
  - c En el menú Tipo de método abreviado, seleccione **Fax**, y, a continuación, configure los valores.
  - d Aplique los cambios.
- 2 Haga clic en **Valores > Fax > Configuración de fax > Valores recepción fax > Controles de administrador**.

- 3** En el menú Reenvío de fax, seleccione **Reenviar**.
- 4** En el menú Reenviar a, configure el destino.

# Digitalización

## Uso del alimentador automático de documentos y del cristal del escáner

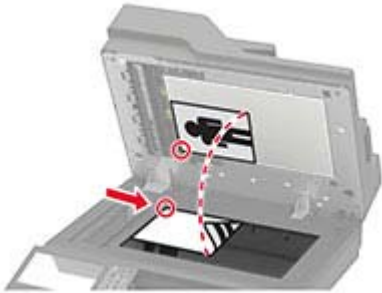
Alimentador de documentos automático (ADF)	Cristal del escáner
 <ul style="list-style-type: none"> <li>• Utilice el ADF para documentos de varias páginas o a doble cara.</li> <li>• Cargue un documento original hacia arriba. Para documentos de varias páginas, asegúrese de alinear el borde inicial antes de cargarlos.</li> <li>• Ajuste las guías del ADF para que coincidan con el ancho del papel que va a cargar.</li> </ul>	 <ul style="list-style-type: none"> <li>• Utilice el cristal del escáner para documentos de una página, páginas de un libro, elementos pequeños (como postales o fotos), transparencias, papel fotográfico o papel fino (como recortes de revistas).</li> <li>• Coloque el documento hacia abajo en la esquina de la flecha.</li> </ul>

## Digitalización a un equipo

Antes de empezar, asegúrese de que:

- El firmware está actualizado. Para obtener más información, consulte [“Actualización de firmware” en la página 244](#).
- El equipo y la impresora están conectados a la misma red.

### Para usuarios de Windows

**Nota:** Asegúrese de que la impresora se ha añadido al equipo. Para obtener más información, consulte [“Adición de impresoras a un equipo” en la página 242](#).

- 1 Cargue un documento original en el alimentador automático de documentos o mediante el cristal del escáner.
- 2 En el equipo, abra **Fax y Escáner de Windows**.
- 3 En el menú Origen, seleccione el origen del escáner.
- 4 Si es necesario, modifique los valores de digitalización.
- 5 Digitalice el documento.

## Para usuarios de Macintosh

**Nota:** Asegúrese de que la impresora se ha añadido al equipo. Para obtener más información, consulte [“Adición de impresoras a un equipo” en la página 242.](#)

- 1 Cargue un documento original en el alimentador automático de documentos o mediante el cristal del escáner.
- 2 En el equipo, realice una de las siguientes acciones:
  - Abra **Captura de imagen**.
  - Abra **Impresoras y escáneres** y, a continuación, seleccione una impresora. Haga clic en **Digitalizar > Abrir escáner**.
- 3 En la ventana Escáner, realice una o varias de las siguientes acciones:
  - Seleccione la ubicación en la que desea guardar el documento digitalizado.
  - Seleccione el tamaño del documento original.
  - Para escanear desde el ADF, seleccione **Alimentador de documentos** en el Menú Escanear o active **Utilizar alimentador de documentos**.
  - Si es necesario, configure los valores de digitalización.
- 4 Haga clic en **Digitalizar**.

## Digitalización a un servidor FTP

- 1 Cargue el documento original en la bandeja del ADF o en el cristal del escáner.
- 2 En la pantalla de inicio, toque **FTP** y, a continuación, introduzca la información necesaria.
- 3 Si es necesario, configure otros valores de FTP.
- 4 Envíe el trabajo de FTP.

## Crear un método abreviado de FTP

- 1 En la pantalla de inicio, toque **FTP**.
- 2 Introduzca la dirección del servidor FTP y, a continuación, toque .
- 3 Crear un método abreviado.

## Creación de un método abreviado de carpeta de red

- 1 Abra un explorador web y, a continuación, escriba la dirección IP de la impresora en el campo de la dirección.

### Notas:

- Verá la dirección IP de la impresora en la pantalla de inicio de la impresora. La dirección IP aparece como cuatro grupos de números separados por puntos, como 123.123.123.123.
- Si está utilizando un servidor proxy, desactívelo temporalmente para cargar correctamente la página web.

- 2 Haga clic en **Métodos abreviados > Añadir acceso directo**.

- 3 En el menú Tipo de método abreviado, seleccione **Carpeta de red** y configure los valores.
- 4 Aplique los cambios.

## Digitalización en una unidad flash

- 1 Cargue un documento original en la bandeja del ADF o mediante el cristal del escáner.
- 2 Introduzca la unidad flash.



- 3 Toque **Digitalizar a USB** y ajuste los valores si es necesario.

### Notas:

- Para guardar el documento escaneado en una carpeta, toque **Digitalizar a**, seleccione una carpeta y, a continuación, toque **Digitalizar aquí**.
- Si no aparece la pantalla de la unidad USB, seleccione **Unidad USB** en el panel de control.

- 4 Digitalice el documento.

**Advertencia: Posibles daños:** Para evitar la pérdida de datos o averías en la impresora, no manipule la unidad flash ni la impresora en la zona que se muestra mientras esté imprimiendo, leyendo o escribiendo en el dispositivo de memoria.



## Digitalización a un servidor de fax

- 1 Cargue un documento original en el alimentador automático de documentos (ADF) o en el cristal del escáner.
- 2 Desde la pantalla de inicio, toque **Centro de digitalización** y, a continuación, en la lista de destinos, seleccione **Fax**.
- 3 Seleccione un destino de fax.  
**Nota:** Para crear un destino de fax, toque **Crear fax**.
- 4 Digitalice el documento.

## Digitalizar a una carpeta de red

- 1 Cargue el documento en la bandeja del ADF o en el cristal del escáner.
- 2 En la pantalla de inicio, toque **Centro de digitalizaciones**.  
**Nota:** Es posible que el icono y el nombre se hayan modificado. Para obtener más información, póngase en contacto con el administrador.
- 3 Realice una de las siguientes acciones:
  - Seleccione un destino.  
**Nota:** Para SFTP, establezca el número de puerto en **22**.
  - Para utilizar un método abreviado, toque  y, a continuación, seleccione el método abreviado de la lista.
- 4 Digitalice el documento.

# Descripción de los menús de la impresora

## Mapa de menús

Dispositivo	<ul style="list-style-type: none"> <li>• <a href="#">Preferencias</a></li> <li>• <a href="#">Eco Mode</a></li> <li>• <a href="#">Panel del operador remoto</a></li> <li>• <a href="#">Notificaciones</a></li> <li>• <a href="#">Gestión de la alimentación</a></li> </ul>	<ul style="list-style-type: none"> <li>• <a href="#">Recopilación de datos anónimos</a></li> <li>• <a href="#">Restaurar los valores predeterminados de fábrica</a></li> <li>• <a href="#">Mantenimiento</a></li> <li>• <a href="#">Iconos de la pantalla de inicio visibles</a></li> <li>• <a href="#">Acerca de esta impresora</a></li> </ul>
Impresión	<ul style="list-style-type: none"> <li>• <a href="#">Presentación</a></li> <li>• <a href="#">Configuración</a></li> <li>• <a href="#">Calidad</a></li> <li>• <a href="#">Seguimiento trab.</a></li> <li>• <a href="#">XPS</a></li> </ul>	<ul style="list-style-type: none"> <li>• <a href="#">PDF</a></li> <li>• <a href="#">PostScript</a></li> <li>• <a href="#">PCL</a></li> <li>• <a href="#">HTML</a></li> <li>• <a href="#">Imagen</a></li> </ul>
Papel	<ul style="list-style-type: none"> <li>• <a href="#">Configuración de bandeja</a></li> </ul>	<ul style="list-style-type: none"> <li>• <a href="#">Configuración del material</a></li> </ul>
Copia	<a href="#">Valores predeterminados de copia</a>	
Fax	<a href="#">Valores predeterminados del fax</a>	
Correo electrónico	<ul style="list-style-type: none"> <li>• <a href="#">Configuración de correo electrónico</a></li> <li>• <a href="#">Valores predeterminados del correo electrónico</a></li> </ul>	<ul style="list-style-type: none"> <li>• <a href="#">Configuración de enlace Web</a></li> </ul>
FTP	<a href="#">Valores predeterminados de FTP</a>	
Unidad USB	<ul style="list-style-type: none"> <li>• <a href="#">Digitalizar desde unidad flash</a></li> </ul>	<ul style="list-style-type: none"> <li>• <a href="#">Imprimir desde unidad flash</a></li> </ul>
Red/Puertos	<ul style="list-style-type: none"> <li>• <a href="#">Descripción general de la red</a></li> <li>• <a href="#">Inalámbrico</a></li> <li>• <a href="#">Wi-Fi Direct</a></li> <li>• <a href="#">Ethernet</a></li> <li>• <a href="#">TCP/IP</a></li> <li>• <a href="#">SNMP</a></li> <li>• <a href="#">IPSec</a></li> </ul>	<ul style="list-style-type: none"> <li>• <a href="#">802.1x</a></li> <li>• <a href="#">Configuración LPD</a></li> <li>• <a href="#">Configuración HTTP/FTP</a></li> <li>• <a href="#">ThinPrint</a></li> <li>• <a href="#">USB</a></li> <li>• <a href="#">Restringir acceso a la red externa</a></li> </ul>
Seguridad	<ul style="list-style-type: none"> <li>• <a href="#">Métodos de inicio de sesión</a></li> <li>• <a href="#">Programar dispositivos USB</a></li> <li>• <a href="#">Registro de auditoría de seguridad</a></li> <li>• <a href="#">Restricciones de inicio de sesión</a></li> <li>• <a href="#">Configuración de impresión confidencial</a></li> </ul>	<ul style="list-style-type: none"> <li>• <a href="#">Codificación de disco</a></li> <li>• <a href="#">Borrar arch. datos tempor.</a></li> <li>• <a href="#">Soluciones - Configuración LDAP</a></li> <li>• <a href="#">Varios</a></li> </ul>
Informes	<ul style="list-style-type: none"> <li>• <a href="#">Página de valores de menú</a></li> <li>• <a href="#">Dispositivo</a></li> <li>• <a href="#">Impresión</a></li> </ul>	<ul style="list-style-type: none"> <li>• <a href="#">Métodos abreviados</a></li> <li>• <a href="#">Fax</a></li> <li>• <a href="#">Red</a></li> </ul>



<a href="#">Ayuda</a>	<ul style="list-style-type: none"> <li>• Imprimir todas las guías</li> <li>• Guía de calidad de color</li> <li>• Guía de conexión</li> <li>• Guía para copias</li> <li>• Guía para correos electrónicos</li> <li>• Guía del fax</li> </ul>	<ul style="list-style-type: none"> <li>• Guía de información</li> <li>• Guía de papel</li> <li>• Guía desplazamientos</li> <li>• Guía de calidad de impresión</li> <li>• Guía de digitalización</li> <li>• Guía de suministros</li> </ul>
<a href="#">Solución de problemas</a>	Páginas de prueba de la calidad de impresión	Limpieza del escáner

## Dispositivo

### Preferencias

Elemento de menú	Descripción
<b>Idioma</b>	Establezca el idioma del texto que aparece en la pantalla.
<b>País/región</b>	Identificar el país o la región para los que está configurado el funcionamiento de la impresora.
<b>Instalación inicial</b> Desactivado* Activado	Ejecutar el asistente de configuración.
<b>Teclado</b> Tipo de teclado	Seleccionar un idioma como tipo de teclado. <b>Nota:</b> Es posible que no aparezcan todos los valores de Tipo de teclado o que requieran la instalación de un hardware especial para su visualización.
<b>Información mostrada</b> Texto para mostrar 1 (Dirección IP*) Texto para mostrar 2 (Fecha/hora*) Texto personalizado 1 Texto personalizado 2	Especificar la información que se mostrará en la pantalla de inicio.
<b>Fecha y hora</b> Configuración Fecha y hora actuales Definir manualmente fecha y hora Formato de fecha (MM-DD-AAAA*) Formato de hora (12 horas A.M./P.M.*) Zona horaria (UTC-5:00) Protocolo de tiempo de red Activar NTP (Activado*) Servidor NTP Activar autenticación (Ninguna*)	Configurar la fecha y la hora de la impresora y el protocolo de tiempo de red.
<b>Tamaños de papel</b> EE. UU.* Métrico	Especifique la unidad de medida para los tamaños de papel. <b>Nota:</b> El país o región que ha seleccionado en el asistente de configuración inicial determina el valor inicial del tamaño de papel.
<b>Nota:</b> Un asterisco (*) al lado de un valor indica el valor predeterminado de fábrica.	

Elemento de menú	Descripción
<b>Brillo de la pantalla</b> 20-100 % (90*)	Ajustar el brillo de la pantalla.
<b>Acceso a unidad flash</b> Activado* Desactivado	Permitir el acceso a la unidad flash.
<b>Permitir eliminación de fondo</b> Desactivado Activado*	Especificar si se permite eliminar el fondo.
<b>Permitir digitalizaciones de trabajos personalizados</b> Desactivado Activado*	Especificar si los valores de Digitalización de trabajo personalizado aparecen para copia, digitalización y fax. <b>Nota:</b> Esta configuración de menú solo aparece cuando hay un disco duro instalado.
<b>Digitalización desde superficie plana de una página</b> Desactivado* Activado	Definir la impresora para digitalizar cualquier tipo de trabajo que implique el cristal del escáner como una sola página. <b>Nota:</b> La impresora vuelve a la pantalla de inicio después de realizar una sola digitalización de superficie en lugar de mostrar indicaciones.
<b>Digitalización rápida</b> Desactivado* Activado	Establecer el punto de velocidad de digitalización inicial a la velocidad más rápida.
<b>Iluminación de salida</b> Desactivado Activado*	Activar la luz de salida integrada o la luz indicadora de una bandeja de salida opcional.
<b>Respuesta sonora</b> Botón Respuesta (Activado*) Volumen (5*)	<ul style="list-style-type: none"> <li>• Activar la respuesta sonora para las pulsaciones de botones, interacciones con los paneles, solicitudes de carga de papel y notificaciones de errores.</li> <li>• Ajustar el volumen de la respuesta sonora.</li> </ul>
<b>Tiempo de espera de pantalla</b> 5-300 segundos (60*)	Definir el tiempo de inactividad antes de que la pantalla muestre la pantalla de inicio o antes de que la impresora cierre sesión en una cuenta de usuario automáticamente.
<b>Nota:</b> Un asterisco (*) al lado de un valor indica el valor predeterminado de fábrica.	

## Modo Eco

Elemento de menú	Descripción
<b>Imprimir</b> Caras 1 cara* 2 caras	Especificar si la impresión se realiza en una o en ambas caras de la página.
<b>Nota:</b> Un asterisco (*) al lado de un valor indica el valor predeterminado de fábrica.	

Elemento de menú	Descripción
<b>Imprimir</b> Páginas por cara Desactivado* 2 páginas por cara 3 páginas por cara 4 páginas por cara 6 páginas por cara 9 páginas por cara 12 páginas por cara 16 páginas por cara	Imprimir imágenes de varias páginas en una de las caras del papel.
<b>Imprimir</b> Intensidad del tóner 1-10 (8*)	Determinar la claridad u oscuridad de las imágenes de texto.
<b>Imprimir</b> Economizador de color Desactivado* Activado	Reducir la cantidad de tóner que se utiliza para imprimir gráficos e imágenes.
<b>Copiar</b> Caras De 1 cara a 1 cara* De 1 cara a 2 caras De 2 caras a 1 cara De 2 caras a 2 caras	Especificar el modo de digitalización en función del documento original.
<b>Copiar</b> Páginas por cara Desactivado* 2 páginas verticales 4 páginas verticales 2 páginas horizontales 4 páginas horizontales	Especificar el modo de digitalización en función del documento original.
<b>Copiar</b> Intensidad 1-9 (5*)	Determinar la intensidad de las imágenes de texto digitalizadas.
<b>Nota:</b> Un asterisco (*) al lado de un valor indica el valor predeterminado de fábrica.	

## Panel del operador remoto

Elemento de menú	Descripción
<b>Conexión VNC externa</b> No permitir* Permitir	Conectar un cliente Virtual Network Computing (VNC) externo al panel de control a distancia.
<b>Nota:</b> Un asterisco (*) al lado de un valor indica el valor predeterminado de fábrica.	

Elemento de menú	Descripción
<b>Tipo de autenticación</b> Ninguna* Autenticación estándar	Establecer el tipo de autenticación para acceder al servidor del cliente VNC.
<b>Contraseña del VNC</b>	Especificar la contraseña para conectarse al servidor del cliente VNC. <b>Nota:</b> Este elemento del menú aparece solo si Tipo de autenticación está definido para Autenticación estándar.
<b>Nota:</b> Un asterisco (*) al lado de un valor indica el valor predeterminado de fábrica.	

## Notificaciones

Elemento de menú	Descripción
<b>Luces de error</b> Desactivado Activado*	Configurar la luz del indicador para que se encienda cuando se produzca un error en una impresora.
<b>Pitido de ADF cargado</b> Desactivado Activado*	Activar un sonido al cargar papel en el ADF.
<b>Control de alarma</b> Desactivado Simple* Continuo	Definir el número de veces que suena la alarma cuando la impresora requiere la intervención del usuario.
<b>Consumibles</b> Mostrar estimaciones de consumibles Mostrar estimaciones* No mostrar estimaciones	Mostrar el estado estimado de los consumibles.
<b>Consumibles</b> Alarma de cartucho Desactivado Simple* Continuo	Definir el número de veces que suena la alarma cuando el cartucho se está acabando.
<b>Consumibles</b> Notificaciones de consumibles personalizados	Permite configurar los ajustes de notificación para cuando la impresora requiera la intervención del usuario. <b>Nota:</b> Este elemento del menú solo aparece en Embedded Web Server.
<b>Configuración de las alertas de correo electrónico</b> Configurar correo electrónico Puerta de enlace SMTP principal	Escribir la dirección IP o el nombre de host del servidor SMTP principal para enviar mensajes de correo electrónico.
<b>Configuración de las alertas de correo electrónico</b> Configurar correo electrónico Puerto de la puerta de enlace SMTP principal 1–65535 (25*)	Introduzca el número de puerto del servidor SMTP principal.
<b>Nota:</b> Un asterisco (*) al lado de un valor indica el valor predeterminado de fábrica.	

Elemento de menú	Descripción
<b>Configuración de las alertas de correo electrónico</b> Configurar correo electrónico Puerta de enlace SMTP secundaria	Escribir la dirección IP o el nombre de host del servidor SMTP secundario o de copia de seguridad.
<b>Configuración de las alertas de correo electrónico</b> Configurar correo electrónico Puerto de la puerta de enlace SMTP secundaria 1–65535 (25*)	Introducir el número de puerto del servidor SMTP secundario o de copia de seguridad.
<b>Configuración de las alertas de correo electrónico</b> Configurar correo electrónico Tiempo de espera SMTP 5–30 segundos (30*)	Especificar el tiempo que debe transcurrir antes de que la impresora se apague si el servidor SMTP no responde.
<b>Configuración de las alertas de correo electrónico</b> Configurar correo electrónico Dirección de respuesta	Especificar una dirección de respuesta en el correo electrónico.
<b>Configuración de las alertas de correo electrónico</b> Configurar correo electrónico Utilizar siempre la dirección de respuesta predeterminada de SMTP Desactivado* Activado	Utilizar la dirección de respuesta predeterminada de SMTP.
<b>Configuración de las alertas de correo electrónico</b> Configurar correo electrónico Utilizar SSL/TLS Desactivado* Negociar Obligatorio	Enviar un correo electrónico con un enlace cifrado.
<b>Configuración de las alertas de correo electrónico</b> Configurar correo electrónico Solicitar certificado de confianza Activado* Desactivado	Solicitar un certificado de confianza cuando se accede al servidor SMTP.
<b>Configuración de las alertas de correo electrónico</b> Configurar correo electrónico Autenticación del servidor SMTP No se necesita autenticación* Conexión / Normal NTLM CRAM-MD5 Digest-MD5 Kerberos 5	Establecer el tipo de autenticación para el servidor SMTP.
<b>Nota:</b> Un asterisco (*) al lado de un valor indica el valor predeterminado de fábrica.	

Elemento de menú	Descripción
<b>Configuración de las alertas de correo electrónico</b> Configurar correo electrónico Correo electrónico iniciado por dispositivo Ninguna* Usar credenciales del dispositivo SMTP	Especificar si las credenciales son necesarias para los correos electrónicos iniciados por el dispositivo.
<b>Configuración de las alertas de correo electrónico</b> Configurar correo electrónico Correo electrónico iniciado por usuario Ninguno Usar credenciales del dispositivo SMTP Utilizar ID y contraseña del usuario de la sesión Usar dirección de correo electrónico y contraseña de la sesión* Indicación usuario	Especificar si las credenciales son necesarias para los correos electrónicos iniciados por el usuario.
<b>Configuración de las alertas de correo electrónico</b> Configurar correo electrónico Usar credenciales de dispositivo de Active Directory Desactivado Activado*	Activar las credenciales del usuario y las designaciones de grupo para conectarse al servidor SMTP.
<b>Configuración de las alertas de correo electrónico</b> Configurar correo electrónico ID de usuario de dispositivo	Especificar el ID de usuario para conectarse al servidor SMTP.
<b>Configuración de las alertas de correo electrónico</b> Configurar correo electrónico Contraseña de dispositivo	Especificar la contraseña para conectarse al servidor SMTP.
<b>Configuración de las alertas de correo electrónico</b> Configurar correo electrónico Dominio Kerberos 5	Especificar el dominio para el protocolo de autenticación Kerberos 5.
<b>Configuración de las alertas de correo electrónico</b> Configurar correo electrónico Dominio NTLM	Especificar el nombre de dominio para el protocolo de seguridad NTLM.
<b>Prevención de errores</b> Ayuda en atasco Desactivado Activado*	Establecer la impresora para que compruebe atascos de papel automáticamente.
<b>Prevención de errores</b> Continuar automáticamente Desactivado Activado* Tiempo de continuación automática	Dejar que la impresora siga procesando o imprimiendo un trabajo automáticamente después de borrar determinadas condiciones de asistencia.
<b>Nota:</b> Un asterisco (*) al lado de un valor indica el valor predeterminado de fábrica.	

Elemento de menú	Descripción
<b>Prevención de errores</b> Inicio automático Inicio automático Reiniciar cuando está inactiva Reiniciar siempre* No reiniciar nunca	Establece la impresora para que se reinicie cuando se encuentre un error.
<b>Prevención de errores</b> Inicio automático Máximo de inicios automáticos (2*)	Definir el número de reinicios automáticos que puede realizar la impresora.
<b>Prevención de errores</b> Inicio automático Ventana de reinicio automático (720*)	Definir el número de segundos antes de que la impresora lleve a cabo un reinicio automático.
<b>Prevención de errores</b> Inicio automático Contador de reinicio automático	Muestra información de solo lectura sobre el contador de reinicio.
<b>Prevención de errores</b> Mostrar error de papel corto Activado Borrado automático*	Configurar la impresora para que aparezca un mensaje cuando se produzca un error de papel corto.  <b>Nota:</b> Papel corto hace referencia al tamaño del papel cargado.
<b>Prevención de errores</b> Protección de página Desactivado* Activado	Configurar la impresora para que procese toda la página en la memoria antes de imprimirla.
<b>Recuperación de contenido de atasco</b> Recuperación de atasco Desactivado Activado Automático*	Configurar la impresora para que vuelva a imprimir las páginas atascadas.
<b>Recuperación de contenido de atasco</b> Recuperación de atasco del escáner Nivel del trabajo Nivel de la página*	Especificar cómo desea reiniciar un trabajo de digitalización después de solucionar un atasco de papel.
<b>Nota:</b> Un asterisco (*) al lado de un valor indica el valor predeterminado de fábrica.	

## Gestión de la alimentación

Elemento de menú	Descripción
<b>Perfil del modo de suspensión</b> Impresión desde el modo suspensión Permanecer activa tras la impresión Entrar en modo suspensión tras la impresión*	Configure la impresora para permanecer en el modo Lista o volver al modo Suspensión después de la impresión.
<b>Nota:</b> Un asterisco (*) al lado de un valor indica el valor predeterminado de fábrica.	

Elemento de menú	Descripción
<b>Tiempos de espera</b> Modo de suspensión 1-120 minutos (15*)	Defina el período de tiempo que espera la impresora antes de pasar al modo de suspensión.
<b>Tiempos de espera</b> Tiempo espera para hibernación Desactivado 1 hora 2 horas 3 horas 6 horas 1 día 2 días 3 días* 1 semana 2 semanas 1 mes	Establezca el tiempo antes de que la impresora se apague.
<b>Tiempos de espera</b> Tiempo espera para hibernación en conexión Hibernar No hibernar*	Establezca el Tiempo de espera de hibernación para apagar la impresora mientras exista una conexión Ethernet activa.
<b>Programar modos de energía</b> Programados Añadir nueva programación	Programar el momento en que la impresora entra en modo en suspensión o hibernación.
<b>Nota:</b> Un asterisco (*) al lado de un valor indica el valor predeterminado de fábrica.	

## Recopilación de datos anónimos

Elemento de menú	Descripción
<b>Recopilación de datos anónimos</b> Información sobre el uso y el rendimiento del dispositivo Ninguna*	Enviar la información de uso y rendimiento de la impresora al fabricante. <b>Nota:</b> Hora de envío de los datos anónimos solo aparece cuando se establece Recopilación de datos anónimos en Uso y rendimiento del dispositivo.
<b>Hora de envío de los datos anónimos</b> Hora de inicio Hora de parada	
<b>Nota:</b> Un asterisco (*) al lado de un valor indica el valor predeterminado de fábrica.	



## Restaurar los valores predeterminados de fábrica

Elemento de menú	Descripción
<b>Restaurar valores</b> Restaurar todos los valores Restaurar valores de impresora Restaurar valores de red Restaurar los valores de fax Restaurar los valores de app	Restaurar los valores predeterminados de fábrica de la impresora.

## Mantenimiento

### Menú de configuración

Elemento de menú	Descripción
<b>Configuración de USB</b> USB PnP 1* 2	Cambiar el modo de controlador USB de la impresora para mejorar su compatibilidad con un equipo personal.
<b>Configuración de USB</b> Digitalización USB a local Activado* Desactivado	Establecer si el controlador de dispositivo USB cuenta como un dispositivo USB simple (interfaz única) o como un dispositivo USB compuesto (varias interfaces).
<b>Configuración de USB</b> Velocidad USB Completo Automático*	Configurar el puerto USB para que vaya a velocidad completa y desactivar sus funciones de alta velocidad.
<b>Configuración de bandeja</b> Sensor de tamaño Sensor de la bandeja [x] Desactivado Activado*	Establecer la bandeja para detectar automáticamente el tamaño del papel cargado en ella.
<b>Configuración de bandeja</b> Enlace de bandejas Automático* Desactivado	Configurar la impresora para vincular las bandejas que tienen el mismo tipo de papel y los valores de tamaño del papel.
<b>Configuración de bandeja</b> Mostrar mensaje de inserción de bandeja Desactivado Solo para tamaños desconocidos* Siempre	Muestra un mensaje que permite al usuario cambiar los valores de tamaño y tipo de papel después de insertar la bandeja.
<b>Nota:</b> Un asterisco (*) al lado de un valor indica el valor predeterminado de fábrica.	

Elemento de menú	Descripción
<b>Configuración de bandeja</b> Carga de A5 Borde corto Borde largo*	Determinar la orientación de carga predeterminada para el tamaño de papel A5 en todos los orígenes de papel.
<b>Configuración de bandeja</b> Solicitud de papel Automático* Alimentador multiuso Papel manual	Establecer el origen del papel que el usuario rellenará cuando aparezca un aviso para cargar el papel. <b>Nota:</b> Para que aparezca la opción Alimentador multiuso, en el menú Papel, establezca Configurar multiuso en Cassette.
<b>Configuración de bandeja</b> Solicitudes de sobres Automático* Alimentador multiuso Sobre manual	Establecer el origen del papel que el usuario rellenará cuando aparezca un aviso para cargar el sobre. <b>Nota:</b> Para que aparezca la opción Alimentador multiuso, en el menú Papel, establezca Configurar multiuso en Cassette.
<b>Configuración de bandeja</b> Acción para solicitudes Preguntar al usuario* Continuar Usar actual	Configurar la impresora para resolver avisos de cambio de papel o sobre.
<b>Informes</b> Página de valores del menú Registro de eventos Resumen de registro de eventos Estadísticas de comprobación de estado	Imprimir informes sobre valores del menú de la impresora, el estado y los registros de eventos.
<b>Uso y contadores de consumibles</b> Borrar historial de uso de consumibles	Restablecer el historial de utilización del consumible, como el número de páginas y días restantes, al nivel predeterminado de fábrica.
<b>Uso y contadores de consumibles</b> Restablecer contador de filtros Restablecer fusor Restablecer ITM	Restablecer el contador tras instalar una nueva pieza o consumible.
<b>Rangos de cobertura escalonada</b> Métricas de cobertura escalonada Mostrar* Ocultar Rangos de cobertura escalonada Rango de resaltado Rango empresarial Rango de gráficos	Ajuste la cantidad de cobertura de color para cada intervalo de impresión.
<b>Emulaciones de impresión</b> Emulación PPDS Desactivado* Activado	Configurar la impresora para que reconozca y utilice la corriente de datos PPDS.
<b>Nota:</b> Un asterisco (*) al lado de un valor indica el valor predeterminado de fábrica.	

Elemento de menú	Descripción
<b>Emulaciones de impresión</b> Emulación PS Desactivado Activado*	Configurar la impresora para que reconozca y utilice la corriente de datos PS.
<b>Emulaciones de impresión</b> Seguridad del emulador Tiempo de espera de página 0-60 (60*)	Establecer el tiempo de espera de página durante la emulación.
<b>Emulaciones de impresión</b> Seguridad del emulador Emulador de restablecimiento después de trabajo Desactivado* Activado	Restablecer el emulador después de un trabajo de impresión.
<b>Emulaciones de impresión</b> Seguridad del emulador Desactivar acceso a mensajes de la impresora Desactivado Activado*	Desactivar el acceso a mensajes de la impresora durante la emulación.
<b>Configuración de fax</b> Soporte de bajo consumo de fax Desactivar modo de reposo Activar modo de reposo Automático*	Configurar el fax en modo de suspensión siempre que la impresora así lo determine.
<b>Configuración de fax</b> Ubicación de almacenamiento de fax NAND Disco*	Definir la ubicación de almacenamiento para todos los faxes. <b>Nota:</b> Este elemento de menú solo aparece cuando hay un disco duro instalado.
<b>Configuración de impresión</b> Modo de sólo negro Desactivado* Activado	Imprimir trabajos que no sean de copia en escala de grises.
<b>Configuración de impresión</b> Reventado de color Desactivado 1 2* 3 4 5	Mejorar la salida impresa para compensar el registro erróneo en la impresora.
<b>Nota:</b> Un asterisco (*) al lado de un valor indica el valor predeterminado de fábrica.	

Elemento de menú	Descripción
<b>Configuración de impresión</b> Nitidez de fuente 0-150 (24*)	Configurar un valor de tamaño de punto de texto por debajo del cual se utilizan las pantallas de alta frecuencia al imprimir datos de fuentes.  Por ejemplo, si el valor es 24, todas las fuentes con un tamaño de 24 puntos o menos utilizan las pantallas de alta frecuencia.
<b>Funcionamiento del dispositivo</b> Modo silencioso Desactivado* Activado	Establecer la impresora para que funcione en Modo silencioso.  <b>Nota:</b> Activar esta configuración ralentiza el rendimiento general de la impresora.
<b>Funcionamiento del dispositivo</b> Modo seguro Desactivado* Activado	Configurar la impresora para que pueda funcionar en un modo especial en el que intente seguir ofreciendo tantas funciones como sea posible, a pesar de los problemas conocidos.  Por ejemplo, cuando se encuentra Activado y el motor de doble cara no está en funcionamiento, la impresora realiza la impresión a una cara de los documentos, aunque el trabajo sea de impresión a doble cara.
<b>Funcionamiento del dispositivo</b> Memoria de copia mínima 80 MB* 100 MB	Establecer la asignación de memoria mínima para almacenar trabajos de copia.
<b>Funcionamiento del dispositivo</b> Borrar estado personalizado	Borrar las cadenas definidas por el usuario para los mensajes personalizados con valor Predeterminado o Alternativo.
<b>Funcionamiento del dispositivo</b> Borrar todos los mensajes de instalación remota	Borrar los mensajes que se han instalado de forma remota.
<b>Funcionamiento del dispositivo</b> Mostrar automáticamente pantallas de error Desactivado Activado*	Mostrar los mensajes de error existentes en la pantalla después de que la impresora permanezca inactiva en la pantalla de inicio un tiempo igual al valor de Tiempo de espera de pantalla.
<b>Funcionamiento del dispositivo</b> Acepte la orientación en la copia de ruta rápida Desactivado* Activado	Activar la impresora para que utilice el valor de orientación en el menú Copiar al enviar los trabajos de copia rápida.
<b>Funcionamiento del dispositivo</b> Detección automática de tipos de papel Desactivado Activado*	Configurar la impresora para que detecte el tipo de papel la página cargada.
<b>Configuración del sensor de parche de tóner</b> Preferencia de frecuencia de calibración Desactivado Mínimos ajustes de color Menos ajustes de color Normal* Mejor precisión color Máxima precisión color	Configurar la impresora para colocar la cantidad correcta de tóner para mantener la coherencia del color.
<b>Nota:</b> Un asterisco (*) al lado de un valor indica el valor predeterminado de fábrica.	

Elemento de menú	Descripción
<b>Configuración del sensor de parche de tóner</b> Calibración completa	Ejecutar la calibración completa del color.
<b>Configuración del sensor de parche de tóner</b> Imprimir página de información TPS	Imprimir una página de diagnóstico que contenga información sobre la calibración del sensor de parche de tóner.
<b>Configuración del escáner</b> Registro manual de escáner Prueba rápida de impresión	Imprimir una página de destino de prueba rápida. <b>Nota:</b> Asegúrese de que la separación entre los márgenes de la página de destino es uniforme en todo el borde. De no ser el caso, se deberán restablecer los márgenes de la impresora.
<b>Configuración del escáner</b> Registro manual de escáner Registro del ADF delantero Registro del ADF trasero Registro de superficie plana	Registrar manualmente la superficie y el ADF después de sustituir este último, el cristal del escáner o la placa del controlador.
<b>Configuración del escáner</b> Restablecer contador de mantenimiento	Restablezca el contador tras sustituir el kit de mantenimiento del ADF.
<b>Configuración del escáner</b> Borrado de bordes Borrado de bordes de superficie plana (3*) Borrado de bordes de ADF (3*)	Configurar el tamaño, en milímetros, del área no imprimible en un ADF o un trabajo de digitalización de superficie.
<b>Configuración del escáner</b> Inclinación del ADF Inclinación mecánica del ADF (Activado*) Inclinación electrónica del ADF (Activado*)	Reducir la inclinación de documentos que se han digitalizado desde el ADF.
<b>Configuración del escáner</b> Desactivar escáner Activado* Desactivado ADF desactivado	Desactivar el escáner si no está funcionando correctamente.
<b>Configuración del escáner</b> Orden de bytes de Tiff Endianness de la CPU* Little Endian Big Endian	Establecer el orden de bytes de una digitalización con formato TIFF.
<b>Configuración del escáner</b> Filas exactas por tira de Tiff Activado* Desactivado	Establecer el valor de etiqueta RowsPerStrip de una digitalización con formato TIFF.
<b>Nota:</b> Un asterisco (*) al lado de un valor indica el valor predeterminado de fábrica.	

## Borrar fuera de servicio

Elemento de menú	Descripción
<b>Borrar fuera de servicio</b> Última limpieza de la memoria Disco duro comprobado por última vez	Mostrar información sobre cuándo se hizo una limpieza de la memoria de o del disco duro de la impresora por última vez.  <b>Nota:</b> La opción Disco duro comprobado por última vez solo aparecerá cuando se haya instalado un disco duro.
<b>Borrar fuera de servicio</b> Limpiar toda la información de la memoria no volátil Borrar todos los valores de red y de la impresora Borrar todas las aplicaciones y valores de las aplicaciones Borrar todos los métodos abreviados y sus valores Limpiar toda la información del disco duro Borrar descargas (borrar todas las macros, fuentes, PFO, etc.) Borrar trabajos en memoria interna Borrar trabajos en espera	Borrar toda la información en memoria no volátil y la información en el disco duro.  <b>Nota:</b> La opción Limpiar toda la información del disco duro solo aparecerá cuando se haya instalado un disco duro.

## Iconos de la pantalla de inicio visibles

Menú	Descripción
Copiar Correo electrónico Fax Estado/Suministros Cola de trabajos Cambiar idioma Centro de accesos directos Libreta de direcciones Marcadores Trabajos en espera USB FTP Perfiles de digitalización Perfiles de la aplicación Formularios y favoritos Centro de digitalización copia de tarjetas	Especificar qué iconos aparecen en la pantalla de inicio.

## Acerca de esta impresora

Elemento de menú	Descripción
<b>Etiqueta de activo</b>	Mostrar el número de serie de la impresora.
<b>Ubicación de la impresora</b>	Identificar la ubicación de la impresora. La longitud máxima es de 63 caracteres.
<b>Contacto</b>	Personalizar el nombre de la impresora. La longitud máxima es de 63 caracteres.

Elemento de menú	Descripción
<b>Exportar archivo de configuración a USB</b>	Exportar el archivo de configuración a una unidad flash.
<b>Exportar archivos de registro comprimidos a USB</b>	Exportar los archivos de registro comprimidos a una unidad flash.

## Impresión

### Presentación

Elemento de menú	Descripción
<b>Caras</b> 1 cara* 2 caras	Especificar si la impresión se realiza en una o en ambas caras de la página.
<b>Estilo de volteo de página</b> Borde largo* Borde corto	Determinar qué cara del papel se une al realizar la impresión a doble cara.
<b>Páginas en blanco</b> Imprimir No imprimir*	Imprimir páginas en blanco incluidas en un trabajo de impresión.
<b>Clasificar</b> Desactivado (1,1,1,2,2,2) Activado (1,2,1,2,1,2)*	Mantener las páginas de un trabajo de impresión apiladas en orden, especialmente al realizar varias copias del trabajo.
<b>Hojas de separación</b> Ninguna* Entre copias Entre trabajos Entre páginas	Insertar hojas de separación en blanco al imprimir.
<b>Origen hoja separación</b> Bandeja [x] (1*) Alimentador multiuso	Especificar el origen del papel para la hoja de separación.
<b>Páginas por cara</b> Desactivado* 2 páginas por cara 3 páginas por cara 4 páginas por cara 6 páginas por cara 9 páginas por cara 12 páginas por cara 16 páginas por cara	Imprimir imágenes de varias páginas en una de las caras del papel.
<b>Nota:</b> Un asterisco (*) al lado de un valor indica el valor predeterminado de fábrica.	

Elemento de menú	Descripción
<b>Solicitud de Páginas por cara</b> Horizontal* Horizontal inverso Vertical Vertical inverso	Especificar la posición de las imágenes de varias páginas cuando se utiliza el menú Páginas por cara.
<b>Páginas por cara y orientación</b> Automático* Horizontal Vertical	Especificar la orientación de las imágenes de varias páginas cuando se utiliza el menú Páginas por cara.
<b>Borde de Páginas por cara</b> Ninguna* Fijo	Imprimir un borde entorno a cada imagen de página cuando se utiliza el menú Páginas por cara.
<b>Copias</b> 1-9999 (1*)	Especificar el número de copias para cada trabajo de impresión.
<b>Área de impresión</b> Normal* Ajustar a página Página completa	Establecer el área de impresión en una hoja de papel.
<b>Nota:</b> Un asterisco (*) al lado de un valor indica el valor predeterminado de fábrica.	

## Configuración

Elemento de menú	Descripción
<b>Idioma de impresora</b> Emulación PCL Emulación PS*	Definir el idioma de la impresora. <b>Nota:</b> La definición de un lenguaje de impresora como predeterminado no evita que un programa de software envíe trabajos de impresión que utilicen otro lenguaje de impresora.
<b>Trabajo en espera</b> Desactivado* Activado	Mantiene en espera los trabajos de impresión que requieren suministros, de forma que se impriman los que no los necesitan. <b>Nota:</b> Este elemento de menú solo aparece cuando hay instalado un disco duro de la impresora.
<b>Tiempo de espera de retención de trabajo</b> 0–255 (30*)	Define el tiempo en segundos que espera la impresora hasta que intervenga un usuario para retener los trabajos que precisan recursos no disponibles. A continuación, sigue imprimiendo el resto de trabajos de la cola de impresión. <b>Nota:</b> Este elemento de menú solo aparece cuando hay instalado un disco duro de la impresora.
<b>Uso impresora</b> Velocidad máx. Rendimiento máximo*	Determinar cómo funciona el kit de imagen en color durante la impresión. <b>Notas:</b> <ul style="list-style-type: none"> <li>• Cuando se establece en Rendimiento máximo, durante la impresión de grupos de páginas solo en negro, el kit de imagen en color se ralentiza o detiene.</li> <li>• Cuando se establece en Velocidad máxima, durante la impresión, tanto si se imprimen páginas en negro como en color, el kit de imagen en color funciona en todo momento.</li> </ul>
<b>Nota:</b> Un asterisco (*) al lado de un valor indica el valor predeterminado de fábrica.	



Elemento de menú	Descripción
<b>Destino de carga</b> RAM* Disco	Especifique dónde desea guardar todos los recursos permanentes, como fuentes y macros, que se han descargado en la impresora. <b>Nota:</b> Este elemento de menú solo aparece cuando hay instalado un disco duro de la impresora.
<b>Guardar recursos</b> Desactivado* Activado	Determinar qué hace la impresora con los recursos descargados, como fuentes y macros, cuando recibe un trabajo que requiere más memoria de la disponible. <b>Notas:</b> <ul style="list-style-type: none"> <li>• Cuando se encuentra desactivado, la impresora mantiene los recursos descargados solo hasta que se necesite memoria. Los recursos relacionados con el idioma de impresora inactivo se eliminan.</li> <li>• Cuando se encuentra activado, la impresora conserva todos los recursos descargados para todos los cambios de idioma. Si fuera necesario, la impresora muestra un mensaje de memoria llena en lugar de eliminar recursos de forma permanente.</li> </ul>
<b>Orden de imprimir todo</b> Alfabético* Desde el más reciente Desde el más antiguo	Especifique el orden cuando elija imprimir todos los trabajos confidenciales y retenidos. <b>Nota:</b> Este elemento de menú solo aparece cuando hay instalado un disco duro de la impresora.
<b>Nota:</b> Un asterisco (*) al lado de un valor indica el valor predeterminado de fábrica.	

## Calidad

Elemento de menú	Descripción
<b>Modo impresión</b> Blanco y negro Color*	Establecer cómo la impresora genera contenido de color.
<b>Resolución impresión</b> 4800 CQ* 1200 ppp	Establecer la resolución para la salida impresa. <b>Nota:</b> 4800 CQ proporciona impresiones de alta calidad a máxima velocidad.
<b>Intensidad del tóner</b> 1 a 5 (4*)	Determinar la claridad u oscuridad de las imágenes de texto.
<b>Media tinta</b> Normal* Detalle	Mejorar la salida impresa para obtener líneas más suaves con bordes más nítidos.
<b>Economizador de color</b> Desactivado* Activado	Reducir la cantidad de tóner que se utiliza para imprimir gráficos e imágenes. <b>Nota:</b> Cuando se establece en Activado, este valor anula el valor de Intensidad del tóner.
<b>Brillo RGB</b> De -6 a 6 (0*)	Ajustar el brillo, el contraste y la saturación de la salida de color. <b>Nota:</b> Este valor no afecta a los archivos en los que se utilizan las especificaciones de color CMYK.
<b>Contraste RGB</b> De 0 a 5 (0*)	
<b>Saturación RGB</b> De 0 a 5 (0*)	
<b>Nota:</b> Un asterisco (*) al lado de un valor indica el valor predeterminado de fábrica.	

## Imágenes avanzadas

Elemento de menú	Descripción
<b>Balance de color</b> Cian De -5 a 5 (0*) Magenta De -5 a 5 (0*) Amarillo De -5 a 5 (0*) Negro De -5 a 5 (0*) Restablecer predet.	Ajustar la cantidad de tóner que se utiliza para cada color.
<b>Corrección de color</b> Desactivado Automático* Manual	Modificar los valores de color que se utilizan para imprimir documentos.  <b>Notas:</b> <ul style="list-style-type: none"> <li>• Desactivado configura la impresora para recibir la corrección de color del software.</li> <li>• Automático configura la impresora para aplicar diferentes perfiles de color a cada objeto de la página impresa.</li> <li>• Manual permite la personalización de las conversiones de color RGB o CMYK a cada objeto de la página impresa.</li> </ul>
<b>Muestras de color</b> Imprimir muestras de color	Imprimir páginas de muestra para cada tabla de conversión de color RGB y CMYK utilizada en la impresora.
<b>Ajuste de color</b>	Calibrar la impresora para ajustar las variaciones del color de las impresiones.
<b>Sustitución de colores planos</b> Configurar CMYK personalizado	Asignar valores CMYK específicos a veinte colores de puntos denominados.
<b>Nota:</b> Un asterisco (*) al lado de un valor indica el valor predeterminado de fábrica.	

## Seguimiento trab.

Elemento de menú	Descripción
<b>Seguimiento trab.</b> Desactivado* Activado	Configurar la impresora para que cree un registro de los trabajos de impresión que recibe.  <b>Nota:</b> Este elemento de menú solo aparece cuando hay instalado un disco duro o una memoria flash.
<b>Frecuencia de registro de recuento</b> Daily Weekly Mensualmente*	Especificar la frecuencia con la que la impresora crea un archivo de registro.
<b>Nota:</b> Un asterisco (*) al lado de un valor indica el valor predeterminado de fábrica.	

Elemento de menú	Descripción
<p><b>Acción de registro al final de frecuencia</b></p> <p>Ninguna*</p> <p>Enviar registro actual por correo electrónico</p> <p>Enviar por correo electrónico y eliminar registro actual</p> <p>Enviar registro actual</p> <p>Enviar y eliminar registro actual</p>	<p>Especificar el modo en el que responde la impresora cuando se supera el umbral de frecuencia.</p> <p><b>Nota:</b> El valor definido en la Frecuencia de registro de recuento determina cuándo se activa la acción.</p>
<p><b>Acción de registro a casi completa</b></p> <p>Ninguna*</p> <p>Enviar registro actual por correo electrónico</p> <p>Enviar por correo electrónico y eliminar registro actual</p> <p>Enviar por correo electrónico y eliminar registro más antiguo</p> <p>Enviar registro actual</p> <p>Enviar y eliminar registro actual</p> <p>Enviar y eliminar registro más antiguo</p> <p>Eliminar registro actual</p> <p>Eliminar registro más antiguo</p> <p>Eliminar todos excepto el actual</p> <p>Eliminar todos los registros</p>	<p>Especificar el modo en el que responde la impresora cuando el disco duro está casi lleno.</p>
<p><b>Acción de registro completa</b></p> <p>Ninguna*</p> <p>Enviar por correo electrónico y eliminar registro actual</p> <p>Enviar por correo electrónico y eliminar registro más antiguo</p> <p>Enviar y eliminar registro actual</p> <p>Enviar y eliminar registro más antiguo</p> <p>Eliminar registro actual</p> <p>Eliminar registro más antiguo</p> <p>Eliminar todos excepto el actual</p> <p>Eliminar todos los registros</p>	<p>Especificar el modo en el que responde la impresora cuando el espacio utilizado del disco duro alcanza el límite máximo (100 MB).</p>
<p><b>URL registrada</b></p>	<p>Especificar el lugar al que la impresora envía los registros de recuentos de trabajos.</p>
<p><b>Dirección de correo electrónico para enviar registros</b></p>	<p>Especificar la dirección de correo electrónico a la que la impresora envía los registros de recuentos de trabajos.</p>
<p><b>Prefijo de archivo de registro</b></p>	<p>Especificar el prefijo para el nombre de los archivos de registro.</p> <p><b>Nota:</b> El nombre de host actual definido en el menú TCP/IP se utiliza como el prefijo de archivo de registro predeterminado.</p>
<p><b>Nota:</b> Un asterisco (*) al lado de un valor indica el valor predeterminado de fábrica.</p>	

## XPS

Elemento de menú	Descripción
<b>Imprimir páginas de error</b> Desactivado* Activado	Imprimir las páginas de error que la impresora encontró al procesar un archivo XPS.
<b>Ancho de línea mínimo</b> 1-30 (2*)	Establecer el ancho de trazo mínimo. <b>Notas:</b> <ul style="list-style-type: none"> <li>• Los trabajos impresos en 1200 ppp utilizan el valor directamente.</li> <li>• Los trabajos impresos en 4800 CQ utilizan la mitad del valor.</li> </ul>
<b>Nota:</b> Un asterisco (*) al lado de un valor indica el valor predeterminado de fábrica.	

## PDF

Elemento de menú	Descripción
<b>Ajustar a la página</b> Desactivado* Activado	Ajustar el contenido de la página al tamaño de papel seleccionado.
<b>Anotaciones</b> Imprimir No imprimir*	Especificar si se van a imprimir anotaciones en el PDF.
<b>Imprimir error de PDF</b> Desactivado Activado*	Activar la impresión del error de PDF.
<b>Nota:</b> Un asterisco (*) al lado de un valor indica el valor predeterminado de fábrica.	

## PostScript

Elemento de menú	Descripción
<b>Imprimir error PS</b> Desactivado* Activado	Imprimir una página que describe el error de PostScript®. <b>Nota:</b> Cuando se produce un error, se detiene el procesamiento de los trabajos, la impresora imprime un mensaje de error y el resto del trabajo de impresión se expulsa.
<b>Ancho de línea mínimo</b> 1-30 (2*)	Establecer el ancho de trazo mínimo. <b>Notas:</b> <ul style="list-style-type: none"> <li>• Los trabajos impresos en 1200 ppp utilizan el valor directamente.</li> <li>• Los trabajos impresos en 4800 CQ utilizan la mitad del valor.</li> </ul>
<b>Bloquear modo de arranque de PS</b> Desactivado Activado*	Desactive el archivo SysStart.
<b>Nota:</b> Un asterisco (*) al lado de un valor indica el valor predeterminado de fábrica.	

Elemento de menú	Descripción
<b>Suavizado de imagen</b> Desactivado* Activado	Mejorar el contraste y la nitidez de las imágenes de baja resolución. <b>Nota:</b> Este valor no tiene efecto en las imágenes con una resolución de 300 ppp o superior.
<b>Prioridad Fuente</b> Residentes* Flash/Disco	Establecer el orden de búsqueda de fuentes. <b>Notas:</b> <ul style="list-style-type: none"> <li>Residentes configura la impresora para que busque en la memoria la fuente solicitada antes de buscar en la memoria flash o el disco duro de la impresora.</li> <li>Flash/Disco configura la impresora para que busque en el disco duro de la impresora y en la memoria flash la fuente solicitada antes de buscar en la memoria de la impresora.</li> <li>Este elemento de menú solo aparece cuando hay instalado un disco duro o una memoria flash.</li> </ul>
<b>Tiempo de espera</b> Desactivado Activado* (40 segundos)	Configurar la impresora para que espere a recibir más datos antes de cancelar un trabajo de impresión.
<b>Nota:</b> Un asterisco (*) al lado de un valor indica el valor predeterminado de fábrica.	

## PCL

Elemento de menú	Descripción
<b>Origen de fuente</b> Residentes* Disco Flash Todos	Seleccione la fuente que contenga la selección de fuente predeterminada. <b>Notas:</b> <ul style="list-style-type: none"> <li>Las opciones Flash y Disco solo aparecen cuando hay instalado una memoria flash o un disco duro.</li> <li>Para que los valores Flash y Disco aparezcan, asegúrese de que no están protegidos contra lectura ni escritura.</li> </ul>
<b>Fuente</b> Courier*	Seleccione una fuente en el origen de la fuente especificado.
<b>Juego de símbolos</b> 10U PC-8*	Especificar el juego de símbolos de cada nombre de fuente. <b>Nota:</b> Un juego de símbolos es un conjunto de caracteres alfabéticos y numéricos, signos de puntuación y símbolos especiales. Los juegos de símbolos admiten distintos idiomas o programas concretos, como los símbolos matemáticos para texto científico.
<b>Distancia</b> 0,08-100 (10*)	Especificar la distancia para las fuentes fijas o de monoespaciado. <b>Nota:</b> Distancia es el número de caracteres de espacio fijo por pulgada horizontal.
<b>Orientación</b> Vertical* Horizontal	Especificar la orientación del texto y los gráficos en la página.
<b>Nota:</b> Un asterisco (*) al lado de un valor indica el valor predeterminado de fábrica.	

Elemento de menú	Descripción
<b>Líneas por página</b> 1-255	Especificar el número de líneas de texto por cada página que se imprima a través del flujo de datos PCL®.  <b>Notas:</b> <ul style="list-style-type: none"> <li>Este elemento de menú activa el escape vertical que provoca que el número seleccionado de líneas solicitadas se imprima entre los márgenes predeterminados de la página.</li> <li>60 es el valor predeterminado de fábrica para Estados Unidos. 64 es el valor predeterminado de fábrica internacional.</li> </ul>
<b>Ancho de línea mínimo PCL5</b> 1-30 (2*)	Establecer el ancho de trazo mínimo inicial.  <b>Notas:</b> <ul style="list-style-type: none"> <li>Los trabajos impresos en 1200 ppp utilizan el valor directamente.</li> <li>Los trabajos impresos en 4800 CQ utilizan la mitad del valor.</li> </ul>
<b>Ancho de línea mínimo PCLXL</b> 1-30 (2*)	
<b>Ancho A4</b> 198 mm* 203 mm	Establecer la anchura de la página lógica para el papel de tamaño A4.  <b>Nota:</b> La página lógica es el espacio en la página física donde se imprimen datos.
<b>CR auto tras LF</b> Desactivado* Activado	Configurar la impresora para que introduzca un retorno de carro después de un comando de control de avance de línea.  <b>Nota:</b> El retorno de carro es un mecanismo que controla la impresora para cambiar la posición del cursor a la primera posición en la misma línea.
<b>LF auto tras CR</b> Desactivado* Activado	Configurar la impresora para que introduzca un avance de línea después de un comando de control de retorno de carro.
<b>Renumerar bandeja</b> Asignar alimentación MP Asignar bandeja [x] Asignar papel manual Asignar sobre manual Ver ajustes predeterminados de fábrica Restaurar valores predeterminados	<ul style="list-style-type: none"> <li>Configurar la impresora para que funcione con otro controlador de impresión u otra aplicación personalizada que utilice un conjunto distinto de asignaciones de orígenes para solicitar un origen de papel determinado.</li> <li>Mostrar el valor predeterminado de fábrica asignado a cada origen de papel.</li> <li>Restaurar los valores de renumeración de la bandeja a los predeterminados de fábrica.</li> </ul>
<b>Espera de impresión</b> Desactivado Activado* (90 segundos)	Configure la impresora para que finalice los trabajos de impresión después de estar inactiva durante un período de tiempo determinado.
<b>Nota:</b> Un asterisco (*) al lado de un valor indica el valor predeterminado de fábrica.	

## HTML

Elemento de menú	Descripción
<b>Fuente</b> Times*	Establecer la fuente que desea utilizar para imprimir documentos HTML.
<b>Nota:</b> Un asterisco (*) al lado de un valor indica el valor predeterminado de fábrica.	

Elemento de menú	Descripción
<b>Tamaño de fuente</b> 1-255 (12*)	Establecer el tamaño de fuente que se utilizará para imprimir documentos HTML.
<b>Escala</b> 1-400% (100*)	Graduar documentos HTML para su impresión.
<b>Orientación</b> Vertical* Horizontal	Configurar la orientación de la página para documentos HTML.
<b>Tamaño de margen</b> 8-255 mm (19*)	Configurar el margen de la página para documentos HTML.
<b>Fondos</b> No imprimir Imprimir*	Imprimir la información de fondos o gráficos en documentos HTML.
<b>Nota:</b> Un asterisco (*) al lado de un valor indica el valor predeterminado de fábrica.	

## Imagen

Elemento de menú	Descripción
<b>Ajuste automático</b> Activado Desactivado*	Seleccionar el mejor tamaño de papel y ajuste de orientación disponible para una imagen. <b>Nota:</b> Cuando se establece como Activado, este elemento del menú anula los valores de escala y orientación de la imagen.
<b>Invertir</b> Desactivado* Activado	Invertir las imágenes monocromas de dos tonos. <b>Nota:</b> Este elemento del menú no se aplica a formatos de imágenes GIF o JPEG.
<b>Escalado</b> Marcar superior izda Más aproximada* Marcar centro Ajustar altura/ancho Ajustar altura Ajustar ancho	Ajustar la imagen para que quepa en el área de impresión. <b>Nota:</b> Si Ajuste automático está definido en Activado, Escalado se define de forma automática en Más aproximada.
<b>Orientación</b> Vertical* Horizontal Vertical inversa Horizontal inversa	Especificar la orientación del texto y los gráficos en la página.
<b>Nota:</b> Un asterisco (*) al lado de un valor indica el valor predeterminado de fábrica.	

# Papel

## Configuración de bandeja

Elemento de menú	Descripción
<b>Origen predeterminado</b> Bandeja [x] (*) Alimentador multiuso Papel manual Sobre manual	Establecer el origen del papel para todos los trabajos de impresión.
<b>Tamaño/tipo de papel</b> Bandeja [x] Alimentador multiuso Papel manual Sobre manual	Especificar el tamaño de papel o tipo de papel cargado en cada origen del papel.
<b>Sustituir tamaño</b> Desactivado Carta/A4 Todos en lista*	Configurar la impresora para sustituir un tamaño de papel especificado si el tamaño solicitado no se ha cargado en ningún origen del papel.  <b>Notas:</b> <ul style="list-style-type: none"> <li>• La opción Desactivado hace que se solicite al usuario la carga del tamaño de papel necesario.</li> <li>• Todos en lista permite todas las sustituciones disponibles.</li> </ul>
<b>Configurar multiuso</b> Cassette* Manual Primero	Determinar el comportamiento del alimentador multiuso.  <b>Notas:</b> <ul style="list-style-type: none"> <li>• Cassette configura el alimentador multiuso como el origen de papel automático.</li> <li>• Manual establece que el alimentador multiuso solo se pueda utilizar para los trabajos de impresión de alimentación manual.</li> <li>• Primero configura el alimentador multiuso como el origen principal de papel automático.</li> </ul>
<b>Nota:</b> Un asterisco (*) al lado de un valor indica el valor predeterminado de fábrica.	

## Configuración del material

### Configuración universal

Elemento de menú	Descripción
<b>Unidades de medida</b> Pulgadas Milímetros	Especificar la unidad de medida para el papel universal.  <b>Nota:</b> Pulgadas es el valor predeterminado de fábrica para Estados Unidos. Milímetros es el valor predeterminado de fábrica internacional.
<b>Anchura vertical</b> 3-52 pulgadas (8,5*) 76-1321 mm (216*)	Establecer la anchura vertical del papel universal.
<b>Nota:</b> Un asterisco (*) al lado de un valor indica el valor predeterminado de fábrica.	



Elemento de menú	Descripción
<b>Altura vertical</b> 3-52 pulgadas (14*) 76,2-1321 mm (356*)	Establecer la altura vertical del papel universal.
<b>Dirección alimentación</b> Borde corto* Borde largo	Configurar la impresora para tomar el papel desde el borde corto o el borde largo. <b>Nota:</b> El Borde largo aparece solo cuando el borde más largo es más corto que la anchura máxima admitida.
<b>Nota:</b> Un asterisco (*) al lado de un valor indica el valor predeterminado de fábrica.	

### Tamaños de digitalización personalizados

Elemento de menú	Descripción
<b>Tamaño de digitalización personalizado [x]</b> Nombre de tamaño de digitalización Anchura 1-8,5 pulgadas (8,5*) 25,4-215,9 mm (215,9*) Altura 1-25 pulgadas (11*) 25,4-635 mm (279,4*) Orientación Vertical* Horizontal 2 digitalizaciones por cara Desactivado* Activado	Asignar un nombre de tamaño de digitalización y configurar los valores de digitalización.

### Tipos de papel

Elemento de menú	Descripción
Normal Tarjeta Reciclado Brillante Etiquetas Etiquetas de vinilo Alta calidad Sobre Membrete Preimpreso Papel de color Claro Pesado Áspero/Algodón Tipo personalizado [X]	Especificar la textura, el peso y la orientación del papel.

# Copia

## Copiar valores predeterminados

Elemento de menú	Descripción
<b>Tipo de contenido</b> Texto Texto/Foto* Foto Gráficos	Mejorar el resultado en función del contenido del documento original.
<b>Origen de contenido</b> Láser blanco y negro Láser color* Inyección de tinta Foto/Película Revista Periódico Prensa Otro	Mejorar el resultado en función del origen del documento original.
<b>Caras</b> De 1 cara a 1 cara* De 1 cara a 2 caras De 2 caras a 1 cara De 2 caras a 2 caras	Especificar el modo de digitalización en función del documento original.
<b>Hojas de separación</b> Ninguna* Entre copias Entre trabajos Entre páginas	Especificar si se insertan hojas de separación en blanco al imprimir.
<b>Origen hoja separación</b> Bandeja [x] (1*) Alimentador multiuso	Especificar el origen del papel para la hoja de separación.
<b>Color</b> Desactivado Activado* Automático	Configurar la impresora para generar la salida en color de un trabajo de digitalización.
<b>Páginas por cara</b> Desactivado* 2 páginas verticales 4 páginas verticales 2 páginas horizontales 4 páginas horizontales	Especificar el número de imágenes de página que se van a imprimir en una de las caras de una hoja de papel.
<b>Nota:</b> Un asterisco (*) al lado de un valor indica el valor predeterminado de fábrica.	

Elemento de menú	Descripción
<b>Imprimir bordes de página</b> Desactivado* Activado	Colocar un borde alrededor de cada una de las imágenes al imprimir varias páginas en una sola página.
<b>Clasificar</b> Desactivado [1,1,1,2,2,2] Activado [1,2,1,2,1,2]*	Imprimir varias copias en secuencia.
<b>Tamaño de "Copiar de"</b> [Lista de tamaños de papel]	Establecer el tamaño del papel del documento original. <b>Nota:</b> Carta es el valor predeterminado de fábrica para Estados Unidos. A4 es el valor predeterminado de fábrica internacional.
<b>Origen de "Copiar a"</b> Bandeja [x] (1*) Alimentador multiuso Correspondencia de tamaño automático	Especificar el origen del papel para trabajos de copia.
<b>Temperatura</b> De -4 a 4 (0*)	Especificar si desea generar impresiones más cálidas o frías.
<b>Intensidad</b> De 1 a 9 (5*)	Ajustar la intensidad de la imagen digitalizada.
<b>Número de copias</b> 1-9999 (1*)	Especificar el número de copias.
<b>Encabezado/Pie</b> Encabezado izquierdo Encabezado central Encabezado derecho Pie de página izquierdo Pie de página central Pie de página derecho	Especificar la información del encabezado o el pie de página sobre la imagen digitalizada.
<b>Plantilla</b> Confidencial Copia Borrador Urgente Personalizada Desactivado*	Especificar el texto de plantilla que se debe imprimir en cada copia.
<b>Plantilla personalizada</b>	Escriba el texto para la opción Personalizada en el menú Plantilla.
<b>Nota:</b> Un asterisco (*) al lado de un valor indica el valor predeterminado de fábrica.	

## Imágenes avanzadas

Elemento de menú	Descripción
<b>Balance de color</b> Cian (0*) Magenta (0*) Amarillo (0*)	Ajustar la intensidad del color para el cian, el magenta y el amarillo.
<b>Nota:</b> Un asterisco (*) al lado de un valor indica el valor predeterminado de fábrica.	

Elemento de menú	Descripción
<b>Color excluido</b> Color excluido (Ninguno*) Umbral de rojo predeterminado (128*) Umbral de verde predeterminado (128*) Umbral de azul predeterminado (128*)	Especificar qué color se va a excluir durante la digitalización y ajustar los valores de exclusión para dicho color.
<b>Detección color automática</b> Sensibilidad color (5*) Sensibilidad por área (5*)	Configurar la detección automática del color.
<b>Contraste</b> El mejor para el contenido* 0-5	Especificar el contraste para la imagen digitalizada.
<b>Eliminación de fondo</b> Detección de fondo (En base a contenido*) Nivel (0*)	Eliminar el color de fondo o el ruido de imagen desde el documento original.  <b>Notas:</b> <ul style="list-style-type: none"> <li>En base a contenido elimina el color de fondo del documento original.</li> <li>Fijo elimina ruido de la imagen de una foto.</li> </ul>
<b>Centrado automático</b> Desactivado* Activado	Alinear la copia en el centro de la página.
<b>Imagen simétrica</b> Desactivado* Activado	Crear una imagen en espejo del documento original.
<b>Imagen en negativo</b> Desactivado* Activado	Crear una imagen en negativo del documento original.
<b>Detalle de sombras</b> De -4 a 4 (0*)	Ajustar el detalle de sombras en el documento original.
<b>Digitalizar de borde a borde</b> Desactivado* Activado	Digitalizar el documento original de borde a borde.
<b>Nitidez</b> 1-5 (3*)	Ajustar la nitidez de la imagen digitalizada.
<b>Nota:</b> Un asterisco (*) al lado de un valor indica el valor predeterminado de fábrica.	

### Controles de administración

Elemento de menú	Descripción
<b>Permitir copias en color</b> Desactivado Activado*	Imprimir copias en color.
<b>Nota:</b> Un asterisco (*) al lado de un valor indica el valor predeterminado de fábrica.	

Elemento de menú	Descripción
<b>Permitir prioridad de copias</b> Desactivado Activado*	Interrumpir un trabajo de impresión para realizar copias.
<b>Digitalización de trabajo personalizado</b> Desactivado* Activado	Configurar la impresora para digitalizar el primer conjunto de documentos originales utilizando los valores proporcionados y, a continuación, digitalizar el siguiente conjunto con los mismos valores o con otros distintos.  <b>Nota:</b> Este elemento de menú solo aparece cuando hay un disco duro instalado.
<b>Permitir guardar como método abreviado</b> Desactivado Activado*	Guardar los valores de copia como un método abreviado.
<b>Ajustar la inclinación del ADF</b> Desactivado Activado*	Configurar la impresora para ajustar las imágenes inclinadas que se han digitalizado desde el ADF.
<b>Copia de muestra</b> Desactivado* Activado	Imprimir una copia de muestra para comprobar la calidad antes de imprimir las copias restantes.  <b>Nota:</b> Este elemento de menú solo aparece cuando hay un disco duro instalado.
<b>Nota:</b> Un asterisco (*) al lado de un valor indica el valor predeterminado de fábrica.	

## Fax

### Valores predeterminados del fax

#### Modo de fax

Elemento de menú	Descripción
<b>Modo de fax</b> Fax* Servidor de fax Desactivado	Seleccionar un modo de fax.
<b>Nota:</b> Un asterisco (*) al lado de un valor indica el valor predeterminado de fábrica.	

#### Configuración de fax

##### Valores generales de fax

Elemento de menú	Descripción
<b>Nombre de fax</b>	Identificar el fax.
<b>Número de fax</b>	Identificar el número de fax.
<b>Nota:</b> Un asterisco (*) al lado de un valor indica el valor predeterminado de fábrica.	

Elemento de menú	Descripción
<b>Identificador de fax</b> Nombre de fax Número de fax*	Notificar a los destinatarios de los faxes el nombre o número de su fax.
<b>Activar fax manual</b> Desactivado* Activado	Configurar la impresora para enviar faxes manualmente. <b>Notas:</b> <ul style="list-style-type: none"> <li>• Esta opción de menú no aparece cuando Transporte de fax está definido en T.38.</li> <li>• Esta opción de menú requiere un divisor de línea y un teléfono.</li> <li>• Se utiliza una línea de teléfono normal para responder a un trabajo de fax entrante y para marcar un número de fax.</li> <li>• Para ir directamente a la función Fax manual, pulse # y 0 en el teclado.</li> </ul>
<b>Uso de memoria</b> Solo recepción Recepción principalmente Igual* Envío principalmente Solo envío	Establecer la cantidad de memoria interna de la impresora asignada para el envío de faxes. <b>Nota:</b> Esta opción de menú evita que haya problemas en el búfer de memoria y errores de fax.
<b>Cancelar faxes</b> Permitir* No permitir	Cancelar los faxes salientes antes de que se transmitan o cancelar los faxes entrantes antes de que finalice la impresión.
<b>Enmascaramiento del número de fax</b> Desactivado* De la izquierda De la derecha	Especificar el formato para enmascarar un número de fax saliente.
<b>Dígitos que enmascarar</b> 0-58 (0*)	Especificar el número de dígitos que enmascarar en un número de fax saliente.
<b>Activar Detección de línea conectada</b> Desactivado Activado*	Determinar si una línea telefónica está conectada a la impresora. <b>Notas:</b> <ul style="list-style-type: none"> <li>• La detección tiene lugar al encender la impresora y antes de cada llamada.</li> <li>• Esta opción de menú no aparece cuando Transporte de fax está definido en T.38.</li> </ul>
<b>Activar Detección entrada incorrecta</b> Desactivado Activado*	Determinar si una línea telefónica está conectada al puerto correcto de la impresora. <b>Notas:</b> <ul style="list-style-type: none"> <li>• La detección tiene lugar al encender la impresora y antes de cada llamada.</li> <li>• Esta opción de menú no aparece cuando Transporte de fax está definido en T.38.</li> </ul>
<b>Nota:</b> Un asterisco (*) al lado de un valor indica el valor predeterminado de fábrica.	

Elemento de menú	Descripción
<b>Activar Asistencia de extensión en uso</b> Desactivado Activado*	Determina si otro dispositivo utiliza una línea telefónica como, por ejemplo, otro teléfono de la misma línea. <b>Notas:</b> <ul style="list-style-type: none"> <li>• Esta opción de menú se supervisa de forma continua después de encender la impresora.</li> <li>• Esta opción de menú no aparece cuando Transporte de fax está definido en T.38.</li> </ul>
<b>Optimizar compatibilidad del fax</b>	Configurar la funcionalidad de fax de la impresora para una compatibilidad óptima con otras máquinas de fax.
<b>Transporte de fax</b> Analógico* etherFAX Ninguno T.38	Establece el método de transporte de fax.
<b>Nota:</b> Un asterisco (*) al lado de un valor indica el valor predeterminado de fábrica.	

### Valores de envío de fax

Elemento de menú	Descripción
<b>Resolución</b> Estándar* Superior Superfina Ultrafina	Configurar la resolución de la imagen digitalizada. <b>Nota:</b> Una mayor resolución aumenta el tiempo de transmisión de fax y requiere una mayor memoria.
<b>Tamaño original</b> [Lista de tamaños de papel]	Especificar el tamaño del documento original. <b>Nota:</b> Carta es el valor predeterminado de fábrica para Estados Unidos. A4 es el valor predeterminado de fábrica internacional.
<b>Orientación</b> Vertical* Horizontal	Especificar la orientación del documento original. <b>Nota:</b> Este elemento de menú solo se muestra en determinados modelos de impresora.
<b>Caras</b> Desactivado* Borde corto Borde largo	Especificar la orientación del documento original al escanear en ambas caras del documento. <b>Nota:</b> Este elemento de menú solo se muestra en determinados modelos de impresora.
<b>Tipo de contenido</b> Texto* Texto/Foto Foto Gráficos	Mejorar el resultado en función del contenido del documento original.
<b>Nota:</b> Un asterisco (*) al lado de un valor indica el valor predeterminado de fábrica.	

Elemento de menú	Descripción
<b>Origen de contenido</b> Láser blanco y negro Láser color* Inyección de tinta Foto/Película Revista Periódico Prensa Otro	Mejorar el resultado en función del origen del documento original.
<b>Intensidad</b> 1-9 (5*)	Ajustar la intensidad de la imagen digitalizada.
<b>En PABX</b> Activado Desactivado*	Configurar la impresora para que marque el número de fax sin tener que esperar a reconocer el tono de marcado. <b>Nota:</b> Private Automated Branch Exchange (PABX) es una red telefónica que permite que un solo número de acceso ofrezca múltiples líneas a las personas que llaman desde el exterior.
<b>Modo de marcado</b> Tono* Pulsos	Especificar el modo de marcado de los faxes entrantes o salientes.
<b>Nota:</b> Un asterisco (*) al lado de un valor indica el valor predeterminado de fábrica.	

### Imágenes avanzadas

Elemento de menú	Descripción
<b>Balance de color</b> Cian - Rojo De -4 a 4 (0*) Magenta - Verde De -4 a 4 (0*) Amarillo - Azul De -4 a 4 (0*)	Ajustar la intensidad del color durante la digitalización.
<b>Color excluido</b> Color excluido (Ninguno*) Umbral de rojo predeterminado (128*) Umbral de verde predeterminado (128*) Umbral de azul predeterminado (128*)	Especificar qué color se va a excluir durante la digitalización y ajustar los valores de exclusión para dicho color.
<b>Contraste</b> El mejor para el contenido* 0 1 2 3 4 5	Configurar el contraste de la salida.
<b>Nota:</b> Un asterisco (*) al lado de un valor indica el valor predeterminado de fábrica.	



Elemento de menú	Descripción
<b>Eliminación de fondo</b> Detección de fondo En función del contenido* Fijo Nivel De -4 a 4 (0*)	Ajustar la cantidad de fondo visible en una imagen digitalizada.  <b>Nota:</b> Si desea eliminar el color de fondo del documento original, configure Detección de fondo en En base a contenido. Si desea eliminar el ruido de imagen de una foto, configure Detección de fondo en Fijo.
<b>Imagen simétrica</b> Desactivado* Activado	Crear una imagen en espejo del documento original.
<b>Imagen en negativo</b> Desactivado* Activado	Crear una imagen en negativo del documento original.
<b>Detalle de sombras</b> De -4 a 4 (0*)	Ajustar la cantidad de detalle de sombras visible en una imagen digitalizada.
<b>Digitalizar de borde a borde</b> Activado Desactivado*	Permitir la digitalización borde a borde del documento original.
<b>Nitidez</b> 1-5 (3*)	Ajustar la nitidez de la imagen digitalizada.
<b>Temperatura</b> De -4 a 4 (0*)	Especificar si desea generar impresiones más cálidas o frías.
<b>Nota:</b> Un asterisco (*) al lado de un valor indica el valor predeterminado de fábrica.	

### Controles de administración

Elemento de menú	Descripción
<b>Rellamada automática</b> 0-9 (5*)	Ajustar el número de intentos de rellamada en función de los niveles de actividad de las máquinas de fax de los destinatarios.
<b>Frecuencia de rellamada</b> 1–200 minutos (3*)	Aumentar el tiempo entre intentos de rellamada para aumentar las probabilidades de enviar el fax correctamente.
<b>Activar ECM</b> Activado* Desactivado	Activar el modo de corrección de errores (ECM) para los trabajos de fax.  <b>Nota:</b> El ECM detecta y corrige los errores en el proceso de transmisión de fax causados por el ruido en la línea telefónica y la baja intensidad de la señal.
<b>Activar digitalizaciones de fax</b> Activado* Desactivado	Enviar por fax documentos digitalizados en la impresora.
<b>Controlador a fax</b> Activado* Desactivado	Permitir al controlador de la impresora enviar faxes.
<b>Nota:</b> Un asterisco (*) al lado de un valor indica el valor predeterminado de fábrica.	

Elemento de menú	Descripción
<b>Permitir guardar como método abreviado</b> Activado* Desactivado	Guardar números de fax como métodos abreviados en la impresora.
<b>Velocidad máxima</b> 33 600* 14 400 9600 4800 2400	Establecer la velocidad máxima de envío de faxes.
<b>Digitalización de trabajo personalizado</b> Desactivado* Activado	Activa la digitalización de trabajos personalizados de forma predeterminada. <b>Nota:</b> Este elemento de menú solo aparece cuando hay un disco duro instalado.
<b>Vista previa de digitalización</b> Desactivado* Activado	Muestra una vista previa de la digitalización en la pantalla. <b>Nota:</b> Este elemento de menú solo aparece cuando hay un disco duro instalado.
<b>Ajustar la inclinación del ADF</b> Desactivado* Activado	Corregir pequeñas inclinaciones en la imagen digitalizada.
<b>Activar digitalizaciones de fax color</b> Desactivado de forma predeterminada* Activado de forma predeterminada No usar nunca Usar siempre	Permitir las digitalizaciones en color para los faxes.
<b>Conversión automática de faxes color a mono</b> Activado* Desactivado	Convertir todos los faxes salientes en color a blanco y negro.
<b>Confirmar número de fax</b> Desactivado* Activado	Solicitar al usuario que confirme el número de fax.
<b>Prefijo</b>	Establecer un prefijo de marcación.
<b>Reglas del prefijo de marcado</b>	Establecer una regla de prefijo de marcación.
<b>Nota:</b> Un asterisco (*) al lado de un valor indica el valor predeterminado de fábrica.	

### Valores de recepción de fax

Elemento de menú	Descripción
<b>Número de tonos para respuesta</b> 1-25 (3*)	Establecer el número de tonos de fax entrante.
<b>Reducción automática</b> Activado* Desactivado	Reducir los faxes entrantes para ajustarlos a la página.
<b>Nota:</b> Un asterisco (*) al lado de un valor indica el valor predeterminado de fábrica.	

Elemento de menú	Descripción
<b>Origen del papel</b> Bandeja [X] Automático*	Establecer el origen del papel para la impresión de faxes entrantes.
<b>Caras</b> Activado Desactivado*	Imprimir en ambas caras del papel.
<b>Hojas de separación</b> Ninguna* Antes de trabajo Después de trabajo	Especificar si se insertan hojas de separación en blanco al imprimir.
<b>Origen hoja separación</b> Bandeja [X] (1*)	Especificar el origen del papel para la hoja de separación.
<b>Bandeja de salida</b> Bandeja estándar	Especificar la bandeja de salida para los faxes recibidos.
<b>Pie de página de fax</b> Activado Desactivado*	Imprimir la información de transmisión en la parte inferior de cada página de un fax recibido.
<b>Sello hora pie de página de fax</b> Recibir* Imprimir	Imprimir el sello de hora en la parte inferior de cada página de un fax recibido.
<b>Faxes en espera</b> Modo Fax retenido Desactivado* Siempre activado Manual Programado	Conservar los faxes recibidos y no imprimirlos hasta que se liberen.
<b>Nota:</b> Un asterisco (*) al lado de un valor indica el valor predeterminado de fábrica.	

### Controles de administración

Elemento de menú	Descripción
<b>Activar recepción de fax</b> Activado* Desactivado	Configurar la impresora para recibir faxes.
<b>Activar recepción de fax color</b> Activado* Desactivado	Configurar la impresora para recibir faxes en color.
<b>Activar ID de remitente</b> Activado* Desactivado	Mostrar el número que está enviando el fax entrante.
<b>Nota:</b> Un asterisco (*) al lado de un valor indica el valor predeterminado de fábrica.	

Elemento de menú	Descripción
<b>Bloquear fax sin nombre</b> Activado Desactivado*	Bloquear los faxes entrantes enviados desde dispositivos sin ID de estación o fax especificado.
<b>Lista de faxes bloqueados</b> Añadir faxes bloqueados	Especificar los números de teléfono que desea bloquear.
<b>Responder a</b> Todos los timbres* Solo timbre sencillo Solo timbre doble Solo timbre triple Solo timbres sencillos o dobles Solo timbres sencillos o triples Solo timbres dobles o triples	Establecer un patrón de tono distintivo para faxes entrantes.
<b>Respuesta automática</b> Activado* Desactivado	Configurar la impresora para recibir faxes de forma automática.
<b>Código de respuesta manual</b> 0-9 (9*)	Introducir manualmente un código en el teclado del teléfono para iniciar la recepción de un fax.  <b>Notas:</b> <ul style="list-style-type: none"> <li>• Este elemento de menú solo aparece cuando la impresora comparte la línea con un teléfono.</li> <li>• Este elemento del menú solo aparece cuando la impresora está configurada para recibir faxes manualmente.</li> </ul>
<b>Reenvío de faxes</b> Imprimir* Imprimir y reenviar Reenviar	Especificar si desea reenviar el fax recibido.
<b>Enviar a</b> Destino 1 Destino 2	Especificar a dónde desea reenviar el fax recibido.  <b>Nota:</b> Este elemento de menú solo aparece cuando el Reenvío de faxes está configurado en Imprimir y reenviar o Reenviar.
<b>Correo electrónico de confirmación</b>	Enviar un mensaje de correo electrónico de confirmación cuando el reenvío de fax se haya realizado correctamente.  <b>Nota:</b> El correo electrónico se envía únicamente al reenviar a destinos compartidos de red o FTP.
<b>Velocidad máxima</b> 33 600* 14 400 9600 4800 2400	Establecer la velocidad máxima de transmisión de faxes.
<b>Nota:</b> Un asterisco (*) al lado de un valor indica el valor predeterminado de fábrica.	

**Portada de fax**

Elemento de menú	Descripción
<b>Portada de fax</b> Desactivado de forma predeterminada* Activado de forma predeterminada No usar nunca Usar siempre	Configurar los valores de la página de portada de fax.
<b>Incluir campo Para</b> Desactivado* Activado	
<b>Incluir campo De</b> Desactivado* Activado	
<b>Desde</b>	
<b>Incluir campo Mensaje</b> Desactivado* Activado	
<b>Mensaje:</b>	
<b>Incluir logotipo</b> Desactivado* Activado	
<b>Incluir pie de página [x]</b> Desactivado* Activado	
<b>Pie de página [x]</b>	
<b>Nota:</b> Un asterisco (*) al lado de un valor indica el valor predeterminado de fábrica.	

**Valores de registro de fax**

Elemento de menú	Descripción
<b>Frecuencia de registro de transmisiones</b> Siempre* Nunca Solo para Error	Especificar la frecuencia con la que la impresora crea un registro de transmisión.
<b>Acción de registro de transmisiones</b> Imprimir Desactivado Activado* Correo electrónico Desactivado* Activado	
<b>Nota:</b> Un asterisco (*) al lado de un valor indica el valor predeterminado de fábrica.	

Elemento de menú	Descripción
<b>Registro de errores de recepción</b> No imprimir* Imprimir cuando haya un error	Imprimir un registro de fallos de faxes recibidos.
<b>Registros de impresión automática</b> Activado* Desactivado	Imprimir toda la actividad de fax.
<b>Origen del papel de registro</b> Bandeja [x] (1*)	Especificar el origen del papel para imprimir registros.
<b>Visualización de informes</b> Nombre de fax remoto* Número marcado	Identificar al remitente mediante el nombre de fax remoto o número de fax.
<b>Activar registro de trabajos</b> Activado* Desactivado	Ver un resumen de todos los trabajos de fax.
<b>Activar registro de llamadas</b> Activado* Desactivado	Ver un resumen del historial de marcado de faxes.
<b>Registro de bandeja de salida</b> Bandeja estándar* Bandeja [x]	Especificar la bandeja de salida para registros impresos.
<b>Nota:</b> Un asterisco (*) al lado de un valor indica el valor predeterminado de fábrica.	

### Valores de los altavoces

Elemento de menú	Descripción
<b>Modo de altavoz</b> Siempre desactivado* Siempre activado Activado hasta establecer conexión	Establecer el modo de altavoz del fax.
<b>Volumen de altavoz</b> Bajo* Alto	Ajustar el volumen de altavoz del fax.
<b>Volumen del timbre</b> Desactivado* Activado	Activar el volumen del timbre.
<b>Nota:</b> Un asterisco (*) al lado de un valor indica el valor predeterminado de fábrica.	

## Configuración del servidor de fax

### Valores generales de fax

Elemento de menú	Descripción
<b>Formato de destino</b>	Especificar un destinatario del fax. <b>Nota:</b> Si desea utilizar el número de fax, teclee almohadilla (#) antes de un número.
<b>Dirección de respuesta</b>	Especificar una dirección de respuesta para enviar faxes.
<b>Asunto</b>	Especificar el asunto del fax y el mensaje.
<b>Mensaje</b>	
<b>Activar recepción analógica</b> Desactivado* Activado	Configurar la impresora para recibir faxes analógicos.
<b>Nota:</b> Un asterisco (*) al lado de un valor indica el valor predeterminado de fábrica.	

### Valores de correo del servidor de fax

Elemento de menú	Descripción
<b>Usar servidor SMTP de correo electrónico</b> Activado* Desactivado	Utiliza los ajustes del Protocolo simple de transferencia de correo (SMTP) para correo electrónico a la hora de recibir y enviar faxes. <b>Nota:</b> Si se establece en Activado, no se mostrarán el resto de ajustes del menú Ajustes de correo electrónico del servidor de fax.
<b>Puerta de enlace SMTP principal</b>	Escribe la dirección IP o el nombre de host del servidor SMTP principal.
<b>Puerto de la puerta de enlace SMTP principal</b> 1-65535 (25*)	Introduzca el número de puerto del servidor SMTP principal.
<b>Puerta de enlace SMTP secundaria</b>	Escribir la dirección IP o el nombre de host del servidor SMTP secundario o de copia de seguridad.
<b>Puerto de la puerta de enlace SMTP secundaria</b> 1-65535 (25*)	Introducir el número de puerto del servidor SMTP secundario o de copia de seguridad.
<b>Tiempo de espera SMTP</b> 5-30 (30*)	Establecer el tiempo que debe transcurrir antes de que la impresora se apague si el servidor SMTP no responde.
<b>Dirección de respuesta</b>	Especificar una dirección de respuesta para enviar faxes.
<b>Utilizar SSL/TLS</b> Desactivado* Negociar Obligatorio	Especificar si desea enviar un fax utilizando un enlace cifrado.
<b>Solicitar certificado de confianza</b> Desactivado Activado*	Especificar un certificado de confianza al acceder al servidor SMTP.
<b>Nota:</b> Un asterisco (*) al lado de un valor indica el valor predeterminado de fábrica.	

Elemento de menú	Descripción
<b>Autenticación del servidor SMTP</b> No se necesita autenticación* Conexión / Normal NTLM CRAM-MD5 Digest-MD5 Kerberos 5	Establecer el tipo de autenticación para el servidor SMTP.
<b>Correo electrónico iniciado por dispositivo</b> Ninguna* Usar credenciales del dispositivo SMTP	Especificar si las credenciales son necesarias para el correo electrónico iniciado por el dispositivo.
<b>Correo electrónico iniciado por usuario</b> Ninguna* Usar credenciales del dispositivo SMTP Utilizar ID y contraseña del usuario de la sesión Usar dirección de correo electrónico y contraseña de la sesión Indicación usuario	Especificar si las credenciales son necesarias para el correo electrónico iniciado por el usuario.
<b>Usar credenciales de dispositivo de Active Directory</b> Desactivado* Activado	Activar las credenciales del usuario y los destinos de grupo para conectarse al servidor SMTP.
<b>ID de usuario de dispositivo</b>	Especificar el ID de usuario y la contraseña para conectarse al servidor SMTP.
<b>Contraseña de dispositivo</b>	
<b>Dominio Kerberos 5</b>	Especificar el dominio para el protocolo de autenticación Kerberos 5.
<b>Dominio NTLM</b>	Especificar el nombre de dominio para el protocolo de seguridad NTLM.
<b>Deshabilitar el error "Servidor SMTP no configurado"</b> Desactivado* Activado	Ocultar el mensaje de error "Servidor SMTP no configurado"
<b>Nota:</b> Un asterisco (*) al lado de un valor indica el valor predeterminado de fábrica.	

### Valores de digitalización del servidor de fax

Elemento de menú	Descripción
<b>Formato de imagen</b> TIFF (.tif) PDF (.pdf)* XPS (.xps)	Especificar el formato de archivo de la imagen digitalizada.
<b>Nota:</b> Un asterisco (*) al lado de un valor indica el valor predeterminado de fábrica.	



Elemento de menú	Descripción
<b>Tipo de contenido</b> Texto* Texto/Foto Foto Gráficos	Mejorar el resultado en función del contenido del documento original.
<b>Origen de contenido</b> Láser blanco y negro Láser color* Inyección de tinta Foto/Película Revista Periódico Prensa Otro	Mejorar el resultado en función del origen del documento original.
<b>Resolución de fax</b> Estándar* Superior Superfina Ultrafina	Configurar la resolución del fax.
<b>Caras</b> Desactivado* Borde corto Borde largo	Especificar la orientación del documento original al escanear en ambas caras del documento.
<b>Intensidad</b> 1-9 (5*)	Configurar la intensidad del documento.
<b>Orientación</b> Vertical* Horizontal	Especificar la orientación del texto y los gráficos en la página.
<b>Tamaño original</b> [Lista de tamaños de papel]	Establecer el tamaño del papel del documento original. <b>Notas:</b> <ul style="list-style-type: none"> <li>• Tamaños mixtos es el valor predeterminado de fábrica para Estados Unidos. A4 es el valor predeterminado de fábrica internacional.</li> <li>• El valor puede variar en función del modelo de impresora.</li> </ul>
<b>Usar TIFF de múltiples páginas</b> Desactivado Activado*	Elegir entre archivos TIFF de una sola página y archivos TIFF de varias páginas.
<b>Nota:</b> Un asterisco (*) al lado de un valor indica el valor predeterminado de fábrica.	

## Correo electrónico

### Configuración de correo electrónico

Elemento de menú	Descripción
<b>Puerta de enlace SMTP principal</b>	Escribir la dirección IP o el nombre de host del servidor SMTP principal para enviar mensajes de correo electrónico.
<b>Puerto de la puerta de enlace SMTP principal</b> 1-65535 (25*)	Introduzca el número de puerto del servidor SMTP principal.
<b>Puerta de enlace SMTP secundaria</b>	Escribir la dirección IP o el nombre de host del servidor SMTP secundario o de copia de seguridad.
<b>Puerto de la puerta de enlace SMTP secundaria</b> 1-65535 (25*)	Introducir el número de puerto del servidor SMTP secundario o de copia de seguridad.
<b>Tiempo de espera SMTP</b> 5–30 segundos (30*)	Establecer el tiempo que debe transcurrir antes de que la impresora se apague si el servidor SMTP no responde.
<b>Dirección de respuesta</b>	Especificar una dirección de respuesta en el correo electrónico.
<b>Utilizar siempre la dirección de respuesta predeterminada de SMTP</b> Activado Desactivado*	Utilizar siempre la dirección de respuesta predeterminada del servidor SMTP.
<b>Utilizar SSL/TLS</b> Desactivado* Negociar Obligatorio	Especificar si desea enviar el correo electrónico utilizando un enlace cifrado.
<b>Solicitar certificado de confianza</b> Desactivado Activado*	Solicitar un certificado de confianza cuando se accede al servidor SMTP.
<b>Autenticación del servidor SMTP</b> No se necesita autenticación* Conexión / Normal NTLM CRAM-MD5 Digest-MD5 Kerberos 5	Establecer el tipo de autenticación para el servidor SMTP.
<b>Correo electrónico iniciado por dispositivo</b> Ninguna* Usar credenciales del dispositivo SMTP	Especificar si las credenciales son necesarias para el correo electrónico iniciado por el dispositivo.
<b>Nota:</b> Un asterisco (*) al lado de un valor indica el valor predeterminado de fábrica.	

Elemento de menú	Descripción
<b>Correo electrónico iniciado por usuario</b> Ninguno* Usar credenciales del dispositivo SMTP Utilizar ID y contraseña del usuario de la sesión Usar dirección de correo electrónico y contraseña de la sesión Indicación usuario	Especificar si las credenciales son necesarias para el correo electrónico iniciado por el usuario.
<b>Usar credenciales de dispositivo de Active Directory</b> Desactivado* Activado	Especificar si las credenciales son necesarias para el correo electrónico iniciado por el usuario.
<b>ID de usuario de dispositivo</b>	Especificar el ID de usuario y la contraseña para conectarse al servidor SMTP.
<b>Contraseña de dispositivo</b>	
<b>Dominio Kerberos 5</b>	Especificar el dominio para el protocolo de autenticación Kerberos 5.
<b>Dominio NTLM</b>	Especificar el nombre de dominio para el protocolo de seguridad NTLM.
<b>Nota:</b> Un asterisco (*) al lado de un valor indica el valor predeterminado de fábrica.	

## Valores predeterminados del correo electrónico

Elemento de menú	Descripción
<b>Asunto:</b>	Especificar el asunto del mensaje de correo electrónico y el mensaje.
<b>Mensaje:</b>	
<b>Nombre de archivo</b>	Especificar el nombre del archivo para el documento digitalizado.
<b>Formato</b> JPEG (.jpg) PDF (.pdf)* TIFF (.tif) XPS (.xps)	Especificar el formato de archivo del documento digitalizado.
<b>Valores PDF</b> Versión PDF (1.5*) Versión de archivado (A-1a*) Muy comprimido (Desactivado*) Seguro (Desactivado*) Archivado (PDF/A) (Desactivado*)	Configurar los valores PDF del documento digitalizado.  <b>Notas:</b> <ul style="list-style-type: none"> <li>• Versión de archivado y Archivado (PDF/A) solo son compatibles si la versión de PDF está establecida en 1.4.</li> <li>• Muy comprimido solo aparece cuando hay un disco duro instalado.</li> </ul>
<b>Tipo de contenido</b> Texto Texto/Foto* Foto Gráficos	Mejorar el resultado en función del tipo de contenido del documento original.
<b>Nota:</b> Un asterisco (*) al lado de un valor indica el valor predeterminado de fábrica.	

Elemento de menú	Descripción
<b>Origen de contenido</b> Láser blanco y negro Láser color* Inyección de tinta Foto/Película Revista Periódico Prensa Otro	Mejorar el resultado en función del origen de contenido del documento original.
<b>Color</b> Blanco y negro Gris Color* Automático	Configurar la impresora para capturar contenido de archivo en color o en monocromo.
<b>Resolución</b> 75 ppp 150 ppp* 200 ppp 300 ppp 400 ppp 600 ppp	Configurar la resolución de la imagen digitalizada.
<b>Intensidad</b> 1-9 (5*)	Ajustar la intensidad de la imagen digitalizada.
<b>Orientación</b> Vertical* Horizontal	Especificar la orientación del documento original.
<b>Tamaño original</b> Tamaños mixtos*	Establecer el tamaño del papel del documento original.
<b>Caras</b> Desactivado* Borde corto Borde largo	Especificar la orientación del documento original al escanear en ambas caras del documento.
<b>Nota:</b> Un asterisco (*) al lado de un valor indica el valor predeterminado de fábrica.	

### Imágenes avanzadas

Elemento de menú	Descripción
<b>Balance de color</b> Cian (0*) Magenta (0*) Amarillo (0*)	Ajustar la intensidad del color para el cian, el magenta y el amarillo.
<b>Nota:</b> Un asterisco (*) al lado de un valor indica el valor predeterminado de fábrica.	

Elemento de menú	Descripción
<b>Color excluido</b> Color excluido (Ninguno*) Umbral de rojo predeterminado (128*) Umbral de verde predeterminado (128*) Umbral de azul predeterminado (128*)	Especificar qué color se va a excluir durante la digitalización y ajustar los valores de exclusión para dicho color.
<b>Detección color automática</b> Sensibilidad color (5*) Sensibilidad área (5*) Profundidad en bits de correo electrónico (1 bit*) Resolución mínima de digitalización (300 ppp*)	Configurar la detección automática del color.
<b>Calidad JPG</b> El mejor para el contenido* 5-95	Configurar la calidad JPEG de la imagen digitalizada.
<b>Contraste</b> El mejor para el contenido* 0-5	Especificar el contraste para la imagen digitalizada.
<b>Eliminación de fondo</b> Detección de fondo (En base a contenido*) Nivel (0*)	Eliminar el color de fondo o el ruido de imagen desde el documento original.  <b>Notas:</b> <ul style="list-style-type: none"> <li>• En base a contenido elimina el color de fondo del documento original.</li> <li>• Fijo elimina ruido de la imagen de una foto.</li> </ul>
<b>Imagen simétrica</b> Desactivado* Activado	Crear una imagen en espejo del documento original.
<b>Imagen en negativo</b> Desactivado* Activado	Crear una imagen en negativo del documento original.
<b>Detalle de sombras</b> De -4 a 4 (0*)	Ajustar el detalle de sombras de la imagen digitalizada.
<b>Digitalizar de borde a borde</b> Desactivado* Activado	Digitalizar el documento original de borde a borde.
<b>Nitidez</b> 1-5 (3*)	Ajustar la nitidez de la imagen digitalizada.
<b>Temperatura</b> De -4 a 4 (0*)	Generar un resultado más azulado o más rojizo del documento original.
<b>Páginas en blanco</b> Eliminación de páginas en blanco (No eliminar*) Sensibilidad de página en blanco (5*)	Ajustar la sensibilidad de la digitalización en relación con las páginas en blanco en el documento original.
<b>Nota:</b> Un asterisco (*) al lado de un valor indica el valor predeterminado de fábrica.	

## Controles de administración

Elemento de menú	Descripción
<b>Tamaño máximo del correo electrónico</b> 0-65535 (0*)	Establecer el tamaño de archivo permitido para cada correo electrónico.
<b>Mensaje de error de tamaño</b>	Configurar un mensaje de error que la impresora envía cuando un correo electrónico excede su tamaño de archivo admitido. <b>Nota:</b> Puede introducir hasta 1024 caracteres.
<b>Limitar destinos</b>	Limitar el envío de correos electrónicos sólo a la lista especificada de nombre de dominio. <b>Nota:</b> Utilizar una coma para separar cada dominio.
<b>Enviarme una copia</b> Nunca aparece* Activado de forma predeterminada Desactivado de forma predeterminada Siempre activado	Enviarme una copia del correo electrónico a mí mismo.
<b>Permitir solo correos electrónicos al propio usuario</b> Desactivado* Activado	Configurar la impresora para enviar correos electrónicos a mí mismo solamente.
<b>Usar CC:/CCO:</b> Desactivado* Activado	Activar copia carbón y copia carbón oculta en el correo electrónico.
<b>Usar TIFF de múltiples páginas</b> Desactivado Activado*	Activar la digitalización de varias imágenes TIFF en un archivo TIFF.
<b>Compresión TIFF</b> JPEG LZW*	Especificar el tipo de compresión de los archivos TIFF.
<b>Valores predeterminados de texto</b> 5-95 (75*)	Establecer la calidad del texto en el contenido que se va a digitalizar.
<b>Valores predeterminados de texto/foto</b> 5-95 (75*)	Establecer la calidad de texto y la de foto en el contenido que se va a digitalizar.
<b>Valores predeterminados de foto</b> 5-95 (50*)	Establecer la calidad de foto del contenido que se va a digitalizar.
<b>Ajustar la inclinación del ADF</b> Desactivado Activado*	Configurar la impresora para ajustar las imágenes inclinadas que se han digitalizado desde el ADF.
<b>Registro de transmisión</b> Imprimir registro* No imprimir registro Imprimir solo en caso de error	Imprimir un registro de transmisión para digitalizaciones por correo electrónico.
<b>Nota:</b> Un asterisco (*) al lado de un valor indica el valor predeterminado de fábrica.	

Elemento de menú	Descripción
<b>Origen del papel de registro</b> Bandeja [x] (1*) Alimentador multiuso	Especificar un origen de papel para imprimir registros de correo electrónico.
<b>Digitalización de trabajo personalizado</b> Desactivado* Activado	Configurar la impresora para digitalizar el primer conjunto de documentos originales utilizando los valores proporcionados y, a continuación, digitalizar el siguiente conjunto con los mismos valores o con otros distintos.  <b>Nota:</b> Este elemento de menú solo aparece cuando hay un disco duro instalado.
<b>Vista previa de digitalización</b> Desactivado Activado*	Mostrar una vista previa de digitalización del documento original.  <b>Nota:</b> Este elemento de menú solo aparece cuando hay un disco duro instalado.
<b>Permitir guardar como método abreviado</b> Desactivado Activado*	Guardar una dirección de correo electrónico como acceso directo.
<b>Imágenes de correo electrónico enviadas como</b> Archivo adjunto* Enlace web	Especificar cómo desea enviar las imágenes que están incluidas en el correo electrónico.
<b>Restablecer información de correo electrónico después de enviar</b> Desactivado Activado*	Restablecer los campos Para, Asunto, Mensaje y Nombre de archivo a sus valores predeterminados tras enviar un mensaje de correo electrónico.
<b>Nota:</b> Un asterisco (*) al lado de un valor indica el valor predeterminado de fábrica.	

## Configuración de enlace Web

Elemento de menú	Descripción
<b>Servidor</b>	Especifique las credenciales del servidor que aloja las imágenes que se incluyen en el correo electrónico.
<b>Iniciar sesión</b>	
<b>Contraseña</b>	
<b>Ruta</b>	
<b>Nombre de archivo</b>	
<b>Enlace Web</b>	

# FTP

## Valores FTP predeterminados

Elemento de menú	Descripción
<b>Formato</b> JPEG (.jpg) PDF (.pdf)* TIFF (.tif) XPS (.xps)	Especificar el formato de archivo de la imagen digitalizada.
<b>Valores PDF</b> Versión PDF (1.5*) Versión de archivado (A-1a*) Muy comprimido (Desactivado*) Seguro (Desactivado*) Archivado (PDF/A) (Desactivado*)	Configurar de los valores PDF de la imagen digitalizada. <b>Nota:</b> Muy comprimido solo aparece cuando hay un disco duro instalado.
<b>Tipo de contenido</b> Texto Texto/Foto* Gráficos Foto	Mejorar el resultado en función del tipo de contenido del documento original.
<b>Origen de contenido</b> Láser blanco y negro Láser color* Inyección de tinta Foto/Película Revista Periódico Prensa Otro	Mejorar el resultado en función del origen de contenido del documento original.
<b>Color</b> Blanco y negro Gris Color* Automático	Configurar la impresora para capturar contenido de archivo en color o en monocromo.
<b>Resolución</b> 75 ppp 150 ppp* 200 ppp 300 ppp 400 ppp 600 ppp	Configurar la resolución de la imagen digitalizada.
<b>Intensidad</b> 1-9 (5*)	Ajustar la intensidad de la imagen digitalizada.
<b>Nota:</b> Un asterisco (*) al lado de un valor indica el valor predeterminado de fábrica.	



Elemento de menú	Descripción
<b>Orientación</b> Vertical* Horizontal	Especificar la orientación del documento original.
<b>Tamaño original</b> Tamaños mixtos*	Establecer el tamaño del papel del documento original.
<b>Caras</b> Desactivado* Borde largo Borde corto	Especificar la orientación al escanear en ambas caras del documento.
<b>Nombre de archivo</b>	Especificar el nombre de archivo de la imagen digitalizada.
<b>Nota:</b> Un asterisco (*) al lado de un valor indica el valor predeterminado de fábrica.	

### Imágenes avanzadas

Elemento de menú	Descripción
<b>Balance de color</b> Cian (0*) Magenta (0*) Amarillo (0*)	Ajustar la intensidad del color para el cian, el magenta y el amarillo.
<b>Color excluido</b> Color excluido (Ninguno*) Umbral de rojo predeterminado (128*) Umbral de verde predeterminado (128*) Umbral de azul predeterminado (128*)	Especificar qué color se va a excluir durante la digitalización y ajustar los valores de exclusión para dicho color.
<b>Detección color automática</b> Sensibilidad color (5*) Sensibilidad área (5*) Profundidad en bits de FTP (1 bit*)	Configurar la detección automática del color.
<b>Calidad JPG</b> El mejor para el contenido* 5-95	Configurar la calidad JPEG de la imagen digitalizada.
<b>Contraste</b> El mejor para el contenido* 0 1 2 3 4 5	Especificar el contraste para la imagen digitalizada.
<b>Nota:</b> Un asterisco (*) al lado de un valor indica el valor predeterminado de fábrica.	

Elemento de menú	Descripción
<b>Eliminación de fondo</b> Detección de fondo (en base a contenido*) Nivel (0*)	Eliminar el color de fondo o el ruido de imagen desde el documento original. <b>Notas:</b> <ul style="list-style-type: none"> <li>• En base a contenido elimina el color de fondo del documento original.</li> <li>• Fijo elimina ruido de la imagen de una foto.</li> </ul>
<b>Imagen simétrica</b> Desactivado* Activado	Crear una imagen en espejo del documento original.
<b>Imagen en negativo</b> Desactivado* Activado	Crear una imagen en negativo del documento original.
<b>Detalle de sombras</b> De -4 a 4 (0*)	Ajustar el detalle de sombras de la imagen digitalizada.
<b>Digitalizar de borde a borde</b> Desactivado* Activado	Permitir la digitalización borde a borde del documento original.
<b>Nitidez</b> 1-5 (3*)	Ajustar la nitidez de la imagen digitalizada.
<b>Temperatura</b> De -4 a 4 (0*)	Generar un resultado más azulado o más rojizo del documento original.
<b>Páginas en blanco</b> Eliminación de páginas en blanco (Eliminar*) Sensibilidad de página en blanco (5*)	Ajustar la sensibilidad de la digitalización en relación con las páginas en blanco en el documento original.
<b>Nota:</b> Un asterisco (*) al lado de un valor indica el valor predeterminado de fábrica.	

### Controles de administración

Elemento de menú	Descripción
<b>Valores predeterminados de texto</b> 5-95 (75*)	Establecer la calidad de texto de la imagen digitalizada.
<b>Valores predeterminados de texto/foto</b> 5-95 (75*)	Establecer la calidad de texto y foto en la imagen digitalizada.
<b>Valor predeterminado de foto</b> 5-95 (50*)	Establecer la calidad de una foto en la imagen digitalizada.
<b>Usar TIFF de múltiples páginas</b> Activado* Desactivado	Activar la digitalización de varias imágenes TIFF en un archivo TIFF.
<b>Compresión TIFF</b> LZW* JPEG	Especificar el tipo de compresión de los archivos TIFF.
<b>Nota:</b> Un asterisco (*) al lado de un valor indica el valor predeterminado de fábrica.	

Elemento de menú	Descripción
<b>Registro de transmisión</b> Imprimir registro* No imprimir registro Imprimir solo en caso de error	Imprimir un registro de transmisión para digitalizaciones por FTP.
<b>Origen del papel de registro</b> Bandeja [x] (1*) Alimentador multiuso	Especificar un origen de papel para imprimir registros de FTP.
<b>Digitalización de trabajo personalizado</b> Desactivado* Activado	Configurar la impresora para digitalizar el primer conjunto de documentos originales utilizando los valores proporcionados y, a continuación, digitalizar el siguiente conjunto con los mismos valores o con otros distintos.  <b>Nota:</b> Este elemento de menú solo aparece cuando hay un disco duro instalado.
<b>Vista previa de digitalización</b> Desactivado Activado*	Mostrar una vista previa del documento original.  <b>Nota:</b> Este elemento de menú solo aparece cuando hay un disco duro instalado.
<b>Permitir guardar como método abreviado</b> Desactivado Activado*	Guardar una dirección FTP como acceso directo.
<b>Ajustar la inclinación del ADF</b> Desactivado Activado*	Configurar la impresora para ajustar las imágenes inclinadas que se han digitalizado desde el ADF.
<b>Nota:</b> Un asterisco (*) al lado de un valor indica el valor predeterminado de fábrica.	

## Unidad USB

### Digitalizar desde unidad flash

Elemento de menú	Descripción
<b>Formato</b> JPEG (.jpg) PDF (.pdf)* TIFF (.tif) XPS (.xps)	Especificar el formato de archivo de la imagen digitalizada.
<b>Valores PDF</b> Versión PDF (1.5*) Versión de archivado (A-1a*) Muy comprimido (Desactivado*) Seguro (Desactivado*) Archivado (PDF/A) (Desactivado*)	Configurar los valores PDF de la imagen digitalizada.  <b>Notas:</b> <ul style="list-style-type: none"> <li>• Versión de archivado y Archivado (PDF/A) solo son compatibles si la versión de PDF está establecida en 1.4.</li> <li>• Muy comprimido solo aparece cuando hay un disco duro instalado.</li> </ul>
<b>Nota:</b> Un asterisco (*) al lado de un valor indica el valor predeterminado de fábrica.	

Elemento de menú	Descripción
<b>Tipo de contenido</b> Texto Texto/Foto* Gráficos Foto	Mejorar el resultado en función del tipo de contenido del documento original.
<b>Origen de contenido</b> Láser blanco y negro Láser color* Inyección de tinta Foto/Película Revista Periódico Prensa Otro	Mejorar el resultado en función del origen de contenido del documento original.
<b>Color</b> Blanco y negro Gris Color* Automático	Configurar la impresora para capturar contenido de archivo en color o en monocromo.
<b>Resolución</b> 75 ppp 150 ppp* 200 ppp 300 ppp 400 ppp 600 ppp	Configurar la resolución de la imagen digitalizada.
<b>Intensidad</b> 1-9 (5*)	Ajustar la intensidad de la imagen digitalizada.
<b>Orientación</b> Vertical* Horizontal	Especificar la orientación del documento original.
<b>Tamaño original</b> Tamaños mixtos*	Establecer el tamaño del papel del documento original.
<b>Caras</b> Desactivado* Borde largo Borde corto	Especificar la orientación del documento original al escanear en ambas caras del documento.
<b>Nombre de archivo</b>	Especificar el nombre de archivo de la imagen digitalizada.
<b>Nota:</b> Un asterisco (*) al lado de un valor indica el valor predeterminado de fábrica.	

## Imágenes avanzadas

Elemento de menú	Descripción
<b>Balance de color</b> Cian (0*) Magenta (0*) Amarillo (0*)	Ajustar la intensidad del color para el cian, el magenta y el amarillo.
<b>Color excluido</b> Color excluido (Ninguno*) Umbral de rojo predeterminado (128*) Umbral de verde predeterminado (128*) Umbral de azul predeterminado (128*)	Especificar qué color se va a excluir durante la digitalización y ajustar los valores de exclusión para dicho color.
<b>Detección color automática</b> Sensibilidad color (5*) Sensibilidad área (5*) Profundidad en bits de digitalización (1 bit*) Resolución mínima de digitalización (300 ppp*)	Configurar la detección automática del color.
<b>Calidad JPG</b> El mejor para el contenido* 5-95	Configurar la calidad JPEG de la imagen digitalizada.
<b>Contraste</b> El mejor para el contenido* 0-5	Especificar el contraste para la imagen digitalizada.
<b>Eliminación de fondo</b> Detección de fondo (en base a contenido*) Nivel (0*)	Eliminar el color de fondo o el ruido de imagen desde el documento original.  <b>Notas:</b> <ul style="list-style-type: none"> <li>• En base a contenido elimina el color de fondo del documento original.</li> <li>• Fijo elimina ruido de la imagen de una foto.</li> </ul>
<b>Imagen simétrica</b> Desactivado* Activado	Crear una imagen en espejo del documento original.
<b>Imagen en negativo</b> Desactivado* Activado	Crear una imagen en negativo del documento original.
<b>Detalle de sombras</b> De -4 a 4 (0*)	Ajustar el detalle de sombras de la imagen digitalizada.
<b>Digitalizar de borde a borde</b> Desactivado* Activado	Digitalizar el documento original de borde a borde.
<b>Nitidez</b> 1-5 (3*)	Ajustar la nitidez de la imagen digitalizada.
<b>Temperatura</b> De -4 a 4 (0*)	Generar un resultado más azulado o más rojizo del documento original.
<b>Nota:</b> Un asterisco (*) al lado de un valor indica el valor predeterminado de fábrica.	

Elemento de menú	Descripción
<b>Páginas en blanco</b> Eliminación de páginas en blanco (No eliminar*) Sensibilidad de página en blanco (5*)	Ajustar la sensibilidad de la digitalización en relación con las páginas en blanco en el documento original.
<b>Nota:</b> Un asterisco (*) al lado de un valor indica el valor predeterminado de fábrica.	

## Controles de administración

Elemento de menú	Descripción
<b>Valores predeterminados de texto</b> 5-95 (75*)	Establecer la calidad de texto de la imagen digitalizada.
<b>Valores predeterminados de texto/foto</b> 5-95 (75*)	Establecer la calidad de texto y foto en la imagen digitalizada.
<b>Valores predeterminados de foto</b> 5-95 (50*)	Establecer la calidad de una foto en la imagen digitalizada.
<b>Usar TIFF de múltiples páginas</b> Desactivado Activado*	Activar la digitalización de varias imágenes TIFF en un archivo TIFF.
<b>Compresión TIFF</b> LZW* JPEG	Especificar el tipo de compresión de los archivos TIFF.
<b>Digitalización de trabajo personalizado</b> Desactivado* Activado	Configurar la impresora para digitalizar el primer conjunto de documentos originales utilizando los valores proporcionados y, a continuación, digitalizar el siguiente conjunto con los mismos valores o con otros distintos.  <b>Nota:</b> Este elemento de menú solo aparece cuando hay un disco duro instalado.
<b>Vista previa de digitalización</b> Desactivado* Activado	Mostrar una vista previa de digitalización del documento original.  <b>Nota:</b> Este elemento de menú solo aparece cuando hay un disco duro instalado.
<b>Ajustar la inclinación del ADF</b> Desactivado* Activado	Configurar la impresora para ajustar las imágenes inclinadas que se han digitalizado desde el ADF.
<b>Nota:</b> Un asterisco (*) al lado de un valor indica el valor predeterminado de fábrica.	

## Imprimir desde unidad flash

Elemento de menú	Descripción
<b>Número de copias</b> 1-9999 (1*)	Seleccionar el número de copias.
<b>Nota:</b> Un asterisco (*) al lado de un valor indica el valor predeterminado de fábrica.	

Elemento de menú	Descripción
<b>Origen del papel</b> Bandeja [x] (*) Alimentador multiuso Papel manual Sobre manual	Especificar el origen del papel para el trabajo de impresión.
<b>Color</b> Desactivado Activado*	Imprimir un archivo a color desde una unidad flash.
<b>Clasificar</b> (1,1) (2,2,2) (1,2,3) (1,2,3)*	Mantener las páginas de un trabajo de impresión apiladas en orden, especialmente al realizar varias copias del trabajo.
<b>Caras</b> 1 cara* 2 caras	Especificar si la impresión se realiza en una o en ambas caras de la página.
<b>Estilo de volteo de página</b> Borde largo* Borde corto	Determinar qué cara del papel se une al realizar la impresión a doble cara.
<b>Páginas por cara</b> Desactivado* 2 páginas por cara 3 páginas por cara 4 páginas por cara 6 páginas por cara 9 páginas por cara 12 páginas por cara 16 páginas por cara	Imprimir imágenes de varias páginas en una de las caras del papel.
<b>Solicitud de Páginas por cara</b> Horizontal* Horizontal inverso Vertical inverso Vertical	Especificar la posición de las imágenes de varias páginas cuando se utiliza el menú Páginas por cara.
<b>Páginas por cara y orientación</b> Automático* Horizontal Vertical	Especificar la orientación de las imágenes de varias páginas cuando se utiliza el menú Páginas por cara.
<b>Borde de Páginas por cara</b> Ninguna* Fijo	Imprimir un borde entorno a cada imagen de página cuando se utiliza el menú Páginas por cara.
<b>Hojas de separación</b> Desactivado* Entre copias Entre trabajos Entre páginas	Insertar hojas de separación en blanco al imprimir.
<b>Nota:</b> Un asterisco (*) al lado de un valor indica el valor predeterminado de fábrica.	

Elemento de menú	Descripción
<b>Origen hoja separación</b> Bandeja [x] (1*) Alimentador multiuso	Especificar el origen del papel para la hoja de separación.
<b>Páginas en blanco</b> No imprimir* Imprimir	Imprimir páginas en blanco en un trabajo de impresión.
<b>Nota:</b> Un asterisco (*) al lado de un valor indica el valor predeterminado de fábrica.	

## Red/Puertos

### Descripción general de la red

Elemento de menú	Descripción
<b>Adaptador activo</b> Automático* Red estándar Inalámbrica	Especifique el tipo de conexión de red.  <b>Nota:</b> La opción Inalámbricasolo está disponible para las impresoras conectadas a una red inalámbrica.
<b>Estado de la red</b>	Mostrar el estado de conexión de la red de la impresora.
<b>Mostrar estado de la red en la impresora</b> Desactivado Activado*	Muestra el estado de la red en la pantalla.
<b>Velocidad, doble cara</b>	Muestra la velocidad de la tarjeta de red que está activa.
<b>IPv4</b>	Muestra la dirección IPv4.
<b>Todas las direcciones IPv6</b>	Muestra todas las direcciones IPv6.
<b>Restablecer servidor impresión</b>  <b>Nota:</b> Este ajuste elimina todos los valores de configuración de red.	Restablecer todas las conexiones de red activas a la impresora.
<b>Tiempo de espera del trabajo de red</b> Desactivado Activado* (90 segundos)	Definir el período de tiempo que espera la impresora antes de cancelar un trabajo de impresión en red.
<b>Página banner</b> Desactivado* Activado	Imprimir página banner.
<b>Rango de puertos para digitalización a PC</b>	Especificar un rango válido de puertos para las impresoras detrás de un cortafuegos de bloqueo de puertos.
<b>Activar conexiones de red</b> Desactivado Activado*	Activar que la impresora se conecte a una red.
<b>Activar LLDP</b> Desactivado* Activado	Activar el protocolo de detección de nivel de vínculo (LLDP) en la impresora.
<b>Nota:</b> Un asterisco (*) al lado de un valor indica el valor predeterminado de fábrica.	



## Inalámbrico

**Nota:** Este menú solo está disponible en impresoras conectadas a una red Wi-Fi o en impresoras que incluyen un adaptador de red inalámbrica.

Elemento de menú	Descripción
<b>Configuración en panel de impresora</b> Seleccionar red Añadir red Wi-Fi Nombre de red Modo de red Infraestructura Modo de seguridad inalámbrica Desactivado* WEP WPA2/WPA - Personal WPA2 - Personal 802.1x - RADIUS	Configurar la conexión Wi-Fi mediante el panel de control. <b>Nota:</b> 802.1x - RADIUS solo puede configurarse desde Embedded Web Server.
<b>Wi-Fi Protected Setup</b> Detección automática WPS Desactivado Activado* Método de botones de pulsación de inicio Método de inicio por PIN	Establecer una red Wi-Fi y habilitar la seguridad de red. <b>Notas:</b> <ul style="list-style-type: none"> <li>• Detección automática WPS solo aparece cuando Modo de seguridad inalámbrica se define en WEP.</li> <li>• Método de botones de pulsación de inicio conecta la impresora a una red Wi-Fi al pulsar los botones de la impresora y el punto de acceso (router inalámbrico) en un periodo de tiempo determinado.</li> <li>• Método de inicio por PIN conecta la impresora a una red Wi-Fi cuando se introduce un PIN en la impresora en los valores inalámbricos del punto de acceso.</li> </ul>
<b>Modo de red</b> Tipo BSS Infraestructura*	Especificar el modo de red.
<b>Compatibilidad</b> 802.11b/g/n (2,4GHz)* 802.11a/b/g/n/ac (2,4 GHz/5 GHz) 802.11a/n/ac (5 GHz)	Especificar el estándar para la red Wi-Fi. <b>Nota:</b> 802.11a/b/g/n/ac (2,4 GHz/5 GHz) y 802.11a/n/ac (5 GHz) solo aparecen cuando hay instalada una opción Wi-Fi.
<b>Modo de seguridad inalámbrica</b> Desactivado* WEP WPA2/WPA - Personal WPA2 - Personal 802.1x - RADIUS	Establecer el modo de seguridad para conectar la impresora a los dispositivos Wi-Fi. <b>Nota:</b> 802.1x - RADIUS solo puede configurarse desde Embedded Web Server.
<b>Modo de autenticación WEP</b> Automático* Abierto Compartido	Configurar el tipo de protocolo de cifrado inalámbrico (WEP) para la impresora. <b>Nota:</b> Este elemento del menú solo aparece cuando Modo de seguridad inalámbrica se define en WEP.
<b>Configurar clave WEP</b>	Especificar una contraseña WEP para la conexión Wi-Fi segura.

Elemento de menú	Descripción
<b>WPA2/WPA - Personal</b> AES	Activar la seguridad Wi-Fi a través de acceso protegido Wi-Fi (WPA). <b>Nota:</b> Este elemento del menú solo aparece cuando Modo de seguridad inalámbrica se define en WPA2/WPA - Personal.
<b>Configurar clave precompañada</b>	Configurar la contraseña de la conexión Wi-Fi segura.
<b>WPA2 - Personal</b> AES	Activar la seguridad Wi-Fi mediante WPA2. <b>Nota:</b> Este elemento del menú solo aparece cuando Modo de seguridad inalámbrica se define en WPA2 - Personal.
<b>Modo de cifrado 802.1x</b> WPA+ WPA2*	Activar la seguridad Wi-Fi a través del estándar 802.1x. <b>Notas:</b> <ul style="list-style-type: none"> <li>• Este elemento del menú solo aparece cuando Modo de seguridad inalámbrica se define en 802.1x - RADIUS.</li> <li>• 802.1x - RADIUS solo puede configurarse desde Embedded Web Server.</li> </ul>
<b>IPv4</b> Activar DHCP Activado* Desactivado Configurar dirección IP estática Dirección IP Máscara de red Puerta de enlace	Activar y configurar los ajustes de IPv4 de la impresora.
<b>IPv6</b> Activar IPv6 Activado* Desactivado Activar DHCPv6 Activado Desactivado* Configuración automática de dirección sin estado Activado* Desactivado Dirección del servidor DNS Dirección IPv6 asignada manualmente Router IPv6 asignado manualmente Prefijo de la dirección Todas las direcciones IPv6 Todas las direcciones del router IPv6	Activar y configurar los ajustes de IPv6 de la impresora.
<b>Dirección de red</b> UAA LAA	Ver las direcciones de red.

Elemento de menú	Descripción
<b>PCL SmartSwitch</b> Desactivado Activado*	Establecer la impresora para que cambie automáticamente a la emulación PCL cuando un trabajo de impresión lo necesite, independientemente del idioma predeterminado de la impresora.  <b>Nota:</b> Si PCL SmartSwitch está desactivado, la impresora no examina los datos entrantes y utiliza el idioma predeterminado de la impresora especificado en el menú Configuración.
<b>PS SmartSwitch</b> Desactivado Activado*	Establecer la impresora para que cambie automáticamente a la emulación PS cuando un trabajo de impresión lo necesite, independientemente del idioma predeterminado de la impresora.  <b>Nota:</b> Si PS SmartSwitch está desactivado, la impresora no examina los datos entrantes y utiliza el idioma predeterminado de la impresora especificado en el menú Configuración.
<b>Mem. intermedia trab</b> Activado Desactivado*	Almacenar temporalmente trabajos de impresión en el disco duro de la impresora antes de imprimir.  <b>Nota:</b> Este elemento de menú solo aparece cuando hay un disco duro instalado.
<b>PS binario Mac</b> Automático* Activado Desactivado	Configurar la impresora para que procese trabajos de impresión PostScript binario de Macintosh.  <b>Notas:</b> <ul style="list-style-type: none"> <li>• El valor Activado procesa trabajos de impresión PostScript binario sin formato.</li> <li>• El valor Desactivado filtra los trabajos de impresión mediante el protocolo estándar.</li> </ul>

## Wi-Fi Direct

Elemento de menú	Descripción
<b>Activar Wi-Fi Direct</b> Activado Desactivado*	Configurar la impresora para que se conecte directamente a dispositivos Wi-Fi.
<b>Nombre de Wi-Fi Direct</b>	Especificar el nombre de la red Wi-Fi.
<b>Contraseña de Wi-Fi Direct</b>	Establecer la contraseña para autenticar y validar a los usuarios en una conexión Wi-Fi.
<b>Mostrar contraseña en la página de configuración</b> Desactivado Activado*	Mostrar la Contraseña de Wi-Fi Direct en la Página de configuración de la red.
<b>Número de canal preferido</b> 1-11 Automático*	Establecer el canal preferido de la red Wi-Fi.
<b>Dirección IP del propietario del grupo</b>	Especificar la dirección IP del propietario del grupo.
<b>Nota:</b> Un asterisco (*) al lado de un valor indica el valor predeterminado de fábrica.	

Elemento de menú	Descripción
<b>Aceptar automáticamente las solicitudes del botón de pulsación</b> Desactivado* Activado	Aceptar automáticamente las solicitudes de conexión a la red. <b>Nota:</b> La aceptación automática de clientes no está protegida.
<b>Nota:</b> Un asterisco (*) al lado de un valor indica el valor predeterminado de fábrica.	

## Ethernet

Elemento de menú	Descripción
<b>Velocidad de red</b>	Mostrar la velocidad de un adaptador de red activo.
<b>IPv4</b> Activar DHCP (Activado*) Configurar dirección IP estática	Configurar los valores IPv4.
<b>IPv6</b> Activar IPv6 (Activado*) Activar DHCPv6 (Desactivado*) Configuración automática de dirección sin estado (Activado*) Dirección del servidor DNS Dirección IPv6 asignada manualmente Router IPv6 asignado manualmente Prefijo de la dirección (64*) Todas las direcciones IPv6 Todas las direcciones del router IPv6	Configurar los valores IPv6.
<b>Dirección de red</b> UAA LAA	Especificar la dirección de red.
<b>PCL SmartSwitch</b> Desactivado Activado*	Establecer la impresora para que cambie automáticamente a la emulación PCL cuando un trabajo de impresión lo necesite, independientemente del lenguaje predeterminado de la impresora. <b>Nota:</b> Si esta configuración está desactivada, la impresora no examina los datos entrantes y utiliza el idioma predeterminado de la impresora especificado en el menú Configuración.
<b>PS SmartSwitch</b> Desactivado Activado*	Establecer la impresora para que cambie automáticamente a la emulación PostScript cuando un trabajo de impresión lo necesite, independientemente del lenguaje predeterminado de la impresora. <b>Nota:</b> Si esta configuración está desactivada, la impresora no examina los datos entrantes y utiliza el idioma predeterminado de la impresora especificado en el menú Configuración.
<b>Mem. intermedia trab</b> Desactivado* Activado	Almacenar temporalmente trabajos en el disco duro antes de imprimirlos. <b>Nota:</b> Este elemento de menú solo aparece cuando hay un disco duro instalado.
<b>Nota:</b> Un asterisco (*) al lado de un valor indica el valor predeterminado de fábrica.	

Elemento de menú	Descripción
<b>PS binario Mac</b> Automático* Activado Desactivado	Definir la impresora para que procese trabajos de impresión PostScript binario de Macintosh.  <b>Notas:</b> <ul style="list-style-type: none"> <li>• Automático procesa los trabajos de impresión de los ordenadores que utilizan los sistemas operativos Windows o Macintosh.</li> <li>• Desactivado filtra los trabajos de impresión PostScript mediante el protocolo estándar.</li> </ul>
<b>Ethernet con consumo eficiente de energía</b> Activado Desactivado Automático*	Reducir el consumo de energía cuando la impresora no recibe datos de la red Ethernet.
<b>Nota:</b> Un asterisco (*) al lado de un valor indica el valor predeterminado de fábrica.	

## TCP/IP

**Nota:** Este menú solo aparece para las impresoras de red o las impresoras conectadas a servidores de impresión.

Elemento de menú	Descripción
<b>Definir nombre de host</b>	Configurar el nombre de host TCP/IP actual.
<b>Nombre de dominio</b>	Establecer el nombre de dominio.
<b>Permitir que DHCP/BOOTP actualice el servidor NTP</b> Activado* Desactivado	Permitir que los clientes DHCP y BOOTP actualicen los valores NTP de la impresora.
<b>Nombre de configuración rápida</b>	Especificar un nombre de servicio para la red de configuración Zero.
<b>Activar IP automática</b> Desactivado* Activado	Asignar una dirección IP automáticamente.
<b>Dirección del servidor DNS</b>	Especificar la dirección del servidor de Sistema de nombres de dominio (DNS) actual.
<b>Dirección del DNS de reserva</b>	Especificar las direcciones de los servidores DNS secundarios.
<b>Dirección del DNS de reserva 2</b>	
<b>Dirección del DNS de reserva 3</b>	
<b>Orden de búsqueda de dominio</b>	Especificar una lista de nombres de dominio para localizar la impresora y los recursos que residen en diferentes dominios de la red.
<b>Activar DDNS</b> Desactivado* Activado	Actualizar la configuración DNS dinámica.
<b>Nota:</b> Un asterisco (*) al lado de un valor indica el valor predeterminado de fábrica.	

Elemento de menú	Descripción
<b>TTL de DDNS</b>	Especificar la configuración DDNS actual.
<b>TTL predeterminado</b>	
<b>Tiempo de actualización de DDNS</b>	
<b>Activar mDNS</b> Desactivado Activado*	Actualizar los valores DNS de transmisión múltiple.
<b>Dirección de servidor WINS</b>	Especificar una dirección de servidor para Servicios de nombres Internet de Windows (WINS).
<b>Activar BOOTP</b> Desactivado* Activado	Permitir que BOOTP asigne una dirección IP de la impresora.
<b>Lista de servidores restringida</b>	Especificar las direcciones IP que tienen permiso para comunicarse con la impresora a través de TCP/IP.  <b>Notas:</b> <ul style="list-style-type: none"> <li>• Utilizar una coma para separar las direcciones IP.</li> <li>• Es posible agregar hasta 50 direcciones IP.</li> </ul>
<b>Opciones de la lista de servidores restringida</b> Bloquear todos los puertos* Bloquear sólo impresión Bloquear sólo impresión y HTTP	Especificar la opción de acceso para direcciones IP que no estén en la lista.
<b>MTU</b> Ethernet 256–1500 (1500*)	Especificar un parámetro de unidad de transmisión máxima (MTU) para las conexiones TCP.
<b>Raw Print Port</b> 1-65535 (9100*)	Especificar un número de puerto no procesado para las impresoras conectadas a una red.
<b>Velocidad máxima del tráfico de salida</b> Desactivado* Activado	Establecer la velocidad de transferencia máxima de la impresora. <b>Nota:</b> Cuando está activada, la opción de esta configuración es de 100–1 000 000 kilobits/segundo.
<b>Activar TLSv1.0</b> Desactivado Activado*	Activar el protocolo TLSv1.0.
<b>Activar TLSv1.1</b> Desactivado Activado*	Activar el protocolo TLSv1.1.
<b>Lista de cifrado SSL</b>	Especificar los algoritmos de cifrado que se utilizarán para las conexiones SSL o TLS.
<b>Nota:</b> Un asterisco (*) al lado de un valor indica el valor predeterminado de fábrica.	

## SNMP

**Nota:** Este menú solo aparece para las impresoras de red o las impresoras conectadas a servidores de impresión.

Elemento de menú	Descripción
<b>Versiones SNMP 1 y 2c</b> Activado Desactivado Activado* Permitir juego SNMP Desactivado Activado* Activar PPM MIB Desactivado Activado* Comunidad SNMP	Configurar las versiones 1 y 2c del Protocolo de administración de red simple (SNMP) para instalar los controladores de impresión y aplicaciones.
<b>Versión 3 de SNMP</b> Activado Desactivado Activado* Configurar Credenciales de lectura/escritura Nombre de usuario Contraseña Configurar Credenciales de solo lectura Nombre de usuario Contraseña Hash de autenticación MD5 SHA1* Nivel de autenticación mínimo Sin autenticación, sin privacidad Autenticación, sin privacidad Autenticación, privacidad* Algoritmo de privacidad DES AES-128*	Configurar la versión 3 de SNMP para instalar y actualizar la seguridad de la impresora.
<b>Nota:</b> Un asterisco (*) al lado de un valor indica el valor predeterminado de fábrica.	

## IPSec

**Nota:** Este menú solo aparece para las impresoras de red o las impresoras conectadas a servidores de impresión.

Elemento de menú	Descripción
<b>Activar IPSec</b> Desactivado* Activado	Activar seguridad de protocolo de Internet (IPSec).
<b>Nota:</b> Un asterisco (*) al lado de un valor indica el valor predeterminado de fábrica.	

Elemento de menú	Descripción
<b>Configuración básica</b> Predeterminado* Compatibilidad Seguro	Establecer la configuración básica de IPSec. <b>Nota:</b> Este elemento del menú solo aparece si la opción Activar IPSec está activada.
<b>Propuesta del grupo DH (Diffie y Hellman)</b> modp2048 (14)* modp3072 (15) modp4096 (16) modp6144 (17)	Establecer la configuración básica de IPSec. <b>Nota:</b> Este elemento del menú solo aparece cuando la Configuración básica está configurada en Compatibilidad.
<b>Método de cifrado propuesto</b> 3DES AES*	Establezca el método de cifrado. <b>Nota:</b> Este elemento del menú solo aparece cuando la Configuración básica está configurada en Compatibilidad.
<b>Método de autenticación propuesto</b> SHA1 SHA256* SHA512	Establezca el método de autenticación. <b>Nota:</b> Este elemento del menú solo aparece cuando la Configuración básica está configurada en Compatibilidad.
<b>Vida útil de IKE SA (horas)</b> 1 2 4 8 24*	Especifique el período de caducidad de IKE SA. <b>Nota:</b> Este elemento del menú solo aparece cuando la Configuración básica está configurada en Seguro.
<b>Vida útil de IPSec SA (horas)</b> 1 2 4 8* 24	Especifique el período de caducidad de IPSec SA. <b>Nota:</b> Este elemento del menú solo aparece cuando la Configuración básica está configurada en Seguro.
<b>Certificado de dispositivo IPSec</b>	Especificar un certificado IPSec. <b>Nota:</b> Este elemento del menú solo aparece si la opción Activar IPSec está activada.
<b>Conexiones autenticadas de la clave precompartida</b> Host [x]	Configurar las conexiones autenticadas de la impresora. <b>Nota:</b> Estos elementos del menú solo aparecen si la opción Activar IPSec está activada.
<b>Certificar conexiones autenticadas</b> Host [x] Dirección[/subred]	
<b>Nota:</b> Un asterisco (*) al lado de un valor indica el valor predeterminado de fábrica.	

## 802.1x

**Nota:** Este menú solo aparece para las impresoras de red o las impresoras conectadas a servidores de impresión.



Elemento de menú	Descripción
<b>Activo</b> Desactivado* Activado	Permitir a la impresora unir redes que requieren autenticación antes de otorgar el acceso.
<b>Nota:</b> Un asterisco (*) al lado de un valor indica el valor predeterminado de fábrica.	

## Configuración LPD

**Nota:** Este menú solo aparece para las impresoras de red o las impresoras conectadas a servidores de impresión.

Elemento de menú	Descripción
<b>Tiempo de espera LPD</b> 0–65535 segundos (90*)	Establecer el valor de tiempo de espera para detener el servidor Line Printer Daemon (LPD) y que deje de esperar de forma indefinida los trabajos de impresión colgados o no válidos.
<b>Página banner LPD</b> Desactivado* Activado	Imprimir una página banner para todos los trabajos de impresión LPD. <b>Nota:</b> Una página banner es la primera página de un trabajo de impresión que se utiliza como un separador de trabajos de impresión y para identificar al creador de la solicitud del trabajo de impresión.
<b>Última página LPD</b> Desactivado* Activado	Imprimir una última página para todos los trabajos de impresión LPD. <b>Nota:</b> Una última página es la última página de un trabajo de impresión.
<b>Conversión de retorno de carro LPD</b> Desactivado* Activado	Permitir la conversión de retorno de carro. <b>Nota:</b> El retorno de carro es un mecanismo que controla la impresora para cambiar la posición del cursor a la primera posición en la misma línea.
<b>Nota:</b> Un asterisco (*) al lado de un valor indica el valor predeterminado de fábrica.	

## Configuración HTTP/FTP

Elemento de menú	Descripción
<b>Activar servidor HTTP</b> Desactivado Activado*	Acceder al Embedded Web Server para controlar y gestionar la impresora.
<b>Activar HTTPS</b> Desactivado Activado*	Activar el protocolo de transferencia de hipertexto seguro (HTTPS) para cifrar la transferencia de datos de entrada y salida en el servidor de impresión.
<b>Forzar conexiones HTTPS</b> Activado Desactivado*	Forzar que la impresora utilice las conexiones HTTPS.
<b>Activar FTP/TFTP</b> Desactivado Activado*	Enviar archivos mediante FTP/TFTP.
<b>Nota:</b> Un asterisco (*) al lado de un valor indica el valor predeterminado de fábrica.	

Elemento de menú	Descripción
<b>Dominios locales</b>	Especificar los nombres de dominio para servidores HTTP y FTP.
<b>Dirección IP del proxy HTTP</b>	Configurar los ajustes del servidor HTTP y FTP.
<b>Dirección IP del proxy FTP</b>	
<b>Puerto de IP predeterminada HTTP</b>	
<b>Certificado de dispositivo HTTPS</b>	
<b>Puerto de IP predeterminada FTP</b>	
<b>Espera para solicitudes de HTTP/FTP</b> 1-299 (30*)	Especificar la cantidad de tiempo que debe transcurrir antes de que la conexión al servidor se detenga.
<b>Reintentos para solicitudes HTTP/FTP</b> 1-299 (3*)	Establecer el número de intentos para conectarse al servidor HTTP/FTP.
<b>Nota:</b> Un asterisco (*) al lado de un valor indica el valor predeterminado de fábrica.	

## ThinPrint

Elemento de menú	Descripción
<b>Activar ThinPrint</b> Desactivado* Activado	Imprimir mediante ThinPrint.
<b>Número de puerto</b> 4000-4999 (4000*)	Configurar el número de puerto para el servidor ThinPrint Server.
<b>Ancho de banda (bits/s)</b> 100-1000000 (0*)	Configurar la velocidad para transmitir datos en un entorno ThinPrint.
<b>Tamaño del paquete (Kilobytes)</b> 0-64000 (0*)	Establecer el tamaño del paquete para la transmisión de datos.
<b>Nota:</b> Un asterisco (*) al lado de un valor indica el valor predeterminado de fábrica.	

## USB

Elemento de menú	Descripción
<b>PCL SmartSwitch</b> Desactivado Activado*	Configurar la impresora para que cambie a la emulación PCL cuando un trabajo de impresión recibido a través de un puerto USB lo necesite, independientemente del idioma predeterminado de la impresora. <b>Nota:</b> Si esta configuración está desactivada, la impresora no examina los datos entrantes y utiliza el idioma predeterminado de la impresora especificado en el menú Configuración.
<b>PS SmartSwitch</b> Desactivado Activado*	Configurar la impresora para que cambie a la emulación PostScript cuando un trabajo de impresión recibido a través de un puerto USB lo necesite, independientemente del idioma predeterminado de la impresora. <b>Nota:</b> Si esta configuración está desactivada, la impresora no examina los datos entrantes y utiliza el idioma predeterminado de la impresora especificado en el menú Configuración.
<b>Nota:</b> Un asterisco (*) al lado de un valor indica el valor predeterminado de fábrica.	

Elemento de menú	Descripción
<b>Mem. intermedia trab</b> Desactivado* Activado	Almacenar temporalmente trabajos en el disco duro antes de imprimirlos. <b>Nota:</b> Este elemento de menú solo aparece cuando hay un disco duro instalado.
<b>PS binario Mac</b> Automático* Activado Desactivado	Definir la impresora para que procese trabajos de impresión PostScript binario de Macintosh. <b>Notas:</b> <ul style="list-style-type: none"> <li>• Automático procesa los trabajos de impresión de los ordenadores que utilizan los sistemas operativos Windows o Macintosh.</li> <li>• Desactivado filtra los trabajos de impresión PostScript mediante el protocolo estándar.</li> </ul>
<b>Activar puerto USB</b> Desactivado Activado*	Activar el puerto de la unidad USB frontal.
<b>Nota:</b> Un asterisco (*) al lado de un valor indica el valor predeterminado de fábrica.	

## Restringir acceso a la red externa

Elemento de menú	Descripción
<b>Restringir acceso a la red externa</b> Desactivado* Activado	Restringir el acceso a sitios de red.
<b>Dirección de red externa</b>	Especifique las direcciones de red con acceso restringido.
<b>Dirección de correo electrónico para la notificación</b>	Especifique una dirección de correo electrónico para enviar una notificación de los eventos registrados.
<b>Frecuencia de ping</b> 1-300 (10*)	Especifique el intervalo de consulta de red en segundos.
<b>Asunto</b>	Especifique el asunto y el mensaje del correo electrónico de notificación.
<b>Mensaje</b>	
<b>Nota:</b> Un asterisco (*) al lado de un valor indica el valor predeterminado de fábrica.	

# Seguridad

## Métodos de inicio de sesión

### Administrar permisos

Elemento de menú	Descripción
<p><b>Acceso a función</b></p> <ul style="list-style-type: none"> <li>Acceder a la libreta de direcciones de las aplicaciones</li> <li>Modificar libreta de direcciones</li> <li>Administrar métodos abreviados</li> <li>Crear perfiles</li> <li>Gestionar marcadores</li> <li>Imprimir desde unidad flash</li> <li>Impresión en color desde unidad flash</li> <li>Digitalizar desde unidad flash</li> <li>Función de copia</li> <li>Impresión de copia en color</li> <li>Color excluido</li> <li>Función de correo electrónico</li> <li>Función de fax</li> <li>Función FTP</li> <li>Liberar faxes retenidos</li> <li>Acceso a trabajos retenidos</li> <li>Perfiles de uso</li> <li>Cancelar tareas del Dispositivo</li> <li>Cambiar idioma</li> <li>Protocolo de impresión de Internet (IPP)</li> <li>Iniciar digitalizaciones a distancia</li> <li>Impresión B/N</li> <li>Impresión en color</li> <li>Carpeta de red: impresión</li> <li>Carpeta de red: impresión en color</li> <li>Carpeta de red: digitalización</li> <li>Disco duro: impresión</li> <li>Disco duro: impresión en color</li> <li>Disco duro: digitalización</li> </ul>	<p>Controlar el acceso a las funciones de la impresora.</p> <p><b>Nota:</b> Algunos elementos de menú aparecen solamente cuando hay un disco duro instalado.</p>
<p><b>Menús administrativos</b></p> <ul style="list-style-type: none"> <li>Menú de seguridad</li> <li>Menú Red/Puertos</li> <li>Menú Papel</li> <li>Menú Informes</li> <li>Menús de configuración de función</li> <li>Menú Suministros</li> <li>Menú Tarjeta de opción</li> <li>Menú SE</li> <li>Menú de dispositivo</li> </ul>	<p>Controlar el acceso a los valores del menú de la impresora.</p>

Elemento de menú	Descripción
<b>Gestión de dispositivos</b> Administración remota Actualizaciones de firmware Configuración de aplicaciones Bloqueo panel del operador Importar/Exportar todos los valores Borrar fuera de servicio	Controlar el acceso a las opciones de administración de la impresora.
<b>Aplicaciones</b> Aplicaciones nuevas Copia de tarjetas Centro de digitalización Centro de digitalización personalizado [x] Formularios y favoritos	Controlar el acceso a las aplicaciones de la impresora.

## Cuentas locales

Elemento de menú	Descripción
<b>Administrar grupos/permisos</b>	Mostrar una lista de todos los grupos guardados en la impresora.
<b>Añadir usuario</b> Nombre de usuario/Contraseña Nombre de usuario Contraseña PIN	Crear cuentas locales y especificar su acceso a funciones de la impresora, menús administrativos, gestión de impresora, opciones y aplicaciones.

## Métodos de inicio de sesión predeterminados

**Nota:** Este menú solo aparece cuando configura los ajustes en el menú Cuentas locales.

Elemento de menú	Descripción
<b>Panel de control</b> Nombre de usuario/Contraseña Nombre de usuario Contraseña PIN	Especificar el método de inicio de sesión predeterminado para acceder al panel de control.
<b>Navegador</b> Nombre de usuario/Contraseña Nombre de usuario Contraseña PIN	Especificar el método de inicio de sesión predeterminado para acceder al navegador.

## Programar dispositivos USB

Elemento de menú	Descripción
<b>Programados</b> Añadir nueva programación	Programar el acceso al puerto USB frontal.

## Registro de auditoría de seguridad

Elemento de menú	Descripción
<b>Permitir auditoría</b> Desactivado* Activado	Registrar los eventos en el registro de auditoría seguro y el syslog remoto.
<b>Permitir registro del sistema remoto</b> Desactivado* Activado	Enviar los registros de auditoría a un servidor remoto.
<b>Servidor syslog remoto</b>	Especificar el servidor syslog remoto.
<b>Puerto syslog remoto</b> 1-65535 (514*)	Especificar el puerto syslog remoto.
<b>Método syslog remoto</b> UDP normal * Stunnel	Especificar un método syslog para transmitir eventos registrados en un servidor remoto.
<b>Nota:</b> Un asterisco (*) al lado de un valor indica el valor predeterminado de fábrica.	

Elemento de menú	Descripción
<p><b>Utilidad de registro del sistema remoto</b></p> <ul style="list-style-type: none"> <li>0 - mensajes de kernel</li> <li>1 - mensajes de nivel de usuario</li> <li>2 - sistema de correo</li> <li>3 - daemons de sistema</li> <li>4 - mensajes de seguridad/autorización*</li> <li>5 - mensajes generados internamente por syslogd</li> <li>6 - subsistema de impresora de línea</li> <li>7 - subsistema de noticias de red</li> <li>8 - subsistema UUCP</li> <li>9 - daemon de reloj</li> <li>10 - mensajes de seguridad/autenticación</li> <li>11 - daemon de FTP</li> <li>12 - subsistema NTP</li> <li>13 - registro auditoría</li> <li>14 - alerta de registro</li> <li>15 - daemon de reloj</li> <li>16 - uso local 0 (local0)</li> <li>17 - uso local 1 (local1)</li> <li>18 - uso local 2 (local2)</li> <li>19 - uso local 3 (local3)</li> <li>20 - uso local 4 (local4)</li> <li>21 - uso local 5 (local5)</li> <li>22 - uso local 6 (local6)</li> <li>23 - uso local 7 (local7)</li> </ul>	<p>Especificar el código de instalación que usa la impresora para enviar eventos de registro a un servidor remoto.</p>
<p><b>Gravedad de los eventos que se van a registrar</b></p> <ul style="list-style-type: none"> <li>0 - Emergencia</li> <li>1 - Alerta</li> <li>2 - Crítico</li> <li>3 - Error</li> <li>4 - Advertencia*</li> <li>5 - Aviso</li> <li>6 - Informativo</li> <li>7 - Depurar</li> </ul>	<p>Especificar el límite del nivel de prioridad para los mensajes de registro y los eventos.</p>
<p><b>Eventos no registrados en Syslog remoto</b></p> <ul style="list-style-type: none"> <li>Desactivado*</li> <li>Activado</li> </ul>	<p>Enviar todos los eventos, independientemente del nivel de gravedad, al servidor remoto.</p>
<p><b>Dirección de correo electrónico del administrador</b></p>	<p>Enviar notificación por correo electrónico de los eventos registrados al administrador.</p>
<p><b>Correo electrónico de alerta de registro borrado</b></p> <ul style="list-style-type: none"> <li>Desactivado*</li> <li>Activado</li> </ul>	<p>Enviar notificación por correo electrónico al administrador cuando una entrada de registro se haya eliminado.</p>
<p><b>Correo electrónico de alerta de registro actualizado</b></p> <ul style="list-style-type: none"> <li>Desactivado*</li> <li>Activado</li> </ul>	<p>Enviar notificación por correo electrónico al administrador cuando el registro se llene y empiece a sobrescribir las entradas antiguas.</p>
<p><b>Nota:</b> Un asterisco (*) al lado de un valor indica el valor predeterminado de fábrica.</p>	

Elemento de menú	Descripción
<b>Registro completo</b> Sobrescribir las entradas antiguas* Enviar registro por correo electrónico y borrar entradas	Resolver problemas de almacenamiento de registros cuando el registro llene la memoria asignada.
<b>Correo electrónico de alerta de % lleno</b> Desactivado* Activado	Enviar notificación por correo electrónico al administrador cuando el registro llene la memoria asignada.
<b>Nivel de alerta de % lleno</b> 1-99 (90*)	
<b>Correo electrónico de alerta de registro exportado</b> Desactivado* Activado	Enviar notificación por correo electrónico al administrador cuando un registro se haya exportado.
<b>Correo electrónico de alerta de valores de registro cambiados</b> Desactivado* Activado	Enviar notificación por correo electrónico al administrador cuando se haya configurado Activar auditoría.
<b>Finales de línea de registro</b> LF (\n)* CR (\r) CRLF (\r\n)	Especificar la forma en la que el archivo de registro termina el final de cada línea.
<b>Firmar digitalmente exportaciones</b> Desactivado* Activado	Agregar una firma digital a cada archivo de registro exportado.
<b>Borrar registro</b>	Eliminar todos los registros de auditoría.
<b>Registro de exportación</b> Syslog (RFC 5424) Syslog (RFC 3164) CSV	Exportar un registro de seguridad a una unidad flash.
<b>Nota:</b> Un asterisco (*) al lado de un valor indica el valor predeterminado de fábrica.	

## Restricciones de conexión

Elemento de menú	Descripción
<b>Intentos fallidos de conexión</b> 1-10 (3*)	Especificar el número de intentos de conexión fallidos antes de que se bloqueen los usuarios.
<b>Límite de tiempo de intentos fallidos</b> 1-60 minutos (5*)	Especificar el intervalo de tiempo entre los intentos de conexión fallidos antes de que se bloqueen los usuarios.
<b>Duración de bloqueo</b> 1-60 minutos (5*)	Especificar la duración del bloqueo.
<b>Tiempo de espera de inicio de sesión web</b> 1-120 minutos (10*)	Especificar el tiempo de retraso para un acceso remoto antes de que el usuario se desconecte automáticamente.
<b>Nota:</b> Un asterisco (*) al lado de un valor indica el valor predeterminado de fábrica.	



## Configuración de impresión confidencial

Elemento de menú	Descripción
<b>PIN incorrecto máximo</b> 2-10	Establecer el número de veces que se puede introducir un PIN no válido. <b>Notas:</b> <ul style="list-style-type: none"> <li>• El valor cero desactiva este ajuste.</li> <li>• Cuando se alcanza el límite, los trabajos de impresión correspondientes a ese nombre de usuario y a ese PIN se eliminan.</li> </ul>
<b>Caducidad de trabajo confidencial</b> Desactivado* 1 hora 4 horas 24 horas 1 semana	Establecer una caducidad para los trabajos de impresión confidenciales. <b>Notas:</b> <ul style="list-style-type: none"> <li>• Si este elemento del menú se ha modificado mientras los trabajos de impresión confidenciales se encuentran en la memoria o en el disco duro de la impresora, la caducidad de los trabajos de impresión no cambia al nuevo valor predeterminado.</li> <li>• Si la impresora está apagada, todos los trabajos confidenciales que se encuentran en la memoria de la impresora se eliminarán.</li> </ul>
<b>Caducidad de los trabajos de repetición</b> Desactivado* 1 hora 4 horas 24 horas 1 semana	Establecer una caducidad para un trabajo de impresión que desea repetir.
<b>Caducidad de los trabajos de comprobación</b> Desactivado* 1 hora 4 horas 24 horas 1 semana	Establecer una caducidad para que la impresora imprima una copia para que el usuario examine su calidad antes de imprimir las copias restantes.
<b>Caducidad de los trabajos de reserva</b> Desactivado* 1 hora 4 horas 24 horas 1 semana	Establecer una caducidad para que la impresora almacene los trabajos de impresión que se van a imprimir con posterioridad.
<b>Mantener todos los trabajos en espera</b> Desactivado* Activado	Configurar la impresora para mantener todos los trabajos de impresión en espera.
<b>Conservar documentos duplicados</b> Desactivado* Activado	Configurar la impresora para que imprima otros documentos con el mismo nombre de archivo sin sobrescribir ningún trabajo de impresión.
<b>Nota:</b> Un asterisco (*) al lado de un valor indica el valor predeterminado de fábrica.	

## Codificación de disco

**Nota:** Este menú sólo aparece cuando hay un disco duro instalado.

Elemento de menú	Descripción
<b>Estado</b> Activado Desactivado	Active la codificación del disco.
<b>Empezar codificación</b>	

## Borrar archivos datos temporales

Elemento de menú	Descripción
<b>Almacenado en memoria integrada</b> Desactivado* Activado	Eliminar todos los archivos almacenados en la memoria de la impresora.
<b>Almacenado en el disco duro</b> Borrar 1 pase* Borrar 3 pase Borrar 7 pase	Eliminar todos los archivos almacenados en el disco duro de la impresora. <b>Nota:</b> Este elemento de menú solo aparece cuando hay instalado un disco duro de la impresora.
<b>Nota:</b> Un asterisco (*) al lado de un valor indica el valor predeterminado de fábrica.	

## Soluciones - Configuración LDAP

Elemento de menú	Descripción
<b>Seguir referencias LDAP</b> Desactivado* Activado	Buscar diferentes servidores en el dominio para el usuario con sesión iniciada.
<b>Verificación de certificado LDAP</b> Sí No*	Activar verificación de certificados LDAP.

## Varios

Elemento de menú	Descripción
<b>Características protegidas</b> Mostrar* Ocultar	Mostrar todas las funciones que Control de acceso a función (FAC) protege, independientemente del permiso de seguridad que posea el usuario. <b>Nota:</b> Ocultar solo muestra las características protegidas FAC a las que el usuario tiene acceso.
<b>Permisos de impresión</b> Desactivado* Activado	Permitir que el usuario inicie sesión antes de imprimir.
<b>Inicio de sesión con permiso para impresión predeterminada</b> Nombre de usuario/Contraseña* Nombre de usuario	Establecer el inicio de sesión predeterminado para Permisos de impresión.
<b>Nota:</b> Un asterisco (*) al lado de un valor indica el valor predeterminado de fábrica.	

Elemento de menú	Descripción
<b>Puente de restablecimiento de seguridad</b> Activar acceso de "invitado"* Sin efecto	Especificar el acceso del usuario a la impresora. <b>Notas:</b> <ul style="list-style-type: none"> <li>• El puente está situado junto a un icono de bloqueo en la placa del controlador.</li> <li>• Activar acceso de "invitado"* ofrece a cualquier persona acceso a todos los aspectos de la impresora.</li> <li>• Sin efecto puede deshabilitar el acceso a la impresora cuando no esté disponible la información de seguridad necesaria.</li> </ul>
<b>Longitud mínima de la contraseña</b> 0-32	Especifique la longitud de la contraseña.
<b>Nota:</b> Un asterisco (*) al lado de un valor indica el valor predeterminado de fábrica.	

## Informes

### Página de valores de menú

Elemento de menú	Descripción
<b>Página de valores de menú</b>	Imprimir un informe que contenga los menús de la impresora.

### Dispositivo

Elemento de menú	Descripción
<b>Información del dispositivo</b>	Imprimir un informe que contenga información sobre la impresora.
<b>Estadísticas dispositivo</b>	Imprimir un informe sobre uso de la impresora y el estado de los suministros.
<b>Lista Perfiles</b>	Imprimir una lista de perfiles almacenados en la impresora.
<b>Informe de activos</b>	Imprimir un informe que contenga el número de serie y el modelo de la impresora.

### Imprimir

Elemento de menú	Descripción
<b>Imprimir fuentes</b> Fuentes PCL Fuentes PS	Imprimir muestras e información sobre las fuentes disponibles en cada idioma de la impresora.
<b>Imprimir directorio</b>	Imprimir los recursos almacenados en la unidad flash o el disco duro. <b>Nota:</b> Este elemento de menú solo aparece cuando hay instalado un disco duro o una unidad flash.

## Métodos abreviados

Elemento de menú	Descripción
<b>Todos los métodos abreviados</b>	Imprimir un informe que muestre los métodos abreviados que se almacenan en la impresora.
<b>Métodos abreviados de fax</b>	
<b>Métodos abreviados de copia</b>	
<b>Métodos abreviados de e-mail</b>	
<b>Métodos abreviados de FTP</b>	
<b>Métodos abreviados de carpeta de red</b>	

## Fax

Elemento de menú	Descripción
<b>Registro de trabajo de fax</b>	Imprimir un informe sobre los últimos 200 trabajos de fax realizados. <b>Nota:</b> Este elemento del menú solo aparece si la opción Activar registro de trabajos está activada.
<b>Registro de llamadas de fax</b>	Imprimir un informe sobre las últimas 100 llamadas atendidas, recibidas y bloqueadas. <b>Nota:</b> Este elemento del menú sólo aparece si la opción Activar registro de trabajos está activada.

## Red

Elemento de menú	Descripción
<b>Página de configuración de la red</b>	Imprimir una página que muestre la red configurada y los valores inalámbricos en la impresora. <b>Nota:</b> Esta opción del menú solo aparece para las impresoras en red o las impresoras conectadas a servidores de impresión.
<b>Clientes conectados por Wi-Fi Direct</b>	Imprimir una página que muestra la lista de dispositivos que estén conectados a la impresora mediante Wi-Fi Direct. <b>Nota:</b> Este elemento del menú solo aparece si la opción Activar Wi-Fi Direct está activada.

## Ayuda

Elemento de menú	Descripción
Imprimir todas las guías	Imprime todas las guías.
Guía de calidad de color	Proporciona información sobre la solución de problemas de calidad de impresión
Guía de conexión	Proporciona información sobre la conexión local (USB) o a una red de la impresora.
Guía para copias	Proporciona información sobre la realización de copias y la configuración de los parámetros
Guía para correo electrónico	Proporciona información sobre el envío de mensajes de correo electrónico y la configuración de los parámetros

Elemento de menú	Descripción
Guía para faxes	Proporciona información sobre el envío de faxes y la configuración de los parámetros
Guía de información	Proporciona información sobre la impresora
Guía de papel	Proporciona información sobre la carga de papel y el papel especial
Guía desplazamientos	Proporciona información acerca del traslado, ubicación o envío de la impresora
Guía de calidad de impresión	Proporciona información sobre la solución de problemas de calidad de impresión.
Guía del escaneado	Proporciona información sobre la digitalización de documentos y la configuración de los parámetros
Guía de consumibles	Proporciona información acerca de la solicitud de suministros

## Solución de problemas

Elemento de menú	Descripción
<b>Páginas de prueba de calidad de impresión</b>	Imprima páginas de muestra para identificar y corregir defectos en la calidad de impresión.
<b>Limpieza del escáner</b>	Imprima las instrucciones sobre cómo limpiar el escáner.

## Impresión de la página de valores de menú

En la pantalla de inicio, toque **Valores > Informes > Página de valores de menú**.

# Asegurar la impresora

## Localización de la ranura de seguridad

La impresora está equipada con una función de bloqueo de seguridad. Conecte un bloqueo de seguridad compatible con la mayoría de portátiles en la ubicación que se muestra para asegurar la impresora en su sitio.



## Borrado de memoria de la impresora

Para borrar memoria volátil o datos en búfer de la impresora, apague la impresora.

Para borrar memoria no volátil o valores individuales, valores de red y dispositivo, valores de seguridad y soluciones integradas, haga lo siguiente:

- 1 En la pantalla de inicio, toque **Valores > Dispositivo > Mantenimiento > Borrar fuera de servicio**.
- 2 Seleccione la casilla de verificación **Limpiar toda la información en memoria no volátil** y, a continuación, toque **BORRAR**.
- 3 Seleccione **Ejecutar configuración inicial** o **Dejar la impresora desconectada** y, a continuación, pulse **Siguiente**.
- 4 Inicie la operación.

## Borrado de la memoria del disco duro de la impresora

- 1 En la pantalla de inicio, toque **Valores > Dispositivo > Mantenimiento > Borrar fuera de servicio**.
- 2 Seleccione la casilla de verificación **Limpiar toda la información del disco duro** y, a continuación, toque **BORRAR**.
- 3 Seleccione un método para borrar datos.
- 4 Inicie la operación.

**Nota:** Este proceso puede tardar desde varios minutos hasta más de una hora, lo que hace que la impresora no esté disponible para otras tareas.

## Codificación del disco duro de la impresora

Este proceso borra todos los contenidos del disco duro. Si es necesario, haga una copia de seguridad de los datos importantes de la impresora antes de iniciar la codificación.

- 1 En la pantalla de inicio, toque **Valores > Seguridad > Codificación de disco > Iniciar codificación**.
- 2 Siga las instrucciones que aparecen en pantalla.

### Notas:

- Para evitar la pérdida de datos, no desconecte la impresora durante el proceso de codificación.
- Este proceso puede tardar desde varios minutos hasta más de una hora, lo que hace que la impresora no esté disponible para otras tareas.
- Tras la codificación, la impresora se reinicia automáticamente.

## Restauración de los valores predeterminados de fábrica

- 1 Desde la pantalla de inicio, toque **Valores > Dispositivo > Restaurar valores predeterminados de fábrica**.
- 2 Toque **Restaurar valores >** y seleccione los valores que desea restaurar > **RESTAURAR**.
- 3 Inicie la operación.

## Declaración de volatilidad

Tipo de memoria	Descripción
Memoria volátil	La impresora utiliza la memoria de acceso aleatorio (RAM) para almacenar temporalmente los datos de usuario durante los trabajos sencillos de copia y de impresión.
Memoria no volátil	La impresora utiliza dos tipos de memoria no volátil: EEPROM y NAND (memoria flash). Los dos tipos se utilizan para almacenar el sistema operativo, los valores de la impresora, la información de la red, los valores del escáner y del marcador así como las soluciones integradas.
Memoria de disco duro	Puede que algunas impresoras tengan instaladas una unidad de disco duro. El disco duro de la impresora está diseñado para funcionar con impresoras específicas. El disco duro permite a la impresora conservar los datos de usuarios almacenados de trabajos complejos de impresión, así como los datos sobres formatos y fuentes.

Borre el contenido de cualquier memoria de impresora instalada si se dan las siguientes circunstancias:

- La impresora no está disponible.
- Se ha sustituido el disco duro de la impresora.
- Se va trasladado la impresora a un departamento o ubicación diferente.
- La impresora ha sido sometida a mantenimiento por una persona ajena a la empresa.
- Se ha retirado la impresora de las instalaciones por motivos de mantenimiento.
- La impresora se ha vendido a otra empresa.

## Eliminación de un disco duro de la impresora

- **Borrado mediante campo magnético:** proporciona al disco duro un campo magnético que borra los datos almacenados.
- **Aplastamiento:** comprime físicamente el disco duro para romper los componentes y hacer que sean ilegibles.
- **Molido:** corta físicamente el disco duro en pequeños trozos metálicos.

**Nota:** Para garantizar que todos los datos se han borrado completamente, destruya físicamente cada disco duro que contenga datos.



# Mantenimiento de la impresora

**Advertencia: Posibles daños:** Si no se consigue mantener un rendimiento de impresora óptimo o no se sustituyen las piezas y los consumibles, es posible que la impresora sufra daños.

## Ajuste del volumen del altavoz

### Ajuste del volumen predeterminado del altavoz interno

- 1 En el panel de control del escáner, navegue hasta:  
**Valores > Dispositivo > Preferencias > Respuesta sonora**
- 2 Ajuste el volumen.

**Notas:**

- Si está activado el modo silencioso, las alarmas sonoras están desactivadas. Este valor también muestra el rendimiento de la impresora.
- El volumen se restablecerá al valor predeterminado después de cerrar sesión o cuando vuelva a poner en marcha la impresora desde el modo de suspensión o hibernación.

### Configuración de los valores de los altavoces del fax

- 1 En la pantalla de inicio, toque **Valores > Fax > Configuración de fax > Valores de los altavoces**.
- 2 Haga lo siguiente:
  - Configure el Modo de altavoz en **Siempre activado**.
  - Configure el Volumen del altavoz como **Alto**.
  - Active el Volumen del timbre.

## Conexión en red

### Conexión de la impresora a una red Wi-Fi

Asegúrese de que Adaptador activo está configurado en Automático. En la pantalla de inicio, toque **Valores > Red/Puertos > Descripción general de la red > Adaptador activo**.

- 1 En la pantalla de inicio, toque **Valores > Red/puertos > Inalámbrico > Configurar en panel de impresora > Seleccionar red**.
- 2 Seleccione una red Wi-Fi e introduzca la contraseña de la red.

**Nota:** En los modelos de impresora compatibles con redes Wi-Fi, aparecerá una solicitud de configuración de la red Wi-Fi durante la configuración inicial.

## Conexión de la impresora en una red inalámbrica mediante Wi-Fi Protected Setup (WPS).

Antes de empezar, asegúrese de que:

- El punto de acceso (router inalámbrico) es compatible con WPS o cuenta con la certificación. Para obtener más información, consulte la documentación suministrada con su punto de acceso.
- Se ha instalado un adaptador de red inalámbrico en la impresora. Para obtener más información, consulte las instrucciones que se suministra con el adaptador.
- Adaptador activo está configurado en Automático. En la pantalla de inicio, toque **Valores > Red/Puertos > Descripción general de red > Adaptador activo**.

### Uso del método de botones de comando

- 1 En la pantalla de inicio, toque **Valores > Red/puertos > Inalámbrico > Wi-Fi Protected Setup > Iniciar método de botones de pulsación**.
- 2 Siga las instrucciones que aparecen en pantalla.

### Uso del método de Número de identificación personal (PIN)

- 1 En la pantalla de inicio, toque **Valores > Red/puertos > Inalámbrico > Wi-Fi Protected Setup > Iniciar método PIN**.
- 2 Copie el PIN de WPS de ocho dígitos.
- 3 Abra un explorador web y, a continuación, escriba la dirección IP de su punto de acceso en el campo de la dirección.

#### Notas:

- Para saber cuál es la dirección IP, consulte la documentación incluida con su punto de acceso.
  - Si está utilizando un servidor proxy, desactívelo temporalmente para cargar correctamente la página web.
- 4 Acceda a los valores WPS. Para obtener más información, consulte la documentación suministrada con su punto de acceso.
  - 5 Introduzca el PIN de ocho dígitos y guarde los cambios.

## Configuración de Wi-Fi Direct

- 1 En la pantalla de inicio, toque **Valores > Red/puertos > Wi-Fi Direct**.
- 2 Configure los valores.
  - **Activar Wi-Fi Direct:** permite que la impresora utilice su propia red<sup>®</sup> Wi-Fi Direct.
  - **Nombre de Wi-Fi Direct:** asigna un nombre a la red Wi-Fi Direct.
  - **Contraseña de Wi-Fi Direct:** asigna la contraseña para negociar la seguridad inalámbrica cuando se utilice la conexión de igual a igual.

- **Mostrar contraseña en la página de configuración:** permite que la contraseña aparezca en la página de configuración de la red.
- **Aceptar automáticamente las solicitudes del botón de pulsación:** determina el contenido que se muestra en la pantalla de inicio cuando los clientes se conectan con Wi-Fi Direct. Por motivos de seguridad, este valor está desactivado de forma predeterminada. Cuando está desactivado, aparece un mensaje en el que se le pregunta al usuario si permite la conexión.

**Nota:** La aceptación automática de las solicitudes del botón de pulsación no está protegida.

#### Notas:

- De forma predeterminada, la contraseña de red Wi-Fi Direct no es visible en la pantalla de la impresora. Para mostrar la contraseña, en la pantalla de inicio, toque **Valores > Seguridad > Varios > Activar revelación de contraseña/PIN**.
- Para conocer la contraseña de la red Wi-Fi Direct sin mostrarla en la pantalla de la impresora, en la pantalla de inicio, toque **Valores > Informes > Red > Página de configuración de red**.

## Conexión de un dispositivo móvil a la impresora

Antes de conectar el dispositivo móvil, asegúrese de que se ha configurado Wi-Fi Direct. Para obtener más información, consulte [“Configuración de Wi-Fi Direct” en la página 146](#).

### Conexión con Wi-Fi Direct

**Nota:** Estas instrucciones se aplican únicamente a dispositivos móviles Android.

- 1 En el dispositivo móvil, vaya al menú de ajustes.
- 2 Active **Wi-Fi** y, a continuación, toque **Wi-Fi Direct**.
- 3 Seleccione el nombre de Wi-Fi Direct de la impresora.
- 4 Confirme la conexión en el panel de control de la impresora.

### Conexión con la red Wi-Fi

- 1 En el dispositivo móvil, vaya al menú de ajustes.
- 2 Toque **Wi-Fi** y, a continuación, seleccione el nombre de Wi-Fi Direct de la impresora.

**Nota:** La cadena DIRECT-xy (donde x e y son dos caracteres aleatorios) se añade antes del nombre de Wi-Fi Direct.

- 3 Introduzca la contraseña de Wi-Fi Direct.

## Conexión de un equipo a la impresora

Antes de conectar el equipo, asegúrese de que se ha configurado Wi-Fi Direct. Para obtener más información, consulte [“Configuración de Wi-Fi Direct” en la página 146](#).

### Para usuarios de Windows

- 1 Abra **Impresoras y escáneres** y, a continuación, haga clic en **Agregar una impresora o un escáner**.
- 2 Haga clic en **Mostrar impresoras Wi-Fi Direct** y, a continuación, seleccione el nombre de Wi-Fi Direct de la impresora.

**3** Anote el PIN de ocho dígitos de la impresora que se muestra en la pantalla de la misma.

**4** Introduzca el PIN en el equipo.

**Nota:** Si el controlador de impresora aún no está instalado, Windows descargará el controlador adecuado.

### Para usuarios de Macintosh

**1** Haga clic en el icono de conexión inalámbrica y, a continuación, seleccione el nombre de Wi-Fi Direct de la impresora.

**Nota:** La cadena DIRECT-xy (donde x e y son dos caracteres aleatorios) se añade antes del nombre de Wi-Fi Direct.

**2** Escriba la contraseña de Wi-Fi Direct.

**Nota:** Cambie a la red inalámbrica previa de su equipo una vez que haya desconectado Wi-Fi Direct.

## Desactivación de la red Wi-Fi

**1** En la pantalla de inicio, toque **Valores > Red/Puertos > Descripción general de red > Adaptador activo > Red estándar**.

**2** Siga las instrucciones que aparecen en pantalla.

## Cambio de los valores de los puertos de la impresora después de la instalación de un puerto de soluciones interno

### Notas:

- Si la impresora dispone de dirección IP estática, no cambie la configuración.
- Si los equipos están configurados para utilizar el nombre de la red en vez de una dirección IP, no cambie la configuración.
- Si agrega un puerto de soluciones interno (ISP) inalámbrico a una impresora configurada previamente para una conexión Ethernet, desconecte la impresora de la red Ethernet.

### Para usuarios de Windows

**1** Abra la carpeta de impresoras.

**2** En el menú de método abreviado de la impresora con el nuevo proveedor de servicios de Internet, abra las propiedades de la impresora.

**3** Configure el puerto de la lista.

**4** Actualice la dirección IP.

**5** Aplique los cambios.

### Para usuarios de Macintosh

**1** En Preferencias del sistema en el menú de Apple, navegue hasta la lista de impresoras y, a continuación, seleccione **+ > IP**.

**2** Escriba la dirección IP en la barra de dirección.

3 Aplique los cambios.

## Limpieza de las piezas de la impresora

### Limpieza de la impresora

**⚠ PRECAUCIÓN: PELIGRO DE DESCARGAS ELÉCTRICAS:** Para evitar el riesgo de descarga eléctrica al limpiar el exterior de la impresora, desconecte el cable de alimentación de la toma eléctrica y desconecte todos los cables de la impresora antes de realizar la operación.

#### Notas:

- Realice esta tarea una vez transcurridos varios de meses.
- Cualquier daño de la impresora ocasionado por su manipulación inadecuada queda fuera de la cobertura de garantía de la impresora.

1 Apague la impresora y, a continuación, desconecte el cable de alimentación de la toma de tierra.

2 Elimine el papel de la bandeja estándar y del alimentador multiuso.

3 Retire el polvo, las pelusas y los trozos de papel que se encuentren alrededor de la impresora con un cepillo suave o una aspiradora.

4 Limpie la parte exterior de la impresora con un paño húmedo paño suave y sin pelusa.

#### Notas:

- No utilice productos de limpieza para el hogar ni detergentes, ya que podrían dañar el acabado de la impresora.
- Asegúrese de que todas las partes de la impresora estén secas después de la limpieza.

5 Conecte el cable de alimentación a la toma eléctrica y, a continuación, encienda la impresora.

**⚠ PRECAUCIÓN: POSIBLES DAÑOS PERSONALES:** Para evitar el riesgo de incendio o descarga eléctrica, conecte el cable de alimentación a una toma de corriente debidamente conectada a tierra con la potencia adecuada que se encuentre cerca del dispositivo y resulte fácilmente accesible.

### Limpieza del escáner

1 Abra la cubierta del escáner.

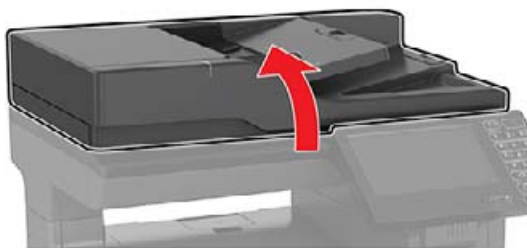

**2** Con un paño húmedo, suave y sin pelusa, limpie las siguientes áreas:

- cristal del ADF



- panel de cristal del ADF

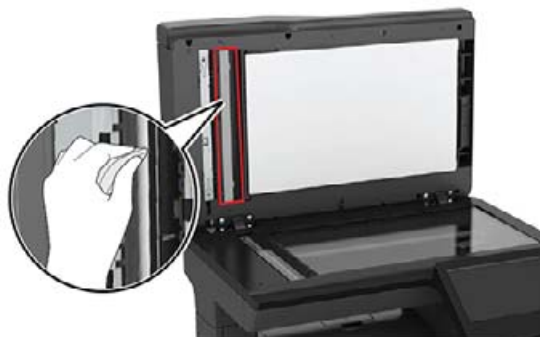

- Cristal del escáner



- Panel de cristal del escáner



- 3 Cierre la cubierta del escáner.

## Solicitud de suministros y piezas

Para solicitar piezas y consumibles, póngase en contacto con el establecimiento en el que adquirió la impresora.

**Nota:** las estimaciones de duración de todos los consumibles de la impresora se realizan en base a la impresión en papel normal de tamaño Carta o A4.

## Comprobación del estado de suministros y piezas

- 1 En la pantalla de inicio, toque **Estado/Consumibles**.
- 2 Seleccione las piezas o suministros que desea comprobar.

**Nota:** También puede acceder a esta configuración tocando la parte superior de la pantalla de inicio.

## Pedido de cartuchos de tóner

### Notas:

- El rendimiento estimado del cartucho se basa en el estándar ISO/IEC 19798.
- Una cobertura de impresión extremadamente baja durante períodos prolongados puede afectar negativamente al rendimiento del color y dar lugar a que fallen piezas del cartucho antes de que se agote el tóner.

Si desea solicitar cartuchos de tóner, póngase en contacto con el establecimiento donde adquirió la impresora.

## Solicitud de unidad de imagen o kit de imagen

Para solicitar unidades de imagen, póngase en contacto con el lugar en el que adquirió la impresora.

## Solicitud de un contenedor de tóner de desecho

Para solicitar un contenedor de tóner de desecho, póngase en contacto con el establecimiento donde adquirió la impresora.

## Solicitud de un kit de mantenimiento del fusor

Para realizar el pedido de un kit de mantenimiento del fusor, póngase en contacto con el establecimiento donde adquirió la impresora.

## Configuración de notificaciones de suministros

**1** Abra un explorador web y, a continuación, escriba la dirección IP de la impresora en el campo de la dirección.

### Notas:

- Verá la dirección IP de la impresora en la pantalla de inicio de la impresora. La dirección IP aparece como cuatro grupos de números separados por puntos, como 123.123.123.123.
- Si está utilizando un servidor proxy, desactívelo temporalmente para cargar correctamente la página web.

**2** Haga clic en **Valores > Dispositivo > Notificaciones**.

**3** Desde el menú Suministros, haga clic en **Notificaciones de consumible personalizado**.

**4** Seleccione una notificación para cada suministro.

**5** Aplique los cambios.

## Sustitución de suministros y piezas

### Sustitución del cartucho de tóner

**1** Abra la puerta B.

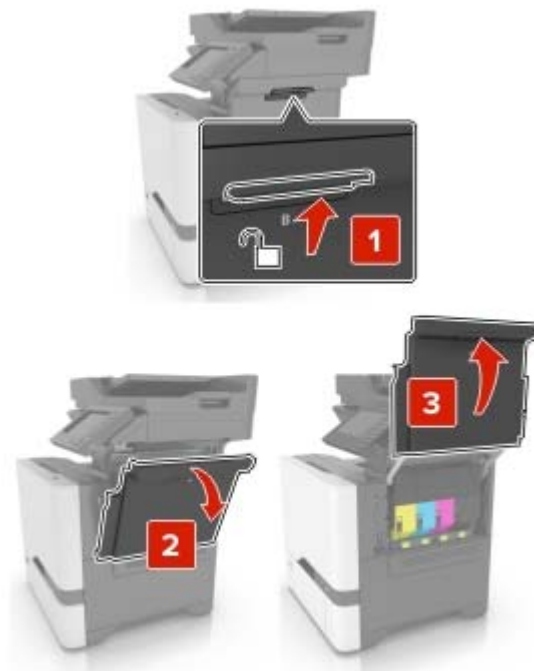



**2** Extraiga el cartucho de tóner.

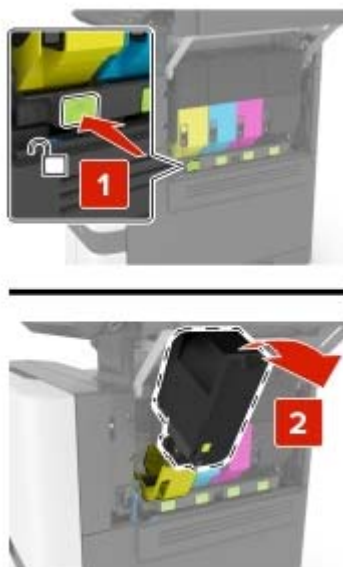

**3** Desembale el nuevo cartucho de tóner.

**4** Inserte el cartucho de tóner nuevo.

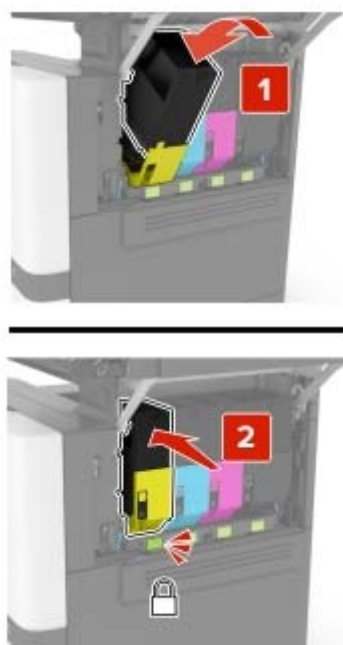

**5** Cierre la puerta B.

## Sustitución de la unidad de imagen

1 Abra la puerta B.

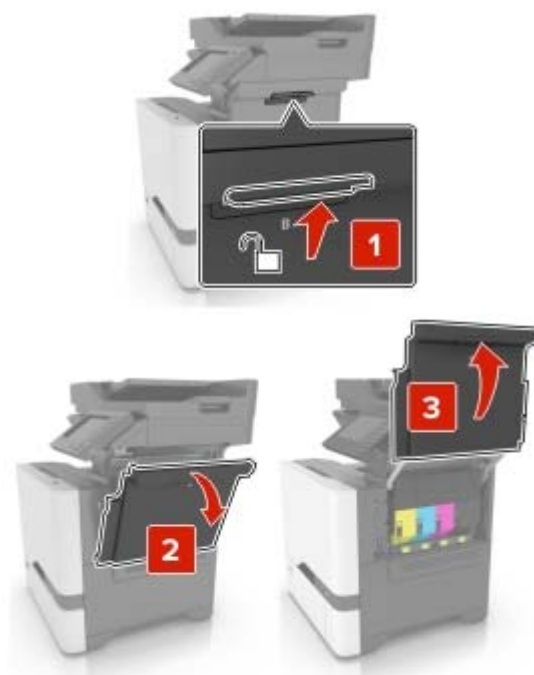

2 Retire el contenedor de tóner de desecho.

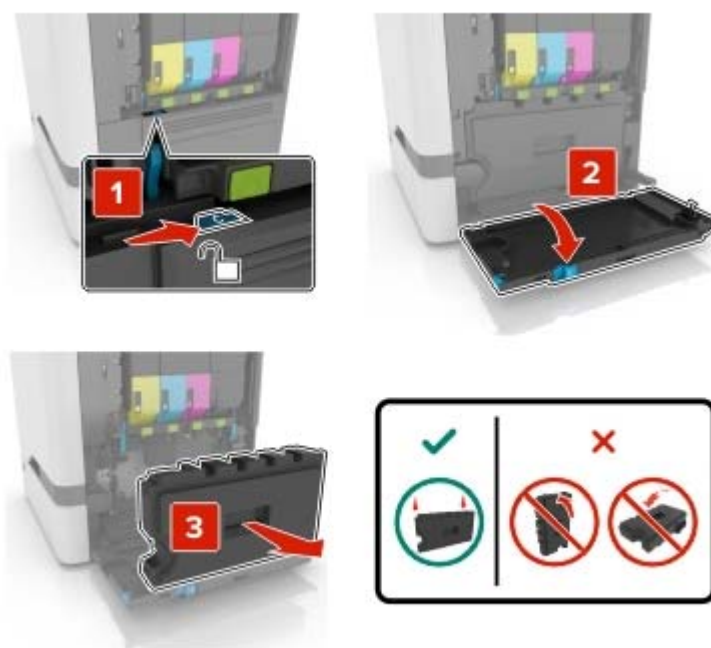

**3** Extraiga el kit de imagen.



**4** Extraiga el cartucho de tóner negro.

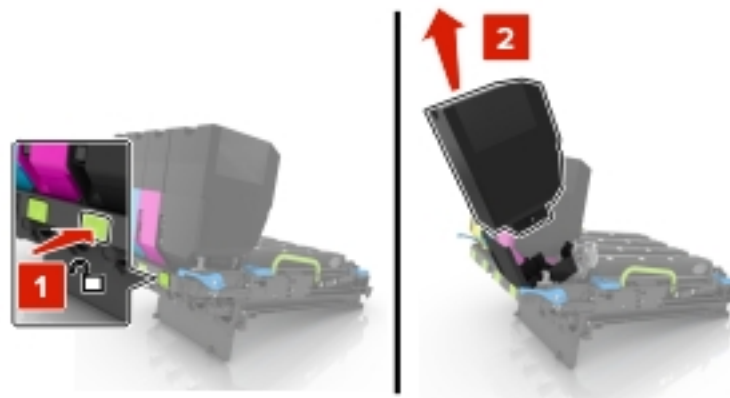

**5** Extraiga la unidad de imagen.

**Advertencia: Posibles daños:** No exponga la unidad del fotoconductor a la luz directa durante más de diez minutos. Una larga exposición a la luz puede ocasionar problemas de calidad de impresión.

**Advertencia: Posibles daños:** No toque el tambor fotoconductor brillante que se encuentra debajo de la unidad de imágenes. Si lo hace, puede afectar a la calidad de los futuros trabajos de impresión.

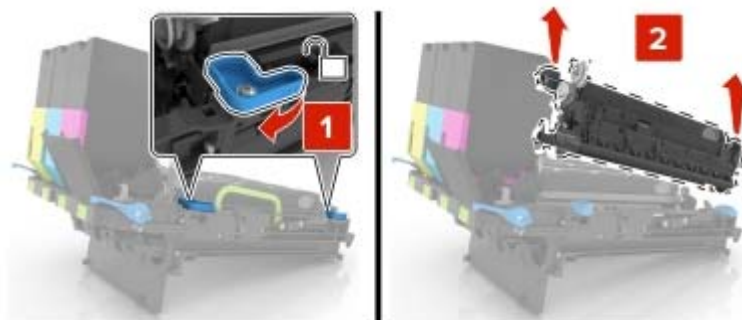

**6** Desembale la nueva unidad de imagen.

**7** Introduzca la nueva unidad de imagen.



**8** Inserte el cartucho de tóner nuevo.

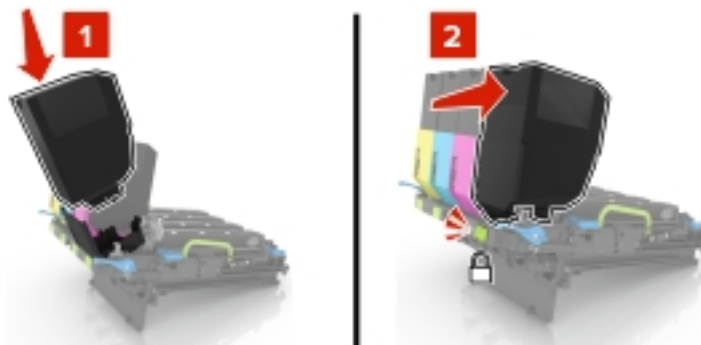

**9** Inserte el kit de imagen.

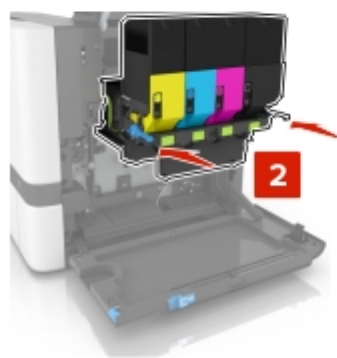
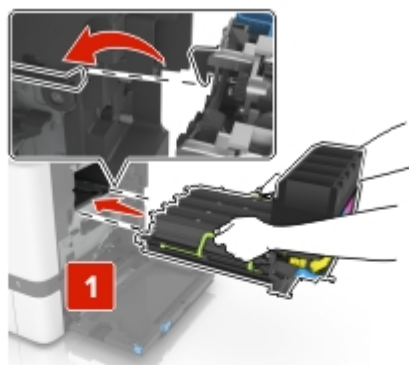

**10** Introduzca el depósito de tóner de desecho.

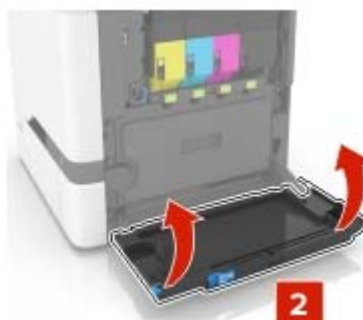
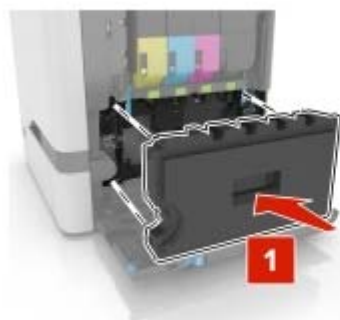

**11** Cierre la puerta B.

## Sustitución del kit de imagen

1 Abra la puerta B.

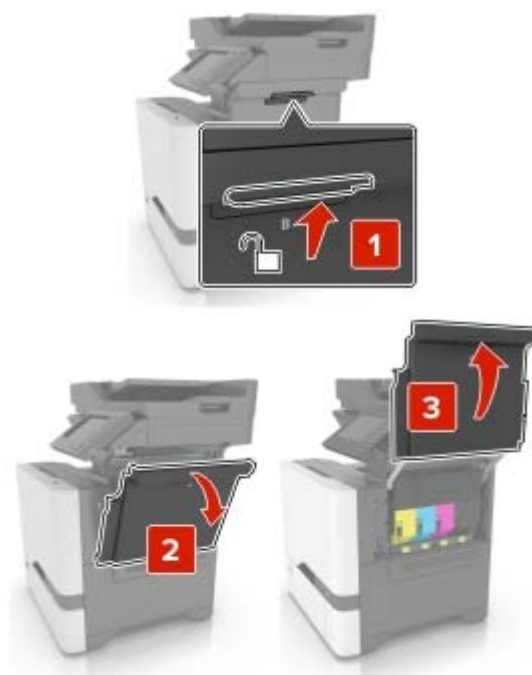

2 Retire el contenedor de tóner de desecho.

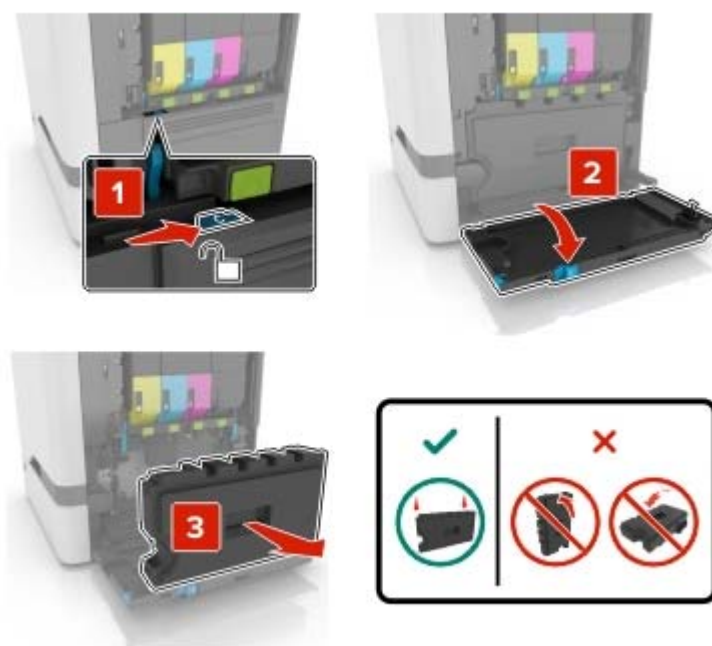

**3** Extraiga el kit de imagen.



**4** Retire los cartuchos de tóner.

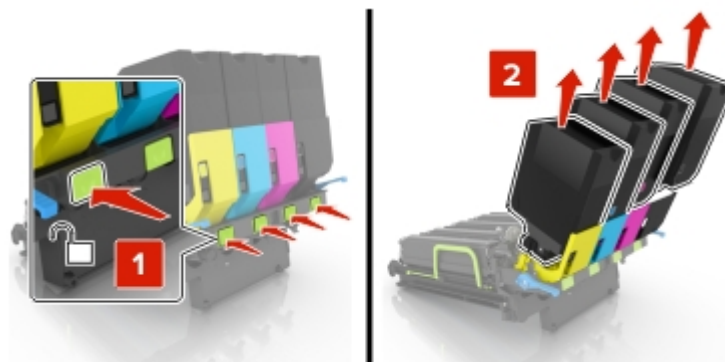

**5** Desembale el kit de imagen nuevo y, a continuación, retire el material de embalaje.

**Nota:** La unidad de imagen incluye la unidad de imagen y las unidades de revelador de cian, magenta y amarillo.

**6** Extraiga la unidad de imagen negra.

**Advertencia: Posibles daños:** No exponga la unidad del fotoconductor a la luz directa durante más de diez minutos. Una larga exposición a la luz puede ocasionar problemas de calidad de impresión.

**Advertencia: Posibles daños:** No toque el tambor fotoconductor brillante que se encuentra debajo de la unidad de imagen. Si lo hace, puede afectar a la calidad de los futuros trabajos de impresión.

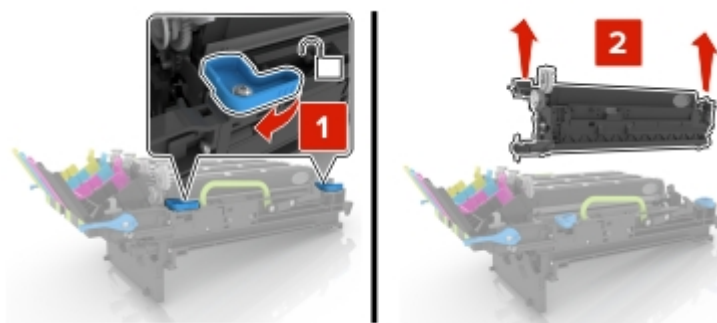

**Nota:** La unidad de imagen negra incluye la unidad del revelador negro y la unidad del fotoconductor.

**7** Inserte la unidad de imagen negra en el nuevo kit de imagen.

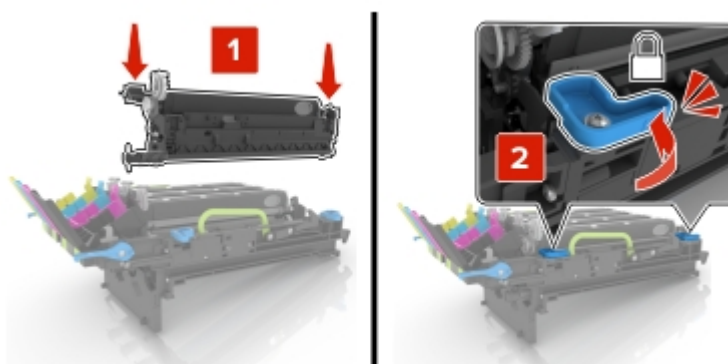

**8** Introduzca los cartuchos de tóner.

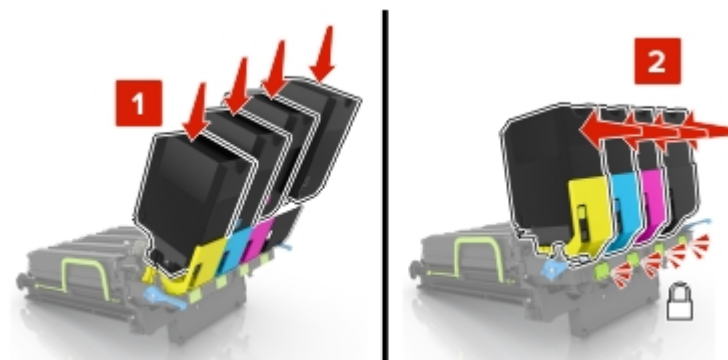



**9** Introduzca el nuevo kit de imagen.

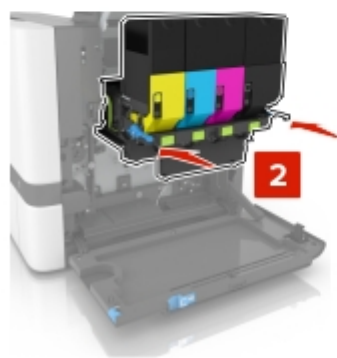
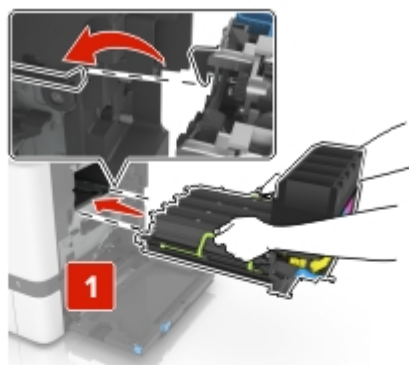

**10** Introduzca el depósito de tóner de desecho.

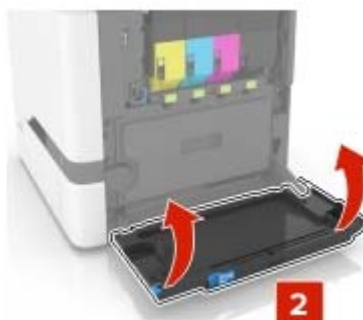
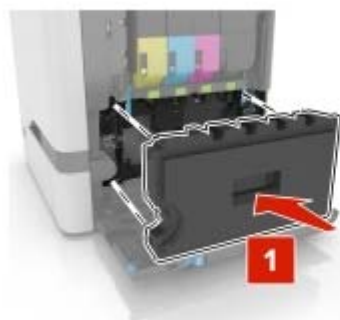

**11** Cierre la puerta B.

## Sustitución del contenedor de tóner de desecho

1 Abra la puerta B.

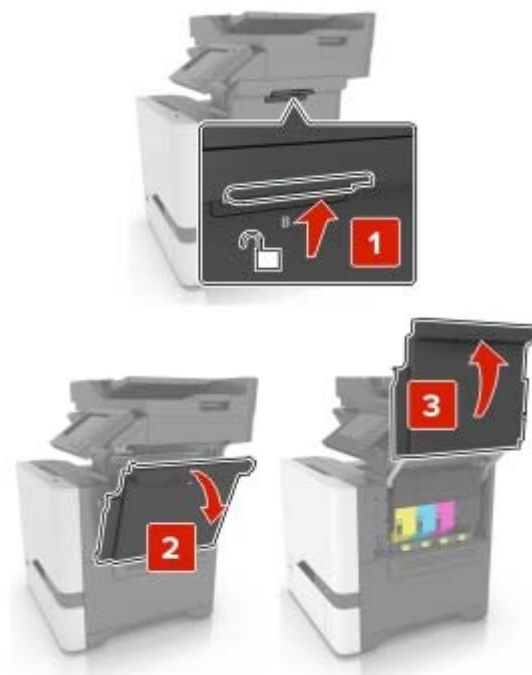

2 Retire el contenedor de tóner de desecho.

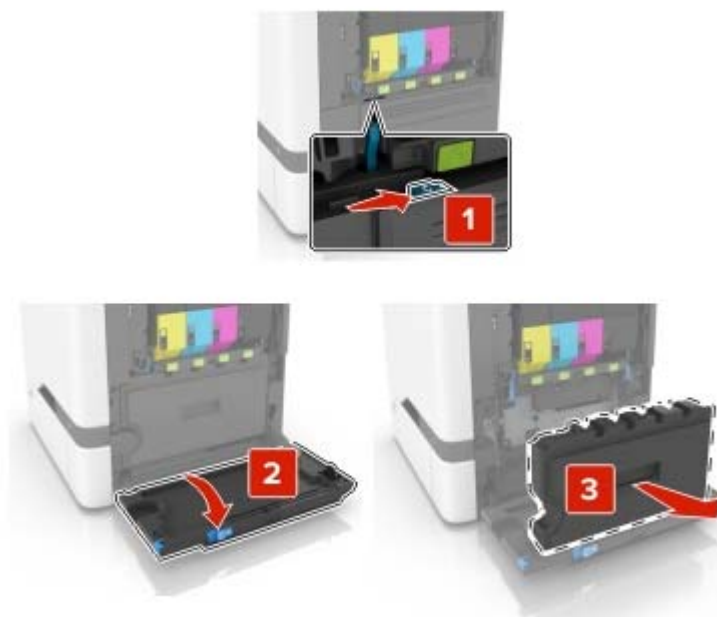

3 Desembale el nuevo contenedor de tóner de desecho.

4 Introduzca el contenedor de tóner de desecho nuevo.



5 Cierre la puerta B.

### Sustitución del fusor

1 Apague la impresora y, a continuación, desconecte el cable de alimentación de la toma de tierra.

2 Abra las puertas A y D.

**PRECAUCIÓN: SUPERFICIE CALIENTE:** El interior de la impresora podría estar caliente. Para evitar el riesgo de heridas producidas por el contacto con un componente caliente, deje que la superficie se enfríe antes de tocarlo.

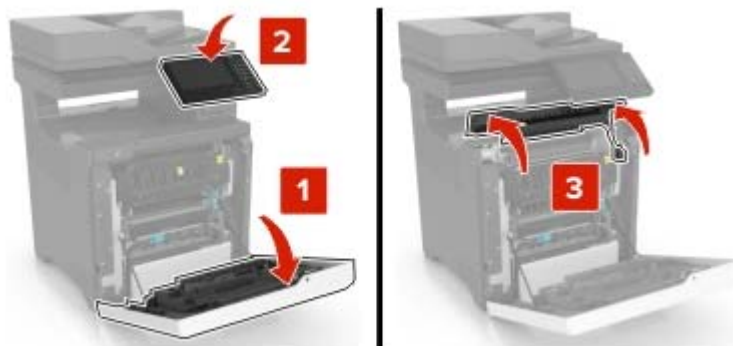

3 Extraiga el fusor.

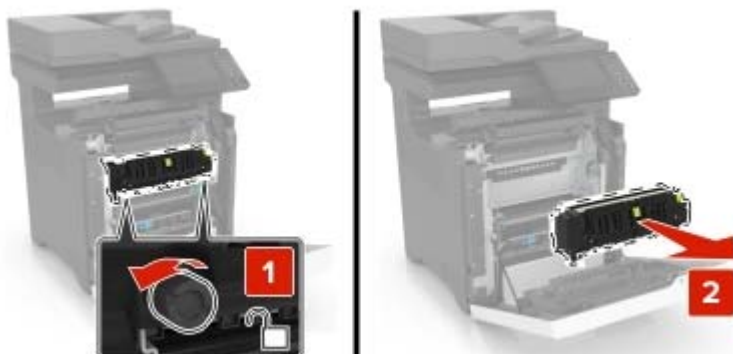

4 Desempaquete el nuevo fusor.

**5** Inserte el nuevo fusor.

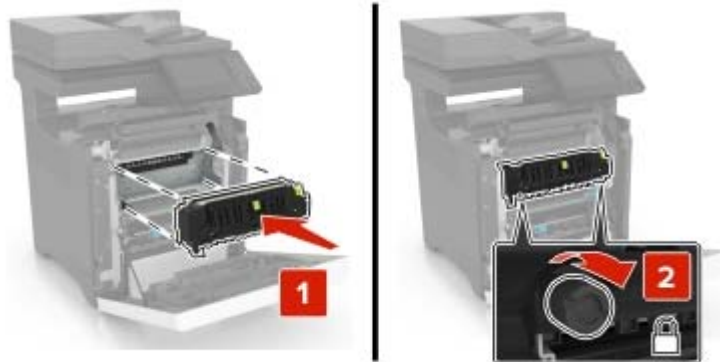

**6** Cierre las puertas D y A.

**7** Conecte el cable de alimentación a la toma eléctrica y, a continuación, encienda la impresora.

**⚠ PRECAUCIÓN: POSIBLES DAÑOS PERSONALES:** Para evitar el riesgo de incendio o descarga eléctrica, conecte el cable de alimentación a una toma de corriente debidamente conectada a tierra con la potencia adecuada que se encuentre cerca del dispositivo y resulte fácilmente accesible.

**8** Restablezca el contador de mantenimiento de fusor.

Para obtener más información, consulte [“Restablecimiento del contador de mantenimiento” en la página 179.](#)

## Sustitución del rodillo de carga

### Sustitución del rodillo de carga en la bandeja de 550 hojas

- 1 Apague la impresora y, a continuación, desconecte el cable de alimentación de la toma de tierra.
- 2 Extraiga la bandeja.

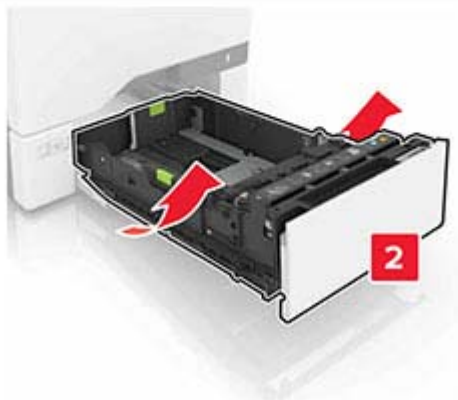

**3** Extraiga el rodillo de carga de papel.



**4** Desembale el nuevo rodillo de carga.

5 Inserte el nuevo rodillo de carga hasta que *encaje* en su sitio.

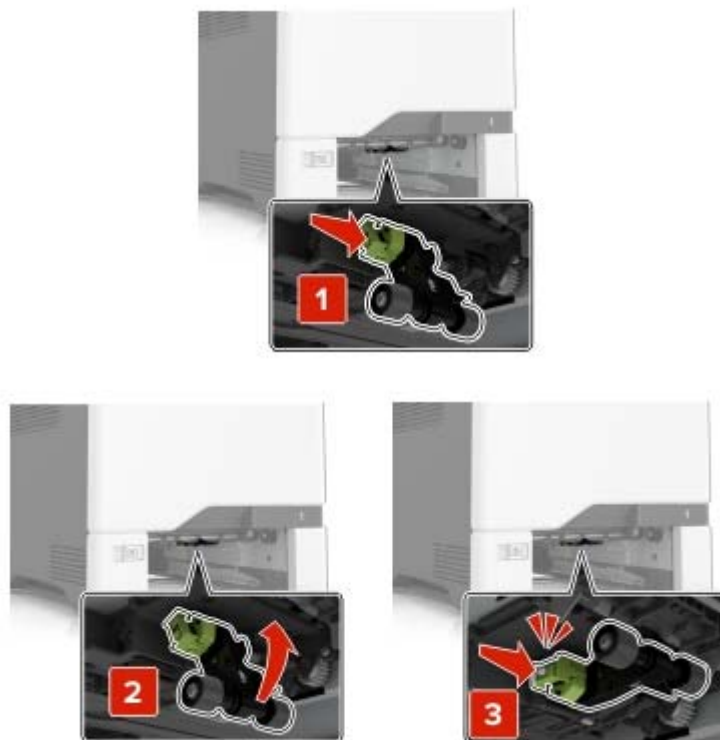

6 Introduzca la bandeja.

7 Conecte el cable de alimentación a la toma eléctrica y, a continuación, encienda la impresora.

**⚠ PRECAUCIÓN: POSIBLES DAÑOS PERSONALES:** Para evitar el riesgo de incendio o descarga eléctrica, conecte el cable de alimentación a una toma de corriente debidamente conectada a tierra con la potencia adecuada que se encuentre cerca del dispositivo y resulte fácilmente accesible.

### Sustitución del rodillo de carga en el alimentador multiuso

1 Apague la impresora y, a continuación, desconecte el cable de alimentación de la toma de tierra.

2 Abra el alimentador multiuso.

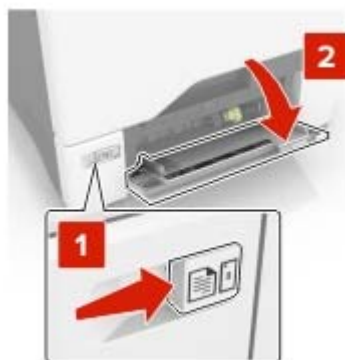

**3** Extraiga el rodillo de carga de papel.



**4** Desembale el nuevo rodillo de carga.

**5** Inserte el nuevo rodillo de carga hasta que *encaje* en su sitio.



**6** Cierre el alimentador multiuso.

**7** Conecte el cable de alimentación a la toma eléctrica y, a continuación, encienda la impresora.

**⚠ PRECAUCIÓN: POSIBLES DAÑOS PERSONALES:** Para evitar el riesgo de incendio o descarga eléctrica, conecte el cable de alimentación a una toma de corriente debidamente conectada a tierra con la potencia adecuada que se encuentre cerca del dispositivo y resulte fácilmente accesible.

## Sustitución del panel separador

**1** Extraiga la bandeja.





**2** Retire el panel separador.



**3** Desembale el nuevo panel separador.

**4** Inserte el nuevo panel separador hasta que *encaje* en su sitio.

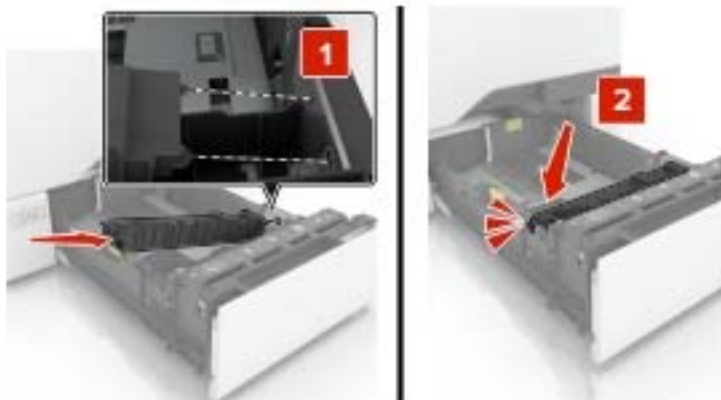

**5** Introduzca la bandeja.

## Sustitución de la bandeja de entrada del ADF

1 Abrir puerta E.

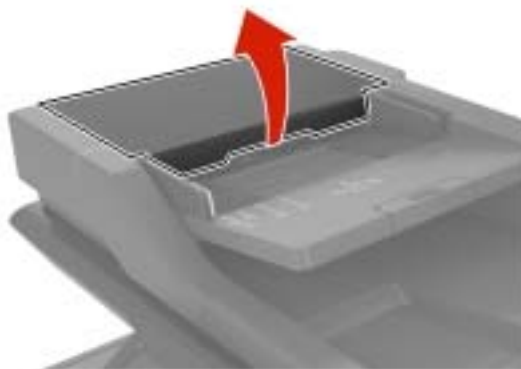

2 Extraiga la bandeja de entrada del ADF.

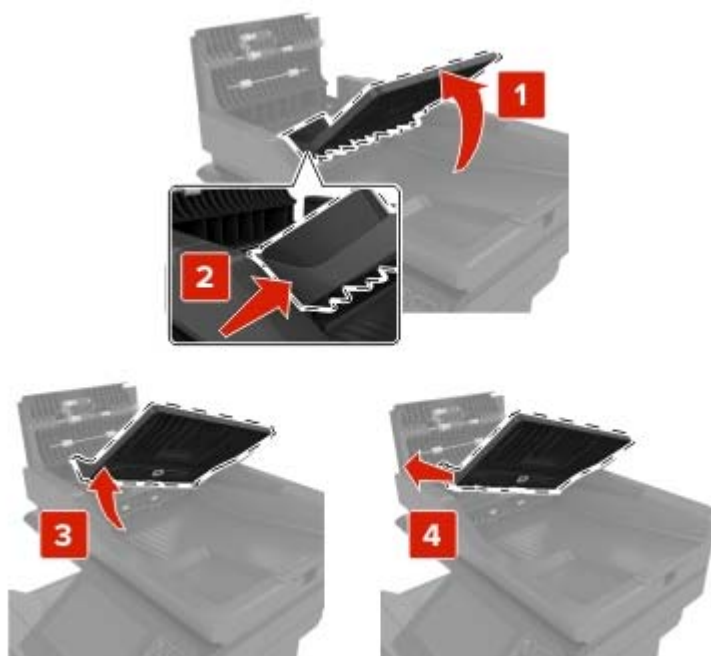

3 Desembale la bandeja de entrada del ADF.

**4** Inserte la nueva bandeja de entrada del ADF hasta que *encaje* en su sitio.



**5** Cierre la puerta E.

## Sustitución del panel de digitalización del ADF

**1** Abra la cubierta del escáner.

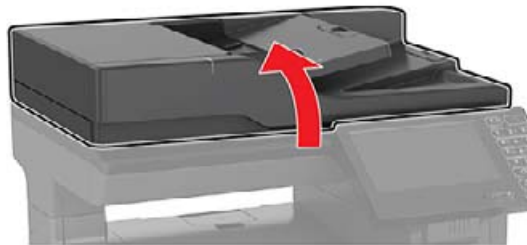

**2** Extraiga el panel de digitalización del ADF.



**3** Desembale el panel de digitalización del ADF.

**4** Coloque la zona blanca del panel de digitalización del ADF hacia abajo sobre el cristal del escáner.



**5** Cierre la cubierta del escáner para que el panel de digitalización se adhiera a la cubierta.



**6** Abra la cubierta del escáner para comprobar si el panel de digitalización se adhiere correctamente a la cubierta.

**7** Cierre la cubierta del escáner.

## Sustitución del rodillo de separación del ADF

- 1 Abrir puerta E.



- 2 Retire el rodillo de separación del ADF.

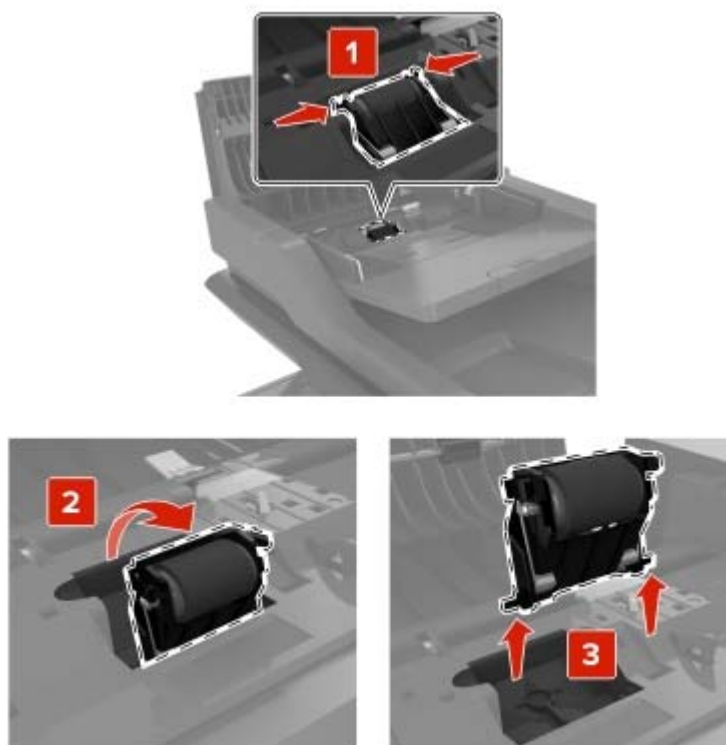

- 3 Desembale el nuevo rodillo de separación del ADF.

**4** Inserte el nuevo rodillo de separación del ADF hasta que *encaje* en su sitio.

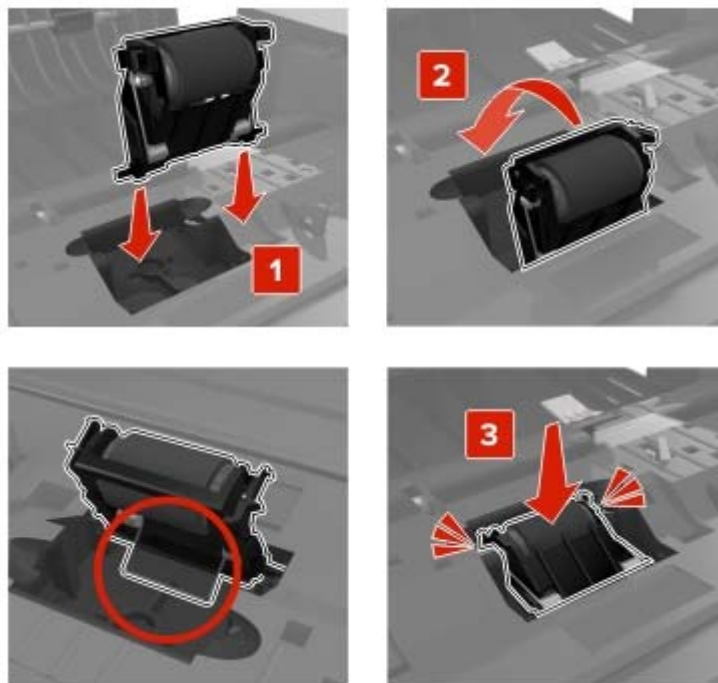

**5** Cerrar puerta E.

## Sustitución del módulo de transferencia

- 1 Apague la impresora y, a continuación, desconecte el cable de alimentación de la toma de tierra.
- 2 Abra la puerta B.

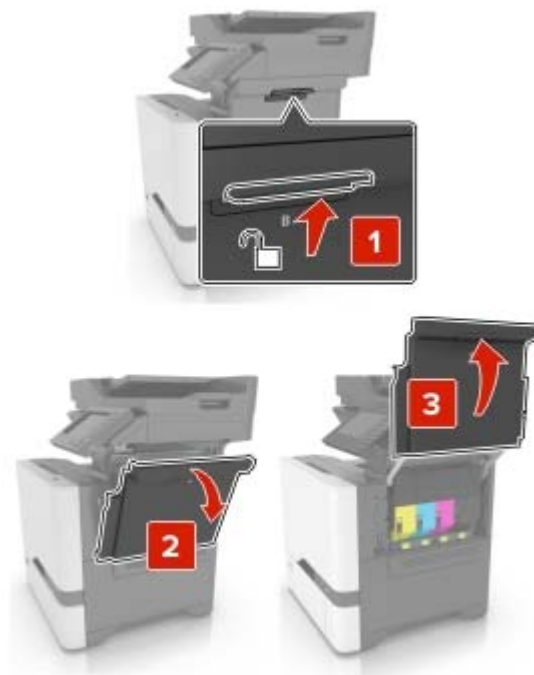

- 3 Retire el contenedor de tóner de desecho.

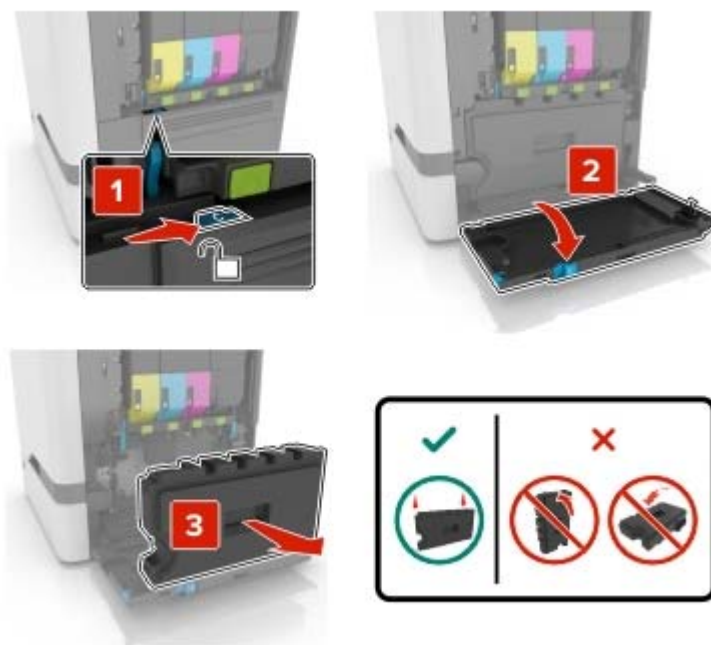

4 Extraiga el kit de imagen.



5 Abra la puerta A.

**PRECAUCIÓN: SUPERFICIE CALIENTE:** El interior de la impresora podría estar caliente. Para evitar el riesgo de heridas producidas por el contacto con un componente caliente, deje que la superficie se enfríe antes de tocarlo.





**6** Retire el módulo de transferencia.

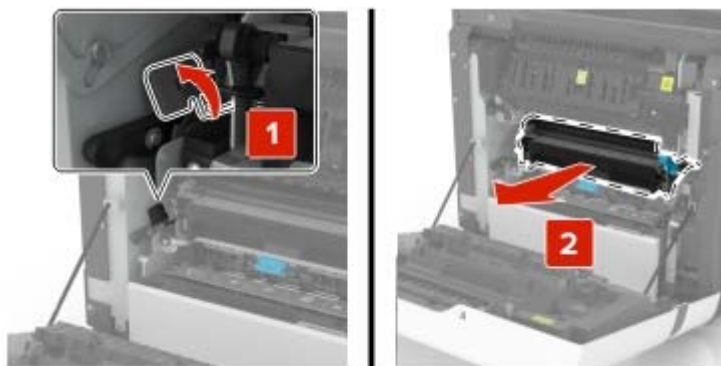

**7** Desembale el nuevo módulo de transferencia y, a continuación, retire el material de embalaje.

**8** Inserte el nuevo módulo de transferencia

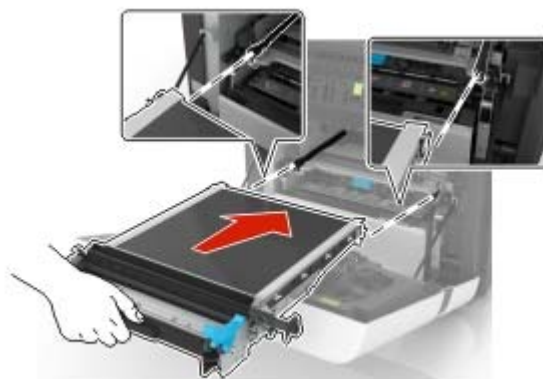

**9** Cierre la puerta A.

**10** Inserte el kit de imagen.

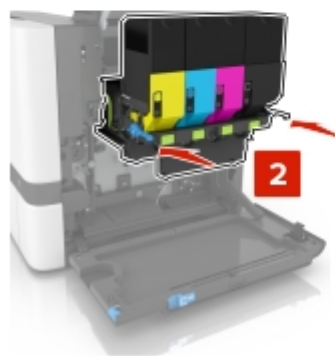
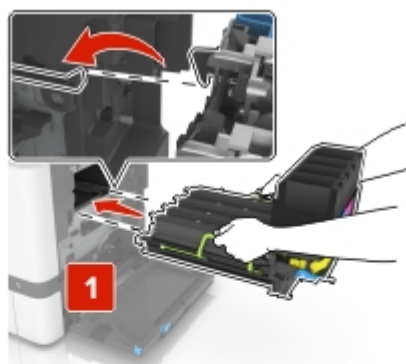

- 11** Introduzca el depósito de tóner de desecho.

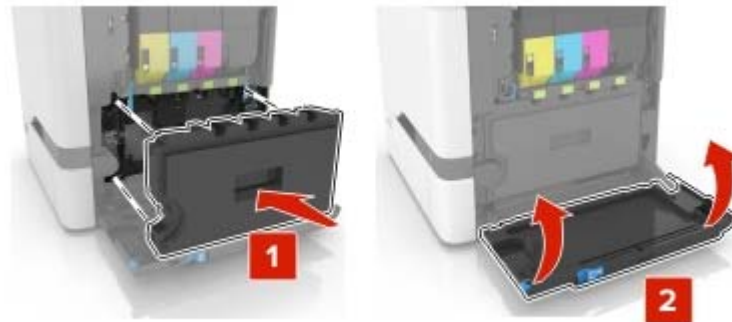

- 12** Cierre la puerta B.
- 13** Conecte el cable de alimentación a la toma eléctrica y, a continuación, encienda la impresora.

**⚠ PRECAUCIÓN: POSIBLES DAÑOS PERSONALES:** Para evitar el riesgo de incendio o descarga eléctrica, conecte el cable de alimentación a una toma de corriente debidamente conectada a tierra con la potencia adecuada que se encuentre cerca del dispositivo y resulte fácilmente accesible.

- 14** Restablezca el contador de mantenimiento. Para obtener más información, consulte [“Restablecimiento del contador de mantenimiento” en la página 179](#).

## Restablecimiento del contador de mantenimiento

- 1** En la pantalla de inicio, toque **Valores > Dispositivo > Mantenimiento > Menú de configuración > Uso de suministros y contadores**.
- 2** Seleccione **Restablecer fusor** o **Restablecer ITM**.

## Restablecimiento de los contadores de uso de consumibles

- 1** En la pantalla de inicio, toque **Valores > Dispositivo > Mantenimiento > Menú de configuración > Uso de suministros y contadores**.
- 2** Seleccione el contador que desea restablecer.

**Advertencia: Posibles daños:** Los consumibles y piezas que no están sujetos a los términos del acuerdo del programa de uso y devolución de cartuchos se pueden restablecer y reutilizar. Sin embargo, la garantía del fabricante no cubre los daños causados por piezas o consumibles originales que no sean originales. El restablecimiento de los contadores del consumible o pieza sin una reutilización correcta puede causar daños en la impresora. Después de restablecer el contador del consumible o pieza, la impresora puede mostrar un error que indica la presencia del elemento que se ha restablecido.

## Traslado de la impresora

### Desplazamiento de la impresora a otra ubicación

**⚠ PRECAUCIÓN: POSIBLES DAÑOS PERSONALES:** si el peso de la impresora es superior a 20 kg (44 lb), pueden ser necesarias dos o más personas para levantarla de forma segura.

 **PRECAUCIÓN: POSIBLES DAÑOS PERSONALES:** Para evitar el riesgo de incendio o descarga eléctrica, utilice exclusivamente el cable de alimentación que se suministra junto con este producto o el repuesto autorizado por el fabricante.

 **PRECAUCIÓN: POSIBLES DAÑOS PERSONALES:** Al mover la impresora, siga estas instrucciones para evitar daños personales o en la impresora:

- Asegúrese de que todas las puertas y bandejas están cerradas.
- Apague la impresora y, a continuación, desconecte el cable de alimentación de la toma de tierra.
- Desconecte todos los cables de la impresora.
- Si la impresora cuenta con bandejas opcionales de pie independientes u opciones de salida conectadas a ella, desconéctelas antes de mover la impresora.
- Si la impresora tiene una base de ruedas, llévela con cuidado hasta la nueva ubicación. Preste atención a la hora de atravesar umbrales y saltos en los suelos.
- Si, en lugar de una base con ruedas, la impresora se apoya sobre bandejas opcionales o cuenta con opciones de salida, retire las opciones de salida y levante la impresora de las bandejas. No intente levantar la impresora y alguna de las demás opciones al mismo tiempo.
- Utilice siempre las agarraderas de la impresora para levantarla.
- Si se utiliza un carro para desplazar la impresora, éste debe tener una superficie que pueda abarcar toda el área de la impresora.
- Si se utiliza un carro para desplazar la impresora, éste debe tener una superficie que pueda abarcar todas las dimensiones del área de la impresora.
- Mantenga la impresora en posición vertical.
- Se deben evitar los movimientos bruscos.
- No ponga los dedos bajo la impresora cuando la coloque.
- Asegúrese de que la impresora está rodeada de una zona despejada.

**Nota:** cualquier daño de la impresora ocasionado por su desplazamiento inadecuado queda fuera de la cobertura de garantía de la impresora.

## Envío de la impresora

Al enviar la impresora, utilice el embalaje original o póngase en contacto con el establecimiento donde adquirió la impresora.

# Ahorro de energía y papel

## Configuración de los valores del modo de ahorro de energía

### modo de suspensión

- 1 En la pantalla de inicio, toque **Valores > Dispositivo > Gestión del consumo eléctrico > Tiempos de espera > Modo de suspensión**.
- 2 Especifique la cantidad de tiempo que desea que la impresora espere hasta entrar en Modo de suspensión.

## modo de hibernación

- 1 En la pantalla de inicio, toque **Valores > Dispositivo > Gestión del consumo eléctrico > Tiempos de espera > Tiempo espera para hibernación**.
- 2 Seleccione la cantidad de tiempo que desea que la impresora espere hasta entrar en modo de hibernación.

### Notas:

- Para que funcione el Tiempo de espera de hibernación, configure Tiempo de espera para hibernación en conexión en Hibernar.
- Embedded Web Server se desactiva cuando la impresora está en modo Hibernar.

## Ajuste del brillo de la pantalla de la impresora

- 1 En la pantalla de inicio, toque **Valores > Dispositivo > Preferencias > Brillo de la pantalla**.
- 2 Ajuste el valor.

## Ahorro de suministros

- Imprimir en ambas caras del papel.  
**Nota:** La impresión a dos caras es el valor predeterminado del controlador de impresión.
- Imprimir varias páginas en una sola hoja de papel.
- La función de vista previa se puede utilizar para ver el aspecto del documento antes de que se imprima.
- Para mayor precisión, imprima una sola copia del documento para comprobar el contenido y el formato.

# Eliminación de atascos

## Cómo evitar atascos

### Cargue el papel correctamente

- Asegúrese de que el papel esté bien colocado en la bandeja.

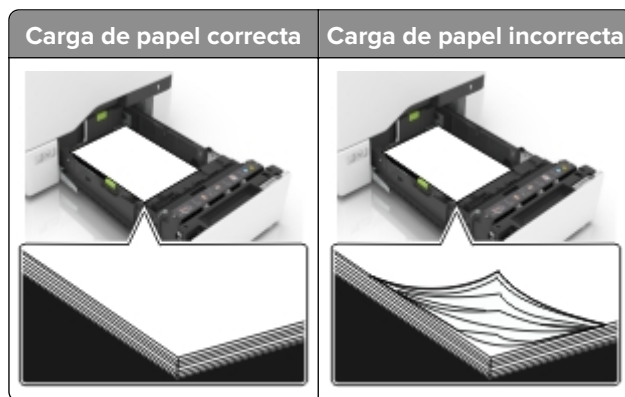

- No cargue ni extraiga las bandejas mientras se esté imprimiendo.
- No cargue demasiado papel. Asegúrese de que la altura de la pila no exceda el indicador de capacidad máxima de papel.
- No deslice el papel en la bandeja. Cárguelo tal como se muestra en la ilustración.



- Asegúrese de que las guías del papel estén colocadas correctamente y no estén demasiado ajustadas al papel ni a los sobres.
- Introduzca la bandeja con firmeza en la impresora después de cargar el papel.

### Utilice papel recomendado

- Utilice sólo el papel o el material de impresión especial recomendado.
- No cargue papel arrugado, doblado, húmedo ni curvado.

- Flexione, airee y alise los bordes del papel antes de cargarlo.



- No utilice papel cortado ni recortado manualmente.
- No mezcle tamaños, pesos o tipos de papel en la misma bandeja.
- Asegúrese de que se definan el tamaño y el tipo de papel correctos en el equipo o en el panel de control de la impresora.
- Guarde el papel teniendo en cuenta las recomendaciones del fabricante.

## Identificación de la ubicación del atasco

### Notas:

- Cuando el Asistente de atascos está Activado, la impresora expulsa páginas en blanco o con impresiones parciales después de eliminar la página atascada. Compruebe si hay páginas en blanco en la salida impresa.
- Cuando Recuperación de atasco está fijado en Activado o Automático, la impresora vuelve a imprimir las páginas atascadas.

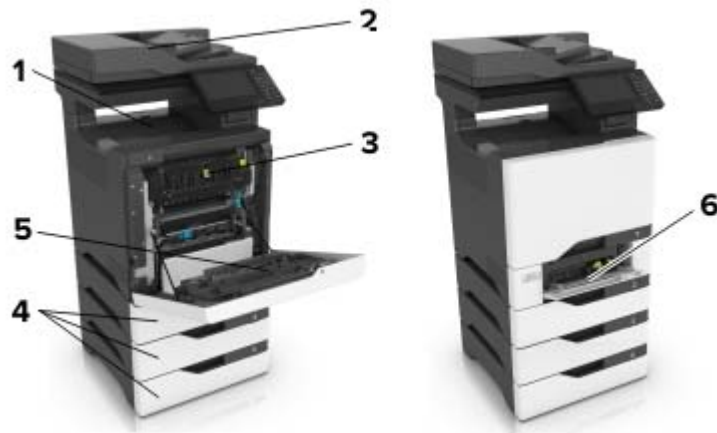

Ubicaciones de los atascos	
1	Bandeja estándar
2	Puerta E
3	Puerta A
4	Bandejas
5	Alimentador multiusuario

## Atasco de papel en las bandejas

- 1 Extraiga la bandeja.



**Advertencia: Posibles daños:** Un sensor dentro de la bandeja opcional se daña fácilmente con la electricidad estática. Toque una superficie metálica antes de retirar el papel atascado en la bandeja.

- 2 Retire el papel atascado.

**Nota:** Retire todos los fragmentos de papel.



- 3 Introduzca la bandeja.



## Atasco de papel tras la puerta E

- 1 Abrir puerta E.

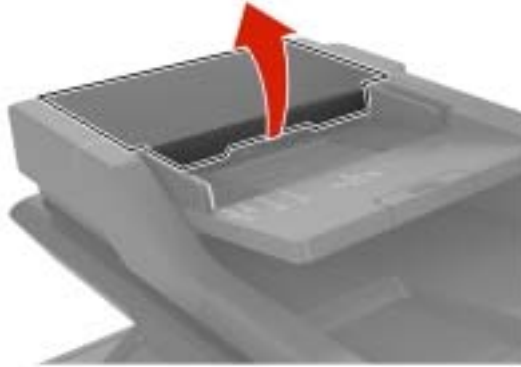

- 2 Retire el papel atascado.

**Nota:** Retire todos los fragmentos de papel.

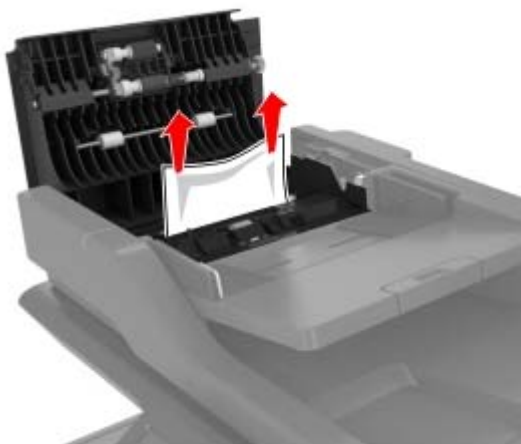

- 3 Cierre la puerta E.

## Atasco de papel en el alimentador multiuso

- 1 Retire el papel del alimentador multiuso.
- 2 Extraiga la bandeja.
- 3 Retire el papel atascado.

**Nota:** Retire todos los fragmentos de papel.

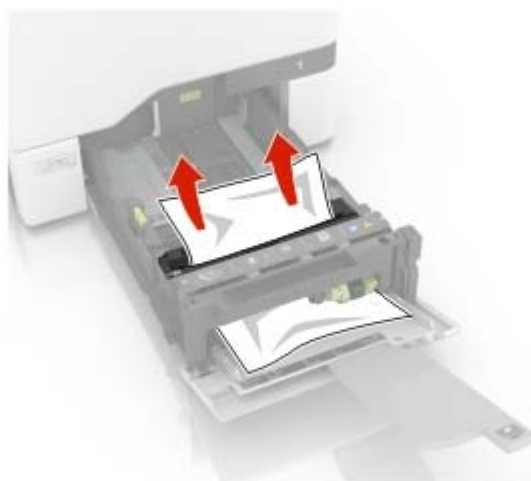

4 Introduzca la bandeja.

## Atasco de papel en la bandeja estándar

1 Retire el papel atascado.

**Nota:** Retire todos los fragmentos de papel.

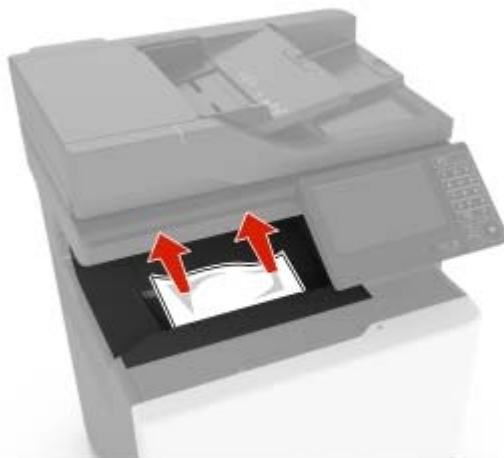

2 Abra las puertas A y D y, a continuación, retire los fragmentos de papel.



**PRECAUCIÓN: SUPERFICIE CALIENTE:** El interior de la impresora podría estar caliente. Para evitar el riesgo de heridas producidas por el contacto con un componente caliente, deje que la superficie se enfríe antes de tocarlo.

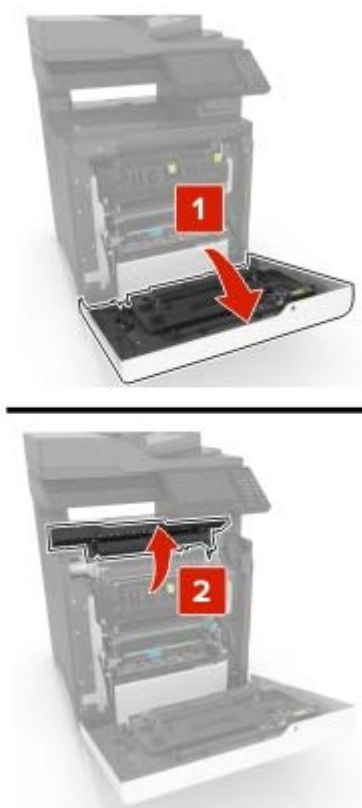

3 Cierre las puertas D y A.

## Atasco de papel en la puerta A

### Atasco de papel en el fusor

1 Abra la puerta A.



**PRECAUCIÓN: SUPERFICIE CALIENTE:** El interior de la impresora podría estar caliente. Para evitar el riesgo de heridas producidas por el contacto con un componente caliente, deje que la superficie se enfríe antes de tocarlo.



**2** Retire el papel atascado.

**Nota:** Retire todos los fragmentos de papel.

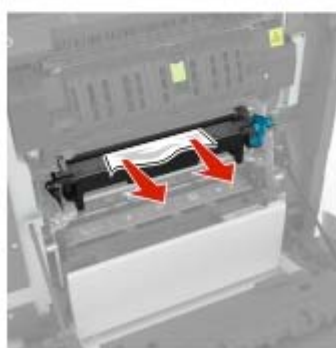
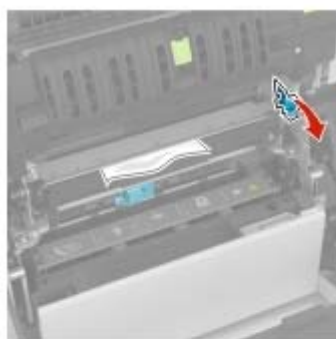

- 3 Abra la puerta de acceso del fusor.

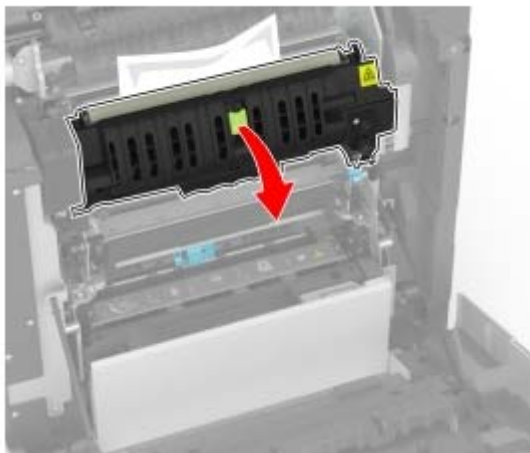

- 4 Retire el papel atascado.

**Nota:** Retire todos los fragmentos de papel.

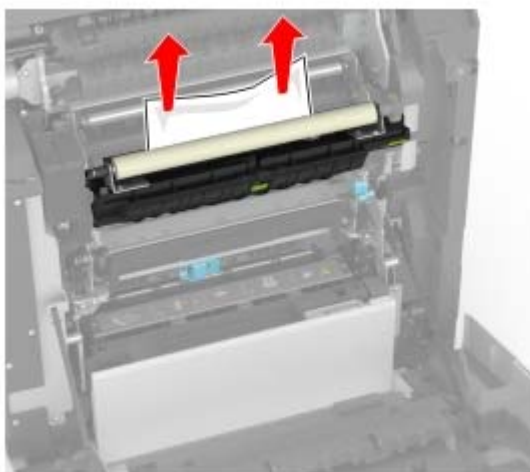

- 5 Cierre la puerta A.

### Atasco de papel en la unidad de impresión a doble cara

- 1 Abra la puerta A.



**PRECAUCIÓN: SUPERFICIE CALIENTE:** El interior de la impresora podría estar caliente. Para evitar el riesgo de heridas producidas por el contacto con un componente caliente, deje que la superficie se enfríe antes de tocarlo.



**2** Abra la cubierta de la unidad de impresión a doble cara.

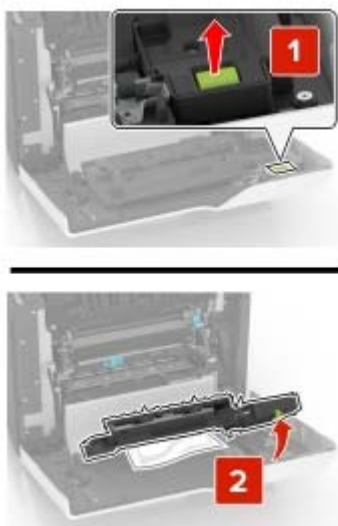

**3** Retire el papel atascado.

**Nota:** Retire todos los fragmentos de papel.

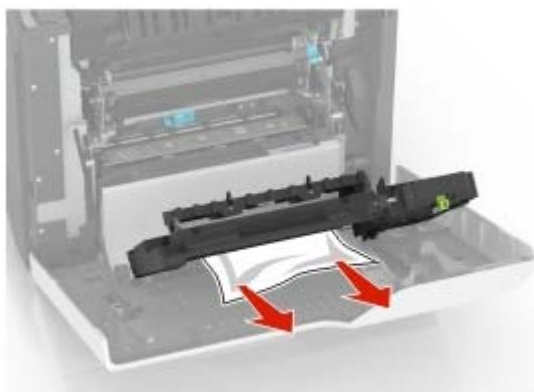

**4** Cierre la cubierta de la unidad de impresión a doble cara y la puerta A.

# Solución de problemas

## Problemas de impresión

### Calidad de impresión baja

#### Páginas en blanco



Póngase en contacto con su [distribuidor](#).

#### Impresión oscura



**Nota:** Antes de resolver el problema, imprima las páginas de muestra de calidad para determinar el color que falta. En la pantalla de inicio, toque **Valores > Solución de problemas > Páginas de prueba de la calidad de impresión**.

Acción	Sí	No
<p><b>Paso 1</b></p> <p><b>a</b> Ajuste de color. En la pantalla de inicio, toque <b>Valores &gt; Imprimir &gt; Calidad &gt; Imágenes avanzadas &gt; Ajuste de color</b>.</p> <p><b>b</b> Imprima el documento.</p> <p>¿Es demasiado oscura la impresión?</p>	Vaya al paso 2.	El problema se ha solucionado.



Acción	Sí	No
<p><b>Paso 2</b></p> <p><b>a</b> En función del sistema operativo, reduzca la intensidad del tóner en Preferencias de impresión o en el cuadro de diálogo Imprimir.</p> <p><b>Nota:</b> También puede cambiar el valor en el panel de control de la impresora. En la pantalla de inicio, toque <b>Valores &gt; Imprimir &gt; Calidad &gt; Resolución impresión.</b></p> <p><b>b</b> Imprima el documento.</p> <p>¿Es demasiado oscura la impresión?</p>	Vaya al paso 3.	El problema se ha solucionado.
<p><b>Paso 3</b></p> <p><b>a</b> En función del sistema operativo, especifique el tipo de papel en Preferencias de impresión o en el cuadro de diálogo Imprimir.</p> <p><b>Notas:</b></p> <ul style="list-style-type: none"> <li>• Asegúrese de que el valor coincide con el papel cargado en la bandeja.</li> <li>• También puede cambiar el valor en el panel de control de la impresora. En la pantalla de inicio, toque <b>Valores &gt; Papel &gt; Configuración de bandeja &gt; Tipo/tamaño de papel.</b></li> </ul> <p><b>b</b> Imprima el documento.</p> <p>¿Es demasiado oscura la impresión?</p>	Vaya al paso 4.	El problema se ha solucionado.
<p><b>Paso 4</b></p> <p>Compruebe que los acabados del papel no sean ásperos ni rugosos.</p> <p>¿Está imprimiendo en papel de textura áspera o rugosa?</p>	Vaya al paso 5.	Vaya al paso 6.
<p><b>Paso 5</b></p> <p><b>a</b> Sustituya el papel con textura o rugoso por papel normal.</p> <p><b>b</b> Imprima el documento.</p> <p>¿Es demasiado oscura la impresión?</p>	Vaya al paso 6.	El problema se ha solucionado.
<p><b>Paso 6</b></p> <p><b>a</b> Cargue papel de un paquete nuevo.</p> <p><b>Nota:</b> El papel está mojado debido al alto nivel de humedad. Guarde el papel en su embalaje original hasta su utilización.</p> <p><b>b</b> Imprima el documento.</p> <p>¿Es demasiado oscura la impresión?</p>	Póngase en contacto con su <a href="#">distribuidor</a> .	El problema se ha solucionado.

## Imágenes fantasma



**Nota:** Antes de resolver el problema, imprima las páginas de prueba de la calidad de impresión. En la pantalla de inicio, toque **Valores > Solución de problemas > Páginas de prueba de la calidad de impresión.**

Acción	Sí	No
<p><b>Paso 1</b></p> <p><b>a</b> Cargue la bandeja con el tipo y el tamaño de papel correctos.</p> <p><b>b</b> Imprima el documento.</p> <p>¿Aparecen imágenes "fantasma" en las impresiones?</p>	Vaya al paso 2.	El problema se ha solucionado.
<p><b>Paso 2</b></p> <p><b>a</b> En función del sistema operativo, especifique el tipo de papel en Preferencias de impresión o en el cuadro de diálogo Imprimir.</p> <p><b>Notas:</b></p> <ul style="list-style-type: none"> <li>• Asegúrese de que el valor coincide con el papel cargado en la bandeja.</li> <li>• También puede cambiar el valor en el panel de control de la impresora. En la pantalla de inicio, toque <b>Valores &gt; Papel &gt; Configuración de bandeja &gt; Tipo/tamaño de papel.</b></li> </ul> <p><b>b</b> Imprima el documento.</p> <p>¿Aparecen imágenes "fantasma" en las impresiones?</p>	Vaya al paso 3.	El problema se ha solucionado.
<p><b>Paso 3</b></p> <p><b>a</b> Ajuste de color.</p> <p>En la pantalla de inicio, toque <b>Valores &gt; Imprimir &gt; Calidad &gt; Imágenes avanzadas &gt; Ajuste de color.</b></p> <p><b>b</b> Imprima el documento.</p> <p>¿Aparecen imágenes "fantasma" en las impresiones?</p>	Póngase en contacto con su <a href="#">distribuidor</a> .	El problema se ha solucionado.

## Fondo de color o grisáceo



**Nota:** Antes de resolver el problema, imprima las páginas de prueba de la calidad de impresión. En la pantalla de inicio, toque **Valores > Solución de problemas > Páginas de prueba de la calidad de impresión.**

Acción	Sí	No
<p><b>Paso 1</b></p> <p><b>a</b> En función del sistema operativo, aumente la intensidad del tóner en Preferencias de impresión o en el cuadro de diálogo Imprimir.</p> <p><b>Nota:</b> También puede cambiar el valor en el panel de control de la impresora. En la pantalla de inicio, toque <b>Valores &gt; Imprimir &gt; Calidad &gt; Resolución impresión.</b></p> <p><b>b</b> Imprima el documento.</p> <p>¿Aparece un fondo gris o de color en las impresiones?</p>	Vaya al paso 2.	El problema se ha solucionado.
<p><b>Paso 2</b></p> <p><b>a</b> Ajuste el color. En la pantalla de inicio, toque <b>Valores &gt; Imprimir &gt; Calidad &gt; Imágenes avanzadas &gt; Ajuste de color.</b></p> <p><b>b</b> Imprima el documento.</p> <p>¿Aparece un fondo gris o de color en las impresiones?</p>	Póngase en contacto con su <a href="#">distribuidor</a> .	El problema se ha solucionado.

## Márgenes incorrectos



**Nota:** Antes de resolver el problema, imprima las páginas de prueba de la calidad de impresión. En el panel de control, vaya a **Valores > Solución de problemas > Páginas de prueba de la calidad de impresión.** En los modelos de impresora sin pantalla táctil, pulse **OK** para navegar por los distintos ajustes.

Acción	Sí	No
<p><b>Paso 1</b></p> <p><b>a</b> Ajuste las guías de papel a la posición adecuada para el papel cargado.</p> <p><b>b</b> Imprima el documento.</p> <p>¿Son correctos los márgenes?</p>	El problema se ha solucionado.	Vaya al paso 2.

Acción	Sí	No
<p><b>Paso 2</b></p> <p><b>a</b> En función del sistema operativo, especifique el tamaño del papel en Preferencias de impresión o en el cuadro de diálogo Imprimir.</p> <p><b>Notas:</b></p> <ul style="list-style-type: none"> <li>• Asegúrese de que el valor coincide con el papel cargado.</li> <li>• También puede cambiar el valor en el panel de control de la impresora. Desplácese a <b>Valores &gt; Papel &gt; Configuración de bandeja &gt; Tamaño/tipo de papel</b></li> </ul> <p><b>b</b> Imprima el documento.</p> <p>¿Son correctos los márgenes?</p>	El problema se ha solucionado.	Póngase en contacto con su <a href="#">distribuidor</a> .

## Impresión clara



**Nota:** Antes de resolver el problema, imprima las páginas de prueba de la calidad de impresión. En el panel de control, vaya a **Valores > Solución de problemas > Páginas de prueba de la calidad de impresión**.

Acción	Sí	No
<p><b>Paso 1</b></p> <p><b>a</b> Ajuste de color. En la pantalla de inicio, toque <b>Valores &gt; Imprimir &gt; Calidad &gt; Imágenes avanzadas &gt; Ajuste de color</b>.</p> <p><b>b</b> Imprima el documento.</p> <p>S</p> <p>¿Es demasiado clara la impresión?</p>	Vaya al paso 2.	El problema se ha solucionado.
<p><b>Paso 2</b></p> <p><b>a</b> En función del sistema operativo, aumente la intensidad del tóner en Preferencias de impresión o en el cuadro de diálogo Imprimir.</p> <p><b>Nota:</b> También puede cambiar el valor en el panel de control de la impresora. En la pantalla de inicio, toque <b>Valores &gt; Imprimir &gt; Calidad &gt; Resolución impresión</b>.</p> <p><b>b</b> Imprima el documento.</p> <p>¿Es demasiado clara la impresión?</p>	Vaya al paso 3.	El problema se ha solucionado.

Acción	Sí	No
<p><b>Paso 3</b></p> <p><b>a</b> En función del sistema operativo, especifique el tipo de papel en Preferencias de impresión o en el cuadro de diálogo Imprimir.</p> <p><b>Notas:</b></p> <ul style="list-style-type: none"> <li>• Asegúrese de que el valor coincide con el papel cargado en la bandeja.</li> <li>• También puede cambiar el valor en el panel de control de la impresora. En la pantalla de inicio, toque <b>Valores &gt; Papel &gt; Configuración de bandeja &gt; Tipo/tamaño de papel.</b></li> </ul> <p><b>b</b> Imprima el documento.</p> <p>¿Es demasiado clara la impresión?</p>	Vaya al paso 4.	El problema se ha solucionado.
<p><b>Paso 4</b></p> <p>Compruebe que los acabados del papel no sean ásperos ni rugosos.</p> <p>¿Está imprimiendo en papel de textura áspera o rugosa?</p>	Vaya al paso 5.	Vaya al paso 6.
<p><b>Paso 5</b></p> <p><b>a</b> Sustituya el papel con textura o rugoso por papel normal.</p> <p><b>b</b> Imprima el documento.</p> <p>¿Es demasiado oscura la impresión?</p>	Vaya al paso 6.	El problema se ha solucionado.
<p><b>Paso 6</b></p> <p><b>a</b> Cargue papel de un paquete nuevo.</p> <p><b>Nota:</b> El papel está mojado debido al alto nivel de humedad. Guarde el papel en su embalaje original hasta su utilización.</p> <p><b>b</b> Imprima el documento.</p> <p>¿Es demasiado clara la impresión?</p>	Póngase en contacto con su <a href="#">distribuidor</a> .	El problema se ha solucionado.

## Colores que faltan



Póngase en contacto con su [distribuidor](#).

## Impresión moteada y puntos



**Nota:** Antes de resolver el problema, imprima las páginas de prueba de la calidad de impresión. En la pantalla de inicio, toque **Valores > Solución de problemas > Páginas de prueba de la calidad de impresión.**

Acción	Sí	No
<p><b>Paso 1</b> Compruebe que no hay fugas de tóner en la impresora.</p> <p>¿La impresora está libre de fugas de tóner?</p>	Vaya al paso 2.	Póngase en contacto con su <a href="#">distribuidor</a> .
<p><b>Paso 2</b></p> <p><b>a</b> Según el sistema operativo, especifique el tipo y el tamaño del papel en Preferencias de impresión o en el cuadro de diálogo Imprimir.</p> <p><b>Notas:</b></p> <ul style="list-style-type: none"> <li>• Asegúrese de que los valores de configuración coinciden con el papel cargado.</li> <li>• También puede cambiar los valores del panel de control de la impresora. En la pantalla de inicio, toque <b>Valores &gt; Papel &gt; Configuración de bandeja &gt; Tipo/tamaño de papel.</b></li> </ul> <p><b>b</b> Imprima el documento.</p> <p>¿Aparece moteada la impresión?</p>	Vaya al paso 3.	El problema se ha solucionado.
<p><b>Paso 3</b></p> <p><b>a</b> Sustituya el papel de textura áspera o rugosa cargado en la bandeja por papel normal.</p> <p><b>b</b> Imprima el documento.</p> <p>¿Aparece moteada la impresión?</p>	Póngase en contacto con su <a href="#">distribuidor</a> .	El problema se ha solucionado.

## Impresión torcida o inclinada



**Nota:** Antes de resolver el problema, imprima las páginas de prueba de la calidad de impresión. En la pantalla de inicio, toque **Valores > Solución de problemas > Páginas de prueba de la calidad de impresión.**

Acción	Sí	No
<p><b>Paso 1</b></p> <p><b>a</b> Extraiga la bandeja.</p> <p><b>b</b> Retire el papel y, a continuación, cargue papel de un paquete nuevo.</p> <p><b>Nota:</b> El papel está mojado debido al alto nivel de humedad. Guarde el papel en su embalaje original hasta su utilización.</p> <p><b>c</b> Apriete y deslice la guía del papel hasta la posición correcta para el tamaño de papel que esté cargando.</p> <p><b>d</b> Introduzca la bandeja.</p> <p><b>e</b> Imprima el documento.</p> <p>¿Está torcida o inclinada la impresión?</p>	<p>Vaya al paso 2.</p>	<p>El problema se ha solucionado.</p>
<p><b>Paso 2</b></p> <p><b>a</b> Compruebe si está realizando la impresión en un papel compatible.</p> <p><b>b</b> Imprima el documento.</p> <p>¿Está torcida o inclinada la impresión?</p>	<p>Póngase en contacto con su <a href="#">distribuidor</a>.</p>	<p>El problema se ha solucionado.</p>

### Imágenes en negro o colores sólidos



Póngase en contacto con su [distribuidor](#).

### Imágenes o texto cortado



**Nota:** Antes de resolver el problema, imprima las páginas de prueba de la calidad de impresión. En la pantalla de inicio, toque **Valores > Solución de problemas > Páginas de prueba de la calidad de impresión.**

Acción	Sí	No
<p><b>Paso 1</b></p> <p><b>a</b> Desplace las guías de papel de la bandeja a la posición adecuada para el papel cargado.</p> <p><b>b</b> Imprima el documento.</p> <p>¿Está recortada la página o la imagen?</p>	Vaya al paso 2.	El problema se ha solucionado.
<p><b>Paso 2</b></p> <p><b>a</b> En función del sistema operativo, especifique el tamaño del papel en Preferencias de impresión o en el cuadro de diálogo Imprimir.</p> <p><b>Notas:</b></p> <ul style="list-style-type: none"> <li>• Asegúrese de que el valor coincide con el papel cargado en la bandeja.</li> <li>• También puede cambiar el valor en el panel de control de la impresora. En la pantalla de inicio, toque <b>Valores &gt; Papel &gt; Configuración de bandeja &gt; Tipo/tamaño de papel.</b></li> </ul> <p><b>b</b> Imprima el documento.</p> <p>¿Está recortada la página o la imagen?</p>	Póngase en contacto con su <a href="#">distribuidor</a> .	El problema se ha solucionado.

### El tóner se difumina fácilmente



**Nota:** Antes de resolver el problema, imprima las páginas de prueba de la calidad de impresión. En la pantalla de inicio, toque **Valores > Solución de problemas > Páginas de prueba de la calidad de impresión.**

Acción	Sí	No
<p><b>1</b> En función del sistema operativo, especifique el tipo de papel en Preferencias de impresión o en el cuadro de diálogo Imprimir.</p> <p><b>Notas:</b></p> <ul style="list-style-type: none"> <li>• Asegúrese de que el valor coincide con el papel cargado.</li> <li>• También puede cambiar el valor en el panel de control de la impresora. En la pantalla de inicio, toque <b>Valores &gt; Papel &gt; Configuración de bandeja &gt; Tipo/tamaño de papel.</b></li> </ul> <p><b>2</b> Imprima el documento.</p> <p>¿Roza el tóner?</p>	Póngase en contacto con su <a href="#">distribuidor</a> .	El problema se ha solucionado.



## Densidad de impresión desigual



Póngase en contacto con su [distribuidor](#).

## Líneas horizontales oscuras



### Notas:

- Antes de resolver el problema, imprima las páginas de prueba de la calidad de impresión. En la pantalla de inicio, toque **Valores > Solución de problemas > Páginas de prueba de la calidad de impresión**.
- Si siguen apareciendo líneas oscuras horizontales en las impresiones, consulte el tema "Defectos repetitivos".

Acción	Sí	No
<p><b>Paso 1</b></p> <p><b>a</b> En función del sistema operativo, especifique el origen del papel en Preferencias de impresión o en el cuadro de diálogo Imprimir.</p> <p><b>b</b> Imprima el documento.</p> <p>¿Aparecen líneas oscuras horizontales en las impresiones?</p>	Vaya al paso 2.	El problema se ha solucionado.
<p><b>Paso 2</b></p> <p><b>a</b> En función del sistema operativo, especifique el tipo de papel en Preferencias de impresión o en el cuadro de diálogo Imprimir.</p> <p><b>Notas:</b></p> <ul style="list-style-type: none"> <li>• Asegúrese de que el valor coincide con el papel cargado en la bandeja.</li> <li>• También puede cambiar el valor en el panel de control de la impresora. En la pantalla de inicio, toque <b>Valores &gt; Papel &gt; Configuración de bandeja &gt; Tipo/tamaño de papel</b>.</li> </ul> <p><b>b</b> Imprima el documento.</p> <p>¿Aparecen líneas oscuras horizontales en las impresiones?</p>	Vaya al paso 3.	El problema se ha solucionado.

Acción	Sí	No
<p><b>Paso 3</b></p> <p><b>a</b> Cargue papel de un paquete nuevo.</p> <p><b>Nota:</b> El papel está mojado debido al alto nivel de humedad. Guarde el papel en su embalaje original hasta que lo vaya a utilizar.</p> <p><b>b</b> Imprima el documento.</p> <p>¿Aparecen líneas oscuras horizontales en las impresiones?</p>	<p>Póngase en contacto con su <a href="#">distribuidor</a>.</p>	<p>El problema se ha solucionado.</p>

## Líneas oscuras verticales

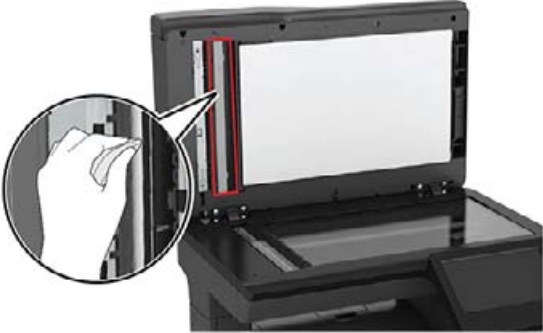

**Nota:** Antes de resolver el problema, imprima las páginas de prueba de la calidad de impresión. En el panel de control, vaya a **Valores > Solución de problemas > Páginas de prueba de la calidad de impresión**.

Acción	Sí	No
<p><b>Paso 1</b>                      Utilizando una hoja en blanco de papel, realice una copia a dos caras mediante el ADF.</p> <p>¿Aparecen líneas o rayas oscuras verticales en las impresiones?</p>	<p>Vaya al paso 2.</p>	<p>Vaya al paso 3.</p>
<p><b>Paso 2</b>                      Con un paño húmedo, suave y sin pelusa, limpie las siguientes áreas:</p> <ul style="list-style-type: none"> <li>• cristal del ADF</li> </ul>  <ul style="list-style-type: none"> <li>• panel de cristal del ADF</li> </ul>  <p>¿Aparecen líneas o rayas oscuras verticales en las impresiones?</p>	<p>Vaya al paso 3.</p>	<p>El problema se ha solucionado.</p>
<p><b>Paso 3</b></p> <p><b>a</b> En función del sistema operativo, especifique el tipo de papel en Preferencias de impresión o en el cuadro de diálogo Imprimir.</p> <p><b>Notas:</b></p> <ul style="list-style-type: none"> <li>• Asegúrese de que el valor coincide con el papel cargado.</li> <li>• También puede cambiar el valor en el panel de control de la impresora. Desplácese a <b>Valores &gt; Papel &gt; Configuración de bandeja &gt; Tamaño/tipo de papel</b></li> </ul> <p><b>b</b> Imprima el documento.</p> <p>¿Aparecen líneas o rayas oscuras verticales en las impresiones?</p>	<p>Vaya al paso 4.</p>	<p>El problema se ha solucionado.</p>

Acción	Sí	No
<p><b>Paso 4</b></p> <p><b>a</b> Cargue papel de un paquete nuevo.</p> <p><b>Nota:</b> El papel está mojado debido al alto nivel de humedad. Guarde el papel en su embalaje original hasta que lo vaya a utilizar.</p> <p><b>b</b> Imprima el documento.</p> <p>¿Aparecen líneas o rayas oscuras verticales en las impresiones?</p>	Póngase en contacto con su <a href="#">distribuidor</a> .	El problema se ha solucionado.

## Líneas horizontales blancas



### Notas:

- Antes de resolver el problema, imprima las páginas de prueba de la calidad de impresión. En la pantalla de inicio, toque **Valores > Solución de problemas > Páginas de prueba de la calidad de impresión**.
- Si siguen apareciendo líneas blancas horizontales en las impresiones, consulte el tema "Defectos repetitivos".

Acción	Sí	No
<p><b>Paso 1</b></p> <p><b>a</b> En función del sistema operativo, especifique el tipo de papel en Preferencias de impresión o en el cuadro de diálogo Imprimir.</p> <p><b>Notas:</b></p> <ul style="list-style-type: none"> <li>• Asegúrese de que el valor coincide con el papel cargado en la bandeja.</li> <li>• También puede cambiar el valor en el panel de control de la impresora. En la pantalla de inicio, toque <b>Valores &gt; Papel &gt; Configuración de bandeja &gt; Tipo/tamaño de papel</b>.</li> </ul> <p><b>b</b> Imprima el documento.</p> <p>¿Aparecen líneas blancas horizontales en las impresiones?</p>	Vaya al paso 2.	El problema se ha solucionado.
<p><b>Paso 2</b></p> <p><b>a</b> Cargue el origen del papel especificado con el tipo de papel recomendado.</p> <p><b>b</b> Imprima el documento.</p> <p>¿Aparecen líneas blancas horizontales en las impresiones?</p>	Póngase en contacto con su <a href="#">distribuidor</a> .	El problema se ha solucionado.

## Líneas blancas verticales



**Nota:** Antes de resolver el problema, imprima las páginas de prueba de la calidad de impresión. En la pantalla de inicio, toque **Valores > Solución de problemas > Páginas de prueba de la calidad de impresión.**

Acción	Sí	No
<p><b>Paso 1</b></p> <p><b>a</b> En función del sistema operativo, especifique el tipo de papel en Preferencias de impresión o en el cuadro de diálogo Imprimir.</p> <p><b>Notas:</b></p> <ul style="list-style-type: none"> <li>• Asegúrese de que el valor coincide con el papel cargado en la bandeja.</li> <li>• También puede cambiar el valor en el panel de control de la impresora. En la pantalla de inicio, toque <b>Valores &gt; Papel &gt; Configuración de bandeja &gt; Tipo/tamaño de papel.</b></li> </ul> <p><b>b</b> Imprima el documento.</p> <p>¿Aparecen líneas blancas verticales en las impresiones?</p>	Vaya al paso 2.	El problema se ha solucionado.
<p><b>Paso 2</b></p> <p>Asegúrese de que utiliza el tipo de papel recomendado.</p> <p><b>a</b> Cargue el origen del papel especificado con el tipo de papel recomendado.</p> <p><b>b</b> Imprima el documento.</p> <p>¿Siguen apareciendo líneas blancas verticales en las impresiones?</p>	Póngase en contacto con su <a href="#">distribuidor</a> .	El problema se ha solucionado.

## Defectos recurrentes

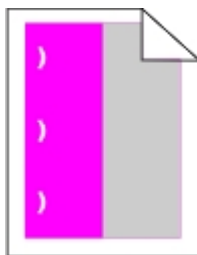

Póngase en contacto con su [distribuidor](#).

## Los documentos confidenciales u otro tipo de trabajos en espera no se imprimen

Acción	Sí	No
<p><b>Paso 1</b></p> <p><b>a</b> En el panel de control, compruebe si los documentos aparecen en la lista Trabajos en espera.</p> <p><b>Nota:</b> Si los documentos no aparecen en la lista, imprima los documentos utilizando las opciones de Imprimir y poner en espera.</p> <p><b>b</b> Imprima los documentos.</p> <p>¿Se han imprimido los documentos?</p>	El problema se ha solucionado.	Vaya al paso 2.
<p><b>Paso 2</b></p> <p>El trabajo de impresión podría contener un error de formato o datos no válidos.</p> <ul style="list-style-type: none"> <li>• Elimine el trabajo de impresión y, a continuación, envíelo de nuevo.</li> <li>• Para archivos PDF, genere un nuevo archivo y, a continuación imprima los documentos.</li> </ul> <p>¿Se han imprimido los documentos?</p>	El problema se ha solucionado.	Vaya al paso 3.
<p><b>Paso 3</b></p> <p>Si está imprimiendo desde Internet, es posible que la impresora esté leyendo varios nombres de trabajos de impresión creyendo que son duplicados.</p> <p><b>a</b> Abra el cuadro de diálogo Preferencias de impresión.</p> <p><b>b</b> Desde la pestaña Imprimir y retener, haga clic en <b>Utilizar Imprimir y poner en espera</b> y, a continuación, haga clic en <b>Conservar documentos duplicados</b>.</p> <p><b>c</b> Desde la sección Impresión confidencial, introduzca un PIN.</p> <p><b>d</b> Imprima los documentos.</p> <p>¿Se han imprimido los documentos?</p>	El problema se ha solucionado.	Vaya al paso 4.
<p><b>Paso 4</b></p> <p><b>a</b> Borre algunos trabajos en espera para liberar memoria de impresora.</p> <p><b>b</b> Imprima los documentos.</p> <p>¿Se han imprimido los documentos?</p>	El problema se ha solucionado.	Póngase en contacto con su <a href="#">distribuidor</a> .

## Impresión lenta

Acción	Sí	No
<p><b>Paso 1</b> Asegúrese de que el cable de la impresora está correctamente conectado a la misma y al ordenador, servidor de impresión, opción u otro dispositivo de red.</p> <p>¿Está la impresora imprimiendo lentamente?</p>	Vaya al paso 2.	El problema se ha solucionado.
<p><b>Paso 2</b></p> <p><b>a</b> Asegúrese de que la impresora esté en Modo silencioso. En la pantalla de inicio, toque <b>Valores &gt; Dispositivo &gt; Mantenimiento &gt; Menú de configuración &gt; Funcionamiento del dispositivo &gt; Modo silencioso</b>.</p> <p><b>b</b> Imprima el documento.</p> <p>¿Está la impresora imprimiendo lentamente?</p>	Vaya al paso 3.	El problema se ha solucionado.
<p><b>Paso 3</b></p> <p><b>a</b> En función del sistema operativo, especifique el tipo de resolución en Preferencias de impresión o en el cuadro de diálogo Imprimir.</p> <p><b>b</b> Establezca la resolución en 4800 CQ.</p> <p><b>c</b> Imprima el documento.</p> <p>¿Está la impresora imprimiendo lentamente?</p>	Vaya al paso 4.	El problema se ha solucionado.
<p><b>Paso 4</b></p> <p><b>a</b> En la pantalla de inicio, toque <b>Valores &gt; Imprimir &gt; Calidad &gt; Resolución impresión</b>.</p> <p><b>b</b> Establezca la resolución en 4800 CQ.</p> <p><b>c</b> Imprima el documento.</p> <p>¿Está la impresora imprimiendo lentamente?</p>	Vaya al paso 5.	El problema se ha solucionado.
<p><b>Paso 5</b></p> <p><b>a</b> En función del sistema operativo, especifique el tipo de papel en Preferencias de impresión o en el cuadro de diálogo Imprimir.</p> <p><b>Notas:</b></p> <ul style="list-style-type: none"> <li>• Asegúrese de que el valor coincide con el papel cargado.</li> <li>• También puede cambiar el valor en el panel de control de la impresora. En la pantalla de inicio, toque <b>Valores &gt; Papel &gt; Configuración de bandeja &gt; Tipo/tamaño de papel</b>.</li> <li>• El papel más grueso se imprime más lentamente.</li> <li>• El papel más estrecho que el tamaño Carta, A4 y Legal puede imprimirse más lentamente.</li> </ul> <p><b>b</b> Imprima el documento.</p> <p>¿Está la impresora imprimiendo lentamente?</p>	Vaya al paso 6.	El problema se ha solucionado.

Acción	Sí	No
<p><b>Paso 6</b></p> <p><b>a</b> Asegúrese de que los valores de la impresora para textura y peso coinciden con los del papel que se va a cargar. En la pantalla de inicio, toque <b>Valores &gt; Papel &gt; Configuración del soporte &gt; Tipos de papel</b>.</p> <p><b>Nota:</b> Las texturas rugosas y el papel pesado pueden imprimirse con mayor lentitud.</p> <p><b>b</b> Imprima el documento.</p> <p>¿Está la impresora imprimiendo lentamente?</p>	Vaya al paso 7.	El problema se ha solucionado.
<p><b>Paso 7</b></p> <p>Elimine trabajos en espera.</p> <p>¿Está la impresora imprimiendo lentamente?</p>	Vaya al paso 8.	El problema se ha solucionado.
<p><b>Paso 8</b></p> <p><b>a</b> Asegúrese de que la impresora no está sobrecalentada.</p> <p><b>Notas:</b></p> <ul style="list-style-type: none"> <li>• Deje que la impresora se enfríe tras un trabajo de impresión largo.</li> <li>• Tenga en cuenta la temperatura ambiente recomendada para la impresora. Para obtener más información, consulte <a href="#">“Selección de ubicación para la impresora” en la página 9</a>.</li> </ul> <p><b>b</b> Imprima el documento.</p> <p>¿Está la impresora imprimiendo lentamente?</p>	Póngase en contacto con su <a href="#">distribuidor</a> .	El problema se ha solucionado.

## No se imprimen los trabajos de impresión

Acción	Sí	No
<p><b>Paso 1</b></p> <p><b>a</b> Desde el documento que pretende imprimir, abra el cuadro de diálogo Imprimir y compruebe si ha seleccionado la impresora correcta.</p> <p><b>b</b> Imprima el documento.</p> <p>¿Se ha imprimido el documento?</p>	El problema se ha solucionado.	Vaya al paso 2.
<p><b>Paso 2</b></p> <p><b>a</b> Compruebe que la impresora está encendida.</p> <p><b>b</b> Resuelva cualquier mensaje de error que aparezca en la pantalla.</p> <p><b>c</b> Imprima el documento.</p> <p>¿Se ha imprimido el documento?</p>	El problema se ha solucionado.	Vaya al paso 3.



Acción	Sí	No
<p><b>Paso 3</b></p> <p><b>a</b> Compruebe si los puertos funcionan y si los cables están conectados correctamente al equipo y a la impresora. Para obtener más información, consulte la documentación de instalación incluida con la impresora.</p> <p><b>b</b> Imprima el documento.</p> <p>¿Se ha imprimido el documento?</p>	El problema se ha solucionado.	Vaya al paso 4.
<p><b>Paso 4</b></p> <p><b>a</b> Apague la impresora, espere unos 10 segundos y, a continuación, encienda la impresora.</p> <p><b>b</b> Imprima el documento.</p> <p>¿Se ha imprimido el documento?</p>	El problema se ha solucionado.	Vaya al paso 5.
<p><b>Paso 5</b></p> <p><b>a</b> Desinstale y vuelva a instalar el controlador de impresión.</p> <p><b>b</b> Imprima el documento.</p> <p>¿Se ha imprimido el documento?</p>	El problema se ha solucionado.	Póngase en contacto con su <a href="#">distribuidor</a> .

## El trabajo se imprime desde la bandeja incorrecta o en el papel incorrecto

Acción	Sí	No
<p><b>Paso 1</b></p> <p><b>a</b> Compruebe si está realizando la impresión en el papel correcto.</p> <p><b>b</b> Imprima el documento.</p> <p>¿Se ha impreso el documento en el papel correcto?</p>	Vaya al paso 2.	Cargue papel de tamaño y tipo correctos.
<p><b>Paso 2</b></p> <p><b>a</b> En función del sistema operativo, especifique el tipo y el tamaño del papel en Preferencias de impresión o en el cuadro de diálogo Imprimir.</p> <p><b>Nota:</b> También puede cambiar los valores del panel de control de la impresora. En la pantalla de inicio, toque <b>Valores &gt; Papel &gt; Configuración de bandeja &gt; Tipo/tamaño de papel</b>.</p> <p><b>b</b> Asegúrese de que los valores de configuración coinciden con el papel cargado.</p> <p><b>c</b> Imprima el documento.</p> <p>¿Se ha impreso el documento en el papel correcto?</p>	El problema se ha solucionado.	Vaya al paso 3.

Acción	Sí	No
<p><b>Paso 3</b></p> <p><b>a</b> Compruebe si las bandejas están enlazadas. Para obtener más información, consulte <a href="#">“Enlace de bandejas” en la página 26.</a></p> <p><b>b</b> Imprima el documento.</p> <p>¿Se ha impreso el documento desde la bandeja correcta?</p>	El problema se ha solucionado.	Póngase en contacto con su <a href="#">distribuidor</a> .

## La impresora no responde

Acción	Sí	No
<p><b>Paso 1</b></p> <p>Compruebe si el cable de alimentación de la impresora está conectado a la toma de corriente.</p> <p> <b>PRECAUCIÓN: POSIBLES DAÑOS PERSONALES:</b> Para evitar el riesgo de incendio o descarga eléctrica, conecte el cable de alimentación a una toma de corriente debidamente conectada a tierra con la potencia adecuada que se encuentre cerca del dispositivo y resulte fácilmente accesible.</p> <p>¿Responde la impresora?</p>	El problema se ha solucionado.	Vaya al paso 2.
<p><b>Paso 2</b></p> <p>Compruebe si la toma de alimentación se desconecta mediante algún tipo de interruptor.</p> <p>¿La toma de corriente se desconecta mediante algún tipo de interruptor?</p>	Encienda o resta-blezca el interruptor.	Vaya al paso 3.
<p><b>Paso 3</b></p> <p>Compruebe que la impresora está encendida.</p> <p>¿Está encendida la impresora?</p>	Vaya al paso 4.	Encienda la impresora.
<p><b>Paso 4</b></p> <p>Compruebe si la impresora está en modo de suspensión o en modo de hibernación.</p> <p>¿Está la impresora en modo de suspensión o hibernación?</p>	Pulse el botón de encendido para activar la impresora.	Vaya al paso 5.
<p><b>Paso 5</b></p> <p>Compruebe si los cables que conectan la impresora con el equipo están insertados en los puertos correctos.</p> <p>¿Están los cables insertados en los puertos correctos?</p>	Vaya al paso 6.	Introduzca los cables en los puertos correctos.
<p><b>Paso 6</b></p> <p>Instale el controlador de impresora correcto.</p> <p>¿Responde la impresora?</p>	El problema se ha solucionado.	Vaya al paso 7.

Acción	Sí	No
<p><b>Paso 7</b></p> <p>Apague la impresora, espere unos 10 segundos y, a continuación, encienda la impresora.</p> <p>¿Responde la impresora?</p>	El problema se ha solucionado.	Póngase en contacto con su <a href="#">distribuidor</a> .

## Problemas de conexión de red

### No se puede abrir Embedded Web Server

Acción	Sí	No
<p><b>Paso 1</b></p> <p>Compruebe que la impresora está encendida.</p> <p>¿Está encendida la impresora?</p>	Vaya al paso 2.	Encienda la impresora.
<p><b>Paso 2</b></p> <p>Asegúrese de que la dirección IP de la impresora sea correcta.</p> <p><b>Notas:</b></p> <ul style="list-style-type: none"> <li>• Ver la dirección IP en la pantalla de inicio.</li> <li>• Una dirección IP aparece como cuatro grupos de números separados por puntos, como 123.123.123.123.</li> </ul> <p>¿Es correcta la dirección IP de impresora?</p>	Vaya al paso 3.	Escriba la dirección IP correcta de la impresora de red en la barra de dirección.
<p><b>Paso 3</b></p> <p>Compruebe si está utilizando un navegador compatible:</p> <ul style="list-style-type: none"> <li>• Internet Explorer® versión 11 o posterior</li> <li>• Microsoft Edge</li> <li>• Safari versión 6 o posterior</li> <li>• Google Chrome™ versión 32 o posterior</li> <li>• Mozilla Firefox versión 24 o posterior</li> </ul> <p>¿Es compatible el navegador?</p>	Vaya al paso 4.	Instale un navegador compatible.
<p><b>Paso 4</b></p> <p>Compruebe que la conexión de red funciona.</p> <p>¿Funciona la conexión de red?</p>	Vaya al paso 5.	Póngase en contacto con el administrador.
<p><b>Paso 5</b></p> <p>Asegúrese de que las conexiones de los cables con la impresora y el servidor de impresión están bien fijadas. Para obtener más información, consulte la documentación suministrada con la impresora.</p> <p>¿Están bien conectados los cables?</p>	Vaya al paso 6.	Revise las conexiones de los cables.

Acción	Sí	No
<p><b>Paso 6</b></p> <p>Compruebe que los servidores de proxy web están desactivados.</p> <p>¿Están desactivados los servidores de proxy web?</p>	Vaya al paso 7.	Póngase en contacto con el administrador.
<p><b>Paso 7</b></p> <p>Acceda al servidor Web incorporado.</p> <p>¿Se ha abierto Embedded Web Server?</p>	El problema se ha solucionado.	Póngase en contacto con su <a href="#">distribuidor</a> .

## No se puede leer la unidad flash

Acción	Sí	No
<p><b>Paso 1</b></p> <p>Compruebe que la impresora no esté ocupada procesando otro trabajo.</p> <p>¿Está la impresora lista?</p>	Vaya al paso 2.	Espere a que la impresora termine de procesar el otro trabajo.
<p><b>Paso 2</b></p> <p>Compruebe que se ha introducido la unidad flash en el puerto USB frontal.</p> <p><b>Nota:</b> La unidad flash no funciona si se introduce en el puerto USB posterior.</p> <p>¿Está introducida la unidad flash en el puerto correcto?</p>	Vaya al paso 3.	Inserte la unidad flash en el puerto correcto.
<p><b>Paso 3</b></p> <p>Compruebe que la unidad flash es compatible. Para obtener más información, consulte <a href="#">“Unidades flash y tipos de archivo admitidos” en la página 33</a>.</p> <p>¿Es compatible la unidad flash?</p>	Vaya al paso 4.	Inserte una unidad flash compatible.
<p><b>Paso 4</b></p> <p><b>a</b> Compruebe si el puerto USB está activado. Para obtener más información, consulte <a href="#">“Activación del puerto USB” en la página 212</a>.</p> <p><b>b</b> Extraiga la unidad flash e insértela de nuevo.</p> <p>¿La impresora reconoce la unidad flash?</p>	El problema se ha solucionado.	Póngase en contacto con su <a href="#">distribuidor</a> .

## Activación del puerto USB

En la pantalla de inicio, toque **Valores > Red/Puertos > USB > Habilitar puerto USB**.

## Comprobación de la conectividad de la impresora

- 1 En la pantalla de inicio, toque **Valores > Informes > Red > Página de configuración de red**.
- 2 Consulte la primera sección de la página de configuración de red y confirme que el estado es conectado. Si el estado es sin conexión, es posible que la red LAN esté inactiva o que el cable de red esté desenchufado o no funcione correctamente. Póngase en contacto con el administrador para obtener asistencia.

## Problemas con las opciones de hardware

### flash defectuosa detectada

Póngase en contacto con su [distribuidor](#).

### No hay suficiente espacio en memoria flash para recursos

Póngase en contacto con su [distribuidor](#).

### flash sin formato detectada

Realice al menos una de las siguientes acciones:

- En el panel de control, seleccione **Continuar** para detener la operación de desfragmentación y continuar con la impresión.
- Formatee la memoria flash.

**Nota:** Si el mensaje de error continúa, es posible que la memoria flash venga defectuosa y deba sustituirla. Para sustituir la memoria flash, póngase en contacto con su [distribuidor](#).

## Problemas con los consumibles

### Sustituya el cartucho, la región de la impresora no coincide

Instale el cartucho de tóner correcto.

### Suministro que no es del fabricante de la impresora

La impresora ha detectado un consumible o una parte no reconocidos instalados en la impresora.

La impresora ha sido diseñada para un óptimo rendimiento con consumibles y piezas originales del fabricante de la impresora. El uso de suministros o piezas de terceros puede afectar al rendimiento, la fiabilidad o el ciclo de vida de la impresora y de sus componentes de imagen.

Todos los indicadores de duración han sido diseñados para funcionar con suministros y piezas del fabricante de la impresora, y podrían ocasionar resultados impredecibles si se utilizan suministros o piezas de terceros. Si se agota el uso de los componentes de imagen, pueden producirse daños en la impresora o sus componentes asociados.

**Advertencia: Posibles daños:** El uso de consumibles o piezas de terceros puede afectar a la cobertura de la garantía. Es posible que la garantía no cubra el daño ocasionado por el uso de consumibles o piezas de terceros.

Para asumir cualquiera de estos riesgos y continuar con el uso de consumibles y piezas no originales en la impresora, vaya al panel de control y mantenga pulsados los botones **X** y **#** simultáneamente durante 15 segundos.

Si no desea asumir estos riesgos, extraiga el consumible o la pieza de terceros de la impresora e instale un consumible o pieza original del fabricante de la impresora.

## Se requiere mantenimiento del escáner; utilice kit ADF

Hay programadas tareas de mantenimiento para la impresora. Póngase en contacto con el servicio de atención al cliente o con el representante de asistencia técnica e indique el mensaje.

## Problemas de alimentación del papel

### El sobre se cierra al imprimir

Acción	Sí	No
<p><b>Paso 1</b></p> <p><b>a</b> Utilice un sobre que se haya almacenado en un entorno seco.</p> <p><b>Nota:</b> Imprimir en sobres con un alto nivel de humedad puede sellar las solapas.</p> <p><b>b</b> Envíe el trabajo de impresión.</p> <p>¿El sobre se cierra al imprimir?</p>	Vaya al paso 2.	El problema se ha solucionado.
<p><b>Paso 2</b></p> <p><b>a</b> Asegúrese de que el tipo de papel está configurado en Sobre. En el panel de control, toque <b>Valores &gt; Papel &gt; Configuración de bandeja &gt; Tamaño/tipo de papel</b> &gt; y seleccione un origen del papel</p> <p><b>b</b> Envíe el trabajo de impresión.</p> <p>¿El sobre se cierra al imprimir?</p>	Póngase en contacto con su <a href="#">distribuidor</a> .	El problema se ha solucionado.

### La impresión clasificada no funciona

Acción	Sí	No
<p><b>Paso 1</b></p> <p><b>a</b> En el panel de control, toque <b>Valores &gt; Imprimir &gt; Presentación &gt; Clasificar &gt; Activado [1,2,1,2,1,2]</b>.</p> <p><b>b</b> Imprima el documento.</p> <p>¿Están las páginas clasificadas correctamente?</p>	El problema se ha solucionado.	Vaya al paso 2.

Acción	Sí	No
<p><b>Paso 2</b></p> <p><b>a</b> Abra el cuadro de diálogo Imprimir en el documento que trata de imprimir y seleccione <b>Clasificar</b>.</p> <p><b>b</b> Imprima el documento.</p> <p>¿Están las páginas clasificadas correctamente?</p>	El problema se ha solucionado.	Vaya al paso 3.
<p><b>Paso 3</b></p> <p><b>a</b> Reduzca el número de páginas que desee imprimir.</p> <p><b>b</b> Imprima el documento.</p> <p>¿Están las páginas clasificadas correctamente?</p>	El problema se ha solucionado.	Póngase en contacto con su <a href="#">distribuidor</a> .

## Curvatura del papel



Acción	Sí	No
<p><b>Paso 1</b></p> <p><b>a</b> Ajuste las guías de la bandeja a la posición adecuada para el papel cargado.</p> <p><b>b</b> Imprima el documento.</p> <p>¿Se ha curvado el papel?</p>	Vaya al paso 2.	El problema se ha solucionado.
<p><b>Paso 2</b></p> <p><b>a</b> En función del sistema operativo, especifique el tipo de papel en Preferencias de impresión o en el cuadro de diálogo Imprimir.</p> <p><b>Notas:</b></p> <ul style="list-style-type: none"> <li>• Asegúrese de que el valor coincide con el papel cargado.</li> <li>• También puede cambiar el valor en el panel de control de la impresora. En la pantalla de inicio, toque <b>Valores &gt; Papel &gt; Configuración de bandeja &gt; Tipo/tamaño de papel</b>.</li> </ul> <p><b>b</b> Imprima el documento.</p> <p>¿Se ha curvado el papel?</p>	Vaya al paso 3.	El problema se ha solucionado.

Acción	Sí	No
<p><b>Paso 3</b></p> <p>Imprima en la otra cara del papel.</p> <p><b>a</b> Retire el papel, dele la vuelta y, a continuación, vuelva a cargar papel.</p> <p><b>b</b> Imprima el documento.</p> <p>¿Se ha curvado el papel?</p>	Vaya al paso 4.	El problema se ha solucionado.
<p><b>Paso 4</b></p> <p><b>a</b> Cargue papel de un paquete nuevo.</p> <p><b>Nota:</b> El papel está mojado debido al alto nivel de humedad. Guarde el papel en su embalaje original hasta su utilización.</p> <p><b>b</b> Imprima el documento.</p> <p>¿Se ha curvado el papel?</p>	Póngase en contacto con su <a href="#">distribuidor</a> .	El problema se ha solucionado.

## El enlace de bandejas no funciona

Acción	Sí	No
<p><b>Paso 1</b></p> <p><b>a</b> Compruebe si las bandejas contienen papel del mismo tamaño y tipo.</p> <p><b>b</b> Compruebe si las guías de papel están colocadas correctamente.</p> <p><b>c</b> Imprima el documento.</p> <p>¿Se enlazan las bandejas correctamente?</p>	El problema se ha solucionado.	Vaya al paso 2.
<p><b>Paso 2</b></p> <p><b>a</b> En la pantalla de inicio, toque <b>Valores &gt; Papel &gt; Configuración de bandeja &gt; Tipo/tamaño de papel</b>.</p> <p><b>b</b> Defina el tipo y el tamaño del papel con el papel cargado en las bandejas vinculadas.</p> <p><b>c</b> Imprima el documento.</p> <p>¿Se enlazan las bandejas correctamente?</p>	El problema se ha solucionado.	Vaya al paso 3.
<p><b>Paso 3</b></p> <p><b>a</b> Asegúrese de que el Enlace de Bandejas está configurado en Automático. Para obtener más información, consulte <a href="#">“Enlace de bandejas” en la página 26</a>.</p> <p><b>b</b> Imprima el documento.</p> <p>¿Se enlazan las bandejas correctamente?</p>	El problema se ha solucionado.	Póngase en contacto con su <a href="#">distribuidor</a> .



## Atascos de papel frecuentes

Acción	Sí	No
<p><b>Paso 1</b></p> <p><b>a</b> Extraiga la bandeja.</p> <p><b>b</b> Compruebe si el papel se carga correctamente.</p> <p><b>Notas:</b></p> <ul style="list-style-type: none"> <li>• Asegúrese de que las guías del papel estén correctamente colocadas.</li> <li>• Asegúrese de que la altura de la pila no exceda el indicador de capacidad máxima de papel.</li> <li>• Asegúrese de imprimir en el tipo y tamaño de papel recomendados.</li> </ul> <p><b>c</b> Introduzca la bandeja.</p> <p><b>d</b> Imprima el documento.</p> <p>¿Se producen atascos de papel con frecuencia?</p>	Vaya al paso 2.	El problema se ha solucionado.
<p><b>Paso 2</b></p> <p><b>a</b> En la pantalla de inicio, toque <b>Valores &gt; Papel &gt; Configuración de bandeja &gt; Tipo/tamaño de papel</b>.</p> <p><b>b</b> Defina el tipo y el tamaño del papel correctos.</p> <p><b>c</b> Imprima el documento.</p> <p>¿Se producen atascos de papel con frecuencia?</p>	Vaya al paso 3.	El problema se ha solucionado.
<p><b>Paso 3</b></p> <p><b>a</b> Cargue papel de un paquete nuevo.</p> <p><b>Nota:</b> El papel está mojado debido al alto nivel de humedad. Guarde el papel en su embalaje original hasta su utilización.</p> <p><b>b</b> Imprima el documento.</p> <p>¿Se producen atascos de papel con frecuencia?</p>	Póngase en contacto con su <a href="#">distribuidor</a> .	El problema se ha solucionado.

## Las páginas atascadas no se vuelven a imprimir

Acción	Sí	No
<p><b>a</b> En la pantalla de inicio, toque <b>Valores &gt; Dispositivo &gt; Notificaciones &gt; Recuperación de contenido de atasco</b>.</p> <p><b>b</b> En el menú Recuperación de atasco, seleccione <b>Activado o Automático</b>.</p> <p><b>c</b> Imprima el documento.</p> <p>¿Se han vuelto a imprimir las páginas atascadas?</p>	El problema se ha solucionado.	Póngase en contacto con su <a href="#">distribuidor</a> .

## Problemas de calidad de color

### Ajuste de intensidad del tóner

- 1 En la pantalla de inicio, toque **Valores > Imprimir > Calidad**.
- 2 Ajuste la intensidad del tóner.
- 3 Aplique los cambios.

### Modifique los colores de la salida impresa

- 1 En la pantalla de inicio, toque **Valores > Imprimir > Calidad > Imágenes avanzadas > Corrección de color**.
- 2 En el menú Corrección de color, toque **Manual > Contenido de la corrección de color**.
- 3 Elija el valor de conversión de color adecuado.

Tipo de objeto	Tablas de conversión de color
Imagen RGB Texto RGB Gráficos RGB	<ul style="list-style-type: none"> <li>• Intenso: produce colores más brillantes y más saturados y se puede aplicar a todos los formatos de color entrantes.</li> <li>• Pantalla sRGB: produce una salida similar a los colores mostrados en el monitor de un ordenador. La utilización del tóner negro se optimiza para imprimir fotografías.</li> <li>• Mostrar - Negro verdadero: produce una salida similar a los colores mostrados en el monitor de un ordenador. Este ajuste utiliza solo tóner negro para crear todos los niveles de gris neutro.</li> <li>• sRGB intenso: proporciona una saturación de color aumentada para la corrección de color de Pantalla sRGB. La utilización de tóner negro se optimiza para imprimir gráficos de negocios.</li> <li>• Desactivado</li> </ul>
Imagen CMYK Texto CMYK Gráficos CMYK	<ul style="list-style-type: none"> <li>• CMYK EE. UU.: aplica corrección de color para aproximarse a la salida de color SWOP (del inglés, Specifications for Web Offset Publishing, especificaciones para publicaciones Web).</li> <li>• CMYK Europa: aplica la corrección de color para aproximarse a la salida de color EuroScale.</li> <li>• CMYK intenso: aumenta la saturación de color del valor de corrección de color CMYK EE. UU..</li> <li>• Desactivado</li> </ul>

## Preguntas más frecuentes sobre la impresión en color

### ¿Qué es el color RGB?

El color RGB es un método para describir los colores mediante la indicación de la cantidad de rojo, verde o azul utilizada para producir un determinado color. Se pueden añadir los colores rojo, verde y azul claro en diferentes cantidades para crear una gran gama de colores presentes en la naturaleza. Las pantallas de ordenador, los escáneres y las cámaras digitales utilizan este método para mostrar colores.

### ¿Qué es el color CMYK?

El color CMYK es un método para describir los colores indicando la cantidad de cian, magenta, amarillo y negro utilizada para producir un determinado color. Las tintas o los tóner cian, magenta, amarillo y negro pueden imprimirse en diferentes cantidades para crear una gran gama de colores presentes en la naturaleza. Las prensas de imprimir, las impresoras de inyección de tinta y las impresoras láser en color crean los colores de este modo.

### **¿Cómo se especifica el color que vamos a imprimir en un documento?**

Los programas de software se utilizan para especificar y modificar el color de los documentos utilizando combinaciones de color RGB o CMYK. Para obtener más información, consulte la sección de Temas de ayuda del programa de software.

### **¿Cómo sabe la impresora con qué color tiene que imprimir?**

Cuando se imprime un documento, se envía a la impresora la información que describe el tipo y el color de cada objeto; esta información pasa a través de tablas de conversión de colores. El color se convierte en las cantidades adecuadas de tóner cian, magenta, amarillo y negro utilizadas para producir el color que quiera. La información sobre el objeto determina la aplicación de tablas de conversión de color. Por ejemplo, es posible aplicar un tipo de tabla de conversión de color al texto mientras se aplica una tabla de conversión diferente a las imágenes fotográficas.

### **¿Qué es la corrección de color manual?**

Cuando se realiza la corrección de color manual, la impresora utiliza las tablas de conversión de color seleccionadas por el usuario para procesar los objetos. Los valores de corrección de color manual son específicos del tipo de objeto que se está imprimiendo (texto, gráficos o imágenes). También son específicos de cómo se indica el color del objeto en el programa de software (combinaciones RGB o CMYK). Para aplicar una tabla de conversión de color diferente de forma manual, consulte [“Modifique los colores de la salida impresa” en la página 218](#).

Si el programa de software no especifica colores con combinaciones RGB o CMYK, significa que la corrección de color manual no es útil. Tampoco es efectivo si el programa de software o el sistema operativo del ordenador controla el ajuste de colores. En la mayoría de las situaciones, si se ajusta la Corrección de color en modo automático, se generan los colores preferidos para los documentos.

### **¿Cómo se puede hacer coincidir un determinado color (como el de un logotipo de empresa)?**

En el menú Calidad de la impresora, hay disponibles nueve conjuntos de muestras de color. Estos conjuntos también están disponibles en la página Muestras de color de Embedded Web Server. Al seleccionar cualquier conjunto de muestras, se genera una copia impresa de varias páginas que consta de cientos de cuadros de color. Cada cuadro contiene una combinación de CMYK o RGB, en función de la tabla que se seleccione. El color que se observa en cada cuadro se obtiene al pasar la combinación de CMYK o RGB, según se indique en el cuadro, por la tabla de conversión de color seleccionada.

Al examinar los conjuntos de muestras de color, puede identificar el cuadro cuyo color se parece más al color que desea. La combinación de color etiquetada del cuadro se puede utilizar para modificar el color del objeto en un programa de software. Para obtener más información, consulte la sección de Temas de ayuda del programa de software. Puede que la corrección de color manual sea necesaria para utilizar la tabla de conversión de color seleccionada para el objeto específico.

La selección de los conjuntos de muestras de color que se deben utilizar para un problema concreto de coincidencia de color depende de los siguientes factores:

- El valor de Corrección de color que se esté utilizando (Automático, Desactivado o Manual)
- El tipo de objeto que se esté imprimiendo (texto, gráficos o imágenes)
- Cómo se especifique el color del objeto en el programa de software (combinaciones RGB o CMYK)

Si el programa de software no especifica colores con combinaciones RGB o CMYK, las páginas de Muestras de color no serán útiles. Por otro lado, algunos programas de software ajustan las combinaciones RGB o CMYK especificadas en la aplicación mediante la gestión del color. En estas situaciones, es posible que el color impreso no coincida exactamente con las páginas de Muestras de color.

## La impresión aparece tintada.

Acción	Sí	No
<p><b>Paso 1</b></p> <p><b>a</b> Ajuste de color. En la pantalla de inicio, toque <b>Valores &gt; Imprimir &gt; Calidad &gt; Imágenes avanzadas &gt; Ajuste de color.</b></p> <p><b>b</b> Imprima el documento.</p> <p>¿Aparece tintada la impresión?</p>	Vaya al paso 2.	El problema se ha solucionado.
<p><b>Paso 2</b></p> <p><b>a</b> En la pantalla de inicio, toque <b>Valores &gt; Imprimir &gt; Calidad &gt; Imágenes avanzadas &gt; Balance de color.</b></p> <p><b>b</b> Ajuste los valores.</p> <p><b>c</b> Imprima el documento.</p> <p>¿Aparece tintada la impresión?</p>	Póngase en contacto con su <a href="#">distribuidor</a> .	El problema se ha solucionado.

## Problemas de fax

### No se pueden enviar ni recibir faxes

Acción	Sí	No
<p><b>Paso 1</b></p> <p>Resuelva cualquier mensaje de error que aparezca en la pantalla.</p> <p>¿Puede enviar o recibir faxes?</p>	El problema se ha solucionado.	Vaya al paso 2.
<p><b>Paso 2</b></p> <p>Asegúrese de que los cables del equipamiento siguiente estén correctamente conectados:</p> <ul style="list-style-type: none"> <li>• Teléfono</li> <li>• Auricular</li> <li>• Contestador automático</li> </ul> <p>¿Puede enviar o recibir faxes?</p>	El problema se ha solucionado.	Vaya al paso 3.
<p><b>Paso 3</b></p> <p>Compruebe si hay tono de marcado.</p> <ul style="list-style-type: none"> <li>• Llame al número de fax para comprobar que funciona correctamente.</li> <li>• Si está utilizando la función Marcado descolgado, suba el volumen para comprobar si hay tono de marcado.</li> </ul> <p>¿Puede oír un tono de marcado?</p>	Vaya al paso 5.	Vaya al paso 4.

Acción	Sí	No
<p><b>Paso 4</b>            Compruebe la clavija telefónica de pared.</p> <ul style="list-style-type: none"> <li><b>a</b> Conecte el teléfono analógico directamente a la clavija de pared.</li> <li><b>b</b> Espere tono.</li> <li><b>c</b> Si no escucha el tono de marcado, use otro cable de teléfono.</li> <li><b>d</b> Si sigue sin escuchar el tono de marcado, conecte el teléfono analógico en otra clavija de pared.</li> <li><b>e</b> Si escucha el tono de marcado, conecte la impresora en esa clavija de pared.</li> </ul> <p>¿Puede enviar o recibir faxes?</p>	<p>El problema se ha solucionado.</p>	<p>Vaya al paso 5.</p>
<p><b>Paso 5</b>            Compruebe que la impresora esté conectada a un servicio de teléfono analógico o al conector digital correcto.</p> <ul style="list-style-type: none"> <li>• Si utiliza un servicio telefónico de Red Digital de Servicios Integrados (RDSI), conéctela al puerto telefónico analógico de un adaptador de terminal RDSI. Para obtener más información, póngase en contacto con su proveedor de RDSI.</li> <li>• Si está utilizando DSL, realice la conexión a un filtro DSL o a un router que admita el uso analógico. Para obtener más información, póngase en contacto con su proveedor de servicios DSL.</li> <li>• Si está utilizando un servicio telefónico Private Branch eXchange (PBX), asegúrese de que se está conectando a una conexión analógica de PBX. Si no hay ninguna, considere la opción de instalar una línea telefónica analógica para el equipo de fax.</li> </ul> <p>¿Puede enviar o recibir faxes?</p>	<p>El problema se ha solucionado.</p>	<p>Vaya al paso 6.</p>
<p><b>Paso 6</b>            Desconecte temporalmente otros equipos y desactive otros servicios telefónicos.</p> <ul style="list-style-type: none"> <li><b>a</b> Desconecte otros equipos (como contestadores automáticos, equipos, módems o divisores de línea telefónica) que estén conectados entre la impresora y la línea telefónica.</li> <li><b>b</b> Desactive las llamadas en espera y el buzón de voz. Para obtener más información, póngase en contacto con su empresa telefónica.</li> </ul> <p>¿Puede enviar o recibir faxes?</p>	<p>El problema se ha solucionado.</p>	<p>Vaya al paso 7.</p>
<p><b>Paso 7</b>            Digitalice las páginas del documento original de una en una.</p> <ul style="list-style-type: none"> <li><b>a</b> Marque el número de fax.</li> <li><b>b</b> Digitalice el documento.</li> </ul> <p>¿Puede enviar o recibir faxes?</p>	<p>El problema se ha solucionado.</p>	<p>Póngase en contacto con su <a href="#">distribuidor</a>.</p>

## Se pueden recibir pero no enviar faxes

Acción	Sí	No
<p><b>Paso 1</b> Cargue correctamente el documento original en la bandeja del ADF o en el cristal del escáner.</p> <p>¿Puede enviar faxes?</p>	El problema se ha solucionado.	Vaya al paso 2.
<p><b>Paso 2</b> Configure correctamente el número de método abreviado.</p> <ul style="list-style-type: none"> <li>• Asegúrese de que el número de método abreviado se haya programado para el número que desea marcar.</li> <li>• Marque manualmente el número de teléfono.</li> </ul> <p>¿Puede enviar faxes?</p>	El problema se ha solucionado.	Póngase en contacto con su <a href="#">distribuidor</a> .

## Se pueden enviar pero no recibir faxes

Acción	Sí	No
<p><b>Paso 1</b> Compruebe que el origen del papel no está vacío.</p> <p>¿Puede recibir faxes?</p>	El problema se ha solucionado.	Vaya al paso 2.
<p><b>Paso 2</b> Compruebe los valores de demora de recuento de tonos. En la pantalla de inicio, toque <b>Valores &gt; Fax &gt; Configuración de fax &gt; Valores de recepción de fax &gt; N° tonos respuesta</b>.</p> <p>¿Puede recibir faxes?</p>	El problema se ha solucionado.	Vaya al paso 3.
<p><b>Paso 3</b> Si la impresora imprime páginas en blanco, consulte <a href="#">“Páginas en blanco” en la página 192</a>.</p> <p>¿Puede recibir faxes?</p>	El problema se ha solucionado.	Póngase en contacto con su <a href="#">distribuidor</a> .

## Baja calidad de impresión del fax

Acción	Sí	No
<p><b>Paso 1</b> Asegúrese de que no hay defectos de calidad de impresión.</p> <p><b>a</b> En el panel de control, toque <b>Valores &gt; Solución de problemas &gt; Páginas de prueba de la calidad de impresión</b>.</p> <p><b>b</b> Corrija los defectos de calidad de impresión. Para obtener más información, consulte <a href="#">“Calidad de impresión baja” en la página 192</a>.</p> <p>¿La calidad de impresión del fax es satisfactoria?</p>	El problema se ha solucionado.	Vaya al paso 2.

Acción	Sí	No
<p><b>Paso 2</b>            Reduzca la velocidad de transmisión del fax entrante.</p> <p><b>a</b> En el panel de control, toque <b>Valores &gt; Fax &gt; Configuración de fax &gt; Valores recepción fax &gt; Controles de administración.</b></p> <p><b>b</b> En el menú Velocidad máxima, seleccione una velocidad de transmisión inferior.</p> <p>¿La calidad de impresión del fax es satisfactoria?</p>	El problema se ha solucionado.	Póngase en contacto con su <a href="#">distribuidor</a> .

## Problemas de digitalización

### No se puede digitalizar desde un equipo

Acción	Sí	No
<p><b>Paso 1</b></p> <p><b>a</b> Apague la impresora, espere 10 segundos aproximadamente y, a continuación, vuelva a encenderla.</p> <p><b>b</b> Vuelva a enviar el trabajo de digitalización.</p> <p>¿Puede enviar el trabajo de digitalización?</p>	El problema se ha solucionado.	Vaya al paso 2.
<p><b>Paso 2</b></p> <p><b>a</b> Asegúrese de que los cables entre la impresora y el servidor de impresión están bien conectados.</p> <p>Para obtener más información, consulte la documentación de instalación incluida con la impresora.</p> <p><b>b</b> Vuelva a enviar el trabajo de digitalización.</p> <p>¿Puede enviar el trabajo de digitalización?</p>	El problema se ha solucionado.	Póngase en contacto con su <a href="#">distribuidor</a> .

### Copias parciales de documento o fotografía

Acción	Sí	No
<p><b>Paso 1</b></p> <p><b>a</b> Asegúrese de que el documento o la fotografía se han cargado boca abajo en la esquina superior izquierda del cristal del escáner.</p> <p><b>b</b> Copie el documento o la fotografía.</p> <p>¿Se ha copiado el documento o fotografía correctamente?</p>	El problema se ha solucionado.	Vaya al paso 2.
<p><b>Paso 2</b></p> <p><b>a</b> Asegúrese de que el valor del tamaño del papel coincide con el papel cargado en la bandeja:</p> <p><b>b</b> Copie el documento o la fotografía.</p> <p>¿Se ha copiado el documento o fotografía correctamente?</p>	El problema se ha solucionado.	Póngase en contacto con su <a href="#">distribuidor</a> .

## Baja calidad de las copias

Acción	Sí	No
<p><b>Paso 1</b></p> <p><b>a</b> Limpie el cristal del escáner y el del ADF con un paño suave y sin pelusa humedecido. Si su impresora tiene un segundo cristal en el ADF, límpielo también.</p> <p>Para obtener más información, consulte <a href="#">“Limpieza del escáner” en la página 149</a>.</p> <p><b>b</b> Asegúrese de que el documento o la fotografía se han cargado boca abajo en la esquina superior izquierda del cristal del escáner.</p> <p><b>c</b> Copie el documento o la fotografía.</p> <p>¿La calidad de copia es satisfactoria?</p>	El problema se ha solucionado.	Vaya al paso 2.
<p><b>Paso 2</b></p> <p><b>a</b> Compruebe la calidad del documento o la fotografía original.</p> <p><b>b</b> Ajuste los valores de calidad de digitalización.</p> <p><b>c</b> Copie el documento o la fotografía.</p> <p>¿La calidad de copia es satisfactoria?</p>	El problema se ha solucionado.	Póngase en contacto con su <a href="#">distribuidor</a> .

## El trabajo de digitalización no se ha realizado correctamente

Acción	Sí	No
<p><b>Paso 1</b></p> <p>Revise las conexiones de los cables.</p> <p><b>a</b> Asegúrese de que el cable Ethernet o USB está conectado correctamente al ordenador y a la impresora.</p> <p><b>b</b> Vuelva a enviar el trabajo de digitalización.</p> <p>¿El trabajo de digitalización se realiza correctamente?</p>	El problema se ha solucionado.	Vaya al paso 2.
<p><b>Paso 2</b></p> <p>Revise el archivo que desea digitalizar.</p> <p><b>a</b> Asegúrese de que el nombre de archivo no se está utilizando en la carpeta de destino.</p> <p><b>b</b> Asegúrese de que el documento o la fotografía que desea digitalizar no está abierto en otra aplicación.</p> <p><b>c</b> Vuelva a enviar el trabajo de digitalización.</p> <p>¿El trabajo de digitalización se realiza correctamente?</p>	El problema se ha solucionado.	Vaya al paso 3.
<p><b>Paso 3</b></p> <p><b>a</b> Asegúrese de que las casillas de verificación Agregar sello de hora o Sobrescribir archivo existente están seleccionadas en los valores de la configuración de destino.</p> <p><b>b</b> Vuelva a enviar el trabajo de digitalización.</p> <p>¿El trabajo de digitalización se realiza correctamente?</p>	El problema se ha solucionado.	



## El escáner no se cierra

Acción	Sí	No
Retire las obstrucciones que impiden cerrar la unidad de escáner. ¿La unidad de escáner se cierra correctamente?	El problema se ha solucionado.	Póngase en contacto con su <a href="#">distribuidor</a> .

## La digitalización tarda mucho o bloquea el ordenador

Acción	Sí	No
Cierre todas las aplicaciones que interfieren con la digitalización. ¿La digitalización requiere mucho tiempo o bloquea el ordenador?	Póngase en contacto con su <a href="#">distribuidor</a> .	El problema se ha solucionado.

## El escáner no responde

Acción	Sí	No
<b>Paso 1</b> <b>a</b> Compruebe si el cable de alimentación está conectado correctamente a la impresora y a la toma de corriente.  <b>PRECAUCIÓN: POSIBLES DAÑOS PERSONALES:</b> Para evitar el riesgo de incendio o descarga eléctrica, conecte el cable de alimentación a una toma de corriente debidamente conectada a tierra con la potencia adecuada que se encuentre cerca del dispositivo y resulte fácilmente accesible. <b>b</b> Copie o digitalice el documento. ¿El escáner responde?	El problema se ha solucionado.	Vaya al paso 2.
<b>Paso 2</b> <b>a</b> Compruebe que la impresora está encendida. <b>b</b> Resuelva cualquier mensaje de error que aparezca en la pantalla. <b>c</b> Copie o digitalice el documento. ¿El escáner responde?	El problema se ha solucionado.	Vaya al paso 3.
<b>Paso 3</b> <b>a</b> Apague la impresora, espere 10 segundos aproximadamente y, a continuación, enciéndala. <b>b</b> Copie o digitalice el documento. ¿El escáner responde?	El problema se ha solucionado.	Póngase en contacto con su <a href="#">distribuidor</a> .

## Ajuste del registro del escáner

- 1 En la pantalla de inicio, toque **Valores > Dispositivo > Mantenimiento > Menú de configuración > Configuración del escáner > Registro manual del escáner**.
- 2 En el menú de Prueba rápida de impresión, toque **Inicio**.

- 3** Coloque la página de prueba rápida de impresión en el cristal del escáner y, a continuación, toque **Registro de superficie plana**.
- 4** En el menú de Prueba rápida de copia, toque **Inicio**.
- 5** Compare la página de prueba rápida de copia con el documento original.  
**Nota:** Si los márgenes de la página de prueba son distintos de los del documento original, ajuste el margen izquierdo y el margen superior.
- 6** Repita los pasos [paso 4](#) y [paso 5](#), hasta que los márgenes de la página de prueba rápida de copia coincidan con el documento original.

## Ajuste del registro de ADF

- 1** En la pantalla de inicio, toque **Valores > Dispositivo > Mantenimiento > Menú de configuración > Configuración del escáner > Registro manual del escáner**.
- 2** En el menú de Prueba rápida de impresión, toque **Inicio**.
- 3** Coloque la página de prueba rápida de impresión en la bandeja de ADF.
- 4** Toque **Registro de ADF frontal** o **Registro de ADF posterior**.  
**Notas:**
  - Para alinear el registro de ADF frontal: coloque la página de prueba hacia arriba en el ADF e introduzca el borde corto en primer lugar.
  - Para alinear la parte posterior del ADF: coloque la página de prueba hacia abajo en el ADF e introduzca el borde corto en primer lugar.
- 5** En el menú de Prueba rápida de copia, toque **Inicio**.
- 6** Compare la página de prueba rápida de copia con el documento original.  
**Nota:** Si los márgenes de la página de prueba son distintos de los del documento original, ajuste los valores horizontal y del margen superior.
- 7** Repita los pasos [paso 5](#) y [paso 6](#), hasta que los márgenes de la página de prueba rápida de copia coincidan con el documento original.

## Ponerse en contacto con su distribuidor

Antes de ponerse en contacto con su distribuidor, asegúrese de tener la siguiente información:

- Problema de la impresora
- Mensaje de error
- Tipo de modelo y número de serie de la impresora

Visite el lugar en el que adquirió la impresora.

# Actualización y migración

## Hardware

### Opciones internas disponibles

- Tarjeta de memoria
  - DDR3 DIMM
  - Memoria flash
    - Fuentes
  - Tarjetas de aplicación
    - Formularios y código de barras
    - PRESCRIBE
    - IPDS
- Puerto de soluciones interno (ISP)

**Nota:** Algunas opciones están disponibles únicamente en algunos modelos de impresora. Para obtener más información, póngase en contacto con el lugar en el que adquirió la impresora.

### Instalación de una tarjeta de memoria



**PRECAUCIÓN: PELIGRO DE DESCARGAS ELÉCTRICAS:** Para evitar el riesgo de descarga eléctrica cuando vaya a acceder a la placa del controlador o a instalar hardware opcional o dispositivos de memoria tras haber configurado la impresora, primero apague la impresora y desconecte el cable de alimentación de la toma eléctrica. Si tiene otros dispositivos conectados a la impresora, apáguelos también y desenchufe los cables que vayan a la impresora.

- 1 Apague la impresora y, a continuación, desconecte el cable de alimentación de la toma de tierra.
- 2 Con un destornillador de punta plana, retire la cubierta de acceso de la placa del controlador.

**Advertencia: Posibles daños:** Los componentes electrónicos de la placa del controlador se dañan fácilmente con la electricidad estática. Toque primero una superficie metálica en la impresora antes de tocar ningún conector o componente de la placa del controlador.

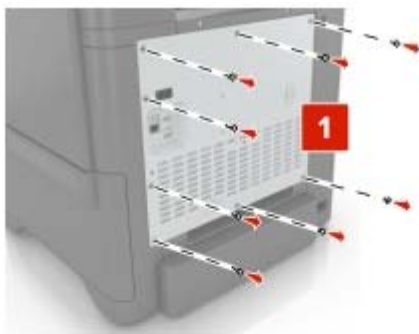

**3** Extraiga la tarjeta de memoria del embalaje.

**Advertencia: Posibles daños:** No toque los puntos de conexión que hay en el borde de la tarjeta.

**4** Inserte la tarjeta de memoria hasta que *encaje* en su lugar.



- 5 Vuelva a colocar la cubierta de acceso.

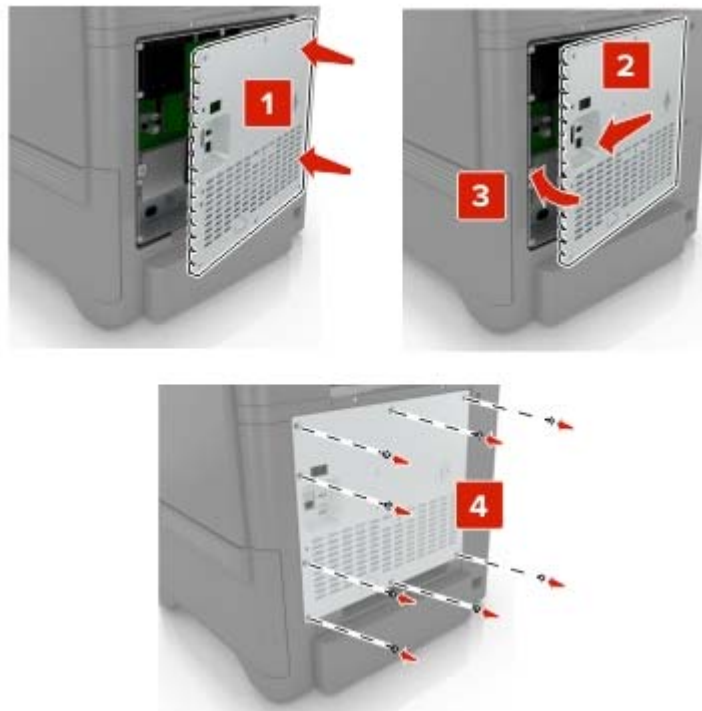

- 6 Conecte el cable de alimentación a la toma eléctrica y, a continuación, encienda la impresora.

**⚠ PRECAUCIÓN: POSIBLES DAÑOS PERSONALES:** Para evitar el riesgo de incendio o descarga eléctrica, conecte el cable de alimentación a una toma de corriente debidamente conectada a tierra con la potencia adecuada que se encuentre cerca del dispositivo y resulte fácilmente accesible.

## Instalación de un puerto de soluciones interno

**⚠ PRECAUCIÓN: PELIGRO DE DESCARGAS ELÉCTRICAS:** Para evitar el riesgo de descarga eléctrica cuando vaya a acceder a la placa del controlador o a instalar hardware opcional o dispositivos de memoria tras haber configurado la impresora, primero apague la impresora y desconecte el cable de alimentación de la toma eléctrica. Si tiene otros dispositivos conectados a la impresora, apáguelos también y desenchufe los cables que vayan a la impresora.

- 1 Apague la impresora y, a continuación, desconecte el cable de alimentación de la toma de tierra.
- 2 Con un destornillador de punta plana, retire la cubierta de acceso de la placa del controlador.

**Advertencia: Posibles daños:** Los componentes electrónicos de la placa del controlador se dañan fácilmente con la electricidad estática. Toque una superficie metálica en la impresora antes de tocar ningún conector o componente electrónico de la placa del controlador.

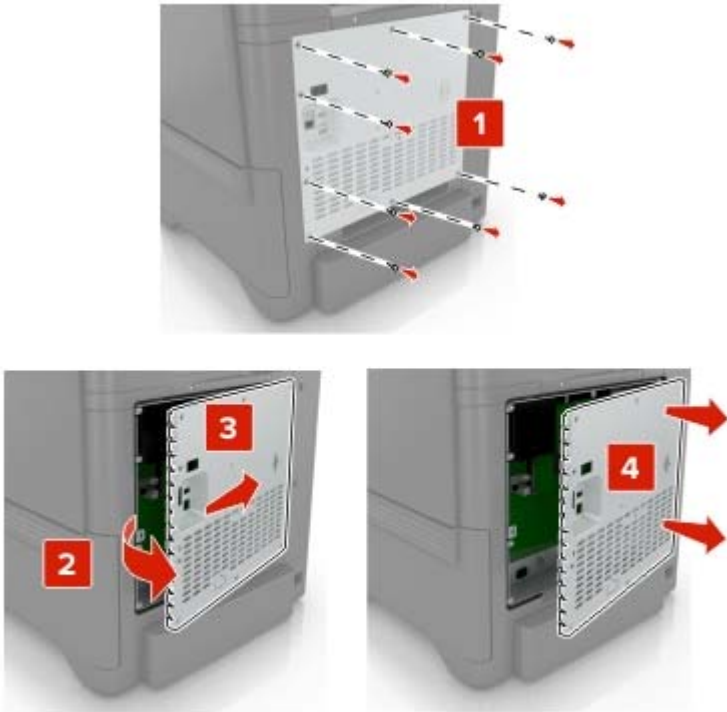

3 Desembale el kit del puerto de soluciones interno (ISP).

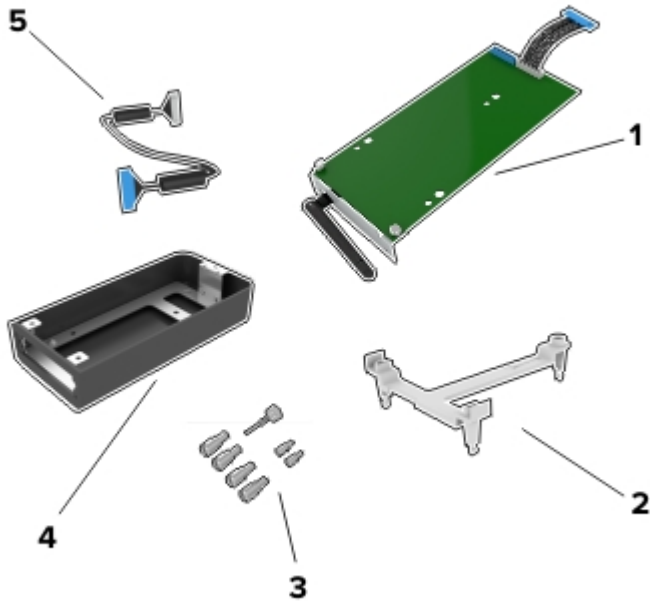

1	ISP
2	Soporte de montaje
3	Tornillos de ajuste manual
4	Alojamiento

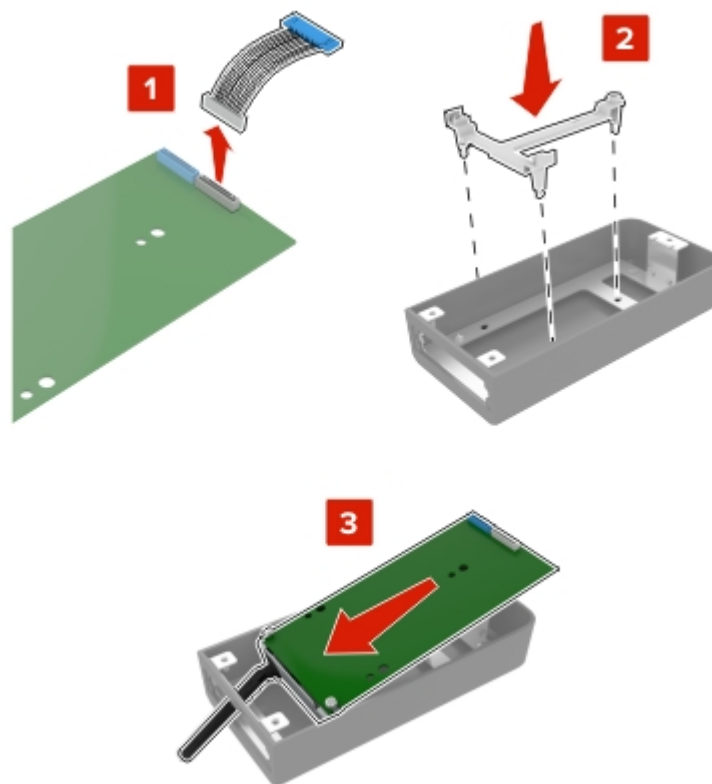
**5** Cable de extensión ISP**4** Instale el ISP en su alojamiento.

**5** Instale el alojamiento en la cubierta de acceso de la placa del controlador.

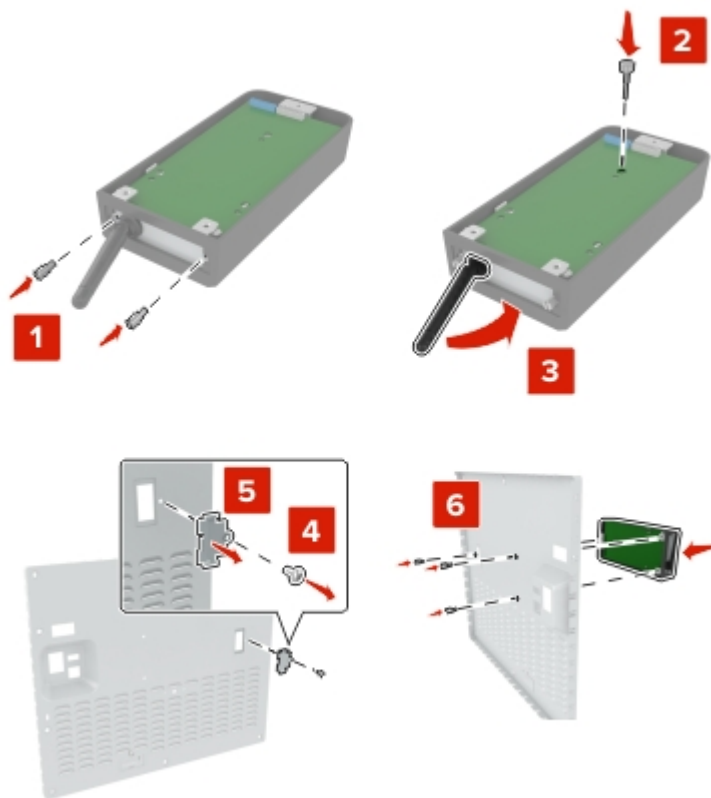



**6** Conecte el cable de extensión ISP al conector ISP en la placa del controlador.

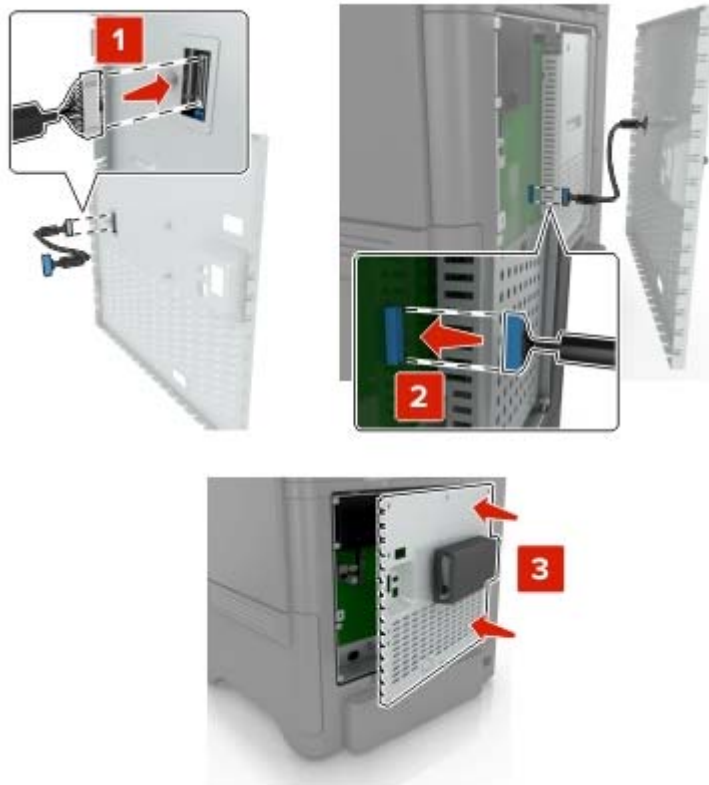

**7** Vuelva a instalar la cubierta de acceso a la placa del controlador.



**8** Conecte el cable de alimentación a la toma eléctrica y, a continuación, encienda la impresora.

**⚠ PRECAUCIÓN: POSIBLES DAÑOS PERSONALES:** Para evitar el riesgo de incendio o descarga eléctrica, conecte el cable de alimentación a una toma de corriente debidamente conectada a tierra con la potencia adecuada que se encuentre cerca del dispositivo y resulte fácilmente accesible.

## Instalación de una tarjeta opcional

**⚠ PRECAUCIÓN: PELIGRO DE DESCARGAS ELÉCTRICAS:** Para evitar el riesgo de descarga eléctrica cuando vaya a acceder a la placa del controlador o a instalar hardware opcional o dispositivos de memoria tras haber configurado la impresora, primero apague la impresora y desconecte el cable de alimentación de la toma eléctrica. Si tiene otros dispositivos conectados a la impresora, apáguelos también y desenchufe los cables que vayan a la impresora.

- 1 Apague la impresora y, a continuación, desconecte el cable de alimentación de la toma de tierra.
- 2 Con un destornillador de punta plana, retire la cubierta de acceso de la placa del controlador.

**Advertencia: Posibles daños:** Los componentes electrónicos de la placa del controlador se dañan fácilmente con la electricidad estática. Toque una superficie metálica en la impresora antes de tocar ningún conector o componente.

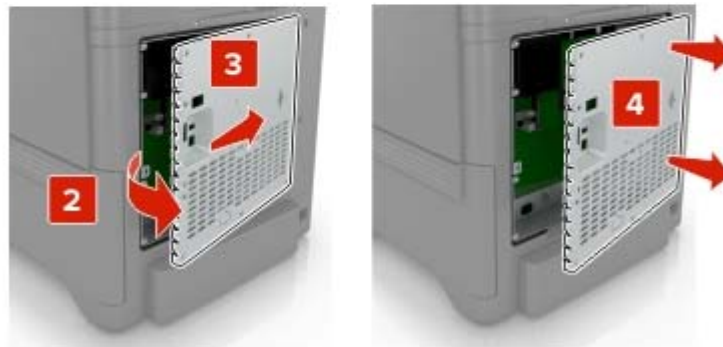

- 3 Desembale la tarjeta opcional.

**Advertencia: Posibles daños:** No toque los puntos de conexión que hay en el borde de la tarjeta.

4 Empuje la tarjeta con firmeza para encajarla.

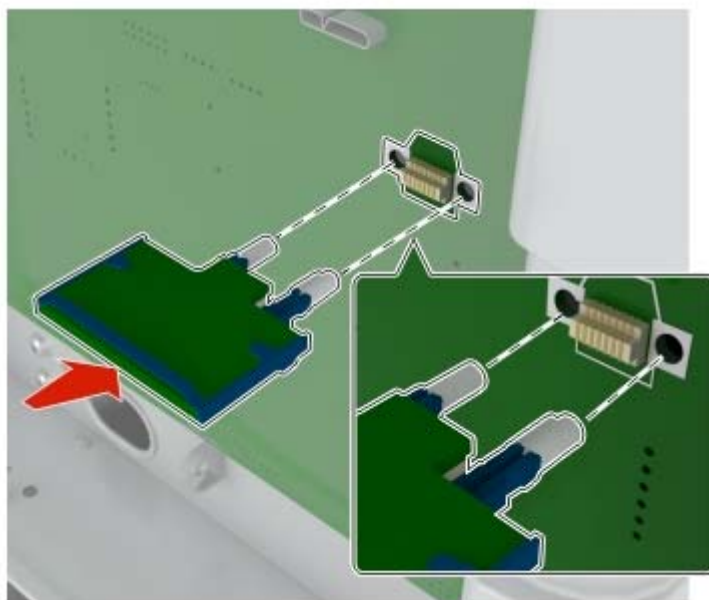

**Nota:** Todo el conector de la tarjeta debe tocar y estar nivelado con la placa del controlador.

**Advertencia: Posibles daños:** La instalación inadecuada de la tarjeta podría provocar daños en la tarjeta y en la placa del controlador.

- 5 Vuelva a colocar la cubierta de acceso.

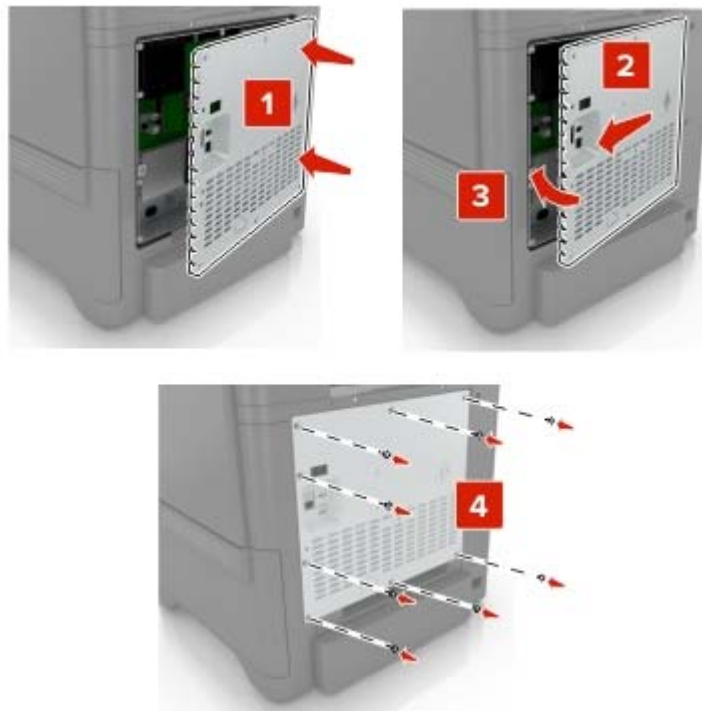

- 6 Conecte el cable de alimentación a la toma eléctrica y, a continuación, encienda la impresora.

**⚠ PRECAUCIÓN: POSIBLES DAÑOS PERSONALES:** Para evitar el riesgo de incendio o descarga eléctrica, conecte el cable de alimentación a una toma de corriente debidamente conectada a tierra con la potencia adecuada que se encuentre cerca del dispositivo y resulte fácilmente accesible.

## Instalación de un disco duro de impresora

**⚠ PRECAUCIÓN: PELIGRO DE DESCARGAS ELÉCTRICAS:** Para evitar el riesgo de descarga eléctrica cuando vaya a acceder a la placa del controlador o a instalar hardware opcional o dispositivos de memoria tras haber configurado la impresora, primero apague la impresora y desconecte el cable de alimentación de la toma eléctrica. Si tiene otros dispositivos conectados a la impresora, apáguelos también y desenchufe los cables que vayan a la impresora.

- 1 Apague la impresora y, a continuación, desconecte el cable de alimentación de la toma de tierra.
- 2 Con un destornillador de punta plana, retire la cubierta de acceso de la placa del controlador.

**Advertencia: Posibles daños:** Los componentes electrónicos de la placa del controlador se dañan fácilmente con la electricidad estática. Toque una superficie metálica en la impresora antes de tocar ningún conector o componente electrónico de la placa del controlador.

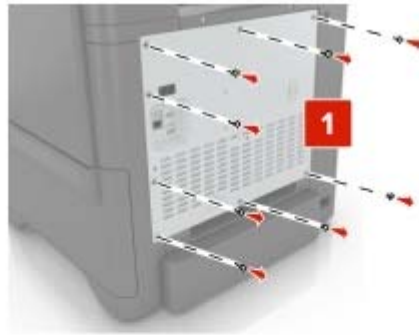

**3** Desembale el disco duro.

**4** Conecte el disco duro a la placa del controlador

**Advertencia: Posibles daños:** No toque ni presione el centro del disco duro.

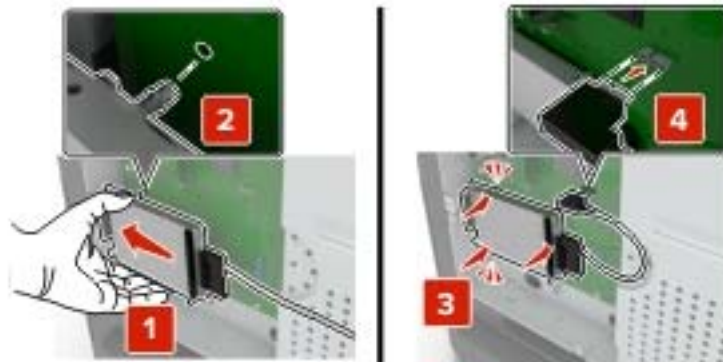

**5** Abra la puerta B.

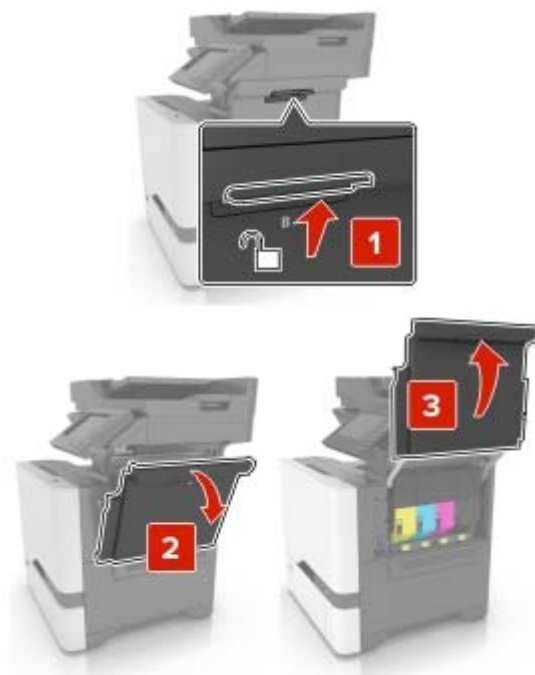

**6** Abra la puerta C.



- 7 Fije el disco duro a la impresora mediante los tornillos de apriete manual.



- 8 Cierre las puertas C y D.  
9 Vuelva a instalar la cubierta de acceso a la placa del controlador.

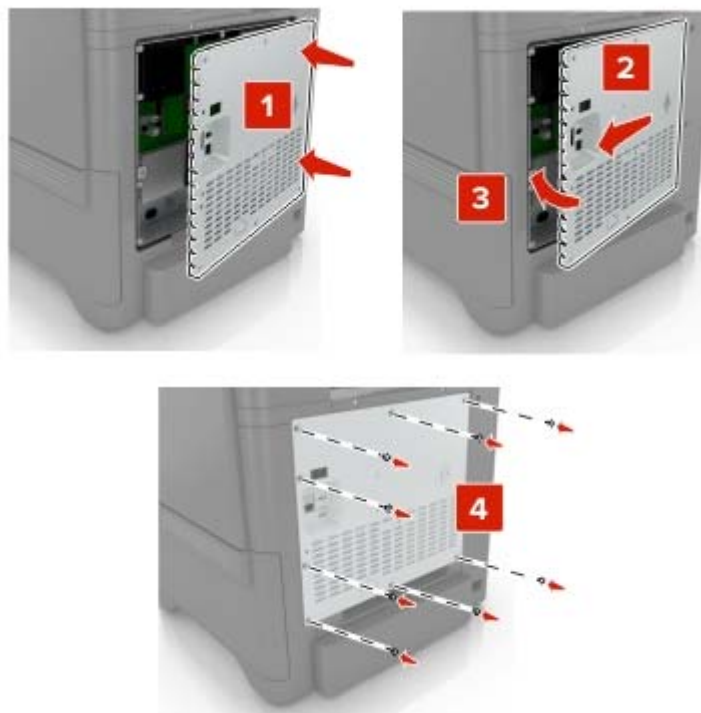

- 10 Conecte el cable de alimentación a la toma eléctrica y, a continuación, encienda la impresora.

**⚠ PRECAUCIÓN: POSIBLES DAÑOS PERSONALES:** Para evitar el riesgo de incendio o descarga eléctrica, conecte el cable de alimentación a una toma de corriente debidamente conectada a tierra con la potencia adecuada que se encuentre cerca del dispositivo y resulte fácilmente accesible.

## Instalación de bandejas opcionales

**⚠ PRECAUCIÓN: PELIGRO DE DESCARGAS ELÉCTRICAS:** Para evitar el riesgo de descarga eléctrica cuando vaya a acceder a la placa del controlador o a instalar hardware opcional o dispositivos de memoria tras haber configurado la impresora, primero apague la impresora y desconecte el cable de alimentación de la toma eléctrica. Si tiene otros dispositivos conectados a la impresora, apáguelos también y desenchufe los cables que vayan a la impresora.

- 1 Apague la impresora.
- 2 Desconecte el cable de alimentación de la toma eléctrica y, a continuación, de la impresora.
- 3 Desembale la bandeja opcional y retire todo el material de embalaje.

**Nota:** Si hay instaladas bandejas opcionales, desbloquéelas antes de levantar la impresora. No intente levantar la impresora y las bandejas al mismo tiempo.

- 4 Alinee la impresora con la bandeja opcional y, a continuación, baje la impresora hasta que *encaje* en su sitio.

**⚠ PRECAUCIÓN: POSIBLES DAÑOS PERSONALES:** si el peso de la impresora es superior a 20 kg (44 lb), pueden ser necesarias dos o más personas para levantarla de forma segura.

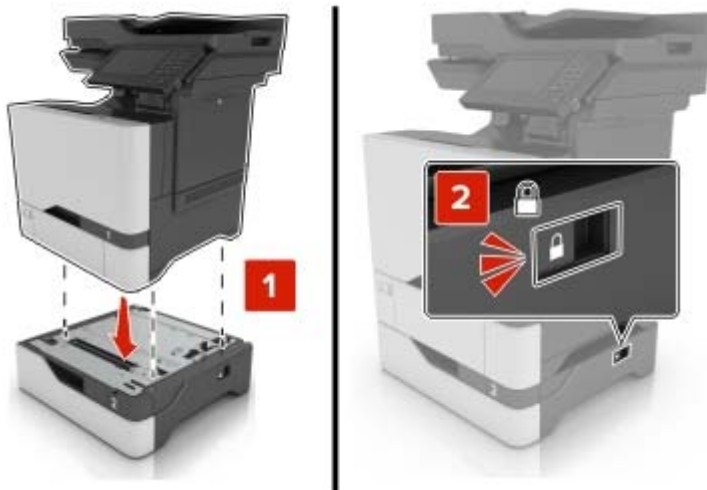

- 5 Conecte el cable de alimentación a la impresora y, a continuación, a un enchufe.

**⚠ PRECAUCIÓN: POSIBLES DAÑOS PERSONALES:** Para evitar el riesgo de incendio o descarga eléctrica, conecte el cable de alimentación a una toma de corriente debidamente conectada a tierra con la potencia adecuada que se encuentre cerca del dispositivo y resulte fácilmente accesible.

- 6 Encienda la impresora.

Añada manualmente la bandeja en el controlador de impresión para que esté disponible para los trabajos de impresión. Para obtener más información, consulte [“Adición de opciones disponibles en el controlador de impresión” en la página 243](#).



# Software

## Sistemas operativos compatibles

Con el CD del software y documentación, puede instalar el software de la impresora en los siguientes sistemas operativos:

- Windows 10
- Windows 8.1
- Windows Server 2012 R2
- Windows Server 2012
- Windows 7 SP1
- Windows Server 2008 R2 SP1
- Windows Server 2008 SP2
- Windows Vista SP2
- Mac OS X versión 10.7 o posterior
- Red Hat Enterprise Linux WS
- openSUSE Linux
- SUSE Linux Enterprise Server
- Debian GNU/Linux
- Ubuntu
- Fedora
- IBM AIX
- Oracle Solaris SPARC
- Oracle Solaris x86

### Notas:

- En los sistemas operativos Windows, los controladores y utilidades de la impresora son compatibles en sus versiones tanto de 32 como de 64 bits.
- Para consultar qué controladores y utilidades son compatibles con Mac OS X versión 10.6 o anterior y cuáles son las versiones compatibles de sistemas operativos Linux o UNIX específicos, visite nuestro sitio web.
- Para obtener más información sobre la compatibilidad del software con otros sistemas operativos, póngase en contacto con el servicio de atención al cliente.

## Instalación del software de la impresora

### Notas:

- El controlador de impresión se incluye en el paquete de instalación del software.

- En el caso de equipos Macintosh con MacOS versión 10.7 o posterior, no es necesario instalar el controlador para imprimir en una impresora certificada con AirPrint. Si desea funciones de impresión personalizadas, descargue el controlador de impresión.

**1** Obtenga una copia del paquete de instalación del software.

- A través del CD de software suministrado con la impresora.
- A través de nuestro sitio web o en el lugar en el que adquirió la impresora.

**2** Haga doble clic en el paquete de instalación y siga las instrucciones que aparecen en la pantalla del equipo.

## Instalación del controlador de fax

**1** Vaya a nuestro sitio web o al lugar donde adquirió la impresora para obtener el paquete de instalación.

**2** Haga doble clic en el paquete de instalación y siga las instrucciones que aparecen en la pantalla del equipo.

## Adición de impresoras a un equipo

Antes de empezar, realice una de las siguientes acciones:

- Conecte la impresora y el equipo a la misma red. Para obtener más información acerca de la conexión de la impresora a una red, consulte [“Conexión de la impresora a una red Wi-Fi” en la página 145](#).
- Conecte el equipo a la impresora. Para obtener más información, consulte [“Conexión de un equipo a la impresora” en la página 147](#).
- Conectar la impresora al equipo mediante un cable USB. Para obtener más información, consulte [“Conexión de cables” en la página 11](#).

**Nota:** El cable USB se vende por separado.

### Para usuarios de Windows

**1** Desde un equipo, instale el controlador de impresión.

**Nota:** Para obtener más información, consulte [“Instalación del software de la impresora” en la página 241](#).

**2** Abra **Impresoras y escáneres** y, a continuación, haga clic en **Agregar una impresora o un escáner**.

**3** En función de la conexión de la impresora, realice una de las siguientes acciones:

- Seleccione una impresora en la lista y, a continuación, haga clic en **Agregar dispositivo**.
- Haga clic en **Mostrar impresoras Wi-Fi Direct**, seleccione una impresora y, a continuación, haga clic en **Agregar dispositivo**.
- Haga clic en **La impresora no está en la lista** y, a continuación, en la ventana Añadir impresora, haga lo siguiente:
  - a** Seleccione **Agregar impresora mediante una dirección TCP/IP o un nombre de host** y, a continuación, haga clic en **Siguiente**.
  - b** En el campo “Nombre del host o dirección IP”, escriba la dirección IP de la impresora y, a continuación, haga clic en **Siguiente**.

#### Notas:

- Verá la dirección IP de la impresora en la pantalla de inicio de la misma. La dirección IP aparece como cuatro grupos de números separados por puntos, como 123.123.123.123.
- Si está utilizando un servidor proxy, desactívelo temporalmente para cargar correctamente la página web.

- c Seleccione un controlador de impresión y haga clic en **Siguiente**.
- d Seleccione **Usar el controlador de impresión que está instalado actualmente (recomendado)** y, a continuación, haga clic en **Siguiente**.
- e Escriba un nombre de impresora y, a continuación, haga clic en **Siguiente**.
- f Seleccione una opción de uso compartido de impresora y, a continuación, haga clic en **Siguiente**.
- g Haga clic en **Finalizar**.

### Para usuarios de Macintosh

- 1 En un equipo, abra **Impresoras y escáneres**.
- 2 Haga clic en **+** y, a continuación, seleccione una impresora.
- 3 En el menú Utilizar, seleccione un controlador de impresión.

#### Notas:

- Para utilizar el controlador de impresión de Macintosh, seleccione **AirPrint** o **Secure AirPrint**.
- Si desea utilizar funciones de impresión personalizadas, seleccione el controlador de impresión del fabricante. Para instalar el controlador, consulte [“Instalación del software de la impresora” en la página 241](#).

- 4 Agregue la impresora.

## Adición de opciones disponibles en el controlador de impresión

### Para usuarios de Windows

- 1 Abra la carpeta de impresoras.
- 2 Seleccione el documento que desea imprimir y realice una de las siguientes acciones:
  - Para Windows 7 o versiones posteriores, seleccione **Propiedades de la impresora**.
  - Para versiones anteriores, seleccione **Propiedades**.
- 3 Vaya a la pestaña Configuración y, a continuación, seleccione **Actualizar ahora - Preguntar a la impresora**.
- 4 Aplique los cambios.

### Para usuarios de Macintosh

- 1 En Preferencias del sistema en el menú de Apple, navegue hasta la impresora y, a continuación, seleccione **Opciones y consumibles**.
- 2 Vaya a la lista de opciones de hardware y añada las opciones instaladas.
- 3 Aplique los cambios.

# Firmware

## Exportación o importación de archivos de configuración

Puede exportar valores de configuración a un archivo de texto que puede importarse para aplicar los valores en otras impresoras.

- 1 Abra un explorador web y, a continuación, escriba la dirección IP de la impresora en el campo de la dirección.

**Notas:**

- Verá la dirección IP de la impresora en la pantalla de inicio de la impresora. La dirección IP aparece como cuatro grupos de números separados por puntos, como 123.123.123.123.
- Si está utilizando un servidor proxy, desactívelo temporalmente para cargar correctamente la página web.

- 2 En Embedded Web Server, haga clic en **Exportar configuración** o **Importar configuración**.
- 3 Siga las instrucciones que aparecen en la pantalla.
- 4 Si la impresora es compatible con aplicaciones, a continuación, realice las siguientes acciones:
  - a Haga clic en **Aplicaciones** > y seleccione la aplicación > **Configurar**.
  - b Haga clic en **Exportar** o **Importar**.

## Actualización de firmware

Algunas aplicaciones requieren un nivel de firmware de dispositivo mínimo para que funcionen correctamente.

Para obtener más información sobre cómo actualizar el firmware del dispositivo, póngase en contacto con el representante de ventas.

- 1 Abra un explorador web y, a continuación, escriba la dirección IP de la impresora en el campo de la dirección.

**Notas:**

- Verá la dirección IP de la impresora en la pantalla de inicio de la misma. La dirección IP aparece como cuatro grupos de números separados por puntos, como 123.123.123.123.
- Si está utilizando un servidor proxy, desactívelo temporalmente para cargar correctamente la página web.

- 2 Haga clic en **Valores** > **Dispositivo** > **Actualizar firmware**.
- 3 Para ello, realice una de las siguientes acciones:
  - Haga clic en **Buscar actualizaciones** > **Acepto, iniciar actualización**.
  - Cargue el archivo flash.
    - a Busque el archivo flash.
    - b Haga clic en **Cargar** > **Iniciar**.

# Avisos

## Información de producto

Nombre del producto:

SISTEMA MULTIFUNCIONAL DIGITAL A TODO COLOR  
MX-C507F/MX-C407F

Tipo de máquina:

7528

Modelos:

5H9, 1H9

## Nota sobre la edición

Septiembre de 2021

**El párrafo siguiente no se aplica a los países en los que tales disposiciones son contrarias a la legislación local:** ESTA PUBLICACIÓN SE PROPORCIONA "TAL CUAL", SIN GARANTÍA DE NINGÚN TIPO, NI EXPLÍCITA NI IMPLÍCITA, LO QUE INCLUYE, PERO SIN LIMITARSE A ELLO, LAS GARANTÍAS IMPLÍCITAS DE COMERCIABILIDAD O ADECUACIÓN A UN PROPÓSITO EN PARTICULAR. Algunos estados no permiten la renuncia a garantías explícitas ni implícitas en algunas transacciones; por lo tanto, es posible que la presente declaración no se aplique en su caso.

Esta publicación puede incluir inexactitudes técnicas o errores tipográficos. Periódicamente se realizan modificaciones en la presente información; dichas modificaciones se incluyen en ediciones posteriores. Las mejoras o modificaciones en los productos o programas descritos pueden efectuarse en cualquier momento.

## Consumibles

Los consumibles estándar para este producto que puede sustituir el usuario incluyen cartuchos de tóner.

Asegúrese de utilizar solo productos específicos de SHARP para los cartuchos de tóner.

 <p>CONSUMIBLES ORIGINALES</p>	<p>Para obtener los mejores resultados de copia, asegúrese de utilizar solo consumibles originales de Sharp que estén diseñados, creados y probados para maximizar la vida útil y el rendimiento de los productos Sharp. Busque la etiqueta de consumibles originales en el paquete de tóner.</p>
---	---

## Niveles de emisión de ruido

Las siguientes medidas se realizaron según la norma ISO 7779 y cumplen con la norma ISO 9296.

**Nota:** Es posible que algunos modos no se apliquen a su producto.

Presión de sonido media a 1 metro, dBA	
Imprimiendo	A una cara: 52 (7528-1H9); 53 (7528-5H9) A dos caras: 53 (7528-1H9); 55 (7528-5H9)
Digitalización	54 (7528-1H9); 53 (7528-5H9)
Copiar	56
Listo	15 (7528-1H9); 16 (7528-5H9)

## Directiva de residuos de aparatos eléctricos y electrónicos (WEEE)



El logotipo de la WEEE hace referencia a los procedimientos y programas específicos de reciclaje de productos electrónicos en países de la Unión Europea. Recomendamos el reciclaje de nuestros productos. Si tiene más preguntas sobre las opciones de reciclaje, póngase en contacto con la oficina local de ventas.

## Batería recargable de iones de litio



Este producto puede contener una batería recargable de iones de litio de tipo botón que solo debe retirar un técnico cualificado. El contenedor de basura tachado significa que el producto no debe desecharse como residuo sin clasificar, sino que debe enviarse a instalaciones de recogida independientes para su recuperación y reciclaje. En el caso de que se retire la batería, no la deseche en la basura doméstica. Es posible que haya sistemas de recogida de baterías independientes en su comunidad local, como un depósito para el reciclaje de baterías. La recogida independiente de baterías usadas garantiza un tratamiento adecuado de los residuos, incluida la reutilización y el reciclaje, y evita posibles efectos negativos en la salud humana y el medioambiente. Deseche las baterías de forma responsable.

## Información sobre la eliminación

### Información sobre la eliminación de este aparato y sus pilas

SI VA A DESECHAR ESTE APARATO, NO UTILICE EL CONTENEDOR DE RESIDUOS HABITUAL NI LO ARROJE AL FUEGO.

Los aparatos eléctricos y electrónicos y las pilas usadas deben ser recogidos y tratados POR SEPARADO y de acuerdo con lo estipulado por ley.

La recogida selectiva promueve un tratamiento respetuoso con el medio ambiente y el reciclaje de materiales, además de minimizar la cantidad final de residuos. LA ELIMINACIÓN INCORRECTA puede ser perjudicial para la salud humana y el medio ambiente debido a las sustancias peligrosas que contiene el producto Lleve los APARATOS USADOS al centro de recogida local (municipal), si lo hay. Este aparato contiene una PILA que no puede ser retirada por el usuario. Para realizar el reemplazo de la batería, póngase en contacto con su distribuidor.

En caso de que tenga alguna duda sobre cómo desechar el producto, póngase en contacto con su distribuidor o con las autoridades locales para saber el método adecuado para hacerlo.

SOLO PARA LOS USUARIOS DE LA UNIÓN EUROPEA, Y ALGUNOS OTROS PAÍSES, POR EJEMPLO NORUEGA Y SUIZA: Está obligado a seguir por ley los procesos estipulados para la recogida selectiva.



Los usuarios PARTICULARES deberán utilizar las instalaciones existentes de retorno para los aparatos usados. La devolución es gratuita.

El símbolo mostrado arriba aparece en los aparatos eléctricos y electrónicos (o en el embalaje) para recordar al usuario su obligación a hacerlo. Si el equipo ha sido utilizado para FINES COMERCIALES, le rogamos que se ponga en contacto con su distribuidor de SHARP, que le informará sobre cómo gestionar su eliminación. Es posible que se le cobre por los gastos derivados de la eliminación. En el caso de aparatos pequeños (y volúmenes pequeños) la recogida podrá ser realizada en los centros locales. Para España: póngase en contacto con el sistema de recogida establecido o con las autoridades locales para la recogida de los productos usados.

### Eliminación y tratamiento de los cartuchos

En cuanto a los cartuchos usados de Sharp y otros consumibles de las copiatoras/multifuncionales de Sharp, su desecho será tratado de acuerdo con los requisitos legales de su área. Recomendamos que se ponga en contacto con los proveedores de servicio correspondientes (esto es, las empresas responsables del reciclaje de este tipo de productos) y pida a las autoridades locales encargadas de la recogida ayuda si fuera necesario. Si desea obtener más información sobre los programas de recogida y reciclaje de productos de Sharp existentes en algunos países, visite nuestra página web [www.sharp.eu](http://www.sharp.eu).

### Aviso sobre sensibilidad estática



Este símbolo identifica las piezas sensibles a la electricidad estática. No toque las zonas próximas a estos símbolos sin tocar antes una superficie metálica alejada del símbolo.

Para evitar daños por descargas electrostáticas al realizar tareas de mantenimiento como la eliminación de atascos de papel o la sustitución de consumibles, toque cualquier parte metálica expuesta del marco de la impresora antes de tocar áreas del interior de la misma, incluso si no hay ningún símbolo que lo indique.

### ENERGY STAR

Cualquier producto en el que aparece el símbolo de ENERGY STAR® en el producto o en una pantalla de inicio dispone del certificado de cumplimiento de los requisitos ENERGY STAR establecidos por la EPA (Environmental Protection Agency) desde la fecha de fabricación.



### Información acerca de la temperatura

Temperatura de funcionamiento y humedad relativa	De 10 a 32,2 °C (de 50 a 90 °F) y del 15 al 80 % de humedad relativa De 15,6 a 32,2 °C (de 60 a 90 °F) y del 8 al 80 % de humedad relativa Temperatura máxima de la bombilla húmeda <sup>2</sup> : 22,8 °C (73 °F) Entorno sin condensación
Almacenamiento a largo plazo de impresora / cartucho / unidad de imagen <sup>1</sup>	De 15,6 a 32,2 °C (de 60 a 90 °F) y del 8 al 80 % de humedad relativa Temperatura máxima de la bombilla húmeda <sup>2</sup> : 22,8 °C (73 °F)
Envío a corto plazo de impresora / cartucho / unidad de imagen	De -40 °C a 40 °C (de -40 °F a 104 °F)
<sup>1</sup> La vida útil de los suministros es de aproximadamente 2 años. Esto se basa en el almacenamiento en un entorno de oficina estándar a 22°C (72°F) y 45 % de humedad. <sup>2</sup> La temperatura de bombilla húmeda se determina teniendo en cuenta la temperatura del aire y la humedad relativa.	

### Información de la energía de México

Consumo de energía en operación:

600 (7528-1H9); 700 (7528-5H9)



Consumo de energía en modo de espera:

0,2 Wh

Cantidad de producto por unidad de energía consumida:

4,00 páginas / Wh (7528-1H9); 4,29 páginas / Wh (7528-5H9)

## Aviso de láser

Esta impresora se ha certificado en EE.UU. cumpliendo con los requisitos de DHHS 21 CFR, capítulo I, subcapítulo J para los productos láser de Clase I (1) y en otros países está certificada como un producto láser de Clase I de acuerdo con los requisitos de IEC 60825-1: 2014.

Los productos láser de Clase I no se consideran peligrosos. El sistema láser y la impresora se han diseñado para que el ser humano no acceda nunca a las radiaciones láser por encima del nivel de Clase I durante su uso normal, ni en tareas de mantenimiento o intervenciones de servicio técnico prescritas. El conjunto de cabezal de impresión de la impresora no se puede reparar y contiene un láser con las siguientes especificaciones:

Clase: IIIb (3b) AlGaInP

Potencia nominal de salida (milivatios): 15

Longitud de onda (nanómetros): 650-670

## Consumo de energía

### Consumo de energía del dispositivo

En la siguiente tabla se enumeran las características de consumo de energía del producto.

**Nota:** Es posible que algunos modos no se apliquen a su producto.

Modo	Descripción	Consumo de energía (vatios)
Imprimiendo	El dispositivo genera una copia impresa de las entradas electrónicas.	A una cara: 700 A dos caras: 600
Copiar	El dispositivo genera una copia impresa de un documento original impreso.	460
Digitalizar	El dispositivo digitaliza documentos impresos.	85
Listo	El dispositivo está preparado para realizar un trabajo de impresión.	Mayor uso de energía: 51 (7528-1H9); 46,8 (7528-5H9) Consumo reducido: 42,7 (7528-1H9); 40,6 (7528-5H9)
Modo de suspensión	El dispositivo se encuentra en modo de ahorro de energía elevado.	1,67
Hibernación	El dispositivo se encuentra en modo de ahorro de energía bajo.	0,2
Desactivada	El dispositivo está enchufado a una toma eléctrica, pero el interruptor está apagado.	0,2

Los niveles de consumo de energía de la tabla anterior representan valores medios. En los momentos en los que el consumo de energía se inicia de forma instantánea, los valores pueden ser significativamente superiores a la media.

### Modo de suspensión

Este producto consta de un modo de ahorro de energía denominado *Modo de suspensión*. El modo de suspensión permite ahorrar energía reduciendo el consumo durante largos periodos de inactividad. El modo de suspensión se activa de forma automática si el producto no se ha utilizado durante un periodo de tiempo específico denominado *Tiempo de espera del modo de suspensión*.

Tiempo de espera del modo de suspensión predeterminado para este producto (en minutos):	15
---	----

Si utiliza los menús de configuración, el tiempo de espera del modo de suspensión se puede modificar entre 1 y 120 minutos. Si la velocidad de impresión es menor o igual a 30 páginas por minuto, puede establecer el tiempo de espera solo hasta 60 minutos. Si se configura el tiempo de espera del modo de suspensión con un valor bajo, se reducirá el consumo de energía, pero puede que aumente el tiempo de respuesta del producto. Si se configura el tiempo de espera del modo de suspensión con un valor alto, se obtiene una respuesta rápida, pero se utiliza más energía.

### Modo de hibernación

Este producto ha sido diseñado de forma que incluye un modo de funcionamiento de consumo ultrarreducido llamado *modo de hibernación*. Cuando se opera en el modo de hibernación, todos los demás sistemas y dispositivos se desconectan de forma segura.

Puede accederse al modo de hibernación de cualquiera de las formas siguientes:

- Mediante la función Tiempo de hibernación
- Mediante la función Programar modos de energía

Tiempo de hibernación predeterminado de fábrica para este producto en todos los países o regiones	3 días
---	--------

El tiempo que tarda la impresora en pasar al modo de hibernación después de haber realizado una impresión se puede modificar con valores de una hora a un mes.

### Notas sobre los productos de equipos de imágenes registrados en la EPEAT:

- El nivel de consumo de energía en espera se produce en modo de hibernación o apagado.
- El producto reducirá automáticamente el consumo de energía a un nivel en espera de  $\leq 1$  W. La función de espera automática (hibernación o apagado) debe estar activada durante el envío del producto.

### Modo de desconexión

Si el producto tiene un modo de desconexión que consume una pequeña cantidad de energía, desconecte el cable de alimentación de la toma eléctrica para detener por completo el consumo de energía del producto.

### Consumo total de energía

En determinadas ocasiones, puede ser útil estimar el consumo total de energía. Ya que el consumo de energía se proporciona en vatios, deberá multiplicar el consumo de energía por el tiempo que el dispositivo está activo en cada uno de los modos. El consumo total de energía será la suma del consumo en cada uno de los modos.

## Información medioambiental

**Lea detenidamente esta sección. Le ayudará a reducir su impacto en el medio ambiente, además de a ahorrar en costes.**

### Ahorro de papel

- 1 La función automática de impresión a doble cara le permite imprimir ambos lados del papel automáticamente sin necesidad de darle la vuelta de forma manual. Si el dispositivo incluye la función de impresión a doble cara automática, configure los valores de impresión en el equipo para imprimir de forma automática a doble cara. Utilice la función de impresión a doble cara automática en este dispositivo siempre que sea posible.
- 2 Mediante la impresión en papel reciclado y papel fino de 64 g/m<sup>2</sup> que cumplan con la norma EN 12281:2002 y otros estándares de calidad similares, puede reducir el impacto en el medio ambiente.

### Ahorro de energía

El programa ENERGY STAR® es un sistema voluntario para promover el desarrollo y la compra de modelos de mayor eficacia energética, lo que ayuda a minimizar el impacto medioambiental. Los productos que cumplen los exigentes requisitos del programa ENERGY STAR, que ofrece beneficios medioambientales y de consumo de energía, pueden llevar el logotipo ENERGY STAR siempre que se hayan registrado en un programa ENERGY STAR.

## Avisos sobre normativa relativa a equipos de terminales de telecomunicaciones

Esta sección contiene información normativa relativa a productos que incluyen la tarjeta de fax analógico:

Tipo/modelo reglamentario:

LEX-M03-002

## Conformidad con las directivas de la Comunidad Europea (CE)

Este producto cumple con los requisitos de protección de las directivas 2014/30/UE, 2014/35/UE y 2011/65/UE, según las enmiendas de (UE) 2015/863, sobre la aproximación y armonización de las leyes de los estados miembros en relación con la compatibilidad electromagnética y seguridad de equipos eléctricos diseñados para su uso dentro de ciertos límites de voltaje, equipos de radio y de terminales de telecomunicaciones y en las restricciones de uso de ciertas sustancias peligrosas en equipos eléctricos y electrónicos.

Este producto cumple con los límites de EN 55032 para Clase A y los requisitos de seguridad de EN 62368-1.

## Aviso de interferencia de radio

### Advertencia

Este producto cumple los requisitos sobre emisiones de los límites EN 55032 Clase A y los requisitos de inmunidad de EN 55035. Este producto no debe utilizarse en entornos residenciales y domésticos.

Se trata de un producto de Clase A. En un entorno doméstico, es posible que este producto cause interferencias de radiofrecuencia. Si se produjera esta situación, el usuario deberá tomar las medidas necesarias.

# Índice

## A

- activación de Wi-Fi Direct 147
- activación del puerto USB 212
- actualización de firmware 244
- adaptador de conexión 53
- adaptador RJ11 53
- adición de contactos 19
- adición de grupos 19
- adición de método abreviado
  - correo electrónico 48
  - destino de fax 57
  - dirección FTP 61
- adición de un método abreviado
  - copiar 39
- admitidas, unidades flash 33
- agregando hojas de separación entre las copias
  - copia 39
- agregar opciones de hardware
  - controlador de impresión 243
- agregar opciones internas
  - controlador de impresión 243
- ahorro de papel 39
- ahorro de suministros 181
- ahorro de tóner 39
- AirPrint
  - uso 31
- ajustando
  - registro del escáner 225
- ajuste de intensidad
  - Fax 57
- ajuste de intensidad del tóner 218
- ajuste del brillo
  - pantalla de la impresora 181
- ajuste del brillo de la pantalla de la impresora 181
- ajuste del registro de ADF 226
- ajuste del volumen
  - predeterminado
    - altavoz 145
- alimentador automático de documentos (ADF)
  - uso 37, 40, 49, 60
- alimentador multiuso
  - carga 24
- almacenamiento de trabajos de impresión 34

- altavoz del fax
  - configuración de los valores 145
- ampliación de copias 38
- anulación de enlace de bandejas 26
- añadir impresoras a un equipo 242
- áreas de atasco
  - localización 183
- asignación de la impresora a un patrón de timbre 55
- atasco de papel en el alimentador multiuso 185
- atasco de papel en la bandeja estándar 186
- atasco de papel en la puerta A 187
- atasco de papel en las bandejas 184
- atasco de papel tras la puerta E 185
- atasco de papel, eliminar
  - alimentador automático de documentos 185
  - alimentador multiuso 185
  - bandeja estándar 186
  - bandejas 184
- atasco, eliminación
  - alimentador multiuso 185
  - bandejas 184
  - tras la puerta E 185
- atacos
  - cómo evitar 182
- atacos de papel
  - cómo evitar 182
- atacos de papel, borrado
  - en el fusor 187
  - en la unidad de impresión a doble cara 187
- atacos, borrado
  - en el fusor 187
  - en la unidad de impresión a doble cara 187
- avisos 245, 249, 250
- avisos sobre emisiones 245

## B

- baja calidad de impresión del fax 222
- baja calidad de las copias 224
- bandeja de entrada del ADF
  - sustitución 170
- bandejas
  - carga 21
  - instalación 240
- bloquear faxes no deseados 58
- borrado de la memoria del disco duro 142
- borrado de la memoria del disco duro de la impresora 143
- borrado de memoria de la impresora 143
- borrar
  - memoria de impresora 142

## C

- cable Ethernet 11
- Cable USB 11
- calidad de impresión
  - limpieza del escáner 149
  - sustitución del kit de imagen 158
- cambiando la resolución...
  - Fax 57
- cambio de la salida de color 218
- cambio de los valores de los puertos de la impresora tras instalar un ISP 148
- cancelación de un trabajo de impresión
  - desde el equipo 35
  - desde el panel de control de la impresora 35
- carga
  - alimentador multiuso 24
  - cartulina 24
  - sobres 24
- carga de bandejas 21
- carpetas de red
  - creación de un método abreviado 61
- cartucho de tóner
  - sustitución 152

cartuchos de tóner  
solicitud 151

cartulina  
carga 24

Centro de accesos directos  
uso 17

Centro de digitalizaciones  
configuración 17

clasificación de copias 38

codificar  
disco duro de la impresora 143

comprobación de la conectividad  
de la impresora 213

comprobación del estado de  
suministros y piezas 151

conectando a una red  
inalámbrica  
uso del método de botones de  
comando 146  
uso del método de PIN 146

conexión de cables 11

conexión de la impresora  
a una red inalámbrica 145

conexión de la impresora a un  
servicio de tono distintivo 55

conexión de un dispositivo móvil  
a la impresora 147

conexión de un equipo a la  
impresora 147

configuración de fax  
conexión de línea telefónica  
estándar 50  
específico del país o la  
región 53

configuración de los valores  
altavoz del fax 145

configuración de los valores del  
servidor de correo  
electrónico 40

configuración de notificaciones  
de suministros 152

configuración de Wi-Fi Direct 146

configuración del tamaño de  
papel 21

configuración del tipo de  
papel 21

configurar el horario de  
verano 56

consumible de un fabricante  
distinto al de la impresora 213

contacto con el distribuidor 226

contactos  
adición 19  
edición 19  
eliminación 20

contactos, edición 19

contador de mantenimiento  
restablecer 179

contadores del uso de  
consumibles  
restablecer 179

contenedor de tóner de  
desecho  
solicitud 151  
sustitución 162

contestador automático  
configuración 50

controlador de fax  
instalación 242

controlador de impresión  
instalación 241  
opciones de hardware,  
agregar 243

copia  
con cabecera 38  
en ambas caras del papel 38  
fotografías 37  
uso del alimentador automático  
de documentos (ADF) 37  
uso del cristal del escáner 37

copia a dos caras 38

copia de distintos tamaños de  
papel 37

Copia de tarjetas  
configuración 16

copia de varias páginas  
en una sola hoja 39

copia desde  
bandeja seleccionada 37

copias parciales de documentos  
o fotografías 223

corrección de color 218

corrección de color manual 218

correo electrónico  
envío 48

creación de carpetas  
para marcadores 18

creación de marcadores 17

creación de método abreviado  
correo electrónico 48  
destino de fax 57  
dirección FTP 61

creación de un método  
abreviado  
carpeta de red 61  
copiar 39

cristal del escáner  
uso 37, 40, 49, 60

## D

declaración de volatilidad 143

definición del tamaño del papel  
Universal 21

densidad de impresión  
desigual 201

desactivación de la red Wi-Fi 148

digitalización  
a un servidor FTP 61  
a unidad flash 62  
en un equipo 60  
uso del alimentador automático  
de documentos (ADF) 60  
uso del cristal del escáner 60

digitalización a un servidor de  
fax 63

digitalización a un servidor FTP  
uso del panel de control 61

digitalización a una carpeta de  
red 63

dirección FTP  
creación de método  
abreviado 61

disco duro de la impresora  
codificar 143

disco duro, memoria  
borrar 142

disponibles, opciones  
internas 227

distintos tamaños de papel,  
copia 37

distribuidor  
contacto 226

documentos  
digitalización a un servidor de  
fax 63

documentos, impresión  
desde un equipo 31

## E

el sobre se cierra al imprimir 214

el tóner se difumina  
fácilmente 200

eliminación de contactos 20

- eliminación de grupos 20
- enlace de bandejas 26
- enlace de bandejas, no funciona 216
- enviar faxes
  - configurar fecha y hora 56
  - uso del alimentador automático de documentos (ADF) 49
  - uso del cristal del escáner 49
- envío de correo electrónico 48
- Envío de correo electrónico
  - uso del alimentador automático de documentos (ADF) 40
  - uso del cristal del escáner 40
- envío de la impresora 180
- envío de un fax
  - mediante el equipo 56
  - uso del panel de control 56
- equipo
  - conexión a la impresora 147
- equipo, digitalizar a 60
- escáner
  - limpieza 149
- estado de consumibles
  - comprobación 151
- estado de la impresora 14
- estado de las piezas
  - comprobación 151
- exportación de un archivo de configuración
  - uso de Embedded Web Server 244
- F**
- Fax
  - configuración del programa para enviar 57
  - reenvío 58
  - retención 58
- fax recibido
  - reenvío 58
- fax, registro
  - visualización 57
- faxes no deseados
  - bloqueo 58
- faxes recibidos
  - retención 58
- fecha y hora
  - valores de fax 56
- firmware, actualización 244
- Flash defectuoso detectado 213
- Flash sin formato detectado 213
- fondo de color o grisáceo 194
- formatos de archivo admitidos 33
- formularios
  - impresión 31
- Formularios y favoritos
  - configuración 16
- fotos, copia 37
- función correo electrónico
  - configuración 40
- fusor
  - sustitución 163
- G**
- grupos
  - adición 19
  - edición 19
  - eliminación 20
- grupos, edición 19
- H**
- horario de verano
  - configuración 56
- humedad alrededor de la impresora 248
- I**
- iconos de la pantalla de inicio
  - uso 15
  - visualización 16
- iconos en la pantalla de inicio
  - mostrar 16
- imágenes "fantasma" en las impresiones 194
- imágenes en negro o colores sólidos 199
- imágenes o texto cortado 199
- importación de un archivo de configuración
  - uso de Embedded Web Server 244
- impresión
  - con Wi-Fi Direct 32
  - desde un dispositivo móvil 31, 32
  - desde un equipo 31
  - desde una unidad flash 32
  - impresión confidencial, trabajos 34
  - lista de muestra de fuentes 35
  - Página de valores de menú 141
  - trabajos en espera 34
  - impresión clara 196
  - impresión confidencial, trabajos 34
    - impresión 34
  - impresión de formularios 31
  - impresión de una lista de muestras de fuentes 35
  - impresión de una página de configuración de red 213
  - impresión desde un equipo 31
  - impresión desde una unidad flash 32
  - impresión lenta 207
  - impresión moteada y puntos 198
  - impresión oscura 192
  - impresión sesgada 198
  - impresión torcida 198
- impresora
  - envío 180
  - espacios mínimos 9
  - modelo básico 10
  - selección de una ubicación 9
  - totalmente configurada 10
  - traslado 9
- impresora, configuraciones 10
- inalámbrica, red 145
- indicador
  - descripción del estado 14
- información de seguridad 7, 8
- instalación de opciones
  - disco duro de la impresora 236
- Instalación de un disco duro de impresora 236
- instalación de un puerto de soluciones interno 229
- instalación de una tarjeta de memoria 227
- instalación de una tarjeta opcional 234
- instalación del controlador de fax 242
- instalación del controlador de impresión 241
- instalación del software de la impresora 241
- intensidad del fax
  - ajustando 57
- Intensidad del tóner
  - ajustando 218

**K**

- kit de imagen
  - solicitud 151
  - sustitución 158
- kit de mantenimiento del fusor
  - solicitud 152

**L**

- la impresión aparece tintada 220
- la impresión clasificada no funciona 214
- la impresora no responde 210
- la unidad de escáner no se cierra 225
- las páginas atascadas no se vuelven a imprimir 217
- limpieza
  - escáner 149
  - exterior de la impresora 149
  - interior de la impresora 149
- limpieza de la impresora 149
- Limpieza del escáner 141
- líneas blancas verticales 205
- líneas horizontales blancas 204
- líneas horizontales oscuras 201
- líneas oscuras verticales 202
- lista de muestra de fuentes impresión 35
- localización de la ranura de seguridad 142
- localización de zonas de atasco 183
- luz del botón de encendido
  - descripción del estado 14

**M**

- marcadores
  - creando 17
  - crear carpetas para 18
- memoria de impresora
  - borrar 142
- memoria no volátil
  - borrar 142
- mensajes de la impresora
  - consumible de un fabricante distinto al de la impresora 213
  - Flash defectuoso
    - detectado 213
  - Flash sin formato
    - detectado 213

- No hay suficiente espacio en memoria flash para recursos 213
- se requiere mantenimiento del escáner, utilice kit ADF 214
- Sustituya el cartucho, la región de la impresora no coincide 213

## menú

- 802.1x 128
- Acerca de esta impresora 78
- Administrar permisos 132
- Ayuda 140
- Borrar arch. datos tempor. 138
- Borrar fuera de servicio 78
- Calidad 81
- Codificación de disco 137
- Configuración 80
- Configuración de bandeja 88
- Configuración de correo electrónico 106
- Configuración de enlace
  - Web 111
- Configuración de fax 93
- Configuración de impresión
  - confidencial 137
- Configuración del servidor de fax 103
- Configuración HTTP/FTP 129
- Configuración LPD 129
- Configuración universal 88
- Cuentas locales 133
- Descripción general de la red 120
- Digitalizar desde unidad flash 115
- Dispositivo 139
- Eco Mode 66
- Ethernet 124
- Fax 140
- Gestión de la alimentación 71
- HTML 86
- Iconos de la pantalla de inicio visibles 78
- Imagen 87
- Impresión 139
- Imprimir desde unidad flash 118
- Inalámbrico 121
- IPSec 127
- Menú de configuración 73
- Métodos abreviados 140

- Métodos de inicio de sesión predeterminados 133
- Modo de fax 93
- Notificaciones 68
- Página de valores de menú 139
- Panel del operador remoto 67
- PCL 85
- PDF 84
- PostScript 84
- Preferencias 65
- Presentación 79
- Programar dispositivos USB 134
- Recopilación de datos
  - anónimos 72
- Red 140
- Registro de auditoría de seguridad 134
- Restaurar los valores predeterminados de fábrica 73
- Restricciones de inicio de sesión 136
- Restringir acceso a la red externa 131
- Seguimiento trab. 82
- SNMP 126
- Solución de problemas 141
- Soluciones - Configuración LDAP 138
- Tamaños de digitalización personalizados 89
- TCP/IP 125
- ThinPrint 130
- Tipos de papel 89
- USB 130
- Valores predeterminados de copia 90
- Valores predeterminados de FTP 112
- Valores predeterminados del correo electrónico 107
- Varios 138
- Wi-Fi Direct 123
- XPS 84
- menús impresora 64
- método abreviado de correo electrónico
  - creando 48
- método abreviado de destino de fax
  - creando 57



método abreviado, creación  
  correo electrónico 48  
  destino de fax 57  
  dirección FTP 61  
método abreviado, creación de  
  copiar 39  
método de botones de  
  comando 146  
modo de evitar atascos de  
  papel 182  
Modo de hibernación  
  configuración 180  
modo de suspensión  
  configuración 180  
modos de ahorro de energía  
  configuración 180  
módulo de transferencia  
  sustitución 175  
móvil, dispositivo  
  conexión a la impresora 147  
  impresión desde 31, 32

## N

niveles de emisión de  
  ruidos 245  
No hay suficiente espacio en  
  memoria flash para recursos 213  
no se puede abrir Embedded  
  Web Server 211  
no se puede digitalizar desde un  
  equipo 223  
no se puede leer la unidad flash  
  solución de problemas de  
  impresión 212  
no se pueden enviar faxes 222  
no se pueden enviar ni recibir  
  faxes 220  
no volátil, memoria 143  
notificaciones de suministros  
  configuración 152  
número de identificación  
  personal, método 146

## O

opción inalámbrica 227  
opciones  
  inalámbrico 227  
  puerto de soluciones  
    interno 229  
  tarjeta de memoria 227  
  tarjetas de firmware 227

opciones de hardware  
  bandejas 240  
opciones de hardware, agregar  
  controlador de impresión 243  
opciones internas 227  
  instalación 234  
  tarjeta de memoria 227  
opciones internas, agregar  
  controlador de impresión 243  
ordenación de varias copias 38

## P

Página de valores de menú  
  impresión 141  
Páginas de prueba de la calidad  
  de impresión 141  
panel de control  
  uso 13  
panel de digitalización del ADF  
  sustitución 171  
pantalla de inicio  
  personalizar 16  
pantalla de la impresora  
  ajuste del brillo 181  
papel  
  valor de tamaño Universal 21  
papel con cabecera  
  copiar en 38  
pedido de cartuchos de  
  tónor 151  
peso del papel  
  compatibles 30  
pesos de papel admitidos 30  
Preguntas más frecuentes sobre  
  la impresión en color 218  
programación de un fax 57  
protección de la memoria de la  
  impresora 143  
proveedores de servicios de  
  correo electrónico 40  
puerto de soluciones interno  
  instalación 229  
Puerto Ethernet 11  
Puerto USB 11  
  activación 212  
puertos de la impresora 11

## R

ranura de seguridad  
  localización 142  
realización de copias 37

red inalámbrica  
  conexión de la impresora al 145  
  Wi-Fi, configuración  
    protegida 146  
red Wi-Fi  
  desactivación 148  
reducción de copias 38  
registro de ADF  
  ajustando 226  
repetición de defectos de  
  impresión 205  
repetir trabajos de impresión 34  
resolución de fax  
  cambio 57  
restablecimiento de los  
  contadores de uso de  
  consumibles 179  
restablecimiento del contador de  
  mantenimiento 179  
restablecimiento del contador de  
  páginas del fusor 179  
restablecimiento del contador de  
  páginas del módulo de  
  transferencia 179  
retener faxes 58  
rodillo de carga  
  sustitución 165  
rodillo de separación del ADF  
  sustitución 173

## S

se pueden enviar pero no recibir  
  faxes 222  
se requiere mantenimiento del  
  escáner, utilice kit ADF 214  
selección de una ubicación para  
  la impresora 9  
separador  
  sustitución 168  
servicio de tono distintivo, fax  
  activación 55  
servidor de correo electrónico  
  configuración 40  
servidor FTP, digitalización a  
  uso del panel de control 61  
sistemas operativos  
  compatibles 241  
sistemas operativos  
  compatibles 241  
SMB  
  digitalización 63

- sobres
  - carga 24
- software de la impresora
  - instalación 241
- solicitud
  - kit de imagen 151
  - kit de mantenimiento del fusor 152
  - unidad de imagen 151
- solicitud de suministros
  - contenedor de tóner de desecho 151
- solución de problemas
  - la impresora no responde 210
  - no se puede abrir Embedded Web Server 211
  - Preguntas más frecuentes sobre la impresión en color 218
- solución de problemas de calidad de impresión
  - colores que faltan 197
  - curvatura del papel 215
  - densidad de impresión desigual 201
  - el tóner se difumina fácilmente 200
  - fondo de color o grisáceo 194
  - imágenes "fantasma" en las impresiones 194
  - imágenes en negro o colores sólidos 199
  - imágenes o texto cortado 199
  - impresión clara 196
  - impresión moteada y puntos 198
  - impresión oscura 192
  - impresión sesgada 198
  - impresión torcida 198
  - la impresión aparece tintada 220
  - líneas blancas verticales 205
  - líneas horizontales blancas 204
  - líneas horizontales oscuras 201
  - líneas oscuras verticales 202
  - páginas blancas 192
  - Páginas en blanco 192
  - repetición de defectos de impresión 205
- solución de problemas de copia
  - baja calidad de las copias 224
  - copias parciales de documentos o fotografías 223
  - el escáner no responde 225
  - la unidad de escáner no se cierra 225
- solución de problemas de digitalización
  - baja calidad de las copias 224
  - copias parciales de documentos o fotografías 223
  - el escáner no responde 225
  - la digitalización bloquea el equipo 225
  - la digitalización tarda demasiado 225
  - no se puede digitalizar desde un equipo 223
- solución de problemas de fax
  - baja calidad de impresión 222
  - no se pueden enviar faxes 222
  - no se pueden enviar ni recibir faxes 220
  - no se pueden recibir faxes 222
- solución de problemas de impresión
  - atastos de papel frecuentes 217
  - el sobre se cierra al imprimir 214
  - enlace de bandejas, no funciona 216
  - impresión lenta 207
  - la impresión clasificada no funciona 214
  - las páginas atascadas no se vuelven a imprimir 217
  - los documentos confidenciales u otro tipo de trabajos en espera no se imprimen 206
  - márgenes incorrectos 195
  - no se imprimen los trabajos de impresión 208
  - no se puede leer la unidad flash 212
  - trabajo impreso desde la bandeja incorrecta 209
  - trabajo imprimido con el papel incorrecto 209
- solución de problemas, calidad de impresión
  - colores que faltan 197
  - curvatura del papel 215
  - densidad de impresión desigual 201
  - el tóner se difumina fácilmente 200
  - fondo de color o grisáceo 194
  - imágenes "fantasma" en las impresiones 194
  - imágenes en negro o colores sólidos 199
  - imágenes o texto cortado 199
  - impresión clara 196
  - impresión moteada y puntos 198
  - impresión oscura 192
  - impresión sesgada 198
  - impresión torcida 198
  - líneas blancas verticales 205
  - líneas horizontales blancas 204
  - líneas horizontales oscuras 201
  - líneas oscuras verticales 202
  - páginas blancas 192
  - Páginas en blanco 192
  - repetición de defectos de impresión 205
- solución de problemas, copia
  - baja calidad de las copias 224
  - copias parciales de documentos o fotografías 223
  - el escáner no responde 225
- solución de problemas, digitalización
  - baja calidad de las copias 224
  - copias parciales de documentos o fotografías 223
  - el escáner no responde 225
  - la unidad de escáner no se cierra 225
  - trabajo de digitalización no realizado correctamente 224
- suministros
  - ahorro 181
- suministros, solicitud
  - cartuchos de tóner 151
  - contenedor de tóner de desecho 151
  - kit de imagen 151
  - unidad de imagen 151
- sustitución de la bandeja de entrada del ADF 170
- sustitución de la unidad de imagen 154

- sustitución de las piezas
  - módulo de transferencia 175
  - rodillo de carga 165
  - rodillo de separación del ADF 173
  - separador 168
- sustitución del cartucho de tóner 152
- sustitución del contenedor de tóner de desecho 162
- sustitución del kit de imagen 158
- sustitución del módulo de transferencia 175
- sustitución del panel de digitalización del ADF 171
- sustitución del panel separador 168
- sustitución del rodillo de carga 165
- sustitución del rodillo de separación del ADF 173
- Sustituya el cartucho, la región de la impresora no coincide 213

## T

- tamaño de papel Universal
  - compresión de datos 21
- tamaño del papel
  - compresión de datos 21
- tamaños de papel soportados 28
- tarjeta de firmware 227
- tarjeta de memoria 227
  - instalación 227
- tarjeta opcional
  - instalación 234
- temperatura alrededor de la impresora 248
- tipo de papel
  - compresión de datos 21
- tipos de papel
  - compatibles 29
- tipos permitidos de papel 29
- trabajo de digitalización no realizado correctamente 224
- trabajo de impresión
  - cancelación desde el equipo 35
  - cancelación desde el panel de control de la impresora 35
- trabajo impreso desde la bandeja incorrecta 209

- trabajo impreso con el papel incorrecto 209
- trabajos de impresión no impresos 208
- trabajos en espera 34
  - impresión 34
- traslado de la impresora 9, 179

## U

- unidad de imagen
  - solicitud 151
  - sustitución 154
- unidad de revelador
  - sustitución 158
- unidad flash
  - digitalización a 62
  - impresión desde 32
- uso de la pantalla de inicio 15
- uso del alimentador automático de documentos (ADF) 37, 40, 49, 60
  - copia 37
- uso del cristal del escáner 37, 40, 49, 60
  - copia 37
- uso del panel de control 13

## V

- valores de la impresora
  - restauración de valores predeterminados 143
- valores de los puertos de la impresora
  - cambio 148
- valores de SMTP
  - configuración 40
- valores medioambientales 180
- valores predeterminados de fábrica
  - restauración 143
- ver el registro del fax 57
- verificar trabajos de impresión 34
- volátil, memoria 143
  - borrar 142
- volumen predeterminado del altavoz
  - ajustando 145

## W

- Wi-Fi, configuración protegida red inalámbrica 146
- Wi-Fi Direct
  - activación 147
  - configuración 146
  - impresión desde un dispositivo móvil 32

## Z

- zócalo del cable de alimentación 11