

# Hızlı Başvuru

## Kopyalama

### Fotokopi çekme

1 Özgün bir belgeyi ADF tepsisine veya tarayıcı camının üzerine yerleştirin.

**Not:** Görüntünün kırılmasını önlemek için özgün belgenin ve çıktının aynı kağıt boyutuna sahip olduğundan emin olun.

2 Ana ekranda **Kopyala** ögesine dokununuz ve kopya sayısını belirtin.

Gerekliyse kopyalama ayarlarını düzenleyin.

3 Belgeyi kopyalayın.

**Not:** Hızlı kopyalama işlemi gerçekleştirmek için kontrol

panelinden  düğmesine basın.

### Kağıdın her iki tarafına kopyalama

1 Özgün belgeyi ADF tepsisine veya tarayıcı camının üzerine yerleştirin.

2 Ana ekrandan **Kopyalama** > **Taraflar** ögesine dokununuz.

3 Ayarları yapın.

4 Belgeyi kopyalayın.

### Bir kağıda birden fazla sayfa kopyalama

1 Özgün bir belgeyi ADF tepsisine veya tarayıcı camının üzerine yerleştirin.

2 Ana ekrandan, **Kopyala** > **Taraf Başına Sayfa** öğelerine dokununuz.

3 Ayarları düzenleyin.

4 Belgeyi kopyalayın.

## E-posta

### E-posta SMTP ayarlarını yapılandırma

Taranan bir belgeyi e-posta yoluyla göndermek için Basit Posta Aktarım Protokolü (SMTP) ayarlarını yapılandırın. Ayarlar, her e-posta hizmet sağlayıcısında değişiklik gösterir.

Başlamadan önce yazıcının bir ağa bağlı olduğundan ve ağın internete bağlı olduğundan emin olun.

#### Embedded Web Server'ı kullanma

1 Bir web tarayıcısı açın ve adres alanına yazıcının IP adresini yazın.

##### Notlar:

- Yazıcının IP adresini yazıcı ana ekranında görüntüleyin. IP adresleri, 123.123.123.123 gibi nokta işareti ile ayrılan dört rakam dizisinden oluşur.
- Bir proxy sunucu kullanıyorsanız web sayfasının doğru yüklenmesi için bir süreliğine sunucuyu devre dışı bırakın.

2 **Ayarlar** > **E-posta** ögesine tıklayın.

3 E-posta Kurulumu bölümünden ayarları yapılandırın.

##### Notlar:

- Parola hakkında daha fazla bilgi için şu listeye bakın: [e-posta hizmet sağlayıcıları](#).
- Listede olmayan e-posta hizmet sağlayıcıları için sağlayıcınızla görüşün ve ayarları sorun.

4 **Kaydet** seçeneğine tıklayın.

#### Yazıcıdaki Ayarlar menüsünü kullanma

1 Ana ekrandan **Ayarlar** > **E-posta** > **E-posta Kurulumu** ögesine dokununuz.

2 Ayarları yapılandırın.

##### Notlar:

- Parola hakkında daha fazla bilgi için şu listeye bakın: [e-posta hizmet sağlayıcıları](#).
- Listede olmayan e-posta hizmet sağlayıcıları için sağlayıcınızla görüşün ve ayarları sorun.

### E-posta hizmet sağlayıcıları

- [AOL Mail](#)
- [Comcast Mail](#)
- [Gmail](#)
- [iCloud Mail](#)
- [Mail.com](#)
- [NetEase Mail \(mail.126.com\)](#)
- [NetEase Mail \(mail.163.com\)](#)
- [NetEase Mail \(mail.yeah.net\)](#)
- [Outlook Live veya Microsoft 365](#)
- [QQ Mail](#)
- [Sina Mail](#)
- [Sohu Mail](#)
- [Yahoo! Mail](#)
- [Zoho Mail](#)

#### Notlar:

- Sağlanan ayarları kullanırken hatalarla karşılaşsanız e-posta hizmet sağlayıcınızla görüşün.
- Listede olmayan e-posta hizmet sağlayıcıları için sağlayıcınızla görüşün.

#### AOL Mail

Ayar	Değer
Birincil SMTP Ağ Geçidi	smtp.aol.com
Birincil SMTP Ağ Geçidi Bağlantı Noktası	587
SSL/TLS Kullan	Gerekli
Güvenilir Sertifika Gerekli	Devre dışı
Yanıt Adresi	E-posta adresiniz
SMTP Sunucusu Kimlik Doğrulama	Oturum Aç / Düz
Aygıt-Tarafından Gönderilen E-posta	Aygıt SMTP Kimlik Bilg. Kullan
Aygıt Kullanıcı Kimliği	E-posta adresiniz

Ayar	Değer
<b>Aygit Parolası</b>	Uygulama parolası <b>Not:</b> Bir uygulama parolası oluşturmak için <a href="#">AOL Hesap Güvenliği</a> sayfasına gidin, hesabınıza giriş yapıp ardından <b>Uygulama parolası oluştur</b> ögesine tıklayın.

### Comcast Mail

Ayar	Değer
<b>Birincil SMTP Ağ Geçidi</b>	smtp.comcast.net
<b>Birincil SMTP Ağ Geçidi Bağlantı Noktası</b>	587
<b>SSL/TLS Kullan</b>	Gerekli
<b>Güvenilir Sertifika Gerekir</b>	Devre dışı
<b>Yanıt Adresi</b>	E-posta adresiniz
<b>SMTP Sunucusu Kimlik Doğrulama</b>	Oturum Aç / Düz
<b>Aygit-Tarafından Gönderilen E-posta</b>	Aygit SMTP Kmlk Bilg. Kullan
<b>Aygit Kullanıcı Kimliği</b>	E-posta adresiniz
<b>Aygit Parolası</b>	Hesap parolası

### Gmail™

**Not:** Google hesabınızda iki adımlı doğrulamanın etkinleştirildiğinden emin olun. İki adımlı doğrulamayı etkinleştirmek için [Google Hesap Güvenliği](#) sayfasına gidin, hesabınıza giriş yapıp "Google'da oturum açma" bölümünden **2 Adımlı Doğrulama** ögesine tıklayın.

Ayar	Değer
<b>Birincil SMTP Ağ Geçidi</b>	smtp.gmail.com
<b>Birincil SMTP Ağ Geçidi Bağlantı Noktası</b>	587
<b>SSL/TLS Kullan</b>	Gerekli
<b>Güvenilir Sertifika Gerekir</b>	Devre dışı
<b>Yanıt Adresi</b>	E-posta adresiniz
<b>SMTP Sunucusu Kimlik Doğrulama</b>	Oturum Aç / Düz

Ayar	Değer
<b>Aygit-Tarafından Gönderilen E-posta</b>	Aygit SMTP Kmlk Bilg. Kullan
<b>Aygit Kullanıcı Kimliği</b>	E-posta adresiniz
<b>Aygit Parolası</b>	Uygulama parolası <b>Notlar:</b> <ul style="list-style-type: none"> <li>Bir uygulama parolası oluşturmak için <a href="#">Google Hesap Güvenliği</a> sayfasına gidin, hesabınıza giriş yapıp "Google'da oturum açma" bölümünden <b>Uygulama şifreleri</b> ögesine tıklayın.</li> <li>"Uygulama şifreleri" yalnızca iki adımlı doğrulama etkinleştirildiğinde görünür.</li> </ul>

### iCloud Mail

**Not:** Hesabınızda iki adımlı doğrulamanın etkinleştirildiğinden emin olun.

Ayar	Değer
<b>Birincil SMTP Ağ Geçidi</b>	smtp.mail.me.com
<b>Birincil SMTP Ağ Geçidi Bağlantı Noktası</b>	587
<b>SSL/TLS Kullan</b>	Gerekli
<b>Güvenilir Sertifika Gerekir</b>	Devre dışı
<b>Yanıt Adresi</b>	E-posta adresiniz
<b>SMTP Sunucusu Kimlik Doğrulama</b>	Oturum Aç / Düz
<b>Aygit-Tarafından Gönderilen E-posta</b>	Aygit SMTP Kmlk Bilg. Kullan
<b>Aygit Kullanıcı Kimliği</b>	E-posta adresiniz
<b>Aygit Parolası</b>	Uygulama parolası <b>Not:</b> Uygulama parolası oluşturmak için <a href="#">iCloud Hesap Yönetimi</a> sayfasına gidin, hesabınıza giriş yapıp Güvenlik bölümünden <b>Parola Oluştur</b> ögesine tıklayın.

### Mail.com

Ayar	Değer
<b>Birincil SMTP Ağ Geçidi</b>	smtp.mail.com
<b>Birincil SMTP Ağ Geçidi Bağlantı Noktası</b>	587
<b>SSL/TLS Kullan</b>	Gerekli
<b>Güvenilir Sertifika Gerekir</b>	Devre dışı
<b>Yanıt Adresi</b>	E-posta adresiniz
<b>SMTP Sunucusu Kimlik Doğrulama</b>	Oturum Aç / Düz
<b>Aygit-Tarafından Gönderilen E-posta</b>	Aygit SMTP Kmlk Bilg. Kullan
<b>Aygit Kullanıcı Kimliği</b>	E-posta adresiniz
<b>Aygit Parolası</b>	Hesap parolası

### NetEase Mail (mail.126.com)

**Not:** Hesabınızda SMTP hizmetinin etkinleştirildiğinden emin olun. Hizmeti etkinleştirmek için NetEase Mail ana sayfasından, **Ayarlar > POP3/SMTP/IMAP** ögesine tıklayıp ardından **IMAP/SMTP hizmeti** veya **POP3/SMTP hizmeti** ögesini etkinleştirin.

Ayar	Değer
<b>Birincil SMTP Ağ Geçidi</b>	smtp.126.com
<b>Birincil SMTP Ağ Geçidi Bağlantı Noktası</b>	465
<b>SSL/TLS Kullan</b>	Gerekli
<b>Güvenilir Sertifika Gerekir</b>	Devre dışı
<b>Yanıt Adresi</b>	E-posta adresiniz
<b>SMTP Sunucusu Kimlik Doğrulama</b>	Oturum Aç / Düz
<b>Aygit-Tarafından Gönderilen E-posta</b>	Aygit SMTP Kmlk Bilg. Kullan
<b>Aygit Kullanıcı Kimliği</b>	E-posta adresiniz
<b>Aygit Parolası</b>	Yetkilendirme parolası <b>Not:</b> Yetkilendirme parolası, IMAP/SMTP hizmeti veya POP3/SMTP hizmeti etkinleştirildiğinde sağlanır.

## NetEase Mail (mail.163.com)

**Not:** Hesabınızda SMTP hizmetinin etkinleştirildiğinden emin olun. Hizmeti etkinleştirmek için NetEase Mail ana sayfasından, **Ayarlar > POP3/SMTP/IMAP** ögesine tıklayıp ardından **IMAP/SMTP hizmeti** veya **POP3/SMTP hizmeti** ögesini etkinleştirin.

Ayar	Değer
Birincil SMTP Ağ Geçidi	smtp.163.com
Birincil SMTP Ağ Geçidi Bağlantı Noktası	465
SSL/TLS Kullan	Gerekli
Güvenilir Sertifika Gerekir	Devre dışı
Yanıt Adresi	E-posta adresiniz
SMTP Sunucusu Kimlik Doğrulama	Oturum Aç / Düz
Aygıt-Tarafından Gönderilen E-posta	Aygıt SMTP Kmlk Bilg. Kullan
Aygıt Kullanıcı Kimliği	E-posta adresiniz
Aygıt Parolası	Yetkilendirme parolası <b>Not:</b> Yetkilendirme parolası, IMAP/SMTP hizmeti veya POP3/SMTP hizmeti etkinleştirildiğinde sağlanır.

## NetEase Mail (mail.yeah.net)

**Not:** Hesabınızda SMTP hizmetinin etkinleştirildiğinden emin olun. Hizmeti etkinleştirmek için NetEase Mail ana sayfasından, **Ayarlar > POP3/SMTP/IMAP** ögesine tıklayıp ardından **IMAP/SMTP hizmeti** veya **POP3/SMTP hizmeti** ögesini etkinleştirin.

Ayar	Değer
Birincil SMTP Ağ Geçidi	smtp.yeah.net
Birincil SMTP Ağ Geçidi Bağlantı Noktası	465
SSL/TLS Kullan	Gerekli
Güvenilir Sertifika Gerekir	Devre dışı
Yanıt Adresi	E-posta adresiniz
SMTP Sunucusu Kimlik Doğrulama	Oturum Aç / Düz

Ayar	Değer
Aygıt-Tarafından Gönderilen E-posta	Aygıt SMTP Kmlk Bilg. Kullan
Aygıt Kullanıcı Kimliği	E-posta adresiniz
Aygıt Parolası	Yetkilendirme parolası <b>Not:</b> Yetkilendirme parolası, IMAP/SMTP hizmeti veya POP3/SMTP hizmeti etkinleştirildiğinde sağlanır.

## Outlook Live veya Microsoft 365

Bu ayarlar outlook.com ile hotmail.com e-posta etki alanları ve Microsoft 365 hesapları için geçerlidir.

Ayar	Değer
Birincil SMTP Ağ Geçidi	smtp.office365.com
Birincil SMTP Ağ Geçidi Bağlantı Noktası	587
SSL/TLS Kullan	Gerekli
Güvenilir Sertifika Gerekir	Devre dışı
Yanıt Adresi	E-posta adresiniz
SMTP Sunucusu Kimlik Doğrulama	Oturum Aç / Düz
Aygıt-Tarafından Gönderilen E-posta	Aygıt SMTP Kmlk Bilg. Kullan
Aygıt Kullanıcı Kimliği	E-posta adresiniz
Aygıt Parolası	Hesap parolası veya uygulama parolası <b>Notlar:</b> <ul style="list-style-type: none"><li>İki adımlı doğrulamanın devre dışı bırakıldığı hesaplar için hesap parolanızı kullanın.</li><li>İki adımlı doğrulamanın etkinleştirildiği outlook.com veya hotmail.com hesapları için bir uygulama parolası kullanın. Uygulama parolası oluşturmak için <a href="#">Outlook Live Hesap Yönetimi</a> sayfasına gidin, ardından hesabınıza giriş yapın.</li></ul>

**Not:** Microsoft 365 kullanan işletmelere yönelik ek kurulum seçenekleri için [Microsoft 365 yardım sayfasına](#) gidin.

## QQ Mail

**Not:** Hesabınızda SMTP hizmetinin etkinleştirildiğinden emin olun. Hizmeti etkinleştirmek için QQ Mail ana sayfasından **Ayarlar > Hesap** ögesine tıklayın. POP3/IMAP/SMTP/Exchange/CardDAV/CalDAV Hizmeti bölümünden, **POP3/SMTP hizmeti** veya **IMAP/SMTP hizmeti** ögesini etkinleştirin.

Ayar	Değer
Birincil SMTP Ağ Geçidi	smtp.qq.com
Birincil SMTP Ağ Geçidi Bağlantı Noktası	587
SSL/TLS Kullan	Gerekli
Güvenilir Sertifika Gerekir	Devre dışı
Yanıt Adresi	E-posta adresiniz
SMTP Sunucusu Kimlik Doğrulama	Oturum Aç / Düz
Aygıt-Tarafından Gönderilen E-posta	Aygıt SMTP Kmlk Bilg. Kullan
Aygıt Kullanıcı Kimliği	E-posta adresiniz
Aygıt Parolası	Yetkilendirme kodu <b>Not:</b> Bir yetkilendirme kodu oluşturmak için QQ Mail ana sayfasından <b>Ayarlar &gt; Hesap</b> ögesine tıklayın ve ardından POP3/IMAP/SMTP/Exchange/CardDAV/CalDAV Hizmeti bölümünden <b>Yetkilendirme kodu oluştur</b> ögesine tıklayın.

## Sina Mail

**Not:** Hesabınızda POP3/SMTP hizmetinin etkinleştirildiğinden emin olun. Hizmeti etkinleştirmek için Sina Mail ana sayfasından **Ayarlar > Daha fazla ayar > Kullanıcı tarafı POP/IMAP/SMTP** ögesine tıklayın ve ardından **POP3/SMTP hizmeti** ögesini etkinleştirin.

Ayar	Değer
Birincil SMTP Ağ Geçidi	smtp.sina.com
Birincil SMTP Ağ Geçidi Bağlantı Noktası	587
SSL/TLS Kullan	Gerekli
Güvenilir Sertifika Gerekir	Devre dışı
Yanıt Adresi	E-posta adresiniz
SMTP Sunucusu Kimlik Doğrulama	Oturum Aç / Düz
Aygıt-Tarafından Gönderilen E-posta	Aygıt SMTP Kmlk Bilg. Kullan
Aygıt Kullanıcı Kimliği	E-posta adresiniz
Aygıt Parolası	Yetkilendirme kodu <b>Not:</b> Bir yetkilendirme kodu oluşturmak için e-posta ana sayfasından <b>Ayarlar &gt; Daha fazla ayar &gt; Kullanıcı tarafı POP/IMAP/SMTP</b> ögesine tıklayın ve ardından <b>Yetkilendirme kodu durumu</b> ögesini etkinleştirin.

## Sohu Mail

**Not:** Hesabınızda SMTP hizmetinin etkinleştirildiğinden emin olun. Hizmeti etkinleştirmek için Sohu Mail ana sayfasından **Seçenekler > Ayarlar > POP3/SMTP/IMAP** ögesine tıklayın ve ardından **IMAP/SMTP hizmeti** veya **POP3/SMTP hizmeti** ögesini etkinleştirin.

Ayar	Değer
Birincil SMTP Ağ Geçidi	smtp.sohu.com
Birincil SMTP Ağ Geçidi Bağlantı Noktası	465
SSL/TLS Kullan	Gerekli
Güvenilir Sertifika Gerekir	Devre dışı
Yanıt Adresi	E-posta adresiniz

Ayar	Değer
SMTP Sunucusu Kimlik Doğrulama	Oturum Aç / Düz
Aygıt-Tarafından Gönderilen E-posta	Aygıt SMTP Kmlk Bilg. Kullan
Aygıt Kullanıcı Kimliği	E-posta adresiniz
Aygıt Parolası	Bağımsız parola <b>Not:</b> Bağımsız parola, IMAP/SMTP hizmeti veya POP3/SMTP hizmeti etkinleştirildiğinde sağlanır.

## Yahoo! Mail

Ayar	Değer
Birincil SMTP Ağ Geçidi	smtp.mail.yahoo.com
Birincil SMTP Ağ Geçidi Bağlantı Noktası	587
SSL/TLS Kullan	Gerekli
Güvenilir Sertifika Gerekir	Devre dışı
Yanıt Adresi	E-posta adresiniz
SMTP Sunucusu Kimlik Doğrulama	Oturum Aç / Düz
Aygıt-Tarafından Gönderilen E-posta	Aygıt SMTP Kmlk Bilg. Kullan
Aygıt Kullanıcı Kimliği	E-posta adresiniz
Aygıt Parolası	Uygulama parolası <b>Not:</b> Bir uygulama parolası oluşturmak için <a href="#">Yahoo Hesap Güvenliği</a> sayfasına gidin, hesabınıza giriş yapın ve ardından <b>Uygulama parolası oluştur</b> ögesine tıklayın.

## Zoho Mail

Ayar	Değer
Birincil SMTP Ağ Geçidi	smtp.zoho.com
Birincil SMTP Ağ Geçidi Bağlantı Noktası	587
SSL/TLS Kullan	Gerekli

Ayar	Değer
Güvenilir Sertifika Gerekir	Devre dışı
Yanıt Adresi	E-posta adresiniz
SMTP Sunucusu Kimlik Doğrulama	Oturum Aç / Düz
Aygıt-Tarafından Gönderilen E-posta	Aygıt SMTP Kmlk Bilg. Kullan
Aygıt Kullanıcı Kimliği	E-posta adresiniz
Aygıt Parolası	Hesap parolası veya uygulama parolası <b>Notlar:</b> <ul style="list-style-type: none"><li>İki adımlı doğrulamanın devre dışı bırakıldığı hesaplar için hesap parolanızı kullanın.</li><li>İki adımlı doğrulamanın etkinleştirildiği hesaplar için bir uygulama parolası kullanın. Uygulama parolası oluşturmak için <a href="#">Zoho Mail Hesap Güvenliği</a> sayfasına gidin, hesabınıza giriş yapın ve ardından Uygulamaya Özgü Parolalar bölümünden <b>Yeni Parola Oluştur</b> ögesine tıklayın.</li></ul>

## E-posta gönderme

Başlamadan önce SMTP ayarlarının yapılandırıldığından emin olun. Daha fazla bilgi için bkz. [1. sayfadaki "E-posta SMTP ayarlarını yapılandırma"](#).

### Kontrol panelini kullanma

- Özgün belgeyi ADF tepsisine veya tarayıcı camının üzerine yerleştirin.
- Ana ekranda, **E-posta** ögesine dokunun ve ardından gerekli bilgileri girin.
- Gerekliyse çıkış dosyası türü ayarlarını yapılandırın.
- E-postayı gönderin.

### Kısayol numarası kullanma

- Özgün belgeyi ADF tepsisine veya tarayıcı camının üzerine yerleştirin.
- Ana ekrandan **Kısayol Merkezi > E-posta** ögesine dokununuz.
- Kısayol numarasını seçin.
- E-postayı gönderin.

## Tarama

### Bilgisayara tarama

Başlamadan önce, şunlardan emin olun:

- Yazıcı bellenimi güncellenir. Daha fazla bilgi için bkz. [11. sayfadaki "Bellenim güncelleme"](#).
- Bilgisayar ve yazıcı aynı ağa bağlı.

### Windows kullanıcıları için

**Not:** Yazıcının bilgisayara eklendiğinden emin olun. Daha fazla bilgi için bkz. [11. sayfadaki "Bilgisayara yazıcı ekleme"](#).

- 1 Özgün belgeyi otomatik belge besleyiciye veya tarayıcı camına yerleştirin.
- 2 Bilgisayardan **Windows Faks ve Tarama**'yı açın.
- 3 Kaynak menüsünden bir tarayıcı kaynağı seçin.
- 4 Gerekirse tarama ayarlarını değiştirin.
- 5 Belgeyi tarayın.

### Macintosh kullanıcıları için

**Not:** Yazıcının bilgisayara eklendiğinden emin olun. Daha fazla bilgi için bkz. [11. sayfadaki "Bilgisayara yazıcı ekleme"](#).

- 1 Özgün belgeyi otomatik belge besleyiciye veya tarayıcı camına yerleştirin.
- 2 Bilgisayardan aşağıdakilerden birini yapın:
  - **Görüntü Yakalama**'yı açın.
  - **Yazıcılar ve Tarayıcılar**'ı açın ve ardından bir yazıcı seçin. **Tarama > Tarayıcıyı Aç** öğesine tıklayın.
- 3 Tarayıcı penceresinden aşağıdakilerden birini veya birkaçını yapın:
  - Taranan belgeyi nereye kaydetmek istediğinizi seçin.
  - Özgün belgenin boyutunu seçin.
  - ADF'den tarama yapmak için Tarama Menüsü'nden **Belge Besleyici** öğesini seçin veya **Belge Besleyici Kullan** seçeneğini etkinleştirin.
  - Gerekliyse tarama ayarlarını yapılandırın.
- 4 **Tara**'yı tıklayın.

## Faks

### Faks gönderme

#### Kontrol panelini kullanarak

- 1 Özgün belgeyi ADF tepsisine veya tarayıcı camının üzerine yerleştirin.
- 2 Ana ekranda **Faks** öğesine dokunun, ardından istenen bilgileri girin.
- 3 Gerekirse diğer faks ayarlarını yapılandırın.
- 4 Faks işini gönderin.

#### Bilgisayarı kullanarak

**Not:** Evrensel Faks sürücüsünün kurulduğundan emin olun.

#### Windows kullanıcıları için

- 1 Bir belge açıkken, **Dosya > Yazdır** öğelerini tıklayın.
- 2 Yazıcıyı seçin, ardından **Özellikler, Tercihler, Seçenekler** veya **Ayarlar** öğesine tıklayın.
- 3 **Faks > Faksı etkinleştir** öğelerini tıklayın ve alıcının numarasını girin.
- 4 Gerekirse diğer faks ayarlarını yapılandırın.
- 5 Faks işini gönderin.

#### Macintosh kullanıcıları için

- 1 Bir belge açıkken, **Dosya > Yazdır** menü öğelerini seçin.
- 2 Yazıcıyı seçin ve alıcının numarasını girin.
- 3 Gerekirse diğer faks ayarlarını yapılandırın.
- 4 Faks işini gönderin.

## Yazdırma

### Bilgisayardan yazdırma

**Not:** Etiketler, kart destesi ve zarflar için belgeyi yazdırmadan önce yazıcıda kağıt boyutunu ve türünü ayarlayın.

- 1 Yazdırmak istediğiniz belgeden Yazdır iletişim kutusunu açın.
- 2 Gerekliyse ayarları düzenleyin.
- 3 Belgeyi yazdırın.

### Mobil aygıttan yazdırma

#### AirPrint kullanarak mobil aygıttan yazdırma



AirPrint yazılım özelliği, Apple aygıtınızdan doğrudan AirPrint onaylı bir yazıcıya yazdırma yapmanızı sağlayan bir mobil yazdırma çözümdür.



#### Notlar:

- Apple aygıtının ve yazıcının aynı ağa bağlı olduğundan emin olun. Ağda birden fazla kablolu hub varsa her iki aygıtın da aynı alt ağa bağlı olduğundan emin olun.
  - Bu uygulama yalnızca bazı Apple aygıtları tarafından desteklenir.
- 1 Mobil aygıtınızda dosya yöneticinizden bir belge seçin veya uyumlu bir uygulama başlatın.
  - 2 Paylaşma simgesine ve ardından **Yazdır** seçeneğine dokununuz.
  - 3 Bir yazıcı seçin. Gerekliyse ayarları düzenleyin.
  - 4 Belgeyi yazdırın.

#### Wi-Fi Direct® kullanarak mobil aygıttan yazdırma

Wi-Fi Direct® tüm Wi-Fi Direct özellikli yazıcılarla yazdırma işlemi gerçekleştirmenizi sağlayan bir yazdırma hizmetidir.

**Not:** Mobil aygıtınızın yazıcı kablosuz ağına bağlı olduğundan emin olun. Daha fazla bilgi için bkz. [12. sayfadaki "Yazıcıya mobil aygıt bağlama"](#).

- 1 Mobil aygıtınızdan uyumlu bir uygulama başlatın veya dosya yöneticinizden bir belge seçin.
- 2 Mobil aygıtınıza bağlı olarak aşağıdakilerden birini gerçekleştirin:
  -  > **Yazdır** öğesine dokunun.
  -  > **Yazdır** öğesine dokunun.
  -  > **Yazdır** öğesine dokunun.
- 3 Bir yazıcı seçin ve ardından gerekirse ayarları uygulayın.
- 4 Belgeyi yazdırın.

## Gizli ve diğer bekletilen işleri yazdırma

### Windows kullanıcıları için

- 1 Bir belge açıken **Dosya** > **Yazdır** öğesine tıklayın.
- 2 Bir yazıcı seçin, ardından **Özellikler**, **Tercihler**, **Seçenekler** veya **Kurulum** öğesine tıklayın.
- 3 **Yazdır ve Beklet** öğesine tıklayın.
- 4 **Yazdır ve Beklet'i Kullan** öğesini seçin ve ardından bir kullanıcı adı atayın.
- 5 Yazdırma işi türünü (Gizli, Tekrar, Yedek veya Kontrol) seçin.  
**Gizli** öğesini seçerseniz yazdırma işini bir kişisel kimlik numarası (PIN) ile güvenceye alın.
- 6 **Tamam** veya **Yazdır** düğmesine tıklayın.
- 7 Yazıcı ana ekranından, yazdırma işini serbest bırakın.
  - Gizli yazdırma işleri için **Bekletilen işler** > kullanıcı adınızı seçin > **Gizli** > PIN kodunu girin > yazdırma işini seçin > ayarları yapılandırın > **Yazdır** öğesine dokunun.
  - Diğer yazdırma işleri için **Bekletilen işler** > kullanıcı adınızı seçin > yazdırma işini seçin > ayarları yapılandırın > **Yazdır** öğesine dokunun.

### Macintosh kullanıcıları için

#### AirPrint'i kullanma

- 1 Bir belge açıken, **Dosya** > **Yazdır** menü öğelerini seçin.
- 2 Bir yazıcı seçin ve Yönlendirme menüsünden sonraki açılır menüden **PIN Yazdırma** öğesini seçin.

3 **PIN ile yazdır** seçeneğini etkinleştirin ve dört basamaklı bir PIN girin.

4 **Yazdır** öğesine tıklayın.

5 Yazıcı ana ekranından, yazdırma işini serbest bırakın.  
**Bekletilen işler** > bilgisayar adınızı seçin > **Gizli** > PIN kodunu girin > yazdırma işini seçin > **Yazdır** öğesine dokunun.

#### Yazdırma sürücüsünü kullanma

- 1 Bir belge açıken, **Dosya** > **Yazdır** menü öğelerini seçin.
- 2 Bir yazıcı seçin ve Yönlendirme menüsünden sonraki açılır menüden **Yazdır ve Beklet** öğesini seçin.
- 3 **Gizli Yazdırma** öğesini seçin, ardından dört basamaklı bir PIN girin.
- 4 **Yazdır** öğesine tıklayın.
- 5 Yazıcı ana ekranından, yazdırma işini serbest bırakın.  
**Bekletilen işler** > bilgisayar adınızı seçin > **Gizli** > yazdırma işini seçin > PIN kodunu girin > **Yazdır** öğesine dokunun.

## Bir yazdırma işini iptal etme

### Yazıcı kontrol panelinden

- 1 Ana ekrandan, **İş Kuyruğu** düğmesine dokunun.

**Not:** Bu ayara, ana ekranın üst bölümüne dokunarak da erişebilirsiniz.

- 2 İptal edeceğiniz işi seçin.

### Bilgisayardan

- 1 İşletim sisteminize bağlı olarak aşağıdakilerden birini yapın:
  - Yazıcılar klasörünü açın ve yazıcınızı seçin.
  - Apple menüsündeki Sistem Tercihleri bölümünden yazıcınıza gidin.
- 2 İptal edeceğiniz işi seçin.

## Yazıcının bakımını yapma

### Kabloları takma

 **DİKKAT—ÇARPILMA TEHLİKESİ:** Elektrik çarpması riskini önlemek için bu ürünü fırtınalı havalarda kurmayın veya güç kablosu, faks özelliği veya telefon gibi herhangi bir elektrik veya kablo bağlantısı yapmayın.

 **DİKKAT—YARALANMA TEHLİKESİ:** Yangın veya elektrik çarpması riskini önlemek için güç kablosunu ürünün yakınındaki ve kolay erişilebilir bir konumdaki uygun şekilde tanımlanmış ve doğru şekilde topraklanmış bir elektrik prizine bağlayın.

 **DİKKAT—YARALANMA TEHLİKESİ:** Yangın veya elektrik çarpması riskini önlemek için yalnızca bu ürünle birlikte verilen güç kablosunu veya üretici onaylı yedek güç kablolarını kullanın.

 **DİKKAT—YARALANMA TEHLİKESİ:** Bu ürünü kamusal anahtarlamalı telefon şebekesine bağlarken yangın riskini azaltmak için yalnızca 26 AWG veya daha geniş bir telekomünikasyon (RJ-11) kablosu kullanın. Avustralya'daki kullanıcılar için kablo, Avustralya İletişim ve Medya Kurumu tarafından onaylanmalıdır.

**Uyarı—Hasar Tehlikesi:** Veri kaybını veya yazıcı arızası oluşmasını önlemek için aktif olarak yazdırma işlemi yapılırken USB kablosuna, herhangi bir kablosuz ağ bağdaştırıcısına veya yazıcının gösterilen alanlarına dokunmayın.



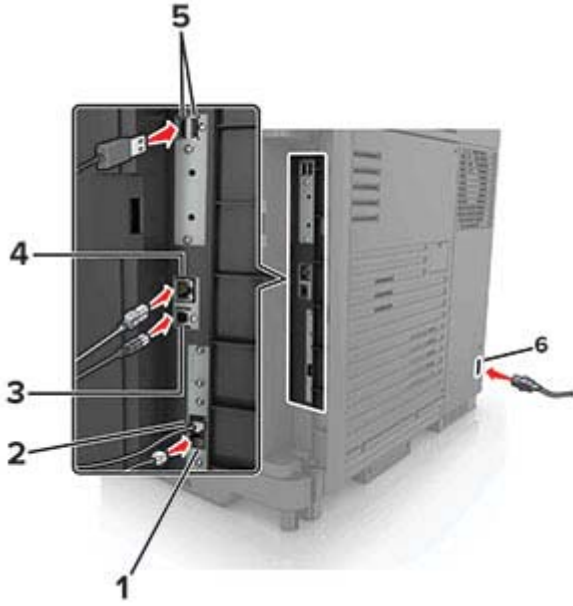

	Yazıcı bağlantı noktası	İşlev
1	EXT port	Yazıcıya ve telefon hattına daha fazla cihaz (telefon ya da telesekreter) bağlayın. Yazıcı için ayrı bir faks hattınız yoksa ve bu bağlantı yöntemi ülkenizde ya da bölgenizde destekleniyorsa bu bağlantı noktasını kullanın. <b>Not:</b> Bağlantı noktasına erişmek için kapağı çıkarın.
2	LINE port	Faks gönderip almak için standart bir duvar prizi (RJ-11), DSL filtresi veya VoIP adaptörü ya da telefon hattınıza erişmenizi sağlayan herhangi bir adaptör yoluyla yazıcıyı çalışan telefon hattına bağlayın.
3	USB yazıcı bağlantı noktası	Yazıcıyı bilgisayara bağlayın.
4	Ethernet bağlantı noktası	Yazıcıyı bir ağa bağlayın.
5	USB bağlantı noktaları	Klavye veya herhangi bir uyumlu seçenek takın.
6	Güç kablosu girişi	Yazıcıyı doğru topraklanmış bir elektrik prizine takın.

## Toner kartuşu değiştirme

1 Kapak A'yı açın.

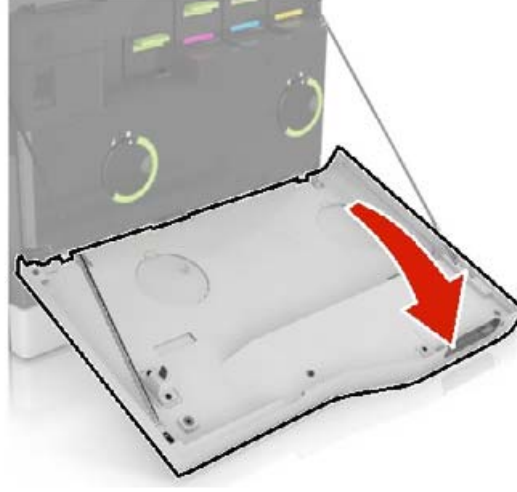

2 Toner kartuşunu çıkarın.

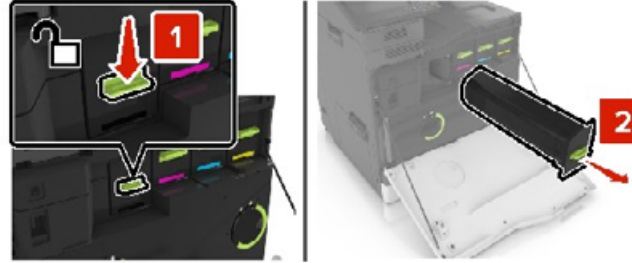

3 Yeni toner kartuşunu ambalajından çıkarın.

4 Yeni toner kartuşunu takın ve yerine *oturana* kadar itin.



5 Kapak A'yı kapatın.

## Atık toner şişesini değiştirme

1 Kapak A'yı açın.

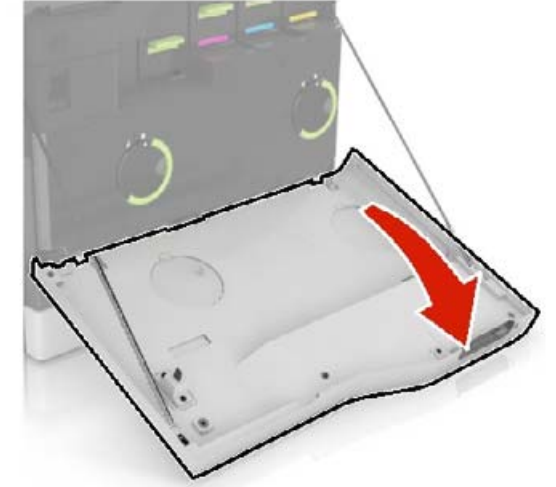

2 Atık toner şişesini çıkarın.



3 Yeni atık toner şişesini paketinden çıkarın.

4 Yeni atık toner şişesini takın.

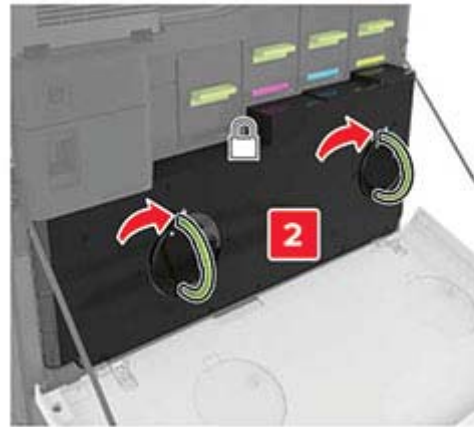
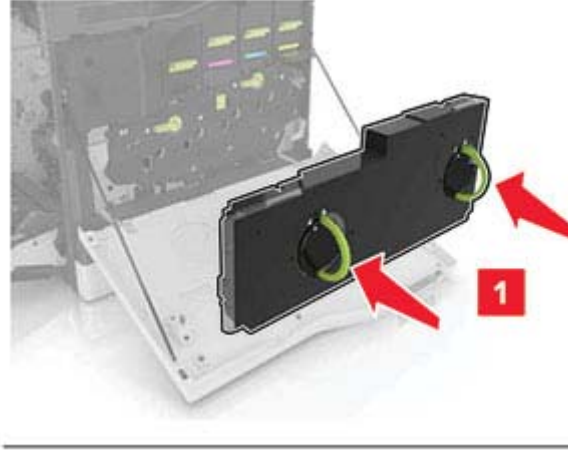

5 Kapak A'yı kapatın.

## Tarayıcıyı temizleme

1 Tarayıcı kapağını açın.



2 Aşağıdaki alanları nemli, yumuşak ve hav bırakmayan bir bezle silin:

- ADF camı





- ADF camının pad'i

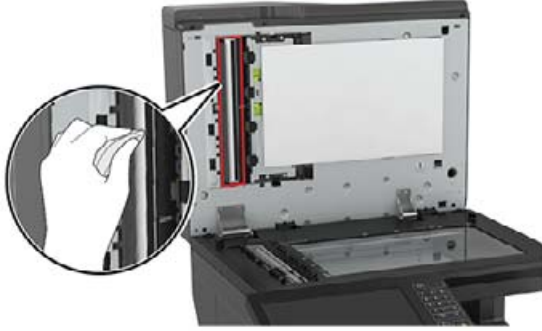

- Tarayıcı camı



- Tarayıcı camının pad'i



- 3 Tarayıcı kapağını kapatın.

## Tepsileri yükleme

**⚠ DİKKAT—DEVİRİME TEHLİKESİ:** Donanımın arızalanma riskini azaltmak için her tepsiyi ayrı ayrı yükleyin. Diğer tüm tepsileri kullanılmadıkları sürece kapalı tutun.

- 1 Tepsiyi dışarı doğru çekin.

**Not:** Kağıt sıkışmalarını önlemek için tepsileri yazıcı kullanılırken çıkarmayın.



- 2 Kılavuzları, yüklediğiniz kağıtların boyutuyla eşleşecek şekilde ayarlayın.

**Not:** Kılavuzların konumunu ayarlamayla ilgili yardım için tepsinin altındaki göstergeleri kullanın.

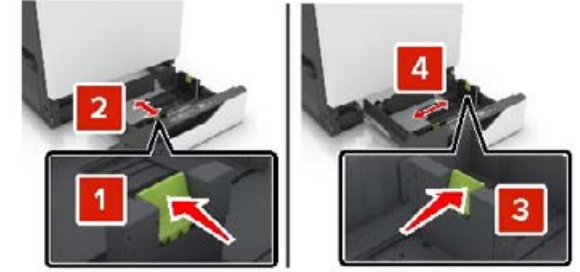

- 3 Kağıt kenarlarını yüklemeye önce esnetin, havalandırın ve hizalayın.



- 4 Kağıtları yazdırılacak yüzü yukarı dönük şekilde yükleyin.

**Not:** Zarfları yalnızca isteğe bağlı zarf tepsisine yükleyin.

**Uyarı—Hasar Tehlikesi:** İsteğe bağlı zarf tepsisinde asla pullu, çitçitli, kopçalı, pencereci, astarlı veya kendiliğinden yapışkanlı zarfları kullanmayın.

### Notlar:

- Tek taraflı yazdırma işlemi için antetli kağıtları, başlık kısmı tepsinin sol tarafına gelecek ve yukarı dönük şekilde yerleştirin.
- Çift taraflı yazdırma işlemi için antetli kağıtları başlık tepsinin sağ tarafına gelecek ve aşağı dönük şekilde yerleştirin.
- Kaplama gerektiren tek taraflı yazdırma işleri için antetli kağıtları başlık tepsinin sağ tarafına gelecek ve yukarı dönük şekilde yerleştirin.
- Kaplama gerektiren çift taraflı yazdırma işleri için antetli kağıtları başlık tepsinin sol tarafına gelecek ve aşağı dönük şekilde yerleştirin.
- Önceden delinmiş kağıdı, delikleri tepsinin ön veya sol tarafına gelecek şekilde yükleyin.
- Zarfları, kapak tarafı aşağı bakacak ve tepsinin arka tarafına yaslanacak şekilde yükleyin. Avrupa zarflarını, kapak tarafı aşağı bakacak ve tepsinin sol tarafına yaslanacak şekilde yükleyin.
- Kağıdı tepsiye kaydırarak yerleştirmeyin.

- Yiğın yüksekliğinin maksimum kağıt doldurma göstergesinin aşağısında olduğundan emin olun. Aşırı yükleme kağıt sıkışmalarına neden olabilir.



#### 5 Tepsiyi takın.

Düz kağıt dışında bir kağıt türü yüklüyorsanız Kağıt menüsünden kağıt boyutunu ve kağıt türünü, yüklü kağıtla eşleşecek şekilde ayarlayın.

## Çok amaçlı besleyiciyi yükleme

#### 1 Çok amaçlı besleyiciyi açın.

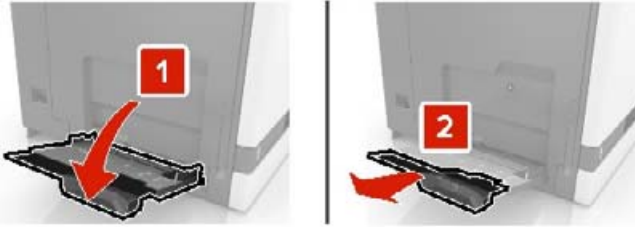

#### 2 Kılavuzu yüklediğiniz kağıtların boyutuyla eşleşecek şekilde ayarlayın.

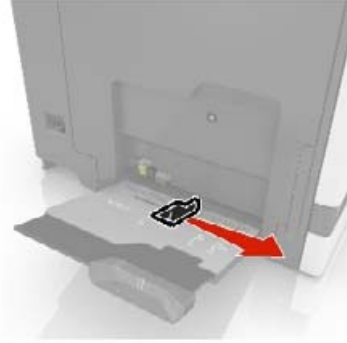

#### 3 Kağıt kenarlarını yüklemeye önce esnetin, havalandırın ve hizalayın.

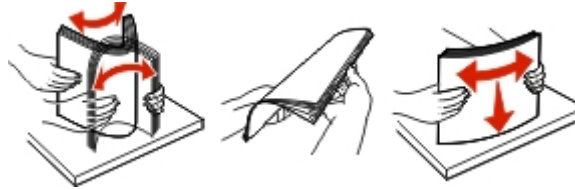

#### 4 Kağıdı yükleyin.

- Kağıtları, kart destesini ve asetatları yazdırılacak yüzleri aşağı bakacak ve üst kenarları yazıcıya önce girecek şekilde yükleyin.



- Zarfları kapak sayfası yukarıya bakacak şekilde ve kağıt kılavuzunun sol tarafına karşı yükleyin. Avrupa zarflarını

kapak sayfası yukarıya bakacak ve yazıcıya önce girecek şekilde yükleyin.

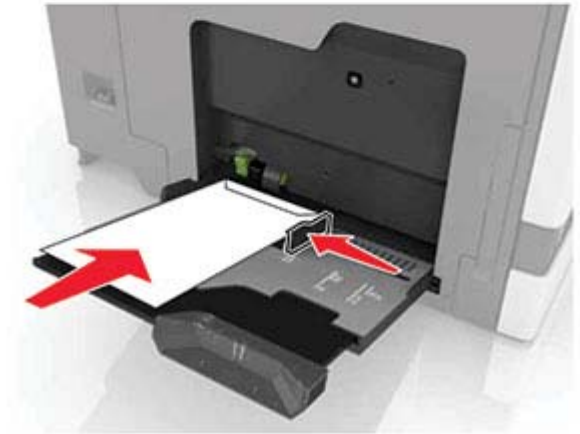
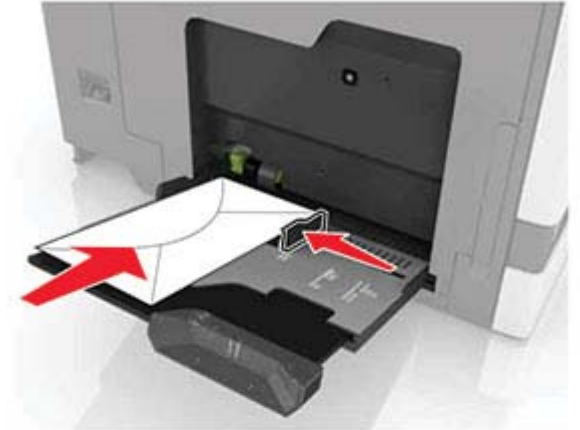

**Uyarı—Hasar Tehlikesi:** Asla pullu, çitçitli, kopçalı, pencereci, astarlı veya kendiliğinden yapışkanlı zarfları kullanmayın.

- 5 Kontrol panelinden, kağıt boyutu ve türünü tepsiye yüklenen kağıtla eşleşecek şekilde ayarlayın.

## Yazıcı için boyutu ve özel ortam türünü ayarlama

Tepsiler otomatik olarak düz kağıdın boyutunu algılar. Etiket, kart destesi veya zarf gibi özel ortamlar için şunları yapın:

1 Ana ekrandan şuraya gidin:

**Ayarlar > Kağıt > Tepsi Yapılandırması > Kağıt Boyutu/Türü >** bir kağıt kaynağı seçin

2 Boyutu ve özel ortam türünü ayarlayın.

## Yazıcı yazılımını kurma

### Notlar:

- Yazdırma sürücüsü, yazılım yükleyici paketine dahildir.
- macOS sürüm 10.7 veya üzeri bulunan Macintosh bilgisayarlarında AirPrint sertifikalı bir yazıcıda yazdırmak için sürücüyü yüklemenize gerek yoktur. Özel yazdırma özellikleri istiyorsanız yazıcı sürücüsünü indirin.

1 Yazılım yükleyici paketinin bir kopyasını edinin.

- Yazıcınızla birlikte verilen yazılım CD'sinden.
- Web sitemizden veya yazıcıyı satın aldığınız yerden.

2 Yükleyiciyi çalıştırın ve sonra bilgisayar ekranındaki yönergeleri izleyin.

## Faks sürücüsünü yükleme

1 Web sitemize veya yazıcıyı satın aldığınız yere gidin ve yükleyici paketini edinin.

2 Yükleyiciyi çalıştırın ve sonra bilgisayar ekranındaki yönergeleri izleyin.

## Bellenim güncelleme

Bazı uygulamaların düzgün şekilde çalışması için minimum aygıt belenimi seviyesi gerekmektedir.

Aygıt beleniminin güncellenmesi hakkında daha fazla bilgi almak için satış temsilcinizle iletişime geçin.

1 Bir web tarayıcısı açın ve adres alanına yazıcının IP adresini yazın.

### Notlar:

- Yazıcının IP adresini yazıcı ana ekranında görüntüleyin. IP adresleri, 123.123.123.123 gibi nokta işareti ile ayrılan dört rakam dizisinden oluşur.
- Bir proxy sunucu kullanıyorsanız web sayfasının doğru yüklenmesi için bir süreliğine sunucuyu devre dışı bırakın.

2 **Ayarlar >> Aygıt > Belenimi Güncelle** öğesine tıklayın.

3 Aşağıdakilerden birini yapın:

- **Güncellemeleri kontrol et > Kabul ediyorum, güncellemeyi başlat** öğelerine tıklayın.
- Flash dosyasını yükleyin.
  - a Flash dosyasına göz atın.
  - b **Yükle > Başlat** öğelerine tıklayın.

## Bilgisayara yazıcı ekleme

Başlamadan önce aşağıdakilerden birini yapın:

- Yazıcıyı ve bilgisayarı aynı ağa bağlayın. Yazıcıyı ağa bağlama konusunda daha fazla bilgi için bkz: [12. sayfadaki "Yazıcıyı bir Wi-Fi ağına bağlama"](#).
- Bilgisayarı yazıcıya bağlayın. Daha fazla bilgi için bkz: [12. sayfadaki "Yazıcıya bilgisayar bağlama"](#).
- Yazıcıyı USB kabloluyla bilgisayara bağlayın. Daha fazla bilgi için bkz: [6. sayfadaki "Kabloları takma"](#).

**Not:** USB kablosu ayrı olarak satılır.

### Windows kullanıcıları için

1 Bilgisayardan yazdırma sürücüsünü yükleyin.

**Not:** Daha fazla bilgi için bkz. [11. sayfadaki "Yazıcı yazılımını kurma"](#).

2 **Yazıcılar ve tarayıcılar**'ı açın, ardından **Yazıcı veya tarayıcı ekle** öğesine tıklayın.

3 Yazıcı bağlantınıza bağlı olarak aşağıdakilerden birini yapın:

- Listeden bir yazıcı seçin ve ardından **Aygıt ekle** öğesine tıklayın.
- **Wi-Fi Direct yazıcıları göster** öğesine tıklayın, bir yazıcı seçin ve ardından **Aygıt ekle** öğesine tıklayın.
- **İstediğim yazıcı listede yok** seçeneğine tıklayın ve ardından Yazıcı Ekle penceresinden aşağıdakileri yapın:
  - a **TCP/IP adresi veya ana bilgisayar adı kullanarak yazıcı ekle**'yi seçin ve ardından **İleri**'ye tıklayın.

b "Ana bilgisayar adı veya IP adresi" alanına yazıcının IP adresini yazın ve ardından **İleri** öğesine tıklayın.

### Notlar:

- Yazıcının IP adresini yazıcı ana ekranında görüntüleyin. IP adresleri, 123.123.123.123 gibi nokta işareti ile ayrılan dört rakam dizisinden oluşur.
- Bir proxy sunucu kullanıyorsanız web sayfasının doğru yüklenmesi için bir süreliğine sunucuyu devre dışı bırakın.

c Bir yazdırma sürücüsü seçin ve ardından **İleri** öğesine tıklayın.

d **Şu anda yüklü olan yazdırma sürücüsünü kullan (önerilir)** seçeneğini belirleyin ve **İleri** öğesine tıklayın.

e Yazıcı adını girin ve ardından **İleri** öğesine tıklayın.

f Yazıcı paylaşım seçeneğini belirleyin ve **İleri** öğesine tıklayın.

g **Son** öğesine tıklayın.

### Macintosh kullanıcıları için

1 Bilgisayardan **Yazıcılar ve Tarayıcılar**'ı açın.

2 **+** öğesine tıklayın ve ardından bir yazıcı seçin.

3 Kullan menüsünden bir yazdırma sürücüsü seçin.

### Notlar:

- Macintosh yazdırma sürücüsünü kullanmak için **AirPrint** veya **Secure AirPrint**'i seçin.
- Özel yazdırma özellikleri istiyorsanız üretici yazdırma sürücüsünü seçin. Sürücüyü yüklemek için bkz: [11. sayfadaki "Yazıcı yazılımını kurma"](#).

4 Yazıcıyı ekleyin.

## Wi-Fi Direct'i yapılandırma

1 Ana ekrandan **Ayarlar > Ağ/Bağlantı Noktaları > Wi-Fi Direct** öğesine dokununuz.

2 Ayarları yapılandırın.

- **Wi-Fi Direct'i Etkinleştir:** Yazıcının kendi Wi-Fi Direct ağını yayınlamasını\* sağlar.
- **Wi-Fi Direct Adı:** Wi-Fi Direct ağı için bir ad atar.
- **Wi-Fi Direct Parolası:** Eşler arası bağlantı kullanılırken kablosuz güvenlik haberleşmesi sağlamak için parola atar.
- **Kurulum Sayfasında Parolayı Göster:** Parolanın Ağ Ayarları Sayfası'nda gösterilmesini sağlar.

- **Düğme İsteklerini Otomatik Olarak Kabul Et:** İstemciler Wi-Fi Direct kullanarak bağlandıklarında ana ekranda neyin görüntüleneceğini belirler. Güvenlik amacıyla bu ayar varsayılan olarak devre dışıdır. Devre dışı bırakıldığında, kullanıcıya bağlantıya izin verip vermeyeceğini soran bir istem görüntülenir.

**Not:** Düğme isteklerinin otomatik olarak kabul edilmesi güvenli değildir.

#### Notlar:

- Wi-Fi Direct ağ parolası varsayılan olarak yazıcı ekranında görünmez. Parolayı göstermek için ana ekranda **Ayarlar > Güvenlik > Çeşitli > Parolayı/PIN Gösterme Özelliğini Etkinleştir** öğelerine dokununuz.
- Wi-Fi Direct ağının parolasını yazıcı ekranında göstermeden öğrenmek için ana ekranda **Ayarlar > Raporlar > Ağ > Ağ Ayarları Sayfası** öğelerine dokununuz.

## Yazıcıya mobil aygıt bağlama

Mobil aygıtınızı bağlamadan önce Wi-Fi Direct'in yapılandırıldığından emin olun. Daha fazla bilgi için bkz. [11. sayfadaki "Wi-Fi Direct'i yapılandırma"](#).

### Wi-Fi Direct kullanarak bağlanma

**Not:** Bu talimatlar yalnızca Android mobil aygıtlar için geçerlidir.

- 1 Mobil aygıttan ayarlar menüsüne gidin.
- 2 **Wi-Fi** öğesini etkinleştirin ve ardından **Wi-Fi Direct** öğesine dokununuz.
- 3 Yazıcının Wi-Fi Direct adını seçin.
- 4 Yazıcı kontrol panelinde bağlantıyı onaylayın.

### Wi-Fi kullanarak bağlanma

- 1 Mobil aygıttan ayarlar menüsüne gidin.
- 2 **Wi-Fi** öğesine dokununuz ve ardından yazıcının Wi-Fi Direct adını seçin.

**Not:** Wi-Fi Direct adından önce DIRECT-xy (x ve y iki rastgele karakterdir) dizesi eklenir.

- 3 Wi-Fi Direct parolasını girin.

## Yazıcıyı bir Wi-Fi ağına bağlama

Etkin Bağdaştırıcı özelliğinin Otomatik olarak ayarlandığından emin olun. Ana ekrandan **Ayarlar > Ağ/Bağlantı Noktaları > Ağ Genel Bakış > Etkin Bağdaştırıcı** öğesine dokununuz.

- 1 Ana ekrandan **Ayarlar > Ağ/Bağlantı Noktaları > Kablosuz > Yazıcı Paneli Üzerinden Kurulum > Ağ Seç** öğesine dokununuz.
- 2 Bir Wi-Fi ağı seçin ve ardından ağ parolasını girin.

**Not:** Wi-Fi ağı özellikli yazıcı modellerinde, ilk kurulum sırasında bir Wi-Fi ağı kurulumu istemi görüntülenir.

## Yazıcıya bilgisayar bağlama

Bilgisayarınızı bağlamadan önce Wi-Fi Direct'in yapılandırıldığından emin olun. Daha fazla bilgi için bkz. [11. sayfadaki "Wi-Fi Direct'i yapılandırma"](#).

### Windows kullanıcıları için

- 1 **Yazıcılar ve tarayıcılar**'ı açın, ardından **Yazıcı veya tarayıcı ekle** öğesine tıklayın.
- 2 **Wi-Fi Direct yazıcılarını göster** öğesine tıklayın, ardından yazıcının Wi-Fi Direct adını seçin.
- 3 Yazıcı ekranındaki sekiz haneli yazıcı PIN kodunu not alın.
- 4 PIN'i bilgisayara girin.

**Not:** Yazdırma sürücüsü yüklü değilse Windows uygun sürücüyü indirir.

### Macintosh kullanıcıları için

- 1 Kablosuz bağlantı simgesine tıklayın, ardından yazıcının Wi-Fi Direct adını seçin.

**Not:** Wi-Fi Direct adından önce DIRECT-xy (x ve y iki rastgele karakterdir) dizesi eklenir.

- 2 Wi-Fi Direct parolasını yazın.

**Not:** Wi-Fi Direct ağı bağlantısını kestikten sonra bilgisayarınızı önceki ağına geri bağlayın.

## Sıkışmaları giderme

### Sıkışmaları önleme

#### Kağıdı düzgün bir şekilde yerleştirme

- Kağıdın tepsiye düz şekilde yerleştirildiğinden emin olun.

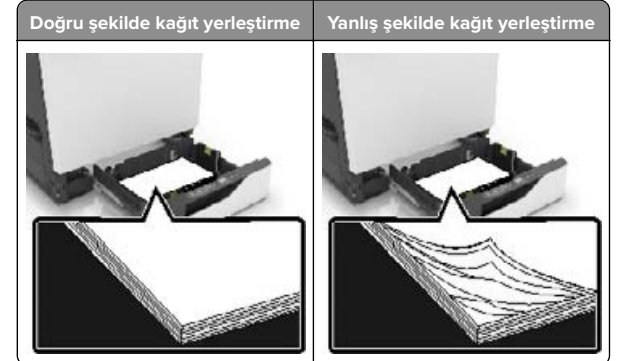

- Yazıcı yazdırırken tepsi yüklemeyi veya çıkarma işlemi yapmayın.
- Çok fazla kağıt yüklemeyin. Yığın yüksekliğinin maksimum kağıt doldurma göstergesinin aşağısında olduğundan emin olun.

- Kağıdı tepsiye kaydırarak yerleştirmeyin. Kağıdı şekilde gösterildiği gibi yükleyin.

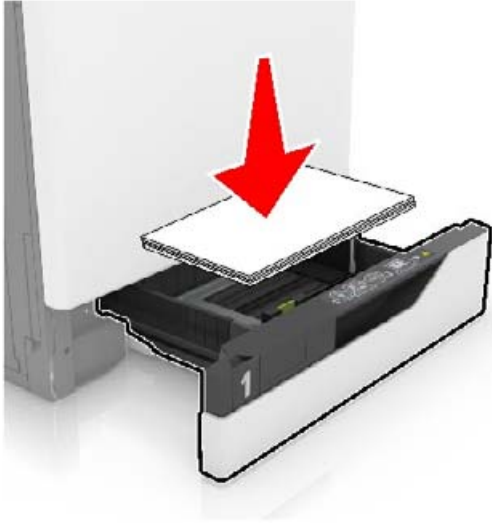

- Kağıt kılavuzlarının doğru şekilde konumlandığından ve kağıt ya da zarfları çok sıkmadığından emin olun.
- Kağıt yükledikten sonra tepsiyi sonuna kadar yazıcıya itin.

### Önerilen kağıdı kullanın

- Yalnızca önerilen kağıt veya özel ortamları kullanın.
- Buruşmuş, kırışmış, nemli, kıvrılmış veya bükülmüş kağıt yüklemeyin.
- Kağıt kenarlarını yüklemeyin önce esnetin, havalandırın ve hizalayın.



- Kesilmiş veya elle koparılmış kağıt kullanmayın.
- Aynı tepside farklı boyut, ağırlık veya türde kağıt kullanmayın.
- Bilgisayar veya yazıcı kontrol panelindeki kağıt boyutunun ve türünün doğru ayarlandığından emin olun.
- Kağıdı üreticinin önerilerine uygun şekilde saklayın.

## Sıkışma konumlarını belirleme

### Notlar:

- Sıkışma Yardımı ayarı Açık olarak belirlendiğinde sıkışma giderildikten sonra yazıcı, boş ya da kısmen yazdırılmış sayfaları çıkarır. Yazdığınız çıktıda boş sayfalar olup olmadığını kontrol edin.
- Sıkışma Giderme ayarı Açık veya Otomatik olarak ayarlandığında yazıcı, sıkışan sayfaları yeniden yazdırır.

### Yazıcı sıkışma konumları



1	Çok amaçlı besleyici
2	Kapak B
3	Otomatik belge besleyici (ADF)
4	Standart kutu
5	Kapak G
6	Sonlandırıcı kutusu
7	Tepsiler

## Sonlandırıcı sıkışma konumları



1	L kapağı
2	J kapağı
3	K kapağı
4	N kapağı

## Tepsilerde kağıt sıkışması

- 1 Tepsiyi dışarı doğru çekin.

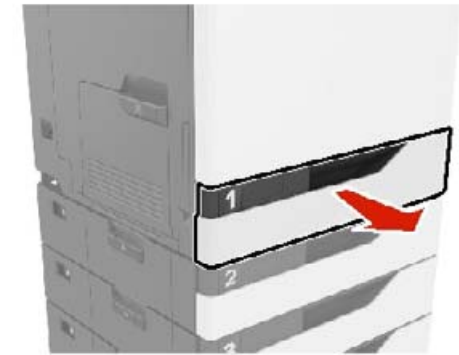



2 Sıkışan kağıdı çıkarın.

**Not:** Tüm kağıt parçalarının çıkarıldığından emin olun.



3 Tepsiyi takın.

4 Tepsi kapağını açın.

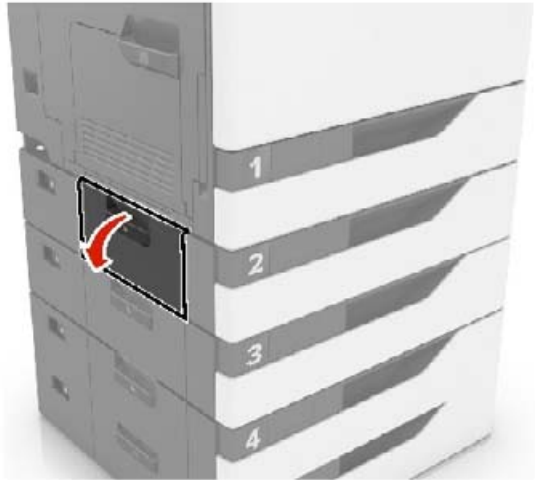

5 Sıkışan kağıdı çıkarın.

**Not:** Tüm kağıt parçalarının çıkarıldığından emin olun.

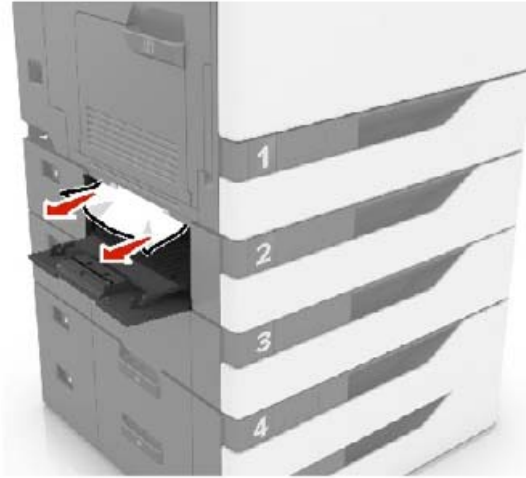

6 Tepsi kapağını kapatın.

## B kapağında kağıt sıkışması

### Isıtıcıda kağıt sıkışması

1 B kapağını açın.

**⚠ DİKKAT—SICAK YÜZEY:** Yazıcının içi sıcak olabilir. Sıcak bir yüzeyin neden olabileceği bir yaralanma riskini azaltmak için dokunmadan önce yüzeyin soğumasını bekleyin.

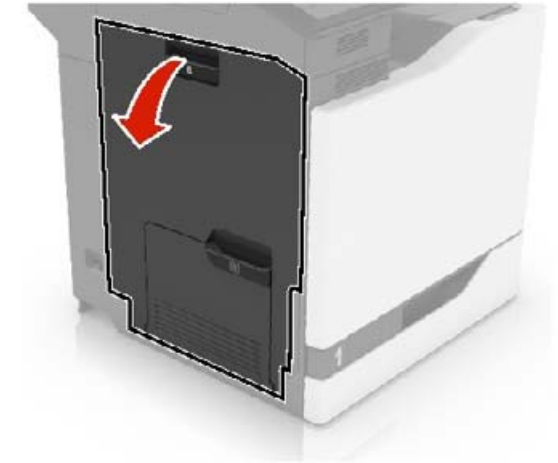

2 Sıkışan kağıdı çıkarın.

**Not:** Tüm kağıt parçalarının çıkarıldığından emin olun.

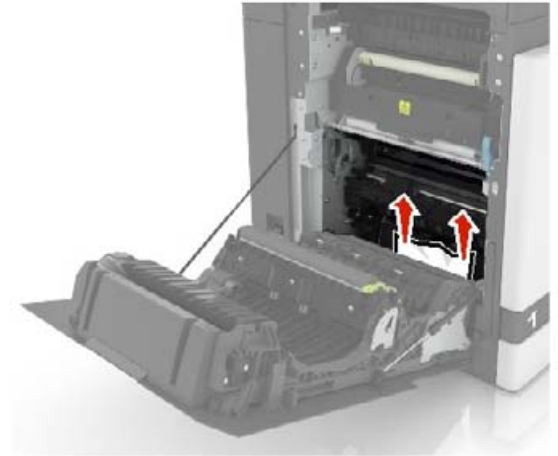



3 Isıtıcı erişim kapağını açın.

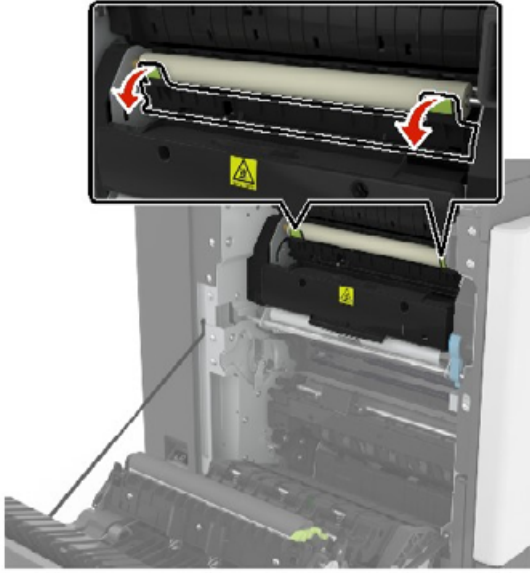

4 Sıkışan kağıdı çıkarın.

**Not:** Tüm kağıt parçalarının çıkarıldığından emin olun.

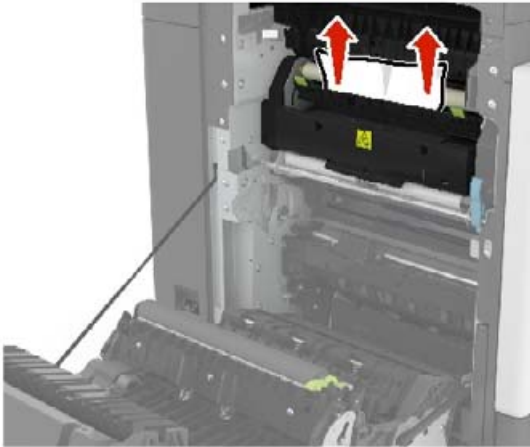

5 Kapak B'yi kapatın.

### Duplex birimde kağıt sıkışması

1 B kapağını açın.

**⚠ DİKKAT—SICAK YÜZEY:** Yazıcının içi sıcak olabilir. Sıcak bir yüzeyin neden olabileceği bir yaralanma riskini azaltmak için dokunmadan önce yüzeyin soğumasını bekleyin.

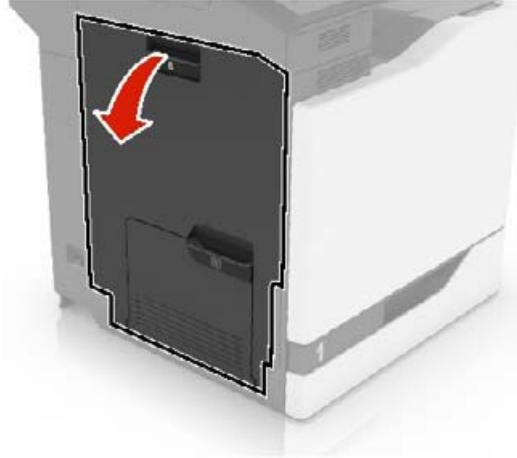

2 Sıkışan kağıdı çıkarın.

**Not:** Tüm kağıt parçalarının çıkarıldığından emin olun.

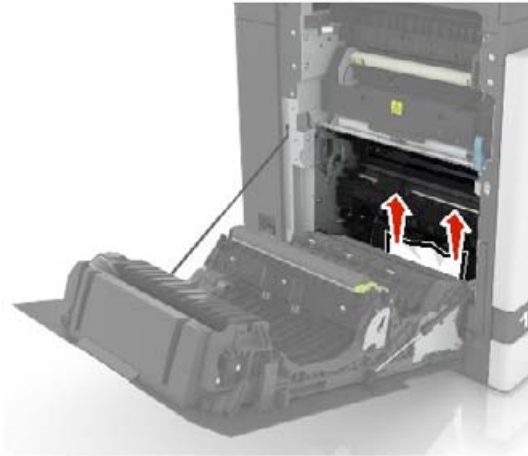

3 Duplex kapağını açın.



4 Sıkışan kağıdı çıkarın.

**Not:** Tüm kağıt parçalarının çıkarıldığından emin olun.

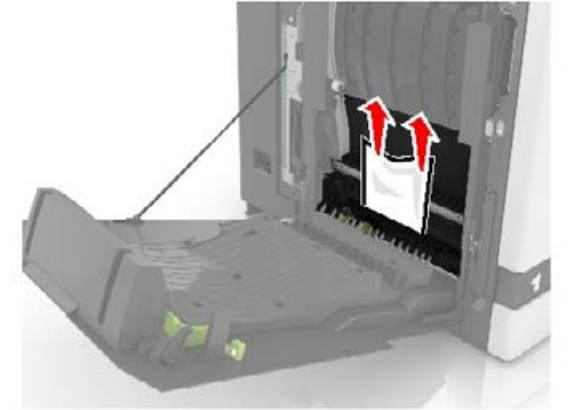

5 Duplex kapağını ve B kapağını kapatın.

### Standart seled e kağıt sıkışması

1 Sıkışan kağıdı çıkarın.

**Not:** Tüm kağıt parçalarının çıkarıldığından emin olun.

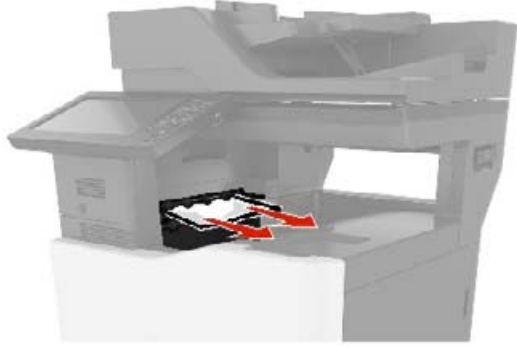

2 B kapağını açın ve kağıt parçalarını çıkarın.

**⚠ DİKKAT—SICAK YÜZEY:** Yazıcının içi sıcak olabilir. Sıcak bir yüzeyin neden olabileceği bir yaralanma riskini azaltmak için dokunmadan önce yüzeyin soğumasını bekleyin.

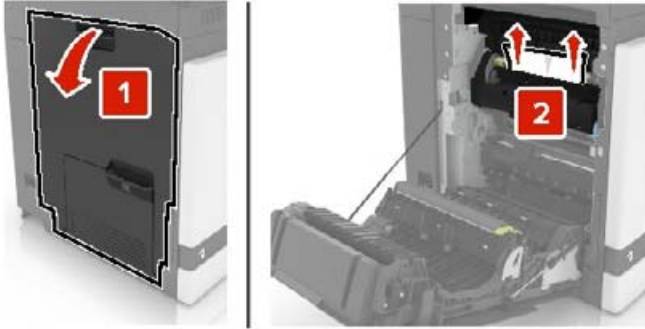

3 Kapak B'yi kapatın.

### Çok amaçlı besleyicide kağıt sıkışması

1 Çok amaçlı besleyicideki kağıtları çıkarın.

2 Sıkışan kağıdı çıkarın.

**Not:** Tüm kağıt parçalarının çıkarıldığından emin olun.

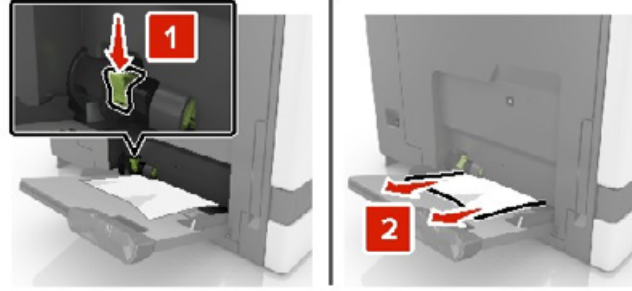

3 B kapağını açın ve kağıt parçalarını çıkarın.

**⚠ DİKKAT—SICAK YÜZEY:** Yazıcının içi sıcak olabilir. Sıcak bir yüzeyin neden olabileceği bir yaralanma riskini azaltmak için dokunmadan önce yüzeyin soğumasını bekleyin.

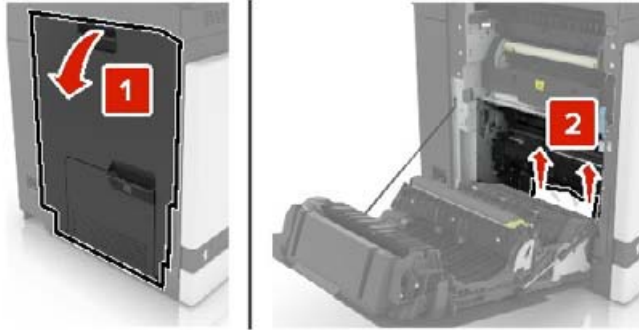

4 Kapak B'yi kapatın.

5 Kağıt kenarlarını yüklemeye önce esnetin, havalandırın ve hizalayın.

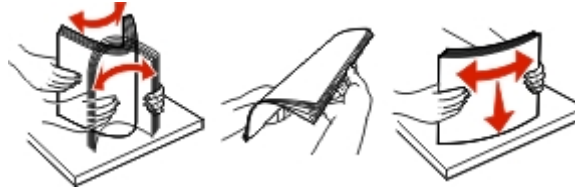

6 Kağıdı yeniden yükleyin.

### Otomatik belge besleyicisinde kağıt sıkışması

1 Tüm özgün belgeleri ADF tepsisinden çıkarın.

2 D kapağını açın.

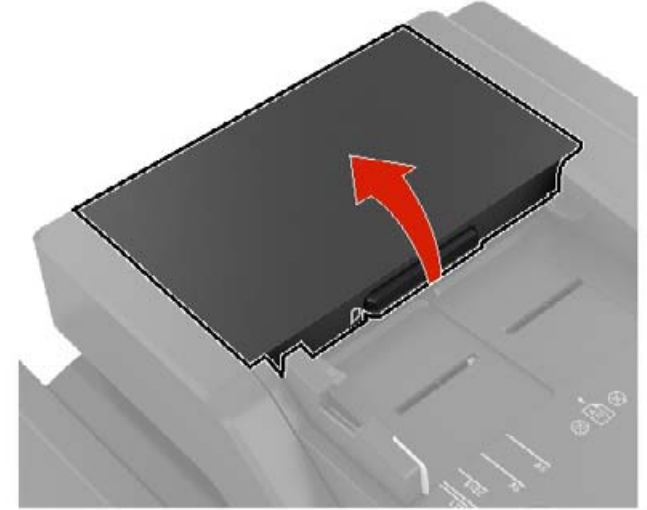

3 Sıkışan kağıdı çıkarın.

**Not:** Tüm kağıt parçalarının çıkarıldığından emin olun.

**Uyarı—Hasar Tehlikesi:** Yazıcının bazı parçaları statik elektrikten kolaylıkla zarar görür. Statik elektrige duyarlı simgesiyle işaretlenmiş bölgelerde bulunan parçalara veya bileşenlere dokunmadan önce, simgeden uzakta olan bir metal yüzeye dokununuz.

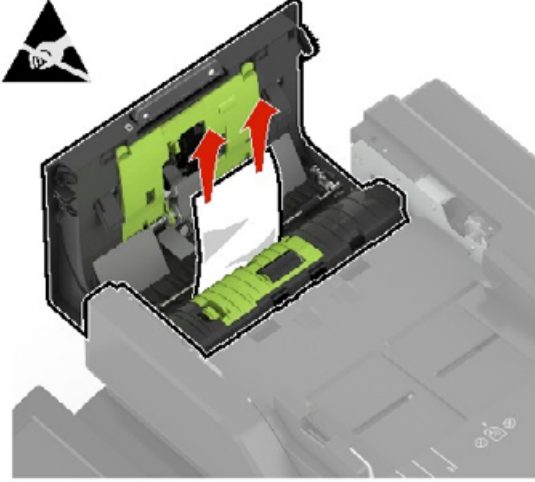

4 D kapağını kapatın.

5 Tarayıcı kapağını açın.

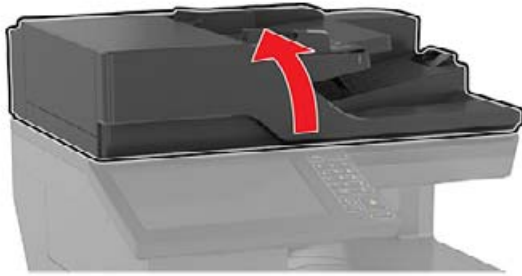

6 E kapağını açın.

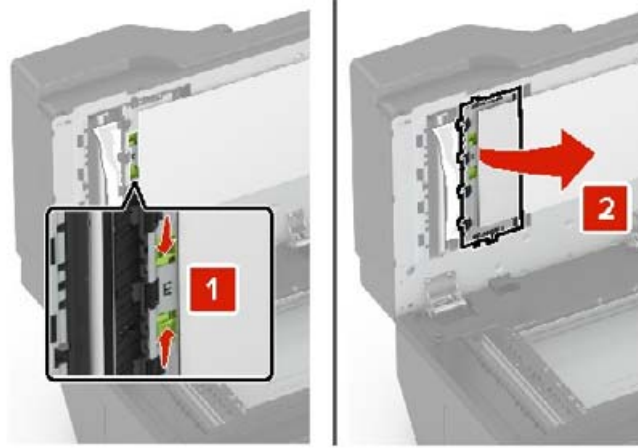

7 Sıkışan kağıdı çıkarın.

**Not:** Tüm kağıt parçalarının çıkarıldığından emin olun.

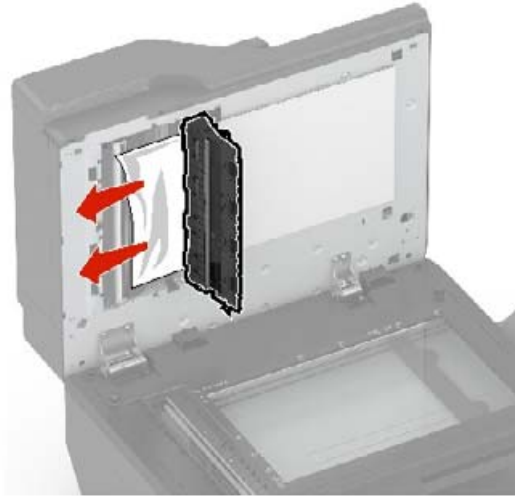

8 E kapağını ve tarayıcı kapağını kapatın.

## Son işlemci selesinde kağıt sıkışması

1 Sıkışan kağıdı çıkarın.

**Not:** Tüm kağıt parçalarının çıkarıldığından emin olun.

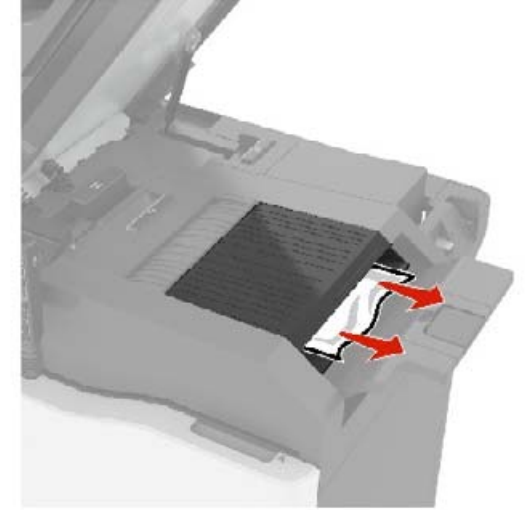

2 C kapağını açın.

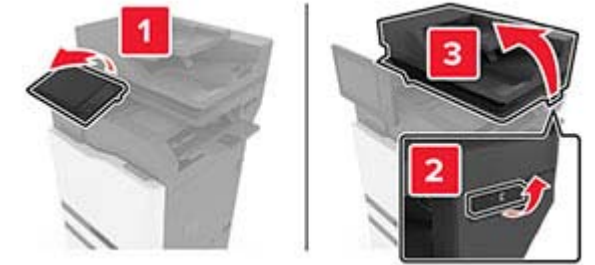

3 F kapağını açın.



4 Sıkışan kağıdı çıkarın.

**Not:** Tüm kağıt parçalarının çıkarıldığından emin olun.



5 F ve C kapaklarını kapatın.

**⚠ DİKKAT—SIKIŞMA TEHLİKESİ:** Sıkışmadan kaynaklanan yaralanmaları önlemek için C kapağını kapatırken işaretlenen alandan ellerinizi uzak tutun.

### G kapağında zimba sıkışması

1 C kapağını açın.

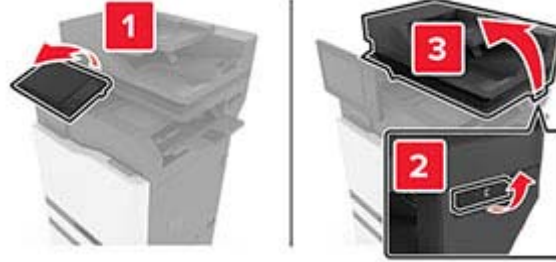

2 G kapağını açın.

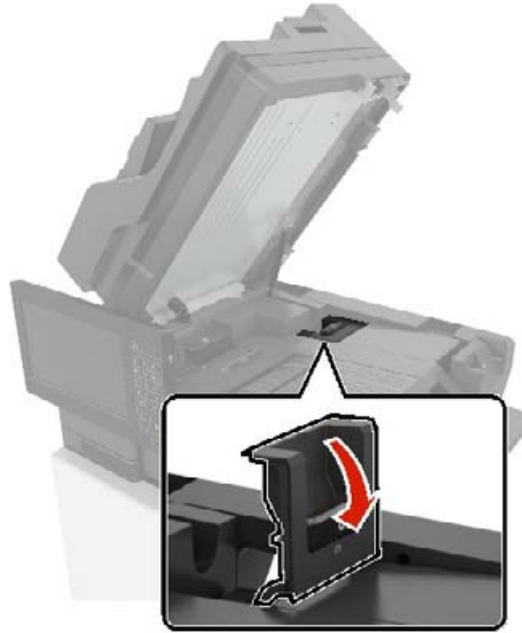

3 Zimba kartuş tutucusunu çıkarın.

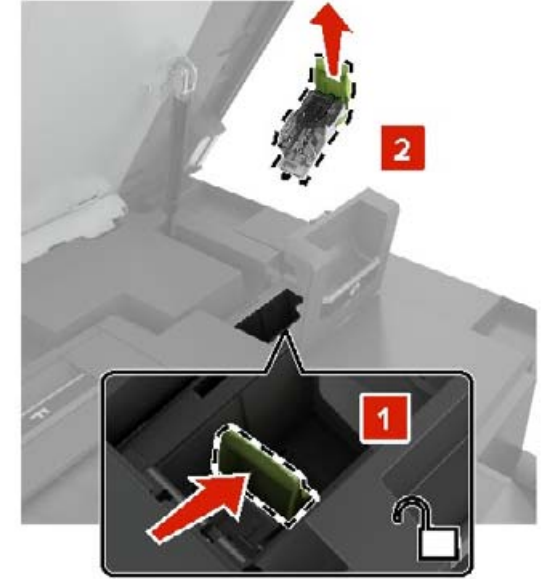

4 Zimba muhafazasını kaldırın ve gevşek zimbaları çıkarın.





**Not:** Kartuştan çıkan zimbaları takmayın.

5 Zimba muhafazasını kapatın.



6 Zimba kartuşu tutucusunu yerleştirin.



7 G ve C kapaklarını kapatın.

**⚠ DİKKAT—SIKIŞMA TEHLİKESİ:** Sıkışmadan kaynaklanan yaralanmaları önlemek için C kapağını kapatırken işaretlenen alandan ellerinizi uzak tutun.

## K kapağında kağıt sıkışması

1 C ve K kapaklarını açın.

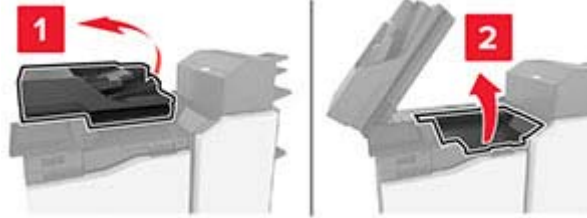

2 Sıkışan kağıdı çıkarın.

**Not:** Tüm kağıt parçalarının çıkarıldığından emin olun.

• K1 düğmesini kullanma



• J2 düğmesini kullanma

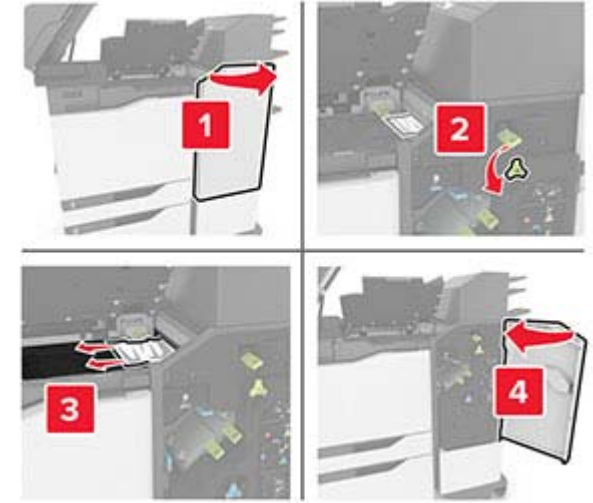

3 K ve C kapaklarını kapatın.

**⚠ DİKKAT—SIKIŞMA TEHLİKESİ:** Sıkışmadan kaynaklanan yaralanmaları önlemek için C kapağını kapatırken işaretlenen alandan ellerinizi uzak tutun.

## J kapağında kağıt sıkışması

1 Kapak J'yi açın.

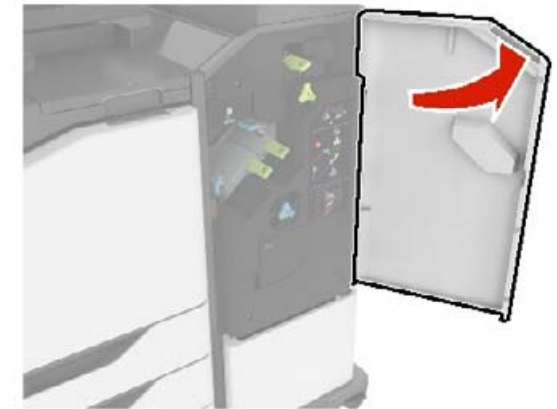

2 Sıkışan kağıdı çıkarın.

**Not:** Tüm kağıt parçalarının çıkarıldığından emin olun.

- J1 bölgesi

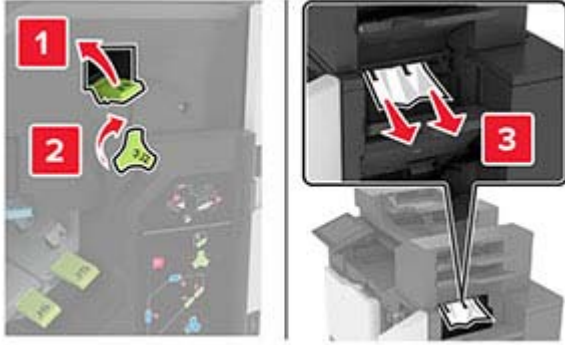

- J3 ve J4 bölgeleri



- J5 ve J6 bölgeleri



3 J kapağını kapatın.

## N kapağında kağıt sıkışması

1 N kapağını açın.

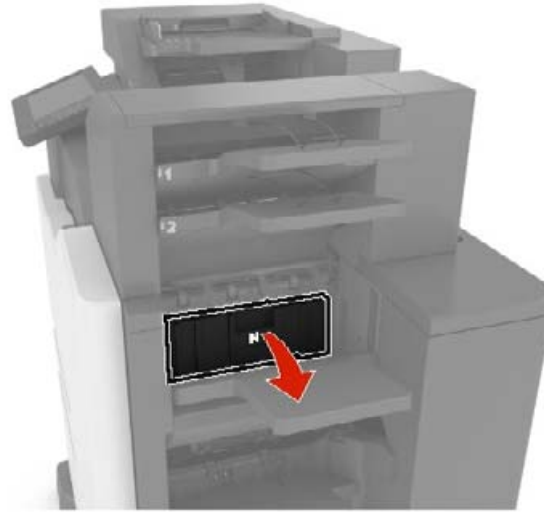

2 Sıkışan kağıdı çıkarın.

**Not:** Tüm kağıt parçalarının çıkarıldığından emin olun.

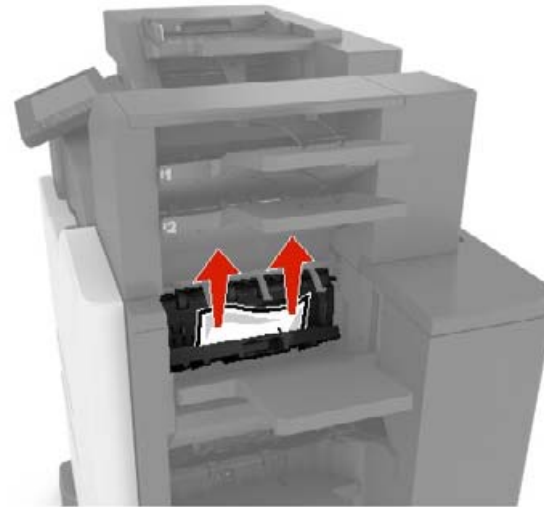

3 N kapağını kapatın.

## L kapağında kağıt sıkışması

1 L kapağını açın.

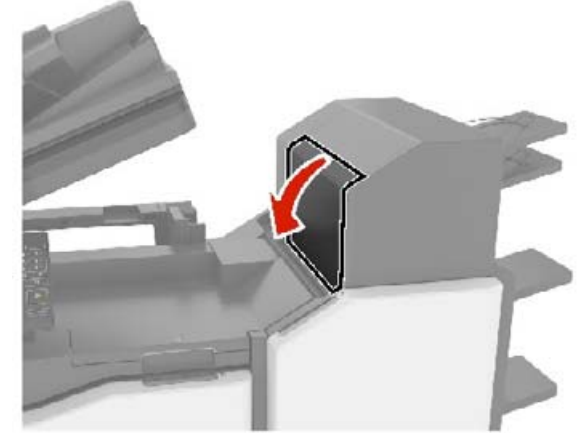

2 Sıkışan kağıdı çıkarın.

**Not:** Tüm kağıt parçalarının çıkarıldığından emin olun.

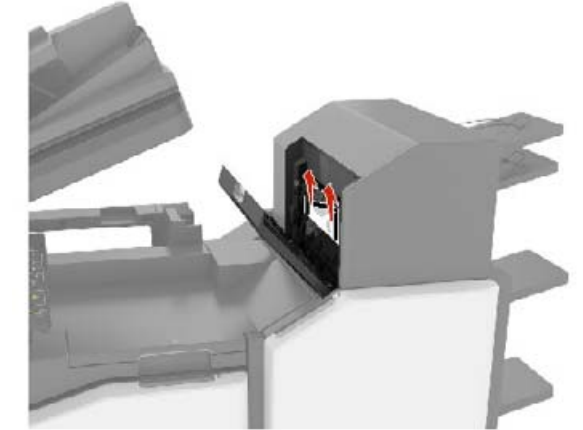

3 L kapağını kapatın.



## Zimba tutucu selesinde kağıt sıkışması

1 Kapak J'yi açın.

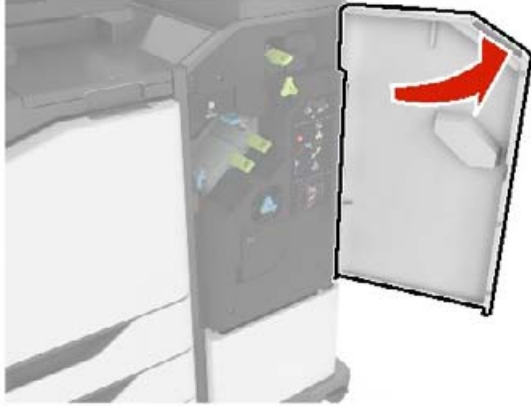

2 Sıkışan kağıdı çıkarın.

**Not:** Tüm kağıt parçalarının çıkarıldığından emin olun.



3 J kapağını kapatın.

## J kapağında zimba sıkışması

1 J kapağını açın.



2 Zimba kartuşu tutucusunu çıkarın.



3 Zimba muhafazasını açın ve gevşek zimbaları kaldırın.

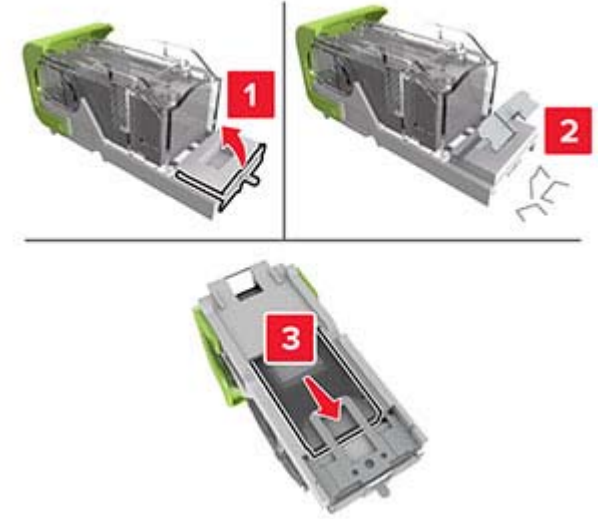

**Not:** Kartuştan çıkan zimbaları takmayın.

4 Zimba muhafazasını kapatın.

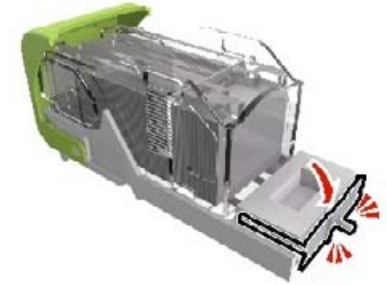

5 Zimba kartuşu tutucusunu yerleřtirin.

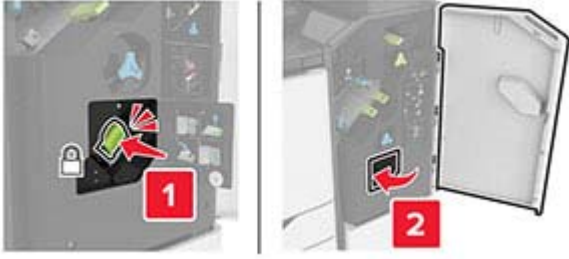

6 J kapađını kapatın.