

DIGITAALINEN TÄYDEN VÄRIN MONITOIMIJÄRJESTELMÄ MX-C557F/MX-C607F

Käyttöopas

Lokakuu 2021

Laitteen tyyppi:

7564

Mallit:

5H6, 5H8

Sisällys

Turvallisuusohjeet.....	7
Merkintätavat.....	7
Tuotelausunnot.....	7
Tietoja tulostimesta.....	10
Tulostimen paikan valitseminen.....	10
Tulostinkokoonpanot.....	11
Kaapectien liittäminen.....	13
Ohjauspaneelin käyttäminen.....	15
Virtapainikkeen valon ja merkkivalon tilan merkitys.....	16
Aloitussytön käyttäminen.....	16
Valikkoasetussivun tulostus.....	17
Aloitussytön sovellusten asentaminen ja käyttäminen.....	18
Aloitussytön mukauttaminen.....	18
Lomakheet ja suosikit -sovelluksen käytön aloittaminen.....	18
Korttikopiointitoiminnon määrittäminen.....	18
Pikavalintakeskuksen käyttäminen.....	19
Skannauskeskuksen määrittäminen.....	19
Kirjanmerkkien hallinta.....	19
Yhteystietojen hallinta.....	20
Paperin ja erikoismateriaalin asettaminen.....	22
Erikoismateriaalin koon ja lajin määrittäminen.....	22
Universal-paperiasetusten määrittäminen.....	22
Lokeroiden täyttäminen.....	22
Monisyöttölaitteen täyttö.....	24
Lokeroiden yhdistäminen.....	26
Paperituki.....	27
Tuetut paperikoot.....	27
Tuetut paperilajit.....	30
Tuetut paperien painot.....	32

Tulostaminen.....	33
Tulostaminen tietokoneella.....	33
Lomakkeiden tulostaminen.....	33
Tulostaminen mobiililaitteesta.....	33
Tulostaminen flash-asemasta.....	34
Tuetut flash-asetat ja tiedostotyypit.....	35
Luottamuksellisten töiden määrittäminen.....	36
Luottamuksellisten ja muiden pidossa olevien töiden tulostaminen.....	36
Fonttimalliluettelon tulostaminen.....	37
Hakemistoluettelon tulostaminen.....	37
Tulostustyön peruuttaminen.....	38
Kopioiminen.....	39
Automaattisen asiakirjansyöttölaitteen ja skannaustason käyttäminen.....	39
Kopioiminen.....	39
Valokuvien kopioiminen.....	39
Kopioiminen kirjelomakkeelle.....	40
Paperin molemmille puolille kopioiminen.....	40
Kopioiden pienentäminen tai suurentaminen.....	40
Kopioiden lajittelu.....	40
Erotinsivujen lisääminen kopioiden väliin.....	40
Useiden sivujen kopioiminen yhdelle arkille.....	41
Kopioinnin pikavalinnan luominen.....	41
Sähköposti.....	42
Automaattisen asiakirjansyöttölaitteen ja skannaustason käyttäminen.....	42
Sähköpostin SMTP-asetusten määrittäminen.....	42
Sähköpostin lähettäminen.....	50
Sähköpostin pikavalinnan luominen.....	51
Faksaaminen.....	52
Automaattisen asiakirjansyöttölaitteen ja skannaustason käyttäminen.....	52
Tulostimen asentaminen faksaamista varten.....	52
Faksin lähettäminen.....	59
Faksin ajastaminen.....	60
Faksin kohdepikavalinnan luominen.....	60

Faksin tarkkuuden muuttaminen.....	60
Faksin tummuuden säätäminen.....	60
Faksilokin tulostaminen.....	61
Roskafaksien estäminen.....	61
Faksien pysäyttäminen.....	61
Faksin välittäminen.....	61
Skannaaminen.....	63
Automaattisen asiakirjansyöttölaitteen ja skannaustason käyttäminen.....	63
Skannaaminen tietokoneeseen.....	63
Skannaaminen FTP-palvelimeen.....	64
FTP-pikavalintojen luominen.....	64
Verkkokansion pikakuvakkeen luominen.....	64
Skannaaminen flash-asemaan.....	65
Skannaaminen faksipalvelimeen.....	66
Skannaaminen verkkokansioon.....	66
Tulostimen valikot.....	67
Valikkokartta.....	67
Laite.....	68
Tulosta.....	79
Paperi.....	88
Kopio.....	91
Faksaa.....	94
S.posti.....	99
FTP.....	104
USB-asema.....	108
Network/Ports (Verkko/Portit).....	113
Suojaus.....	125
Raportit.....	131
Ohje.....	132
Vianmääritys.....	133
Tulostimen suojaaminen.....	134
Turvalukon etsiminen.....	134
Tulostinmuistin tyhjentäminen.....	134
Tulostimen kiintolevyn tyhjentäminen.....	134

Tulostimen kiintolevyn salaaminen.....	135
Oletusasetusten palautus.....	135
Haihtuvuusjulistus.....	135
Tulostimen ylläpito.....	137
Kaiuttimen äänenvoimakkuuden säätäminen.....	137
Verkkoyhteydet.....	137
Tulostimen osien puhdistaminen.....	141
Tulostimen osien ja tarvikkeiden tilaaminen.....	143
Tulostimen osien ja tarvikkeiden vaihtaminen.....	144
Tarvikkeiden varastointi.....	186
Tulostimen siirtäminen.....	186
Energian ja paperin säästäminen.....	187
Tukosten poistaminen.....	189
Tukosten välttäminen.....	189
Tukoksen sijainnin tunnistaminen.....	190
Paperitukos lokeroissa.....	191
Paperitukos monisyöttölaitteessa.....	193
Paperitukos automaattisessa asiakirjansyöttölaitteessa.....	194
Paperitukos vakiolokerossa.....	196
Paperitukos luukussa B.....	197
Paperitukos viimeistelijän alustalla.....	200
Nidontatukos luukussa G.....	202
Paperitukos luukussa K.....	205
Paperitukos luukussa J.....	206
Paperitukos luukussa N.....	208
Paperitukos luukussa L.....	209
Paperitukos nidonnan viimeistelijän alustalla.....	210
Nidontatukos luukussa J.....	210
Vianmääritys.....	213
Verkkoyhteysongelmat.....	213
Lisävarusteongelmat.....	215
Tarvikeongelmat.....	215
Paperinsyöttöongelmat.....	216
Tulostusongelmat.....	219

Värinlaatuongelmat.....	236
Faksausongelmat.....	239
Skannausongelmat.....	241
Yhteyden ottaminen jälleenmyyjään.....	245
Päivittäminen ja siirtyminen.....	246
Laitteisto.....	246
Ohjelmisto.....	267
Laiteohjelmisto.....	270
Tiedotteet.....	272
Hakemisto.....	279

Turvallisuusohjeet





Merkintätavat

Huomautus: *Huomautuksella* osoitetaan sellaista tietoa, josta voi olla apua.







Varoitus: *Varoituksella* osoitetaan jotain sellaista, joka voi vahingoittaa laitetta tai ohjelmistoa.

VAARA: *Muistutus* osoittaa mahdollisen vaaratilanteen, joka saattaa johtaa loukkaantumiseen.

Eri tyyppisiä huomautuksia ovat esimerkiksi seuraavat:

-  **HUOMIO – TAPATURMAN MAHDOLLISUUS:** osoittaa loukkaantumisvaaraa.
-  **HUOMIO – SÄHKÖISKUN VAARA:** osoittaa sähköiskun vaaraa.
-  **HUOMIO – KUUMA PINTA:** osoittaa palovamman vaaraa kosketuksessa.
-  **HUOMIO – KAATUMISVAARA:** osoittaa puristumisvaaraa.
-  **HUOMIO – VARO SORMIASI!** osoittaa liikkuvien osien väliin tarttumisen vaaraa.

Tuotelausunnot

-  **HUOMIO – TAPATURMAN MAHDOLLISUUS:** Tulipalo- tai sähköiskuriskin välttämiseksi kytke virtajohto suoraan asianmukaiseen maadoitettuun sähköpistokkeeseen, joka on lähellä ja helposti saatavilla.
-  **HUOMIO – TAPATURMAN MAHDOLLISUUS:** Vältä tulipalon tai sähköiskun vaara: käytä vain tämän tuotteen mukana toimitettua tai valmistajan hyväksymää virtajohtoa.
-  **HUOMIO – TAPATURMAN MAHDOLLISUUS:** Älä kytke laitteen virtajohtoa jatkojohtoihin, virranjakajiin, muihin jakolaitteisiin tai UPS-varavirtalaitteisiin. Lasertulostimen virrankulutus voi ylittää näiden lisävarusteiden kapasiteetin, mikä voi aiheuttaa tulipalovaaran, omaisuusvahinkoja tai heikon tulostustehon.
-  **HUOMIO – TAPATURMAN MAHDOLLISUUS:** Älä käytä tämän tuotteen kanssa ylijännitesuojaa. Ylijännitesuojalaitteen käyttäminen saattaa johtaa tulipalovaaraan, omaisuusvahinkoihin tai heikkoon tulostustehoon.
-  **HUOMIO – TAPATURMAN MAHDOLLISUUS:** Kun liität tämän tuotteen yleiseen valintaiseen puhelinverkkoon, voit vähentää tulipalon vaaraa käyttämällä vähintään 26 AWG:n tietoliikennejohtoa (RJ-11). Australia: johdon on oltava ACMA:n (Australian Communications and Media Authority) hyväksymä.
-  **HUOMIO – SÄHKÖISKUN VAARA:** Sähköiskuvaaran välttämiseksi älä sijoita tätä tuotetta veden äärelle tai märkään paikkaan, äläkä myöskään käytä sitä sellaisissa paikoissa.
-  **HUOMIO – SÄHKÖISKUN VAARA:** Sähköiskuvaaran välttämiseksi älä asenna laitetta tai tee sähkö- tai kaapeliliitännät (esimerkiksi virtajohto, faksi tai puhelin) ukkosmyrskyn aikana.

 **HUOMIO – TAPATURMAN MAHDOLLISUUS:** Älä leikkaa, kierrä, solmi tai rusenna virtajohtoa äläkä aseta sen päälle painavia esineitä. Älä altista virtajohtoa hiertymiselle tai paineelle. Älä jätä virtajohtoa puristukseen esimerkiksi huonekalujen ja seinän väliin. Jos jokin näistä tapahtuu, siitä voi seurata tulipalon tai sähköiskun vaara. Tutki virtajohto säännöllisesti tällaisten ongelmien varalta. Irrota virtajohto pistorasiasta ennen tutkimusta.

 **HUOMIO – SÄHKÖISKUN VAARA:** Sähköiskuvaaran välttämiseksi varmista, että kaikki ulkoisten liitäntöjen liittimet (kuten Ethernet- ja puhelinliittimet) on kytketty niille varattuihin liitäntäportteihin.

 **HUOMIO – SÄHKÖISKUN VAARA:** Jos käsittelet ohjainlevyä tai asennat lisävarusteita tai muistilaitteita tulostimen käyttöönoton jälkeen, sähköiskuvaaran välttämiseksi katkaise tulostimesta virta ja irrota virtajohto pistorasiasta ennen toimenpiteiden tekemistä. Jos tulostimeen on kytketty muita laitteita, katkaise niidenkin virta ja irrota kaikki tulostimeen kytketyt kaapelit.

 **HUOMIO – SÄHKÖISKUN VAARA:** Sähköiskuvaaran välttämiseksi älä käytä faksitoimintoa ukkosmyrskyn aikana.

 **HUOMIO – SÄHKÖISKUN VAARA:** Voit välttää sähköiskun vaaran tulostimen ulkopintaa puhdistettaessa irrottamalla virtajohdon pistorasiasta ja irrottamalla kaikki tulostimeen johtavat kaapelit.

 **HUOMIO – TAPATURMAN MAHDOLLISUUS:** Jos tulostin painaa yli 20 kg, sen turvallinen siirtäminen edellyttää kahta tai useampaa henkilöä.

 **HUOMIO – TAPATURMAN MAHDOLLISUUS:** Ennen kuin siirrät tulostinta, tutustu seuraaviin ohjeisiin, jotta kukaan ei loukkaantuisi eikä tulostin vahingoittuisi:

- Varmista, että tulostimen kaikki luukut ja lokerot ovat kiinni.
- Sammuta tulostin ja irrota virtajohto pistorasiasta.
- Irrota kaikki kaapelit tulostimesta.
- Jos tulostimeen on liitetty erillisiä lattialle sijoitettavia valinnaisia lokeroita tai tulostuslisävarusteita, irrota ne, ennen kuin siirrät tulostinta.
- Jos tulostimessa on tulostintuki, rullaa se varovasti uuteen paikkaan. Ylitä kynnykset ja lattian epätasaisuudet varovasti.
- Jos tulostimessa ei ole tulostintukea mutta siinä on lisälokeroja tai tulostuslisävarusteita, irrota tulostuslisävarusteet nosta tulostin pois lokeroilta. Älä yritä nostaa tulostinta ja lisävarusteita samanaikaisesti.
- Nosta tulostinta aina sen sivuilla olevista kädensijoista.
- Tulostimen siirtämiseen käytettävien kärryjen on oltava senkokoiset, että ne tukevat tulostimen koko jalustaa.
- Laitteiden siirtämiseen käytettävien kärryjen on oltava niin suuret, että laitteet mahtuvat niihin kokonaan.
- Pidä tulostin pystyasennossa.
- Vältä erittäin äkkinäisiä liikkeitä.
- Varmista, että sormesi eivät ole tulostimen alla, kun lasket tulostimen alas.
- Varmista, että tulostimen ympärillä on riittävästi tilaa.

 **HUOMIO – KAATUMISVAARA:** Yhden tai useamman vaihtoehdon asentaminen tulostimeen tai monitoimilaitteeseen saattaa vaatia tulostintuen, huonekalun tai muun ominaisuuden epävakauden ja loukkaantumisvaaran estämiseksi. Lisätietoja tuetuista kokoonpanoista saat tulostimen ostopaikasta.

 **HUOMIO – KAATUMISVAARA:** Voit vähentää laitteen epävakauden riskiä lisäämällä jokaisen alustan erikseen. Pidä kaikki muut alustat suljettuina, kunnes niitä tarvitaan.

 **HUOMIO – KUUMA PINTA:** Tulostimen sisäosat voivat olla kuumat. Välttyäksesi palovammoilta kosketa osia vasta, kun ne ovat jäähtyneet.

 **HUOMIO – VARO SORMIASI:** Vältä sormiin kohdistuva puristusvaara noudattamalla erityistä varovaisuutta tällä tarralla merkityillä alueilla. Sormiin voi kohdistua vaara liikkuvien osien, esimerkiksi rattaiden, luukkujen, lokeroiden ja kansien, lähellä.

 **HUOMIO – TAPATURMAN MAHDOLLISUUS:** Tuotteessa käytetään laseria. Muiden kuin *Käyttöoppaassa* mainittujen ohjausten tai säätöjen käyttäminen tai toimenpiteiden suorittaminen voi altistaa vaaralliselle säteilylle.

 **HUOMIO – TAPATURMAN MAHDOLLISUUS:** Tuotteessa olevaa litiumakkua ei ole tarkoitettu vaihdettavaksi. Litiumakun poistaminen väärin aiheuttaa räjähdysvaaran. Älä lataa, pura tai polta litiumparistoa. Hävitä käytetyt litiumakut valmistajan ohjeiden ja paikallisten säädösten mukaisesti.

Tuote täyttää kansainväliset turvamääräykset, kun siinä käytetään tietyn valmistajan osia. Joidenkin osien turvapiirteet eivät aina ole ilmeisiä. Valmistaja ei vastaa vaihto-osien käytöstä

Kun tarvitset huolto- tai korjauspalveluja, ota yhteyttä huoltoedustajaan.

SÄILYTÄ NÄMÄ OHJEET.

Tietoja tulostimesta

Tulostimen paikan valitseminen

Kun valitset tulostimen paikkaa, jätä tarpeeksi tilaa lokeroiden, kansien ja luukkujen avaamista ja lisävarusteiden asentamista varten.

- Asenna tulostin pistorasian lähelle.

 **HUOMIO – TAPATURMAN MAHDOLLISUUS:** Tulipalo- tai sähköiskuriskin välttämiseksi liitä virtajohto suoraan asianmukaiseen maadoitettuun sähköpistokkeeseen, joka on lähellä ja helposti saatavilla.

 **HUOMIO – SÄHKÖISKUN VAARA:** Sähköiskuvaaran välttämiseksi älä sijoita tätä tuotetta veden äärelle tai märkään paikkaan, äläkä myöskään käytä sitä sellaisissa paikoissa.

- Tarkista, että huoneen ilmavirta täyttää ASHRAE 62- tai CEN Technical Committee 156 -standardin uusimmat vaatimukset.
- Sijoita tulostin tasaiselle, vakaalle alustalle.
- Tulostimen sijoituspaikan on oltava
 - puhdas, kuiva ja pölytön.
 - kaukana irtonaisista niiteistä ja paperiliittimistä.
 - sellainen, ettei ilmastointilaitteista, lämmittimistä tai tuulettimista tuleva ilmavirta suuntaudu suoraan sinne.
 - kosteusolosuhteiltaan vakaa sekä sellainen, että siihen ei osu suora auringonvalo.
- Ota huomioon suositellut lämpötilat ja vältä lämpötilavaihteluja:

Ympäristön lämpötila	10–32,2 °C (50–90 °F)
Varastointilämpötila	-40–43,3 °C (-40–110 °F)

- Jätä tulostimen ympärille vapaata tuuletustilaa vähintään seuraavien suositusten mukaisesti:

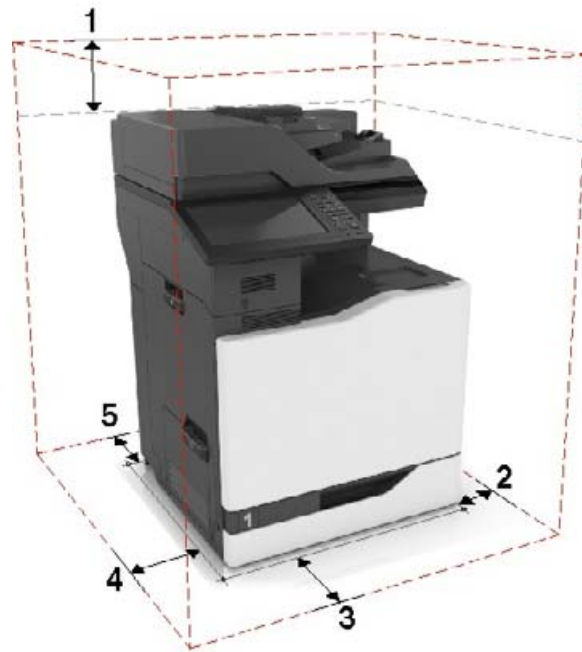

1	Ylhäällä	330 mm (13 tuumaa)
2	Oikealla puolella	152 mm (6 tuumaa)
3	Edessä	381 mm (15 tuumaa)
4	Vasemmalla puolella	457 mm (18 tuumaa)
5	Takana	203 mm (8 tuumaa)

Tulostinkokoonpanot

Huomautus: Sijoita tulostin tasaiselle, kestäväälle ja vakaalle pinnalle.

Perusmalli

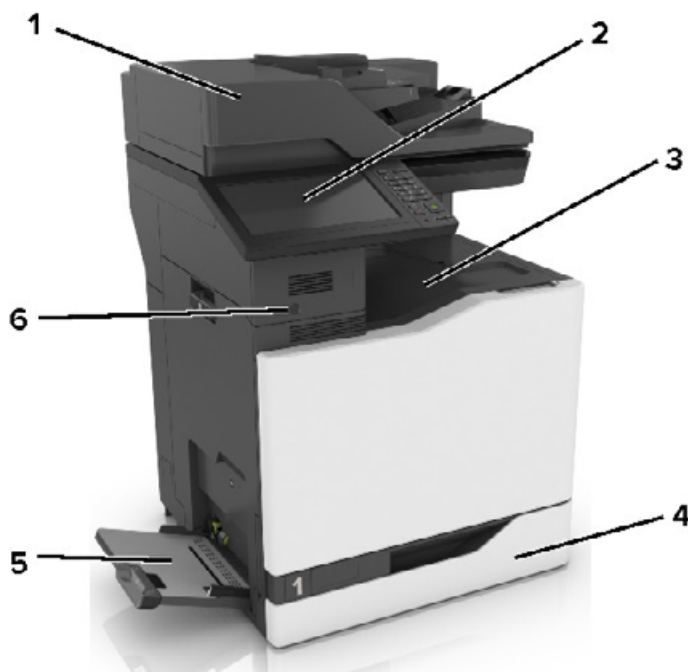

1	Automaattinen asiakirjansyöttölaite
2	Control panel (Ohjauspaneeli)
3	Vakioalusta
4	550 arkin vakiolokero
5	Monikäyttösyöttöaukko
6	Lähialuetunnistin Huomautus: Käytettävissä vain tietyissä tulostinyksiköissä.

Varusteltu malli

⚠ HUOMIO – KAATUMISVAARA: Yhden tai useamman vaihtoehdon asentaminen tulostimeen tai monitoimilaitteeseen saattaa vaatia tulostintuen, huonekalun tai muun ominaisuuden epävakauden ja loukkaantumisvaaran estämiseksi. Lisätietoja tuetuista kokoonpanoista saat tulostimen ostopaikasta.

⚠ HUOMIO – KAATUMISVAARA: Voit vähentää laitteen epävakauden riskiä lisäämällä jokaisen lokeron erikseen. Pidä kaikki muut alustat suljettuina, kunnes niitä tarvitaan.

Voit määrittää tulostimen lisäämällä yhden valinnaisen 2200 arkin lokeron tai enintään kolmen valinnaisen 550 arkin lokeron yhdistelmän.

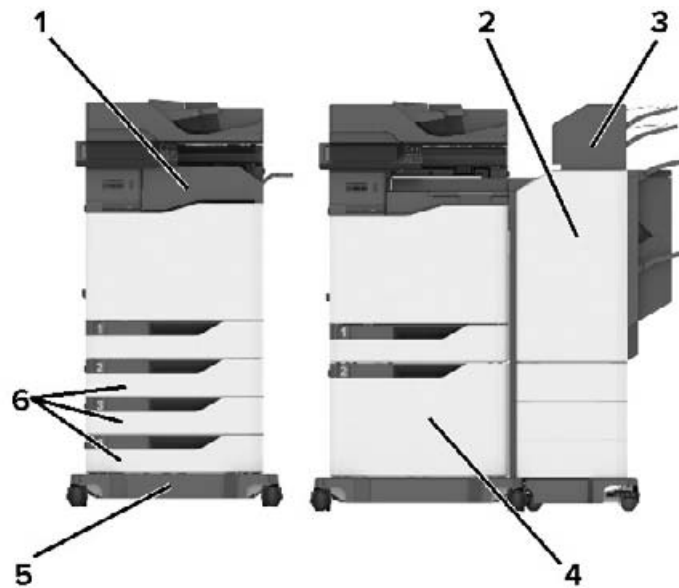

1	Nidonnan viimeistelijä Huomautus: Ei tueta, jos asennettuna on toinen viimeistelijä.
2	Monipisteisen nidonnan tai rei'ityksen viimeistelijä Huomautus: Ei tueta, jos asennettuna on toinen viimeistelijä.
3	Postilaatikko
4	valinnainen 2200 arkin lokero
5	tulostintuki
6	Valinnaiset 550 arkin lokerot tai kirjekuorilokerot

Huomautus: Kaikki vaihtoehdot eivät välttämättä ole käytettävissä. Kysy lisätietoja tulostimen ostopaikasta.

Kaapeliin liittäminen

- ⚡ HUOMIO – SÄHKÖISKUN VAARA:** Sähköiskuvaaran välttämiseksi älä asenna laitetta tai tee sähkö- tai kaapeliliitäntöjä (esimerkiksi virtajohto, faksi tai puhelin) ukkosmyrskyn aikana.
- ⚠ HUOMIO – TAPATURMAN MAHDOLLISUUS:** Tulipalo- tai sähköiskuriskin välttämiseksi liitä virtajohto suoraan asianmukaiseen maadoitettuun sähköpistokkeeseen, joka on lähellä ja helposti saatavilla.
- ⚠ HUOMIO – TAPATURMAN MAHDOLLISUUS:** Tulipalon tai sähköiskun vaaran välttämiseksi käytä vain tämän tuotteen mukana toimitettua tai valmistajan hyväksymää virtajohtoa.
- ⚠ HUOMIO – TAPATURMAN MAHDOLLISUUS:** Kun liität tämän tuotteen yleiseen valintaiseen puhelinverkkoon, voit vähentää tulipalon vaaraa käyttämällä vähintään 26 AWG:n tietoliikennejohtoa (RJ-11). Australia: johdon on oltava ACMA:n (Australian Communications and Media Authority) hyväksymä.

Varoitus – vauriot mahdollisia: Vältä tietojen menetys tai tulostimen toimintahäiriö olemalla koskettamatta tulostamisen aikana USB-kaapeliin, langattomaan verkkosovittimeen tai tulostimen osoitettua aluetta.

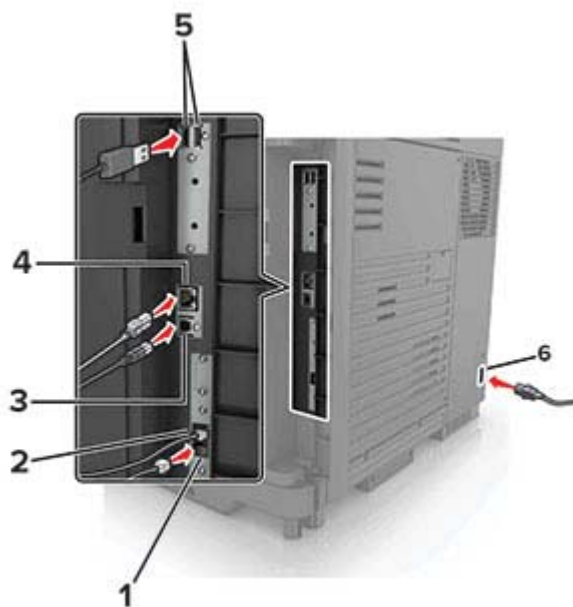

	Tulostimen portti	Toiminto
1	EXT-liitäntä	Lisälaitteiden (puhelimien tai vastaajan) liittäminen tulostimeen ja puhelinlinjaan. Käytä tätä liitintä, jos tulostimelle ei ole varattu erillistä faksilinjaa ja tätä liitântätapaa tuetaan käyttömaassa tai -alueella. Huomautus: Liitin otetaan käyttöön poistamalla suojus.
2	Linjaliitäntä	Tulostimen liittäminen aktiiviseen puhelinlinjaan tavallisen puhelinpistorasian (RJ-11), DSL-suodattimen, VoIP-sovittimen tai minkä tahansa muun sovittimen kautta faksien lähettämistä ja vastaanottamista varten.
3	tulostimen USB-portti	Liitä tulostin tietokoneeseen.
4	Ethernet-portti	Tulostimen liittäminen verkkoon.
5	USB-portit	Liitä näppäimistö tai muu yhteensopiva lisävaruste.
6	Virtajohdon liitin	Liitä tulostin maadoitettuun pistorasiaan.

Ohjauspaneelin käyttäminen

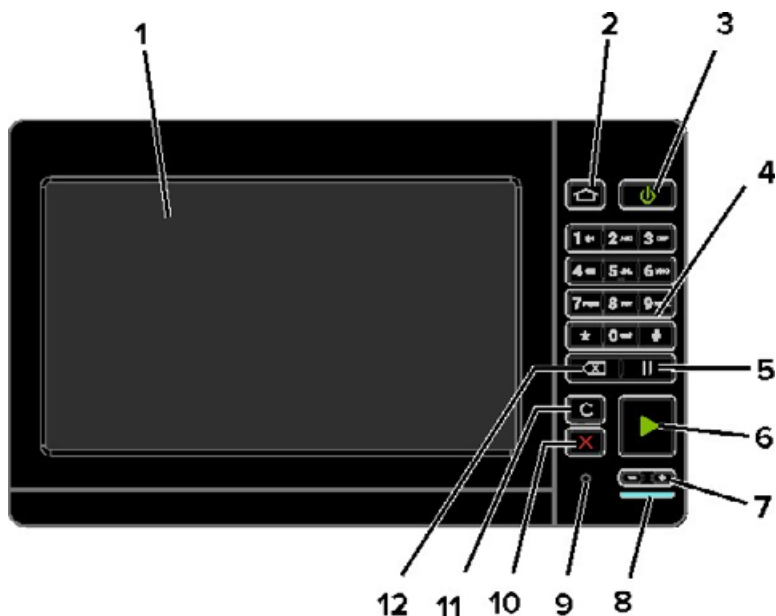

	Osa	Toiminto
1	Näyttö	<ul style="list-style-type: none"> Tulostimen ilmoitusten ja tarvikkeen tilan tarkastelu. Tulostimen asentaminen ja käyttäminen.
2	Aloituspainike	Siirry aloitusnäyttöön.
3	Virtapainike	<ul style="list-style-type: none"> Kytke tulostimeen virta tai sammuta tulostin. Huomautus: Sammuta tulostin painamalla virtapainiketta viisi sekuntia. Aseta tulostin lepo- tai valmiustilaan. Herätä tulostin lepo- tai valmiustilasta.
4	Näppäimistö	Kirjoita numeroita tai muita merkkejä syöttökenttään.
5	Tauko-painike	Lisää faksinumeroon tauko.
6	Aloita-painike	Työn aloittaminen sen mukaan, mikä tila on valittuna.
7	Äänenvoimakkuuspainikkeet	Säädä kuulokkeiden tai kaiuttimien äänenvoimakkuutta.
8	Merkkivalo	Tulostimen tilan tarkistaminen.
9	Kuulokkeiden tai kaiuttimen portti	Liitä kuulokkeet tai kaiutin.
10	Seis- tai Peruuta-painike	Pysäytä nykyinen työ.
11	Poista kaikki- tai Palauta-painike	Palauta toiminnon, kuten kopiointin, faksaamisen tai skannaamisen, oletusasetukset.
12	Peruutuspainike	Siirrä kohdistin taaksepäin ja poista merkki syöttökentässä.

Virtapainikkeen valon ja merkkivalon tilan merkitys

Merkkivalo	Tulostimen tila
Ei käytössä	Tulostimesta on katkaistu virta tai se on horrostilassa.
Sininen	Tulostin on valmiustilassa tai käsittelee tietoja.
Punainen	Tulostimessa vaaditaan käyttäjän toimia.

Virtapainikkeen valo	Tulostimen tila
Ei käytössä	Tulostin on sammutettu, valmiustilassa tai käsittelee tietoja.
Tasainen keltainen	Tulostin on lepotilassa.
Vilkkuu keltaisena	Tulostin on horrostilassa.

Aloitussäätö näytön käyttäminen

Huomautus: Aloitusnäyttö voi vaihdella aloitusnäytön ja järjestelmävalvojan tekemien asetusten sekä aktiivisten upotettujen ratkaisujen mukaan.



Painike	Toiminto	
1	Kopio	Ota kopioita.
2	Sähköposti	Lähetä sähköposteja.
3	Asetukset	Käytä tulostinvalikkoja.
4	Faksi	Lähetä faksi.
5	Osoitteisto	Hallitse yhteystietoluetteloa, jota muut tulostimen sovellukset voivat käyttää.
6	Tila/tarvikkeet	<ul style="list-style-type: none"> Näyttää tulostimen varoituksia tai virheilmoituksia, kun tulostin edellyttää toimenpiteitä, jotta työn käsittelemistä voidaan jatkaa. Katso lisätietoja tulostimen varoituksesta tai ilmoituksesta sekä sen poistamisesta. Huomautus: Voit avata tämän asetuksen myös koskettamalla aloitusnäytön yläosaa.
7	USB-asema	<ul style="list-style-type: none"> Tulosta valokuvia ja asiakirjoja flash-asemasta. Skannaa valokuvia ja asiakirjoja flash-asemasta

Painike		Toiminto
8	Työjono	Näytä kaikki nykyiset tulostustyöt. Huomautus: Voit avata tämän asetuksen myös koskettamalla aloitusnäytön yläosaa.
9	Pidossa olevat työt	Näytä tulostimen muistissa pidossa olevat työt.
10	Pikavalintakeskus	Järjestele kaikki pikavalinnat.
11	Sovellusprofiilit	Käytä sovellusprofiileja.
12	Skannausprofiilit	Skannaa ja tallenna asiakirjoja suoraan tietokoneeseen.
13	FTP	Skannaa ja tallenna asiakirjoja suoraan FTP-palvelimeen.
14	Kirjanmerkit	Järjestä kaikki kirjanmerkit.
15	Vaihda kieli	Vaihda näytön kieli.

Valikkoasetussivun tulostus

Valitse aloitusnäytössä **Asetukset** > **Raportit** > **Valikkoasetussivu**.

Aloitusnäytön sovellusten asentaminen ja käyttäminen

Aloitusnäytön mukauttaminen

- 1 Valitse ohjauspaneelissa **Asetukset > Laite > Näkyvät aloitusnäytön kuvakkeet**.
- 2 Valitse aloitusnäytössä näytettävät kuvakkeet.
- 3 Ota muutokset käyttöön.

Lomakkeet ja suosikit -sovelluksen käytön aloittaminen

- 1 Avaa selain ja kirjoita tulostimen IP-osoite selaimen osoitekenttään.

Huomautuksia:

- Tulostimen IP-osoite näkyy sen tulostimen päänäytössä. IP-osoite on neljä pisteillä erotettua numerosarjaa, kuten 123.123.123.123.
- Jos käytät välityspalvelinta, poista se tilapäisesti käytöstä, jotta verkkosivu latautuu oikein.

- 2 Valitse **Sovellukset > Lomakkeet ja suosikit > Määritä**.

- 3 Valitse **Lisää** ja mukauta sitten asetukset.

Huomautuksia:

- Varmista, että kirjanmerkin sijaintiasetukset ovat oikeat kirjoittamalla sen isäntätietokoneen IP-osoite, jossa kirjanmerkki sijaitsee.
- Varmista, että tulostimella on käyttöoikeus kansioon, jossa kirjanmerkki sijaitsee.

- 4 Ota muutokset käyttöön.

Korttikopiointitoiminnon määrittäminen

- 1 Avaa selain ja kirjoita tulostimen IP-osoite selaimen osoitekenttään.

Huomautuksia:

- Tulostimen IP-osoite näkyy sen tulostimen päänäytössä. IP-osoite on neljä pisteillä erotettua numerosarjaa, kuten 123.123.123.123.
- Jos käytät välityspalvelinta, poista se tilapäisesti käytöstä, jotta verkkosivu latautuu oikein.

- 2 Valitse **Sovellukset > Korttikopiointi > Määritä**.

Huomautuksia:

- Varmista, että Näyttökuvake on käytössä
- Varmista, että Sähköpostiasetukset ja Verkkojakoasetukset on määritetty.
- Varmista yhtä korttia skannatessasi, että värikuvien skannaustarkkuus on enintään 200 dpi ja mustavalkokuvien enintään 400 dpi.

- Varmista useita kortteja skannaatessasi, että värikuvien skannaustarkkuus on enintään 150 dpi ja mustavalkokuvien enintään 300 dpi.

3 Ota muutokset käyttöön.

Huomautus: Useiden korttien skannaaminen edellyttää tulostimen kiintolevyä.

Pikavalintakeskuksen käyttäminen

- 1** Valitse aloitusnäytössä **Pikavalintakeskus** ja sitten tulostustoiminto.
- 2** Valitse **Luo pikavalinta** ja määritä asetukset.
- 3** Valitse **Tallenna** ja kirjoita pikavalinnalle yksilöivä nimi.
- 4** Ota muutokset käyttöön.

Skannauskeskuksen määrittäminen

- 1** Valitse aloitusnäytössä **Skannauskeskus**.
- 2** Valitse ja luo kohdesijainti ja määritä asetukset.

Huomautuksia:

- Kun luot verkkokohteen, tarkista aina asetukset ja säädä niitä, kunnes virheitä ei tapahdu.
- Vain Embedded Web Server -palvelimessa luodut kohteet tallennetaan. Lisätietoja on tuotteen käyttöohjeissa.

3 Ota muutokset käyttöön.

Kirjanmerkkien hallinta

Kirjanmerkkien luominen

Käytä kirjanmerkkejä tulostaessasi usein käytettyjä asiakirjoja, jotka on tallennettu palvelimiin tai verkkoon.

1 Avaa selain ja kirjoita tulostimen IP-osoite selaimen osoitekenttään.

Huomautuksia:

- Tulostimen IP-osoite näkyy sen tulostimen päänäytössä. IP-osoite on neljä pisteillä erotettua numerosarjaa, kuten 123.123.123.123.
- Jos käytät välityspalvelinta, poista se tilapäisesti käytöstä, jotta verkkosivu latautuu oikein.

2 Valitse **Kirjanmerkit** > **Lisää kirjanmerkki** ja kirjoita kirjanmerkin nimi.

3 Valitse osoiteyhteyksytännön tyyppi ja tee jokin seuraavista toiminnoista:

- HTTP ja HTTPS: kirjoita URL-osoite, jonka haluat lisätä kirjanmerkkeihin.
- HTTPS: varmista, että käytät isäntänimeä IP-osoitteen sijaan. Kirjoita esimerkiksi **omasivusto.com/malli.pdf** sen sijaan, että kirjoittaisit **123.123.123.123/malli.pdf**. Varmista, että isäntänimi vastaa myös palvelinsertifikaattia kutsumanimeä (CN). Lisätietoja kutsumanimen hakemisesta on selaimen ohjetiedoissa.

- FTP: kirjoita FTP-osoite. Esimerkki: **omapalvelin/omahakemisto**. Kirjoita FTP-portti. Komentojen lähetyksen oletusportti on portti 21.
- SMB: kirjoita verkkokansion osoite. Esimerkiksi **omapalvelin/omajako/omatiedosto.pdf**. Kirjoita verkon toimialueen nimi.
- Valitse tarvittaessa todennustyyppi FTP:lle ja SMB:lle.

Jos haluat rajoittaa kirjanmerkin käyttöä, lisää PIN-koodi.

Huomautus: Sovellus tukee seuraavia tiedostotyyppjejä: PDF, JPEG, TIFF ja HTML-pohjaisia verkkosivuja. Muita tiedostotyyppjejä, kuten DOCX ja XLXS, tuetaan joissain tulostinmalleissa.

4 Valitse **Tallenna**.

Kansioiden luominen

1 Avaa selain ja kirjoita tulostimen IP-osoite selaimen osoitekenttään.

Huomautuksia:

- Tulostimen IP-osoite näkyy sen tulostimen päänäytössä. IP-osoite on neljä pisteillä erotettua numerosarjaa, kuten 123.123.123.123.
- Jos käytät välityspalvelinta, poista se tilapäisesti käytöstä, jotta verkkosivu latautuu oikein.

2 Valitse **Kirjanmerkit > Lisää kansio** ja kirjoita kansion nimi.

Huomautus: Jos haluat rajoittaa kansion käyttöä, lisää PIN-koodi.

3 Valitse **Tallenna**.

Huomautus: Voit luoda kansioita tai kirjanmerkkejä kansion sisään. Ohjeita kirjanmerkin luomiseen on kohdassa "[Kirjanmerkkien luominen](#)" sivulla 19.

Yhteystietojen hallinta

Yhteystietojen lisääminen

1 Avaa selain ja kirjoita tulostimen IP-osoite selaimen osoitekenttään.

Huomautuksia:

- Tulostimen IP-osoite näkyy sen tulostimen päänäytössä. IP-osoite on neljä pisteillä erotettua numerosarjaa, kuten 123.123.123.123.
- Jos käytät välityspalvelinta, poista se tilapäisesti käytöstä, jotta verkkosivu latautuu oikein.

2 Valitse **Osoitekirja**.

3 Lisää yhteystieto Yhteystiedot-osasta.

Huomautus: Voit määrittää yhteystiedon yhteen tai useampaan ryhmään.

4 Anna tarvittaessa sovelluksen käyttöoikeus määrittämällä kirjautumismenetelmä.

5 Ota muutokset käyttöön.

Ryhmien lisääminen

1 Avaa selain ja kirjoita tulostimen IP-osoite selaimen osoitekenttään.

Huomautuksia:

- Tulostimen IP-osoite näkyy sen tulostimen päänäytössä. IP-osoite on neljä pisteillä erotettua numerosarjaa, kuten 123.123.123.123.
- Jos käytät välityspalvelinta, poista se tilapäisesti käytöstä, jotta verkkosivu latautuu oikein.

2 Valitse **Osoitekirja**.

3 Lisää ryhmän nimi Yhteystietoryhmät-osasta.

Huomautus: Voit määrittää ryhmään yhden tai useamman yhteystiedon.

4 Ota muutokset käyttöön.

Yhteystietojen tai ryhmien muokkaaminen

1 Avaa selain ja kirjoita tulostimen IP-osoite selaimen osoitekenttään.

Huomautuksia:

- Tulostimen IP-osoite näkyy sen tulostimen päänäytössä. IP-osoite on neljä pisteillä erotettua numerosarjaa, kuten 123.123.123.123.
- Jos käytät välityspalvelinta, poista se tilapäisesti käytöstä, jotta verkkosivu latautuu oikein.

2 Valitse **Osoitekirja**.

3 Valitse jompikumpi seuraavista:

- Valitse Yhteystiedot-osasta yhteystiedon nimi ja muokkaa tietoja.
- Valitse Yhteystietoryhmät-osasta ryhmän nimi ja muokkaa tietoja.

4 Ota muutokset käyttöön.

Yhteystietojen tai ryhmien poistaminen

1 Avaa selain ja kirjoita tulostimen IP-osoite selaimen osoitekenttään.

Huomautuksia:

- Tulostimen IP-osoite näkyy sen tulostimen päänäytössä. IP-osoite on neljä pisteillä erotettua numerosarjaa, kuten 123.123.123.123.
- Jos käytät välityspalvelinta, poista se tilapäisesti käytöstä, jotta verkkosivu latautuu oikein.

2 Valitse **Osoitekirja**.

3 Valitse jompikumpi seuraavista:

- Valitse poistettava yhteystieto Yhteystiedot-osasta.
- Valitse poistettava ryhmä Yhteystietoryhmät-osasta.

Paperin ja erikoismateriaalin asettaminen

Erikoismateriaalin koon ja lajin määrittäminen

Lokerot havaitsevat tavallisen paperin koon automaattisesti. Tee erikoismateriaaleille, kuten tarroille, korteille ja kirjekuorille, seuraavat toimet:

- 1 Siirry aloitusnäytöstä kohtaan

Asetukset > Paperi > Lokeromääritys > Paperikoko/-laji > valitse paperilähde

- 2 Määritä erikoismateriaalin koko ja laji.

Universal-paperiasetusten määrittäminen

- 1 Valitse aloitusnäytössä **Asetukset > Paperi > Materiaalimääritykset > Universal-asetukset.**

- 2 Määritä asetukset.

Lokeroiden täyttäminen

⚠ HUOMIO – KAATUMISVAARA: Voit vähentää laitteen epävakauden riskiä lisäämällä jokaisen lokeron erikseen. Pidä kaikki muut lokerot suljettuina, kunnes niitä tarvitaan.

- 1 Vedä lokero auki.

Huomautus: Älä irrota lokeroita tulostamisen aikana, jotta vältät paperitukokset.



- 2 Säädä ohjaimet lisättävän paperin koon mukaan.

Huomautus: Lokeron alaosan osoittimet helpottavat ohjainten asettamista.

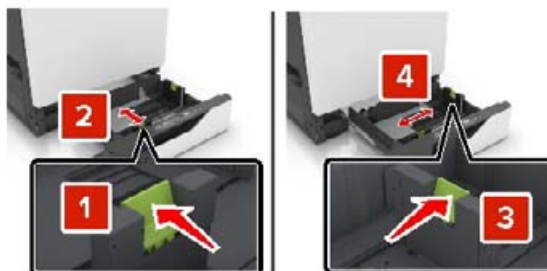

3 Taivuta ja ilmasta paperipino ja suorista sen reunat, ennen kuin lisäät sen tulostimeen.



4 Lisää paperi tulostimeen tulostuspuoli ylöspäin.

Huomautus: Lisää kirjekuoria vain valinnaiseen kirjekuorilokeroon.

Varoitus – vauriot mahdollisia: Älä käytä valinnaisessa kirjekuorilokerossa kirjekuoria, joissa on postimerkkejä, kiinnikkeitä, ikkunoita, pinnoitettu sisus tai itseliimautuvia liimapintoja.

Huomautuksia:

- Lisää kirjelomake tekstipuoli ylöspäin niin, että otsake on lokeron vasemmassa laidassa tulostettaessa yksipuolisesti.
- Lisää kirjelomake tekstipuoli alaspäin niin, että otsake on lokeron oikeassa laidassa tulostettaessa kaksipuolisesti.
- Lisää kirjelomake tekstipuoli ylöspäin niin, että otsake on lokeron oikeassa laidassa tulostettaessa yksipuolisia viimeisteltäviä töitä.
- Lisää kirjelomake tekstipuoli alaspäin niin, että otsake on lokeron vasemmassa laidassa tulostettaessa yksipuolisia viimeisteltäviä töitä.
- Lisää rei'itetty paperi lokeroon reiät eteenpäin tai vasemmalle.
- Lisää kirjekuoret avautuva puoli alaspäin lokeron takareunaa vasten. Lisää eurooppalaiset kirjekuoret avautuva puoli alaspäin lokeron vasenta reunaa vasten.
- Älä liu'uta paperia lokeroon.
- Varmista, että pinon korkeus on paperin enimmäistäyttöosoittimen alapuolella. Ylitäyttö voi aiheuttaa tukoksia.



5 Aseta lokero tulostimeen.

Jos lisäät muuta kuin tavallista paperia, määritä Paperi-valikossa paperikoko ja -laji vastaamaan lokeroon lisättyä paperia.

Monisyöttölaitteen täyttö

1 Avaa monisyöttölaite.

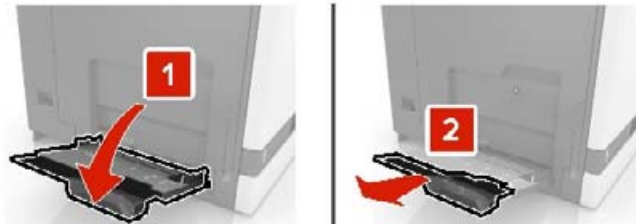

2 Säädä ohjain lisättävän paperin koon mukaan.



3 Taivuta ja ilmaa paperipino ja suorista sen reunat, ennen kuin lisäät sen tulostimeen.



4 Lisää paperia.

- Lisää paperi, kartonki ja piirtoheitinkalvot tulostimeen tulostuspuoli alaspäin ja yläreuna edellä.



- Lisää kirjekuoret avautuva puoli ylöspäin paperinohjaimen vasenta reunaa vasten. Lisää eurooppalaiset kirjekuoret läppä ylöspäin ja edellä tulostimeen.

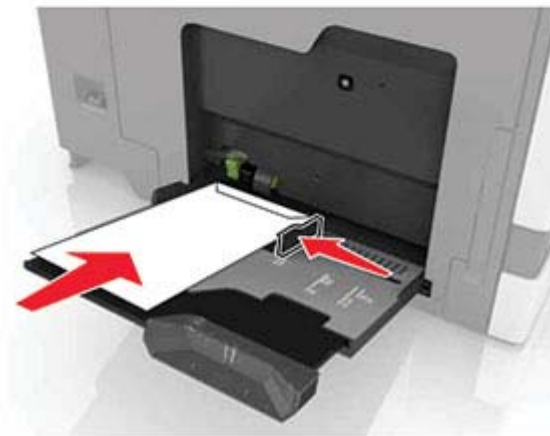
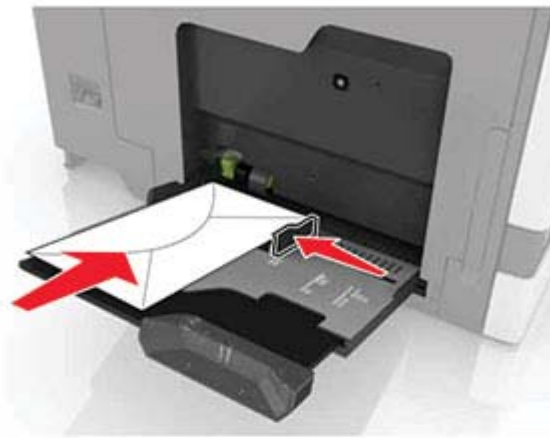

Varoitus – vauriot mahdollisia: Älä käytä kirjekuoria, joissa on postimerkkejä, kiinnikkeitä, ikkunoita, pinnoitettu sisus tai itseliimautuvia liimapintoja.

5 Valitse ohjauspaneelista paperilaji- ja paperikokoasetukset, jotka vastaavat lokeroon lisättyä paperia.

Lokeroiden yhdistäminen

- 1 Valitse aloitusnäytössä **Asetukset > Paperi > Lokeromääritys** > Valitse paperilähde.
- 2 Määritä yhdistettäville lokeroille sama paperikoko ja -lajiasetukset.
- 3 Valitse aloitusnäytössä **Asetukset > Laite > Huolto > Määritys-valikko > Lokeromääritys > Lokeroiden linkitys**.
- 4 Valitse **Automaattinen**.

Erota lokerot varmistamalla, ettei lokeroilla ole samoja paperikoko- tai -lajiasetuksia.

Varoitus – vauriot mahdollisia: Kiinnittimen lämpötila vaihtelee määritetyn paperilajin mukaan. Voit välttää tulostusongelmia varmistamalla, että tulostimen paperilajiasetus vastaa lokeroon lisättyä paperia.

Paperituki

Tuetut paperikoot

Tuetut syöttökoot

Paperikoko	Mitat	550 arkin lokero	2200 arkin lokero	Kirjekuori lokero	Monisyöttö-aukko ¹	Kaksipuolinen tulostaminen	ADF
3 x 5	76,2 x 127 mm (3 x 5 tuumaa)	X	X	X	✓	X	X
4 x 6	101,6 x 152,4 mm (4 x 6 tuumaa)	X	X	X	✓	X	X
A4	210 x 297 mm (8,3 x 11,7 in.)	✓	✓	X	✓	✓	✓
A5-vaakasuunta	210 x 148 mm (8,3 x 5,8 tuumaa)	✓	✓	X	✓	✓	X
A5-pystysuunta²	148 x 210 mm (5,8 x 8,3 tuumaa)	✓	X	X	✓	✓	✓
A6	105 x 148 mm (4,1 x 5,8 tuumaa)	X	X	X	✓	✓	✓
Pitkä lomake	Enimmäisleveys: 215,9 mm (8,5 tuumaa) Enimmäispituus: 1320,8 mm (52 tuumaa)	X	X	X	✓	X	X
Executive	184,2 x 266,7 mm (7,3 x 10,5 tuumaa)	✓	X	X	✓	✓	✓
Folio	215,9 x 330,2 mm (8,5 x 13 tuumaa)	✓	✓	X	✓	✓	✓
JIS B5	182 x 257 mm (7,2 x 10,1 tuumaa)	✓	X	X	✓	✓	✓
Legal	215,9 x 355,6 mm (8,5 x 14 tuumaa)	✓	✓	X	✓	✓	✓
Letter	215,9 x 279,4 mm (8,5 x 11 tuumaa)	✓	✓	X	✓	✓	✓
Oficio	216 x 340 mm (8,5 x 13,4 tuumaa)	✓	✓	X	✓	✓	✓
Statement	139,7 x 215,9 mm (5,5 x 8,5 tuumaa)	✓	X	X	✓	✓	✓

¹ Tämä paperilähde ei tue automaattista koon tunnistustoimintoa.

² Pystysuuntainen A5 käsitellään Universalina 550 arkin vakio- ja valinnaisessa lokerossa.

Paperikoko	Mitat	550 arkin lokero	2200 arkin lokero	Kirjekuori lokero	Monisyöttö-aukko ¹	Kaksipuolinen tulostaminen	ADF
Universal	139,7 x 148 mm – 215,9 x 355,6 mm (5,5 x 5,8 tuumaa - 8,5 x 14 tuumaa)	X	X	X	✓	X	X
Universal	76,2 x 127 mm – 229 x 359,9 mm (3 x 5 tuumaa – 9 x 14,2 tuumaa)	✓	X	X	✓	✓	X
Universal	98,4 x 162 mm – 176 x 250 mm (3,9 x 6,4 tuumaa – 6,9 x 9,8 tuumaa)	X	X	✓	X	X	X
Universal	210 x 215,9 mm – 210 x 1321 mm (8,27 x 8,5 tuumaa – 8,27 x 52 tuumaa)	X	X	X	✓	X	X
7 3/4 -kirjekuori	98 x 190,5 mm (3,9 x 7,5 tuumaa)	X	X	✓	✓	X	X
9-kirjekuori	98,4 x 225,4 mm (3,86 x 8,9 tuumaa)	X	X	✓	✓	X	X
10-kirjekuori	104,8 x 241,3 mm (4,1 x 9,5 tuumaa)	X	X	✓	✓	X	X
B5-kirjekuori	176 x 250 mm (6,9 x 9,8 tuumaa)	X	X	✓	✓	X	X
C4-kirjekuori	229 x 324 mm (9 x 13 tuumaa)	X	X	X	✓	X	X
C5-kirjekuori	162 x 229 mm (6,4 x 9 tuumaa)	X	X	✓	✓	X	X
DL-kirjekuori	110 x 220 mm (4,3 x 8,7 tuumaa)	X	X	✓	✓	X	X
Muu kirjekuori	98,4 x 162 mm – 229 x 359,9 mm (3,9 x 6,4 tuumaa – 9 x 14,2 tuumaa)	X	X	X	✓	X	X

¹ Tämä paperilähde ei tue automaattista koon tunnistustoimintoa.

² Pystysuuntainen A5 käsitellään Universalina 550 arkin vakio- ja valinnaisessa lokerossa.

Tuetut tulostuskoot

Paperikoko	Mitat	Vakio alusta	Nidonnan viimeistelijä		Monipisteisen nidonnan tai rei'ityksen viimeistelijä			
			Porrastus	Nidonta	Porrastus	Nidonta	Reikä rei'itys	2 alustaa postilaatikko
3 x 5	76,2 x 127 mm (3 x 5 tuumaa)	✓	X	X	✓	X	X	✓
4 x 6	101,6 x 152,4 mm (4 x 6 tuumaa)	✓	X	X	✓	X	X	✓
A4	210 x 297 mm (8,3 x 11,7 in.)	✓	✓	✓	✓	✓	✓	✓
A5-vaaka-suunta	210 x 148 mm (8,3 x 5,8 tuumaa)	✓	✓	X	✓	✓	X	✓
A5-pysty-suunta*	148 x 210 mm (5,8 x 8,3 tuumaa)	✓	X	X	✓	X	✓	✓
A6	105 x 148 mm (4,1 x 5,8 tuumaa)	✓	X	X	✓	X	X	X
Executive	184,2 x 266,7 mm (7,3 x 10,5 tuumaa)	✓	✓	X	✓	✓	✓	✓
Folio	215,9 x 330,2 mm (8,5 x 13 tuumaa)	✓	✓	✓	✓	✓	✓	✓
JIS B5	182 x 257 mm (7,2 x 10,1 tuumaa)	✓	✓	X	✓	✓	✓	✓
Legal	215,9 x 355,6 mm (8,5 x 14 tuumaa)	✓	✓	✓	✓	✓	X	✓
Letter	215,9 x 279,4 mm (8,5 x 11 tuumaa)	✓	✓	✓	✓	✓	✓	✓
Oficio	216 x 340 mm (8,5 x 13,4 tuumaa)	✓	✓	✓	✓	✓	✓	✓
Statement	139,7 x 215,9 mm (5,5 x 8,5 tuumaa)	✓	X	X	✓	X	✓	✓
Universal	139,7 x 148 mm – 215,9 x 359,9 mm (5,5 x 5,8 tuumaa – 8,5 x 14,2 tuumaa)	✓	X	X	✓	X	X	X
Universal	76,2 x 127 mm – 229 x 359,9 mm (3 x 5 tuumaa – 9 x 14,2 tuumaa)	✓	X	✓	✓	X	X	X

* Pystysuuntainen A5 käsitellään Universalina 550 arkin vakio- ja valinnaisessa lokerossa.

Paperikoko	Mitat	Vakio alusta	Nidonnan viimeistelijä		Monipisteisen nidonnan tai rei'ityksen viimeistelijä			
			Porrastus	Nidonta	Porrastus	Nidonta	Reikä rei'itys	2 alustaa postilaittikko
Universal	98,4 x 162 mm – 176 x 250 mm (3,9 x 6,4 tuumaa – 6,9 x 9,8 tuumaa)	✓	X	X	X	X	X	X
Universal	210 x 215,9 mm – 210 x 1321 mm (8,27 x 8,5 tuumaa – 8,27 x 52 tuumaa)	✓	X	X	X	X	X	X
7 3/4 -kirjekuori	98 x 190,5 mm (3,9 x 7,5 tuumaa)	✓	X	X	X	X	X	X
9-kirjekuori	98,4 x 225,4 mm (3,86 x 8,9 tuumaa)	✓	X	X	X	X	X	X
10-kirjekuori	104,8 x 241,3 mm (4,1 x 9,5 tuumaa)	✓	X	X	X	X	X	X
B5-kirjekuori	176 x 250 mm (6,9 x 9,8 tuumaa)	✓	X	X	X	X	X	X
C4-kirjekuori	229 x 324 mm (9 x 13 tuumaa)	✓	X	X	X	X	X	X
C5-kirjekuori	162 x 229 mm (6,4 x 9 tuumaa)	✓	X	X	X	X	X	X
DL-kirjekuori	110 x 220 mm (4,3 x 8,7 tuumaa)	✓	X	X	X	X	X	X
Muu kirjekuori	98,4 x 162 mm – 229 x 359,9 mm (3,9 x 6,4 tuumaa – 9 x 14,2 tuumaa)	✓	X	X	X	X	X	X

* Pystysuuntainen A5 käsitellään Universalina 550 arkin vakio- ja valinnaisessa lokerossa.

Tuetut paperilajit

Tuetut syöttötyypit

Huomautus: Tarrat, kirjekuoret ja kartonki tulostuvat aina hitaammalla nopeudella.

Paperilaji	550 arkin lokero	2200 arkkia lokero	Kirjekuori lokero	Monisyöttösyöttölaite	Kaksipuolinen tulostaminen	ADF
Tavallinen paperi	✓	✓	X	✓	✓	✓
Kartonki ²	✓ ¹	X	X	✓ ¹	✓	X
Uusiopaperi	✓	✓	X	✓	✓	✓
Kiiltävä	✓	✓	X	✓	✓	X
Painava kiiltävä	✓	✓	X	✓	✓	X
Tarra-arkit	✓	X	X	✓	X	X
Vinyylitarrat	✓	X	X	✓	X	X
Kovapaperi	✓	✓	X	✓	✓	✓
Kirjekuori	X	X	✓	✓	X	X
Painava kirjekuori	X	X	✓	✓	X	X
Piirtoheitinkalvo	X	X	X	✓	X	X
Kirjepaperi	✓	✓	X	✓	✓	✓
Esipainettu	✓	✓	X	✓	✓	✓
Värillinen paperi	✓	✓	X	✓	✓	✓
Kevyt paperi	✓	✓	X	✓	✓	✓
Painava paperi	✓	✓	X	✓	✓	✓
Karkea puuvilla	✓	✓	X	✓	✓	✓

¹ Tukee enintään 176 g/m²:n kartonkipainoa.

² Kartonki, joka painaa yli 176 g/m², on tuettu vain yksipuolisessa tulostuksessa 550 arkin vakiolokeron kanssa.

Tuetut tulostustyytit

Paperilaji	Nidonnän viimeistelijä			Monipisteisen nidonnän tai rei'ityksen viimeistelijä		
	Ei-viimeistelevä	Porrastus	Nidonta	Vakioalusta (Normaali ja offset-pinoaminen)	2 alustaa postilaatikko	Nidonta ja rei'itys
Tavallinen paperi	✓	✓	✓	✓	✓	✓
Korttipohja	✓	✓	X	✓	X	X
Piirtoheitinkalvo	✓	X	X	✓	X	X
Uusiopaperi	✓	✓	✓	✓	✓	✓
Kiiltävä	✓	✓	X	✓	✓	X
Painava kiiltävä	✓	✓	X	✓	✓	X
Tarra-arkit	✓	X	X	✓	X	X

Paperilaji	Nidonnan viimeistelijä			Monipisteisen nidonnan tai rei'ityksen viimeistelijä		
	Ei-viimeistelevä	Porrastus	Nidonta	Vakioalusta (Normaali ja offset-pinoaminen)	2 alustaa postilaatikko	Nidonta ja rei'itys
Vinyylitarrat	✓	X	X	✓	X	X
Kovapaperi	✓	✓	✓	✓	✓	✓
Kirjekuori	✓	✓	X	✓	X	X
Painava kirjekuori	✓	✓	X	✓	X	X
Kirjepaperi	✓	✓	✓	✓	✓	✓
Esipainettu	✓	✓	✓	✓	✓	✓
Värillinen paperi	✓	✓	✓	✓	✓	✓
Kevyt paperi	✓	✓	✓	✓	✓	✓
Painava paperi	✓	✓	✓	✓	✓	✓
Karkea puuvilla	✓	✓	✓	✓	✓	✓

Tuetut paperien painot

Paperilaji	550 arkin vakiolokero	2200 arkin lokero	Kirjekuorilokero	Monikäyttösyöttöaukko
Tavallinen paperi ^{1,2}	60–176 g/m ² (16–47 paunaa) ³	60–120 g/m ²	-	60-176 g/m ² (16-47 paunaa)
Jatkolomake	-	-	-	90-105 g/m ² (24-28 paunaa)
Kiiltävä	88-176 g/m ² (60-120 paunaa)	-	-	88-176 g/m ² (60-120 paunaa)
Kartonki	88-300 g/m ² (60-192 paunaa)	-	-	163-176 g/m ² (90-120 paunaa)
Tarra-arkit	88-300 g/m ² (60-192 paunaa)	-	-	199-220 g/m ² (53-59 paunaa)
Kirjekuoret	-	-	60–105 g/m ² (16–28 paunaa) ^{4,5}	60-105 g/m ² (16-28 paunaa)

¹ Kaksipuolisessa tulostuksessa tuetaan lyhytsyistä paperia, joka painaa vähintään 90 g/m² (24 paunaa).

² Kaksipuolisessa tulostuksessa tuetaan uusiopaperia, joka painaa 75–120 g/m² (20–32 paunaa).

³ Paperin painoa tuetaan myös kaksipuolisessa tulostuksessa.

⁴ 100-prosenttisen puuvillapaperin paino voi olla enintään 24 lb (90 g/m²).

⁵ 28 paunan (105 g/m²) kirjekuorissa saa olla enintään 25 % puuvillaa.

Tulostaminen

 **HUOMIO – VARO SORMIASI:** Vältä sormiin kohdistuva puristusvaara noudattamalla erityistä varovaisuutta tällä tarralla merkityillä alueilla. Sormiin voi kohdistua vaara liikkuvien osien, esimerkiksi rattaiden, luukkujen, lokeroiden ja kansien, lähellä.

Tulostaminen tietokoneella

Huomautus: Jos käytät tarroja, kortteja tai kirjekuoria, määritä paperikoko ja -laji tulostimessa ennen asiakirjan tulostamista.

- 1 Avaa tulostusvalintaikkuna siinä asiakirjassa, jonka yrität tulostaa.
- 2 Säädä asetuksia tarvittaessa.
- 3 Tulosta asiakirja.

Lomakkeiden tulostaminen

- 1 Siirry aloitusnäytöstä kohtaan
Lomakkeet ja suosikit > valitse lomake > **Tulostus**
- 2 Määritä tulostusasetukset tarvittaessa.
- 3 Lähetä tulostustyö.

Tulostaminen mobiililaitteesta

Tulostaminen mobiililaitteesta AirPrintin avulla



AirPrint on mobiilitulostusratkaisu, jonka avulla voit tulostaa Apple-laitteista AirPrint-sertifioituun tulostimeen.



Huomautuksia:

- Varmista, että Apple-laite ja tulostin on yhdistetty samaan verkkoon. Jos verkossa on useita langattomia keskittimiä, varmista, että molemmat laitteet on yhdistetty samaan aliverkkoon.
 - Tätä sovellusta tukevat vain jotkin Apple-laitteet.
- 1 Valitse asiakirja tiedostonhallinnassa tai avaa yhteensopiva sovellus mobiililaitteessa.
 - 2 Napauta jakokuvaketta ja valitse **Tulosta**.
 - 3 Valitse tulostin.
Säädä asetuksia tarvittaessa.
 - 4 Tulosta asiakirja.

Tulostaminen mobiililaitteesta Wi-Fi Direct® -toiminnon avulla

Wi-Fi Direct® on tulostuspalvelu, jonka avulla voit tulostaa mihin tahansa Wi-Fi Direct -toimintoa tukevaan tulostimeen.

Huomautus: Varmista, että mobiililaitte on yhdistetty tulostimen langattomaan verkkoon Lisätietoja on kohdassa "[Mobiililaitteen liittäminen tulostimeen](#)" sivulla 139.

- 1 Avaa yhteensopiva sovellus mobiililaitteessa tai valitse asiakirja tiedostonhallinnassa.
- 2 Toimi mobiililaitteen mallin mukaan seuraavasti:
 - Valitse  > **Tulosta**.
 - Valitse  > **Tulosta**.
 - Valitse  > **Tulosta**.
- 3 Valitse tulostin ja määritä asetukset tarpeen mukaan.
- 4 Tulosta asiakirja.

Tulostaminen flash-asemasta

- 1 Aseta flash-asema tulostimeen.



Huomautuksia:

- Jos flash-asetta liitettäessä avautuu virheilmoitus, tulostin ohittaa flash-asetan.
 - Jos asetat Flash-asetan paikalleen, kun tulostin käsittelee muita tulostustöitä, näyttöön tulee ilmoitus **Varattu**.
- 2 Kosketa tulostettavaa asiakirjaa näytössä.
Määritä muut tulostusasetukset tarvittaessa.
 - 3 Lähetä tulostustyö.
Jos haluat tulostaa toisen asiakirjan, valitse **USB-asema**.

Varoitus – vauriot mahdollisia: Vältä tietojen menetys tai toimintahäiriö olemalla koskettamatta flash-aseman tai tulostimen kuvassa näkyviä kohtia, kun tulostin tulostaa tai lukee muistilaitteesta tai kirjoittaa siihen.



Tuetut flash-asetat ja tiedostotyypit

Flash-asetat

Huomautuksia:

- Tulostin tukee Full-Speed-standardin mukaisia nopeita USB-flash-asetamia.
- USB-flash-asetmien on tuettava FAT (File Allocation Tables) -järjestelmää.

Useat eri flash-asetat on hyväksytty käytettäväksi tulostimessa. Kysy lisätietoja tulostimen ostopaikasta.

Tiedostotyyppi

Asiakirjat:

- .doc tai .docx
- .xls tai .xlsx
- .ppt tai .pptx
- .pdf
- .xps

Kuvat:

- .dcx
- .gif
- .jpeg tai .jpg
- .bmp
- .pcx
- .tiff tai .tif
- .png

Luottamuksellisten töiden määrittäminen

Ohjauspaneelin käyttäminen

- 1 Valitse aloitusnäytössä **Asetukset > Suojaus > Luottamukselliset tulostusasetukset**.
- 2 Määritä asetukset.

Embedded Web Serverin käyttäminen

- 1 Avaa selain ja kirjoita tulostimen IP-osoite selaimen osoitekenttään.

Huomautuksia:

- Tulostimen IP-osoite näkyy päänäytössä. IP-osoite on neljä pisteillä erotettua numerosarjaa, kuten 123.123.123.123.
- Jos käytät välityspalvelinta, poista se tilapäisesti käytöstä, jotta verkkosivu latautuu oikein.

- 2 Valitse **Asetukset > Suojaus > Luottamukselliset tulostusasetukset**.

- 3 Määritä asetukset.

Asetus	Kuvaus
Virheellinen maks. PIN	Määritä, miten monta kertaa väärä PIN voidaan antaa. Huomautus: Kun rajoitus on saavutettu, kyseisen käyttäjätunnuksen tulostustyöt poistetaan.
Luottamuksellisen työn vanheneminen	Määritä kullekin pidossa olevalle työlle oma vanhenemisaika ennen kuin se poistetaan automaattisesti tulostimen muistista tai kiintolevyiltä. Huomautus: Pidossa oleva työ on Luottamuksellinen, Toista, Pidätä tai Vahvista.
Toistotöiden vanheneminen	Määritä toistettavien tulostustöiden vanhenemisaika.
Tarkistustöiden vanheneminen	Määritä aika, jonka aikana tulostin tulostaa käyttäjälle laaduntarkkailukopion ennen jäljellä olevien kopioiden tulostamista.
Varattujen töiden vanheneminen	Määritä tulostimeen tallennettavien myöhemmin tulostettavien tulostustöiden vanhenemisaika.
Edellytä kaikkien töiden pitoon asettamista	Määritä tulostin asettamaan kaikki tulostustyöt pitoon.
Säilytä kahdentuneet asiakirjat	Määritä tulostin pitämään kaikki asiakirjat, joilla on sama nimi.

Luottamuksellisten ja muiden pidossa olevien töiden tulostaminen

Windows-käyttäjät:

- 1 Kun asiakirja on auki, valitse **Tiedosto > Tulosta**.
- 2 Valitse tulostin ja sitten **Ominaisuudet, Määrittelyt, Asetukset** tai **Asennus**.
- 3 Valitse **Tulostus ja pito**.
- 4 Valitse **Tulosta ja siirrä pitoon** ja liitä siihen käyttäjänimi.

- 5 Valitse tulostustyön tyyppi (luottamuksellinen, varaa, toista tai tarkista).
Jos valitset **Luottamuksellinen**, suojaa tulostustyö henkilökohtaisella PIN-koodilla.
- 6 Valitse **OK** tai **Tulosta**.
- 7 Vapauta tulostustyö tulostimen aloitusnäytöltä käsin.
 - Valitse luottamuksellisille tulostustöille **Pidossa olevat työt** > valitse käyttäjänimesi > **Luottamuksellinen** > anna PIN-koodi > valitse tulostustyö > määritä asetukset > **Tulosta**.
 - Valitse muille töille **Pidossa olevat työt** > valitse käyttäjänimesi > valitse tulostustyö > määritä asetukset > **Tulosta**.

Macintosh-käyttäjät:

AirPrintin käyttäminen

- 1 Kun asiakirja on avattu, valitse **Arkisto** > **Tulosta**.
- 2 Valitse tulostin ja valitse Suunta-valikon jälkeisestä valikosta **PIN-tulostus**.
- 3 Ota käyttöön **Tulosta PIN-koodilla** ja anna nelinumeroinen PIN-koodi.
- 4 Valitse **Tulosta**.
- 5 Vapauta tulostustyö tulostimen aloitusnäytöltä käsin. Valitse **Pidossa olevat työt** > valitse tietokoneesi nimi > **Luottamuksellinen** > anna PIN-koodi > valitse tulostustyö > **Tulosta**.

Tulostinohjaimen käyttäminen

- 1 Kun asiakirja on avattu, valitse **Arkisto** > **Tulosta**.
- 2 Valitse tulostin ja valitse Suunta-valikon jälkeisestä valikosta **Tulosta ja siirrä pitoon**.
- 3 Valitse **Luottamuksellinen tulostus** ja anna nelinumeroinen PIN-koodi.
- 4 Valitse **Tulosta**.
- 5 Vapauta tulostustyö tulostimen aloitusnäytöltä käsin. Valitse **Pidossa olevat työt** > valitse tietokoneesi nimi > **Luottamuksellinen** > valitse tulostustyö > anna PIN-koodi > **Tulosta**.

Fonttimalliluettelon tulostaminen

- 1 Valitse aloitusnäytössä **Asetukset** > **Raportit** > **Tulostus** > **Tulosta fontit**.
- 2 Valitse **PCL-fontit** tai **PS-fontit**.

Hakemistoluettelon tulostaminen

Valitse aloitusnäytössä **Asetukset** > **Raportit** > **Tulostus** > **Tulosta hakemisto**.

Tulostustyön peruuttaminen

tulostimen ohjauspaneelistä

- 1 Valitse aloitusnäytössä **Työjono**.

Huomautus: Voit avata tämän asetuksen myös koskettamalla aloitusnäytön yläosaa.

- 2 Valitse peruutettava työ.

tietokoneesta

- 1 Toimi käyttäjärjestelmän mukaan jollakin seuraavista tavoista:

- Avaa Tulostimet-kansio ja valitse tulostin.
- Siirry Omena-avalikon Järjestelmäasetuksista tulostimeesi.

- 2 Valitse peruutettava työ.

Kopioiminen

Automaattisen asiakirjansyöttölaitteen ja skannaustason käyttäminen

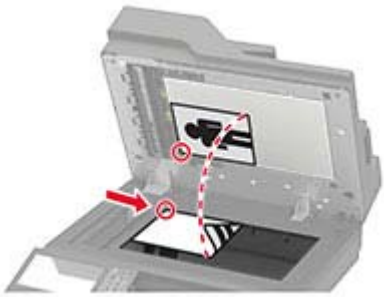
Automaattinen asiakirjansyöttölaite	Skannaustaso
 <ul style="list-style-type: none"> • Käytä asiakirjansyöttölaitetta monisivuisten asiakirjojen kopioimiseen. • Aseta alkuperäinen asiakirja kuvapuoli ylöspäin. Jos käsittelet monisivuisia asiakirjoja, kohdista etureuna ennen lisäämistä. • Säädä asiakirjansyöttölaitteen ohjaimet lisättävän paperin leveyden mukaan. 	 <ul style="list-style-type: none"> • Aseta yksisivuiset asiakirjat, kirjojen sivut, pienet esineet (kuten postikortit ja valokuvat), piirtoheittin-kalvot, valokuvapaperi tai ohuet materiaalit (kuten lehti-leikkeet) skannaustasolle. • Aseta asiakirja kuvapuoli alaspäin nuolella merkittyyn kulmaan.

Kopioiminen

- 1 Aseta alkuperäinen asiakirja automaattisen asiakirjansyöttölaitteen lokeroon tai skannaustasolle.

Huomautus: Vältä kuvan leikkautuminen varmistamalla, että alkuperäinen asiakirja ja kopiopaperi ovat saman kokoisia.

- 2 Kosketa aloitusnäytön **Kopio**-painiketta ja määritä sitten kopioiden määrä.

Määritä tarvittaessa kopiointiasetukset.

- 3 Kopioi asiakirja.

Huomautus: Voit kopioida nopeasti painamalla ohjauspaneelin -painiketta.

Valokuvien kopioiminen

- 1 Aseta valokuva skannaustasolle.
- 2 Valitse aloitusnäytössä **Kopio** > **Sisältö** > **Sisältötyyppi** > **Valokuva**.
- 3 Valitse **Sisältölähde** ja alkuperäiseen valokuvaan parhaiten sopiva asetus.
- 4 Kopioi valokuva.

Kopioiminen kirjelomakkeelle

- 1 Aseta alkuperäinen asiakirja automaattisen asiakirjansyöttölaitteen lokeroon tai skannaustasolle.
- 2 Valitse aloitusnäytössä **Kopio > Kopioi kohteesta** > valitse alkuperäisen asiakirjan koko.
- 3 Valitse **Kopioi kohteeseen** ja valitse sitten paperilähde, jossa kirjelomake on.
Jos olet lisännyt kirjelomakkeen monikäyttösyöttöaukkoon, siirry kohtaan
Kopioi kohteeseen > Monikäyttösyöttöaukko > valitse paperikoko > **Kirjelomake**
- 4 Kopioi asiakirja.

Paperin molemmille puolille kopioiminen

- 1 Aseta alkuperäinen asiakirja automaattisen asiakirjansyöttölaitteen lokeroon tai skannaustasolle.
- 2 Valitse aloitusnäytössä **Kopio > Sivut**.
- 3 Sääda asetuksia.
- 4 Kopioi asiakirja.

Kopioiden pienentäminen tai suurentaminen

- 1 Aseta alkuperäinen asiakirja automaattisen asiakirjansyöttölaitteen lokeroon tai skannaustasolle.
- 2 Siirry aloitusnäytöstä kohtaan
Kopioi > Sovita > määritä sovitusasetuksen arvo
Huomautus: Alkuperäisen asiakirjan tai tulosteen koon muuttaminen sovitusasetuksen määrittämisen jälkeen palauttaa sovitusasetuksen arvoksi Automaattinen.
- 3 Kopioi asiakirja.

Kopioiden lajittelu

- 1 Aseta alkuperäinen asiakirja automaattisen asiakirjansyöttölaitteen lokeroon tai skannaustasolle.
- 2 Valitse aloitusnäytössä **Kopio > Lajittelu > Käytössä [1,2,1,2,1,2]**.
- 3 Kopioi asiakirja.

Erotinsivujen lisääminen kopioiden väliin

- 1 Aseta alkuperäinen asiakirja automaattisen asiakirjansyöttölaitteen lokeroon tai skannaustasolle.
- 2 Valitse aloitusnäytössä **Kopio > Erotinsivut**.
- 3 Sääda asetuksia.
- 4 Lähetä kopiointityö.

Useiden sivujen kopioiminen yhdelle arkille

- 1 Aseta alkuperäinen asiakirja automaattisen asiakirjansyöttölaitteen lokeroon tai skannaustasolle.
- 2 Valitse aloitusnäytössä **Kopio** > **Sivuja/arkki**.
- 3 Säädä asetuksia.
- 4 Kopioi asiakirja.

Kopioinnin pikavalinnan luominen

- 1 Valitse aloitusnäytössä **Kopio**.
- 2 Määritä asetukset ja valitse .
- 3 Luo pikavalinta.

Sähköposti

Automaattisen asiakirjansyöttölaitteen ja skannaustason käyttäminen

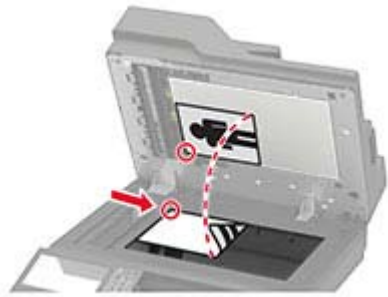
Automaattinen asiakirjansyöttölaite	Skannaustaso
 <ul style="list-style-type: none"> • Käytä asiakirjansyöttölaite monisivuisten asiakirjojen kopiaamiseen. • Aseta alkuperäinen asiakirja kuvapuoli ylöspäin. Jos käsittelet monisivuisia asiakirjoja, kohdista etureuna ennen lisäämistä. • Säädä asiakirjansyöttölaitteen ohjaimet lisättävän paperin leveyden mukaan. 	 <ul style="list-style-type: none"> • Aseta yksisivuiset asiakirjat, kirjojen sivut, pienet esineet (kuten postikortit ja valokuvat), piirtoheittin-kalvot, valokuvapaperi tai ohuet materiaalit (kuten lehtileikkeet) skannaustasolle. • Aseta asiakirja kuvapuoli alaspäin nuolella merkittyyn kulmaan.

Sähköpostin SMTP-asetusten määrittäminen

Määritä SMTP (Simple Mail Transfer Protocol) -asetukset, jotta voit lähettää skannatun asiakirjan sähköpostitse. Asetukset vaihtelevat sähköpostipalveluntarjoajan mukaan.

Ennen kuin aloitat, varmista että tulostin on yhteydessä verkkoon ja verkko on yhteydessä Internetiin.

Embedded Web Serverin käyttäminen

1 Avaa selain ja kirjoita tulostimen IP-osoite selaimen osoitekenttään.

Huomautuksia:

- Tulostimen IP-osoite näkyy sen tulostimen päänäytössä. IP-osoite on neljä pisteillä erotettua numerosarjaa, kuten 123.123.123.123.
- Jos käytät välityspalvelinta, poista se tilapäisesti käytöstä, jotta verkkosivu latautuu oikein.

2 Valitse **Asetukset > Sähköposti**.

3 Määritä asetukset Sähköpostiasetukset-osassa.

Huomautuksia:

- Katso lisätietoja salasanasta [sähköpostipalveluntarjoajien luettelosta](#).
- Jos sähköpostipalveluntarjoaja ei ole luettelossa, kysy asetukset suoraan palveluntarjoajalta.

4 Valitse **Tallenna**.

Tulostimen Asetukset-valikon käyttäminen

1 Valitse aloitusnäytössä **Asetukset > Sähköposti > Sähköpostiasetukset**.

2 Määritä asetukset.

Huomautuksia:

- Katso lisätietoja salasanasta [sähköpostipalveluntarjoajien luettelosta](#).
- Jos sähköpostipalveluntarjoaja ei ole luettelossa, kysy asetukset suoraan palveluntarjoajalta.

Sähköpostipalveluntarjoajat

- [AOL Mail](#)
- [Comcast Mail](#)
- [Gmail](#)
- [iCloud Mail](#)
- [Mail.com](#)
- [NetEase Mail \(mail.126.com\)](#)
- [NetEase Mail \(mail.163.com\)](#)
- [NetEase Mail \(mail.yeah.net\)](#)
- [Outlook Live tai Microsoft 365](#)
- [QQ Mail](#)
- [Sina Mail](#)
- [Sohu Mail](#)
- [Yahoo! Mail](#)
- [Zoho Mail](#)

Huomautuksia:

- Jos havaitset virheitä käyttäessäsi tässä mainittuja asetuksia, ota yhteys sähköpostipalveluntarjoajaan.
- Jos sähköpostipalveluntarjoaja ei ole luettelossa, ota yhteys suoraan palveluntarjoajaan.

AOL Mail

Asetus	Arvo
Primary SMTP Gateway (Ensisijainen SMTP-yhdyskäytävä)	smtp.aol.com
Primary SMTP Gateway Port (Ensisijaisen SMTP-yhdyskäytävän portti)	587
Käytä SSL- tai TLS-suojasta	Pakollinen
Edellytä luotettua varmennetta	Ei käytössä
Reply Address (Vastausosoite)	Sähköpostiosoitteesi
SMTP Server Authentication (SMTP-palvelimen todennus)	Kirjautuminen/tavallinen
Laitteeseen perustuva s-posti	Käytä laitteen SMTP-valtuuksia
Laittekäyttäjätunnus	Sähköpostiosoitteesi

Asetus	Arvo
Laitesalasana	Sovelluksen salasana Huomautus: Luo sovelluksen salasana siirtymällä AOL Account Security -sivulle, kirjautumalla tilillesi ja valitsemalla Generate app password .

Comcast Mail

Asetus	Arvo
Primary SMTP Gateway (Ensisijainen SMTP-yhdyskäytävä)	smtp.comcast.net
Primary SMTP Gateway Port (Ensisijaisen SMTP-yhdyskäytävän portti)	587
Käytä SSL- tai TLS-suojausta	Pakollinen
Edellytä luotettua varmennetta	Ei käytössä
Reply Address (Vastausosoite)	Sähköpostiosoitteesi
SMTP Server Authentication (SMTP-palvelimen todennus)	Kirjautuminen/tavallinen
Laitteeseen perustuva s-posti	Käytä laitteen SMTP-valtuuksia
Laitekäyttäjätunnus	Sähköpostiosoitteesi
Laitesalasana	Tilin salasana

Gmail™

Huomautus: Varmista, että kaksivaiheinen vahvistus on käytössä Google-tililläsi. Ota kaksivaiheinen vahvistus käyttöön siirtymällä [Google Account Security](#) -tilille, kirjautumalla tilillesi ja valitsemalla Signing in to Google -osassa **2-Step Verification**.

Asetus	Arvo
Primary SMTP Gateway (Ensisijainen SMTP-yhdyskäytävä)	smtp.gmail.com
Primary SMTP Gateway Port (Ensisijaisen SMTP-yhdyskäytävän portti)	587
Käytä SSL- tai TLS-suojausta	Pakollinen
Edellytä luotettua varmennetta	Ei käytössä
Reply Address (Vastausosoite)	Sähköpostiosoitteesi
SMTP Server Authentication (SMTP-palvelimen todennus)	Kirjautuminen/tavallinen
Laitteeseen perustuva s-posti	Käytä laitteen SMTP-valtuuksia
Laitekäyttäjätunnus	Sähköpostiosoitteesi

Asetus	Arvo
Laitesalasana	Sovelluksen salasana Huomautuksia: <ul style="list-style-type: none"> Luo sovelluksen salasana siirtymällä Google Account Security -tilille, kirjautumalla tilillesi ja valitsemalla Signing in to Google -kohdassa App passwords. App passwords näkyy ainoastaan, jos kaksiosainen vahvistus on käytössä.

iCloud Mail

Huomautus: Varmista, että kaksivaiheinen vahvistus on käytössä tililläsi.

Asetus	Arvo
Primary SMTP Gateway (Ensisijainen SMTP-yhdyskäytävä)	smtp.mail.me.com
Primary SMTP Gateway Port (Ensisijaisen SMTP-yhdyskäytävän portti)	587
Käytä SSL- tai TLS-suojasta	Pakollinen
Edellytä luotettua varmennetta	Ei käytössä
Reply Address (Vastausosoite)	Sähköpostiosoitteesi
SMTP Server Authentication (SMTP-palvelimen todennus)	Kirjautuminen/tavallinen
Laitteeseen perustuva s-posti	Käytä laitteen SMTP-valtuuksia
Laitekäyttäjätunnus	Sähköpostiosoitteesi
Laitesalasana	Sovelluksen salasana Huomautus: Luo sovelluksen salasana siirtymällä iCloud Account Management -sivulle, kirjautumalla tilillesi ja valitsemalla Security-kohdassa Generate Password .

Mail.com

Asetus	Arvo
Primary SMTP Gateway (Ensisijainen SMTP-yhdyskäytävä)	smtp.mail.com
Primary SMTP Gateway Port (Ensisijaisen SMTP-yhdyskäytävän portti)	587
Käytä SSL- tai TLS-suojasta	Pakollinen
Edellytä luotettua varmennetta	Ei käytössä
Reply Address (Vastausosoite)	Sähköpostiosoitteesi
SMTP Server Authentication (SMTP-palvelimen todennus)	Kirjautuminen/tavallinen
Laitteeseen perustuva s-posti	Käytä laitteen SMTP-valtuuksia
Laitekäyttäjätunnus	Sähköpostiosoitteesi
Laitesalasana	Tilin salasana

NetEase Mail (mail.126.com)

Huomautus: Varmista, että SMTP-palvelu on käytössä tililläsi. Ota palvelu käyttöön valitsemalla NetEase Mail -aloitussivulla **Settings > POP3/SMTP/IMAP** ja ottamalla käyttöön joko **IMAP/SMTP service** tai **POP3/SMTP service**.

Asetus	Arvo
Primary SMTP Gateway (Ensisijainen SMTP-yhdyskäytävä)	smtp.126.com
Primary SMTP Gateway Port (Ensisijaisen SMTP-yhdyskäytävän portti)	465
Käytä SSL- tai TLS-suojasta	Pakollinen
Edellytä luotettua varmennetta	Ei käytössä
Reply Address (Vastausosoite)	Sähköpostiosoitteesi
SMTP Server Authentication (SMTP-palvelimen todennus)	Kirjautuminen/tavallinen
Laitteeseen perustuva s-posti	Käytä laitteen SMTP-valtuuksia
Laitekäyttäjätunnus	Sähköpostiosoitteesi
Laitesalasana	Valtuutussalasana Huomautus: Saat valtuutussalasanana, kun IMAP/SMTP service tai POP3/SMTP service on käytössä.

NetEase Mail (mail.163.com)

Huomautus: Varmista, että SMTP-palvelu on käytössä tililläsi. Ota palvelu käyttöön valitsemalla NetEase Mail -aloitussivulla **Settings > POP3/SMTP/IMAP** ja ottamalla käyttöön joko **IMAP/SMTP service** tai **POP3/SMTP service**.

Asetus	Arvo
Primary SMTP Gateway (Ensisijainen SMTP-yhdyskäytävä)	smtp.163.com
Primary SMTP Gateway Port (Ensisijaisen SMTP-yhdyskäytävän portti)	465
Käytä SSL- tai TLS-suojasta	Pakollinen
Edellytä luotettua varmennetta	Ei käytössä
Reply Address (Vastausosoite)	Sähköpostiosoitteesi
SMTP Server Authentication (SMTP-palvelimen todennus)	Kirjautuminen/tavallinen
Laitteeseen perustuva s-posti	Käytä laitteen SMTP-valtuuksia
Laitekäyttäjätunnus	Sähköpostiosoitteesi
Laitesalasana	Valtuutussalasana Huomautus: Saat valtuutussalasanana, kun IMAP/SMTP service tai POP3/SMTP service on käytössä.

NetEase Mail (mail.yeah.net)

Huomautus: Varmista, että SMTP-palvelu on käytössä tililläsi. Ota palvelu käyttöön valitsemalla NetEase Mail -aloitussivulla **Settings > POP3/SMTP/IMAP** ja ottamalla käyttöön joko **IMAP/SMTP service** tai **POP3/SMTP service**.

Asetus	Arvo
Primary SMTP Gateway (Ensisijainen SMTP-yhdyskäytävä)	smtp.yeah.net
Primary SMTP Gateway Port (Ensisijaisen SMTP-yhdyskäytävän portti)	465
Käytä SSL- tai TLS-suojasta	Pakollinen
Edellytä luotettua varmennetta	Ei käytössä
Reply Address (Vastausosoite)	Sähköpostiosoitteesi
SMTP Server Authentication (SMTP-palvelimen todennus)	Kirjautuminen/tavallinen
Laitteeseen perustuva s-posti	Käytä laitteen SMTP-valtuuksia
Laitekäyttäjätunnus	Sähköpostiosoitteesi
Laitesalasana	Valtuutussalasana Huomautus: Saat valtuutussalasanan, kun IMAP/SMTP service tai POP3/SMTP service on käytössä.

Outlook Live tai Microsoft 365

Nämä asetukset koskevat sähköpostitoimialueita outlook.com ja hotmail.com e-mail sekä Microsoft 365 -tilejä.

Asetus	Arvo
Primary SMTP Gateway (Ensisijainen SMTP-yhdyskäytävä)	smtp.office365.com
Primary SMTP Gateway Port (Ensisijaisen SMTP-yhdyskäytävän portti)	587
Käytä SSL- tai TLS-suojasta	Pakollinen
Edellytä luotettua varmennetta	Ei käytössä
Reply Address (Vastausosoite)	Sähköpostiosoitteesi
SMTP Server Authentication (SMTP-palvelimen todennus)	Kirjautuminen/tavallinen
Laitteeseen perustuva s-posti	Käytä laitteen SMTP-valtuuksia
Laitekäyttäjätunnus	Sähköpostiosoitteesi
Laitesalasana	Tilin salasana tai sovelluksen salasana Huomautuksia: <ul style="list-style-type: none"> • Jos kaksivaiheinen vahvistus ei ole käytössä tililläsi, käytä tilin salasanaa. • Jos kaksivaiheinen vahvistus on käytössä outlook.com-hotmail.com-tililläsi, käytä sovelluksen salasanaa. Luo sovelluksen salasana siirtymällä Outlook Live Account Management-tilille ja kirjautumalla tilillesi.

Huomautus: Lisää asennusvaihtoehtoja Microsoft 365:tä käyttäville yrityksille on [Microsoft 365:n ohjesivulla](#).

QQ Mail

Huomautus: Varmista, että SMTP-palvelu on käytössä tililläsi. Ota palvelu käyttöön valitsemalla QQ Mail -aloitussivulla **Settings > Account**. Ota POP3/IMAP/SMTP/Exchange/CardDAV/CalDAV Service -kohdassa käyttöön joko **POP3/SMTP service** tai **IMAP/SMTP service**.

Asetus	Arvo
Primary SMTP Gateway (Ensisijainen SMTP-yhdyskäytävä)	smtp.qq.com
Primary SMTP Gateway Port (Ensisijaisen SMTP-yhdyskäytävän portti)	587
Käytä SSL- tai TLS-suojausta	Pakollinen
Edellytä luotettua varmennetta	Ei käytössä
Reply Address (Vastausosoite)	Sähköpostiosoitteesi
SMTP Server Authentication (SMTP-palvelimen todennus)	Kirjautuminen/tavallinen
Laitteeseen perustuva s-posti	Käytä laitteen SMTP-valtuuksia
Laitekäyttäjätunnus	Sähköpostiosoitteesi
Laitesalasana	Valtuutuskoodi Huomautus: Luo valtuutuskoodi valitsemalla QQ Mail -aloitussivulla Settings > Account ja valitsemalla POP3/IMAP/SMTP/Exchange/CardDAV/CalDAV Service -kohdassa Generate authorization code .

Sina Mail

Huomautus: Varmista, että POP3/SMTP-palvelu on käytössä tililläsi. Ota palvelu käyttöön valitsemalla Sina Mail -aloitussivulla **Settings > More settings > User-end POP/IMAP/SMTP** ja ottamalla käyttöön **POP3/SMTP service**.

Asetus	Arvo
Primary SMTP Gateway (Ensisijainen SMTP-yhdyskäytävä)	smtp.sina.com
Primary SMTP Gateway Port (Ensisijaisen SMTP-yhdyskäytävän portti)	587
Käytä SSL- tai TLS-suojausta	Pakollinen
Edellytä luotettua varmennetta	Ei käytössä
Reply Address (Vastausosoite)	Sähköpostiosoitteesi
SMTP Server Authentication (SMTP-palvelimen todennus)	Kirjautuminen/tavallinen
Laitteeseen perustuva s-posti	Käytä laitteen SMTP-valtuuksia
Laitekäyttäjätunnus	Sähköpostiosoitteesi

Asetus	Arvo
Laitesalasana	Valtuutuskoodi Huomautus: Luo valtuutuskoodi valitsemalla sähköpostin aloitussivulla Settings > More settings > User-end POP/IMAP/SMTP ja ottamalla käyttöön Authorization code status .

Sohu Mail

Huomautus: Varmista, että SMTP-palvelu on käytössä tililläsi. Ota palvelu käyttöön valitsemalla Sohu Mail -aloitussivulla **Options > Settings > POP3/SMTP/IMAP** ja ottamalla käyttöön joko **IMAP/SMTP service** tai **POP3/SMTP service**.

Asetus	Arvo
Primary SMTP Gateway (Ensisijainen SMTP-yhdyskäytävä)	smtp.sohu.com
Primary SMTP Gateway Port (Ensisijaisen SMTP-yhdyskäytävän portti)	465
Käytä SSL- tai TLS-suojausta	Pakollinen
Edellytä luotettua varmennetta	Ei käytössä
Reply Address (Vastausosoite)	Sähköpostiosoitteesi
SMTP Server Authentication (SMTP-palvelimen todennus)	Kirjautuminen/tavallinen
Laitteeseen perustuva s-posti	Käytä laitteen SMTP-valtuuksia
Laitekäyttäjätunnus	Sähköpostiosoitteesi
Laitesalasana	Riippumaton salasana Huomautus: Saat riippumattoman salasanan, kun IMAP/SMTP service tai POP3/SMTP service on käytössä.

Yahoo! Mail

Asetus	Arvo
Primary SMTP Gateway (Ensisijainen SMTP-yhdyskäytävä)	smtp.mail.yahoo.com
Primary SMTP Gateway Port (Ensisijaisen SMTP-yhdyskäytävän portti)	587
Käytä SSL- tai TLS-suojausta	Pakollinen
Edellytä luotettua varmennetta	Ei käytössä
Reply Address (Vastausosoite)	Sähköpostiosoitteesi
SMTP Server Authentication (SMTP-palvelimen todennus)	Kirjautuminen/tavallinen
Laitteeseen perustuva s-posti	Käytä laitteen SMTP-valtuuksia
Laitekäyttäjätunnus	Sähköpostiosoitteesi

Asetus	Arvo
Laitesalasana	Sovelluksen salasana Huomautus: Luo sovelluksen salasana siirtymällä Yahoo Account Security -sivulle, kirjautumalla tilillesi ja valitsemalla Generate app password .

Zoho Mail

Asetus	Arvo
Primary SMTP Gateway (Ensisijainen SMTP-yhdyskäytävä)	smtp.zoho.com
Primary SMTP Gateway Port (Ensisijaisen SMTP-yhdyskäytävän portti)	587
Käytä SSL- tai TLS-suojasta	Pakollinen
Edellytä luotettua varmennetta	Ei käytössä
Reply Address (Vastausosoite)	Sähköpostiosoitteesi
SMTP Server Authentication (SMTP-palvelimen todennus)	Kirjautuminen/tavallinen
Laitteeseen perustuva s-posti	Käytä laitteen SMTP-valtuuksia
Laitekäyttäjätunnus	Sähköpostiosoitteesi
Laitesalasana	Tilin salasana tai sovelluksen salasana Huomautuksia: <ul style="list-style-type: none"> • Jos kaksivaiheinen vahvistus ei ole käytössä tililläsi, käytä tilin salasanaa. • Jos kaksivaiheinen vahvistus on käytössä tililläsi, käytä sovelluksen salasanaa. Luo sovelluksen salasana siirtymällä Zoho Mail Account Security -sivulle, kirjautumalla tilillesi ja valitsemalla Application-Specific Passwords -kohdassa Generate New Password.

Sähköpostin lähettäminen

Varmista ennen aloittamista, että SMTP-asetukset on määritetty. Lisätietoja on kohdassa "[Sähköpostin SMTP-asetusten määrittäminen](#)" sivulla 42.

Ohjauspaneelin käyttäminen

- 1 Aseta alkuperäinen asiakirja automaattisen asiakirjansyöttölaitteen lokeroon tai skannaustasolle.
- 2 Valitse aloitusnäytöstä kohta **Sähköposti** ja anna sitten tarvittavat tiedot.
- 3 Määritä tarvittaessa tulostustiedostotyyppin asetukset.
- 4 Lähetä sähköposti.

Pikavalintanumeron käyttäminen

- 1 Aseta alkuperäinen asiakirja automaattisen asiakirjansyöttölaitteen lokeroon tai skannaustasolle.
- 2 Valitse aloitusnäytössä **Pikakuvakekeskus > Sähköposti**.
- 3 Valitse pikavalintanumero.
- 4 Lähetä sähköposti.

Sähköpostin pikavalinnan luominen

- 1 Valitse aloitusnäytössä **Sähköposti**.
- 2 Määritä asetukset ja valitse .
- 3 Luo pikavalinta.

Faksaaminen

Automaattisen asiakirjansyöttölaitteen ja skannaustason käyttäminen

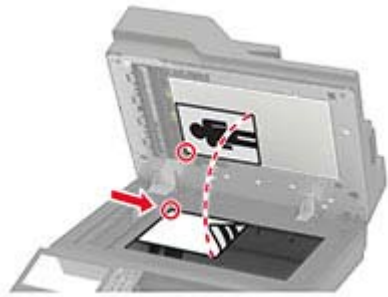
Automaattinen asiakirjansyöttölaite	Skannaustaso
 <ul style="list-style-type: none"> • Käytä asiakirjansyöttölaitetta monisivuisten asiakirjojen kopiaamiseen. • Aseta alkuperäinen asiakirja kuvapuoli ylöspäin. Jos käsittelet monisivuisia asiakirjoja, kohdistu etureuna ennen lisäämistä. • Säädä asiakirjansyöttölaitteen ohjaimet lisättävän paperin leveyden mukaan. 	 <ul style="list-style-type: none"> • Aseta yksisivuiset asiakirjat, kirjojen sivut, pienet esineet (kuten postikortit ja valokuvat), piirtoheittin-kalvot, valokuvapaperi tai ohuet materiaalit (kuten lehti-leikkeet) skannaustasolle. • Aseta asiakirja kuvapuoli alaspäin nuolella merkittyyn kulmaan.

Tulostimen asentaminen faksaamista varten

Huomautuksia:



- Seuraavat yhteydenmuodostusmenetelmät eivät ole käytettävissä kaikissa maissa tai kaikilla alueilla.
- Poista tulostimen alkuasennuksen aikana valinta faksitoiminnon valintaruudusta ja muista toiminnoista, jotka aiot asentaa myöhemmin. Valitse sitten **Jatka**.

Varoitus – vauriot mahdollisia: Älä kosketa kaapeleita tai kuvassa näkyvää tulostimen osaa faksin lähettämisen tai vastaanottamisen aikana.



Faksiyhteyden valitseminen

Tavallista puhelinlinjaa käyttävän faksin määrittäminen

-  **HUOMIO – SÄHKÖISKUN VAARA:** Sähköiskuvaaran välttämiseksi älä asenna laitetta tai tee sähkö- tai kaapeliliitännöjä (esimerkiksi virtajohto, faksi tai puhelin) ukkosmyrskyn aikana.
-  **HUOMIO – SÄHKÖISKUN VAARA:** Sähköiskuvaaran välttämiseksi älä käytä faksitoimintoa ukkosmyrskyn aikana.
-  **HUOMIO – TAPATURMAN MAHDOLLISUUS:** Kun liität tämän tuotteen yleiseen valintaiseen puhelinverkkoon, voit vähentää tulipalon vaaraa käyttämällä vähintään 26 AWG:n tietoliikennejohtoa (RJ-11). Australia: johdon on oltava ACMA:n (Australian Communications and Media Authority) hyväksymä.

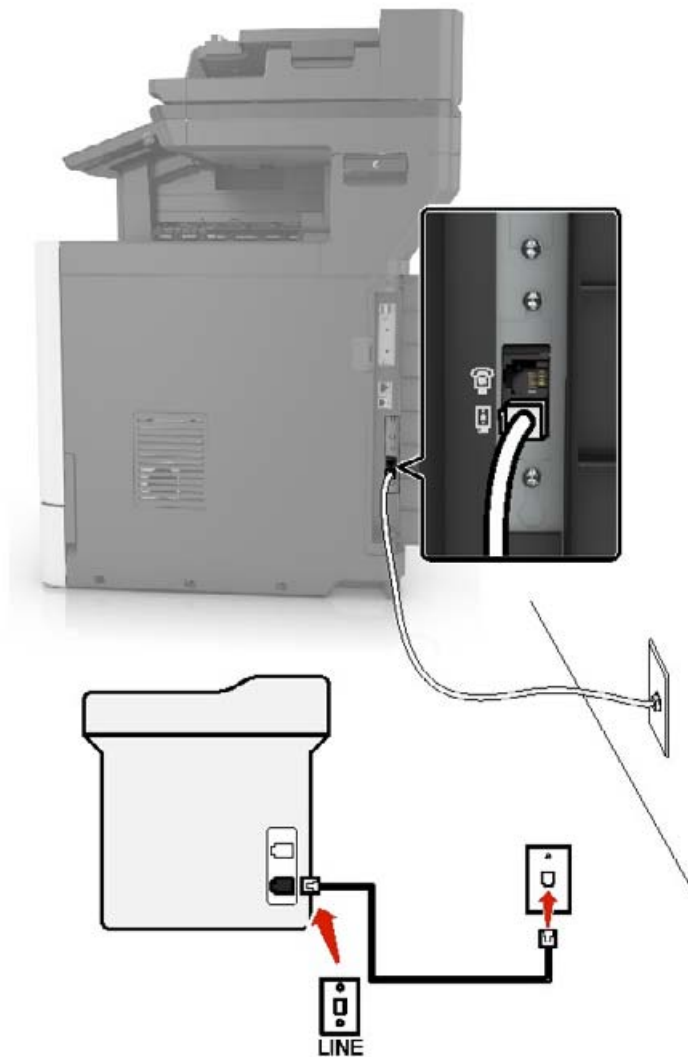
Asennus 1: Tulostin on liitetty erilliseen faksilinjaan.

- 1 Liitä puhelinjohdon toinen pää tulostimen linjaporttiin.
- 2 Liitä johdon toinen pää toimivaan analogiseen pistorasiaan.

Huomautuksia:

- Tulostimen voi asettaa vastaanottamaan faksit automaattisesti (Automaattivastaus-asetus on Käytössä) tai manuaalisesti (Automaattivastaus-asetus on Ei käytössä).
- Jos haluat vastaanottaa faksit automaattisesti, tulostimen voi asettaa vastaamaan soittoon tietyllä soittomäärällä.

Asennus 2: Tulostin on samassa linjassa vastaajan kanssa.

Huomautus: Jos tilaat tunnistesoittopalvelun, varmista, että tulostimeen asetetaan oikea tunnistesoittokuvio. Muutoin tulostin ei vastaanota fakseja, vaikka se olisi asetettu vastaanottamaan ne automaattisesti.

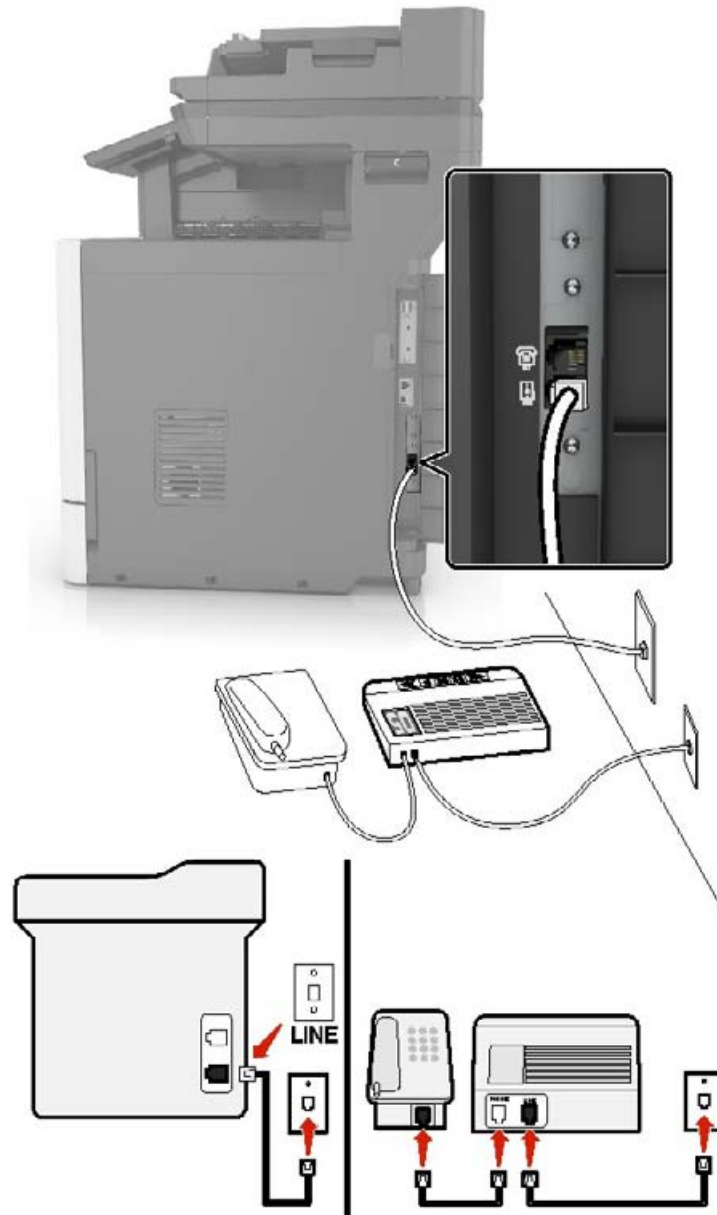
Liitettynä eri puhelinpistorasioihin

- 1 Liitä puhelinjohdon toinen pää tulostimen linjaporttiin.
- 2 Liitä johdon toinen pää toimivaan analogiseen pistorasiaan.

Huomautuksia:

- Jos linjassa on vain yksi puhelinnumero, aseta tulostin vastaanottamaan faksit automaattisesti.
- Aseta tulostin vastaanamaan soittoihin kaksi soittoa puhelinvastaajan jälkeen. Jos puhelinvastaaja vastaa esimerkiksi neljän soiton jälkeen, aseta tulostin vastaanamaan puheluihin kuuden soiton jälkeen.

Faksin määrittäminen maassa ja alueella, jossa on erilaiset pistorasiat ja liittimet

 **HUOMIO – SÄHKÖISKUN VAARA:** Sähköiskuvaaran välttämiseksi älä asenna laitetta tai tee sähkö- tai kaapeliliitäntöjä (esimerkiksi virtajohto, faksi tai puhelin) ukkosmyrskyn aikana.

 **HUOMIO – SÄHKÖISKUN VAARA:** Sähköiskuvaaran välttämiseksi älä käytä faksitoimintoa ukkosmyrskyn aikana.

 **HUOMIO – TAPATURMAN MAHDOLLISUUS:** Kun liität tämän tuotteen yleiseen valintaiseen puhelinverkkoon, voit vähentää tulipalon vaaraa käyttämällä vähintään 26 AWG:n tietoliikennejohtoa (RJ-11). Australia: johdon on oltava ACMA:n (Australian Communications and Media Authority) hyväksymä.

Vakiopistorasiamalli useimmissa maissa ja alueilla on RJ11. Jos rakennuksessa oleva pistorasia tai laite ei ole yhteensopiva tällaisen liitännän kanssa, käytä puhelinsovitinta. Maassasi tai alueellasi käytettävää sovitinta ei ehkä toimiteta tulostimen mukana. Siinä tapauksessa joudut ostamaan sen erikseen.

Tulostimen puhelinportissa saattaa olla sovitinliitin asennettuna. Älä irrota sovitinliitintä tulostimen puhelinportista, jos teet muodostat yhteyttä jaettuun tai sarjassa olevaan puhelinjärjestelmään.

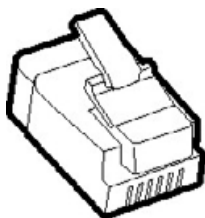

Tulostimen liittäminen muuhun kuin RJ11-pistorasiaan



- 1 Liitä puhelinjohdon toinen pää tulostimen linjaporttiin.
- 2 Liitä johdon toinen pää RJ11-sovittimeen ja liitä sovitin sitten pistorasiaan.
- 3 Jos haluat liittää samaan pistorasiaan laitteen, jossa on muu kuin RJ11-liitäntä, liitä se suoraan puhelinsovittimeen.

Tulostimen liittäminen puhelinpistorasiaan Saksassa

Saksalaisessa puhelinpistorasiassa on kahdenlaisia liittimiä. N-liittimet ovat faksilaitteille, modeemeille ja puhelinvastaajille. F-liitin on puhelimille. Liitä tulostin mihin tahansa N-liittimeen.

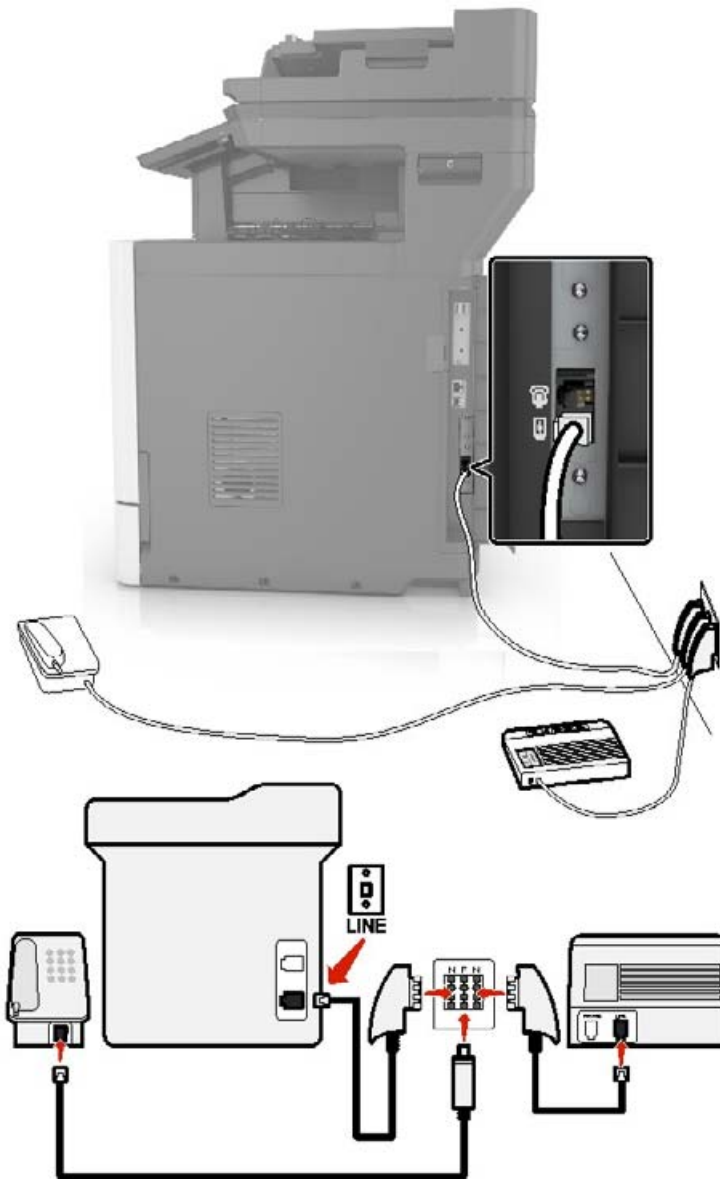

- 1 Liitä puhelinjohdon toinen pää tulostimen linjaporttiin.
- 2 Liitä puhelinjohdon toinen pää RJ11-sovittimeen ja liitä sitten sovitin N-porttiin.
- 3 Jos haluat liittää samaan seinäpistorasiaan puhelimen ja vastaajan, liitä laitteet oheisen kuvan mukaisesti.

Tunnusäänipalvelun käyttöönotto

Tunnusäänipalvelun avulla samassa puhelinlinjassa voi olla useita puhelinnumeroita. Kullekin puhelinnumerolle määritetään erilainen soittokuvio.

- 1 Valitse aloitusnäytössä **Asetukset > Faksi > Faksiasetukset > Faksin vastaanottoasetukset > Järjestelmänvalvojan asetukset > Vastaus käytössä**.
- 2 Valitse soittokuvio.

Faksin päivämäärän ja ajan määrittäminen

- 1 Valitse aloitusnäytössä **Asetukset > Laite > Määriytykset > Päivämäärä ja aika > Määritä**.
- 2 Määritä asetukset.

Kesäajan määrittäminen

- 1 Valitse aloitusnäytössä **Asetukset > Laite > Määriytykset > Päivämäärä ja aika > Määritä**.
- 2 Valitse Aikavyöhyke-valikossa **(UTC+käyttäjä) Mukautettu**.
- 3 Määritä asetukset.

Faksin lähettäminen

Ohjauspaneelin käyttäminen

- 1 Aseta alkuperäinen asiakirja automaattisen asiakirjansyöttölaitteen lokeroon tai skannaustasolle.
- 2 Valitse aloitusnäytössä **Faksi** ja anna tarvittavat tiedot.
- 3 Määritä muut faksiasetukset tarpeen mukaan.
- 4 Lähetä faksityö.

Tietokoneen avulla

Huomautus: Varmista, että yleinen faksiohjain on asennettu.

Windows-käyttäjät:

- 1 Kun asiakirja on auki, valitse **Tiedosto > Tulosta**.
- 2 Valitse tulostin ja sitten **Ominaisuudet, Määriytykset, Asetukset** tai **Asennus**.
- 3 Valitse **Faksi > Ota faksi käyttöön** ja anna sitten vastaanottajan numero.
- 4 Määritä muut faksiasetukset tarpeen mukaan.
- 5 Lähetä faksityö.

Macintosh-käyttäjät:

- 1 Kun asiakirja on avattu, valitse **Arkisto > Tulosta**.
- 2 Valitse tulostin ja vastaanottajan numero.
- 3 Määritä muut faksiasetukset tarpeen mukaan.
- 4 Lähetä faksityö.

Faksin ajastaminen

- 1 Aseta alkuperäinen asiakirja automaattisen asiakirjansyöttölaitteen lokeroon tai skannaustasolle.
- 2 Siirry aloitusnäytöstä kohtaan
Faksi > Vastaanottaja > kirjoita faksinumero > Valmis
- 3 Valitse **Lähetysaika**, määritä asetukset ja valitse **Valmis**.
- 4 Lähetä faksi.

Faksin kohdepikavalinnan luominen

- 1 Valitse aloitusnäytössä **Faksi > Vastaanottaja**.
- 2 Kirjoita vastaanottajan numero ja valitse **Valmis**.
- 3 Valitse .
- 4 Luo pikavalinta.

Faksin tarkkuuden muuttaminen

- 1 Aseta alkuperäinen asiakirja automaattisen asiakirjansyöttölaitteen lokeroon tai skannaustasolle.
- 2 Valitse aloitusnäytössä **Faksi** ja anna tarvittavat tiedot.
- 3 Valitse **Tarkkuus** ja säädä sitten asetusta.
- 4 Lähetä faksi.

Faksin tummuuden säätäminen

- 1 Aseta alkuperäinen asiakirja automaattisen asiakirjansyöttölaitteen lokeroon tai skannaustasolle.
- 2 Valitse aloitusnäytössä **Faksi** ja anna tarvittavat tiedot.
- 3 Valitse **Tummuus** ja säädä sitten asetusta.
- 4 Lähetä faksi.

Faksilokin tulostaminen

- 1 Valitse aloitusnäytössä **Asetukset > Raportit > Faksi**.
- 2 Valitse **Faksityön loki** tai **Faksisoiton loki**.

Roskafaksien estäminen

- 1 Valitse aloitusnäytössä **Asetukset > Faksi > Faksiasetukset > Faksin vastaanottoasetukset > Järjestelmänvalvojan asetukset**.
- 2 Määritä Estä nimetön faksi -asetukseksi **Käytössä**.

Faksien pysäyttäminen

- 1 Valitse aloitusnäytössä **Asetukset > Faksi > Faksiasetukset > Faksin vastaanottoasetukset > Faksien pysäyttäminen**.
- 2 Valitse tila.

Faksin välittäminen

Ohjauspaneelin käyttäminen

- 1 Luo faksin kohdepikavalinta.
 - a Valitse aloitusnäytössä **Faksi > Vastaanottaja**.
 - b Kirjoita vastaanottajan numero ja valitse **Valmis**.
 - c Valitse .
 - d Luo pikavalinta.
- 2 Valitse aloitusnäytössä **Asetukset > Faksi > Faksiasetukset > Faksin vastaanottoasetukset > Järjestelmänvalvojan asetukset**.
- 3 Valitse Faksin välitys -valikosta **Välitä**.
- 4 Määritä kohde Välitä-valikosta.

Embedded Web Server -palvelimen käyttäminen

- 1 Luo faksin kohdepikavalinta.
 - a Avaa selain ja kirjoita tulostimen IP-osoite selaimen osoitekenttään.
Huomautuksia:
 - Tulostimen IP-osoite näkyy päänäytössä. IP-osoite on neljä pisteillä erotettua numerosarjaa, kuten 123.123.123.123.
 - Jos käytät välityspalvelinta, poista se tilapäisesti käytöstä, jotta verkkosivu latautuu oikein.
 - b Valitse **Pikavalinnat > Lisää pikavalinta**.

- c** Valitse Pikavalinnan tyyppi -valikosta **Faksi** ja määritä sitten asetukset.
 - d** Ota muutokset käyttöön.
- 2** Valitse **Asetukset > Faksi > Faksiasetukset > Faksin vastaanottoasetukset > Järjestelmänvalvojan asetukset**.
 - 3** Valitse Faksin välitys -valikosta **Välitä**.
 - 4** Määritä kohde Välitä-valikosta.

Skannaaminen

Automaattisen asiakirjansyöttölaitteen ja skannaustason käyttäminen

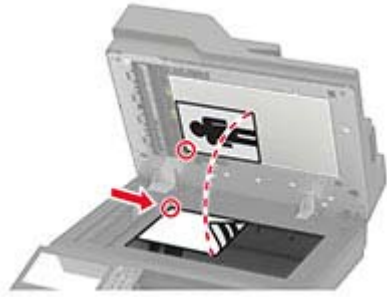
Automaattinen asiakirjansyöttölaite	Skannaustaso
 <ul style="list-style-type: none"> • Käytä asiakirjansyöttö laitetta monisivuisten asiakirjojen kopioimiseen. • Aseta alkuperäinen asiakirja kuvapuoli ylöspäin. Jos käsittelet monisivuisia asiakirjoja, kohdista etureuna ennen lisäämistä. • Säädä asiakirjansyöttölaitteen ohjaimet lisättävän paperin leveyden mukaan. 	 <ul style="list-style-type: none"> • Aseta yksisivuiset asiakirjat, kirjojen sivut, pienet esineet (kuten postikortit ja valokuvat), piirtoheittin-kalvot, valokuvapaperi tai ohuet materiaalit (kuten lehti-leikkeet) skannaustasolle. • Aseta asiakirja kuvapuoli alaspäin nuolella merkittyyn kulmaan.

Skannaaminen tietokoneeseen

Tarkista seuraavat asiat ennen aloittamista:

- Tulostimen laiteohjelmisto on päivitetty. Lisätietoja on kohdassa "[Laiteohjelman päivittäminen](#)" sivulla 270.
- Tietokone ja tulostin yhdistetään samaan verkkoon.

Windows-käyttäjät:

Huomautus: Varmista, että tulostin on lisätty tietokoneeseen. Lisätietoja on kohdassa "[Tulostimien lisääminen tietokoneeseen](#)" sivulla 268.

- 1 Aseta alkuperäinen asiakirja automaattiseen asiakirjansyöttölaiteeseen tai skannaustasolle.
- 2 Avaa tietokoneessa **Windowsin faksi ja skannaus**.
- 3 Valitse Lähde-valikosta skannerilähde.
- 4 Muuta tarvittaessa tulostusasetuksia.
- 5 Skannaasi asiakirja.

Macintosh-käyttäjät:

Huomautus: Varmista, että tulostin on lisätty tietokoneeseen. Lisätietoja on kohdassa "[Tulostimien lisääminen tietokoneeseen](#)" sivulla 268.

- 1 Aseta alkuperäinen asiakirja automaattiseen asiakirjansyöttölaitteeseen tai skannaustasolle.
- 2 Tee tietokoneessa jompikumpi seuraavista:
 - Avaa **Kuvansiirtäjä**.
 - Avaa **Tulostimet ja skannerit** ja valitse tulostin. Valitse **Skannaa** > **Avaa skanneri**.
- 3 Tee Skanneri-ikkunassa yksi tai useampi seuraavista:
 - Valitse, mihin haluat tallentaa skannatun asiakirjan.
 - Valitse alkuperäisen asiakirjan kokoko.
 - Skannaa automaattisesta asiakirjansyöttölaitteesta valitsemalla Skannaa-valikosta **Asiakirjansyöttölaite** tai ota käyttöön **Käytä dokumentin syöttölaitetta**.
 - Määritä tarvittaessa skannausasetukset.
- 4 Valitse **Skannaa**.

Skannaaminen FTP-palvelimeen

- 1 Aseta alkuperäinen asiakirja automaattisen asiakirjansyöttölaitteen lokeroon tai skannaustasolle.
- 2 Valitse aloitusnäytöstä kohta **FTP** ja anna tarvittavat tiedot.
- 3 Määritä muut FTP-asetukset tarpeen mukaan.
- 4 Lähetä FTP-työ.

FTP-pikavalintojen luominen

- 1 Valitse aloitusnäytössä **FTP**.
- 2 Kirjoita FTP-palvelimen osoite ja valitse .
- 3 Luo pikavalinta.

Verkkokansion pikakuvakkeen luominen

- 1 Avaa selain ja kirjoita tulostimen IP-osoite selaimen osoitekenttään.
Huomautuksia:
 - Tulostimen IP-osoite näkyy sen tulostimen päänäytössä. IP-osoite on neljä pisteillä erotettua numerosarjaa, kuten 123.123.123.123.
 - Jos käytät välityspalvelinta, poista se tilapäisesti käytöstä, jotta verkkosivu latautuu oikein.
- 2 Valitse **Pikavalinnat** > **Lisää pikavalinta**.
- 3 Valitse Pikavalinnan tyyppi -valikosta **Verkkokansio** ja määritä sitten asetukset.
- 4 Ota muutokset käyttöön.

Skannaaminen flash-asemaan

- 1 Aseta alkuperäinen asiakirja automaattisen asiakirjansyöttölaitteen lokeroon tai skannaustasolle.
- 2 Aseta flash-asema tulostimeen.

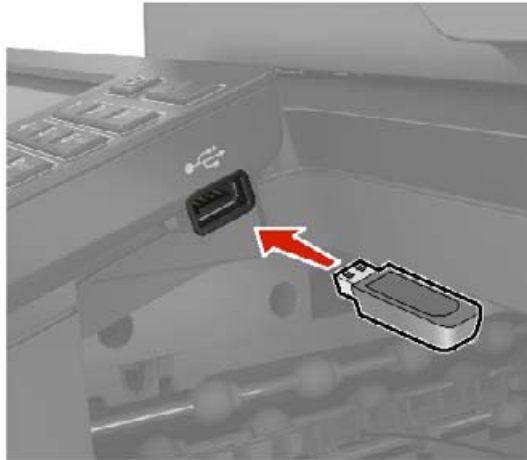

- 3 Valitse **USB-skannaus** ja säädä asetukset tarvittaessa.

Huomautuksia:

- Tallenna skannattu asiakirja kansioon valitsemalla **Skannauskohde**, kansio ja **Skannaa tähän**.
- Jos USB-aseman ikkuna ei avaudu, valitse ohjauspaneelissa **USB-asema**.

- 4 Skannaa asiakirja.

Varoitus – vauriot mahdollisia: Vältä tietojen menetys tai toimintahäiriö olemalla koskettamatta flash-aseman tai tulostimen kuvassa näkyviä kohtia, kun tulostin tulostaa tai lukee muistilaitteesta tai kirjoittaa siihen.

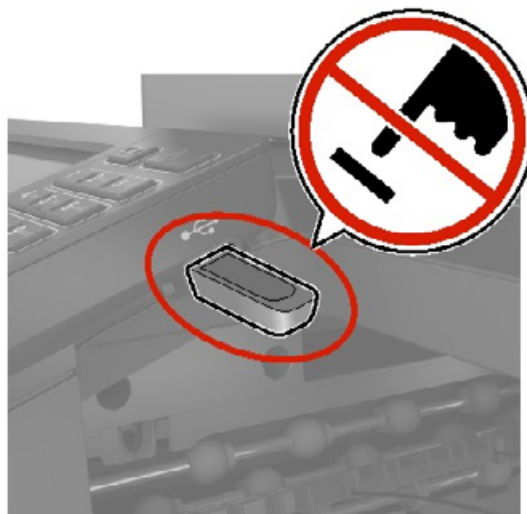

Skannaaminen faksipalvelimeen

- 1 Aseta alkuperäinen asiakirja automaattisen asiakirjansyöttölaitteen lokeroon tai skannaustasolle.
- 2 Valitse aloitusnäytössä **Skannauskeskus**, ja sitten kohteiden luettelosta **Faksi**.
- 3 Valitse faksikohde.
Huomautus: Luo faksikohde valitsemalla **Luo faksi**.
- 4 Skannaa asiakirja.

Skannaaminen verkkokansioon

- 1 Aseta asiakirja automaattisen asiakirjansyöttölaitteen lokeroon tai skannaustasolle.
- 2 Valitse aloitusnäytössä **Skannauskeskus**.
Huomautus: Kuvake ja nimi ovat voineet muuttua. Pyydä lisätietoja järjestelmänvalvojalta.
- 3 Valitse jompikumpi seuraavista:
 - Valitse kohde.
Huomautus: Määritä SFTP:n osalta portin numeroksi **22**.
 - Käytä pikavalintaa koskettamalla -kuvaketta ja valitsemalla pikavalinta luettelosta.
- 4 Skannaa asiakirja.

Tulostimen valikot

Valikkokartta

Laite	<ul style="list-style-type: none"> • Määrytykset • Eco-Mode • Etäkäyttöpaneeli • Ilmoitukset • Virranhallinta 	<ul style="list-style-type: none"> • Nimetön tietojen keräys • Palauta oletusasetukset • Huolto • Näkyvät aloitusnäytön kuvakkeet • Tietoja tästä tulostimesta
Tulosta	<ul style="list-style-type: none"> • Asettelu • Asetus • Laatu • Työkirjanpito • XPS 	<ul style="list-style-type: none"> • PDF • PostScript • PCL • HTML • Kuva
Paperi	<ul style="list-style-type: none"> • Lokeromäärittäminen 	<ul style="list-style-type: none"> • Materiaalimäärytykset
Kopio	Kopiointin oletusasetukset	
Faksaa	Faksin oletusasetukset	
Sähköposti	<ul style="list-style-type: none"> • Sähköpostiasetukset • Sähköpostin oletusasetukset 	<ul style="list-style-type: none"> • Web-linkin asetus
FTP	FTP-oletusasetukset	
USB-asema	<ul style="list-style-type: none"> • Flash-asemaskannaus 	<ul style="list-style-type: none"> • Flash-asetatulostus
Network/Ports (Verkko/Portit)	<ul style="list-style-type: none"> • Verkon esittely • Langaton • Wi-Fi Direct • Ethernet • TCP/IP • SNMP • IPSec 	<ul style="list-style-type: none"> • 802.1x • LPD-kokoonpano • HTTP-/FTP-asetukset • ThinPrint • USB • Rajoita ulkoisen verkon käyttöä
Suojaus	<ul style="list-style-type: none"> • Kirjautumismenetelmät • Ajasta USB-laitteet • Suojaustarkistusloki • Kirjautumisrajoitukset • Luottamukselliset tulostusasetukset 	<ul style="list-style-type: none"> • Levyn salaus • Pyyhi väliaikaiset datatiedostot • Ratkaisut, LDAP-asetukset • Muut
Raportit	<ul style="list-style-type: none"> • Valikkoasetussivu • Laite • Tulosta 	<ul style="list-style-type: none"> • Pikavalinnat • Faksaa • Verkko

Ohje	<ul style="list-style-type: none"> • Tulosta kaikki oppaat • Värialaatuopas • Kytkeäopas • Kopiointiopas • Sähköpostiopas • Faksiopas 	<ul style="list-style-type: none"> • Tieto-opas • Tulostusmateriaaliopas • Kuljetusopas • Tulostusalaatuopas • Skannausopas • Tarvikeopas
Vianmääritys	Tulostuslaadun testisivut	Skannerin puhdistaminen

Laite

Määritykset

Valikkokohta	Kuvaus
Näytön kieli	Määritä näytön kieli.
Maa/alue	Tunnista maa tai alue, jossa tulostin on määritetty toimimaan.
Suorita alkumääritys Ei käytössä* Käytössä	Suorita ohjattu asennustoiminto.
Näppäimistö Näppäimistön tyyppi	Valitse kieli näppäimistön tyyppiä. Huomautus: Kaikki Näppäimistön tyypit eivät ehkä näy, tai niiden näkyminen edellyttää, että asennettuna on erityislaitteisto.
Näytetyt tiedot Näyttöteksti 1 (IP-osoite*) Näyttöteksti 2 (Pvm./aika*) Mukautettu teksti 1 Mukautettu teksti 2	Määritä aloitusnäytössä näytettävät tiedot.
Päivämäärä ja aika Määritä Nykyinen päiväys ja aika Aseta päivä ja aika manuaalisesti Päivämäärän muoto (MM-DD-YYYY*) Ajan muoto (12 tunnin järjestelmä (am/pm)*) Aikavyöhyke (UTC-5:00*) Verkkoajan yhteyskäyt. Salli NTP (Käytössä*) NTP-palvelin Ota käyttöön todennus	Määritä tulostimen päivämäärä ja aika sekä verkkoajan yhteyskäytäntö.
Paperikoot Yhdysvallat* Metriinen	Määritä paperikokojen mittayksikkö. Huomautus: Ensimmäinen paperikokoasetus määräytyy ohjatun asennuksen aikana valitun maa- tai aluekoodin perusteella.
Näytön kirkkaus 1–100 % (100*)	Säädä näytön kirkkautta.
Huomautus: Arvon kohdalla oleva tähti (*) osoittaa oletusasetuksen.	

Valikkokohta	Kuvaus
Flash-aseman käyttö Käytössä* Ei käytössä	Ota käyttöön flash-aseman käyttö.
Salli taustan poisto Ei käytössä Käytössä*	Määritä, voiko taustan poistaa.
Salli mukautettujen töiden skannaus Ei käytössä Käytössä*	Määritä, näkyykö Mukautetun työn skannaus -asetus kopiointi-, skannaus- ja faksaustöissä. Huomautus: Tämä valikkokohta näkyy ainoastaan, kun tulostimen kiintolevy on asennettu.
Yhden sivun tasoskannaus Ei käytössä* Käytössä	Määritä tulostin skannaamaan kaikki skannaustasolla tehtävät työt yksisivuisina. Huomautus: Tasoskannauksen jälkeen tulostin palaa aloitusnäyttöön kehoitteiden näyttämisen sijaan.
Tulostuksen valaistus Ei käytössä* Käytössä	Ota käyttöön integroitu tulostuksen valaistus tai valinnaisen luovutusalan merkkivalo.
Äänipalaute Painikepalaute (Käytössä*) Äänenvoimakkuus (5*)	<ul style="list-style-type: none"> Ota käyttöön painikkeiden painallusten, paneelin käytön, paperin lisäämiskehoitteiden ja virheilmoitusten äänipalaute. Säädä palautteen äänenvoimakkuutta.
Näytön aikakatkaus 5–300 sekuntia (60*)	Määritä aika, jonka jälkeen käyttämättömänä olevan tulostimen näyttöön tulee aloitusnäyttö tai tulostin kirjaa käyttäjätilin ulos automaattisesti.
Huomautus: Arvon kohdalla oleva tähti (*) osoittaa oletusasetuksen.	

Säästötila

Valikkokohta	Kuvaus
Tulostus Sivut (Yksipuolinen*) Sivuja/arkki (Ei käytössä*) Värin tummuus (4*) Värinsäästö (Ei käytössä*)	Määritä tulostimen tulostusasetukset.
Kopiointi Sivut (1-puolinen 1-puoliseksi*) Sivuja/arkki (Ei käytössä*) Tummuus (5*)	Määritä tulostimen kopiointiasetukset.
Huomautus: Arvon kohdalla oleva tähti (*) osoittaa oletusasetuksen.	

Etähallintapaneeli

Valikkokohta	Kuvaus
Ulkoinen VNC-yhteys Älä salli* Salli	Yhdistä ulkoinen VNC (Virtual Network Computing) -asiakas etäohjauspaneeliin.
Tunnistuksen tyyppi Ei mitään* Vakiotunnistus	Määritä VNC-työasemapalvelinta käytettäessä käytettävä tunnistuksen tyyppi.
VNC-salasana	Määritä salasana, jota käytetään yhteyden muodostuksessa VNC-työasemapalvelimeen. Huomautus: Tämä valikkokohta on näkyvässä vain, jos Tunnistuksen tyyppi on määritetty Vakiotunnistus.
Huomautus: Arvon kohdalla oleva tähti (*) osoittaa oletusasetuksen.	

Ilmoitukset

Valikkokohta	Kuvaus
Virheen merkkivalo Ei käytössä Käytössä*	Määritä merkkivalo syttymään, kun ilmenee tulostinvirhe.
automaattisen asiakirjansyöttölaitteen äänimerkki Ei käytössä Käytössä*	Ota käyttöön äänimerkki lisäämällä paperia automaattisen asiakirjansyöttölaitteeseen.
Hälytysäänen määrittäminen Ei käytössä Yksi* Jatkuva	Määritä, kuinka monta kertaa hälytysääni kuuluu, kun tulostin edellyttää käyttäjän toimia.
Tarvikkeet Näytä tarvikearvot Näytä arvot* Älä näytä arvioita	Näytä tarvikkeiden arvioitu tila.
Tarvikkeet Näytä arvot Sivut* Prosenttia	Määritä yksikkö, jolla tulostin arvioi tarvikkeiden käyttöä, ja käynnistä mukautetut ilmoitukset, kun tulostin vaatii käyttäjän toimia. Huomautus: Tämä valikkokohta näkyy vain Embedded Web Server -palvelimessa.
Tarvikkeet Kasetin hälytys Ei käytössä Yksi* Jatkuva	Määritä, kuinka monta kertaa hälytysääni kuuluu, kun väriainekasetti on ehtymässä.
Huomautus: Arvon kohdalla oleva tähti (*) osoittaa oletusasetuksen.	

Valikkokohta	Kuvaus
Tarvikkeet Mukautetut tarvikearviot Näytä arviot Älä näytä arvioita*	Määritä ilmoitusasetukset tilanteeseen, jossa vaaditaan käyttäjän toimia. Huomautus: Tämä valikkokohta näkyy vain Embedded Web Server -palvelimessa.
Sähköpostihälytysten asetukset Sähköpostiasetukset Esisijainen SMTP-yhdyskäytävä Esisijaisen SMTP-yhdyskäytävän portti (25*) Toissijainen SMTP-yhdyskäytävä Toissijaisen SMTP-yhdyskäytävän portti (25*) SMTP-aikakatkaissu (30 sekuntia*) Vastausosoite Käytä aina SMTP-vastausosoitetta (Ei käytössä*) Käytä SSL- tai TLS-suojausta(Poissa käytöstä*) Edellytä luotettua varmennetta(Käytössä*) SMTP-palvelimen todennus (Todennusta ei tarvita*) Laitteeseen perustuva s-posti (Ei mitään*) Käyttäjän lähettämä sähköposti(Ei mitään*) Käytä AD-laitteen kirjautumistietoja(Ei käytössä*) Laittekäyttäjätunnus Laitesalasana Kerberos 5 REALM NTLM-toimialue Poista käytöstä SMTP-palvelinta ei ole määritetty -virhe(Ei käytössä*)	Määritä tulostimen sähköpostiasetukset.
Sähköpostihälytysten asetukset Aseta sähköpostiluettelot ja hälytykset Sähköpostiluettelo 1 Sähköpostiluettelo 2 Lähetä tapahtumat sähköpostina	Määritä sähköpostiosoitteet ota ja käyttöön sähköpostihälytykset. Huomautus: Tämä valikkokohta näkyy vain Embedded Web Server -palvelimessa.
Virheiden estäminen Asiakirjansyöttölaitteen monisyöttösensori Ei käytössä Käytössä*	Tunnistaa, jos asiakirjansyöttölaite ottaa useamman kuin yhden arkin kerrallaan.
Virheiden estäminen Tukosavustaja Ei käytössä Käytössä*	Määritä tulostin tyhjentämään tyhjät tai osittain tulos- tetut sivut automaattisesti, kun juuttunut paperi on poistettu.
Virheiden estäminen Automaattinen jatko Ei käytössä Käytössä* (5 sekuntia)	Anna tulostimen jatkaa työn käsittelemistä tai tulos- tamista automaattisesti, kun tietyt käyttäjän toimia vaativat tulostimen tilat on käsitelty.
Huomautus: Arvon kohdalla oleva tähti (*) osoittaa oletusasetuksen.	

Valikkokohta	Kuvaus
Virheiden estäminen Automaattinen uudelleenkäynnistys Automaattinen uudelleenkäynnistys Käynnistä uudelleen, kun järjestelmä on vapaa Uudelleenkäynnistys aina* Ei uudelleenkäynnistystä	Aseta tulostin käynnistymään uudelleen virhetilanteessa.
Virheiden estäminen Automaattinen uudelleenkäynnistys Uudelleenkäynnistysten enimmäismäärä 1–20 (2*)	Määritä automaattisten uudelleenkäynnistysten määrä, jonka tulostin voi suorittaa.
Virheiden estäminen Automaattinen uudelleenkäynnistys Automaattisen uudelleenkäynnistykseen ikkuna 1–525600 sekuntia (720*)	Määritä aika, jonka jälkeen tulostin käynnistyy automaattisesti uudelleen.
Virheiden estäminen Automaattinen uudelleenkäynnistys Automaattisen uudelleenkäynnistykseen laskuri	Näytä automaattisen uudelleenkäynnistykseen laskurin tiedot vain luku -muodossa.
Virheiden estäminen Automaattinen uudelleenkäynnistys Nollaa automaattisen uudelleenkäynnistykseen laskuri Peruuta Jatka	Nollaa automaattisen uudelleenkäynnistykseen laskuri.
Virheiden estäminen Näytä lyhyen paperin virhe Käytössä Autom. tyhjennys*	Määritä tulostin näyttämän viesti, kun ilmenee lyhyen paperin virhe. Huomautus: Lyhyt paperi viittaa lisätyn paperin kokoon.
Virheiden estäminen Sivun suojaus Ei käytössä* Käytössä	Määritä tulostin käsittelemään koko sivu muistiin ennen sen tulostamista.
Sisällön tukos selvitys Tukos selvitys Ei käytössä Käytössä Automaattinen*	Määritä tulostin tulostamaan juuttuneet sivut uudelleen.
Sisällön tukos selvitys Skannerin tukoksen selvittäminen Työtaso Sivutaso*	Määritä, miten skannaustyö käynnistetään uudelleen paperitukoksen selvittämisen jälkeen.
Huomautus: Arvon kohdalla oleva tähti (*) osoittaa oletusasetuksen.	

Virranhallinta

Valikkokohta	Kuvaus
Lepotilaprofiili Tulosta Lepotilasta Pysy hereillä tulostamisen jälkeen Siirry Lepotilaan tulostamisen jälkeen*	Määritä tulostin valmiustilassa tai palaa lepotilaan tulostamisen jälkeen.
Aikakatkaisut Lähialuetunnistin Ei käytössä Lyhyt alue Pitkä alue*	Määrittää arvioidun etäisyyden kohteeseen, jonka tulostin havaitsee.
Aikakatkaisut Lepotila 1–120 minuuttia (15*)	Määritä käyttämättömyysaika, jonka kuluttua tulostin siirtyy lepotilaan.
Aikakatkaisut Horrostilan aikakatkaisu Ei käytössä 1 tunti 2 tuntia 3 tuntia 6 tuntia 1 päivä 2 päivää 3 päivää* 1 viikko 2 viikkoa 1 kk	Määritä aika, jonka jälkeen tulostimen virta katkeaa.
Aikakatkaisut Horrostilan aikakatkaisu yhteyden ollessa olemassa Horros Ei horrostilaa*	Määritä Horrostilan aikakatkaisu katkaisemaan tulostimen virta, kun olemassa on aktiivinen Ethernet-yhteys.
Huomautus: Arvon kohdalla oleva tähti (*) osoittaa oletusasetuksen.	

Nimetön tietojen keräys

Valikkokohta	Kuvaus
Nimetön tietojen keräys Laitteen käyttö- ja suorituskykytiedot Ei mitään*	Lähetä tulostimen käyttö- ja suorituskykytietoja valmistajalle. Huomautus: Nimettömien tietojen lähetysaika näkyy vain, kun Nimetön tietojen keräys -asetukseksi on määritetty Laitteen käyttö ja suorituskyky.
Nimettömien tietojen lähetysaika Aloitusaika Lopetusaika	
Huomautus: Arvon kohdalla oleva tähti (*) osoittaa oletusasetuksen.	

Palauta oletusasetukset

Valikkokohta	Kuvaus
Palauta asetukset Palauta kaikki asetukset Palauta tulostimen asetukset Palauta verkkoasetukset Palauta faksiasetukset Palauta sovellusasetukset	Palauta tulostimen oletusasetukset.

Huolto

Määrittys-valikko

Valikkokohta	Kuvaus
USB-määrittys USB PnP 1* 2	Paranna tulostimen yhteensopivuutta tietokoneen kanssa muuttamalla tulostimen USB-ohjaimen tilaa.
USB-määrittys Paikallinen USB-skannaus Käytössä* Ei käytössä	Määritä, lasketaanko USB-laiteohjain yksinkertaiseksi USB-laitteeksi (yksi liitäntä) vai USB-yhdistelmälaitteeksi (useita liitäntöjä).
USB-määrittys USB-nopeus Täysi Automaattinen*	Aseta USB-portti toimimaan täydellä nopeudella ja poista nopeat toiminnot käytöstä.
Lokeromäärittys Koon tunnistus Lokeron [x] tunnistus Ei käytössä Käytössä*	Määritä lokero tunnistamaan automaattisesti siihen lisätty paperikoko.
Lokeromäärittys Lokeroiden linkitys Automaattinen* Ei käytössä	Määritä tulostin yhdistämään lokerot, joilla on samat paperilaji- ja -kokoasetukset.
Lokeromäärittys Näytä lokeronasennusilmoitus Ei käytössä Vain kun kokoa ei tunneta* Aina	Näytä lokeron asennus -ilmoitus
Huomautus: Arvon kohdalla oleva tähti (*) osoittaa oletusasetuksen.	

Valikkokohta	Kuvaus
Lokeromääritys A5-lisäys Lyhyt reuna Pitkä reuna*	Määritä A5-kokoisen paperin oletuslisäyssuunta kaikissa paperilähteissä.
Lokeromääritys Paperikehotteet Automaattinen* Monikäyttösyöttöaukko Manuaalinen paperi	Määritä paperilähde, jonka käyttäjä täyttää, kun näyttöön tulee kehote lisätä paperia. Huomautus: Jotta Monikäyttösyöttöaukko tulee näkyviin, määritä Paperi-valikossa Monisyötön asetukseksi Kasetti.
Lokeromääritys Kirjekuorikehotteet Automaattinen* Monikäyttösyöttöaukko Manuaalinen kirjekuori	Määritä paperilähde, jonka käyttäjä täyttää, kun näyttöön tulee kehote lisätä kirjekuori. Huomautus: Jotta Monikäyttösyöttöaukko tulee näkyviin, määritä Paperi-valikossa Monisyötön asetukseksi Kasetti.
Lokeromääritys Toiminto kehoitteille Kehota käyttäjää* Jatka Käytä nykyistä	Määritä tulostin ratkaisemaan paperiin tai kirjekuoriin liittyvät vaihtokehotteet.
Raportit Valikkoasetussivu Tapahtumaloki Tapahtumalokin yhteenveto Kuntotarkistuksen tilastot	Tulosta raportteja, joissa on tulostimen valikkoasetukset, tila ja tapahtumalokit.
Tulostimen emulointi PPDS-emulointi Ei käytössä* Käytössä	Määritä tulostin tunnistamaan PPDS-tietovirta ja käyttämään sitä.
Tulostimen emulointi PS-emulointi Ei käytössä Käytössä*	Määritä tulostin tunnistamaan PS-tietovirta ja käyttämään sitä.
Tulostimen emuloinnit Emulaattorin suojaus Sivun aikakatkaisu 0–60 (60*)	Määritä sivun aikakatkaisu emuloinnin aikana.
Tulostimen emuloinnit Emulaattorin suojaus Nollaa emulaattori työn jälkeen Ei käytössä* Käytössä	Nollaa emulaattori tulostustyön jälkeen.
Huomautus: Arvon kohdalla oleva tähti (*) osoittaa oletusasetuksen.	

Valikkokohta	Kuvaus
Tulostimen emuloinnit Emulaattorin suojaus Poista käytöstä tulostimen ilmoitusten käyttö Ei käytössä Käytössä*	Estä tulostimen ilmoitusten käyttö emuloinnin aikana.
Faksimäärytykset Faksin väh.virran tuki Poista lepotila käytöstä Salli lepotila Automaattinen*	Määritä faksi siirtymään lepotilaan tulostimen päätöksen mukaan.
Faksimäärytykset Faksin tallennuspaikka NAND Levy*	Määritä kaikkien faksien tallennuspaikka. Huomautus: Tämä valikkokohta näkyy ainoastaan, kun tulostimen kiintolevy on asennettu.
Tulostusmäärytykset Vain musta -tila Ei käytössä* Käytössä	Tulosta muut kuin kopiointityöt harmaasävyisinä.
Tulostusmäärytykset Värin lihotus Ei käytössä 1 2* 3 4 5	Kompensoi tulostimen kohdistusvirhettä parantamalla tulostetta.
Tulostusmäärytykset Fontin terävöinti 0–150 (24*)	Määritä tekstin pistekokoarvo, jonka alittuessa fonttitietojen tulostamiseen käytetään suuritiheysisiä näyttöjä. Jos arvo on esimerkiksi 24, kaikki fontit, joiden pistekoko on enintään 24, käyttävät suuritiheysisiä näyttöjä.
Laitteen toiminnot Hiljainen tila Ei käytössä* Käytössä	Määritä tulostin toimimaan Hiljaisessa tilassa. Huomautus: Tämän asetuksen ottaminen käyttöön hidastaa tulostimen toimintaa.
Laitteen toiminnot Turvatila Ei käytössä* Käytössä	Määritä tulostin toimimaan erityisessä tilassa, jossa se yrittää tarjota mahdollisimman laajat toiminnot tunnetuista ongelmista huolimatta. Esimerkiksi jos asetuksena on Käytössä ja arkinkääntäjän moottori ei toimi, tulostin tulostaa asiakirjat yksipuolisina, vaikka työ olisi määritetty tulostettavaksi kaksipuolisena.
Laitteen toiminnot Kopioinnin vähimmäismuisti 80 Mt* 100 Mt	Määritä kopiointitöiden tallennukselle varattava vähimmäismuisti.
Huomautus: Arvon kohdalla oleva tähti (*) osoittaa oletusasetuksen.	

Valikkokohta	Kuvaus
Laitteen toiminnot Tyhjennä mukautettu tila	Poista mukautettuja Oletus- tai Vaihtoehtoinen-viestejä koskevat käyttäjän määrittämät merkkijonot.
Laitteen toiminnot Poista kaikki etäasennetut viestit	Poista etäasennetut viestit.
Laitteen toiminnot Näytä virhenäytöt automaattisesti Ei käytössä Käytössä*	Näytä nykyiset virheilmoitukset näytössä, kun tulostin pysyy ei-aktiivisena aloitusnäytössä Näytön aikakatkaistu -asetusta vastaavan ajan.
Laitteen toiminnot Käytä suuntaa pikakopioinnissa Ei käytössä* Käytössä	Määritä tulostin käyttämään Kopio-valikon suunta-asetusta lähetettäessä pikakopiointitöitä.
Laitteen toiminnot Automaattinen materiaalilajin tunnistus Ei käytössä Käytössä*	Määritä tulostin havaitsemaan lisättävän sivun paperilaji.
Laitteen toiminnot Ota käyttöön valinnainen rinnakkaisportti Ei käytössä* Käytössä	Ota käyttöön valinnainen rinnakkaisportti.
Väriainealueen tunnistimen (TPS) asennus Kalibrointivälimääritys Ei käytössä Vähiten värisäätöjä Vähemmän värisäätöjä Normaali* Parempi väritarkkuus Paras väritarkkuus	Määritä tulostin käyttämään oikea määrä väriainetta, jotta värit säilyvät yhdenmukaisina.
Väriainealueen tunnistimen (TPS) asennus Täysi kalibrointi	Suorita täysi värikalibrointi.
Väriainealueen tunnistimen (TPS) asennus Tulosta TPS-tietosivu	Tulosta vianmäärityssivu, jolla on tietoja väriainealueen tunnistimen kalibroinnista.
Skannerimääritykset Skannerin manuaalinen rekisteröinti Tulostuksen pikatesti	Tulosta pikatestin kohdesivu. Huomautus: Varmista, että kohdesivun marginaalit ovat tasaiset kautta koko kohteen. Jos ne eivät ole, tulostimen marginaalit on määritettävä uudelleen.
Skannerimääritykset Skannerin manuaalinen rekisteröinti Etu-ADF-rekisteröinti Taka-ADF-rekisteröinti Tasorekisteröinti	Rekisteröi skannaustaso ja automaattinen asiankirjasyöttölaite manuaalisesti skannaustason tai emolevyn vaihdon jälkeen.
Huomautus: Arvon kohdalla oleva tähti (*) osoittaa oletusasetuksen.	

Valikkokohta	Kuvaus
Skannerimääriykset Reunojen poistaminen Tason reunojen poistaminen (3*) ADF-reunojen poistaminen (3*)	Määritä automaattisen asiakirjasyöttölaitteen tai skannaustason työn tulostamattoman alueen koko millimetreinä.
Skannerimääriykset Asiakirjasyöttölaitteen suoristus Asiakirjasyöttölaitteen mekaaninen suoristus (Käytössä*) Asiakirjasyöttölaitteen mekaaninen suoristus (Käytössä*)	Korjaa vinot asiakirjat, jotka on skannattu automaattisesta asiakirjasyöttölaitteesta.
Skannerimääriykset Poista skanneri käytöstä Käytössä* Ei käytössä Asiakirjasyöttölaite poistettu käytöstä	Poista skanneri käytöstä, jos se ei toimi oikein.
Skannerimääriykset Tiff-tavujärjestys CPU Endianness* Little Endian Big Endian	Määritä TIFF-muotoillun skannaustuloksen tavujärjestys.
Skannerimääriykset Exact Tiff Rows Per Strip Käytössä* Ei käytössä	Määritä TIFF-muotoillun skannaustuloksen RowsPerStrip-tunnistearvo.
Huomautus: Arvon kohdalla oleva tähti (*) osoittaa oletusasetuksen.	

Poistaminen

Valikkokohta	Kuvaus
Poistaminen Muistin viimeisin tyhjennys Kiintolevyn viimeisin tyhjennys	Näytä milloin tulostimen muisti tai kiintolevy on viimeksi tyhjennetty. Huomautus: Kiintolevyn viimeisin tyhjennys näkyy ainoastaan, kun tulostimen kiintolevy on asennettu.
Poistaminen Poista kaikki tiedot pysyvästä muistista Poista kaikki tulostin- ja verkkoasetukset Poista kaikki sovellukset ja sovellusasetukset Poista kaikki pikavalinnat ja pikavalinta-asetukset Tyhjennä kaikki tiedot kiintolevyltä Poista lataukset (poista kaikki makrot, fontit, PPO:t jne.) Poista puskuroidut työt Poista pidossa olevat työt	Tyhjennä kaikki tiedot pysyvästä muistista ja kiintolevyltä. Huomautus: Tyhjennä kaikki tiedot kiintolevyltä näkyy ainoastaan, kun tulostimen kiintolevy on asennettu.

Näkyvät aloitusnäytön kuvakkeet

Valikko	Kuvaus
Kopiointi Sähköposti Faksaus Tila/tarvikkeet Työjono Vaihda kieli Pikavalintakeskus Osoitteisto Kirjanmerkit Pidossa olevat työt USB FTP Skannausprofiilit Sovellusprofiilit Lomakkeet ja suosikit Skannauskeskus Korttikopio	Määritä, mitkä kuvakkeet näkyvät aloitusnäytössä.

Tietoja tästä tulostimesta

Valikkokohta	Kuvaus
Asset-tunniste	Näytä tulostimen sarjanumero.
Tulostimen sijainti	Määritä tulostimen sijainti. Enimmäispituus on 63 merkkiä.
Ota yhteyttä	Mukauta tulostimen nimeä. Enimmäispituus on 63 merkkiä.
Vie määrittystiedosto USB-asemaan	Vie määrittystiedosto flash-asemaan.
Vie pakatut lokit USB-asemaan	Vie tulostimen pakatut lokitiedostot flash-asemaan.

Tulosta

Asettelu

Valikkokohta	Kuvaus
Puolet Yksipuolinen* Kaksipuolinen	Määritä, tulostetaanko vain sivun toiselle puolelle vai molemmille puolille.
Kääntötyyli Pitkä reuna* Lyhyt reuna	Määritä, sidotaanko kaksipuolisena tulostetun asiakirjan reuna.
Huomautus: Arvon kohdalla oleva tähti (*) osoittaa oletusasetuksen.	

Valikkokohta	Kuvaus
Tyhjät sivut Tulostus Älä tulosta*	Tulosta tulostustyöhön kuuluvat tyhjät sivut.
Lajittele Ei käytössä (1,1,1,2,2,2) Käytössä (1,2,1,2,1,2)*	Säilytä tulostustyön sivut järjestyksessä varsinkin tulostettaessa useita kopioita työstä.
Erotinsivut Ei mitään* Kopioiden väliin Töiden väliin Arkkien väliin	Lisää tulostettaessa tyhjiä erotinsivuja.
Erotinsivujen lähde Lokero [x] (1*) Monikäyttösyöttöaukko	Määritä erotinsivun paperilähde.
Sivuja/arkki Ei käytössä* 2 sivua/arkki 3 sivua/arkki 4 sivua/arkki 6 sivua/arkki 9 sivua/arkki 12 sivua/arkki 16 sivua/arkki	Tulosta paperiarkin yhdelle puolelle useita pienennettyjä sivuja.
Sivuja/arkki-järjestys Vaakasuunta* Käänteinen vaaka Pystysuora Käänteinen pysty	Määritä monisivuisten kuvien paikka, kun käytössä on Sivuja/arkki-valikko.
Sivuja/arkki-suunta Automaattinen* Vaaka Pysty	Määritä monisivuisten kuvien suunta, kun käytössä on Sivuja/arkki-valikko.
Sivuja/arkki-kehys Ei mitään* Tasainen	Tulosta reunus jokaisen sivun ympärille, kun käytössä on Sivuja/arkki-valikko.
Kopiot 1–9999 (1*)	Määritä kunkin tulostustyön kopiomäärä.
Tulostusalue Normaali* Sovita sivulle Koko sivu	Määritä paperiarkin tulostusalue.
Huomautus: Arvon kohdalla oleva tähti (*) osoittaa oletusasetuksen.	

Asetus

Valikkokohta	Kuvaus
Komentokieli PCL-emulointi PS-emulointi*	Määritä komentokieli. Huomautus: Komentokielen asettaminen oletukseksi ei estä sovellusohjelmaa lähettämästä töitä, joiden tulostusta ohjataan jollakin muulla komentokielellä.
Työ odottaa Ei käytössä* Käytössä	Tallenna tarvikkeita vaativia tulostustöitä. Näin voidaan tulostaa töitä, joissa ei käytetä puuttuvia tarvikkeita. Huomautus: Tämä asetus näkyy ainoastaan, jos tulostimeen on asennettu kiintolevy.
Työn säilyttämisen aikakatkaisu 0–255 (30*)	Määritä, miten monta sekuntia tulostin odottaa käyttäjän toimia, ennen kuin liikaa resursseja vaativa työ siirretään muistiin ja muiden jonossa olevien töiden tulostamista jatketaan. Huomautus: Tämä asetus näkyy ainoastaan, jos tulostimeen on asennettu kiintolevy.
Tulost. käyttö Enimmäisnopeus Enimmäismäärä*	Määritä, miten värillinen kuvansiirtopaketti toimii tulostuksen aikana. Huomautuksia: <ul style="list-style-type: none"> • Kun asetus on Enimmäisriitto, värillinen kuvansiirtopaketti hidastuu tai pysähtyy, kun tulostetaan mustavalkosivuryhmiä. • Kun asetus on Enimmäisnopeus, värillinen kuvansiirtopaketti toimii aina tulostettaessa niin värillisiä kuin mustavalkoisiakin sivuja.
Tallennuspaikka RAM* Levy	Määritä, mihin tallennetaan kaikki pysyvät resurssit, kuten tulostimeen ladatut fontit ja makrot. Huomautus: Tämä asetus näkyy ainoastaan, jos tulostimeen on asennettu kiintolevy.
Resurssien tallennus Ei käytössä* Käytössä	Määritä, mitä tulostin tekee ladatuille resursseille, kuten fonteille ja makroille, kun tulostin vastaanottaa työn, joka edellyttää muistia enemmän kuin on käytettävissä. Huomautuksia: <ul style="list-style-type: none"> • Kun asetuksena on Ei käytössä, tulostin säilyttää ladatut resurssit vain siihen asti, kunnes muistia tarvitaan. Ei-aktiiviseen komentokieleeseen liittyvät resurssit poistetaan. • Kun asetuksena on Käytössä, tulostin tallentaa kaikki pysyvät ladatut resurssit kaikissa kielenvalitsimissa. Tulostin näyttää tarvittaessa Muisti täynnä -ilmoitukset pysyvien resurssien poistamisen sijaan.
Kaikkien töiden tulostusjärjestys Aakkosellinen* Uusimmat ensin Vanhimmat ensin	Määritä järjestys, jossa kaikki pidossa olleet ja luottamukselliset työt tulostetaan. Huomautus: Tämä asetus näkyy ainoastaan, jos tulostimeen on asennettu kiintolevy.
Huomautus: Arvon kohdalla oleva tähti (*) osoittaa oletusasetuksen.	

Laatu

Valikkokohta	Kuvaus
Tulostustila Mustavalko Väri*	Määritä, miten tulostin luo värisisällön.
Huomautus: Arvon kohdalla oleva tähti (*) osoittaa oletusasetuksen.	

Valikkokohta	Kuvaus
Tulostustarkkuus 4800 CQ* 1200 dpi	Määritä tulosteiden tarkkuus. Huomautus: 4800 CQ takaa korkealaatuisen tulosteen enimmäisnopeudella.
Väriaineen tummuus 1–5 (4*)	Määritä tekstikuvien vaaleus tai tummuus.
Rasteri Normaali* Tiedot	Paranna tulostetta siten, että sillä on pehmeämmät viivat ja tarkemmat reunat.
Värinsäästö Ei käytössä* Käytössä	Kuvien tulostamiseen käytetyn väriaineen määrän vähentäminen. Huomautus: Kun asetus on Käytössä, tämä asetus ohittaa Väriin tummuus -asetuksen arvon.
RGB-kirkkaus -6–6 (0*)	Säädä väritulosteen kirkkautta, kontrastia ja kylläisyyttä. Huomautus: Tämä asetus ei vaikuta tiedostoihin, joissa käytetään CMYK-värimäärittäjiä.
RGB-kontrasti 0–5 (0*)	
RGB-kylläisyys 0–5 (0*)	
Huomautus: Arvon kohdalla oleva tähti (*) osoittaa oletusasetuksen.	

Kuvankäsittelyn lisäasetukset

Valikkokohta	Kuvaus
Väritasapaino Syaani -5–5 (0*) Magenta -5–5 (0*) Keltainen -5–5 (0*) Musta -5–5 (0*) Palauta oletukset	Säädä kussakin väriässä käytetyn väriaineen määrää.
Värinkorjaus Ei käytössä Automaattinen* Manuaalinen	Muokkaa asiakirjojen tulostuksessa käytettäviä väriasetuksia. Huomautuksia: <ul style="list-style-type: none"> Ei käytössä -asetus määrittää tulostimen vastaanottamaan värinkorjauksen ohjelmistosta. Automaattinen-asetus määrittää tulostimen käyttämään eri väriprofiilia kullekin tulostetun sivun objektille. Manuaalinen-asetuksen avulla käyttäjät voivat itse määrittää RGB- tai CMYK-värimuunnokset, joita käytetään jokaisessa tulostettavan sivun objektissa.
Väriesimerkit Tulosta värinäytteet	Esimerkkisivujen tulostaminen kustakin tulostimessa käytettävästä RGB- ja CMYK-värimuunnostaulukosta.
Huomautus: Arvon kohdalla oleva tähti (*) osoittaa oletusasetuksen.	

Valikkokohta	Kuvaus
Värinsäätö	Säädä tulosteiden värien epäsuhtaisuutta kalibroimalla tulostin.
Spottivärin vaihtaminen Aseta mukautettu CMYK	Määritä tietyt CMYK-arvot 20 nimetyille spottiväriille.
Huomautus: Arvon kohdalla oleva tähti (*) osoittaa oletusasetuksen.	

Työkirjanpito

Valikkokohta	Kuvaus
Työkirjanpito Ei käytössä* Käytössä	Määritä tulostin luomaan loki vastaanottamistaan tulostustöistä. Huomautus: Valikkokohta näkyy vain, jos flash-muisti tai kiintolevy on asennettuna.
Työkirjanpito-lokin aikaväli Päivittäin <1>Viikoittain</1>: koostuu <2>Päivä</2>- ja <3>Tunti</3>-arvoista. Kuukausittain*	Määritä, kuinka usein tulostin luo lokitiedoston.
Kirjaa toiminta lokiin aikavälin lopussa Ei mitään* Lähetä nykyinen loki sähköpostina Lähetä nykyinen loki sähköpostina ja poista se Julkaise nykyinen loki Julkaise ja poista nykyinen loki	Määritä, miten tulostin reagoi, kun aikaväli tulee täyteen. Huomautus: Työkirjanpito-lokin aikaväliksi määritetty arvo määrää, milloin toiminto suoritetaan.
Kirjaa, kun melkein täynnä Ei käytössä Käytössä (5)*	Määritä lokitiedoston enimmäiskoko ennen kuin tulostin suorittaa Kirjaa, kun melkein täynnä -toiminnon.
Kirjaa, kun melkein täynnä Ei mitään* Lähetä nykyinen loki sähköpostina Lähetä nykyinen loki sähköpostina ja poista se Lähetä vanhin loki sähköpostina ja poista se Julkaise nykyinen loki Julkaise ja poista nykyinen loki Julkaise ja poista vanhin loki Poista nykyinen loki Poista vanhin loki Poista kaikki paitsi nykyinen Poista kaikki lokit	Määritä, miten tulostin reagoi, kun kiintolevy on lähes täynnä. Huomautus: Loki lähes täynnä -tasoksi määritetty arvo määrää, milloin toiminto suoritetaan.
Huomautus: Arvon kohdalla oleva tähti (*) osoittaa oletusasetuksen.	

Valikkokohta	Kuvaus
Kirjaa, kun täynnä Ei mitään* Lähetä nykyinen loki sähköpostina ja poista se Lähetä vanhin loki sähköpostina ja poista se Julkaise ja poista nykyinen loki Julkaise ja poista vanhin loki Poista nykyinen loki Poista vanhin loki Poista kaikki paitsi nykyinen Poista kaikki lokit	Määritä, miten tulostin reagoi, kun kiintolevyn käyttö saavuttaa enimmäisrajan (100 Mt).
Lähetyslokien URL	Määritä, mihin tulostin julkaisee työkirjanpidon lokit.
Sähköpostiosoite lokien lähettämistä varten	Määritä sähköpostiosoite, johon tulostin lähettää työkirjanpidon lokit.
Lokitiedoston etuliite	Määritä lokitiedostoissa käytettävä etuliite. Huomautus: TCP/IP-valikossa määritettyä nykyistä palvelimen nimeä käytetään lokitiedoston etuliitteen oletuksena.
Huomautus: Arvon kohdalla oleva tähti (*) osoittaa oletusasetuksen.	

XPS

Valikkokohta	Kuvaus
Tulosta virhesivut Ei käytössä* Käytössä	Tulosta XPS-tiedoston käsittelyn aikana ilmaantuneet virhesivut.
Vähimmäisrivinleveys 1–30 (2*)	Määritä vähimmäispiirtoleveys. Huomautuksia: <ul style="list-style-type: none"> • 1200 dpi:n tarkkuudella tulostetut työt käyttävät arvoa suoraan. • 4800 CQ:n tarkkuudella tulostetut työt käyttävät puolta arvosta.
Huomautus: Arvon kohdalla oleva tähti (*) osoittaa oletusasetuksen.	

PDF

Valikkokohta	Kuvaus
Skaalaa sopivan kokoiseksi Ei käytössä* Käytössä	Muuta sivun kokoa siten, että se mahtuu valitulle paperikoolle.
Kommentit Tulostus Älä tulosta*	Määritä, tulostetaanko PDF-tiedoston kommentit.
Huomautus: Arvon kohdalla oleva tähti (*) osoittaa oletusasetuksen.	

Valikkokohta	Kuvaus
Tulosta PDF-virhe Ei käytössä Käytössä*	Ota käyttöön PDF-virheen tulostus.
Huomautus: Arvon kohdalla oleva tähti (*) osoittaa oletusasetuksen.	

PostScript

Valikkokohta	Kuvaus
Tulosta PS-virhe Ei käytössä* Käytössä	Tulosta sivu, joka kuvailee PostScript®-virheen. Huomautus: Virheen tapahtuessa työn käsittely pysähtyy, tulostin tulostaa virheilmoituksen ja loput tulostustyöstä tyhjennetään.
Vähimmäisrivinleveys 1–30 (2*)	Määritä vähimmäispiirtoleveys. Huomautuksia: <ul style="list-style-type: none"> • 1200 dpi:n tarkkuudella tulostetut työt käyttävät arvoa suoraan. • 4800 CQ:n tarkkuudella tulostetut työt käyttävät puolta arvosta.
Lukitse PS-käynnistystila Ei käytössä Käytössä*	Poista k. SysStart-tiedosto
Kuvan tasoitus Ei käytössä* Käytössä	Paranna kuvantarkkuudeltaan pienten kuvien kontrastia ja terävyyttä. Huomautus: Tämä asetus ei vaikuta kuviin, joiden tarkkuus on vähintään 300 dpi.
Fonttijärjestys Vakio* Flash/levy	Määrittää fonttien hakujärjestyksen Huomautuksia: <ul style="list-style-type: none"> • Vakio määrittää tulostimen etsimään fontteja ensin tulostimen muistista, ennen kuin niitä etsitään flash-muistista tai tulostimen kiintolevyiltä. • Flash/levy määrittää tulostimen etsimään fontteja ensin flash-muistista tai tulostimen kiintolevyiltä ja vasta sitten tulostimen muistista • Valikkokohta näkyy vain, jos flash-muisti tai kiintolevy on asennettuna.
Odotuksen aikakatkaistu Ei käytössä Käytössä* (40 sekuntia)	Määritä tulostin odottamaan lisätietoja, ennen kuin se peruuttaa tulostustyön.
Huomautus: Arvon kohdalla oleva tähti (*) osoittaa oletusasetuksen.	

PCL

Valikkokohta	Kuvaus
Fonttilähde Vakio* Levy Flash-muisti Kaikki	Valitse lähde, jossa on oletusfonttivalikoima. Huomautuksia: <ul style="list-style-type: none"> Flash-muisti ja Levy näkyvät vain, jos flash-muisti tai tulostimen kiintolevy on asennettuna. Jotta Flash-muisti ja Levy tulevat näkyviin, varmista, että ne eivät ole luku- tai kirjoitussuojattuja.
Fontin nimi Courier*	Valitse fontti määritetystä fonttilähteestä.
Merkistö 10U PC-8*	Kunkin fonttiniimen merkistö Huomautus: Merkistö on aakkosten ja numeroiden, väli- ja erikoismerkkien sarja. Merkistöt tukevat eri kieliä tai tiettyjä sovelluksia, kuten tieteellisessä tekstissä käytettäviä matemaattisia symboleja.
Tiheys 0,08–100 (10*)	Määritä tasavälisten tai kiinteävälisen fonttien tiheys. Huomautus: Tiheys viittaa kiinteävälisen merkkien lukumäärään yhdellä tuumalla vaakasuuntaista tekstiä.
Suunta Pysty* Vaaka	Määrittää tekstin ja kuvien suunnan sivulla
Riviä/sivu 1–255	Määritä kullekin sivulle PCL®-tietovirran kautta tulostettavien tekstirivien määrä. Huomautuksia: <ul style="list-style-type: none"> Tämä valikkokohta aktivoi pystysuuntaisen välistyksen, jolloin rivit tulostuvat sivun oletusreunusten väliin. 60 on Yhdysvaltojen oletusasetus. 64 on oletusasetus.
PCL5-vähimmäisrivinleveys 1–30 (2*)	Määritä vähimmäisalkupiirtoleveys. Huomautuksia:
PCLXL-vähimmäisrivinleveys 1–30 (2*)	<ul style="list-style-type: none"> 1200 dpi:n tarkkuudella tulostetut työt käyttävät arvoa suoraan. 4800 CQ:n tarkkuudella tulostetut työt käyttävät puolta arvosta.
A4-leveys 198 mm* 203 mm	Määritä A4-paperin loogisen sivun leveys. Huomautus: Looginen sivu on se fyysisen sivun alue, johon tiedot tulostetaan.
Autom.CR LFn jäl Ei käytössä* Käytössä	Määritä tulostin tekemään rivinvaihto rivinsiirtokomennon jälkeen. Huomautus: Rivinvaihto käskää tulostinta siirtämään kohdistimen saman rivin alkuun.
Autom.LF CRn jäl Ei käytössä* Käytössä	Määritä tulostin tekemään rivinsiirto rivinvaihtokomennon jälkeen.
Huomautus: Arvon kohdalla oleva tähti (*) osoittaa oletusasetuksen.	

Valikkokohta	Kuvaus
Lokeron uud.num. Määritä monisyöttö Määritä lokero [x] Määr. käsins. paperi Määritä kirjekuoren käsins.	Määritä tulostin toimimaan sellaisen eri tulostinohjaimen tai mukautetun sovelluksen kanssa, jonka paperilähdemäärytykset ovat erilaiset. Valitse jokin seuraavista vaihtoehdoista: Ei käytössä* – tulostin käyttää oletusasetusten mukaisia paperilähdemäärytyksiä Ei mitään - paperilähde ohittaa Select Paper Feed -komennon 0–99 – valitaan paperilähteen mukautettua asetusta määrittävä luku.
Lokeron uud.num. Näytä oletusasetukset	Näytä kullekin paperilähteelle määritetty oletusarvo.
Lokeron uud.num. Palauta oletusasetukset	Palauta lokeroiden uudelleennumerointiarvojen oletukset.
Tulostuksen aikakatkaaisu Ei käytössä Käytössä* (90 sekuntia)	Määritä tulostin lopettamaan tulostustyö sen jälkeen, kun se on ollut käyttämättömänä määritetyn ajan.
Huomautus: Arvon kohdalla oleva tähti (*) osoittaa oletusasetuksen.	

HTML

Valikkokohta	Kuvaus
Fontin nimi Times*	Määritä HTML-asiakirjoja tulostettaessa käytettävä fontti.
Fonttikoko 1–255 (12*)	Määritä HTML-asiakirjoja tulostettaessa käytettävä fonttikoko.
Sovita 1–400 % (100*)	Skaalaa HTML-asiakirjat tulostusta varten.
Suunta Pysty* Vaaka	Määritä HTML-asiakirjojen sivun suunta.
Marginaalin koko 8–255 mm (19*)	Määritä HTML-asiakirjojen sivun reunus.
Taustat Älä tulosta Tulosta*	Tulosta HTML-asiakirjojen taustatiedot tai -grafiikka.
Huomautus: Arvon kohdalla oleva tähti (*) osoittaa oletusasetuksen.	

Kuva

Valikkokohta	Kuvaus
Automaattinen sovitus Käytössä Ei käytössä*	Valitse kuvalle paras käytettävissä oleva paperikoko- ja suunta-asetus. Huomautus: Kun asetukset on Käytössä, tämä asetukset ohittaa kuvan skaalaus- ja suunta-asetukset.
Huomautus: Arvon kohdalla oleva tähti (*) osoittaa oletusasetuksen.	

Valikkokohta	Kuvaus
Käänteinen Ei käytössä* Käytössä	Muuta kaksisävyiset mustavalkokuvat käänteisiksi. Huomautus: Asetus ei koske GIF- ja JPEG-kuvamuotoja.
Skaalaus Ankkuroi ylävasen Parhaiten sopiva* Ankkuroi keskelle Sovita korkeus/leveys Sovita korkeus Sovita leveys	Säädä kuva sopimaan tulostusalueelle. Huomautus: Kun Automaattinen sovitus -asetus on Käytössä, Skaalaus-asetus on automaattisesti Parhaiten sopiva.
Suunta Pysty* Vaaka Käänteinen pysty Käänteinen vaaka	Määrittää tekstin ja kuvien suunnan sivulla
Huomautus: Arvon kohdalla oleva tähti (*) osoittaa oletusasetuksen.	

Paperi

Lokeromääritys

Valikkokohta	Kuvaus
oletuslähde Lokero [x] (1*) Monikäyttösyöttöaukko Manuaalinen paperi Manuaalinen kirjekuori	Määritä kaikkien tulostustöiden paperilähde.
Paperikoko/-laji Lokero [x] Monikäyttösyöttöaukko Manuaalinen paperi Manuaalinen kirjekuori	Määritä kuhunkin paperilähteeseen lisätty paperikoko tai paperilaji.
Korvaava paperikoko Ei käytössä Letter/A4 Kaikki listatut*	Määritä tulostin korvaamaan määritetty paperikoko, jos pyydetyn kokoista paperi ei ole lisättyä yhteenkään paperilähteeseen. Huomautuksia: <ul style="list-style-type: none"> • Jos asetusarvo on Ei käytössä, laite kehottaa käyttäjää lisäämään vaadittua paperikoko. • Koko luettelo sallii kaikki käytettävissä olevat korvaukset.
Huomautus: Arvon kohdalla oleva tähti (*) osoittaa oletusasetuksen.	

Valikkokohta	Kuvaus
Monisyötön asetus Kasetti* Manuaalinen Ensisijainen	Määritä monikäyttösyöttöaukon toiminta. Huomautuksia: <ul style="list-style-type: none"> • Kasetti-asetuksella monikäyttösyöttöaukko määritetään automaattiseksi paperiläheteeksi. • Kun Manuaalinen-vaihtoehto valitaan, monikäyttösyöttöaukkoa voidaan käyttää ainoastaan manuaalisesti syötettyjen tulostustöiden yhteydessä. • Ensimmäinen-asetuksella monikäyttösyöttöaukko määritetään ensisijaiseksi paperiläheteeksi.
Huomautus: Arvon kohdalla oleva tähti (*) osoittaa oletusasetuksen.	

Materiaalimääritykset

Universal

Valikkokohta	Kuvaus
Mittayksiköt Tuumat Millimetrit	Määritä Universal-paperikoon mittayksikkö. Huomautus: Tuumat on Yhdysvaltain oletusasetus. Millimetrit on kansainvälinen oletusasetus.
Pystykuvan leveys 3–52 tuumaa (8,5*) 76–1321 mm (216*)	Määritä Universal-paperin pystyleveys.
Pystykuvan korkeus 3–52 tuumaa (14*) 76,2–1321 mm (356*)	Määritä Universal-paperin pystykorkeus.
Syöttösuunta Lyhyt reuna* Pitkä reuna	Määritä tulostin poimimaan paperi lyhyestä tai pitkästä reunasta. Huomautus: Pitkä reuna näkyy ainoastaan, jos pisin reuna on lyhyempi kuin tuettu enimmäisleveys.
Huomautus: Arvon kohdalla oleva tähti (*) osoittaa oletusasetuksen.	

Mukautetut skannauskoot

Valikkokohta	Kuvaus
Mukautettu skannauskoko [x] Skannauskoon nimi Leveys 1-8,5 tuumaa (8,5*) 25,4-215,9 mm (215,9*) Korkeus 1-25 tuumaa (11*) 25,4-635 mm (279,4*) Suunta Pysty* Vaaka 2 skannausta sivua kohti Ei käytössä* Käytössä	Määritä skannauskoon nimi ja määritä skannausasetukset.

Materiaalilajit

Valikkokohta	Kuvaus
Tavallinen Korttipohja Uusiopaperi Piirtoheitinkalvo Kiiltävä Painava kiiltävä Tarra-arkit Vinyylitarrat Kovapaperi Kirjekuori Painava kirjekuori Kirjepaperi Esipainettu Värillinen paperi Merkkivalo Painava Karkea/puuvilla Mukautettu laji [x]	Määritä paperin laatu, paino ja suunta.

Kopio

Kopioinnin oletusasetukset

Valikkokohta	Kuvaus
Sisältötyyppi Teksti Teksti/valokuva* Valokuva Grafiikka	Paranna tulosteen laatua alkuperäisen asiakirjan sisällön mukaan.
Sisältölähde Mustavalkolaser Värilaser* Mustesuihku Valokuva/filmi Aikakauslehti Sanomalehti Painotuote Muu	Paranna tulosteen laatua alkuperäisen asiakirjan lähteen mukaan.
Puolet 1-puolinen 1-puoliseksi 1-puolinen 2-puoliseksi 2-puolinen 1-puoliseksi 2-puolinen 2-puoliseksi	Määritä skannaustoiminta alkuperäisen asiakirjan perusteella.
Erotinsivut Ei mitään* Kopioiden väliin Töiden väliin Arkkien väliin	Määrittää, lisätäänkö tulostettaessa tyhjiä erotinsivuja.
Erotinsivujen lähde Lokero [x] (1*) Monikäyttösyöttöaukko	Määritä erotinsivun paperilähde.
Väri Ei käytössä Käytössä* Automaattinen	Määritä tulostin luomaan skannaustyöstä värituloste.
Sivuja/arkki Ei käytössä* 2 pystysuuntaista sivua 4 pystysuuntaista sivua 2 vaakasuuntaista sivua 4 vaakasuuntaista sivua	Määritä, kuinka monta sivukuvaa paperiarkin yhdelle puolelle tulostetaan.
Huomautus: Arvon kohdalla oleva tähti (*) osoittaa oletusasetuksen.	

Valikkokohta	Kuvaus
Tulosta sivun reunat Ei käytössä* Käytössä	Aseta reunus kunkin kuvat ympärille tulostettaessa useita sivuja yhdelle sivulle.
Lajittele Ei käytössä [1,1,1,2,2,2] Käytössä [1,2,1,2,1,2]*	Tulosta useita kopioita järjestyksessä.
Kopioi kohteesta -koko [List of paper sizes]	Määritä alkuperäisen asiakirjan paperikoko. Huomautus: Letter on Yhdysvalloissa oletusasetus. A4 on kansainvälinen oletusasetus.
Kopioi kohteeseen -lähde Lokero [x] (1*) Monikäyttösyöttöaukko Automaattinen koon tunnistus	Määritä kopiointityön paperilähde.
Lämpötila -4-4 (0*)	Määritä, pitääkö tulosteen olla viileämpi vai lämpimämpi.
Tummuus 1-9 (5*)	Säädä skannatun kuvan tummuutta.
Kopiomäärä 1-9999 (1*)	Määritä kopioiden määrä.
Ylätunniste/alatunniste Vasen ylätunniste Keskimmäinen ylätunniste Oikea ylätunniste Vasen alatunniste Keskimmäinen alatunniste Oikea alatunniste	Määritä skannatun kuvan ylä- tai alatunnisteen tiedot.
Peittokuva Luottamuksellinen Kopiointi Vedos Kiireinen Mukautettu Ei käytössä*	Määritä peittokuvan teksti, joka tulostetaan kopioihin.
Mukautettu peittokuva	Kirjoita Peittokuva-valikon Mukautettu-valinnan teksti.
Huomautus: Arvon kohdalla oleva tähti (*) osoittaa oletusasetuksen.	

Kuvankäsittelyn lisäasetukset

Valikkokohta	Kuvaus
Väritasapaino Syaani (0*) Magenta (0*) Keltainen (0*)	Säädä syaanin, magentan ja keltaisen värin voimakkuutta.
Huomautus: Arvon kohdalla oleva tähti (*) osoittaa oletusasetuksen.	

Valikkokohta	Kuvaus
Väriinpoisto Väriinpoisto (Ei mitään*) Punainen oletuskynnysarvo (128*) Vihreä oletuskynnysarvo (128*) Sininen oletuskynnysarvo (128*)	Määritä skannauksen aikana poistettava väri ja sen väriinpoistoasetus.
Autom. värintunn. Väriherkkyys (5*) Alueherkkyys (5*)	Määritä automaattisen värintunnistuksen asetus.
Kontrasti Sisällön mukaan* 0–5	Määritä skannatun kuvan kontrasti.
Taustan poisto Taustan tunnistus (Sisältöpohjainen*) Taso (0*)	Poista taustaväri tai kuvan häiriöt alkuperäisestä asiakirjasta. Huomautuksia: <ul style="list-style-type: none"> Sisältöpohjainen poistaa taustavärin alkuperäisestä asiakirjasta. Kiinteä poistaa kuvasta häiriöitä.
Automaattinen keskitys Ei käytössä* Käytössä	Keskitä sisältö sivun keskelle.
Peilikuva Ei käytössä* Käytössä	Luo alkuperäisestä asiakirjasta peilikuva.
Negatiivinen kuva Ei käytössä* Käytössä	Luo alkuperäisestä asiakirjasta negatiivikuva.
Varjon yksityiskohdat –4–4 (0*)	Säädä alkuperäisen asiakirjan varjojen yksityiskohtaisuutta.
Skannaus reunasta reunaan Ei käytössä* Käytössä	Skannaa alkuperäinen asiakirja reunasta reunaan.
Terävyys 1–5 (3*)	Säädä skannatun kuvan terävyyttä
Huomautus: Arvon kohdalla oleva tähti (*) osoittaa oletusasetuksen.	

Järjestelmänvalvojan asetukset

Valikkokohta	Kuvaus
Salli värikopiot Ei käytössä Käytössä*	Tulosta kopiot värillisinä.
Kalvojen erotinsivut Ei käytössä Käytössä*	Tulosta tyhjä sivu kalvojen väliin.
Huomautus: Arvon kohdalla oleva tähti (*) osoittaa oletusasetuksen.	

Valikkokohta	Kuvaus
Salli tärkeimmät kopiot Ei käytössä Käytössä*	Keskeytä tulostustyö kopiointia varten.
Mukautetun työn skannaus Ei käytössä* Käytössä	Määritä tulostin skannaamaan alkuperäisten asiakirjojen ensimmäinen sarja käyttäen määritettyjä asetuksia ja skannaa sitten seuraava sarja samoilla tai eri asetuksilla. Huomautus: Tämä valikkokohta näkyy ainoastaan, kun tulostimen kiintolevy on asennettu.
Salli tallennus pikavalintana Ei käytössä Käytössä*	Tallenna kopiointiasetukset pikavalinnaksi.
Autom. syöttölaitteen vinouden säätö Ei käytössä Käytössä*	Määritä tulostin säätämään asiakirjansyöttölaitteesta skannattujen asiakirjojen kuvien vinous.
Mallikopio Ei käytössä* Käytössä	Tulosta mallikopio ja tarkista laatu ennen jäljellä olevien kopioiden tulostamista. Huomautus: Tämä valikkokohta näkyy ainoastaan, kun tulostimen kiintolevy on asennettu.
Huomautus: Arvon kohdalla oleva tähti (*) osoittaa oletusasetuksen.	

Faksa

Faksin oletusasetukset

Faksitila

Valikkokohta	Kuvaus
Faksitila Faksi* Faksipalvelin Ei käytössä	Valitse faksitila.
Huomautus: Arvon kohdalla oleva tähti (*) osoittaa oletusasetuksen.	

Faksiasetukset

Valikkokohta	Kuvaus
Yleiset faksiasetukset <ul style="list-style-type: none">FaksinimiFaksinumeroFaksitunnus (Faksinumero*)Ota manuaalinen faksaus käyttöön (Ei käytössä*)Muistin käyttö (Yhtä suuri*)Peruuta faksit (Salli*)Faksinumeron piilotus (Ei käytössä*)Piilotettavat numerotOta käyttöön puhelinlinjan kytkennän tunnistus (Käytössä*)Ota käyttöön puhelinlinjan väärän liitännän tunnistus (Käytössä*)Ota käyttöön alanumeron tuki (Käytössä*)Optimoi faksin yhteensopivuusFaksin siirtoyksikkö (Analoginen*)	Määritä yleiset faksiasetukset.
Huomautus: Arvon kohdalla oleva tähti (*) osoittaa oletusasetuksen.	

Valikkokohta	Kuvaus
<p>Faksin lähetyasetukset</p> <ul style="list-style-type: none"> Tarkkuus (Vakio*) Alkuperäinen koko (Eri koot*) Suunta (Pysty*) Sivut (Ei käytössä*) Sisältötyyppi (Teksti*) Sisätlähde (Värilaser*) Tummuus (5*) Vaihteen alanumero(Ei käytössä*) Numeronvalintatila (Äänitaajuus*) Kuvankäsittelyn lisäasetukset <ul style="list-style-type: none"> Väritasapaino Värinpoisto Kontrasti(Sisällön mukaan*) Taustan poisto <ul style="list-style-type: none"> Taustan tunnistus (Sisältöpohjainen*) Taso (0*) Peilikuva (Ei käytössä*) Negatiivinen kuva (Ei käytössä*) Varjon yksityiskohdat (0*) Skannaus reunasta reunaan (Ei käytössä*) Terävyys (3*) Lämpötila (0*) Järjestelmänvalvojan asetukset <ul style="list-style-type: none"> Automaattinen uudelleevalinta (5*) Uudelleensoittoväli (3 minuuttia*) Salli ECM (Käytössä*) Ota faksin skannaus käyttöön (Käytössä*) Ota ohjainfaksaus käyttöön (Ei käytössä*) Salli tallennus pikavalintana (Käytössä) Enimmäisnopeus (33600*) Mukautetun työn skannaus (Ei käytössä*) Skannauksen esikatselu (Ei käytössä*) Autom. syöttölaitteen vinouden säätö (Käytössä*) Ota käyttöön värifaksien skannaus (Oletusarvoisesti ei käytössä*) Muunna värifaksit automaattisesti mustavalkofakseiksi (Käytössä*) Vahvista faksinumero (Ei käytössä*) Valinnan etuliite Valinnan etuliitesäännöt 	<p>Määritä faksin lähetyasetukset.</p> <p>Huomautus: Mukautetun työn skannaus ja Skannauksen esikatselu näkyvät ainoastaan, kun tulostimen kiintolevy on asennettu.</p>
<p>Huomautus: Arvon kohdalla oleva tähti (*) osoittaa oletusasetuksen.</p>	

Valikkokohta	Kuvaus
<p>Faksin vastaanottoasetukset</p> <ul style="list-style-type: none"> Hälytykset ennen vastaamista (3*) Auto (Ei käytössä*) Paperilähde (Automaattinen*) Sivut (Ei käytössä*) Erotinsivut (Ei mitään*) Erotinsivujen lähde(Lokero 1*) Luovutuslusta(Vakioalusta*) Faksin alatunniste (Ei käytössä*) Faksin alatunnisteen aikaleima (Vastaanota*) Faksien pysäyttäminen <ul style="list-style-type: none"> Pysäytetty faksi -tila (Ei käytössä*) Järjestelmänvalvojan asetukset <ul style="list-style-type: none"> Ota käyttöön faksivastaanotto (Käytössä*) Ota käyttöön värifaksien vastaanotto (Käytössä*) Ota käyttöön soittajan tunnus (Käytössä*) Estä nimetön faksi (Ei käytössä*) Estetty faksi -luettelo Vastaus käytössä (Kaikki soitot*) Automaattivastaus (Käytössä*) Manuaalinen vastauskoodi (*9*) Faksin välitys (Tulostus*) Enimmäisnopeus (33600*) 	<p>Määritä faksin vastaanottoasetukset.</p>
<p>Faksin kansilehti</p> <ul style="list-style-type: none"> Faksin kansilehti (Oletusarvoisesti ei käytössä*) Sisällytä vastaanottajakenttä (Ei käytössä*) Sisällytä lähettäjäkenttä (Ei käytössä*) Sisällytä viestikenttä (Ei käytössä*) Sisällytä logo (Ei käytössä*) Sisällytä alaviite [x] 	<p>Määritä faksin kansilehden asetukset.</p>
<p>Faksilokiasetukset</p> <ul style="list-style-type: none"> Lähetyslokin aikaväli (Aina*) Lähetyslokin toiminto <ul style="list-style-type: none"> Tulosta (Käytössä*) Sähköposti (Ei käytössä*) Vastaanottovirheloki (Älä tulosta koskaan*) Tulosta lokit automaattisesti (Käytössä*) Lokin paperilähde (Lokero 1*) Lokinäyttö (Vastaanottajan faksinimi*) Ota käyttöön työloki (Käytössä*) Ota käyttöön soittoloki (Käytössä*) Lokin vastaanottoalusta (Vakioalusta*) 	<p>Määritä faksilokiasetukset.</p>
<p>Huomautus: Arvon kohdalla oleva tähti (*) osoittaa oletusasetuksen.</p>	

Valikkokohta	Kuvaus
Kaiutinasetukset Kaiutintila (Aina poissa käytöstä*) Kaiuttimen äänenvoimakkuus (Matala*) Soittoäänen voimakkuus (Ei käytössä*)	Aseta tulevien ja lähtevien faksien kaiutintila ja äänenvoimakkuus.
Huomautus: Arvon kohdalla oleva tähti (*) osoittaa oletusasetuksen.	

Faksipalvelimen määrittäminen

Valikkokohta	Kuvaus
Yleiset faksiasetukset Muotoon Vastausosoite Aihe: Viesti: Ota käyttöön analoginen vastaanotto (Ei käytössä*)	Määritä yleiset faksiasetukset.
Faksipalvelimen sähköpostiasetukset Käytä SMTP-sähköpostipalvelinta (Ei käytössä*) Ensisijainen SMTP-yhdyskäytävä Ensisijaisen SMTP-yhdyskäytävän portti Toissijainen SMTP-yhdyskäytävä Toissijaisen SMTP-yhdyskäytävän portti SMTP-aikakatkaissu (30 sekuntia*) Vastausosoite Käytä SSL- tai TLS-suojausta(Poissa käytöstä*) Edellytä luotettua varmennetta (Käytössä*) SMTP-palvelimen todennus (Todennusta ei tarvita*) Laitteeseen perustuva s-posti (Ei mitään*) Käyttäjän lähettämä sähköposti (Ei mitään*) Käytä AD-laitteen kirjautumistietoja (Ei käytössä*) Laitekäyttäjätunnus Laitesalasana Kerberos 5 REALM NTLM-toimialue Poista käytöstä SMTP-palvelinta ei ole määritetty -virhe (Ei käytössä*)	Määritä faksipalvelimen sähköpostiasetukset.
Faksipalvelimen skannausasetukset Kuvan tiedostomuoto (PDF (.pdf)*) Sisältötyyppi (Teksti*) Sisätlähde (Väri-laser*) Faksin tarkkuus (Vakio*) Sivut (Ei käytössä*) Tummuus (5*) Suunta (Pysty*) Alkuperäinen koko (Eri koot*) Käytä monisivuisia TIFF-kuvia (Käytössä*)	Määritä faksipalvelimen skannausasetukset.
Huomautus: Arvon kohdalla oleva tähti (*) osoittaa oletusasetuksen.	

S.posti

Sähköpostiasetukset

Valikkokohta	Kuvaus
Ensisijainen SMTP-yhdyskäytävä	Kirjoita sähköpostin lähettämiseen käytettävän ensisijaisen SMTP-palvelimen IP-osoite tai isäntänimi.
Ensisijaisen SMTP-yhdyskäytävän portti 1–65535 (25*)	Kirjoita ensisijaisen SMTP-palvelimen porttinumero.
Toissijainen SMTP-yhdyskäytävä	Kirjoita toissijaisen SMTP-palvelimen tai SMTP-varmistuspalvelimen IP-osoite tai isäntänimi.
Toissijaisen SMTP-yhdyskäytävän portti 1–65535 (25*)	Kirjoita toissijaisen SMTP-palvelimen tai SMTP-varmistuspalvelimen porttinumero.
SMTP-aikakatkaaisu 5–30 sekuntia (30*)	Määritä, kuinka pian tulostin aikakatkaistaan, jos SMTP-palvelin ei vastaa.
Vastausosoite	Määritä sähköpostin vastausosoite.
Käytä aina SMTP-vastausosoitetta Käytössä Ei käytössä*	Käytä SMTP-palvelimessa aina oletusvastausosoitetta.
Käytä SSL-/TLS-yhteyskäytäntöä Ei käytössä* Sovittele Pakollinen	Määritä, lähetetäänkö sähköposti salatun linkin kautta.
Edellytä luotettua varmennetta Ei käytössä Käytössä*	Edellytä luotettua varmennetta käytettäessä SMTP-palvelinta.
SMTP-palvelimen todennus Todennusta ei tarvita* Kirjautuminen/tavallinen NTLM CRAM-MD5 Digest-MD5 Kerberos 5	Määritä SMTP-palvelimen todennustyyppi.
Laitteeseen perustuva s-posti Ei mitään* Käytä laitteen SMTP-valtuuksia	Määritä, tarvitaanko tunnistetietoja, kun laite lähettää sähköpostia.
Käyttäjän lähettämä sähköposti Ei mitään* Käytä laitteen SMTP-valtuuksia Käytä istunnon käyttäjätunnusta ja salasanaa Käytä istunnon sähköpostiosoitetta ja salasanaa Kysy käyttäjältä	Määritä, tarvitaanko tunnistetietoja, kun käyttäjä lähettää sähköpostia.
Huomautus: Arvon kohdalla oleva tähti (*) osoittaa oletusasetuksen.	

Valikkokohta	Kuvaus
Käytä AD-laitteen kirjautumistietoja Ei käytössä* Käytössä	Määritä, tarvitaanko tunnistetietoja, kun käyttäjä lähettää sähköpostia.
Laitekäyttäjätunnus	Määritä käyttäjätunnus ja salasana yhteyden muodostamiseksi SMTP-palvelimeen.
Laitesalasana	
Kerberos 5 REALM	Määritä Kerberos 5 -todennusprotokollan alue.
NTLM-toimialue	Määritä NTLM-suojausprotokollan toimialuenimi.
Huomautus: Arvon kohdalla oleva tähti (*) osoittaa oletusasetuksen.	

Sähköpostin oletusasetukset

Valikkokohta	Kuvaus
Aihe:	Määritä sähköpostiviestin aihe ja viesti.
Viesti:	
Tiedostonimi	Määritä skannatun asiakirjan tiedostonimi.
Muoto JPEG (.jpg) PDF (.pdf)* TIFF (.tif) XPS (.xps)	Määritä skannatun asiakirjan tiedostomuoto.
PDF-asetukset PDF-versio (1.5*) Arkistoversio (A-1a*) Tiiviisti pakattu (Ei käytössä*) Suojattu (Ei käytössä*) Arkisto (PDF/A) (Ei käytössä*)	Määritä skannatun asiakirjan PDF-asetukset. Huomautuksia: <ul style="list-style-type: none"> Arkistoversio- ja Arkisto (PDF/A) -asetusta tuetaan vain, jos PDF-versioksi on määritetty 1.4. Tiiviisti pakattu näkyy ainoastaan, kun tulostimen kiintolevy on asennettu.
Sisältötyyppi Teksti Teksti/valokuva* Valokuva Grafiikka	Paranna tulosteen laatua alkuperäisen asiakirjan sisältötyypin mukaan.
Sisältölähte Mustavalkolaser Väri­laser* Mustesuihku Valokuva/filmi Aikakauslehti Sanomalehti Painotuote Muu	Paranna tulosteen laatua alkuperäisen asiakirjan sisältölähteen mukaan.
Huomautus: Arvon kohdalla oleva tähti (*) osoittaa oletusasetuksen.	

Valikkokohta	Kuvaus
Väri Mustavalko Harmaa Väri* Automaattinen	Määritä tulostin tallentamaan tiedoston sisältö värillisenä tai mustavalkoisena.
Tarkkuus 75 dpi 150 dpi* 200 dpi 300 dpi 400 dpi 600 dpi	Määritä skannatun kuvan tarkkuus.
Tummuus 1–9 (5*)	Säädä skannatun kuvan tummuutta.
Suunta Pysty* Vaaka	Määritä alkuperäisen asiakirjan suunta.
Alkuperäinen koko Eri koot*	Määritä alkuperäisen asiakirjan paperikoko.
Puolet Ei käytössä* Lyhyt reuna Pitkä reuna	Määritä alkuperäisen asiakirjan suunta skannattaessa asiakirjan molemmille puolille.
Huomautus: Arvon kohdalla oleva tähti (*) osoittaa oletusasetuksen.	

Kuvankäsittelyn lisäasetukset

Valikkokohta	Kuvaus
Väritasapaino Syaani (0*) Magenta (0*) Keltainen (0*)	Säädä syyaanin, magentan ja keltaisen värin voimakkuutta.
Väripoisto Väripoisto (Ei mitään*) Punainen oletuskynnysarvo (128*) Vihreä oletuskynnysarvo (128*) Sininen oletuskynnysarvo (128*)	Määritä skannauksen aikana poistettava väri ja sen väripoistoasetus.
Autom. värintunn. Väriherkkyys (5*) Alueherkkyys (5*) Sähköpostin bittimäärä (1 bitti*)	Määritä automaattisen värintunnistuksen asetus.
Huomautus: Arvon kohdalla oleva tähti (*) osoittaa oletusasetuksen.	

Valikkokohta	Kuvaus
JPEG-laatu Sisällön mukaan* 5–95	Määritä skannatun kuvan JPEG-laatu.
Kontrasti Sisällön mukaan* 0–5	Määritä skannatun kuvan kontrasti.
Taustan poisto Taustan tunnistus (Sisältöpohjainen*) Taso (0*)	Poista taustaväri tai kuvan häiriöt alkuperäisestä asiakirjasta. Huomautuksia: <ul style="list-style-type: none"> Sisältöpohjainen poistaa taustavärin alkuperäisestä asiakirjasta. Kiinteä poistaa kuvasta häiriöitä.
Peilikuva Ei käytössä* Käytössä	Luo alkuperäisestä asiakirjasta peilikuva.
Negatiivinen kuva Ei käytössä* Käytössä	Luo alkuperäisestä asiakirjasta negatiivikuva.
Varjon yksityiskohdat –4–4 (0*)	Säädä skannatun kuvan varjojen yksityiskohtaisuutta.
Skannaus reunasta reunaan Ei käytössä* Käytössä	Skannaa alkuperäinen asiakirja reunasta reunaan.
Terävyys 1–5 (3*)	Säädä skannatun kuvan terävyyttä.
Lämpötila –4–4 (0*)	Luo sinisempi tai punaisempi tuloste alkuperäisestä asiakirjasta.
Tyhjät sivut Tyhjien sivujen poisto (Poista*) Tyhjien sivujen herkkyys (5*)	Määritä skannauksen herkkyys tyhjien sivujen suhteen alkuperäisessä asiakirjassa.
Huomautus: Arvon kohdalla oleva tähti (*) osoittaa oletusasetuksen.	

Järjestelmänvalvojan asetukset

Valikkokohta	Kuvaus
Sähköpostin enimmäiskoko 0–65535 (0*)	Määritä kunkin sähköpostiviestin sallittu tiedostokoko.
Kokovirheilmoitus	Määritä virheilmoitus, jonka tulostin lähettää, kun sähköpostiviesti ylittää sallitun tiedostokoon. Huomautus: Voit kirjoittaa enintään 1024 merkkiä.
Rajoita kohteita	Rajoita sähköpostilähetys ainoastaan määritettyihin toimialuenimiin. Huomautus: Erota toimialueet toisistaan pilkulla.
Huomautus: Arvon kohdalla oleva tähti (*) osoittaa oletusasetuksen.	

Valikkokohta	Kuvaus
Lähetä kopio itselle Ei näy* Oletusarvoisesti käytössä Oletusarvoisesti ei käytössä Aina käytössä	Lähetä sähköpostiviestin kopio itselle.
Salli sähköpostit vain itselle Ei käytössä* Käytössä	Määritä tulostin lähettämään sähköpostia vain itsellesi.
Käytä kopiota/piilokopiota Ei käytössä* Käytössä	Ota käyttöön kopio ja piilokopio sähköpostissa.
Käytä monisivuisia TIFF-kuvia Ei käytössä Käytössä*	Ota käyttöön useiden TIFF-kuvien skannaus yhteen TIFF-tiedostoon.
TIFF-pakkaus JPEG LZW*	Määritä TIFF-tiedostojen pakkaustyyppi.
Tekstin oletusarvo 5–95 (75*)	Määritä skannattavan sisällön tekstin laatu.
Tekstin/kuvan oletusarvo 5–95 (75*)	Määritä skannattavan sisällön tekstin ja valokuvan laatu.
Valokuvan oletusarvo 5–95 (50*)	Määritä skannattavan sisällön valokuvan laatu.
Autom. syöttölaitteen vinouden säätö Ei käytössä Käytössä*	Määritä tulostin säätämään asiakirjansyöttölaitteesta skannattujen asiakirjojen kuvien vinous.
Lähetysloki Tulosta loki* Älä tulosta lokia Tulosta vain virhetilanteessa	Tulosta sähköpostiskannausten lähetysloki.
Lokin paperilähde Lokero [x] (1*) Monikäyttösyöttöaukko	Määritä paperilähde sähköpostilokien tulostamista varten.
Mukautetun työn skannaus Ei käytössä* Käytössä	Määritä tulostin skannaamaan alkuperäisten asiakirjojen ensimmäinen sarja käyttäen määritettyjä asetuksia ja skannaa sitten seuraava sarja samoilla tai eri asetuksilla. Huomautus: Tämä valikkokohta näkyy ainoastaan, kun tulostimen kiintolevy on asennettu.
Skannauksen esikatselu Ei käytössä Käytössä*	Näytä alkuperäisen asiakirjan skannauksen esikatselu. Huomautus: Tämä valikkokohta näkyy ainoastaan, kun tulostimen kiintolevy on asennettu.
Huomautus: Arvon kohdalla oleva tähti (*) osoittaa oletusasetuksen.	

Valikkokohta	Kuvaus
Salli tallennus pikavalintana Ei käytössä Käytössä*	Tallenna sähköpostiosoite pikavalintana.
Sähköpostikuvat lähetetty muodossa Liite* Web-linkki	Määritä, miten sähköpostissa olevat kuvat lähetetään.
Palauta sähköpostin tiedot lähetyksen jälkeen Ei käytössä Käytössä*	Palauta Vastaanottaja-, Aihe-, Viesti- ja Tiedostonimi-kentät oletusarvoihinsa sähköpostin lähettämisen jälkeen.
Huomautus: Arvon kohdalla oleva tähti (*) osoittaa oletusasetuksen.	

Web-linkin asetus

Valikkokohta	Kuvaus
Palvelin	Määritä sen palvelimen tunnistetiedot, joka isännöi sähköpostissa olevia kuvia.
Kirjaudu	
Salasana	
Polku	
Tiedostonimi	
Web-linkki	

FTP

FTP-oletusasetukset

Valikkokohta	Kuvaus
Muoto JPEG (.jpg) PDF (.pdf)* TIFF (.tif) XPS (.xps)	Määritä skannatun kuvan tiedostomuoto.
PDF-asetukset PDF-versio (1.5*) Arkistoversio (A-1a*) Tiiviisti pakattu (Ei käytössä*) Suojattu (Ei käytössä*) Arkisto (PDF/A) (Ei käytössä*)	Määritä skannatun kuvan PDF-asetukset. Huomautus: Tiiviisti pakattu näkyy ainoastaan, kun tulostimen kiintolevy on asennettu.
Huomautus: Arvon kohdalla oleva tähti (*) osoittaa oletusasetuksen.	

Valikkokohta	Kuvaus
Sisältötyyppi Teksti Teksti/valokuva* Grafiikka Valokuva	Paranna tulosteen laatua alkuperäisen asiakirjan sisältötyypin mukaan.
Sisältölähde Mustavalkolaser Värilaser* Mustesuihku Valokuva/filmi Aikakauslehti Sanomalehti Painotuote Muu	Paranna tulosteen laatua alkuperäisen asiakirjan sisältölähteen mukaan.
Väri Mustavalko Harmaa Väri* Automaattinen	Määritä tulostin tallentamaan tiedoston sisältö värillisenä tai mustavalkoisena.
Tarkkuus 75 dpi 150 dpi* 200 dpi 300 dpi 400 dpi 600 dpi	Määritä skannatun kuvan tarkkuus.
Tummuus 1–9 (5*)	Säädä skannatun kuvan tummuutta.
Suunta Pysty* Vaaka	Määritä alkuperäisen asiakirjan suunta.
Alkuperäinen koko Eri koot*	Määritä alkuperäisen asiakirjan paperikoko.
Puolet Ei käytössä* Pitkä reuna Lyhyt reuna	Määritä suunta skannattaessa asiakirjan molemmille puolille.
Tiedostonimi	Määritä skannatun kuvan tiedostonimi.
Huomautus: Arvon kohdalla oleva tähti (*) osoittaa oletusasetuksen.	

Kuvankäsittelyn lisäasetukset

Valikkokohta	Kuvaus
Väritasapaino Syaani (0*) Magenta (0*) Keltainen (0*)	Säädä syyaanin, magentan ja keltaisen värin voimakkuutta.
Väripoisto Väripoisto (Ei mitään*) Punainen oletuskynnysarvo (128*) Vihreä oletuskynnysarvo (128*) Sininen oletuskynnysarvo (128*)	Määritä skannauksen aikana poistettava väri ja sen väripoistoasetus.
Autom. värintunn. Väriherkkyys (5*) Alueherkkyys (5*) FTP:n bittimäärä(1 bitti*)	Määritä automaattisen värintunnistuksen asetus.
JPEG-laatu Sisällön mukaan* 5–95	Määritä skannatun kuvan JPEG-laatu.
Kontrasti Sisällön mukaan* 0 1 2 3 4 5	Määritä skannatun kuvan kontrasti.
Taustan poisto Taustan tunnistus (Sisältöpohjainen*) Taso (0*)	Poista taustaväri tai kuvan häiriöt alkuperäisestä asiakirjasta. Huomautuksia: <ul style="list-style-type: none"> Sisältöpohjainen poistaa taustavärin alkuperäisestä asiakirjasta. Kiinteä poistaa kuvasta häiriöitä.
Peilikuva Ei käytössä* Käytössä	Luo alkuperäisestä asiakirjasta peilikuva.
Negatiivinen kuva Ei käytössä* Käytössä	Luo alkuperäisestä asiakirjasta negatiivikuva.
Varjon yksityiskohdat –4–4 (0*)	Säädä skannatun kuvan varjojen yksityiskohtaisuutta.
Skannaus reunasta reunaan Ei käytössä* Käytössä	Salli alkuperäisen asiakirjan skannaus reunasta reunaan.
Terävyys 1–5 (3*)	Säädä skannatun kuvan terävyyttä.
Huomautus: Arvon kohdalla oleva tähti (*) osoittaa oletusasetuksen.	

Valikkokohta	Kuvaus
Lämpötila -4-4 (0*)	Luo sinisempi tai punaisempi tuloste alkuperäisestä asiakirjasta.
Tyhjät sivut Tyhjien sivujen poisto (Poista*) Tyhjien sivujen herkkyys (5*)	Määritä skannauksen herkkyys tyhjien sivujen suhteen alkuperäisessä asiakirjassa.
Huomautus: Arvon kohdalla oleva tähti (*) osoittaa oletusasetuksen.	

Järjestelmänvalvojan asetukset

Valikkokohta	Kuvaus
Tekstin oletusarvo 5-95 (75*)	Määritä skannatun kuvan tekstin laatu.
Tekstin/kuvan oletusarvo 5-95 (75*)	Määritä skannatun kuvan tekstin ja valokuvan laatu.
Valokuvan oletusarvo 5-95 (50*)	Määritä skannatun kuvan valokuvan laatu.
Käytä monisivuisia TIFF-kuvia Käytössä* Ei käytössä	Ota käyttöön useiden TIFF-kuvien skannaus yhteen TIFF-tiedostoon.
TIFF-pakkaus LZW* JPEG	Määritä TIFF-tiedostojen pakkaustyyppi.
Lähetysloki Tulosta loki* Älä tulosta lokia Tulosta vain virhetilanteessa	Tulosta FTP-skannauksen lähetysloki.
Lokin paperilähde Lokero [x] (1*) Monikäyttösyöttöaukko	Määritä paperilähde FTP-lokien tulostamista varten.
Mukautetun työn skannaus Ei käytössä* Käytössä	Määritä tulostin skannaamaan alkuperäisten asiakirjojen ensimmäinen sarja käyttäen määritettyjä asetuksia ja skannaa sitten seuraava sarja samoilla tai eri asetuksilla. Huomautus: Tämä valikkokohta näkyy ainoastaan, kun tulostimen kiintolevy on asennettu.
Skannauksen esikatselu Ei käytössä Käytössä*	Näytä alkuperäisen asiakirjan esikatselu. Huomautus: Tämä valikkokohta näkyy ainoastaan, kun tulostimen kiintolevy on asennettu.
Salli tallennus pikavalintana Ei käytössä Käytössä*	Tallenna FTP-osoite pikavalintana.
Huomautus: Arvon kohdalla oleva tähti (*) osoittaa oletusasetuksen.	

Valikkokohta	Kuvaus
Autom. syöttölaitteen vinouden säätö Ei käytössä Käytössä*	Määritä tulostin säätämään asiakirjansyöttölaitteesta skannattujen asiakirjojen kuvien vinous.
Huomautus: Arvon kohdalla oleva tähti (*) osoittaa oletusasetuksen.	

USB-asema

Flash-asemaskannaus

Valikkokohta	Kuvaus
Muoto JPEG (.jpg) PDF (.pdf)* TIFF (.tif) XPS (.xps)	Määritä skannatun kuvan tiedostomuoto.
PDF-asetukset PDF-versio (1.5*) Arkistoversio (A-1a*) Tiiviisti pakattu (Ei käytössä*) Suojattu (Ei käytössä*) Arkisto (PDF/A) (Ei käytössä*)	Määritä skannatun kuvan PDF-asetukset. Huomautuksia: <ul style="list-style-type: none"> Arkistoversio- ja Arkisto (PDF/A) -asetusta tuetaan vain, jos PDF-versioksi on määritetty 1.4. Tiiviisti pakattu näkyy ainoastaan, kun tulostimen kiintolevy on asennettu.
Sisältötyyppi Teksti Teksti/valokuva* Grafiikka Valokuva	Paranna tulosteen laatua alkuperäisen asiakirjan sisältötyypin mukaan.
Sisäntölähde Mustavalkolaser Väri­laser* Mustesuihku Valokuva/filmi Aikakauslehti Sanomalehti Painotuote Muu	Paranna tulosteen laatua alkuperäisen asiakirjan sisäntölähteen mukaan.
Väri Mustavalko Harma Väri* Automaattinen	Määritä tulostin tallentamaan tiedoston sisältö värillisenä tai mustavalkoisena.
Huomautus: Arvon kohdalla oleva tähti (*) osoittaa oletusasetuksen.	

Valikkokohta	Kuvaus
Tarkkuus 75 dpi 150 dpi* 200 dpi 300 dpi 400 dpi 600 dpi	Määritä skannatun kuvan tarkkuus.
Tummuus 1–9 (5*)	Säädä skannatun kuvan tummuutta.
Suunta Pysty* Vaaka	Määritä alkuperäisen asiakirjan suunta.
Alkuperäinen koko Eri koot*	Määritä alkuperäisen asiakirjan paperikoko.
Puolet Ei käytössä* Pitkä sivu Lyhyt sivu	Määritä alkuperäisen asiakirjan suunta skannattaessa asiakirjan molemmille puolille.
Tiedostonimi	Määritä skannatun kuvan tiedostonimi.
Huomautus: Arvon kohdalla oleva tähti (*) osoittaa oletusasetuksen.	

Kuvankäsittelyn lisäasetukset

Valikkokohta	Kuvaus
Väritasapaino Syaani (0*) Magenta (0*) Keltainen (0*)	Säädä syaanin, magentan ja keltaisen värin voimakkuutta.
Väriinpoisto Väriinpoisto (Ei mitään*) Punainen oletuskynnysarvo (128*) Vihreä oletuskynnysarvo (128*) Sininen oletuskynnysarvo (128*)	Määritä skannauksen aikana poistettava väri ja sen väriinpoistoasetus.
Autom. värintunn. Väriherkkyys (5*) Alueherkkyys (5*) Skannauksen värimäärä (1 bitti*)	Määritä automaattisen värintunnistuksen asetus.
JPEG-laatu Sisällön mukaan* 5-95	Määritä skannatun kuvan JPEG-laatu.
Kontrasti Sisällön mukaan* 0-5	Määritä skannatun kuvan kontrasti.
Huomautus: Arvon kohdalla oleva tähti (*) osoittaa oletusasetuksen.	

Valikkokohta	Kuvaus
Taustan poisto Taustan tunnistus (Sisältöpohjainen*) Taso (0*)	Poista taustaväri tai kuvan häiriöt alkuperäisestä asiakirjasta. Huomautuksia: <ul style="list-style-type: none"> Sisältöpohjainen poistaa taustavärin alkuperäisestä asiakirjasta. Kiinteä poistaa kuvasta häiriöitä.
Peilikuva Ei käytössä* Käytössä	Luo alkuperäisestä asiakirjasta peilikuva.
Negatiivinen kuva Ei käytössä* Käytössä	Luo alkuperäisestä asiakirjasta negatiivikuva.
Varjon yksityiskohdat -4-4 (0*)	Säädä skannatun kuvan varjojen yksityiskohtaisuutta.
Skannaus reunasta reunaan Ei käytössä* Käytössä	Skannaa alkuperäinen asiakirja reunasta reunaan.
Terävyys 1-5 (3*)	Säädä skannatun kuvan terävyyttä.
Lämpötila -4-4 (0*)	Luo sinisempi tai punaisempi tuloste alkuperäisestä asiakirjasta.
Tyhjät sivut Tyhjien sivujen poisto (Poista*) Tyhjien sivujen herkkyys (5*)	Määritä skannauksen herkkyys tyhjien sivujen suhteen alkuperäisessä asiakirjassa.
Huomautus: Arvon kohdalla oleva tähti (*) osoittaa oletusasetuksen.	

Järjestelmänvalvojan asetukset

Valikkokohta	Kuvaus
Tekstin oletusarvo 5-95 (75*)	Määritä skannatun kuvan tekstin laatu.
Tekstin/kuvan oletusarvo 5-95 (75*)	Määritä skannatun kuvan tekstin ja valokuvan laatu.
Valokuvan oletusarvo 5-95 (50*)	Määritä skannatun kuvan valokuvan laatu.
Käytä monisivuisia TIFF-kuvia Ei käytössä Käytössä*	Ota käyttöön useiden TIFF-kuvien skannaus yhteen TIFF-tiedostoon.
TIFF-pakkaus LZW* JPEG	Määritä TIFF-tiedostojen pakkaustyyppi.
Huomautus: Arvon kohdalla oleva tähti (*) osoittaa oletusasetuksen.	

Valikkokohta	Kuvaus
Mukautetun työn skannaus Ei käytössä* Käytössä	Määritä tulostin skannaamaan alkuperäisten asiakirjojen ensimmäinen sarja käyttäen määritettyjä asetuksia ja skannaa sitten seuraava sarja samoilla tai eri asetuksilla. Huomautus: Tämä valikkokohta näkyy ainoastaan, kun tulostimen kiintolevy on asennettu.
Skannauksen esikatselu Ei käytössä Käytössä*	Näytä alkuperäisen asiakirjan skannauksen esikatselu. Huomautus: Tämä valikkokohta näkyy ainoastaan, kun tulostimen kiintolevy on asennettu.
Autom. syöttölaitteen vinouden säätö Ei käytössä Käytössä*	Määritä tulostin säätämään asiakirjansyöttölaitteesta skannattujen asiakirjojen kuvien vinous.
Huomautus: Arvon kohdalla oleva tähti (*) osoittaa oletusasetuksen.	

Flash-asematulostus

Valikkokohta	Kuvaus
Kopiomäärä 1–9999 (1*)	Aseta kopioiden määrä.
Paperilähde Lokero [x] (1*) Monikäyttösyöttöaukko Manuaalinen paperi Manuaalinen kirjekuori	Määritä tulostustyön paperilähde.
Väri Ei käytössä Käytössä*	Tulosta flash-asematiedosto värillisenä.
Lajittele (1,1,1) (2,2,2) (1,2,3) (1,2,3)*	Säilytä tulostustyön sivut järjestyksessä varsinkin tulostettaessa useita kopioita työstä.
Puolet Yksipuolinen* Kaksipuolinen	Määritä, tulostetaanko vain sivun toiselle puolelle vai molemmille puolille.
Kääntötyyli Pitkä reuna* Lyhyt reuna	Määritä, sidotaanko kaksipuolisena tulostetun asiakirjan reuna.
Huomautus: Arvon kohdalla oleva tähti (*) osoittaa oletusasetuksen.	

Valikkokohta	Kuvaus
Sivuja/arkki Ei käytössä* 2 sivua/arkki 3 sivua/arkki 4 sivua/arkki 6 sivua/arkki 9 sivua/arkki 12 sivua/arkki 16 sivua/arkki	Tulosta paperiarkin yhdelle puolelle useita pienennettyjä sivuja.
Sivuja/arkki-järjestys Vaakasuunta* Käänteinen vaaka Käänteinen pysty Pystysuora	Määritä monisivuisten kuvien paikka, kun käytössä on Sivuja/arkki-valikko.
Sivuja/arkki-suunta Automaattinen* Vaaka Pysty	Määritä monisivuisten kuvien suunta, kun käytössä on Sivuja/arkki-valikko.
Sivuja/arkki-kehys Ei mitään* Tasainen	Tulosta reunus jokaisen sivun ympärille, kun käytössä on Sivuja/arkki-valikko.
Erotinsivut Ei käytössä* Kopioiden väliin Töiden väliin Arkkien väliin	Lisää tulostettaessa tyhjiä erotinsivuja.
Erotinsivujen lähde Lokero [x] (1*) Monikäyttösyöttöaukko	Määritä erotinsivun paperilähde.
Tyhjät sivut Älä tulosta* Tulostus	Tulosta tulostustyön tyhjät sivut.
Huomautus: Arvon kohdalla oleva tähti (*) osoittaa oletusasetuksen.	

Network/Ports (Verkko/Portit)

Verkon esittely

Valikkokohta	Kuvaus
Aktiivinen sovitin Automaattinen* Vakioverkko Langaton	Määritä verkkoyhteyden tyyppi. Huomautus: Langaton on käytettävissä vain tulostimissa, jotka on yhdistetty langattomaan verkkoon.
Verkon tila	Näytä tulostinverkon yhteystila.
Näytä Verkon tila tulostimessa Ei käytössä Käytössä*	Näytä verkon tila näytössä.
Nopeus, kaksipuolisuus	Näytä aktiivisen verkkokortin nopeus.
IPv4	Näytä IPv4-osoite.
Kaikki IPv6-osoitteet	Näytä kaikki IPv6-osoitteet.
Nollaa tulostuspalvelin	Nollaa kaikki aktiiviset verkkoyhteydet tulostimeen. Huomautus: Tämä asetus poistaa kaikki verkon määritysasetukset.
Verkkotyön aikakatk. Ei käytössä Käytössä* (90 sekuntia)	Määritä aika, jonka kuluttua tulostin peruuttaa verkkotulostustyön.
Otsikkosivu Ei käytössä* Käytössä	Tulosta otsikkosivu.
PC-skannaus-porttialue	Määritä kelvollinen porttialue tulostimille, jotka ovat portin palomuurin takana.
Ota käyttöön verkkoyhteydet Ei käytössä Käytössä*	Anna tulostimen luoda yhteys verkkoon.
Salli LLDP Ei käytössä* Käytössä	Salli LLDP (Link Layer Discovery Protocol) tulostimessa.
Huomautus: Arvon kohdalla oleva tähti (*) osoittaa oletusasetuksen.	

Langaton

Huomautus: Tämä valikko on käytettävissä vain tulostimissa, jotka on yhdistetty Wi-Fi-verkkoon tai joissa on langaton verkkosovitin.

Valikkokohta	Kuvaus
Määritä tulostimen ohjauspaneelissa Valitse verkko Lisää Wi-Fi-verkko Verkkonimi Verkkotila Infrastruktuuri Langaton suojaustila Ei käytössä* WEP WPA2/WPA - Personal WPA2 - Personal 802.1x - RADIUS	Määritä Wi-Fi-yhteys ohjauspaneelissa. Huomautus: 802.1x - RADIUS voidaan muuttaa vain Embedded Web Server -palvelimen avulla.
Wi-Fi Protected Setup WPS:n automaattinen tunnistus Ei käytössä Käytössä* Käynnistä painonäppäinmenetelmä Käynnistä PIN-kooditila	Muodosta Wi-Fi-verkko ja ota käyttöön verkon suojaus. Huomautuksia: <ul style="list-style-type: none"> • WPS:n automaattinen tunnistus näkyy vain, kun Langaton suojaustila -asetus on WEP. • Käynnistä painonäppäinmenetelmä yhdistää tulostimen Wi-Fi-verkkoon, kun tulostimen ja yhteyspisteen (langattoman reitittimen) painikkeita painetaan tietyn ajan kuluessa. • Käynnistä PIN-kooditila yhdistää tulostimen Wi-Fi-verkkoon, kun tulostimen PIN-koodi kirjoitetaan yhteyspisteen langattoman yhteyden asetuksiin.
Verkkotila BSS-tyyppi Infrastruktuuri*	Määritä verkkotila.
Yhteensopivuus 802.11b/g/n (2.4GHz)* 802.11a/b/g/n/ac (2,4/5 GHz) 802.11a/n/ac (5 GHz)	Määritä Wi-Fi-verkon standardi. Huomautus: 802.11a/b/g/n/ac (2,4 GHz / 5 GHz) ja 802.11a/n/ac (5 GHz) näkyvät vain, kun Wi-Fi-lisävaruste on asennettu.
Langaton suojaustila Ei käytössä* WEP WPA2/WPA-Personal WPA2-Personal 802.1x - RADIUS	Määritä suojaustila, jolla tulostin yhdistetään Wi-Fi-laitteisiin. Huomautus: 802.1x - RADIUS voidaan muuttaa vain Embedded Web Server -palvelimen avulla.
WEP-todennustila Automaattinen* Avaa Jaettu	Määritä tulostimelle WEP (Wireless Encryption Protocol) -tyyppi. Huomautus: Tämä valikkokohde näkyy vain, kun Langaton suojaustila -asetus on WEP.
Määritä WEP-avain	Määritä suojatulle Wi-Fi-yhteydelle WEP-salasana.
WPA2/WPA Personal AES	Ota Wi-Fi-suojaus käyttöön WPA:n kautta. Huomautus: Tämä valikkokohde näkyy vain, kun Langaton suojaustila -asetus on WPA2/WPA-Personal.
Määritä esijaettu avain	Määritä suojatulle Wi-Fi-yhteydelle salasana.

Valikkokohta	Kuvaus
WPA2-Personal AES	Ota Wi-Fi-suojaus käyttöön WPA2:n kautta. Huomautus: Tämä valikkokohta näkyy vain, kun Langaton suojaustila -asetus on WPA2-Personal.
802.1x-salaustila WPA+ WPA2*	Ota Wi-Fi-suojaus käyttöön 802.1x-standardin kautta. Huomautuksia: <ul style="list-style-type: none"> Tämä valikkokohta näkyy vain, kun Langaton suojaustila -asetus on 802.1x - RADIUS. 802.1x - RADIUS voidaan muuttaa vain Embedded Web Server -palvelimen avulla.
IPv4 Salli DHCP Käytössä* Ei käytössä Määritä kiinteä IP-osoite IP-osoite Verkkopeite Yhdyskäytävä	Ota käyttöön ja määritä IPv4-asetukset tulostimessa.
IPv6 Ota käyttöön IPv6 Käytössä* Ei käytössä Ota käyttöön DHCPv6 Käytössä Ei käytössä* Tilattoman osoitteen automaattinen määrittäminen Käytössä* Ei käytössä DNS-palvelimen osoite Manuaalisesti määritetty IPv6-osoite Manuaalisesti määritetty IPv6-reititin Osoitteen etuliite Kaikki IPv6-osoitteet Kaikki IPv6-reititinosoitteet	Ota käyttöön ja määritä IPv6-asetukset tulostimessa.
Verkko-osoite UAA LAA (Locally Administered Address)	Tarkastele verkko-osoitteita.
PCL-työn tunnis. Ei käytössä Käytössä*	Määritä tulostin käyttämään automaattisesti PCL-emulointia, kun tulostustyö edellyttää sitä, oletuskomentokielestä riippumatta. Huomautus: Jos PCL-työn tunnis. -asetus ei ole käytössä, tulostin ei tarkista saapuvia tietoja ja käyttää asetusvalikossa määritettyä tulostimen oletuskomentokieltä.

Valikkokohta	Kuvaus
PS-työn tunnist. Ei käytössä Käytössä*	Määritä tulostin käyttämään automaattisesti PS-emulointia, kun tulostustyö edellyttää sitä, oletuskomentokielestä riippumatta. Huomautus: Jos PS-työn tunnist. -asetus ei ole käytössä, tulostin ei tarkista saapuvia tietoja ja käyttää asetusvalikossa määritettyä tulostimen oletuskomentokieltä.
Työn puskurointi Käytössä Ei käytössä*	Tallenna tulostustyöt tilapäisesti tulostimen kiintolevyille ennen tulostusta. Huomautus: Tämä valikkokohta näkyy ainoastaan, kun tulostimen kiintolevy on asennettu.
Mac binaari PS Automaattinen* Käytössä Ei käytössä	Määritä tulostin käsittelemään Macintoshin binaarimuotoisia PostScript-tulostustöitä. Huomautuksia: <ul style="list-style-type: none"> • Käytössä-asetus käsittelee binaarimuotoiset PostScript-tulostustyöt. • Ei käytössä -asetus suodattaa tulostustöitä käyttäen vakioyhtey-skäytäntöä.

Wi-Fi Direct

Valikkokohta	Kuvaus
Ota käyttöön Wi-Fi Direct Käytössä Ei käytössä*	Määritä tulostin muodostamaan yhteys suoraan Wi-Fi-laitteisiin.
Wi-Fi Direct -nimi	Määritä Wi-Fi Direct -verkon nimi.
Wi-Fi Direct -salasana	Määritä salasana todentamaan ja vahvistamaan käyttäjät Wi-Fi-yhteydellä.
Näytä salasana asetussivulla Ei käytössä Käytössä*	Näytä Wi-Fi Direct -salasana Verkoasetussivulla.
Ensisijaisen kanavan numero 1–11 Automaattinen*	Määritä Wi-Fi-verkon ensisijainen kanava.
Ryhmän omistajan IP-osoite	Määritä ryhmän omistajan IP-osoite.
Hyväksy painonäppäinpyynnöt automaattisesti Ei käytössä* Käytössä	Hyväksy pyynnöt muodostaa yhteys verkkoon automaattisesti. Huomautus: Asiakkaiden automaattista hyväksymistä ei ole suojattu.
Huomautus: Arvon kohdalla oleva tähti (*) osoittaa oletusasetuksen.	

Ethernet

Valikkokohta	Kuvaus
Verkon nopeus	Näytä aktiivisen verkkosovittimen nopeus.
Huomautus: Arvon kohdalla oleva tähti (*) osoittaa oletusasetuksen.	

Valikkokohta	Kuvaus
IPv4 Salli DHCP (Käytössä*) Määritä kiinteä IP-osoite	Määritä IPv4-asetukset.
IPv6 Ota käyttöön IPv6 (Käytössä*) Ota käyttöön DHCPv6 (Ei käytössä*) Tilattoman osoitteen automaattinen määrittäminen (Käytössä*) DNS-palvelimen osoite Manuaalisesti määritetty IPv6-osoite Manuaalisesti määritetty IPv6-reititin Osoitteen etuliite (64*) Kaikki IPv6-osoitteet Kaikki IPv6-reititinosoitteet	Määritä IPv6-asetukset.
Verkko-osoite UAA LAA (Locally Administered Address)	Määritä verkko-osoite.
PCL-työn tunnis. Ei käytössä Käytössä*	Määritä tulostin käyttämään automaattisesti PCL-emulointia, kun tulostustyö edellyttää sitä, oletuskomentokielestä riippumatta. Huomautus: Jos tämä asetus ei ole käytössä, tulostin ei tarkista saapuvia tietoja ja käyttää Asetus-valikossa määritettyä tulostimen oletuskomentokieltä.
PS-työn tunnist. Ei käytössä Käytössä*	Määritä tulostin käyttämään automaattisesti PostScript-emulointia, kun tulostustyö edellyttää sitä, oletuskomentokielestä riippumatta. Huomautus: Jos tämä asetus ei ole käytössä, tulostin ei tarkista saapuvia tietoja ja käyttää Asetus-valikossa määritettyä tulostimen oletuskomentokieltä.
Työn puskurointi Ei käytössä* Käytössä	Tallenna työt tilapäisesti kiintolevyille ennen tulostusta. Huomautus: Tämä valikkokohta näkyy ainoastaan, kun tulostimen kiintolevy on asennettu.
Mac binaari PS Automaattinen* Käytössä Ei käytössä	Määritä tulostin käsittelemään Macintoshin binaarimuotoisia PostScript-tulostustöitä. Huomautuksia: <ul style="list-style-type: none"> • Automaattinen käsittelee tulostustöitä, jotka lähetetään joko Windows- tai Macintosh-käyttöjärjestelmää käyttävistä tietokoneista. • Ei käytössä -asetus suodattaa PostScript-tulostustöitä käyttäen vakioyhteyksikäytäntöä.
Energiatehokas Ethernet Käytössä Ei käytössä Automaattinen*	Vähennä virrankulutusta, kun tulostin ei vastaanota tietoja Ethernet-verkosta.
Huomautus: Arvon kohdalla oleva tähti (*) osoittaa oletusasetuksen.	

TCP/IP

Huomautus: Tämä valikko näkyy ainoastaan verkkotulostimissa tai tulostuspalvelimeen liitetyissä tulostimissa.

Valikkokohta	Kuvaus
Aseta isäntänimi	Aseta TCP/IP-yhteyskäytännön nykyisen palvelimen nimi.
Toimialuenimi	Aseta toimialuenimi.
Salli DHCP-/BOOTP-protokollan päivittää NTP-palvelin Käytössä* Ei käytössä	Salli DHCP- ja BOOTP-asiakkaiden päivittää tulostimen NTP-asetukset.
Zero Configuration -nimi	Määritä zero configuration -verkon palvelunimi.
Ota autom. IP käyttöön Ei käytössä* Käytössä	Määritä IP-osoite automaattisesti.
DNS-palvelimen osoite	Määritä nykyinen DNS (Domain Name System) -palvelinosoite.
DNS-varmistusosoite	Määritä DNS-varmistuspalvelimen osoitteet.
DNS-varmistusosoite 2	
DNS-varmistusosoite 3	
Toimialueen hakujärjestys	Paikallista verkon eri toimialueilla olevat tulostimet ja niiden resurssit määrittämällä toimialuenimien luettelo.
Salli DDNS Ei käytössä* Käytössä	Päivitä dynaamiset DNS-asetukset.
DDNS TTL	Määritä nykyiset DDNS-asetukset.
Oletus-TTL	
DDNS-päivitysaika	
Ota mDNS käyttöön Ei käytössä Käytössä*	Päivitä DNS-monilähetysasetukset.
WINS-palvelinosoite	Määritä WINS (Windows Internet Name Service) -palvelimen osoite.
Salli BOOTP Ei käytössä* Käytössä	Salli BOOTP-protokollan määrittää tulostimen IP-osoite.
Rajattu palvelinluet.	Määritä IP-osoitteet, joiden sallitaan olla yhteydessä tulostimeen TCP/IP-yhteyden kautta. Huomautuksia: <ul style="list-style-type: none"> Erota IP-osoitteet toisistaan pilkulla. Voit lisätä enintään 50 IP-osoitetta.
Huomautus: Arvon kohdalla oleva tähti (*) osoittaa oletusasetuksen.	

Valikkokohta	Kuvaus
Rajattu palvelinluet. -asetukset Estä kaikki portit* Estä vain tulostus Estä vain tulostus ja HTTP	Määritä niiden IP-osoitteiden käyttöasetukset, jotka eivät ole luettelossa.
MTU 256–1500 Ethernet (1500*)	Määritä TCP-yhteyksien MTU (maximum transmission unit) -parametri.
Raw Print Port 1–65535 (9100*)	Määritä raw port -numero verkkoon liitetyille tulostimille.
Lähtevän liikenteen enimmäisnopeus Ei käytössä* Käytössä	Määritä tulostimen enimmäissiirtonopeus. Huomautus: Kun tämä on käytössä, se on 100–1 000 000 000 kilobittia sekunnissa.
Ota käyttöön TLSv1.0 Ei käytössä Käytössä*	Ota käyttöön TLSv1.0-protokolla.
Ota käyttöön TLSv1.1 Ei käytössä Käytössä*	Ota käyttöön TLSv1.1-protokolla.
SSL-salausluettelo	Määritä salausalgoritmit, joita käytetään SSL- tai TLS-yhteyksissä.
Huomautus: Arvon kohdalla oleva tähti (*) osoittaa oletusasetuksen.	

SNMP

Huomautus: Valikko näkyy ainoastaan verkkotulostimissa tai tulostuspalvelimeen liitetyissä tulostimissa.

Valikkokohta	Kuvaus
SNMP-versiot 1 ja 2c Käytössä Ei käytössä Käytössä* Salli SNMP-asetus Ei käytössä Käytössä* Ota käyttöön PPM MIB Ei käytössä Käytössä* SNMP-yhteisö	Määritä SNMP (Simple Network Management Protocol) -versiot 1 ja 2c tulostinohjainten ja sovellusten asentamiseksi.
Huomautus: Arvon kohdalla oleva tähti (*) osoittaa oletusasetuksen.	

Valikkokohta	Kuvaus
SNMP-versio 3 Käytössä Ei käytössä Käytössä* Aseta luku-/kirjoitustunnistetiedot Käyttäjätunnus Salasana Aseta vain luku -tunnistetiedot Käyttäjätunnus Salasana Todennuksen hajautus MD5 SHA1* Todennuksen vähimmäistaso Ei todennusta, Ei suojausta Todennus, Ei suojausta Todennus, Suojaus* Yksityisyysalgoritmi DES AES-128*	Määritä SNMP-versio 3 tulostimen suojauksen asennusta ja päivitystä varten.
Huomautus: Arvon kohdalla oleva tähti (*) osoittaa oletusasetuksen.	

IPSec

Huomautus: Valikko näkyy ainoastaan verkkotulostimissa tai tulostuspalvelimeen liitetyissä tulostimissa.

Valikkokohta	Kuvaus
Salli IPSec Ei käytössä Käytössä*	Ota käyttöön IPSec (Internet Protocol Security).
Peruskokoonpano Oletus* Yhteensopivuus Suojattu	Määritä IPSec-peruskokoonpano.
DH (Diffie-Hellman) -ryhmäehdotus modp2048 (14)* modp3072 (15) modp4096 (16) modp6144 (17)	Määritä IPSec-peruskokoonpano. Huomautus: Tämä valikkokohta näkyy vain, jos Peruskokoonpano-asetus on Yhteensopivuus.
Ehdotettu salausmenetelmä 3DES AES*	Määritä salausmenetelmä. Huomautus: Tämä valikkokohta näkyy vain, jos Peruskokoonpano-asetus on Yhteensopivuus.
Huomautus: Arvon kohdalla oleva tähti (*) osoittaa oletusasetuksen.	

Valikkokohta	Kuvaus
Ehdotettu todennusmenetelmä SHA1 SHA256* SHA512	Määritä todentamismenetelmä. Huomautus: Tämä valikkokohta näkyy vain, jos Peruskokoonpano-asetus on Yhteensopivuus.
IKE-suojaussidoksen käyttöikä (tunteja) 1 2 4 8 24*	Määritä IKE SA:n vanhenemiskausi. Huomautus: Tämä valikkokohta näkyy vain, jos Peruskokoonpano-asetus on Suojattu.
IPSec-suojaussidoksen käyttöikä (tunteina) 1 2 4 8* 24	Määritä IPSec SA:n vanhenemiskausi. Huomautus: Tämä valikkokohta näkyy vain, jos Peruskokoonpano-asetus on Suojattu.
IPSec-laitevarmenne	Määritä IPSec-varmenne.
Esijaetulla avaimella todennetut yhteydet Isäntä [x]	Määritä tulostimen todennetut yhteydet.
Varmenteella todennetut yhteydet Isäntä [x] Osoite[/subnet]	
Huomautus: Arvon kohdalla oleva tähti (*) osoittaa oletusasetuksen.	

802.1x

Huomautus: Valikko näkyy ainoastaan verkkotulostimissa tai tulostuspalvelimeen liitetyissä tulostimissa.

Valikkokohta	Kuvaus
Aktiivinen Ei käytössä* Käytössä	Anna tulostimen liittyä verkkoihin, joiden käyttämiseen tarvitaan todennusta.
Huomautus: Arvon kohdalla oleva tähti (*) osoittaa oletusasetuksen.	

LPD-kokoonpano

Huomautus: Valikko näkyy ainoastaan verkkotulostimissa tai tulostuspalvelimeen liitetyissä tulostimissa.

Valikkokohta	Kuvaus
LPD-aikakatkaus 0-65535 sekuntia (90*)	Määritä aikakatkaisun arvo, jotta LPD (Line Printer Daemon) -palvelin ei odota jumittuneita tai virheellisiä tulostustöitä loputtomasti.
Huomautus: Arvon kohdalla oleva tähti (*) osoittaa oletusasetuksen.	

Valikkokohta	Kuvaus
LPD-otsikkosivu Ei käytössä* Käytössä	Tulosta kaikkien LPD-tulostustöiden otsikkosivu. Huomautus: Otsikkosivu on tulostustyön ensimmäinen sivu, jota käytetään tulostustöiden erotinsivuna ja josta tunnustetaan tulostustyöpyynnön aloittaja.
LPD-loppusivu Ei käytössä* Käytössä	Tulosta kaikkien LPD-tulostustöiden loppusivu. Huomautus: Loppusivu on tulostustyön viimeinen sivu.
LPD: rivinvaihdon muunnos Ei käytössä* Käytössä	Ota käyttöön rivinvaihdon muunnos. Huomautus: Rivinvaihto käskee tulostinta siirtämään kohdistimen saman rivin alkuun.
Huomautus: Arvon kohdalla oleva tähti (*) osoittaa oletusasetuksen.	

HTTP-/FTP-asetukset

Valikkokohta	Kuvaus
Ota käyttöön HTTP-palvelin Ei käytössä Käytössä*	Salli Embedded Web Serverin valvoa ja hallinnoida tulostinta.
Salli HTTPS Ei käytössä Käytössä*	Ota käyttöön HTTPS (Hypertext Transfer Protocol Secure) -protokolla tulospalvelimen tiedonsiirron salaamista varten.
Pakota HTTPS-yhteydet Käytössä Ei käytössä*	Pakota tulostin käyttämään HTTPS-yhteyksiä.
Ota FTP/TFTP käyttöön Ei käytössä Käytössä*	Lähetä tiedostoja FTP:n/TFTP:n kautta.
Paikalliset toimialueet	Määritä HTTP- ja FTP-palvelinten toimialuenimet.
HTTP-välipalvelimen IP-osoite	Määritä HTTP- ja FTP-palvelimen asetukset.
FTP-välipalvelimen IP-osoite	
HTTP-oletus-IP-portti	
HTTPS-laitevarmenne	
FTP-oletus-IP-portti	
HTTP/FTP-pyyntöjen aikakatkaistu 1–299 (30*)	Määritä, miten pian palvelinyhteys katkeaa.
HTTP/FTP-pyyntöjen uudelleenyritykset 1–299 (3*)	Määritä, miten monta kertaa HTTP-/FTP-palvelimeen yritetään yhdistää.
Huomautus: Arvon kohdalla oleva tähti (*) osoittaa oletusasetuksen.	

ThinPrint

Valikkokohta	Kuvaus
Salli ThinPrint Ei käytössä* Käytössä	Tulosta ThinPrint-asetuksella.
Porttinumero 4000–4999 (4000*)	Määritä ThinPrint-palvelimen porttinumero.
Kaistanleveys (bittii sekunnissa) 100-1000000 (0*)	Määritä ThinPrint-ympäristön tiedonsiirtonopeus.
Paketin koko (kt) 0–64000 (0*)	Määritä tiedonsiirron paketin koko.
Huomautus: Arvon kohdalla oleva tähti (*) osoittaa oletusasetuksen.	

USB

Valikkokohta	Kuvaus
PCL-työn tunnis. Ei käytössä Käytössä*	Määritä tulostin käyttämään PCL-emulointia, kun USB-portin kautta saapunut tulostustyö edellyttää sitä, oletuskomentokielestä riippumatta. Huomautus: Jos tämä asetus ei ole käytössä, tulostin ei tarkista saapuvia tietoja ja käyttää Asetus-valikossa määritettyä tulostimen oletuskomentokieltä.
PS-työn tunnist. Ei käytössä Käytössä*	Määritä tulostin käyttämään PostScript-emulointia, kun USB-portin kautta saapunut tulostustyö edellyttää sitä, oletuskomentokielestä riippumatta. Huomautus: Jos tämä asetus ei ole käytössä, tulostin ei tarkista saapuvia tietoja ja käyttää Asetus-valikossa määritettyä tulostimen oletuskomentokieltä.
Työn puskurointi Ei käytössä* Käytössä	Tallenna työt tilapäisesti kiintolevylle ennen tulostusta. Huomautus: Tämä valikkokohta näkyy ainoastaan, kun tulostimen kiintolevy on asennettu.
Mac binaari PS Automaattinen* Käytössä Ei käytössä	Määritä tulostin käsittelemään Macintoshin binaarimuotoisia PostScript-tulostustöitä. Huomautuksia: <ul style="list-style-type: none"> Automaattinen käsittelee tulostustöitä, jotka lähetetään joko Windows- tai Macintosh-käyttöjärjestelmää käyttävistä tietokoneista. Ei käytössä -asetus suodattaa PostScript-tulostustöitä käyttäen vakioyhteyskäytäntöä.
Ota USB-portti käyttöön Ei käytössä Käytössä*	Ota käyttöön etupuolen USB-aseman portti.
Huomautus: Arvon kohdalla oleva tähti (*) osoittaa oletusasetuksen.	

Rajoita ulkoisen verkon käyttöä

Valikkokohta	Kuvaus
Rajoita ulkoisen verkon käyttöä Ei käytössä* Käytössä	Rajoita verkkosivustojen käyttöä.
Ulkoisen verkon osoite	Määritä verkko-osoitteet, joiden käyttöä rajoitetaan.
Sähköpostiosoite ilmoitusta varten	Määritä sähköpostiosoite, johon ilmoitus kirjatuista tapahtumista lähetetään.
Ping-tiheys 1-300 (10*)	Määritä verkkokyselyjen aikaväli sekunteina.
Aihe	Määritä ilmoitussähköpostiviestin aihe ja viesti.
Ilmoitus	
Huomautus: Arvon kohdalla oleva tähti (*) osoittaa oletusasetuksen.	

Suojaus

Kirjautumismenetelmät

Oikeuksien hallinta

Valikkokohta	Kuvaus
Toiminnon käyttö Käytä osoitekirjaa sovelluksissa Muokkaa osoitekirjaa Hallitse pikakuvakkeita Luo profiileja Kirjanmerkkien hallinta Flash-asetatulostus Flash-asetatulostus (väri) Flash-asetaskannaus Kopiointitoiminto Kopiointi – väritulostus Värinpoisto Sähköpostitoiminto Faksitoiminto FTP-toiminto Vapauta pysäytetyt faksit Pysäytettyjen töiden käyttö Käytä profiileja Peruuta työt laitteessa Vaihda kieli Internet Printing Protocol (IPP) Aloita skannaukset etäkäyttötilassa MV-tulostus Väritulostus Verkkokansio – tulostus Verkkokansio – väritulostus Verkkokansio – skannaus Kiintolevy – tulostus Kiintolevy – väritulostus Kiintolevy – skannaus	Hallinnoi tulostimen toimintojen käyttöä. Huomautus: Jotkin valikkokohtat näkyvät ainoastaan, kun tulostimen kiintolevy on asennettu.
Järjestelmänvalvojan valikot Suojaus-valikko Verkko/Portit-valikko Paperivalikko Raportit-valikko Toimintojen määrittämisvalikot Tarvikkeet-valikko Lisäkortti-valikko SE-valikko Laite-valikko	Hallinnoi tulostimen valikkoasetusten käyttöä.

Valikkokohta	Kuvaus
Laitehallinta Etähallinta Laiteohjelmistopäivitykset Sovellusten määrittäminen Käyttöpaneelin lukitus Tuo/vie kaikki asetukset Poistaminen	Hallinnoi tulostimen hallinta-asetusten käyttöä.
Sov. Uudet sovellukset Korttikopio Skannauskeskus Skannauskeskus, mukautettu 1 Lomakkeet ja suosikit	Hallinnoi tulostimen sovellusten käyttöä.

Paikalliset tilit

Valikkokohta	Kuvaus
Ryhmiä/oikeyksien hallinta	Näytä luettelo kaikista tulostimeen tallennetuista ryhmistä.
Lisää käyttäjä Käyttäjätunnus/salasana Käyttäjätunnus Salasana PIN-koodi	Luo paikallisia tilejä ja määritä niiden käyttöoikeus tulostimen toimintoihin, järjestelmänvalvojan valikoihin, tulostimen hallinta-asetuksiin ja sovelluksiin.

Ajasta USB-laitteet

Valikkokohta	Kuvaus
Ajastukset Lisää uusi ajastus	Ajasta etuosan USB-portin käyttö.

Suojaustarkistusloki

Valikkokohta	Kuvaus
Ota tarkistus käyttöön Ei käytössä* Käytössä	Tallenna tapahtumat suojaustarkistuslokiin ja järjestelmälokiin.
Ota etäjärjestelmäloki käyttöön Ei käytössä* Käytössä	Lähetä tarkistuslokit etäpalvelimeen.
Etäjärjestelmälokipalvelin	Määritä etäjärjestelmälokipalvelin.
Etäjärjestelmälokiportti 1-65535 (514*)	Määritä etäjärjestelmälokiportti.
Huomautus: Arvon kohdalla oleva tähti (*) osoittaa oletusasetuksen.	

Valikkokohta	Kuvaus
Etäjärjestelmälokimenetelmä Normaali UDP* Stunnel	Määritä järjestelmälokimenetelmä kirjattujen tapahtumien siirtämiseen etäpalvelimeen.
Etäjärjestelmälokiasetus 0 - Ytimen viestit 1 - Käyttäjätason viestit 2 - Postijärjestelmä 3 - Järjestelmä-daemonit 4 - Suojaus-/vahvistusviestit* 5 - Järjestelmälokit loivat viestit sisäisesti 6 - Rivitulostinalijärjestelmä 7 - Verkkouutisten alijärjestelmä 8 - UUCP-alijärjestelmä 9 - Kello-daemon 10 - Suojaus-/vahvistusviestit 11 - FTP-daemon 12 - NTP-alijärjestelmä 13 - Lokin tarkistus 14 - Lokihälytys 15 - Kello-daemon 16 - Paik. käyttö 0 (local0) 17 - Paik. käyttö 1 (local1) 18 - Paik. käyttö 2 (local2) 19 - Paik. käyttö 3 (local3) 20 - Paik. käyttö 4 (local4) 21 - Paik. käyttö 5 (local5) 22 - Paik. käyttö 6 (local6) 23 - Paik. käyttö 7 (local7)	Määritä koodi, jota tulostin käyttää lähettäessään lokitapahtumia etäpalvelimeen.
Lokiin kirjattavien tapahtumien vakavuus 0 - Häätätapaus 1 - Hälytys 2 - Kriittinen 3 - Virhe 4 - Varoitus* 5 - Huomautus 6 - Tiedotus 7 - Virheenkorjaus	Määritä tärkeystason katkaisukohta ilmoitusten ja tapahtumien kirjaamista varten.
Kirjaamattomien tapahtumien etäjärjestelmäloki Ei käytössä* Käytössä	Lähetä kaikki tapahtumat etäpalvelimeen vakavuustasosta riippumatta.
Järjestelmänvalvojan sähköpostiosoite	Lähetä sähköposti-ilmoitus kirjatusta tapahtumista järjestelmänvalvojalle.
Sähköpostilokin tyhjentämisen hälytys Ei käytössä* Käytössä	Lähetä sähköposti-ilmoitus järjestelmänvalvojalle, kun lokimerkintä poistetaan.
Huomautus: Arvon kohdalla oleva tähti (*) osoittaa oletusasetuksen.	

Valikkokohta	Kuvaus
Sähköpostilokin rivityksen hälytys Ei käytössä* Käytössä	Lähetä sähköposti-ilmoitus järjestelmänvalvojalle, kun loki täyttyy ja alkaa korvata vanhimpia merkintöjä.
Kirjaa kaikki toiminnot Kierrä vanhimpien merkintöjen päälle* Lähetä loki sähköpostitse ja poista kaikki merkinnät	Ratkaise lokin tallennusongelmia, kun loki täyttää sille varatun muistin.
Sähköpostin % täysi hälytys Ei käytössä* Käytössä	Lähetä sähköposti-ilmoitus järjestelmänvalvojalle, kun loki täyttää sille varatun muistin.
% täydellinen hälytystaso 1–99 (90*)	
Sähköpostilokin viennin hälytys Ei käytössä* Käytössä	Lähetä sähköposti-ilmoitus järjestelmänvalvojalle, kun loki viedään.
Sähköpostilokin asetusten muutoksen hälytys Ei käytössä* Käytössä	Lähetä sähköposti-ilmoitus järjestelmänvalvojalle, kun Ota tarkistus käyttöön on asetettu.
Lokirivien päätteet LF (\n)* CR (\r) CRLF (\r\n)	Määritä rivien loput lokitiedostossa.
Allekirjoita viennit digitaalisesti Ei käytössä* Käytössä	Lisää digitaalinen allekirjoitus kuhunkin vietyyn lokitiedostoon.
Tyhjennä loki	Poista kaikki tarkistuslokot
Vie loki Järjestelmäloki (RFC 5424) Järjestelmäloki (RFC 3164) CSV	Vie suojaustiedosto flash-asemaan.
Huomautus: Arvon kohdalla oleva tähti (*) osoittaa oletusasetuksen.	

Kirjautumisrajoitukset

Valikkokohta	Kuvaus
Virheelliset kirjautumisyriytukset 1-10 (3*)	Määritä, kuinka monta virheellistä kirjautumisyriytystä sallitaan, ennen kuin laite lukitaan.
Kirjautumisvirheen aikaraja 1–60 minuuttia (5*)	Määritä virheellisten kirjautumisyriytysten välinen aika, ennen kuin laite lukitaan.
Lukitusaika 1–60 minuuttia (5*)	Määritä lukituksen kesto.
Huomautus: Arvon kohdalla oleva tähti (*) osoittaa oletusasetuksen.	

Valikkokohta	Kuvaus
Verkkokirjautumisen aikakatkaisu 1-120 minuuttia (10*)	Määritä etäkirjautumisen viive ennen kuin käyttäjä kirjataan ulos automaattisesti.
Huomautus: Arvon kohdalla oleva tähti (*) osoittaa oletusasetuksen.	

Luottamukselliset tulostusasetukset

Valikkokohta	Kuvaus
Virheellinen maks. PIN 2–10	Määritä, miten monta kertaa väärä PIN voidaan antaa. Huomautuksia: <ul style="list-style-type: none"> Nolla-arvo poistaa tämän asetuksen käytöstä. Kun rajoitus on saavutettu, kyseisen käyttäjätunnuksen ja PIN-koodin tulostustyöt poistetaan.
Luottamuksellisen työn vanheneminen Ei käytössä* 1 tunti 4 tuntia 24 tuntia 1 viikko	Määritä luottamuksellisten tulostustöiden vanhenemisaika. Huomautuksia: <ul style="list-style-type: none"> Jos tätä valikkokohtaa muutetaan, kun tulostimen muistissa tai kiintolevyllä on luottamuksellisia tulostustöitä, kyseisten tulostustöiden vanhenemisaikaa ei muuteta uuden oletusarvon mukaiseksi. Jos tulostimesta katkaistaan virta, kaikki sen muistissa olevat luottamukselliset työt poistetaan.
Toistotöiden vanheneminen Ei käytössä* 1 tunti 4 tuntia 24 tuntia 1 viikko	Määritä toistettavan tulostustyön vanhenemisaika.
Tarkistustöiden vanheneminen Ei käytössä* 1 tunti 4 tuntia 24 tuntia 1 viikko	Määritä aika, jonka aikana tulostin tulostaa käyttäjälle laaduntarkkailukopion ennen jäljellä olevien kopioiden tulostamista.
Varattujen töiden vanheneminen Ei käytössä* 1 tunti 4 tuntia 24 tuntia 1 viikko	Määritä, kuinka kauan tulostin säilyttää myöhemmin suoritettavia tulostustöitä.
Edellytä kaikkien töiden pitoon asettamista Ei käytössä* Käytössä	Määritä tulostin asettamaan kaikki tulostustyöt pitoon.
Huomautus: Arvon kohdalla oleva tähti (*) osoittaa oletusasetuksen.	

Valikkokohta	Kuvaus
Säilytä kahdentuneet asiakirjat Ei käytössä* Käytössä	Määritä tulostin tulostamaan muut asiakirjat, joilla on sama tiedostonimi, korvaamatta tulostustöitä.
Huomautus: Arvon kohdalla oleva tähti (*) osoittaa oletusasetuksen.	

Levyn salaus

Huomautus: Tämä valikko näkyy ainoastaan, kun tulostimen kiintolevy on asennettu.

Valikkokohta	Kuvaus
Tila Käytössä Ei käytössä	Ota käyttöön levyn salaus.
Aloita salaus	

Pyyhi väliaikaiset datatiedostot

Valikkokohta	Kuvaus
Tallennettu laitteen muistiin Ei käytössä* Käytössä	Poista kaikki tulostimen muistiin tallennetut tiedostot.
Tallennettu kiintolevylle 1-kertapyyhintä* 3-kertapyyhintä 7-kertapyyhintä	Poista kaikki tulostimen kiintolevylle tallennetut tiedostot. Huomautus: Tämä asetus näkyy ainoastaan, jos tulostimeen on asennettu kiintolevy.
Huomautus: Arvon kohdalla oleva tähti (*) osoittaa oletusasetuksen.	

Ratkaisut, LDAP-asetukset

Valikkokohta	Kuvaus
Seuraa LDAP-suosituksia Ei käytössä* Käytössä	Etsi kirjautunutta käyttäjätiliä toimialueen eri palvelimista.
LDAP-varmenteen tarkistaminen Kyllä Ei*	Ota käyttöön LDAP-varmenteiden tarkistaminen.

Muut

Valikkokohta	Kuvaus
Suojatut ominaisuudet Näytä* Piilota	Näytä kaikki toiminnon käyttöoikeuksien hallinnan (Function Access Control, FAC) suojaamat toiminnot käyttäjän tietoturva-asetuksista riippumatta. Huomautus: Piilota näyttää vain ne FAC-suojatut ominaisuudet, joita käyttäjä saa käyttää.
Tulostusoikeus Ei käytössä* Käytössä	Anna käyttäjän kirjautua sisään ennen tulostamista.
Tulostusoikeuden oletuskirjautuminen Käyttäjätunnus/salasana* Käyttäjätunnus	Määritä Tulostusoikeuden oletuskirjautumistiedot.
Välivirtajohdon suojausnollaus Ota käyttöön vieraskäyttö* Ei vaikutusta	Määritä tulostimen käyttöoikeudet. Huomautuksia: <ul style="list-style-type: none"> • Välivirtajohto on emolevyn lukkokuvaakkeen vieressä. • Ota käyttöön vieraskäyttö -asetuksella annetaan kaikille käyttäjille oikeus käyttää kaikkia tulostimen ominaisuuksia. • Ei vaikutusta voi estää tulostimen käytön, jos tarvittavat suojaustiedot eivät ole saatavilla.
Salasanan vähimmäispituus 0–32	Määritä salasanan pituus.
Huomautus: Arvon kohdalla oleva tähti (*) osoittaa oletusasetuksen.	

Raportit

Valikkoasetussivu

Valikkokohta	Kuvaus
Valikkoasetussivu	Tulosta raportti, jossa on tulostimen valikot.

Laite

Valikkokohta	Kuvaus
Laitetiedot	Tulosta raportti, jossa on tietoja faksin tulostimesta.
Laitetilastot	Tulosta raportti tulostimen käytöstä ja tarvikkeiden tilasta.
Profiililuettelo	Tulosta tulostimeen tallennettujen profiilien luettelo.
Asset-raportti	Tulosta raportti, jossa on tulostimen sarjanumero ja mallinimi.

Tulostus

Valikkokohta	Kuvaus
Tulosta fontit PCL-fontit PS-fontit	Tulosta fonttien näytteitä ja tietoja, jotka ovat saatavilla kussakin tulostuskielessä.
Tulosta hakemisto	Tulosta flash-asemaan tai kiintolevylle tallennetut resurssit. Huomautus: Valikkokohta näkyy vain, jos flash-asema tai kiintolevy on asennettuna.

Pikavalinnat

Valikkokohta	Kuvaus
Kaikki pikavalinnat	Tulosta raportti, jossa luetellaan tulostimeen tallennetut pikavalinnat.
Faksin pikavalinnat	
Kopioinnin pikavalinnat	
Sähköpostin pikavalinnat	
FTP-pikavalinnat	
Verkkokansion pikakuvakkeet	

Faksi

Valikkokohta	Kuvaus
Faksityön loki	Tulosta raportti, jossa on tietoja 200 viimeisimmistä faksityöstä. Huomautus: Valikkokohta on näkyvässä vain, kun Ota käyttöön työloki -asetuksena on Käytössä.
Faksisoiton loki	Tulosta raportti, jossa on tietoja 100 viimeisimmästä yritetystä, saapuneesta ja estetystä soitosta Huomautus: Valikkokohta on näkyvässä vain, kun Ota käyttöön työloki -asetuksena on Käytössä.

Verkko

Valikkokohta	Kuvaus
Verkkoasetussivu	Tulosta sivu, jossa näytetään tulostimeen määritetyt verkkoasetukset ja langattomat asetukset. Huomautus: Tämä valikkokohta näkyy ainoastaan verkkotulostimissa tai tulostuspalvelimeen liitetyissä tulostimissa.
Wi-Fi Direct -yhteyden kautta liitetyt asiakas-laitteet	Tulosta sivu, jolla on niiden laitteiden luettelo, jotka on liitetty tulostimeen Wi-Fi Direct -yhteyden kautta. Huomautus: Tämä valikkokohta näkyy vain, jos Ota käyttöön Wi-Fi Direct -asetus on Käytössä.

Ohje

Valikkokohta	Kuvaus
Tulosta kaikki oppaat	Kaikkien oppaiden tulostaminen
Väri-laatuopas	Tietoja väri-laatuongelmien ratkaisemisesta.

Valikkokohta	Kuvaus
KytKentäopas	Tietoja tulostimen liittamisestä paikallisesti (USB) tai verkkoon
Kopiointiopas	Sisältää tietoja koproimisesta ja asetusten määrittämisestä
Sähköpostiopas	Sisältää tietoja sähköpostiviestien lähettämisestä ja asetusten määrittämisestä
Faksiopas	Sisältää tietoja faksien lähettämisestä ja asetusten määrittämisestä
Tieto-opas	Antaa tietoja tulostimesta
Tulostusmateriaaliopas	Tietoja paperin ja erikoismateriaalien lisäämisestä
Kuljetusopas	Tietoja tulostimen siirtämisestä, sijoittamisesta ja kuljettamisesta
Tulostuslaatuopas	Tietoja tulostuslaatuongelmien ratkaisemisesta
Skannausopas	Sisältää tietoja asiakirjojen skannaamisesta ja asetusten määrittämisestä
Tarvikeopas	Tietoja tarvikkeiden tilaamisesta

Vianmääritys

Vianmääritys

Valikkokohta	Kuvaus
Tulostusjäljen testisivujen tulostus	Tulosta testisivuja, joiden avulla voit tunnistaa ja korjata tulostuslaadun puutteita.
Skannerin puhdistaminen	Tulosta skannerin puhdistusohjeet.

Tulostimen suojaaminen

Turvalukon etsiminen

Tulostimessa on suojauslukitustoiminto. Kiinnitä useimpien kannettavien tietokoneiden kanssa yhteensopiva turvalukko kuvassa näkyvään kohtaan, jotta tulostin pysyy paikallaan.



Tulostinmuistin tyhjentäminen

Kun haluat tyhjentää siirrettävän muistin tai puskuroidut tiedot tulostimesta, katkaise tulostimesta virta.

Voit tyhjentää pysyvän muistin, yksittäiset asetukset, laite- ja verkkoasetukset, suojausasetukset ja upotetut ratkaisut seuraavien ohjeiden mukaisesti:

- 1 Valitse aloitusnäytössä **Asetukset > Laite > Huolto > Poistaminen**.
- 2 Valitse **Siivoa kaikki pysyvän muistin tiedot** -valintaruutu ja sitten **TYHJENNÄ**.
- 3 Valitse **Ohjattu alkumäärittäminen** tai **Jätä tulostin offline-tilaan** ja valitse **Seuraava**.
- 4 Käynnistä toiminto.

Tulostimen kiintolevyn tyhjentäminen

- 1 Valitse aloitusnäytössä **Asetukset > Laite > Huolto > Poistaminen**.
- 2 Valitse **Siivoa kaikki kiintolevyn tiedot** -valintaruutu ja sitten **TYHJENNÄ**.
- 3 Valitse tietojen poistomenetelmä.
- 4 Käynnistä toiminto.

Huomautus: Tämä voi kestää muutamasta minuutista yli tuntiin. Tänä aikana tulostin ei ole käytettävissä.

Tulostimen kiintolevyn salaaminen

Tämä prosessi tyhjentää kiintolevyn kaiken sisällön. Varmuuskopioi tarvittaessa tulostimen tärkeät tiedot ennen salauksen aloittamista.

- 1 Valitse aloitusnäytössä **Asetukset > Suojaus > Levyn salaus > Aloita salaus.**
- 2 Seuraa näytön ohjeita.

Huomautuksia:

- Vältä tietojen menetys olemalla katkaisematta tulostimen virtaa salauksen aikana.
- Tämä voi kestää muutamasta minuutista yli tuntiin. Tänä aikana tulostin ei ole käytettävissä.
- Salauksen jälkeen tulostin käynnistyy automaattisesti uudelleen.

Oletusasetusten palautus

- 1 Valitse aloitusnäytössä **Asetukset > Laite > Palauta oletusasetukset.**
- 2 Valitse **Palauta asetukset > valitse palautettavat asetukset > PALAUTA.**
- 3 Käynnistä toiminto.

Haihtuvuusjulistus

Muistilaji	Kuvaus
Siirrettävä muisti	Tulostimessa käytetään vakiomuotoista työmuistia (RAM), johon käyttäjätiedot puskuroidaan väliaikaisesti yksinkertaisten tulostus- ja kopiointitöiden aikana.
Pysyvä muisti	Tulostimessa voi olla kahdenlaista pysyvää muistia: EEPROM ja NAND (flash-muisti). Kumpaakin tyyppiä käytetään käyttöjärjestelmän, tulostimen asetusten, verkon tietojen, skannerin ja kirjanmerkkien asetusten sekä upotettujen ratkaisujen tallentamiseen.
Kiintolevyn muisti	Joihinkin tulostimiin on voitu asentaa kiintolevy. Tulostimen kiintolevy on tarkoitettu tulostinkohtaisia toimintoja varten. Kiintolevyn avulla tulostin voi säilyttää puskuroituja käyttäjätietoja, kun kyseessä on monimutkainen tulostustyö. Lisäksi kiintolevyllä voi olla lomake- ja fonttitietoja.

Tyhjennä tulostimeen asennetun muistin sisältö seuraavissa tilanteissa:

- Tulostin poistetaan käytöstä.
- Tulostimen kiintolevy vaihdetaan.
- Tulostin siirretään toiselle osastolle tai toiseen paikkaan.
- Tulostin huolletaan organisaation ulkopuolella.
- Tulostin lähetetään toimitilojen ulkopuolelle huoltoa varten.
- Tulostin myydään toiseen organisaatioon.

Tulostimen kiintolevyn hävittäminen

- **Magnetoinnin poisto** – tyhjentää kiintolevylle tallennetut tiedot magneettisella kentällä
- **Musertaminen** – painaa kiintolevyn kasaan komponenttien fyysistä rikkomista varten, jotta tietoja ei voi lukea
- **Murskaaminen** – hajottaa kiintolevyn pieniksi metallipaloiksi

Huomautus: Jos haluat varmistaa, että kaikki kiintolevyllä olevat tiedot poistetaan kokonaan, tuhoa fyysisesti jokainen kiintolevy, jolle on tallennettu tietoja.

Tulostimen ylläpito

Varoitus – vauriot mahdollisia: Jos parasta mahdollista tulostuslaatua ei ylläpidetä tai osia ja tarvikkeita ei vaihdeta, tulostin voi vaurioitua.

Kaiuttimen äänenvoimakkuuden säätäminen

Sisäisen kaiuttimen oletusäänenvoimakkuuden säätäminen

- 1 Siirry ohjauspaneelissa kohtaan
Asetukset > Laite > Määritykset > Äänipalautte
- 2 Säädä äänenvoimakkuus.

Huomautuksia:

- Jos Hiljainen tila on käytössä, ääni-ilmoitukset eivät ole käytössä. Tämä asetus hidastaa tulostimen toimintaa.
- Äänenvoimakkuus palautuu oletusarvoon, kun istunnosta kirjaudutaan ulos, kun tulostin herää lepo- tai horrostilasta.

Faksin kaiutinasetusten määrittäminen

- 1 Valitse aloitusnäytössä **Asetukset > Faksi > Faksiasetukset > Kaiutinasetukset**.
- 2 Toimi seuraavasti:
 - Aseta kaiutintilaksi **Aina käytössä**.
 - Aseta Kaiuttimen äänenvoimakkuudeksi **Korkea**.
 - Aktivoi Soittoäänen voimakkuus.

Verkkoyhteydet

Tulostimen yhdistäminen verkkoon

Varmista, että Aktiivinen sovitin -asetuksena on Automaattinen. Valitse aloitusnäytössä **Asetukset > Verkko/portit > Verkon esittely > Aktiivinen sovitin**.

- 1 Valitse aloitusnäytössä **Asetukset > Verkko/portit > Langaton > Määritä tulostimen ohjauspaneelissa > Valitse verkko**.
- 2 Valitse Wi-Fi-verkko ja kirjoita verkon salasana.

Huomautus: Wi-Fi-verkko-yhteensopivien tulostinmallien alkumäärityksessä tulee näyttöön Wi-Fi-verkon määrittyskehote.

Tulostimen liittäminen langattomaan verkkoon Wi-Fi Protected Setup (WPS) -toiminnon avulla

Tarkista seuraavat asiat ennen aloittamista:

- Tarkista, että langaton yhteyspiste (langaton reititin) on WPS-sertifioitu tai WPS-yhteensopiva. Lisätietoja on yhteyspisteen käyttöohjeissa.
- Varmista, että tulostimeen on asennettu langaton verkkosovitin. Lisätietoja on sovittimen mukana toimitetuissa ohjeissa.
- Aktiivinen sovitin -asetuksen arvoksi on valittu Autom. Valitse aloitusnäytössä **Asetukset > Verkko/portit > Verkon esittely > Aktiivinen sovitin**.

Painonäppäinmenetelmän käyttäminen

- 1 Valitse aloitusnäytössä **Asetukset > Verkko/portit > Langaton > Wi-Fi Protected Setup > Käynnistä painonäppäinmenetelmä**.
- 2 Seuraa näytön ohjeita.

PIN-koodi -menetelmän käyttäminen

- 1 Valitse aloitusnäytössä **Asetukset > Verkko/portit > Langaton > Wi-Fi Protected Setup > Käynnistä PIN-kooditila**.
- 2 Kopioi kahdeksan numeroa sisältävä WPS PIN-koodi.
- 3 Avaa selain ja kirjoita yhteyspisteen IP-osoite osoitekenttään.

Huomautuksia:

- Lisätietoja IP-osoitteesta on yhteyspisteen käyttöohjeissa.
- Jos käytät välityspalvelinta, poista se tilapäisesti käytöstä, jotta verkkosivu latautuu oikein.

- 4 Siirry WPS-asetuksiin. Lisätietoja on yhteyspisteen käyttöohjeissa.
- 5 Anna 8-numeroinen PIN-koodi ja tallenna muutokset.

Wi-Fi Directin määrittäminen

- 1 Valitse aloitusnäytössä **Asetukset > Verkko/portit > Wi-Fi Direct**.
- 2 Määritä asetukset.
 - **Ota käyttöön Wi-Fi Direct:** määrittää tulostimen käyttämään omaa Wi-Fi Direct -verkkoaan
 - **Wi-Fi Direct -nimi:** määrittää Wi-Fi Direct -verkolle nimen.
 - **Wi-Fi Direct -salasana:** määrittää salasanan langatonta suojausta varten käytettäessä vertaisverkkoyhteyttä.
 - **Näytä salasana asetussivulla:** näyttää salasanan verkkoasetussivulla.
 - **Hyväksy painonäppäinpyynnöt automaattisesti:** määrittää mitä näytetään aloitusnäytössä, kun asiakaslaite muodostaa yhteyden Wi-Fi Direct -verkon kautta. Turvallisuussyistä tämä asetusta on oletusarvoisesti poissa käytöstä. Kun se on poissa käytöstä, käyttäjältä kysytään kehotteessa, salliiiko hän yhteyden.

Huomautus: Painonäppäinpyyntöjen automaattinen hyväksyntä ei ole suojattua.

Huomautuksia:

- Wi-Fi Direct -verkkosalasana ei näy oletusarvoisesti tulostimen näytössä. Jos haluat näyttää salasanan, valitse aloitusnäytössä **Asetukset > Suojaus > Muut > Ota käyttöön salasanan/PIN-koodin paljastus**.
- Jos haluat tietää Wi-Fi Direct -verkon salasanan näyttämättä sitä tulostimen näytössä, valitse aloitusnäytössä **Asetukset > Raportit > Verkko > Verkkoasetussivu**.

Mobiililaitteen liittäminen tulostimeen

Varmista ennen mobiililaitteen yhdistämistä, että Wi-Fi Direct on määritetty. Lisätietoja on kohdassa "[Wi-Fi Directin määrittäminen](#)" sivulla 138.

Wi-Fi Direct -toiminnon käyttäminen

Huomautus: Nämä ohjeet koskevat vain Android-mobiililaitteita.

- 1 Siirry mobiililaitteessa Asetukset-valikkoon.
- 2 Ota käyttöön **Wi-Fi** ja valitse **Wi-Fi Direct**.
- 3 Valitse tulostimen Wi-Fi Direct -nimi.
- 4 Vahvista yhteys tulostimen ohjauspaneelissa.

Wi-Fi-yhteyden muodostaminen

- 1 Siirry mobiililaitteessa Asetukset-valikkoon.
- 2 Valitse **Wi-Fi** ja sitten tulostimen Wi-Fi Direct -nimi.

Huomautus: Merkkijono DIRECT-xy (jossa x ja y ovat kaksi satunnaista merkkiä) lisätään Wi-Fi Direct -nimen eteen.

- 3 Kirjoita Wi-Fi Direct -salasana.

Tietokoneen yhdistäminen tulostimeen

Tietokone on helppo yhdistää tulostimeen Wi-Fi Direct -toiminnolla. Lisätietoja on kohdassa "[Wi-Fi Directin määrittäminen](#)" sivulla 138.

Windows-käyttäjät:

- 1 Avaa **Tulostimet ja skannerit** ja valitse **Lisää tulostin tai skanneri**.
- 2 Valitse **Näytä Wi-Fi Direct -tulostimet** ja valitse tulostimen Wi-Fi Direct -nimi.
- 3 Huomioi tulostimen kahdeksannumeroinen PIN-koodi tulostimen näytössä.
- 4 Kirjoita PIN-koodi tietokoneella.

Huomautus: Jos tulostinohjainta ei ole asennettu, Windows lataa asianmukaisen ohjaimen.

Macintosh-käyttäjät:

- 1 Valitse langaton kuvake ja valitse tulostimen Wi-Fi Direct -nimi.

Huomautus: Merkkijono DIRECT-xy (jossa x ja y ovat kaksi satunnaista merkkiä) lisätään Wi-Fi Direct -nimen eteen.

- 2 Kirjoita Wi-Fi Direct -salasana.

Huomautus: Siirrä tietokone takaisin aiempaan verkkoon, kun olet katkaissut sen yhteyden Wi-Fi Direct -verkkoon.

Wi-Fi-verkon poistaminen käytöstä

- 1 Valitse aloitusnäytössä **Asetukset > Verkko/portit > Verkon esittely > Aktiivinen sovitin > Vakioverkko**.
- 2 Seuraa näytön ohjeita.

Tulostimen porttiasetusten muuttaminen sisäisen sovellusportin asentamisen jälkeen

Huomautuksia:

- Jos tulostimella on kiinteä IP-osoite, älä muuta määrittämiä.
- Jos tietokoneet on määritetty käyttämään verkkonimeä IP-osoitteen sijaan, älä muuta määrittämiä.
- Jos lisäät langattoman sisäisen sovellusportin (ISP) tulostimeen, jossa on aiemmin käytetty Ethernet-verkkoyhteyttä, irrota tulostin Ethernet-verkosta.

Windows-käyttäjät:

- 1 Avaa Tulostimet-kansio.
- 2 Avaa tulostusominaisuudet sen tulostimen pikakuvakevalikosta, jossa on uusi ISP.
- 3 Määritä portti luettelosta.
- 4 Päivitä IP-osoite.
- 5 Ota muutokset käyttöön.

Macintosh-käyttäjät:

- 1 Valitse Apple-valikosta Järjestelmän määrittäykset (System Preferences) ja etsi tulostinluettelo. Valitse sitten + > IP.
- 2 Kirjoita IP-osoite osoitekenttään.
- 3 Ota muutokset käyttöön.

Tulostimen osien puhdistaminen

Tulostimen puhdistaminen

⚠ HUOMIO – SÄHKÖISKUN VAARA: Voit välttää sähköiskun vaaran tulostimen ulkopintaa puhdistettaessa irrottamalla virtajohdon pistorasiasta ja irrottamalla kaikki tulostimeen johtavat kaapelit.

Huomautuksia:

- Suorita tämä toimenpide muutaman kuukauden välein.
- Takuu ei kata vaurioita, jotka aiheutuvat tulostimelle siitä, että sitä on käsitelty väärin.

- 1 Sammuta tulostin ja irrota virtajohto pistorasiasta.
- 2 Poista paperit vakiolokerosta ja monisyöttölaitteesta.
- 3 Poista pöly, nukka ja paperin palaset tulostimen ympäriltä pehmeällä harjalla tai imurilla.
- 4 Pyyhi tulostimen ulkopinnat pehmeällä, kostutetulla ja nukkaamattomalla kankaalla.

Huomautuksia:

- Älä käytä puhdistus- tai pesuaineita, sillä ne voivat vaurioittaa tulostimen pintaa.
- Varmista, että tulostimen kaikki alueet ovat kuivia puhdistuksen jälkeen.

- 5 Liitä virtajohto pistorasiaan ja kytke tulostimen virta.

⚠ HUOMIO – TAPATURMAN MAHDOLLISUUS: Tulipalo- tai sähköiskuriskin välttämiseksi liitä virtajohto suoraan asianmukaiseen maadoitettuun sähköpistokkeeseen, joka on lähellä ja helposti saatavilla.

Skannerin puhdistaminen

- 1 Avaa skannerin kansi.



2 Pyyhi seuraavat alueet kostealla, pehmeällä nukkaamattomalla liinalla:

- asiakirjansyöttölaitteen taso



- asiakirjansyöttölaitteen taustalevy

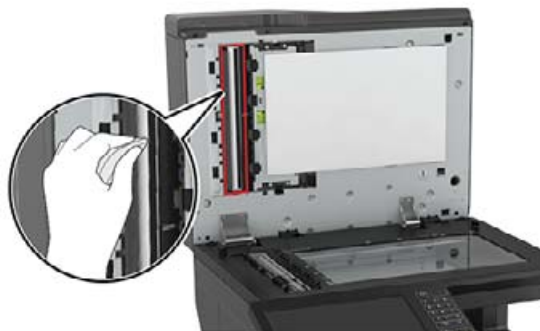

- Skannaustaso



- skannaustason taustalevy



3 Sulje skannerin kansi.

Tulostimen osien ja tarvikkeiden tilaaminen

Tulostimen osien ja tarvikkeiden tilan tarkistaminen

- 1 Valitse aloitusnäytössä **Tila/tarvikkeet**.
- 2 Valitse tarkistettavat osat tai tarvikkeet.

Huomautus: Voit avata tämän asetuksen myös koskettamalla aloitusnäytön yläosaa.

Värikasettien tilaaminen

Huomautuksia:

- Väriaineen arvioitu riittäisyys perustuu ISO / IEC 19798 -standardiin.
- Pitkään kestävä erityisen alhainen peitto saattaa heikentää värin todellista riittävyyttä ja kasetin osat voivat kulua loppuun ennen väriaineen loppumista.

Jos haluat tilata värikasetteja, ota yhteys tulostimen ostopaikkaan.

Hukkaväriainepullon tilaaminen

Jos haluat tilata hukkaväriainepullon, ota yhteys tulostimen ostopaikkaan.

Tarvikeilmoitusten määrittäminen

- 1 Avaa selain ja kirjoita tulostimen IP-osoite selaimen osoitekenttään.

Huomautuksia:

- Tulostimen IP-osoite näkyy sen tulostimen päänäytössä. IP-osoite on neljä pisteillä erotettua numerosarjaa, kuten 123.123.123.123.

- Jos käytät välityspalvelinta, poista se tilapäisesti käytöstä, jotta verkkosivu latautuu oikein.

2 Valitse **Asetukset > Laite > Ilmoitukset**.

3 Valitse Tarvikkeet-valikossa **Mukautetut tarvikkeilmoitukset**.

4 Valitse kullekin tarvikkeelle ilmoitus.

5 Ota muutokset käyttöön.

Tulostimen osien ja tarvikkeiden vaihtaminen

Kehitysyksikön vaihtaminen

- 1** Avaa luukku A.

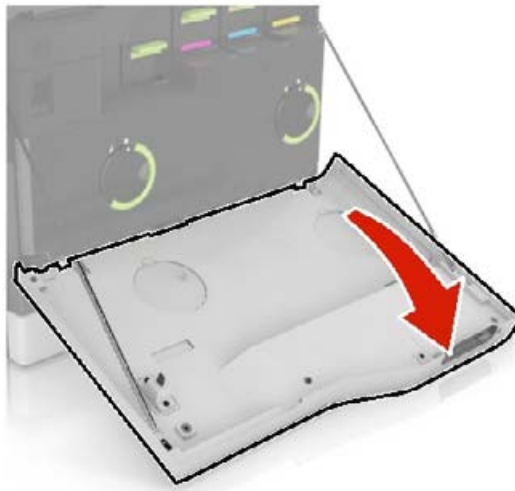

2 Irrota hukkaväriainepullo.

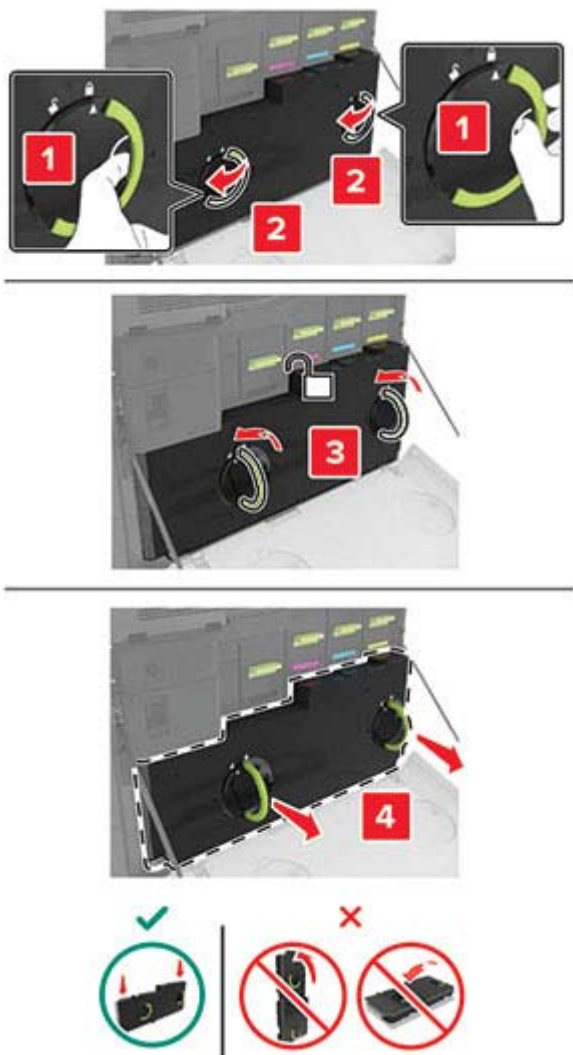

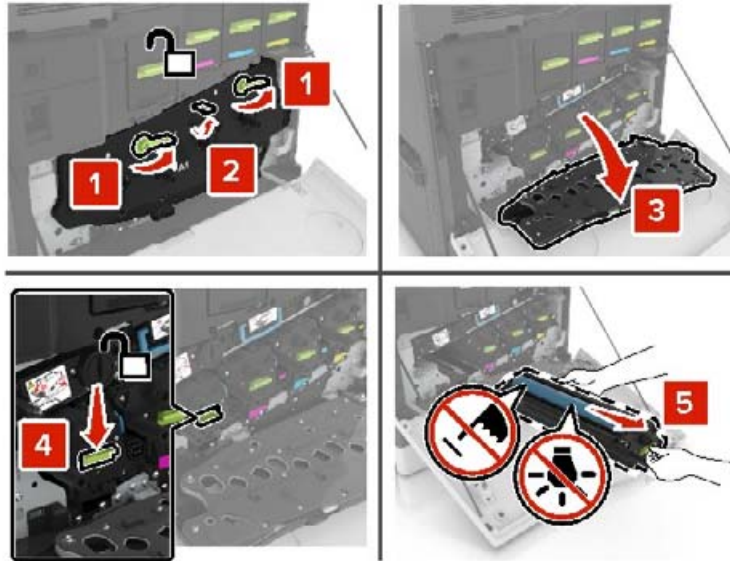
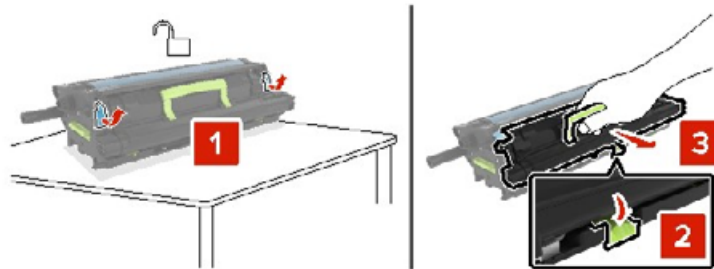
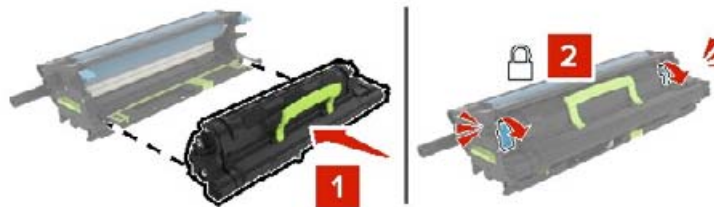
3 Irrota kuvayksikkö.**4** Poista kehitysyksikkö.**5** Poista uusi kehitysyksikkö pakkauksestaan ja poista pakkausmateriaali.**6** Aseta uusi kehitysyksikkö paikalleen.

7 Aseta kuvayksikkö paikalleen.

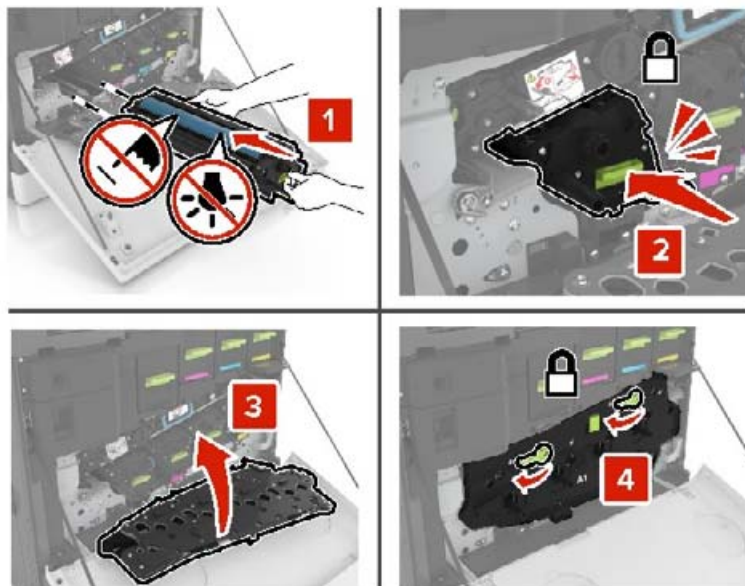

8 Aseta hukkaväriainepullo paikalleen.

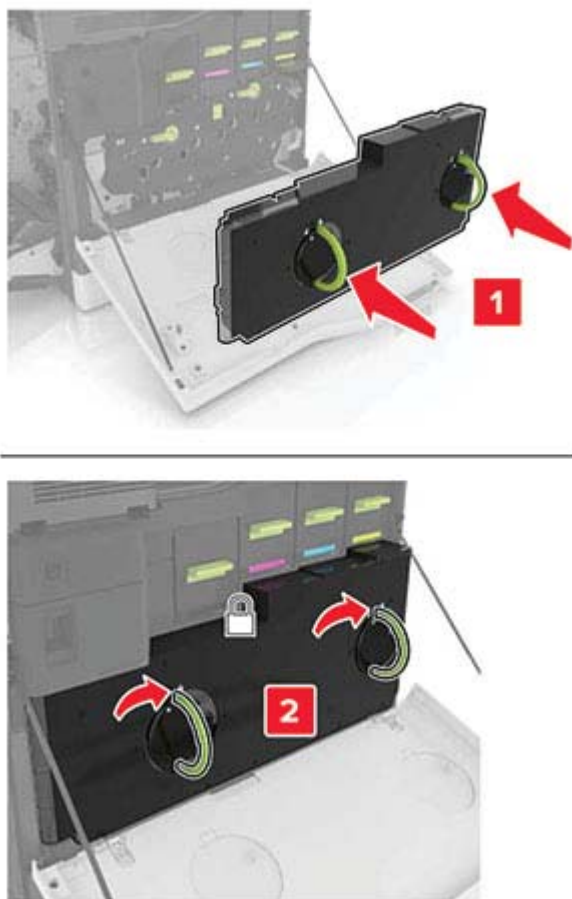

9 Sulje luukku A.

Kiinnitysyksikön vaihtaminen

1 Katkaise virta tulostimesta.

2 Avaa luukku B.

 **HUOMIO – KUUMA PINTA:** Tulostimen sisäosat voivat olla kuumat. Välttyäksesi palovammoilta kosketa osia vasta, kun ne ovat jäähtyneet.

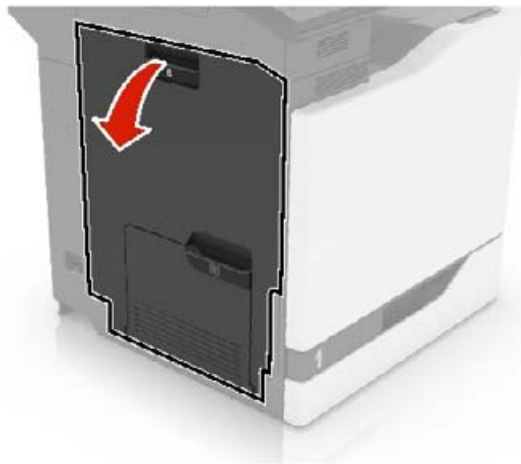

3 Irrota kiinnitysyksikkö.

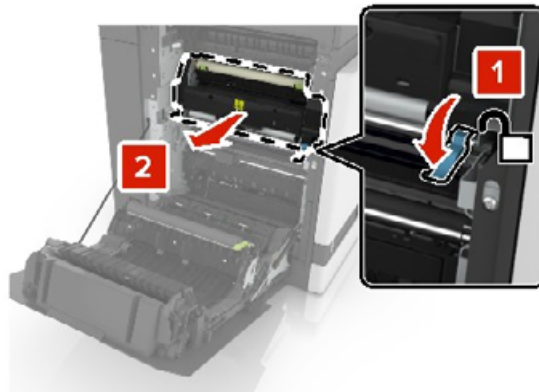

4 Poista uusi kiinnitysyksikkö pakkauksesta.

5 Puhdista kiinnitysyksikön linssi pakkauksessa olevalla vanupuikolla.

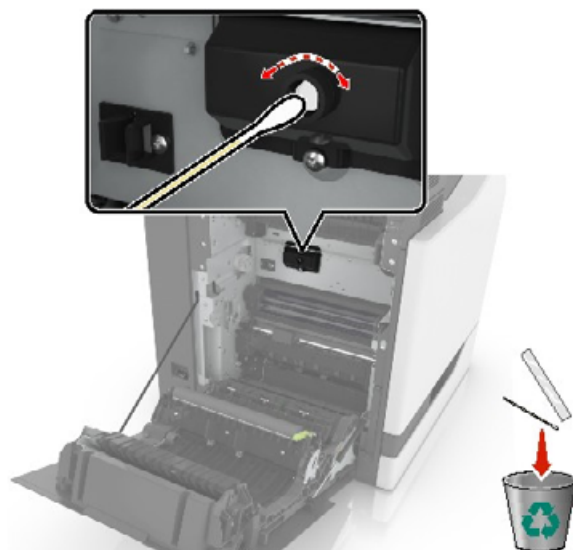

6 Työnnä kiinnitysyksikköä, kunnes se *napsahtaa* paikalleen.

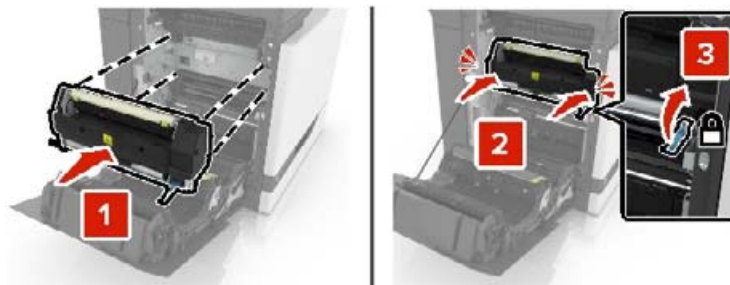

7 Sulje luukku B.

8 Käynnistä tulostin.

Valojohdeyksikön vaihtaminen

- 1 Avaa luukku A.

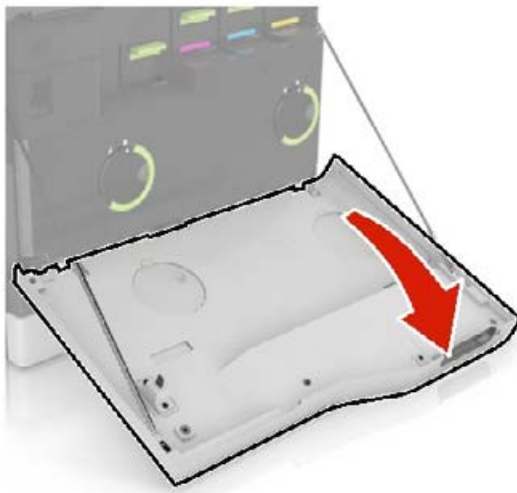

2 Irrota hukkaväriainepullo.

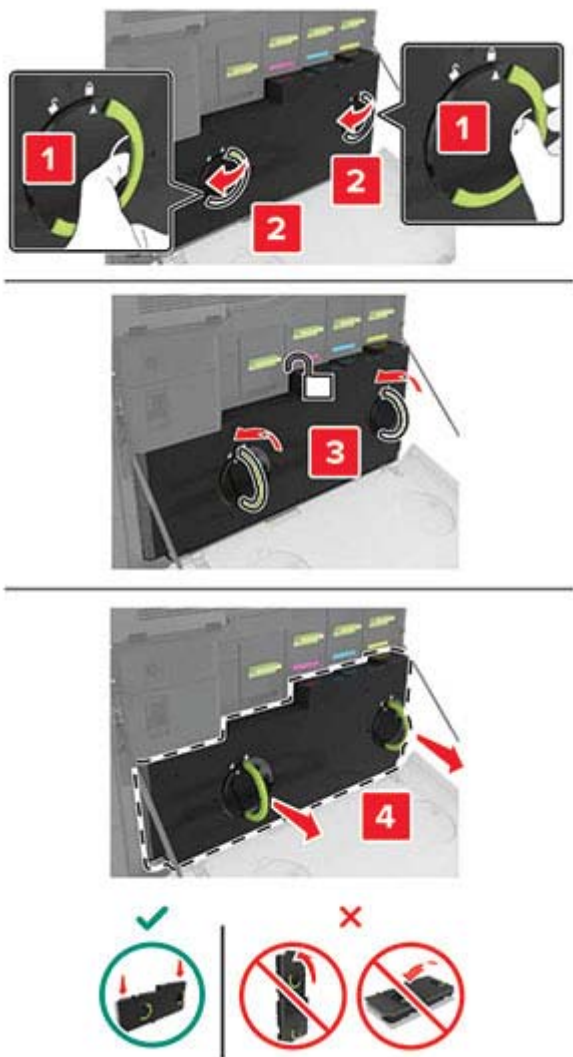

3 Irrota kuvayksikkö.

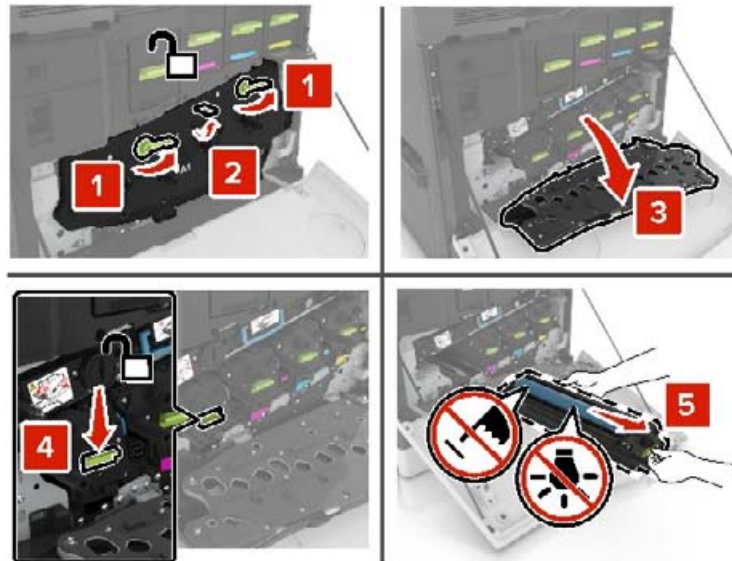

4 Poista valojohdeyksikkö.

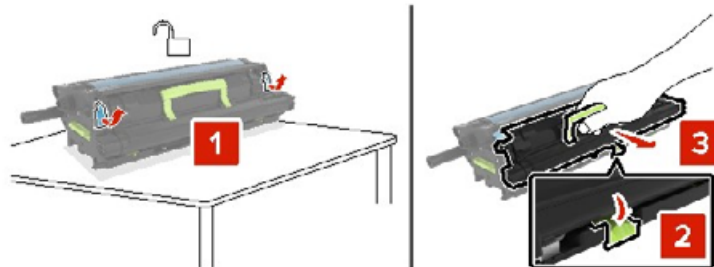

5 Poista uusi valojohdeyksikkö pakkauksestaan ja poista pakkausmateriaali.

Varoitus – vauriot mahdollisia: Älä altista valojohdeyksikköä valolle kymmentä minuuttia kauempaa. Pitkäaikainen altistuminen valolle voi aiheuttaa tulostuslaatuongelmia.

Varoitus – vauriot mahdollisia: Älä kosketa valojohderumpua. Rumpujen koskettaminen saattaa heikentää tulevien töiden tulostuslaatua.

6 Aseta uusi valojohdeyksikkö paikalleen.

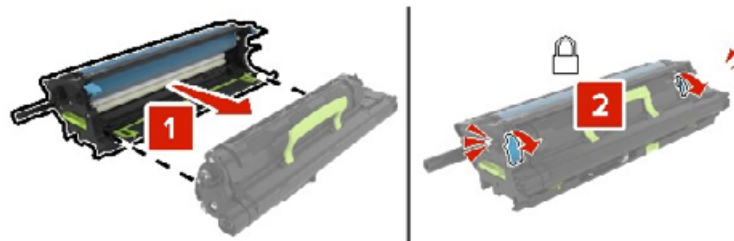

7 Aseta kuvayksikkö paikalleen.

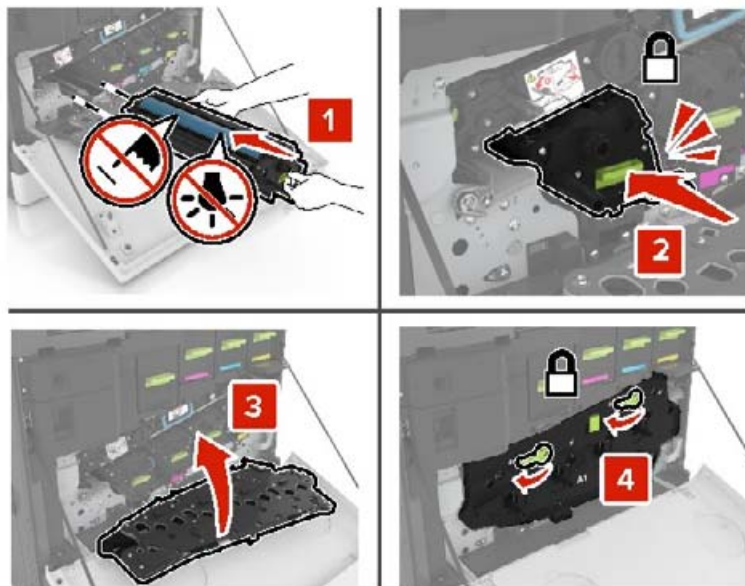

8 Aseta hukkaväriainepullo paikalleen.

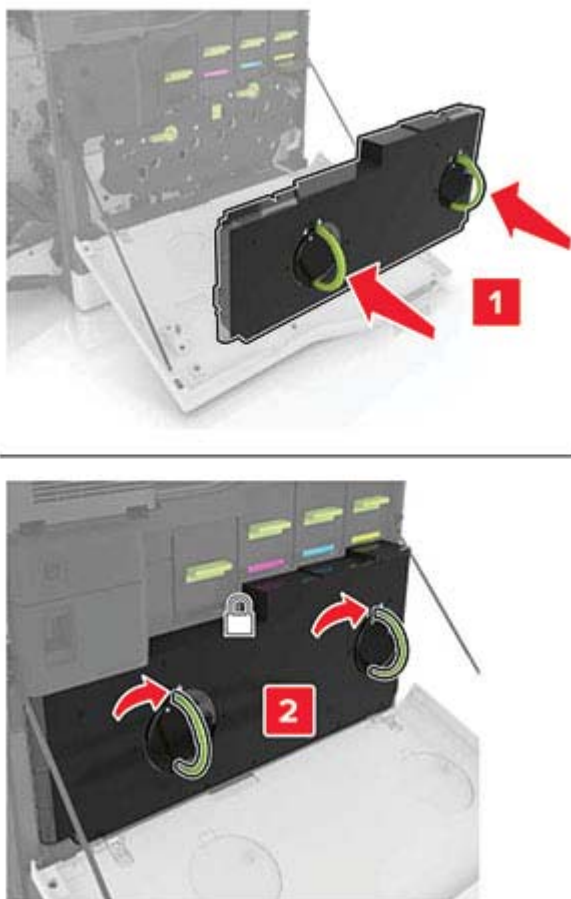

9 Sulje luukku A.

Kuvayksikön vaihtaminen

- 1 Avaa luukku A.

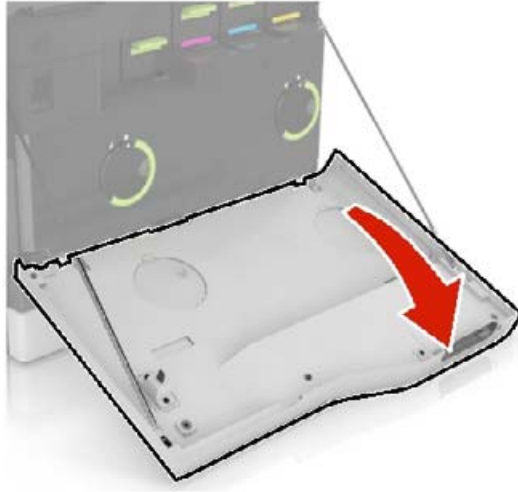

2 Irrota hukkaväriainepullo.

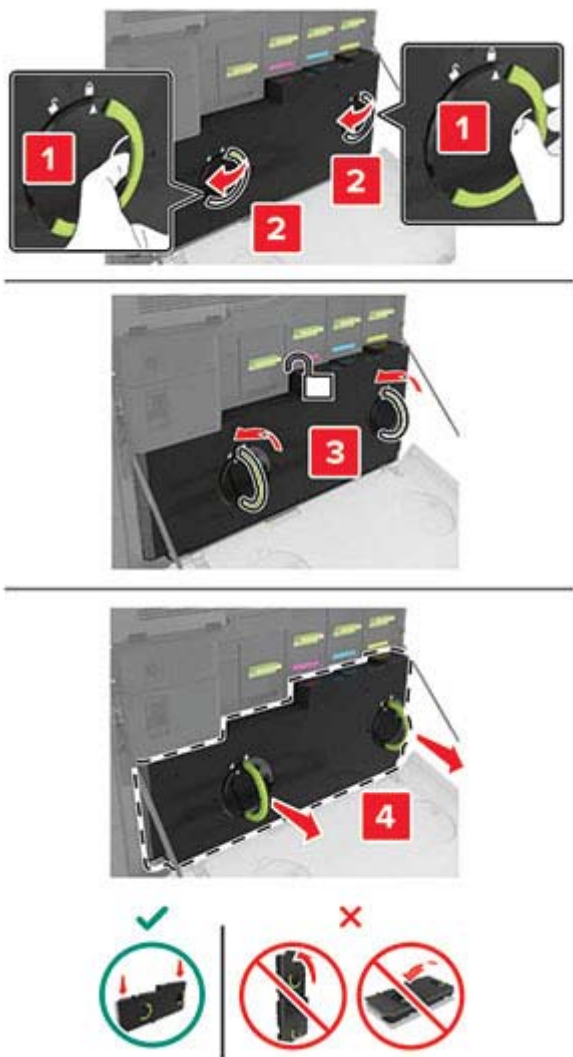

3 Irrota kuvayksikkö.

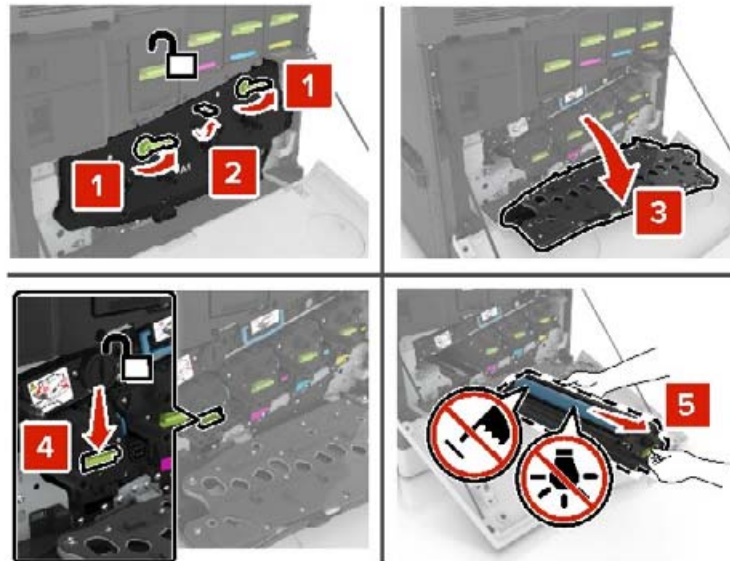

4 Poista uusi kuvayksikkö pakkauksestaan ja poista pakkausmateriaali.

Varoitus – vauriot mahdollisia: Älä altista valojohdeyksikköä valolle kymmentä minuuttia kauempaa. Pitkäaikainen altistuminen valolle voi aiheuttaa tulostuslaatuongelmia.

Varoitus – vauriot mahdollisia: Älä kosketa valojohderumpua. Rumpujen koskettaminen saattaa heikentää tulevien töiden tulostuslaatua.

5 Aseta uusi kuvayksikkö paikalleen.

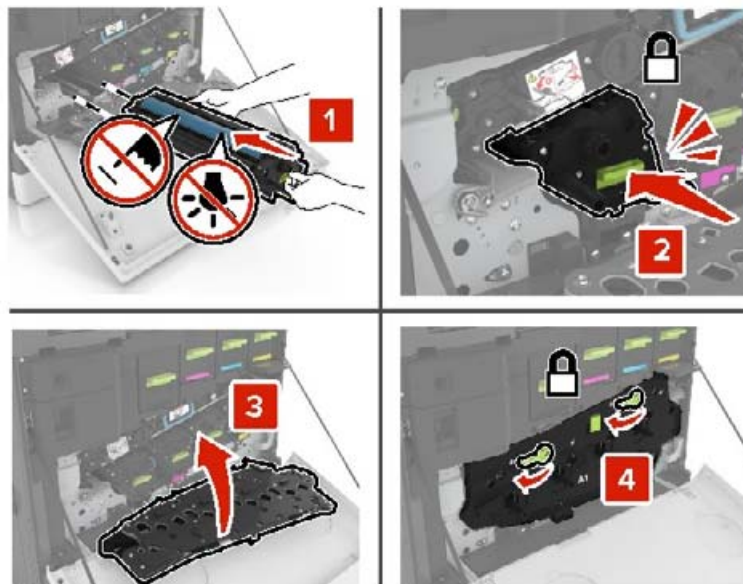

6 Aseta hukkaväriainepullo paikalleen.

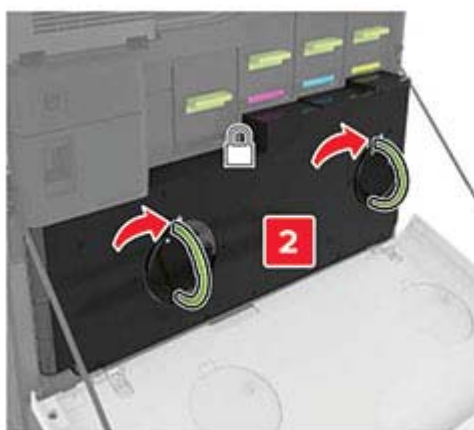
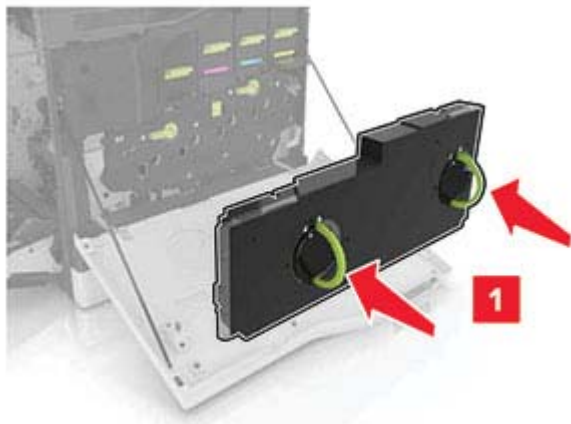

7 Sulje luukku A.

Väriainekasetin vaihtaminen

1 Avaa luukku A.

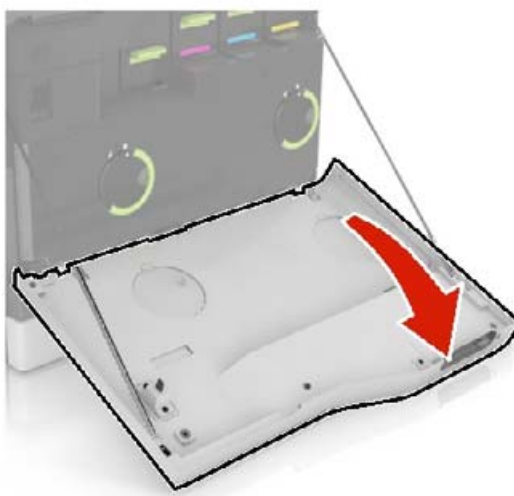

2 Poista väriainekasetti.

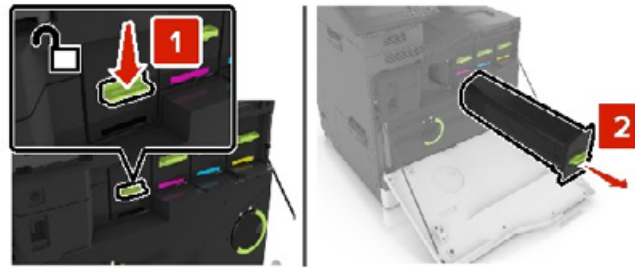

3 Ota uusi väriainekasetti pakkauksestaan.

4 Työnnä uutta väriainekasettia, kunnes se *napsahtaa* paikalleen.

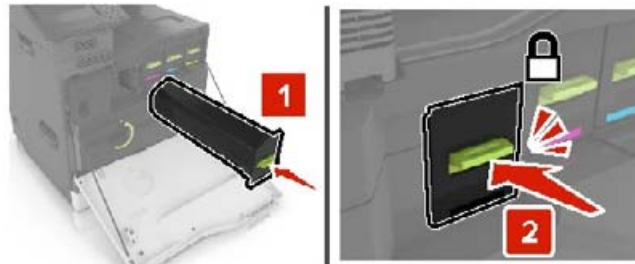

5 Sulje luukku A.

Nostorullan vaihtaminen

550 arkin lokeron tai kirjekuorilokeron nostorullan vaihtaminen

1 Katkaise virta tulostimesta.

2 Irrota lokero.

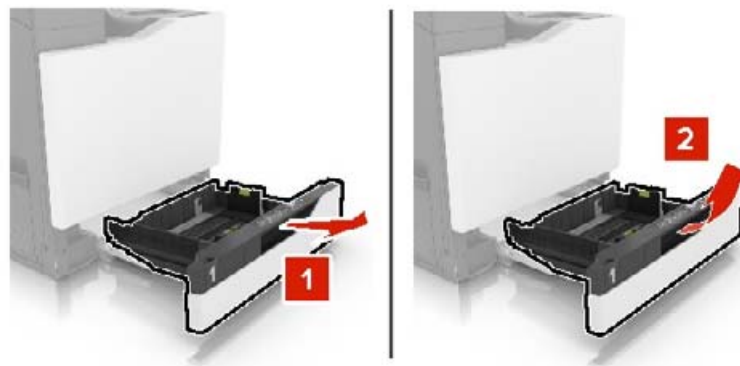

3 Irrota nostorulla.

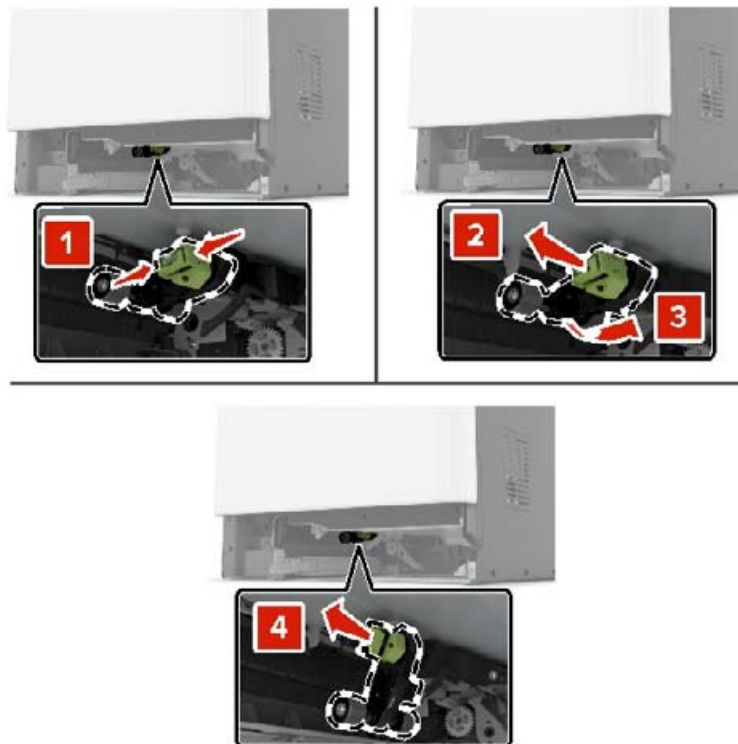

4 Ota uusi nostorulla pakkauksesta.

5 Työnnä uutta nostorullaa, kunnes se *napsahtaa* paikalleen.

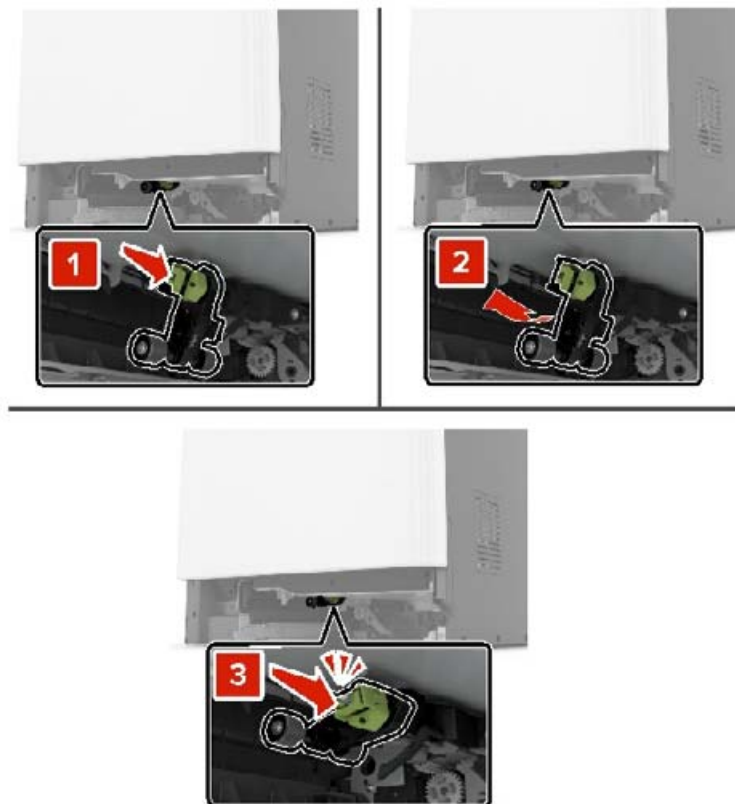

6 Aseta lokero tulostimeen.



7 Kytke tulostimeen virta.

2200 arkin lokeron nostorullan vaihtaminen

- 1 Katkaise virta tulostimesta.
- 2 Vedä lokero ulos ja avaa lokeron lukitus.

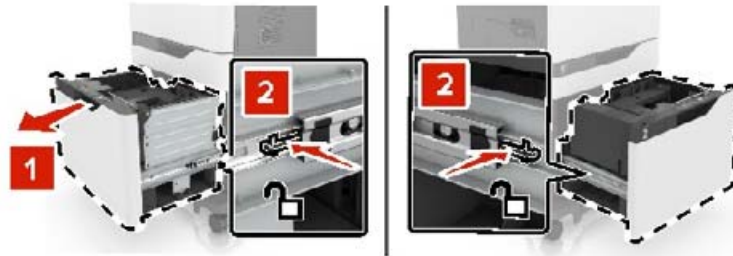

- 3 Irrota lokero.
- 4 Irrota nostorulla.



- 5 Ota uusi nostorulla pakkauksesta.

6 Työnnä uutta nostorullaa, kunnes se *napsahtaa* paikalleen.

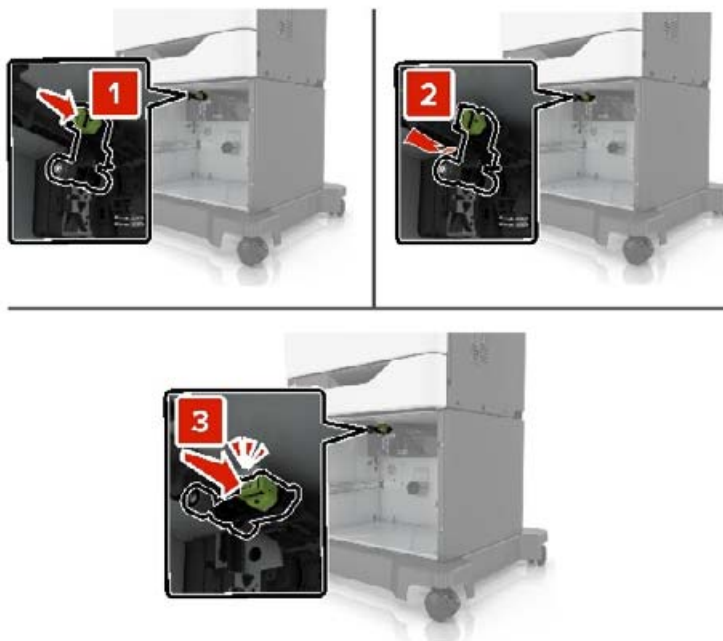

7 Aseta lokero tulostimeen.

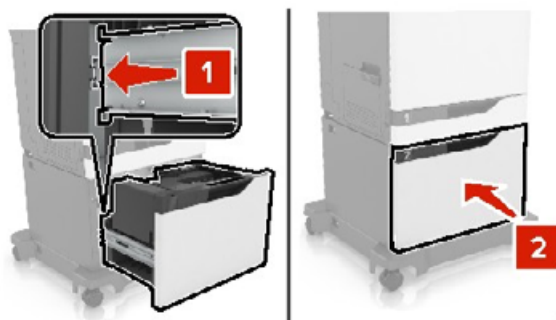

8 Kytke tulostimeen virta.

Erotinalustan vaihtaminen

1 Vedä lokero auki.

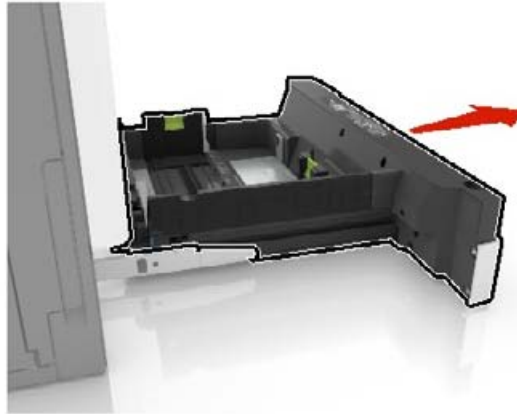

2 Irrota erotinalusta.

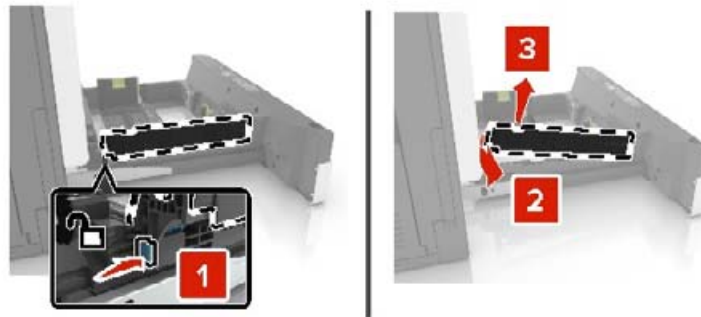

3 Ota erotinalusta pakkauksestaan.

4 Työnnä uutta erotinalustaa, kunnes se *napsahtaa* paikalleen.

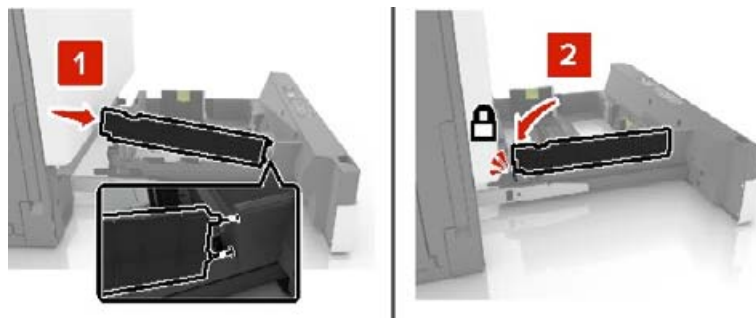

5 Aseta lokero tulostimeen.

Hukkaväriainepullon vaihtaminen

- 1 Avaa luukku A.

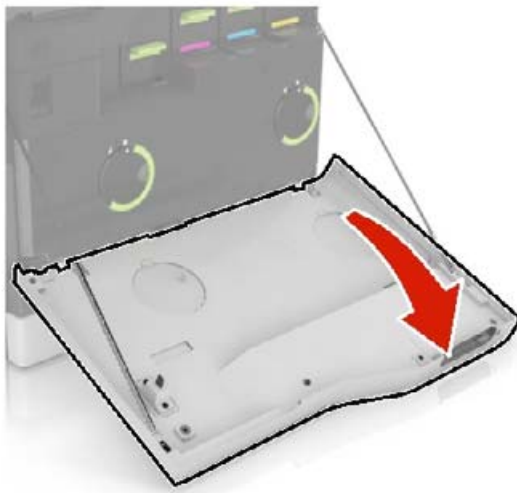

2 Irrota hukkaväriainepullo.

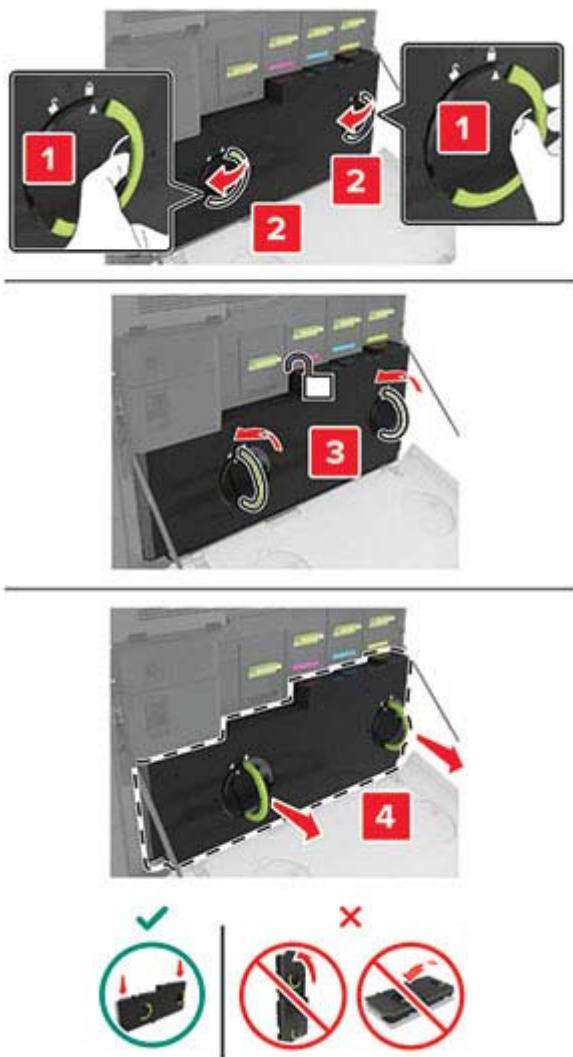

3 Pura uusi hukkavärisäiliö pakkauksesta.

4 Aseta uusi hukkavärisäiliö paikalleen.

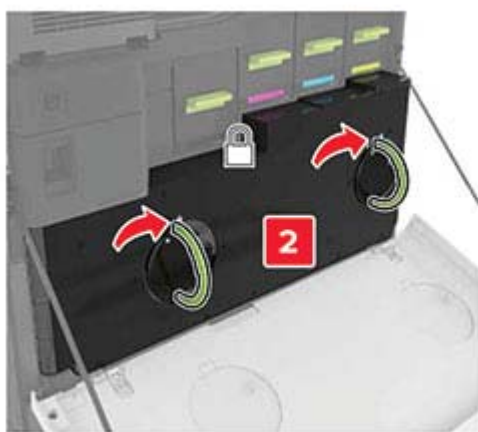
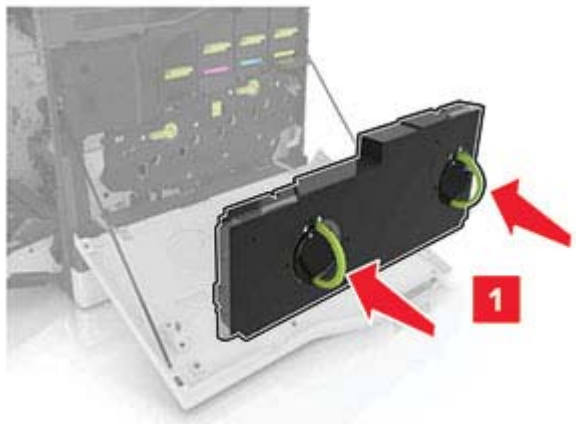

5 Sulje luukku A.

Kuvansiirtovyön vaihtaminen

- 1 Katkaise virta tulostimesta.
- 2 Avaa luukku A.

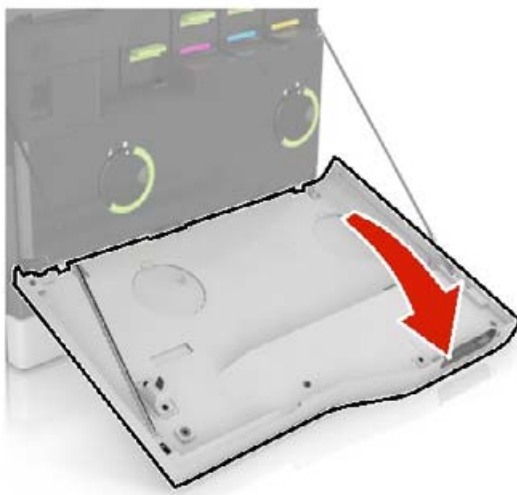

3 Irrota hukkaväriainepullo.

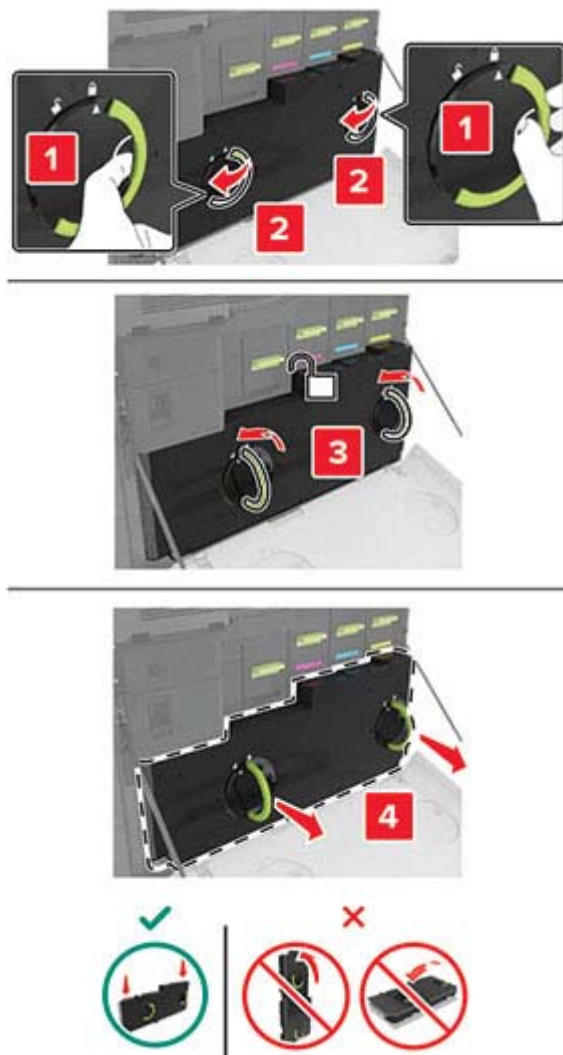

4 Avaa luukku A1.

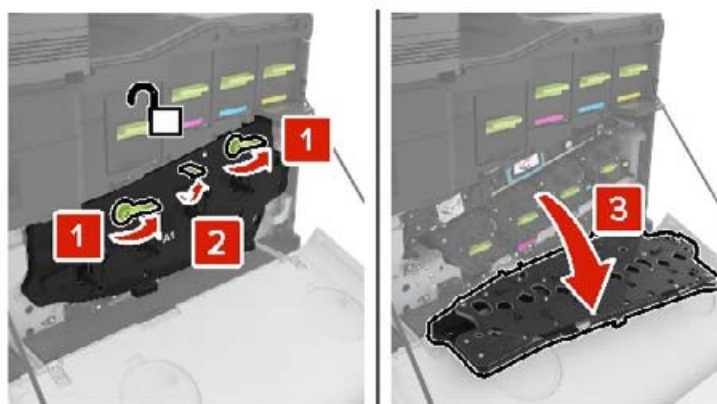

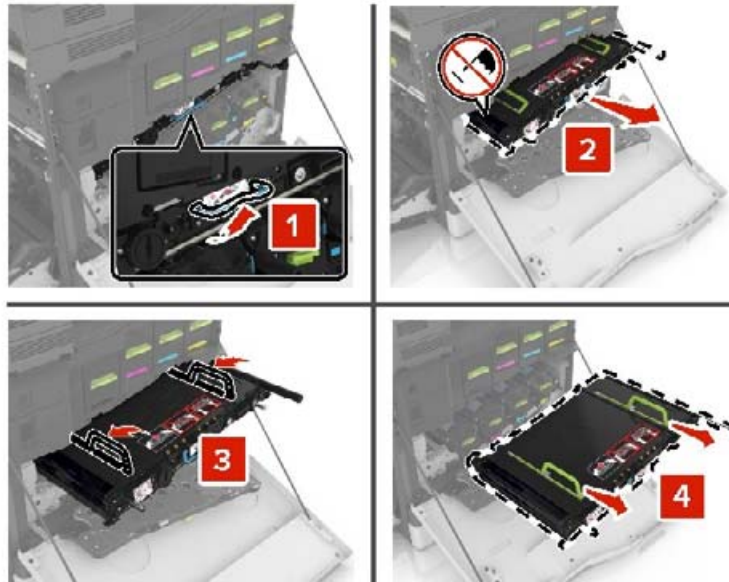
5 Poista kuvansiirtovyö.**6** Poista uusi kuvansiirtovyö pakkauksestaan ja poista pakkausmateriaali.

Varoitus – vauriot mahdollisia: Älä altista kuvansiirtovyötä valolle kymmentä minuuttia kauempaa. Pitkäaikainen altistuminen valolle voi aiheuttaa tulostuslaatuongelmia.

Varoitus – vauriot mahdollisia: Älä kosketa kuvansiirtovyötä. Rumpujen koskettaminen saattaa heikentää tulevien töiden tulostuslaatua.

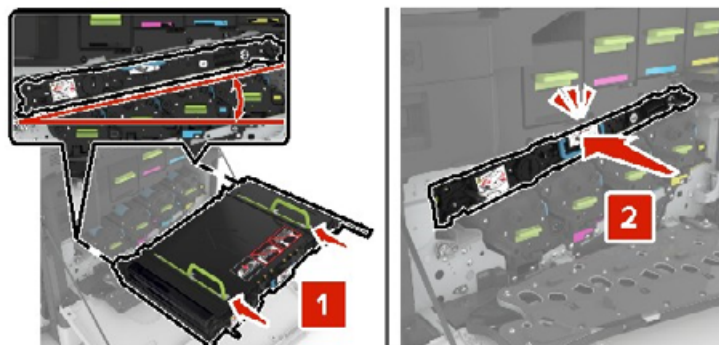
**7** Työnnä uutta kuvansiirtovyötä, kunnes se *napsahtaa* paikalleen.

8 Sulje luukku A1.

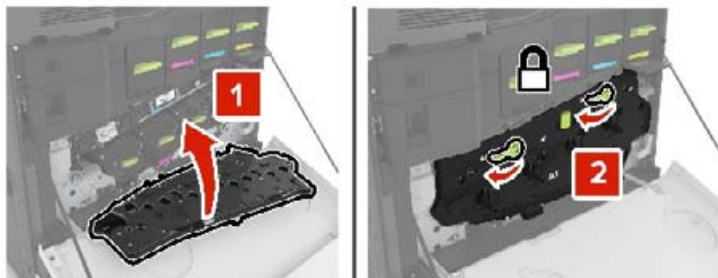

9 Aseta hukkaväriainepullo paikalleen.

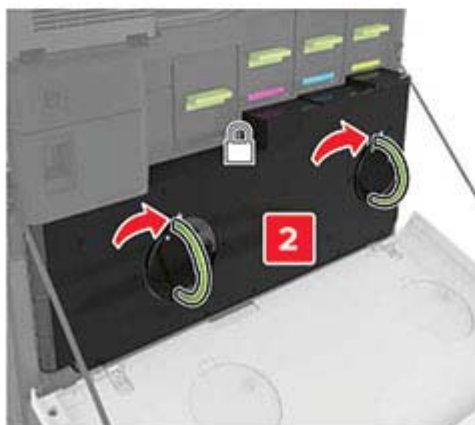
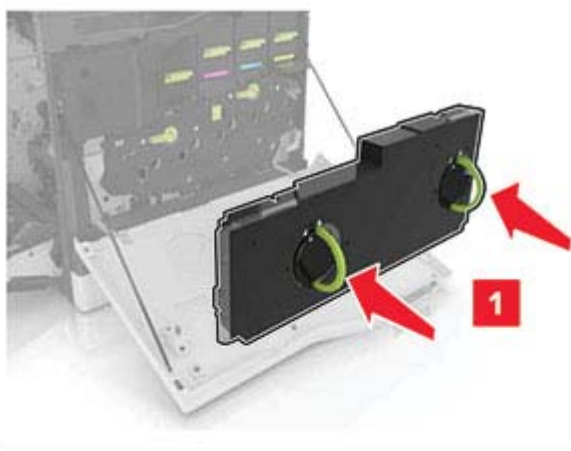

10 Sulje luukku A.

11 Kytke tulostimeen virta.

Siirtorullan vaihtaminen

1 Avaa luukku B.

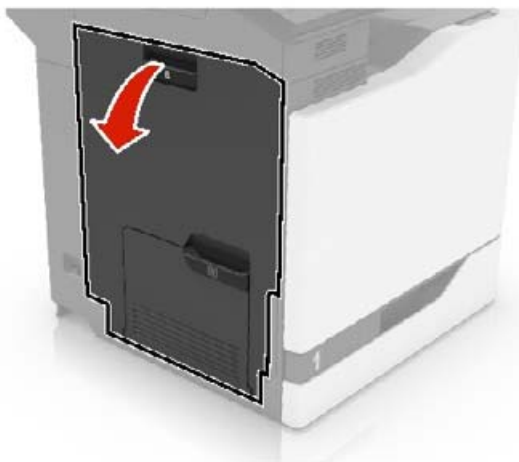

2 Poista siirtorulla.

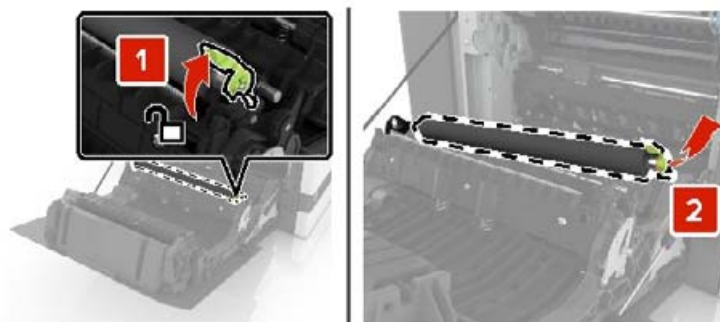

3 Poista uusi siirtorulla pakkauksesta.

Huomautus: Älä poista valkoista pakkausmateriaalia.

4 Aseta uusi siirtorulla paikalleen.

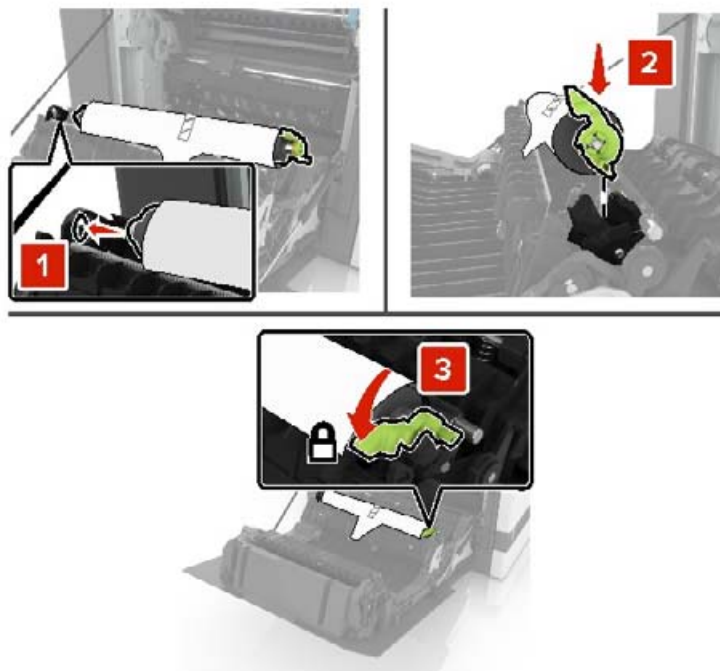

5 Poista valkoinen pakkausmateriaali.



6 Sulje luukku B.

Automaattisen asiakirjansyöttölaitteen nostorullan vaihtaminen

- 1 Katkaise virta tulostimesta.
- 2 Avaa luukku D.

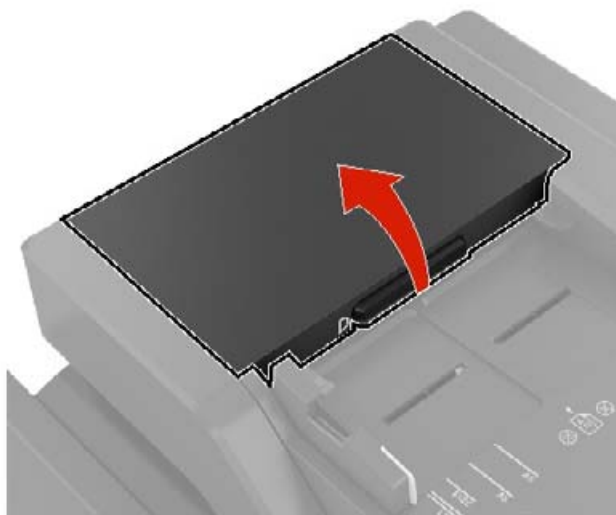

- 3 Irrota automaattisen asiakirjansyöttölaitteen nostorullan suojus.

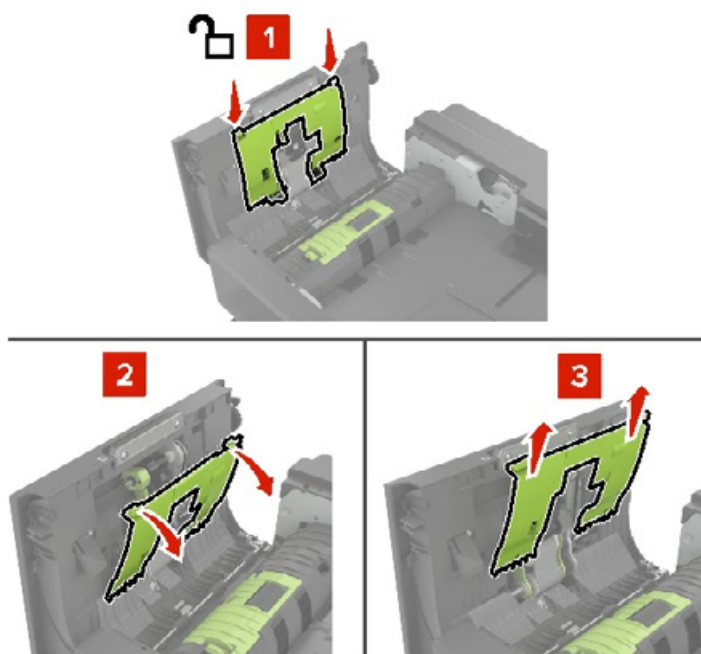

- 4 Irrota automaattisen asiakirjansyöttölaitteen nostorulla.

Varoitus – vauriot mahdollisia: Tietyt tulostimen osat ovat alttiita staattisen sähkön aiheuttamille vaurioille. Ennen kuin kosketat millään osalla tai komponentilla sähköherkkyyssymbolilla merkittyä aluetta, kosketa metallipintaa, joka on etäällä symbolilla merkitystä alueesta.

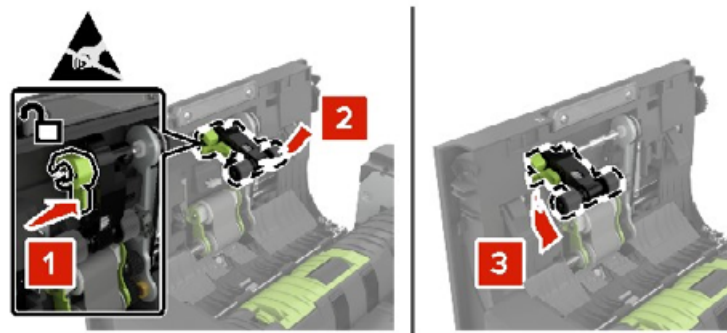

- 5 Ota uusi automaattisen asiakirjansyöttölaitteen nostorulla pois pakkauksesta.
 6 Työnnä automaattisen asiakirjansyöttölaitteen nostorullaa, kunnes se *napsahtaa* paikalleen.

Varoitus – vauriot mahdollisia: Tietyt tulostimen osat ovat alttiita staattisen sähkön aiheuttamille vaurioille. Ennen kuin kosketat millään osalla tai komponentilla sähköherkkyssymbolilla merkittyä aluetta, kosketa metallipintaa, joka on etäällä symbolilla merkitystä alueesta.

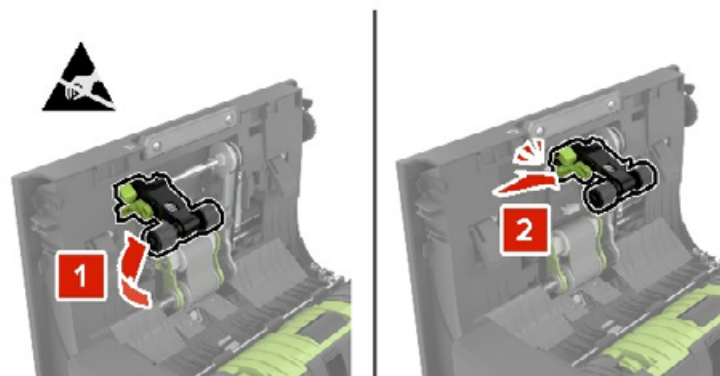

- 7 Työnnä automaattisen asiakirjansyöttölaitteen nostorullan suojusta, kunnes se *napsahtaa* paikalleen.



- 8 Sulje luukku D.
 9 Käynnistä tulostin.

Automaattisen asiakirjansyöttölaitteen rullan vaihtaminen

- 1 Katkaise virta tulostimesta.
- 2 Avaa luukku D.

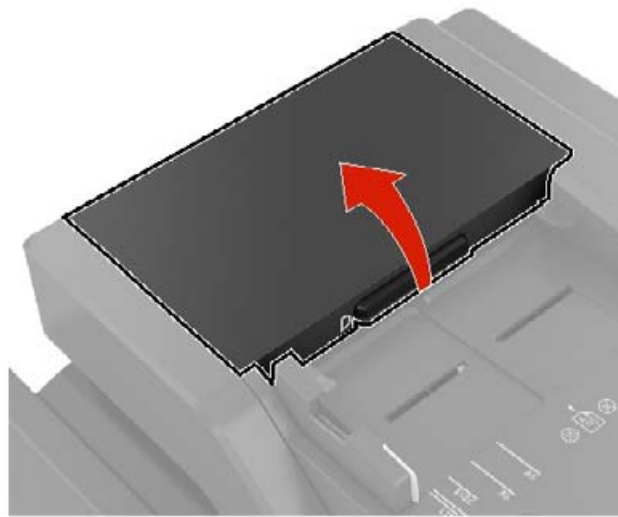

- 3 Irrota automaattisen asiakirjansyöttölaitteen nostorullan suojus.

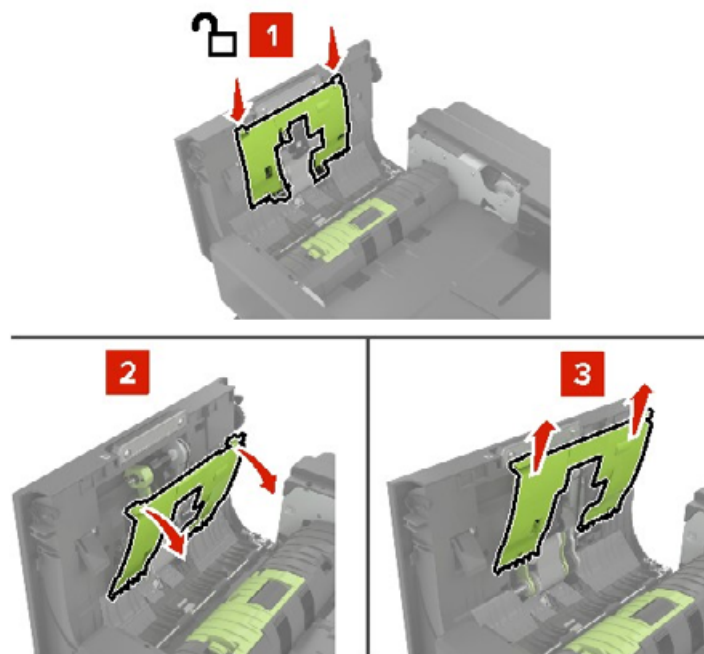

- 4 Irrota automaattisen asiakirjansyöttölaitteen rulla.

Varoitus – vauriot mahdollisia: Tietyt tulostimen osat ovat alttiita staattisen sähkön aiheuttamille vaurioille. Ennen kuin kosketat millään osalla tai komponentilla sähköherkkyssymbolilla merkittyä aluetta, kosketa metallipintaa, joka on etäällä symbolilla merkitystä alueesta.

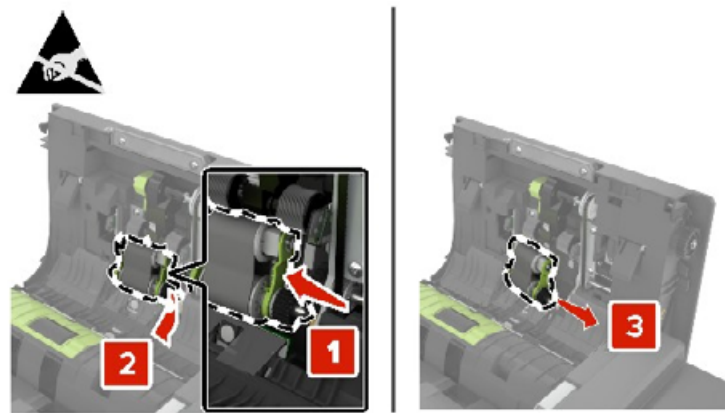

- 5 Ota uusi automaattisen asiakirjansyöttölaitteen rulla pois pakkauksesta.
 6 Työnnä automaattisen asiakirjansyöttölaitteen rullaa, kunnes se *napsahtaa* paikalleen.

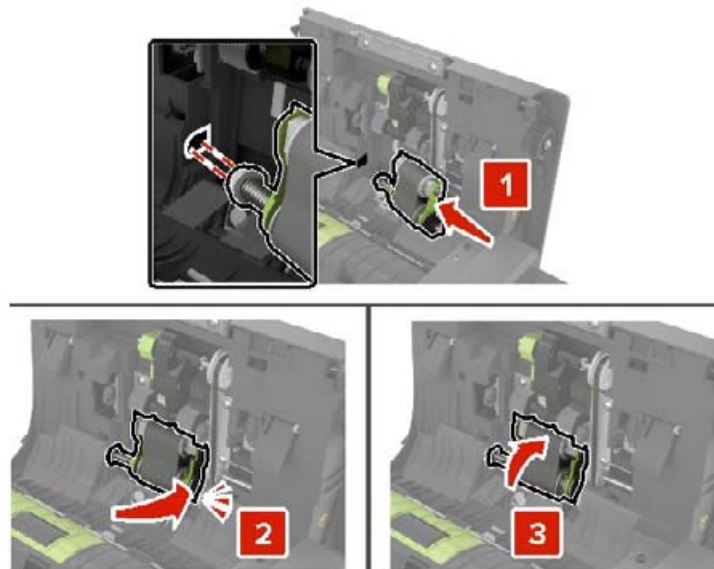

- 7 Työnnä automaattisen asiakirjansyöttölaitteen nostorullan suojusta, kunnes se *napsahtaa* paikalleen.



- 8 Sulje luukku D.
 9 Käynnistä tulostin.

Automaattisen asiakirjansyöttölaitteen erotinrollan vaihtaminen

- 1 Katkaise virta tulostimesta.
- 2 Avaa luukku D.

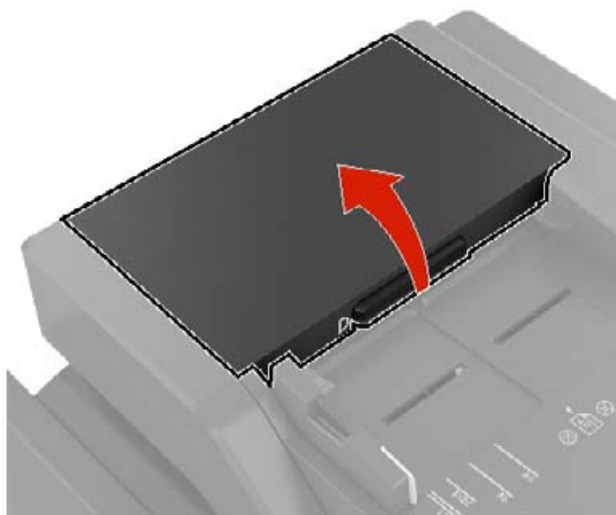

- 3 Irrota automaattisen asiakirjansyöttölaitteen erotinrollan suojus.



- 4 Irrota automaattisen asiakirjansyöttölaitteen erotinrolla.

Varoitus – vauriot mahdollisia: Tietyt tulostimen osat ovat alttiita staattisen sähkön aiheuttamille vaurioille. Ennen kuin kosketat millään osalla tai komponentilla sähköherkkyysymbolilla merkittyä aluetta, kosketa metallipintaa, joka on etäällä symbolilla merkitystä alueesta.

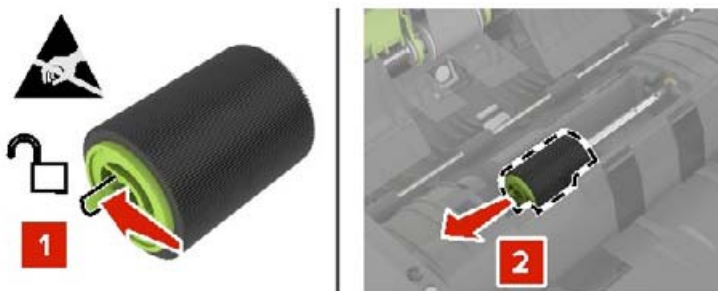

- 5 Ota uusi automaattisen asiakirjansyöttölaitteen erotinrulla pois pakkauksesta.
- 6 Työnnä automaattisen asiakirjansyöttölaitteen erotinrullaa, kunnes se *napsahtaa* paikalleen.



- 7 Työnnä automaattisen asiakirjansyöttölaitteen erotinrullan suojusta, kunnes se *napsahtaa* paikalleen.



- 8 Sulje luukku D.
- 9 Käynnistä tulostin.

Huoltolaskurin nollaaminen

- 1 Valitse aloitusnäytössä **Asetukset** > **Laite** > **Huolto** > **Määritys-valikko** > **Tarvikkeen käyttö ja laskurit**.
- 2 Valitse **Kiinnittimen nollaus** tai **ITM:n nollaus**.

Tarvikkeiden käyttölaskurien nollaaminen

- 1 Valitse aloitusnäytössä **Asetukset** > **Laite** > **Huolto** > **Määritys-valikko** > **Tarvikkeen käyttö ja laskurit**.
- 2 Valitse laskuri, jonka haluat nollata.

Varoitus – vauriot mahdollisia: Tarvikkeet ja osat, jotka eivät kuulu käyttö- ja palautusohjelman sopimuksen piiriin, voidaan nollata ja uusiovalmistaa. Valmistajan takuu ei kuitenkaan kata muiden kuin aitojen tarvikkeiden tai osien aiheuttamia vahinkoja. Tarvikkeen tai osana laskurien nollaaminen ilman kunnollista uusiovalmistusta voi vahingoittaa tulostinta. Tarvikkeen tai osan laskurin nollaamisen jälkeen tulostimessa voi näkyä nollattuun kohteeseen viittaava virhe.

Niittikasettikotelon vaihtaminen

Niittikasetin vaihtaminen nidonnan viimeistelijään

1 Avaa luukku C.

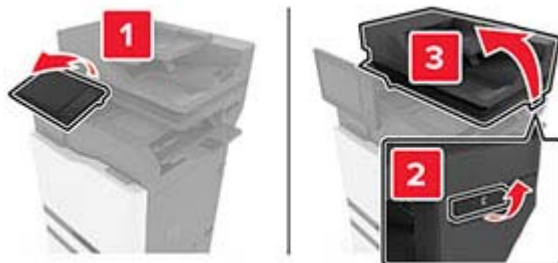

2 Avaa luukku G.



3 Poista niittikasetin pidike.

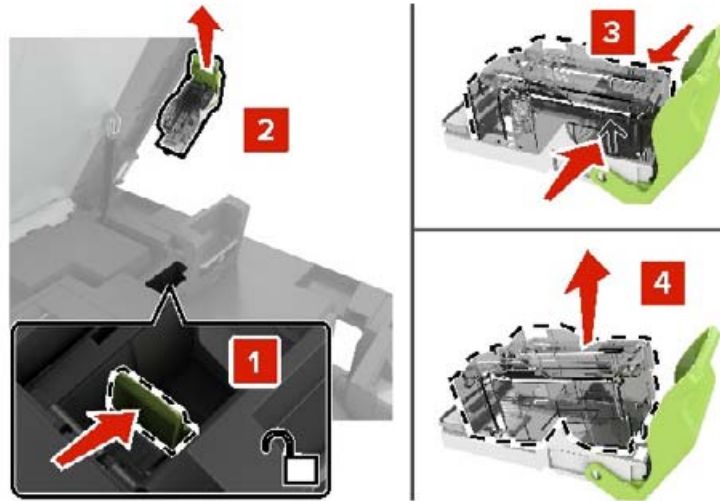

4 Poista uusi niittikasetti pakkauksestaan.

5 Työnnä uutta niittikasettia, kunnes se *napsahtaa* paikalleen.

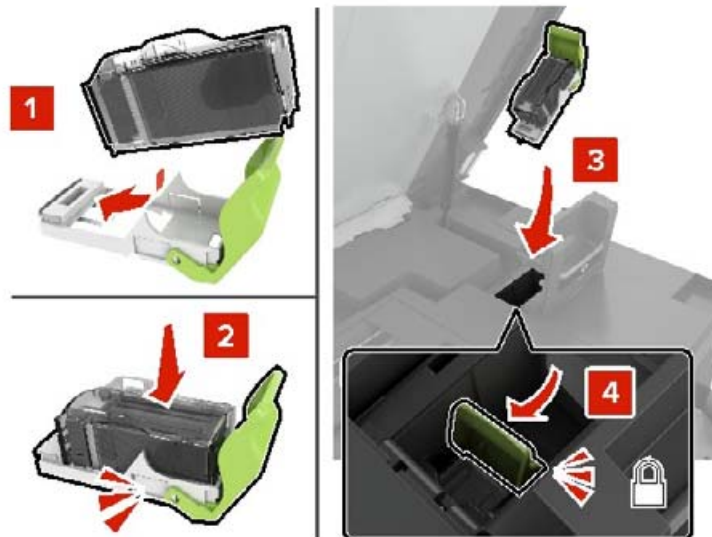

6 Sulje luukut G ja C.



HUOMIO – VARO SORMIASI: Vältä sormiin kohdistuva puristusvaara äläkä koske merkittyä aluetta sulkiessasi luukkuja C.

Niittikasetin pidikkeen vaihtaminen nidonnan viimeistelijään

1 Avaa luukku C.

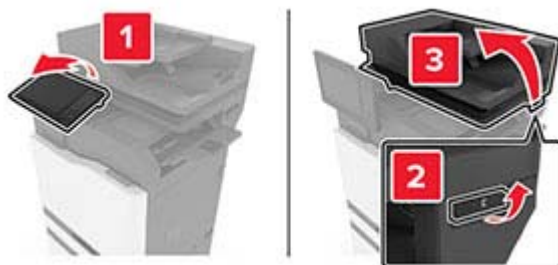

2 Avaa luukku G.



3 Vedä niittikasetin pidike ulos.

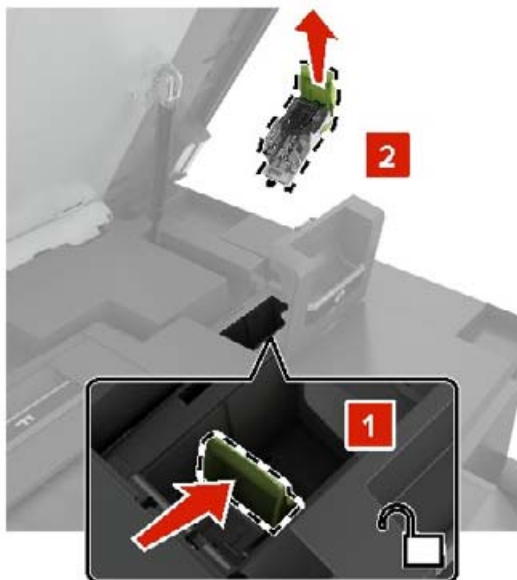

4 Poista niittikasetin pidike.

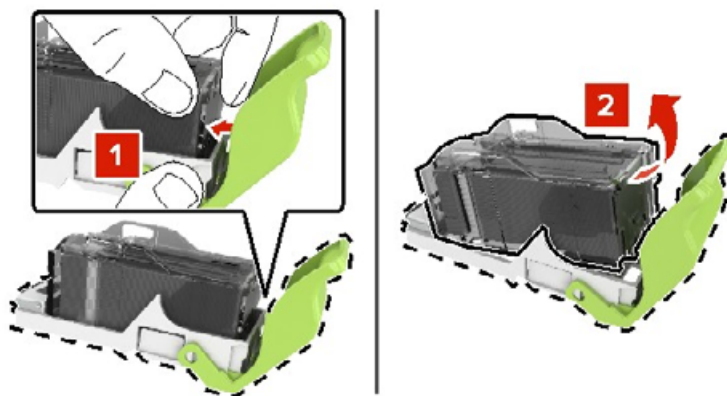

5 Poista uusi niittikasetin pidike pakkauksestaan.

6 Työnnä niittikasettia, kunnes se *napsahtaa* paikalleen.



7 Työnnä niittikasetin pidikettä, kunnes se *napsahtaa* paikalleen.



8 Sulje luukut G ja C.

 **HUOMIO – VARO SORMIASI:** Vältä sormiin kohdistuva puristusvaara äläkä koske merkittyä aluetta sulkiessasi luukkaa C.

Niittikasetin vaihtaminen monipisteisen nidonnan tai rei'ityksen viimeistelijään

1 Avaa luukku J.



2 Irrota niittikasetin pidike.

Huomautus: Poista mahdollinen niittikasetin pidikkeen teippi.

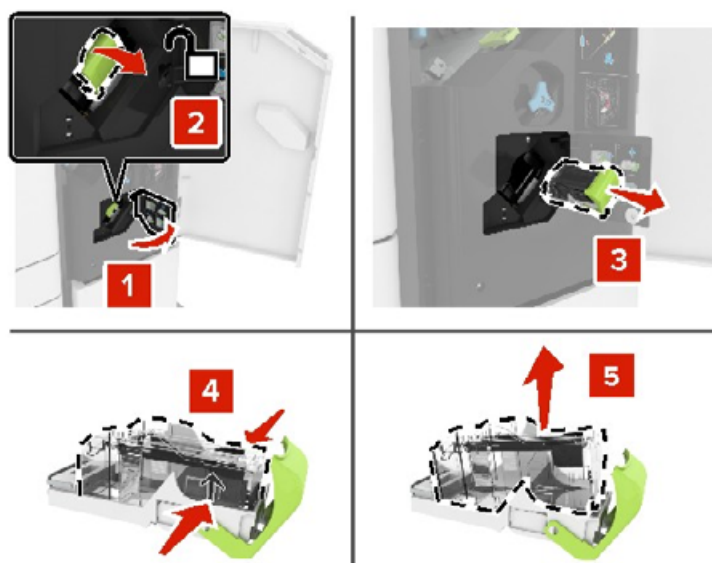

3 Poista uusi niittikasetti pakkauksestaan.

4 Työnnä uutta niittikasettia, kunnes se *napsahtaa* paikalleen.

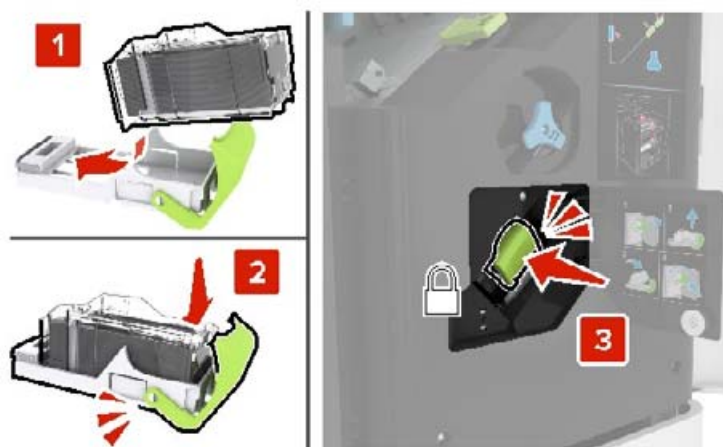

5 Sulje luukku J.

Niittikasetin pidikkeen vaihtaminen monipisteisen nidonnan tai rei'ityksen viimeistelijään

1 Avaa luukku J.



2 Irrota niittikasetin pidike.



3 Poista niittikasetin pidike.

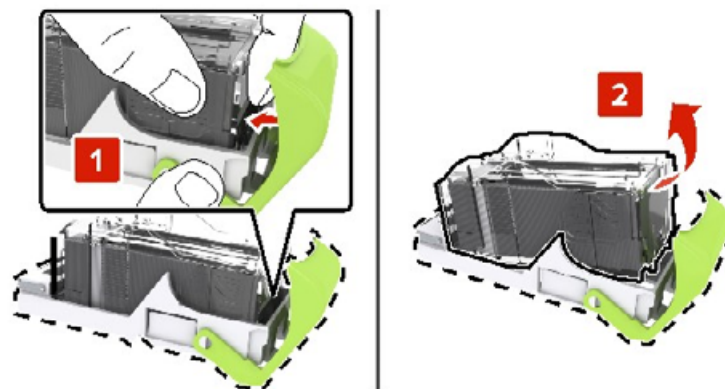

4 Poista uusi niittikasetin pidike pakkauksestaan.

5 Työnnä niittikasettia, kunnes se *napsahtaa* paikalleen.

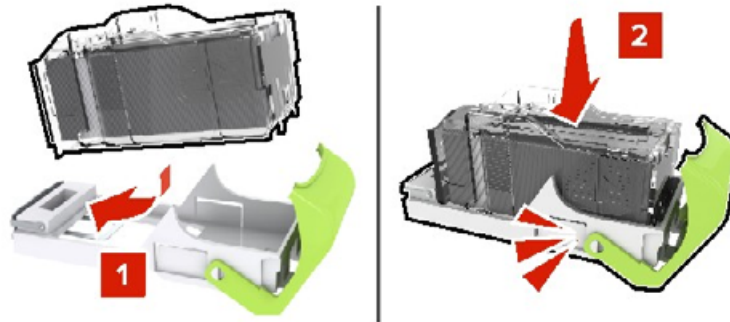

6 Työnnä niittikasetin pidikettä, kunnes se *napsahtaa* paikalleen.



7 Sulje luukku J.

Tarvikkeiden varastointi

Säilytä tulostustarvikkeita viileässä ja puhtaassa paikassa. Säilytä tarvikkeet oikea puoli ylöspäin alkuperäisissä pakkauksissaan, kunnes ne otetaan käyttöön.

Älä altista tarvikkeita

- suoralle auringonvalolle
- yli 35 °C:n lämpötilalle
- suurelle ilmankosteudelle (yli 80 %)
- suolaiselle ilmalle
- syövyttävälle kaasulle
- pölylle.

Tulostimen siirtäminen

Tulostimen siirtäminen toiseen paikkaan

- ⚠ **HUOMIO – TAPATURMAN MAHDOLLISUUS:** Jos tulostin painaa yli 20 kg, sen turvallinen siirtäminen edellyttää kahta tai useampaa henkilöä.
- ⚠ **HUOMIO – TAPATURMAN MAHDOLLISUUS:** Vältä tulipalon tai sähköiskun vaara: käytä vain tämän tuotteen mukana toimitettua tai valmistajan hyväksymää virtajohtoa.

 **HUOMIO – TAPATURMAN MAHDOLLISUUS:** Ennen kuin siirrät tulostinta, tutustu seuraaviin ohjeisiin, jotta kukaan ei loukkaantuisi eikä tulostin vahingoittuisi:

- Varmista, että tulostimen kaikki luukut ja lokerot ovat kiinni.
- Sammuta tulostin ja irrota virtajohto pistorasiasta.
- Irrota kaikki kaapelit tulostimesta.
- Jos tulostimeen on liitetty erillisiä lattialle sijoitettavia valinnaisia lokeroita tai tulostuslisävarusteita, irrota ne, ennen kuin siirrät tulostinta.
- Jos tulostimessa on tulostintuki, rullaa se varovasti uuteen paikkaan. Ylitä kynnykset ja lattian epätasaisuudet varovasti.
- Jos tulostimessa ei ole tulostintukea mutta siinä on lisälokeroja tai tulostuslisävarusteita, irrota tulostuslisävarusteet nosta tulostin pois lokeroilta. Älä yritä nostaa tulostinta ja lisävarusteita samanaikaisesti.
- Nosta tulostinta aina sen sivuilla olevista kädensijoista.
- Tulostimen siirtämiseen käytettävien kärryjen on oltava senkokoiset, että ne tukevat tulostimen koko jalustaa.
- Laitteiden siirtämiseen käytettävien kärryjen on oltava niin suuret, että laitteet mahtuvat niihin kokonaan.
- Pidä tulostin pystyasennossa.
- Vältä erittäin äkkinäisiä liikkeitä.
- Varmista, että sormesi eivät ole tulostimen alla, kun lasket tulostimen alas.
- Varmista, että tulostimen ympärillä on riittävästi tilaa.

Huomautus: Tulostimen takuu ei korvaa vahinkoa, jonka syynä on vääränlainen siirtely.

Tulostimen kuljettaminen

Käytä tulostimen kuljetukseen tulostimen alkuperäistä pakkausta tai ota yhteyttä tulostimen ostopaikkaan.

Energian ja paperin säästäminen

Virransäästötilan asetusten määrittäminen

Lepotila

1 Valitse aloitusnäytössä **Asetukset > Laite > Virranhallinta > Aikakatkaisut > Lepotila**.

2 Määritä aika, jonka tulostin odottaa käyttämättömänä ennen siirtymistä Lepotilaan.

Horrostila

1 Valitse aloitusnäytössä **Asetukset > Laite > Virranhallinta > Aikakatkaisut > Horrostilan aikakatkaisu**.

2 Määritä aika, jonka tulostin odottaa käyttämättömänä ennen siirtymistä horrostilaan.

Huomautuksia:

- Horrostilan aikakatkaisu toimii, kun Horrostilan aikakatkaisu yhdistettäessä -asetuksen arvona on Horrostila.

- Kun tulostin on horrostilassa, Embedded Web Server -palvelu on poissa käytöstä.

Tulostimen näytön kirkkauden säätäminen

- 1 Valitse aloitusnäytössä **Asetukset > Laite > Määritykset > Näytön kirkkaus**.
- 2 Säädä asetusta.

Tulostustarvikkeiden säästäminen

- Tulosta paperin molemmille puolille.
Huomautus: Kaksipuolinen tulostus on oletusasetuksena tulostinohjaimessa.
- Tulosta useita sivuja yhdelle paperiarkille.
- Tarkastele asiakirjan ulkoasua esikatselutoiminnolla ennen tulostamista.
- Tulosta yksi kopio ja tarkista asiakirjan sisältö ja ulkoasu.

Tukosten poistaminen

Tukosten välttäminen

Lisää paperi oikein

- Varmista, että paperi on lokerossa suorassa.

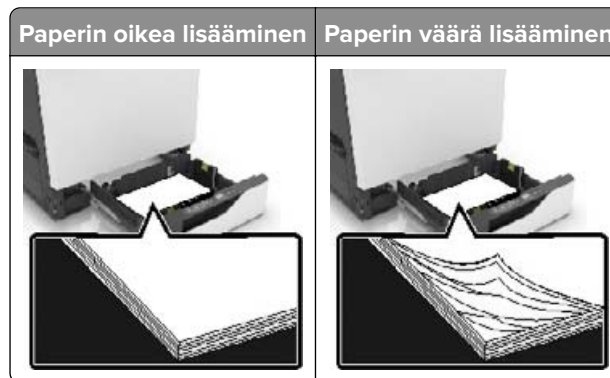

- Älä lisää lokeroon paperia tai poista lokeroa tulostamisen aikana.
- Älä lisää laitteeseen liikaa paperia. Varmista, että pinon korkeus on paperin enimmäistäyttösoittimen alapuolella.
- Älä liu'uta paperia lokeroon. Lisää paperi kuvan mukaisesti.

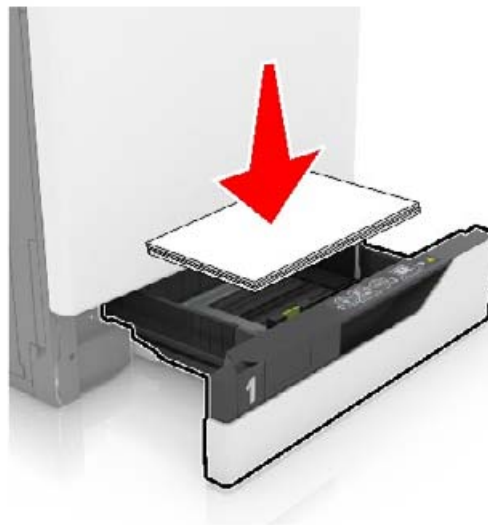

- Varmista, että paperiohjaimet ovat oikeassa asennossa, eivätkä paina paperia tai kirjekuoria liian tiukasti.
- Työnnä lokero kunnolla paikalleen tulostimen sisään paperin lisäämisen jälkeen.

Käytä suositeltua paperia.

- Käytä ainoastaan suositeltua paperia tai erikoistulostusmateriaalia.
- Älä lisää rypyistä, taitettua, kostea tai käpristynyttä paperia.

- Taivuta ja ilmaa paperipino ja suorista sen reunat, ennen kuin lisäät sen tulostimeen.



- Älä käytä käsin leikattua tai rajattua materiaalia.
- Älä käytä samassa lokerossa eri kokoisia, painoisia tai tyyppisiä papereita.
- Varmista, että paperikoko ja -laji on asetettu oikein tietokoneen tai tulostimen ohjauspaneelissa.
- Säilytä paperi valmistajan suositusten mukaisesti.

Tukoksen sijainnin tunnistaminen

Huomautuksia:

- Kun Tukosavustaja-asetuksena on Käytössä, tulostin tyhjentää tyhjät tai osittain tulostetut sivut, kun juuttunut sivu on poistettu. Tarkista tyhjät sivut tulosteista.
- Kun Tukoselvitys-asetuksena on Käytössä tai Automaattinen, tulostin tulostaa juuttuneet sivut uudelleen.

Tulostimen tukosten sijainnit



1	Monikäyttösyöttöaukko
2	Luukku B
3	Automaattinen asiakirjansyöttölaite
4	Vakioalusta
5	Luukku G
6	Viimeistelyalusta
7	Lokerot

Viimeistelijän tukosten sijainnit



1	Luukku L
2	Luukku J
3	Luukku K
4	Luukku N

Paperitukos lokeroissa

1 Vedä lokero auki.



2 Poista juuttunut paperi.

Huomautus: Varmista, että poistat kaikki paperinpalat.



3 Aseta lokero tulostimeen.

4 Avaa lokeron kansi.



5 Poista juuttunut paperi.

Huomautus: Varmista, että poistat kaikki paperinpalat.

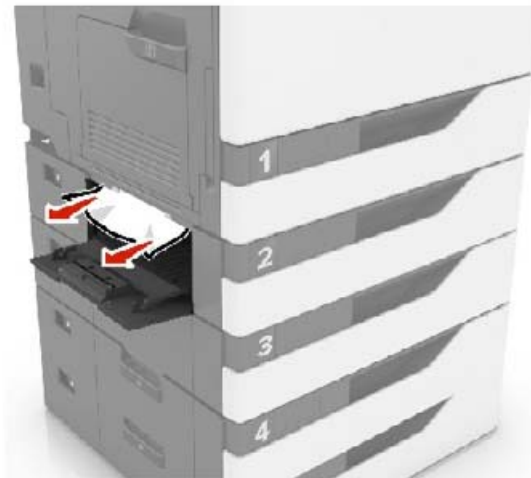

6 Sulje lokeron kansi.

Paperitukos monisyöttölaitteessa

- 1 Poista paperit monisyöttölaitteesta.
- 2 Poista juuttunut paperi.

Huomautus: Varmista, että poistat kaikki paperinpalat.

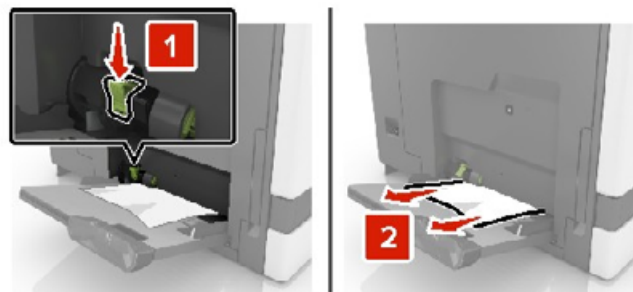

3 Avaa luukku B ja poista paperinpalat.



HUOMIO – KUUMA PINTA: Tulostimen sisäosat voivat olla kuumat. Välttyäksesi palovammoilta kosketa osia vasta, kun ne ovat jäähtyneet.

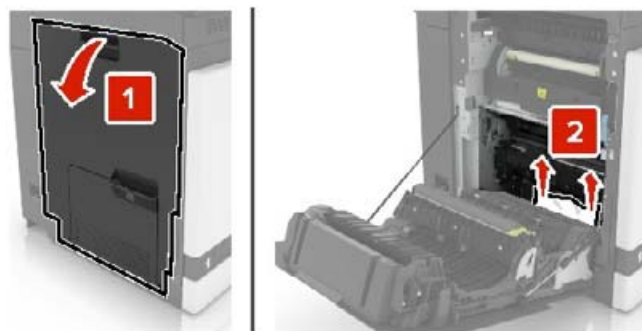

4 Sulje luukku B.

5 Taivuta ja ilmaa paperipino ja suorista sen reunat, ennen kuin lisäät sen tulostimeen.



6 Lisää paperia.

Paperitukos automaattisessa asiakirjansyöttölaitteessa

1 Poista kaikki alkuperäiset asiakirjat asiakirjansyöttölaitteen lokerosta.

2 Avaa luukku D.

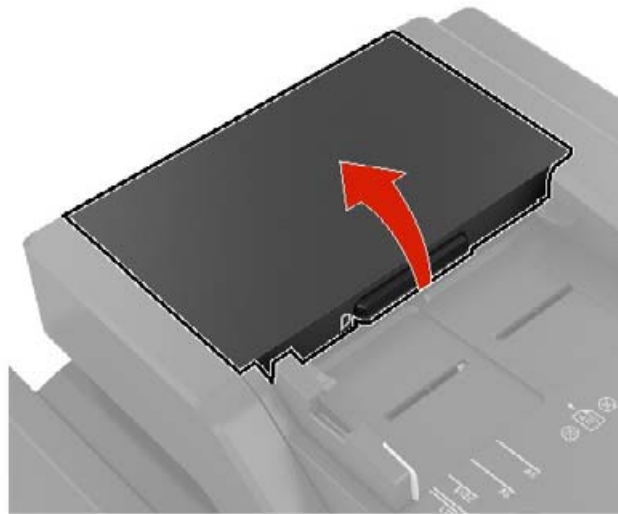

3 Poista juuttunut paperi.

Huomautus: Varmista, että poistat kaikki paperinpalat.

Varoitus – vauriot mahdollisia: Tietyt tulostimen osat ovat alttiita staattisen sähkön aiheuttamille vaurioille. Ennen kuin kosketat millään osalla tai komponentilla sähköherkkyssymbolilla merkittyä aluetta, kosketa metallipintaa, joka on etäällä symbolilla merkitystä alueesta.

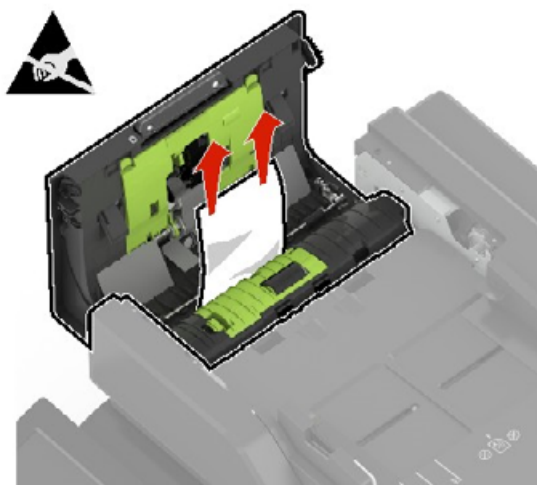

4 Sulje luukku D.

5 Avaa skannerin kansi.



6 Avaa luukku E.

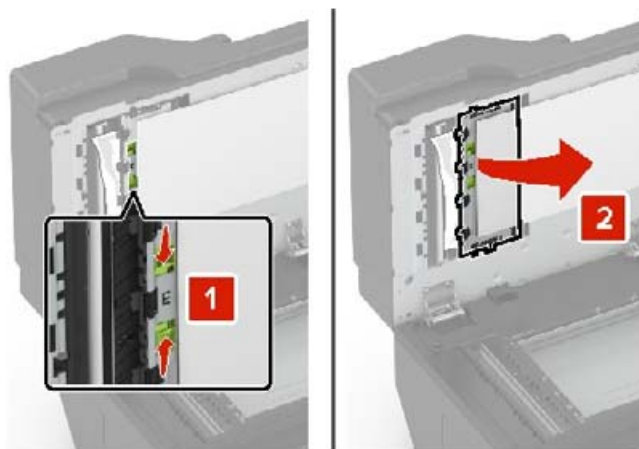

7 Poista juuttunut paperi.

Huomautus: Varmista, että poistat kaikki paperinpalat.

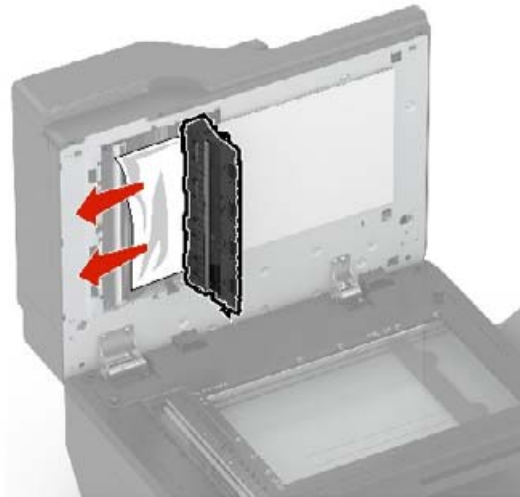

8 Sulje luukku E ja skannerin kansi.

Paperitukos vakiolokerossa

1 Poista juuttunut paperi.

Huomautus: Varmista, että poistat kaikki paperinpalat.

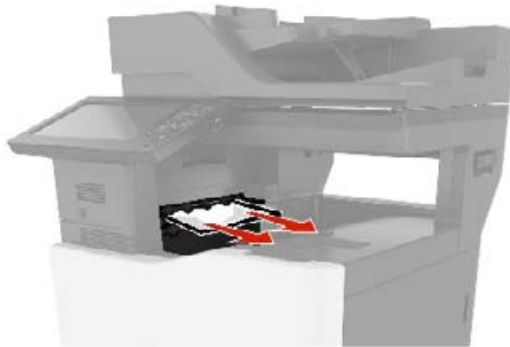

2 Avaa luukku B ja poista paperinpalat.



HUOMIO – KUUMA PINTA: Tulostimen sisäosat voivat olla kuumat. Välttyäksesi palovammoilta kosketa osia vasta, kun ne ovat jäähtyneet.

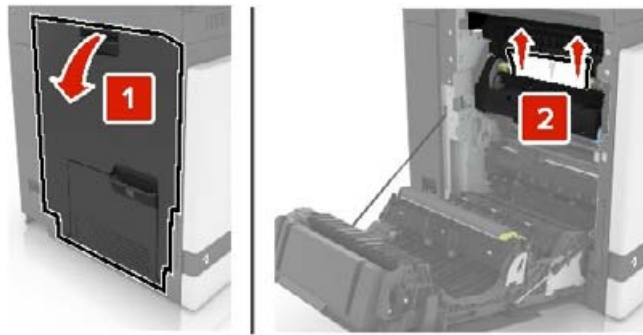

3 Sulje luukku B.

Paperitukos luukussa B

Paperitukos kiinnityksikössä

1 Avaa luukku B.

 **HUOMIO – KUUMA PINTA:** Tulostimen sisäosat voivat olla kuumat. Välttyäksesi palovammoilta kosketa osia vasta, kun ne ovat jäähtyneet.

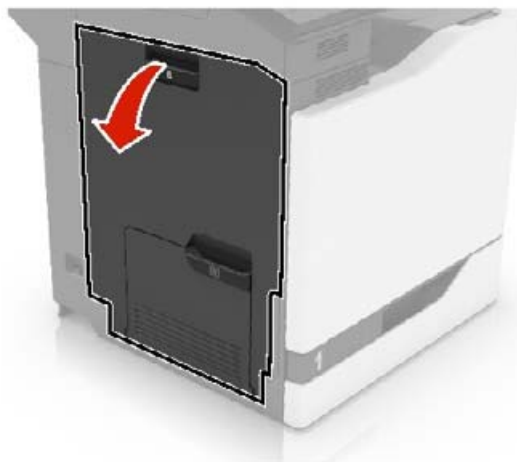

2 Poista juuttunut paperi.

Huomautus: Varmista, että poistat kaikki paperinpalat.

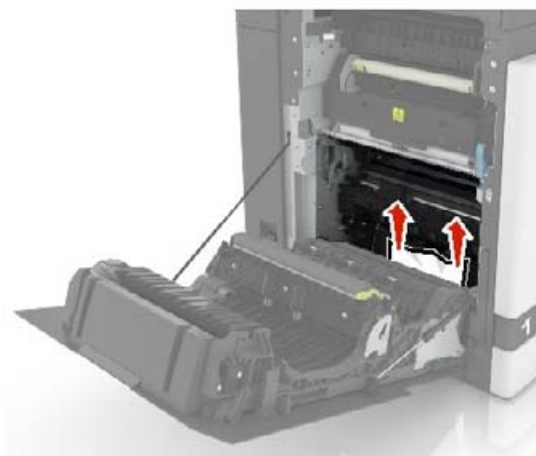

3 Avaa kiinnitysyksikön luukku.

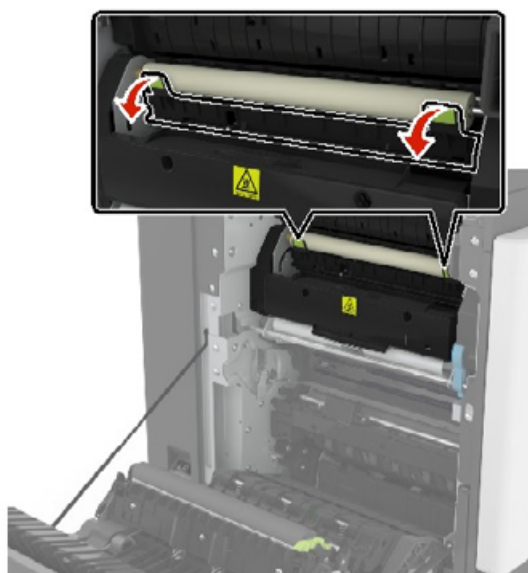

4 Poista juuttunut paperi.

Huomautus: Varmista, että poistat kaikki paperinpalat.

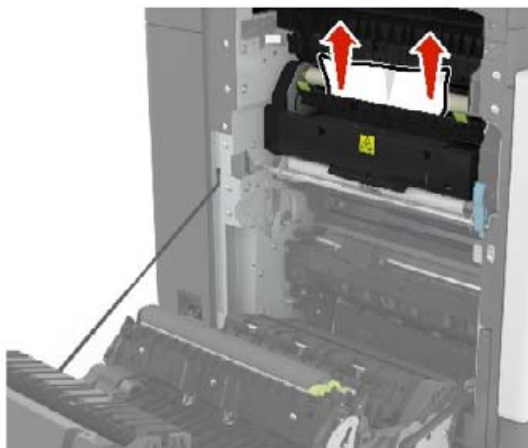

5 Sulje luukku B.

Paperitukos arkinkääntäjässä

1 Avaa luukku B.

 **HUOMIO – KUUMA PINTA:** Tulostimen sisäosat voivat olla kuumat. Välttyäksesi palovammoilta kosketa osia vasta, kun ne ovat jäähtyneet.

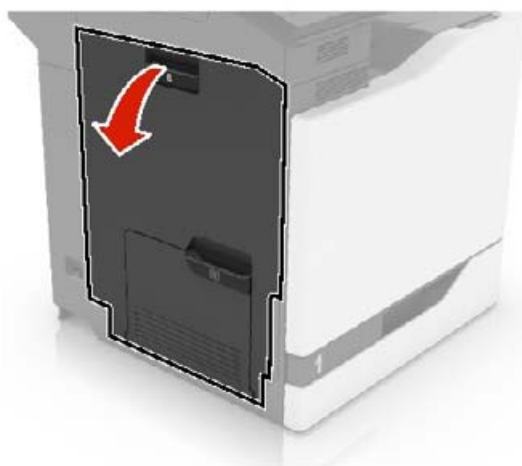

2 Poista juuttunut paperi.

Huomautus: Varmista, että poistat kaikki paperinpalat.

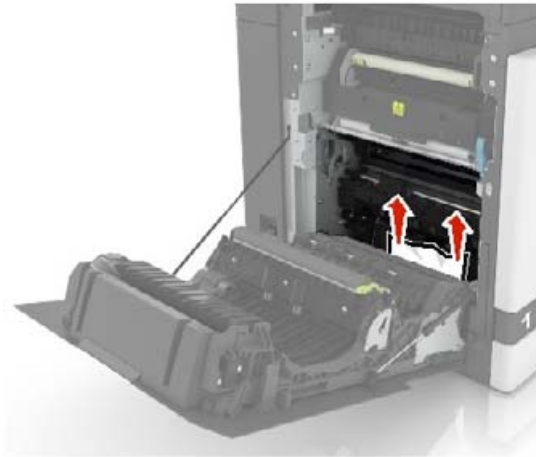

3 Avaa arkinkääntäjän kansi.



4 Poista juuttunut paperi.

Huomautus: Varmista, että poistat kaikki paperinpalat.

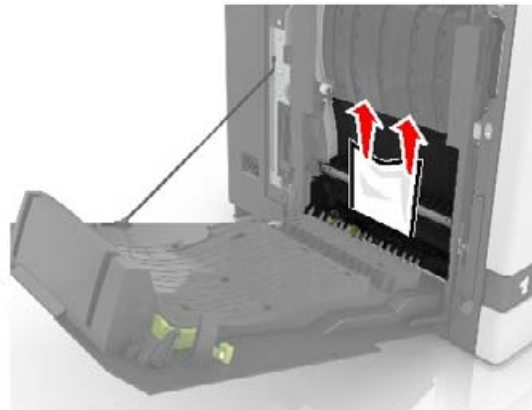

5 Sulje arkinkääntäjän kansi ja luukku B.

Paperitukos viimeistelijän alustalla

1 Poista juuttunut paperi.

Huomautus: Varmista, että poistat kaikki paperinpalat.

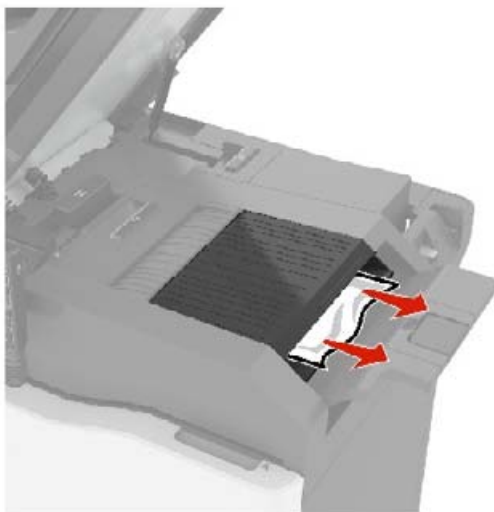

2 Avaa luukku C.

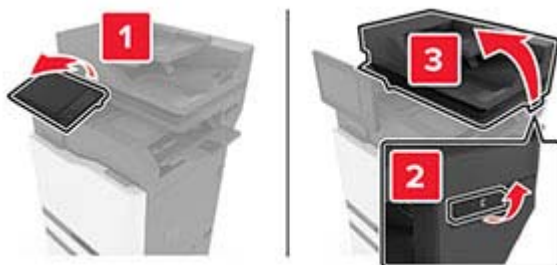

3 Avaa luukku F.



4 Poista juuttunut paperi.

Huomautus: Varmista, että poistat kaikki paperinpalat.

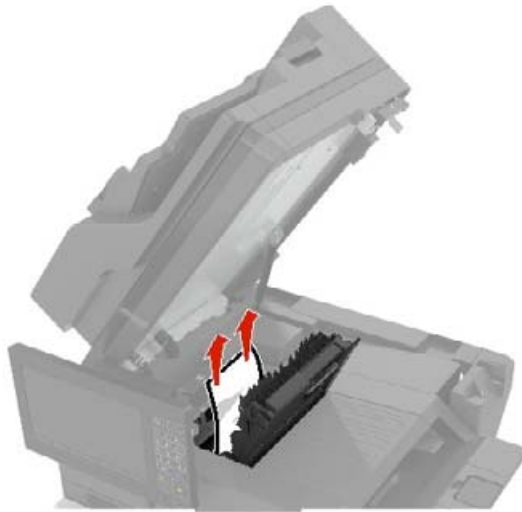

5 Sulje luukut F ja C.

 **HUOMIO – VARO SORMIASI:** Vältä sormiin kohdistuva puristusvaara äläkä koske merkittyä aluetta sulkiessasi luukkua C.

Nidontatukos luukussa G

1 Avaa luukku C.

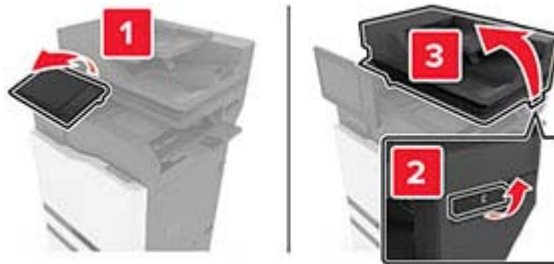

2 Avaa luukku G.



3 Vedä niittikasetin pidike ulos.

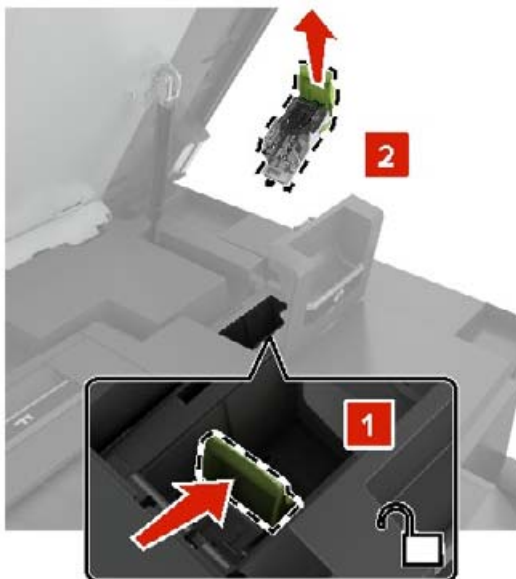

4 Nosta niittisuojava ja poista irralliset niitit.



Huomautus: Älä käytä uudelleen niittikasetista irronneita nittejä.

5 Sulje niittisuoja.



6 Aseta niittikasetin pidike paikalleen.



7 Sulje luukut G ja C.

⚠️ HUOMIO – VARO SORMIASI: Vältä sormiin kohdistuva puristusvaara äläkä koske merkittyä aluetta sulkiessasi luukkua C.

Paperitukos luukussa K

1 Avaa luukut C ja K.

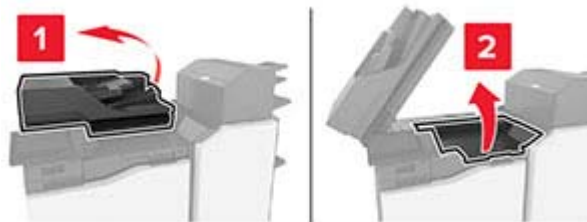

2 Poista juuttunut paperi.

Huomautus: Varmista, että poistat kaikki paperinpalat.

- Käyttäen nuppia K1

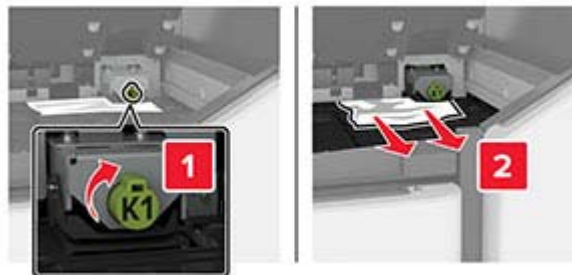

- Käyttäen nuppia J2

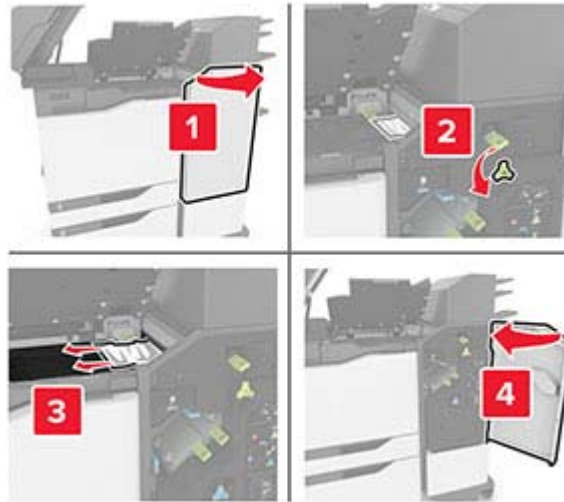

- 3** Sulje luukut K ja C.

 **HUOMIO – VARO SORMIASI:** Vältä sormiin kohdistuva puristusvaara äläkä koske merkittyä aluetta sulkiessasi luukkua C.

Paperitukos luukussa J

- 1** Avaa luukku J.



- 2** Poista juuttunut paperi.

Huomautus: Varmista, että poistat kaikki paperinpalat.

- Alue J1

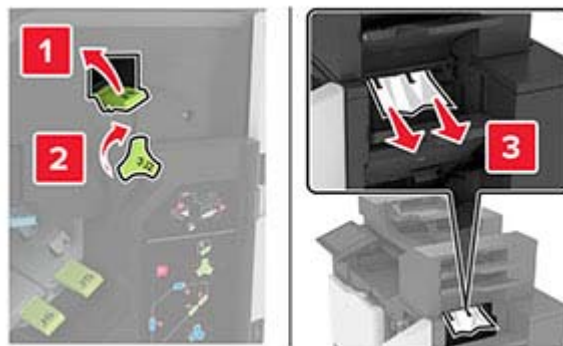

- Alueet J3 ja J4



- Alueet J5 ja J6



3 Sulje luukku J.

Paperitukos luukussa N

1 Avaa luukku N.

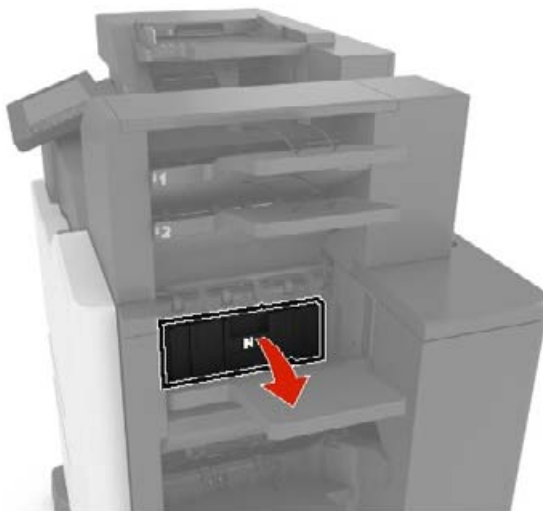

2 Poista juuttunut paperi.

Huomautus: Varmista, että poistat kaikki paperinpalat.

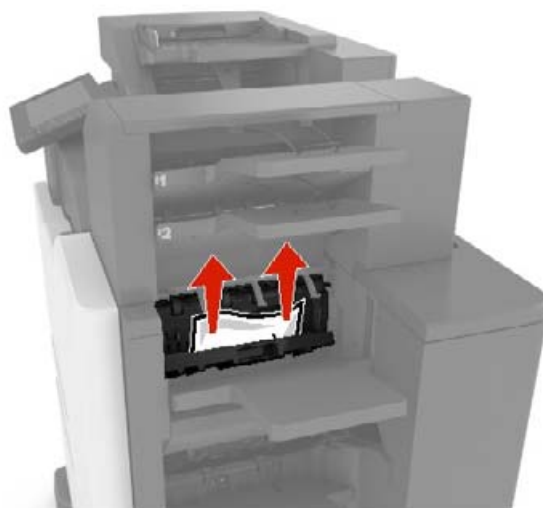

3 Sulje luukku N.

Paperitukos luukussa L

1 Avaa luukku L.

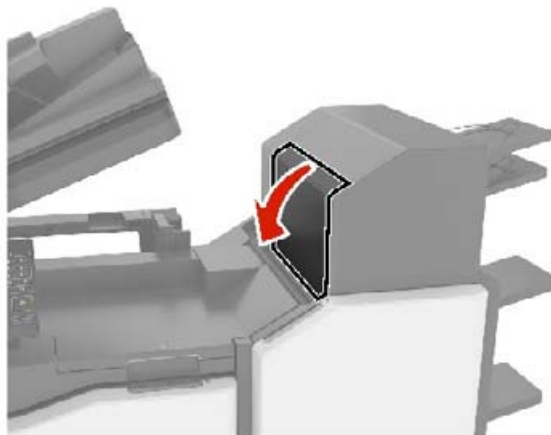

2 Poista juuttunut paperi.

Huomautus: Varmista, että poistat kaikki paperinpalat.



3 Sulje luukku L.

Paperitukos nidonnan viimeistelijän alustalla

1 Avaa luukku J.



2 Poista juuttunut paperi.

Huomautus: Varmista, että poistat kaikki paperinpalat.



3 Sulje luukku J.

Nidontatukos luukussa J

1 Avaa luukku J.



2 Irrota niittikasetin pidike.



3 Avaa niittisuoja ja poista irralliset niitit.

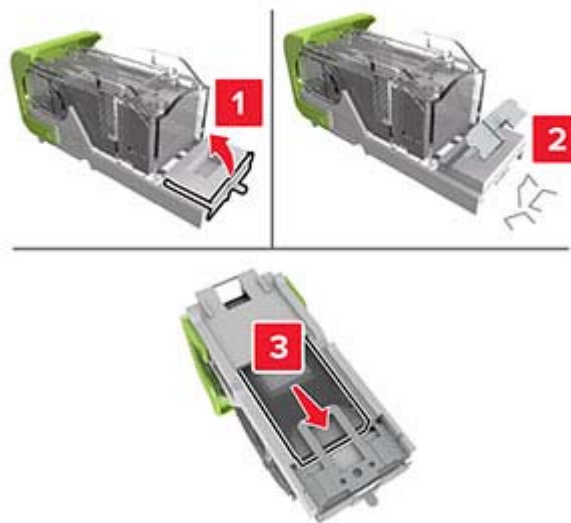

Huomautus: Älä käytä uudelleen niittikasetista irronneita nittejä.

4 Sulje niittisuoja.



5 Aseta niittikasetin pidike paikalleen.



6 Sulje luukku J.

Vianmääritys

Verkkoyhteysongelmat

Embedded Web Server ei avaudu

Toimi	Kyllä	Ei
<p>Vaihe 1 Tarkista, että tulostimeen on kytketty virta.</p> <p>Onko tulostimeen kytketty virta?</p>	Siirry vaiheeseen 2.	Kytke tulostimeen virta.
<p>Vaihe 2 Tarkista, että tulostimen IP-osoite on oikea.</p> <p>Huomautuksia:</p> <ul style="list-style-type: none"> • IP-osoite näkyy aloitusnäytössä. • IP-osoite on neljä pisteillä erotettua numerosarjaa, kuten 123.123.123.123. <p>Onko tulostimen IP-osoite oikea?</p>	Siirry vaiheeseen 3.	Kirjoita tulostimen oikea IP-osoite osoitteenkenttään.
<p>Vaihe 3 Tarkista, että käytät tuettua selainta:</p> <ul style="list-style-type: none"> • Internet Explorer -versio 11 tai uudempi • Microsoft Edge • Safari-versio 10 tai uudempi • Google Chrome™ versio 60 tai uudempi • Mozilla Firefox -versio 54 tai uudempi <p>Onko käyttämäsi selain tuettu?</p>	Siirry vaiheeseen 4.	Asenna tuettu selain.
<p>Vaihe 4 Tarkista, että verkkoyhteys toimii.</p> <p>Toimiiko verkkoyhteys?</p>	Siirry vaiheeseen 5.	Ota yhteyttä järjestelmänvalvojaan.
<p>Vaihe 5 Tarkista, että kaapelit on liitetty tukevasti tulostimeen ja tulostuspalvelimeen. Lisätietoja on tulostimen käyttöohjeissa.</p> <p>Onko kaapelit kiinnitetty kunnolla?</p>	Siirry vaiheeseen 6.	Varmista kaapeliliitännät.
<p>Vaihe 6 Tarkista, onko välityspalvelimet poistettu käytöstä.</p> <p>Onko välityspalvelimet poistettu käytöstä?</p>	Siirry vaiheeseen 7.	Ota yhteyttä järjestelmänvalvojaan.

Toimi	Kyllä	Ei
Vaihe 7 Avaa Embedded Web Server. Avautuiko Embedded Web Server?	Ongelma on ratkaistu.	Ota yhteyttä jälleenmyyjään .

Flash-asemaa ei voi lukea

Toimi	Kyllä	Ei
Vaihe 1 Tarkista, käsitteleekö tulostin parhaillaan toista työtä. Onko tulostin valmis?	Siirry vaiheeseen 2.	Odota, kunnes tulostin on käsitellyt toisen työn.
Vaihe 2 Tarkista, että flash-asema on asetettu etuosassa olevaan USB-porttiin. Huomautus: Flash-asema ei toimi, jos se on asetettu takaosassa olevaan USB-porttiin. Onko flash-asema asetettu oikeaan porttiin?	Siirry vaiheeseen 3.	Aseta flash-asema oikeaan porttiin.
Vaihe 3 Tarkista, onko flash-asema tuettu. Lisätietoja on kohdassa " Tuetut flash-asemat ja tiedostotyypit " sivulla 35. Onko flash-asema tuettu?	Siirry vaiheeseen 4.	Aseta tuettu flash-asema.
Vaihe 4 a Tarkista, onko USB-portti käytössä. Lisätietoja on kohdassa " USB-portin käyttöönotto " sivulla 214. b Poista flash-asema ja aseta se sitten uudelleen. Tunnistaako tulostin flash-aseman?	Ongelma on ratkaistu.	Ota yhteyttä jälleenmyyjään .

USB-portin käyttöönotto

Valitse aloitusnäytössä **Asetukset > Verkko/portit > USB > Ota käyttöön USB-portti**.

Tulostimen yhteyden tarkistaminen

1 Valitse aloitusnäytössä **Asetukset > Raportit > Verkko > Verkkoasetussivu**.

2 Tarkista verkkoasetussivun ensimmäinen osa ja varmista, että yhteys on muodostettu.

Jos yhteyttä ei ole muodostettu, lähiverkkoliitin ei ehkä ole aktiivinen tai verkkokaapeli on irti tai ei toimi oikein. Kysy lisätietoja järjestelmänvalvojalta.

Lisävarusteongelmat

Flash-muisti on viallinen

Ota yhteyttä [jälleenmyyjään](#).

Flash-muistin vapaa tila ei riitä resursseja varten

Ota yhteyttä [jälleenmyyjään](#).

Alustamaton flash-muisti

Kokeile jotain seuraavista keinoista:

- Keskeytä eheytystoiminto ja jatka tulostusta valitsemalla tulostimen ohjauspaneelista **Jatka**.
- Alusta flash-muisti.

Huomautus: Jos virheilmoitus ei poistu näytöstä, flash-muisti saattaa olla viallinen ja se on ehkä vaihdettava.

Tarvikeongelmat

Vaihda kasetti, tulostimen alue ei täsmää

Asenna kelvollinen väriainekasetti.

Muu kuin tulostinvalmistajan tarvike

Tulostin on havainnut tunnistamattoman tarvikkeen tai osan tulostimessa.

Tulostin on suunniteltu toimimaan parhaiten aidoilla tulostimen valmistajan tarvikkeilla ja osilla. Kolmannen osapuolen tarvikkeiden tai osien käyttö voi vaikuttaa tulostimen ja sen kuvantuottoyksikön suorituskykyyn, toimintavarmuuteen tai käyttöikään.

Kaikki käyttöiän merkkivalot on suunniteltu toimimaan tulostimen valmistajan tarvikkeiden ja osien kanssa. Tulokset voivat olla odottamattomia, jos käytetään kolmannen osapuolen tarvikkeita tai osia. Kuvakomponenttien käyttäminen tarkoitettua käyttöikää kauemmin voi vaurioittaa tulostinta tai siihen liitetyjä komponentteja.

Varoitus – vauriot mahdollisia: Kolmannen osapuolen tarvikkeiden tai osien käyttö voi vaikuttaa takuun kattavuuteen. Takuu ei välttämättä kata kolmannen osapuolen tarvikkeiden tai osien käytöstä aiheutuneita vahinkoja.

Hyväksy kaikki mainitut riskitekijät ja jatka kolmannen osapuolen tarvikkeiden tai osien käyttöä tulostimessa painamalla **X**- ja **#**-painikkeita yhtä aikaa 15 sekunnin ajan.

Jos et hyväksy mainittuja riskitekijöitä, poista kolmannen osapuolen tarvike tai osa tulostimesta ja asenna sen tilalle aito tulostimen valmistajan tarvike tai osa.

Paperinsyöttöongelmat

Kirjekuori sulkeutuu tulostuksen aikana

Toimi	Kyllä	Ei
<p>Vaihe 1</p> <p>a Käytä kirjekuorta, jota on säilytetty kuivassa ympäristössä.</p> <p>Huomautus: Läpät voivat sulkeutua tulostettaessa kosteille kirjekuorille.</p> <p>b Lähetä tulostustyö.</p> <p>Sulkeutuuko kirjekuori tulostuksen aikana?</p>	Siirry vaiheeseen 2.	Ongelma on ratkaistu.
<p>Vaihe 2</p> <p>a Varmista, että Paperilaji-asetus on Kirjekuori.</p> <p>Valitse ohjauspaneelissa Asetukset > Paperi > Lokeromääritys > Paperikoko/-laji > valitse paperilähde.</p> <p>b Lähetä tulostustyö.</p> <p>Sulkeutuuko kirjekuori tulostuksen aikana?</p>	Ota yhteyttä jälleenmyyjään .	Ongelma on ratkaistu.

Lajittelutulostus ei toimi

Toimi	Kyllä	Ei
<p>Vaihe 1</p> <p>a Valitse ohjauspaneelissa Asetukset > Tulostus > Asettelu > Lajittelu > Käytössä [1,2,1,2,1,2].</p> <p>b Tulosta asiakirja.</p> <p>Onko sivut lajiteltu oikein?</p>	Ongelma on ratkaistu.	Siirry vaiheeseen 2.
<p>Vaihe 2</p> <p>a Avaa Tulostus-valintaikkuna siinä asiakirjassa, jonka yrität tulostaa, ja valitse Lajittelu.</p> <p>b Tulosta asiakirja.</p> <p>Onko sivut lajiteltu oikein?</p>	Ongelma on ratkaistu.	Siirry vaiheeseen 3.
<p>Vaihe 3</p> <p>a Vähennä tulostettavien sivujen määrää.</p> <p>b Tulosta asiakirja.</p> <p>Onko sivut lajiteltu oikein?</p>	Ongelma on ratkaistu.	Ota yhteyttä jälleenmyyjään .

Paperin käpristyminen



Toimi	Kyllä	Ei
<p>Vaihe 1</p> <p>a Säädä lokeron ohjaimet oikeaan kohtaan lisätyn paperin koon mukaan.</p> <p>b Tulosta asiakirja.</p> <p>Käpristyykö paperi?</p>	Siirry vaiheeseen 2.	Ongelma on ratkaistu.
<p>Vaihe 2</p> <p>a Määritä paperilaji käyttöjärjestelmän mukaan joko Tulostusmäärittäykset- tai Tulostus-valintaikkunassa.</p> <p>Huomautuksia:</p> <ul style="list-style-type: none"> • Varmista, että asetus vastaa lisättyä paperia. • Voit muuttaa asetusta myös tulostimen ohjauspaneelissa. Valitse aloitusnäytössä Asetukset > Paperi > Lokeromääritys > Paperikoko/-laji. <p>b Tulosta asiakirja.</p> <p>Käpristyykö paperi?</p>	Siirry vaiheeseen 3.	Ongelma on ratkaistu.
<p>Vaihe 3</p> <p>Tulosta paperin toiselle puolelle.</p> <p>a Poista paperi, käännä se toisin päin ja aseta se uudelleen.</p> <p>b Tulosta asiakirja.</p> <p>Käpristyykö paperi?</p>	Siirry vaiheeseen 4.	Ongelma on ratkaistu.
<p>Vaihe 4</p> <p>a Aseta paperia uudesta pakkauksesta.</p> <p>Huomautus: Paperi imee kosteutta suuren kosteuspitoisuuden takia. Älä poista paperia kääreestään, ennen kuin otat sen käyttöön.</p> <p>b Tulosta asiakirja.</p> <p>Käpristyykö paperi?</p>	Ota yhteyttä jälleenmyyjään .	Ongelma on ratkaistu.

Lokeroiden yhdistäminen ei toimi

Toimi	Kyllä	Ei
<p>Vaihe 1</p> <p>a Tarkista, onko lokeroissa samankokoista ja -lajista paperia.</p> <p>b Varmista, että paperinohjaimet ovat oikeassa asennossa.</p> <p>c Tulosta asiakirja.</p> <p>Yhdistetäänkö lokerot oikein?</p>	Ongelma on ratkaistu.	Siirry vaiheeseen 2.
<p>Vaihe 2</p> <p>a Valitse aloitusnäytössä Asetukset > Paperi > Lokeromääritys > Paperikoko/-laji.</p> <p>b Määritä paperin koko ja laji vastaamaan yhdistetyissä lokeroissa olevaa paperia.</p> <p>c Tulosta asiakirja.</p> <p>Yhdistetäänkö lokerot oikein?</p>	Ongelma on ratkaistu.	Siirry vaiheeseen 3.
<p>Vaihe 3</p> <p>a Varmista, että lokeroiden yhdistämisasetuksena on Automaattinen. Lisätietoja on kohdassa "Lokeroiden yhdistäminen" sivulla 26.</p> <p>b Tulosta asiakirja.</p> <p>Yhdistetäänkö lokerot oikein?</p>	Ongelma on ratkaistu.	Ota yhteyttä jälleenmyyjään .

Paperi juuttuu usein

Toimi	Kyllä	Ei
<p>Vaihe 1</p> <p>a Vedä lokero auki.</p> <p>b Tarkista, että paperi on lisätty oikein.</p> <p>Huomautuksia:</p> <ul style="list-style-type: none"> • Varmista, että paperiohjaimet ovat oikeassa asennossa. • Varmista, että pinon korkeus on paperin enimmäistäyttösoittimen alapuolella. • Varmista, että käytät tulostamisessa suositeltua paperikokoa ja -lajia. <p>c Aseta lokero tulostimeen.</p> <p>d Tulosta asiakirja.</p> <p>Ilmeneekö paperitukoksia usein?</p>	Siirry vaiheeseen 2.	Ongelma on ratkaistu.

Toimi	Kyllä	Ei
<p>Vaihe 2</p> <p>a Valitse aloitusnäytössä Asetukset > Paperi > Lokeromääritys > Paperikoko/-laji.</p> <p>b Aseta oikea paperikoko ja -laji.</p> <p>c Tulosta asiakirja.</p> <p>Ilmeneekö paperitukoksia usein?</p>	Siirry vaiheeseen 3.	Ongelma on ratkaistu.
<p>Vaihe 3</p> <p>a Aseta paperia uudesta pakkauksesta.</p> <p>Huomautus: Paperi imee kosteutta suuren kosteuspitoisuuden takia. Älä poista paperia kääreestään, ennen kuin otat sen käyttöön.</p> <p>b Tulosta asiakirja.</p> <p>Ilmeneekö paperitukoksia usein?</p>	Ota yhteyttä jälleenmyyjään .	Ongelma on ratkaistu.

Juuttuneet sivut eivät tulostu uudelleen

Toimi	Kyllä	Ei
<p>a Valitse aloitusnäytössä Asetukset > Laite > Ilmoitukset > Sisällön tukoselvitys.</p> <p>b Valitse Tukoselvitys-valikossa Käytössä tai Automaattinen.</p> <p>c Tulosta asiakirja.</p> <p>Tulostuivatko juuttuneet sivut uudelleen?</p>	Ongelma on ratkaistu.	Ota yhteyttä jälleenmyyjään .

Tulostusongelmat

Luottamukselliset ja pidossa olevat asiakirjat eivät tulostu

Toimi	Kyllä	Ei
<p>Vaihe 1</p> <p>a Tarkista ohjauspaneelistä, näkyykö työ Pidossa olevat työt -luettelossa.</p> <p>Huomautus: Jos asiakirjat eivät ole luettelossa, tulosta asiakirjat Tulosta ja pidä -valinnoilla.</p> <p>b Tulosta asiakirjat.</p> <p>Tulostuivatko asiakirjat?</p>	Ongelma on ratkaistu.	Siirry vaiheeseen 2.

Toimi	Kyllä	Ei
<p>Vaihe 2</p> <p>Tulostustyö saattaa sisältää alustusvirheen tai virheellisiä tietoja.</p> <ul style="list-style-type: none"> Poista tulostustyö ja lähetä se sitten uudelleen. Jos kyseessä on PDF-tiedosto, luo uusi tiedosto ja tulosta asiakirja. <p>Tulostuivatko asiakirjat?</p>	Ongelma on ratkaistu.	Siirry vaiheeseen 3.
<p>Vaihe 3</p> <p>Jos tulostat Internetistä, tulostin saattaa lukea useita työnimikkeitä päällekkäisinä.</p> <ol style="list-style-type: none"> Avaa Tulostusmääritykset-valintaikkuna. Valitse Tulosta ja pidä -välilehdessä Käytä tulostusta ja siirtoa pitoon ja sitten Säilytä kahdentuneet asiakirjat. Kirjoita PIN-koodi Luottamuksellinen tulostus -osioon. Tulosta asiakirjat. <p>Tulostuivatko asiakirjat?</p>	Ongelma on ratkaistu.	Siirry vaiheeseen 4.
<p>Vaihe 4</p> <ol style="list-style-type: none"> Vapauta tulostimen muistia poistamalla pidossa olevia töitä. Tulosta asiakirjat. <p>Tulostuivatko asiakirjat?</p>	Ongelma on ratkaistu.	Ota yhteyttä jälleenmyyjään .

Hidas tulostus

Toimi	Kyllä	Ei
<p>Vaihe 1</p> <p>Varmista, että tulostinkaapeli on liitetty kunnolla tulostimeen ja tietokoneeseen, tulostuspalvelimeen, lisälaitteeseen tai muuhun verkkolaitteeseen.</p> <p>Tulostaako tulostin hitaasti?</p>	Siirry vaiheeseen 2.	Ongelma on ratkaistu.
<p>Vaihe 2</p> <ol style="list-style-type: none"> Varmista, että tulostin ei ole hiljaisessa tilassa. Valitse aloitusnäytössä Asetukset > Laite > Huolto > Määritysvalikko > Laitteen toiminnot > Hiljainen tila. Tulosta asiakirja. <p>Tulostaako tulostin hitaasti?</p>	Siirry vaiheeseen 3.	Ongelma on ratkaistu.
<p>Vaihe 3</p> <ol style="list-style-type: none"> Määritä tulostustarkkuus käyttöjärjestelmän mukaan joko Tulostusmääritykset- tai Tulostus-valintaikkunassa. Määritä tarkkuudeksi 4800 CQ. Tulosta asiakirja. <p>Tulostaako tulostin hitaasti?</p>	Siirry vaiheeseen 4.	Ongelma on ratkaistu.

Toimi	Kyllä	Ei
<p>Vaihe 4</p> <p>a Valitse aloitusnäytössä Asetukset > Tulostus > Laatu > Tulostus-tarkkuus.</p> <p>b Määritä tarkkuudeksi 4800 CQ.</p> <p>c Tulosta asiakirja.</p> <p>Tulostaako tulostin hitaasti?</p>	Siirry vaiheeseen 5.	Ongelma on ratkaistu.
<p>Vaihe 5</p> <p>a Määritä paperilaji käyttöjärjestelmän mukaan joko Tulostusmääri-tykset- tai Tulostus-valintaikkunassa.</p> <p>Huomautuksia:</p> <ul style="list-style-type: none"> • Varmista, että asetus vastaa lisättyä paperia. • Voit muuttaa asetusta myös tulostimen ohjauspaneelissa. Valitse aloitusnäytössä Asetukset > Paperi > Lokeromääritys > Paperikoko/-laji. • Painava paperi tulostuu hitaammin. • Letter-, A4- ja Legal-kokoa pienempi paperi voi tulostua hitaammin. <p>b Tulosta asiakirja.</p> <p>Tulostaako tulostin hitaasti?</p>	Siirry vaiheeseen 6.	Ongelma on ratkaistu.
<p>Vaihe 6</p> <p>a Varmista, että tulostimen tulostusmateriaalin laatu- ja painoasetukset vastaavat lisättävää paperia.</p> <p>Valitse aloitusnäytössä Asetukset > Paperi > Materiaalimääri-tykset > Materiaalilajit.</p> <p>Huomautus: Karkea ja painava paperi voi tulostua hitaammin.</p> <p>b Tulosta asiakirja.</p> <p>Tulostaako tulostin hitaasti?</p>	Siirry vaiheeseen 7.	Ongelma on ratkaistu.
<p>Vaihe 7</p> <p>Poista pidossa olevat työt.</p> <p>Tulostaako tulostin hitaasti?</p>	Siirry vaiheeseen 8.	Ongelma on ratkaistu.
<p>Vaihe 8</p> <p>a Varmista, että tulostin ei kuumene liikaa.</p> <p>Huomautuksia:</p> <ul style="list-style-type: none"> • Anna tulostimen jäähtyä pitkän tulostustyön jälkeen. • Huomioi tulostimen käyttöympäristön suositeltu lämpötila. Lisätietoja on kohdassa "Tulostimen paikan valitseminen" sivulla 10. <p>b Tulosta asiakirja.</p> <p>Tulostaako tulostin hitaasti?</p>	Ota yhteyttä jälleen-myyjään .	Ongelma on ratkaistu.

Tulostustyöt eivät tulostu

Toimi	Kyllä	Ei
<p>Vaihe 1</p> <p>a Avaa tulostusvalintaikkuna siinä asiakirjassa, jonka yrität tulostaa, ja varmista, että oikea tulostin on valittu.</p> <p>b Tulosta asiakirja.</p> <p>Tulostuiko asiakirja?</p>	Ongelma on ratkaistu.	Siirry vaiheeseen 2.
<p>Vaihe 2</p> <p>a Tarkista, että tulostimeen on kytketty virta.</p> <p>b Ratkaise näyttöön avautuvat virheilmoitukset.</p> <p>c Tulosta asiakirja.</p> <p>Tulostuiko asiakirja?</p>	Ongelma on ratkaistu.	Siirry vaiheeseen 3.
<p>Vaihe 3</p> <p>a Varmista, että portit toimivat ja että kaapelit on liitetty pitävästi tietokoneeseen ja tulostimeen.</p> <p>Lisätietoja on tulostimen asennusohjeissa.</p> <p>b Tulosta asiakirja.</p> <p>Tulostuiko asiakirja?</p>	Ongelma on ratkaistu.	Siirry vaiheeseen 4.
<p>Vaihe 4</p> <p>a Sammuta tulostin, odota noin 10 sekuntia ja käynnistä tulostin uudelleen.</p> <p>b Tulosta asiakirja.</p> <p>Tulostuiko asiakirja?</p>	Ongelma on ratkaistu.	Siirry vaiheeseen 5.
<p>Vaihe 5</p> <p>a Poista tulostinohjain ja asenna se sitten uudelleen.</p> <p>b Tulosta asiakirja.</p> <p>Tulostuiko asiakirja?</p>	Ongelma on ratkaistu.	Ota yhteyttä jälleenmyyjään .

Työ tulostuu väärästä lokerosta tai väärälle paperille tai erikoismateriaalille.

Toimi	Kyllä	Ei
<p>Vaihe 1</p> <p>a Tarkista, että tulostus tapahtuu oikealle paperityypille.</p> <p>b Tulosta asiakirja.</p> <p>Onko asiakirja tulostettu oikealle paperityypille?</p>	Siirry vaiheeseen 2.	Lisää laitteeseen oikeankokoista ja -tyyppistä paperia.

Toimi	Kyllä	Ei
<p>Vaihe 2</p> <p>a Määritä paperikoko ja -laji käyttöjärjestelmän mukaan joko Tulostusasetukset- tai Tulostus-valintaikkunassa.</p> <p>Huomautus: Voit muuttaa näitä asetuksia myös tulostimen ohjauspaneelissa. Valitse aloitusnäytössä Asetukset > Paperi > Lokeromääritys > Paperikoko/-laji.</p> <p>b Varmista, että asetukset vastaavat lisättyä paperia.</p> <p>c Tulosta asiakirja.</p> <p>Onko asiakirja tulostettu oikealle paperityypille?</p>	Ongelma on ratkaistu.	Siirry vaiheeseen 3.
<p>Vaihe 3</p> <p>a Tarkista, onko lokerot linkitetty.</p> <p>Lisätietoja on kohdassa "Lokeroiden yhdistäminen" sivulla 26.</p> <p>b Tulosta asiakirja.</p> <p>Onko asiakirja tulostettu oikeasta lokerosta?</p>	Ongelma on ratkaistu.	Ota yhteyttä jälleenmyyjään .

Tulostin ei vastaa

Toimi	Kyllä	Ei
<p>Vaihe 1</p> <p>Tarkista, että virtajohto on liitetty pistorasiaan.</p> <p> HUOMIO – TAPATURMAN MAHDOLLISUUS: Tulipalo- tai sähköiskuriskin välttämiseksi liitä virtajohto suoraan asianmukaiseen maadoitettuun sähköpistokkeeseen, joka on lähellä ja helposti saatavilla.</p> <p>Vastaako tulostin?</p>	Ongelma on ratkaistu.	Siirry vaiheeseen 2.
<p>Vaihe 2</p> <p>Tarkista, onko pistorasian virta katkaistu kytkimellä tai katkaisimella.</p> <p>Onko pistorasian virta katkaistu kytkimellä tai katkaisimella?</p>	Kytke virta kytkimellä tai palauta katkaisin.	Siirry vaiheeseen 3.
<p>Vaihe 3</p> <p>Tarkista, että tulostimeen on kytketty virta.</p> <p>Onko tulostimeen kytketty virta?</p>	Siirry vaiheeseen 4.	Kytke tulostimeen virta.
<p>Vaihe 4</p> <p>Tarkista, onko tulostin lepo- tai horrostilassa.</p> <p>Onko tulostin lepo- tai horrostilassa?</p>	Herätä tulostin painamalla virtapainiketta.	Siirry vaiheeseen 5.
<p>Vaihe 5</p> <p>Varmista, että kaapelit, joilla tulostin ja tietokone on liitetty toisiinsa, on liitetty oikeisiin portteihin.</p> <p>Onko kaapelit liitetty oikeisiin portteihin?</p>	Siirry vaiheeseen 6.	Liitä kaapelit oikeisiin portteihin.

Toimi	Kyllä	Ei
Vaihe 6 Asenna oikea tulostinohjain. Vastaako tulostin?	Ongelma on ratkaistu.	Siirry vaiheeseen 7.
Vaihe 7 Sammuta tulostin, odota noin 10 sekuntia ja käynnistä tulostin uudelleen. Vastaako tulostin?	Ongelma on ratkaistu.	Ota yhteyttä jälleenmyyjään .

Tulostuslaatu on huono

Tyhjät tai valkoiset sivut



Ota yhteyttä [jälleenmyyjään](#).

Tumma tuloste



Huomautus: Määritä puuttuva väri tulostamalla laadun mallisivut ennen ongelman ratkaisua. Valitse aloitusnäytössä **Asetukset > Vianmääritys > Tulostuslaadun testisivut**.

Toimi	Kyllä	Ei
Vaihe 1 a Käytä Värintsäätö-toimintoa. Valitse aloitusnäytössä Asetukset > Tulostus > Laatu > Kuvankäsittelyn lisäasetukset > Värien säätö . b Tulosta asiakirja. Onko tuloste liian tumma?	Siirry vaiheeseen 2.	Ongelma on ratkaistu.

Toimi	Kyllä	Ei
<p>Vaihe 2</p> <p>a Pienennä väriaineen tummuusastetta käyttöjärjestelmästä riippuen joko Tulostusmääritykset- tai Tulostus-valintaikkunassa.</p> <p>Huomautus: Voit muuttaa asetusta myös tulostimen ohjauspaneelistä. Valitse aloitusnäytössä Asetukset > Tulostus > Laatu > Väriin tummuus.</p> <p>b Tulosta asiakirja.</p> <p>Onko tuloste liian tumma?</p>	Siirry vaiheeseen 3.	Ongelma on ratkaistu.
<p>Vaihe 3</p> <p>a Määritä paperilaji käyttöjärjestelmän mukaan joko Tulostusmääritykset- tai Tulostus-valintaikkunassa.</p> <p>Huomautuksia:</p> <ul style="list-style-type: none"> • Varmista, että asetukset vastaa lokeroon lisättyä paperia. • Voit muuttaa asetusta myös tulostimen ohjauspaneelistä. Valitse aloitusnäytössä Asetukset > Paperi > Lokeromääritys > Paperikoko/-laji. <p>b Tulosta asiakirja.</p> <p>Onko tuloste liian tumma?</p>	Siirry vaiheeseen 4.	Ongelma on ratkaistu.
<p>Vaihe 4</p> <p>Varmista, että paperissa ei ole kuvioita tai että se ei ole karkeaa.</p> <p>Oletko yrittänyt tulostaa kuvioidulle tai karkealle paperille?</p>	Siirry vaiheeseen 5.	Siirry vaiheeseen 6.
<p>Vaihe 5</p> <p>a Vaihda kuvioitu tai karkea paperi tavalliseen.</p> <p>b Tulosta asiakirja.</p> <p>Onko tuloste liian tumma?</p>	Siirry vaiheeseen 6.	Ongelma on ratkaistu.
<p>Vaihe 6</p> <p>a Aseta paperia uudesta pakkauksesta.</p> <p>Huomautus: Paperi imee kosteutta suuren kosteuspitoisuuden takia. Älä poista paperia kääreestään, ennen kuin otat sen käyttöön.</p> <p>b Tulosta asiakirja.</p> <p>Onko tuloste liian tumma?</p>	Ota yhteyttä jälleenmyyjä .	Ongelma on ratkaistu.

Haamukuvat



Huomautus: Tulosta tulostuslaadun testisivut, ennen kuin yrität ratkaista ongelman. Valitse aloitusnäytössä **Asetukset > Vianmääritys > Tulostuslaadun testisivut**.

Toimi	Kyllä	Ei
<p>Vaihe 1</p> <p>a Lisää lokeroon oikean lajista ja painoista paperia.</p> <p>b Tulosta asiakirja.</p> <p>Näkykö tulosteissa haamukuvia?</p>	Siirry vaiheeseen 2.	Ongelma on ratkaistu.
<p>Vaihe 2</p> <p>a Määritä paperilaji käyttöjärjestelmän mukaan joko Tulostusmääritykset- tai Tulostus-valintaikkunassa.</p> <p>Huomautuksia:</p> <ul style="list-style-type: none"> • Varmista, että asetus vastaa lokeroon lisättyä paperia. • Voit muuttaa asetusta myös tulostimen ohjauspaneelista. Valitse aloitusnäytössä Asetukset > Paperi > Lokeromääritys > Paperikoko/-laji. <p>b Tulosta asiakirja.</p> <p>Näkykö tulosteissa haamukuvia?</p>	Siirry vaiheeseen 3.	Ongelma on ratkaistu.
<p>Vaihe 3</p> <p>a Käytä Värinsäätö-toimintoa.</p> <p>Valitse aloitusnäytössä Asetukset > Tulostus > Laatu > Kuvankäsittelyn lisäasetukset > Värien säätö.</p> <p>b Tulosta asiakirja.</p> <p>Näkykö tulosteissa haamukuvia?</p>	Ota yhteyttä jälleenmyyjä .	Ongelma on ratkaistu.

Harmaa tai värillinen tausta

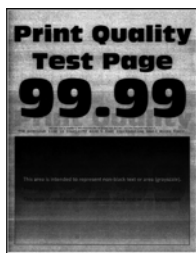

Huomautus: Tulosta tulostuslaadun testisivut, ennen kuin yrität ratkaista ongelman. Valitse aloitusnäytössä **Asetukset > Vianmääritys > Tulostuslaadun testisivut**.

Toimi	Kyllä	Ei
<p>Vaihe 1</p> <p>a Lisää väriaineen tummuusastetta käyttöjärjestelmän mukaan joko Tulostusmääritykset- tai Tulostus-valintaikkunassa.</p> <p>Huomautus: Voit muuttaa asetusta myös tulostimen ohjauspaneelista. Valitse aloitusnäytössä Asetukset > Tulostus > Laatu > Väriin tummuus.</p> <p>b Tulosta asiakirja.</p> <p>Onko tulosteiden tausta harmaa tai värillinen?</p>	Siirry vaiheeseen 2.	Ongelma on ratkaistu.
<p>Vaihe 2</p> <p>a Käytä Väriin säätö-toimintoa.</p> <p>Valitse aloitusnäytössä Asetukset > Tulostus > Laatu > Kuvankäsittelyn lisäasetukset > Värien säätö.</p> <p>b Tulosta asiakirja.</p> <p>Onko tulosteiden tausta harmaa tai värillinen?</p>	Ota yhteyttä jälleenmyyjä .	Ongelma on ratkaistu.

Väärät marginaalit



Huomautus: Tulosta tulostuslaadun testisivut, ennen kuin yrität ratkaista ongelman. Valitse ohjauspaneelissa **Asetukset > Vianmääritys > Tulostuslaadun testisivut**. Jos tulostimessa ei ole kosketusnäyttöä, voit selata asetuksia -painikkeella.

Toimi	Kyllä	Ei
<p>Vaihe 1</p> <p>a Säädä paperinohjaimet oikeaan kohtaan lisätyn paperin koon mukaan.</p> <p>b Tulosta asiakirja.</p> <p>Ovatko marginaalit oikein?</p>	Ongelma on ratkaistu.	Siirry vaiheeseen 2.

Toimi	Kyllä	Ei
<p>Vaihe 2</p> <p>a Määritä paperiasetukset käyttöjärjestelmän mukaan joko Tulostusmääritykset- tai Tulostus-valintaikkunassa.</p> <p>Huomautuksia:</p> <ul style="list-style-type: none"> • Varmista, että asetus vastaa lisättyä paperia. • Voit muuttaa asetusta myös tulostimen ohjauspaneelista. Valitse Asetukset > Paperi > Lokeromääritys > Paperikoko/-laji <p>b Tulosta asiakirja.</p> <p>Ovatko marginaalit oikein?</p>	Ongelma on ratkaistu.	Ota yhteyttä jälleenmyyjään .

Vaalea tuloste



Huomautus: Tulosta tulostuslaadun testisivut, ennen kuin yrität ratkaista ongelman. Valitse ohjauspaneelista **Asetukset > Vianmääritys > Tulostuslaadun testisivut**.

Toimi	Kyllä	Ei
<p>Vaihe 1</p> <p>a Käytä Värinsäätö-toimintoa. Valitse aloitusnäytössä Asetukset > Tulostus > Laatu > Kuvankäsittelyn lisäasetukset > Värien säätö.</p> <p>b Tulosta asiakirja.</p> <p>S</p> <p>Onko tuloste liian vaalea?</p>	Siirry vaiheeseen 2.	Ongelma on ratkaistu.
<p>Vaihe 2</p> <p>a Nosta väriaineen tummuusastetta käyttöjärjestelmästä riippuen joko Tulostusmääritykset- tai Tulostus-valintaikkunassa.</p> <p>Huomautus: Voit muuttaa asetusta myös tulostimen ohjauspaneelista. Valitse aloitusnäytössä Asetukset > Tulostus > Laatu > Väriin tummuus.</p> <p>b Tulosta asiakirja.</p> <p>Onko tuloste liian vaalea?</p>	Siirry vaiheeseen 3.	Ongelma on ratkaistu.

Toimi	Kyllä	Ei
<p>Vaihe 3</p> <p>a Määritä paperilaji käyttöjärjestelmän mukaan joko Tulostusmäärittäykset- tai Tulostus-valintaikkunassa.</p> <p>Huomautuksia:</p> <ul style="list-style-type: none"> • Varmista, että asetus vastaa lokeroon lisättyä paperia. • Voit muuttaa asetusta myös tulostimen ohjauspaneelista. Valitse aloitusnäytössä Asetukset > Paperi > Lokeromääritys > Paperikoko/-laji. <p>b Tulosta asiakirja.</p> <p>Onko tuloste liian vaalea?</p>	Siirry vaiheeseen 4.	Ongelma on ratkaistu.
<p>Vaihe 4</p> <p>Varmista, että paperissa ei ole kuvioita tai että se ei ole karkeaa.</p> <p>Oletko yrittänyt tulostaa kuviodulle tai karkealle paperille?</p>	Siirry vaiheeseen 5.	Siirry vaiheeseen 6.
<p>Vaihe 5</p> <p>a Vaihda kuvioitu tai karkea paperi tavalliseen.</p> <p>b Tulosta asiakirja.</p> <p>Onko tuloste liian tumma?</p>	Siirry vaiheeseen 6.	Ongelma on ratkaistu.
<p>Vaihe 6</p> <p>a Aseta paperia uudesta pakkauksesta.</p> <p>Huomautus: Paperi imee kosteutta suuren kosteuspitoisuuden takia. Älä poista paperia kääreestään, ennen kuin otat sen käyttöön.</p> <p>b Tulosta asiakirja.</p> <p>Onko tuloste liian vaalea?</p>	Ota yhteyttä jälleenmyyjä .	Ongelma on ratkaistu.

Puuttuvat värit

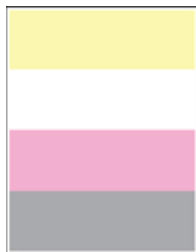

Ota yhteyttä [jälleenmyyjään](#).

Täplikäs tuloste ja pisteitä



Huomautus: Tulosta tulostuslaadun testisivut, ennen kuin yrität ratkaista ongelman. Valitse aloitusnäytössä **Asetukset > Vianmääritys > Tulostuslaadun testisivut**.

Toimi	Kyllä	Ei
<p>Vaihe 1 Tarkista, että tulostimeen ei ole vuotanut väriainetta.</p> <p>Onko tulostin puhdas vuotaneesta väriaineesta?</p>	Siirry vaiheeseen 2.	Ota yhteyttä jälleenmyyjä .
<p>Vaihe 2 a Määritä paperilaji ja -koko käyttäjärjestelmän mukaan joko Tulostusasetukset- tai Tulostus-valintaikkunassa.</p> <p>Huomautuksia:</p> <ul style="list-style-type: none"> • Varmista, että asetukset vastaavat lisättyä paperia. • Voit muuttaa näitä asetuksia myös tulostimen ohjauspaneelistä. Valitse aloitusnäytössä Asetukset > Paperi > Lokero-määritys > Paperikoko/-laji. <p>b Tulosta asiakirja.</p> <p>Onko tuloste läikikäs?</p>	Siirry vaiheeseen 3.	Ongelma on ratkaistu.
<p>Vaihe 3 a Vaihda lokeroon lisätty kuvioitu tai karkea paperi tavalliseen paperiin.</p> <p>b Tulosta asiakirja.</p> <p>Onko tuloste läikikäs?</p>	Ota yhteyttä jälleenmyyjä .	Ongelma on ratkaistu.

Tuloste vääristynyt tai vino



Huomautus: Tulosta tulostuslaadun testisivut, ennen kuin yrität ratkaista ongelman. Valitse aloitusnäytössä **Asetukset > Vianmääritys > Tulostuslaadun testisivut**.

Toimi	Kyllä	Ei
<p>Vaihe 1</p> <p>a Vedä lokero auki.</p> <p>b Poista paperi ja lisää paperi uudesta pakkauksesta.</p> <p>Huomautus: Paperi imee kosteutta suuren kosteuspitoisuuden takia. Älä poista paperia kääreestään, ennen kuin otat sen käyttöön.</p> <p>c Purista ja liu'uta paperiohjaimet oikeaan kohtaan lisättävän paperin koon mukaan.</p> <p>d Aseta lokero tulostimeen.</p> <p>e Tulosta asiakirja.</p> <p>Onko tuloste vääristynyt tai vino?</p>	Siirry vaiheeseen 2.	Ongelma on ratkaistu.
<p>Vaihe 2</p> <p>a Tarkista, että tulostus tapahtuu tuetulle paperityypille.</p> <p>b Tulosta asiakirja.</p> <p>Onko tuloste vääristynyt tai vino?</p>	Ota yhteyttä jälleenmyyjä .	Ongelma on ratkaistu.

Kokonaan värilliset tai mustat kuvat



Ota yhteyttä [jälleenmyyjään](#).

Tekstiä tai kuvia leikkautuu



Huomautus: Tulosta tulostuslaadun testisivut, ennen kuin yrität ratkaista ongelman. Valitse aloitusnäytössä **Asetukset > Vianmääritys > Tulostuslaadun testisivut**.

Toimi	Kyllä	Ei
<p>Vaihe 1</p> <p>a Siirrä lokeron paperinohjaimet oikeaan kohtaan lisätyn paperin koon mukaan.</p> <p>b Tulosta asiakirja.</p> <p>Onko sivu tai kuva leikkautunut?</p>	Siirry vaiheeseen 2.	Ongelma on ratkaistu.
<p>Vaihe 2</p> <p>a Määritä paperiasetukset käyttöjärjestelmän mukaan joko Tulostusmääritykset- tai Tulostus-valintaikkunassa.</p> <p>Huomautuksia:</p> <ul style="list-style-type: none"> • Varmista, että asetus vastaa lokeroon lisättyä paperia. • Voit muuttaa asetusta myös tulostimen ohjauspaneelista. Valitse aloitusnäytössä Asetukset > Paperi > Lokeromääritys > Paperikoko/-laji. <p>b Tulosta asiakirja.</p> <p>Onko sivu tai kuva leikkautunut?</p>	Ota yhteyttä jälleenmyyjä .	Ongelma on ratkaistu.

Väriaine hankautuu helposti pois



Huomautus: Tulosta tulostuslaadun testisivut, ennen kuin yrität ratkaista ongelman. Valitse aloitusnäytössä **Asetukset > Vianmääritys > Tulostuslaadun testisivut**.

Toimi	Kyllä	Ei
<p>1 Määritä paperilaji käyttöjärjestelmän mukaan joko Tulostusmääritykset- tai Tulostus-valintaikkunassa.</p> <p>Huomautuksia:</p> <ul style="list-style-type: none"> • Varmista, että asetus vastaa lisättyä paperia. • Voit muuttaa asetusta myös tulostimen ohjauspaneelista. Valitse aloitusnäytössä Asetukset > Paperi > Lokeromääritys > Paperikoko/-laji. <p>2 Tulosta asiakirja.</p> <p>Hankautuuko väriaine pois?</p>	Ota yhteyttä jälleenmyyjä .	Ongelma on ratkaistu.

Epätasainen tummuus



Ota yhteyttä [jälleenmyyjään](#).

Vaakasuuntaiset tummat viivat



Huomautuksia:

- Tulosta tulostuslaadun testisivut, ennen kuin yrität ratkaista ongelman. Valitse aloitusnäytössä **Asetukset** > **Vianmääritys** > **Tulostuslaadun testisivut**.
- Jos tulosteissa näkyy jatkuvasti vaakasuuntaisia tummia viivoja, katso aihetta Toistuvat virhekuviot.

Toimi	Kyllä	Ei
<p>Vaihe 1</p> <p>a Määritä paperilähde käyttöjärjestelmän mukaan joko Tulostusmääritykset- tai Tulostus-valintaikkunassa.</p> <p>b Tulosta asiakirja.</p> <p>Näkyykö tulosteissa vaakasuuntaisia tummia viivoja?</p>	Siirry vaiheeseen 2.	Ongelma on ratkaistu.
<p>Vaihe 2</p> <p>a Määritä paperilaji käyttöjärjestelmän mukaan joko Tulostusmääritykset- tai Tulostus-valintaikkunassa.</p> <p>Huomautuksia:</p> <ul style="list-style-type: none"> Varmista, että asetus vastaa lokeroon lisättyä paperia. Voit muuttaa asetusta myös tulostimen ohjauspaneelista. Valitse aloitusnäytössä Asetukset > Paperi > Lokeromääritys > Paperikoko/-laji. <p>b Tulosta asiakirja.</p> <p>Näkyykö tulosteissa vaakasuuntaisia tummia viivoja?</p>	Siirry vaiheeseen 3.	Ongelma on ratkaistu.

Toimi	Kyllä	Ei
<p>Vaihe 3</p> <p>a Aseta paperia uudesta pakkauksesta.</p> <p>Huomautus: Paperi imee kosteutta suuren kosteuspitoisuuden takia. Säilytä paperia alkuperäisessä pakkauksessaan, kunnes otat sen käyttöön.</p> <p>b Tulosta asiakirja.</p> <p>Näkyykö tulosteissa vaakasuuntaisia tummia viivoja?</p>	<p>Ota yhteyttä jälleenmyyjä.</p>	<p>Ongelma on ratkaistu.</p>

Pystysuuntaiset tummat viivat



Huomautus: Tulosta tulostuslaadun testisivut, ennen kuin yrität ratkaista ongelman. Valitse aloitusnäytössä **Asetukset > Vianmääritys > Tulostuslaadun testisivut**.

Toimi	Kyllä	Ei
<p>Vaihe 1</p> <p>a Määritä paperilaji käyttöjärjestelmän mukaan joko Tulostusmääritykset- tai Tulostus-valintaikkunassa.</p> <p>Huomautuksia:</p> <ul style="list-style-type: none"> • Varmista, että asetukset vastaa lokeroon lisättyä paperia. • Voit muuttaa asetusta myös tulostimen ohjauspaneelista. Valitse aloitusnäytössä Asetukset > Paperi > Lokeromääritys > Paperikoko/-laji. <p>b Tulosta asiakirja.</p> <p>Näkyykö tulosteissa pystysuuntaisia tummia viivoja tai raitoja?</p>	<p>Siirry vaiheeseen 2.</p>	<p>Ongelma on ratkaistu.</p>
<p>Vaihe 2</p> <p>a Aseta paperia uudesta pakkauksesta.</p> <p>Huomautus: Paperi imee kosteutta suuren kosteuspitoisuuden takia. Säilytä paperia alkuperäisessä pakkauksessaan, kunnes otat sen käyttöön.</p> <p>b Tulosta asiakirja.</p> <p>Näkyykö tulosteissa pystysuuntaisia tummia viivoja tai raitoja?</p>	<p>Ota yhteyttä jälleenmyyjä.</p>	<p>Ongelma on ratkaistu.</p>

Vaakasuuntaiset valkoiset viivat



Huomautuksia:

- Tulosta tulostuslaadun testisivut, ennen kuin yrität ratkaista ongelman. Valitse aloitusnäytössä **Asetukset > Vianmääritys > Tulostuslaadun testisivut**.
- Jos tulosteissa näkyy jatkuvasti vaakasuuntaisia valkoisia viivoja, katso aihetta Toistuvat virhekuviot.

Toimi	Kyllä	Ei
<p>Vaihe 1</p> <p>a Määritä paperilaji käyttöjärjestelmän mukaan joko Tulostusmäärittäykset- tai Tulostus-valintaikkunassa.</p> <p>Huomautuksia:</p> <ul style="list-style-type: none"> Varmista, että asetus vastaa lokeroon lisättyä paperia. Voit muuttaa asetusta myös tulostimen ohjauspaneelista. Valitse aloitusnäytössä Asetukset > Paperi > Lokeromääritys > Paperikoko/-laji. <p>b Tulosta asiakirja.</p> <p>Näkyykö tulosteissa vaakasuuntaisia valkoisia viivoja?</p>	Siirry vaiheeseen 2.	Ongelma on ratkaistu.
<p>Vaihe 2</p> <p>a Lisää määritettyyn paperilähteeseen suositeltua paperilajia.</p> <p>b Tulosta asiakirja.</p> <p>Näkyykö tulosteissa vaakasuuntaisia valkoisia viivoja?</p>	Ota yhteyttä jälleenmyyjä .	Ongelma on ratkaistu.

Pystysuuntaiset valkoiset viivat



Huomautus: Tulosta tulostuslaadun testisivut, ennen kuin yrität ratkaista ongelman. Valitse aloitusnäytössä **Asetukset > Vianmääritys > Tulostuslaadun testisivut**.

Toimi	Kyllä	Ei
<p>Vaihe 1</p> <p>a Määritä paperilaji käyttöjärjestelmän mukaan joko Tulostusmääritykset- tai Tulostus-valintaikkunassa.</p> <p>Huomautuksia:</p> <ul style="list-style-type: none"> • Varmista, että asetus vastaa lokeroon lisättyä paperia. • Voit muuttaa asetusta myös tulostimen ohjauspaneelista. Valitse aloitusnäytössä Asetukset > Paperi > Lokeromääritys > Paperikoko/-laji. <p>b Tulosta asiakirja.</p> <p>Näkyykö tulosteissa pystysuuntaisia valkoisia viivoja?</p>	Siirry vaiheeseen 2.	Ongelma on ratkaistu.
<p>Vaihe 2</p> <p>Tarkista, käytätkö suositeltua paperilajia.</p> <p>a Lisää määritettyyn paperilähteeseen suositeltua paperilajia.</p> <p>b Tulosta asiakirja.</p> <p>Näkyykö tulosteissa edelleen pystysuuntaisia valkoisia viivoja?</p>	Ota yhteyttä jälleenmyyjä .	Ongelma on ratkaistu.

Toistuvat virhekuviot

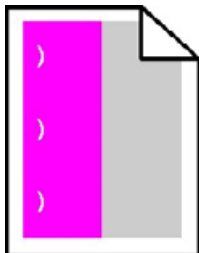

Ota yhteyttä [jälleenmyyjään](#).

Väriinlaatuongelmat

Väriaineen tummuuden säätäminen

- 1 Valitse aloitusnäytössä **Asetukset > Tulostus > Laatu**.
- 2 Säädä väriaineen tummuutta.
- 3 Ota muutokset käyttöön.

Tulosteen värien muokkaaminen

- 1 Valitse aloitusnäytössä **Asetukset > Tulostus > Laatu > Kuvankäsittelyn lisäasetukset > Värinkorjaus**.
- 2 Valitse Värinkorjaus-valikossa **Manuaalinen > Värinkorjauksen sisältö**.

3 Valitse sopiva värinmuuntoasetus.

Kohteen tyyppi	Värinmuuntotaulukot
RGB Image RGB Text RGB Graphics	<ul style="list-style-type: none"> • Kirkas: tuottaa tavallista kirkkaammat ja kylläisemmät värit, voidaan käyttää kaikkien tulevien värimuotojen yhteydessä. • sRGB-näyttö: tuottaa värit, jotka muistuttavat tietokoneen näytön värejä. Mustan värin käyttö on optimoitu valokuvien tulostusta varten. • Näyttö – Tod. musta: tuottaa värit, jotka muistuttavat tietokoneen näytön värejä. Tämä asetus luo kaikki neutraalit harmaasävyt ainoastaan mustalla musteella. • Tarkka sRGB: tuottaa erityisen värikylläiset värit sRGB-näyttö-värinkorjauksen yhteydessä. Mustan väriaineen käyttö on optimoitu yritysgrafiikan tulostamista varten. • Ei käytössä
CMYK Image CMYK Text CMYK Graphics	<ul style="list-style-type: none"> • US CMYK: tulostin käyttää värinmuuntotaulukkoa, joka jäljittelee SWOP (Specifications for Web Offset Publishing) -väritulostusta. • Euro CMYK: tulostin käyttää värinmuuntotaulukkoa, joka jäljittelee EuroScale-väritulostusta. • Tarkka CMYK: tulostaa värit täyteläisinä käytettäessä US CMYK -värinmuuntotaulukkoa. • Ei käytössä

Väritulostuksen usein kysytyjä kysymyksiä

Mikä on RGB-väri?

RGB-väri on värien kuvausmenetelmä, joka osoittaa, kuinka paljon punaista, vihreää ja sinistä käytetään tietyn värin tuottamiseen. Punaista, vihreää ja sinistä valoa voidaan sekoittaa erisuuruksina määrinä, jolloin saadaan aikaan suuri määrä luonnossa esiintyviä värejä. Tietokoneiden näytöt, skannerit ja digitaaliset kamerat käyttävät tätä menetelmää värien näyttämiseen.

Mikä on CMYK-väri?

CMYK-väri on värien kuvausmenetelmä, joka osoittaa, kuinka paljon syaania, magentaa, keltaista ja mustaa käytetään tietyn värin tuottamiseen. Syaania, magentaa, keltaista ja mustaa mustetta tai väriainetta voidaan tulostaa erisuuruksina määrinä, jolloin saadaan aikaan suuri määrä luonnossa esiintyviä värejä. Painokoneet, mustesuihkutulostimet ja laserväritulostimet tuottavat värit tällä tavalla.

Miten väri määritetään tulostettavassa asiakirjassa?

Sovelluksissa asiakirjan värit määritetään ja muokataan käyttämällä RGB- tai CMYK-väriyhdistelmiä. Lisätietoja on sovelluksen ohjeessa.

Miten tulostin tietää, mitä väriä sen on tulostettava?

Tulostettaessa asiakirjaa jokaisen objektin tyyppiä ja väriä koskeva tieto lähetetään tulostimeen ja se kulkee värinmuuntotaulukoiden kautta. Väri muunnetaan sopiviksi määriksi syaania, magentaa, keltaista ja mustaa väriainetta, joita tarvitaan halutun värin tuottamiseen. Objektityyppitiedot määrittävät värinmuuntotaulukoiden käytön. Voidaan esimerkiksi käyttää yhtä värinmuuntotaulukkoa tekstiin ja jotain toista värinmuuntotaulukkoa valokuviin.

Mitä on manuaalinen värinkorjaus?

Kun manuaalinen värinkorjaus on käytössä, tulostin käsittelee kohteita käyttäjän valitsemien värinmuuntotaulukoiden avulla. Manuaaliset värinkorjausasetukset määräytyvät tulostuskohteen tyyppin mukaan (teksti, grafiikka tai kuvat). Ne määräytyvät myös sen mukaan, miten kohteen väri on määritetty sovelluksessa (RGB- tai CMYK-yhdistelmät). Tietoja eri värinmuuntotaulukon käyttämisestä manuaalisesti on kohdassa ["Tulosteen värien muokkaaminen" sivulla 236](#).

Jos sovellus ei määritä värejä RGB- tai CMYK-yhdistelmillä, manuaalisesta värinkorjauksesta ei ole hyötyä. Siitä ei ole hyötyä myöskään, jos värien säätöä hallitaan sovelluksen tai tietokoneen käyttöjärjestelmän avulla. Useimmissa tapauksissa Värinkorjausasetuksen määrittäminen automaattiseksi luo asiakirjaan halutunlaiset värit.

Miten saan jonkin tietyn värin (esimerkiksi yrityksen logon värin) vastaamaan tulostimen tulostamaa väriä?

Tulostimen Laatu-valikossa on valittavissa yhdeksän värinäytesarjaa. Sarjat ovat käytettävissä myös upotetun Web-palvelimen Värinäytteet-sivulla. Valitsemalla esimerkisarja voidaan tulostaa useita sivuja, jotka koostuvat sadoista värillisistä ruuduista. Jokaisessa ruudussa on CMYK- tai RGB-yhdistelmä valitun taulukon mukaan. Kussakin ruudussa tarkasteltavana oleva väri on saatu aikaan siten, että ruudun kohdalla oleva CMYK- tai RGB-yhdistelmä on viety valitun värinmuuntotaulukon läpi.

Tutkimalla värinäytesarjoja voidaan määrittää, minkä ruudun väri on lähimpänä haluttua väriä. Ruudun kohdalla olevaa väriyhdistelmää voidaan sitten käyttää objektin värin muuntamiseen sovellusohjelmassa. Lisätietoja on sovelluksen ohjeessa. Manuaalinen värinkorjaus -asetus voi olla tarpeen, jotta valittua värinmuuntotaulukkoa voidaan käyttää objektille.

Tietyn värin etsintäongelman ratkaisemisessa käytettävät värinäytesarjat määräytyvät

- käytettävän Värinkorjaus-asetuksen (Automaattinen, Ei käytössä tai Manuaalinen) mukaan
- tulostustyön tyyppin (teksti, grafiikka tai kuvat) mukaan sekä
- sen mukaan, mitä väriyhdistelmäasetusta sovellusohjelma käyttää (RGB- tai CMYK-yhdistelmät).

Jos sovellus ei määritä värejä RGB- tai CMYK-yhdistelmillä, värinäytesivuista ei ole hyötyä. Lisäksi jotkin sovellukset säätävät sovelluksessa määritetyt RGB- tai CMYK-yhdistelmät värienhallinnan kautta. Näissä tapauksissa tulostusväri ei aina vastaa tarkasti värinäytesivujen väriä.

Tuloste näyttää sävytetyltä

Toimi	Kyllä	Ei
<p>Vaihe 1</p> <p>a Käytä Väri säätö-toimintoa. Valitse aloitusnäytössä Asetukset > Tulostus > Laatu > Kuvankäsittelyn lisäasetukset > Värien säätö.</p> <p>b Tulosta asiakirja.</p> <p>Näyttääkö tuloste sävytetyltä?</p>	Siirry vaiheeseen 2.	Ongelma on ratkaistu.
<p>Vaihe 2</p> <p>a Valitse aloitusnäytössä Asetukset > Tulostus > Laatu > Kuvankäsittelyn lisäasetukset > Väritasapaino.</p> <p>b Säädä asetuksia.</p> <p>c Tulosta asiakirja.</p> <p>Näyttääkö tuloste sävytetyltä?</p>	Ota yhteyttä jälleenmyyjään .	Ongelma on ratkaistu.

Faksausongelmat

Faksien lähettäminen tai vastaanottaminen ei onnistu

Toimi	Kyllä	Ei
<p>Vaihe 1 Ratkaise näyttöön avautuvat virheilmoitukset.</p> <p>Onnistuuko faksin lähettäminen tai vastaanottaminen?</p>	Ongelma on ratkaistu.	Siirry vaiheeseen 2.
<p>Vaihe 2 Tarkista, että seuraavien laitteiden kaapeliyhteydet ovat kunnossa:</p> <ul style="list-style-type: none"> • Puhelin • Kuuloke • Vastaaja <p>Onnistuuko faksin lähettäminen tai vastaanottaminen?</p>	Ongelma on ratkaistu.	Siirry vaiheeseen 3.
<p>Vaihe 3 Tarkista valintääni.</p> <ul style="list-style-type: none"> • Varmista faksinumeron toimivuus soittamalla siihen. • Jos käytät Valinta kuuloke paikallaan -toimintoa, lisää äänenvoimakkuutta ja tarkista valintäänen kuuluminen. <p>Kuuletko valintäänen?</p>	Siirry vaiheeseen 5.	Siirry vaiheeseen 4.
<p>Vaihe 4 Tarkista puhelimen seinäpistoke.</p> <ol style="list-style-type: none"> Liitä analoginen puhelin suoraan pistorasiaan. Odota valintaääntä. Jos valintaääntä ei kuulu, käytä toista puhelinkaapelia. Jos valintaääntä ei edelleenkaan kuulu, liitä puhelinkaapeli toiseen pistorasiaan. Jos kuulet valintäänen, liitä tulostin kyseiseen pistorasiaan. <p>Onnistuuko faksin lähettäminen tai vastaanottaminen?</p>	Ongelma on ratkaistu.	Siirry vaiheeseen 5.
<p>Vaihe 5 Tarkista, onko tulostin liitetty analogiseen puhelinpalveluun tai oikeaan digitaaliseen liitintään.</p> <ul style="list-style-type: none"> • Jos käytät ISDN-puhelinpalvelua, liitä tulostin ISDN-päätelaitteen analogiseen puhelinliitintään. Pyydä lisätietoja ISDN-palveluntarjoajalta. • Jos käytät DSL-yhteyttä, käytä DSL-suodatinta tai analogista käyttöä tukevaa reititintä. Pyydä lisätietoja DSL-palveluntarjoajalta. • Jos käytät tilaajavaihdetta, varmista että käytät tilaajavaihteen analogista liitintää. Jos sellaista ei ole, voit asentaa faksilaitteelle analogisen puhelinlinjan. <p>Onnistuuko faksin lähettäminen tai vastaanottaminen?</p>	Ongelma on ratkaistu.	Siirry vaiheeseen 6.

Toimi	Kyllä	Ei
<p>Vaihe 6</p> <p>Irrota tilapäisesti muut laitteet ja poista muut puhelinpalvelut käytöstä.</p> <p>a Irrota muut tulostimen ja puhelinlinjan välillä olevat laitteet (esimerkiksi vastaajat, tietokoneet, joissa on modeemi ja puhelinjako- rasiat).</p> <p>b Poista käytöstä koputus ja puheposti. Pyydä lisätietoja puhelinyhtiöltä.</p> <p>Onnistuuko faksin lähettäminen tai vastaanottaminen?</p>	Ongelma on ratkaistu.	Siirry vaiheeseen 7.
<p>Vaihe 7</p> <p>Skannaa alkuperäinen asiakirja sivu kerrallaan.</p> <p>a Valitse faksinumero.</p> <p>b Skannaa asiakirja.</p> <p>Onnistuuko faksin lähettäminen tai vastaanottaminen?</p>	Ongelma on ratkaistu.	Ota yhteyttä jälleenmyyjään .

Faksien vastaanottaminen onnistuu mutta lähettäminen ei

Toimi	Kyllä	Ei
<p>Vaihe 1</p> <p>Aseta alkuperäinen asiakirja huolellisesti automaattisen asiakirjansyöttölaitteen lokeroon tai skannaustasolle.</p> <p>Onnistuuko faksien lähettäminen?</p>	Ongelma on ratkaistu.	Siirry vaiheeseen 2.
<p>Vaihe 2</p> <p>Määritä pikavalintanumero oikein.</p> <ul style="list-style-type: none"> Tarkista, että pikavalintanumero on määritetty haluamallesi puhelinnumerolle. Valitse puhelinnumero manuaalisesti. <p>Onnistuuko faksien lähettäminen?</p>	Ongelma on ratkaistu.	Ota yhteyttä jälleenmyyjään .

Faksien lähettäminen onnistuu mutta vastaanottaminen ei

Toimi	Kyllä	Ei
<p>Vaihe 1</p> <p>Tarkista, ettei paperilähde ole tyhjä.</p> <p>Onnistuuko faksien vastaanottaminen?</p>	Ongelma on ratkaistu.	Siirry vaiheeseen 2.
<p>Vaihe 2</p> <p>Tarkista soiton viiveasetukset.</p> <p>Valitse aloitusnäytössä Asetukset > Faksi > Faksiasetukset > Faksin vastaanottoasetukset > Hälytykset ennen vastaamista.</p> <p>Onnistuuko faksien vastaanottaminen?</p>	Ongelma on ratkaistu.	Siirry vaiheeseen 3.

Toimi	Kyllä	Ei
<p>Vaihe 3</p> <p>Jos tulostin tulostaa tyhjiä sivuja, katso kohta "Tyhjät tai valkoiset sivut" sivulla 224.</p> <p>Onnistuuko faksien vastaanottaminen?</p>	Ongelma on ratkaistu.	Ota yhteyttä jälleenmyyjään .

Huono faksien tulostuslaatu

Toimi	Kyllä	Ei
<p>Vaihe 1</p> <p>Varmista, että sivulla ei ole tulostuslaatuongelmia.</p> <p>a Valitse ohjauspaneelissa Asetukset > Vianmääritys > Tulostuslaadun testisivut.</p> <p>b Korjaa tulostuslaatuongelmat. Lisätietoja on kohdassa "Tulostuslaatu on huono" sivulla 224.</p> <p>Onko faksin tulostuslaatu tyydyttävä?</p>	Ongelma on ratkaistu.	Siirry vaiheeseen 2.
<p>Vaihe 2</p> <p>Vähennä tulevan faksin lähetysnopeutta.</p> <p>a Valitse ohjauspaneelissa Asetukset > Faksi > Faksiasetukset > Faksin vastaanottoasetukset > Järjestelmänvalvojan asetukset.</p> <p>b Valitse Enimmäisnopeus-valikossa pienempi lähetysnopeus.</p> <p>Onko faksin tulostuslaatu tyydyttävä?</p>	Ongelma on ratkaistu.	Ota yhteyttä jälleenmyyjään .

Skannausongelmat

Skannaaminen tietokoneesta ei onnistu

Toimi	Kyllä	Ei
<p>Vaihe 1</p> <p>a Katkaise tulostimesta virta, odota noin 10 sekuntia ja kytke virta uudelleen.</p> <p>b Lähetä skannaustyö uudelleen.</p> <p>Pystytkö lähettämään skannaustyön?</p>	Ongelma on ratkaistu.	Siirry vaiheeseen 2.
<p>Vaihe 2</p> <p>a Tarkista, että kaapelit on liitetty tiukasti tulostimeen ja tulostuspalvelimeen.</p> <p>Lisätietoja on tulostimen asennusohjeissa.</p> <p>b Lähetä skannaustyö uudelleen.</p> <p>Pystytkö lähettämään skannaustyön?</p>	Ongelma on ratkaistu.	Ota yhteyttä jälleenmyyjään .

Epätäydellinen asiakirja tai valokuva

Toimi	Kyllä	Ei
<p>Vaihe 1</p> <p>a Varmista, että asiakirja tai valokuva on skannaustasolla skannattava puoli alaspäin vasemmassa ylänurkassa.</p> <p>b Kopioi asiakirja tai valokuva.</p> <p>Onko asiakirja tai valokuva kopioitu oikein?</p>	Ongelma on ratkaistu.	Siirry vaiheeseen 2.
<p>Vaihe 2</p> <p>a Varmista, että paperikokoasetus vastaa lokeroon lisättyä paperia.</p> <p>b Kopioi asiakirja tai valokuva.</p> <p>Onko asiakirja tai valokuva kopioitu oikein?</p>	Ongelma on ratkaistu.	Ota yhteyttä jälleenmyyjään .

Heikko kopiointilaatu

Toimi	Kyllä	Ei
<p>Vaihe 1</p> <p>a Puhdista skannaustaso ja asiakirjansyöttölaite kostealla, pehmeällä ja nukkaamattomalla liinalla. Jos tulostimen asiakirjansyöttölaitteen sisällä on toinen taso, pudista myös sen lasi. Lisätietoja on kohdassa "Skannerin puhdistaminen" sivulla 141.</p> <p>b Varmista, että asiakirja tai valokuva on skannaustasolla skannattava puoli alaspäin vasemmassa ylänurkassa.</p> <p>c Kopioi asiakirja tai valokuva.</p> <p>Onko kopiolaatu tyydyttävä?</p>	Ongelma on ratkaistu.	Siirry vaiheeseen 2.
<p>Vaihe 2</p> <p>a Tarkista alkuperäisen asiakirjan tai valokuvan laatu</p> <p>b Säädä skannauslaatuasetuksia.</p> <p>c Kopioi asiakirja tai valokuva.</p> <p>Onko kopiolaatu tyydyttävä?</p>	Ongelma on ratkaistu.	Ota yhteyttä jälleenmyyjään .

Skannaus epäonnistui

Toimi	Kyllä	Ei
<p>Vaihe 1</p> <p>Tarkista kaapeliliitännät.</p> <p>a Varmista, että Ethernet- tai USB-kaapeli on liitetty kunnolla tietokoneeseen ja tulostimeen.</p> <p>b Lähetä skannaustyö uudelleen.</p> <p>Onnistuiko skannaus?</p>	Ongelma on ratkaistu.	Siirry vaiheeseen 2.

Toimi	Kyllä	Ei
<p>Vaihe 2</p> <p>Tarkista skannattava tiedosto.</p> <p>a Varmista, että tiedoston nimi ei ole jo käytössä kohdekansiossa.</p> <p>b Varmista, että skannattava asiakirja tai valokuva ei ole auki toisessa sovelluksessa.</p> <p>c Lähetä skannaustyö uudelleen.</p> <p>Onnistuiko skannaus?</p>	Ongelma on ratkaistu.	Siirry vaiheeseen 3.
<p>Vaihe 3</p> <p>a Varmista, että Liitä aikaleima- tai Korvaa aiemmin luotu tiedosto - valintaruutu on valittuna kohteen kokoonpanoasetuksissa.</p> <p>b Lähetä skannaustyö uudelleen.</p> <p>Onnistuiko skannaus?</p>	Ongelma on ratkaistu.	

Skanneri ei sulkeudu

Toimi	Kyllä	Ei
<p>Poista esteet, jotka pitävät skannausyksikön auki.</p> <p>Sulkeutuiko skannausyksikkö oikein?</p>	Ongelma on ratkaistu.	Ota yhteyttä jälleenmyyjään .

Skannaaminen kestää liian kauan tai aiheuttaa tietokoneen toimintahäiriön

Toimi	Kyllä	Ei
<p>Sulje kaikki sovellukset, jotka häiritsevät skannausta.</p> <p>Kestääkö skannaaminen liian kauan tai aiheuttaako se tietokoneen toimintahäiriön?</p>	Ota yhteyttä jälleenmyyjään .	Ongelma on ratkaistu.

Skanneri ei vastaa

Toimi	Kyllä	Ei
<p>Vaihe 1</p> <p>a Tarkista, että virtajohto on liitetty kunnolla tulostimeen ja pistorasiaan.</p> <p> HUOMIO – TAPATURMAN MAHDOLLISUUS: Tulipalo- tai sähköiskuriskin välttämiseksi liitä virtajohto suoraan asianmukaiseen maadoitettuun sähköpistokkeeseen, joka on lähellä ja helposti saatavilla.</p> <p>b Kopioi tai skannaasi asiakirja.</p> <p>Vastaako skanneri?</p>	Ongelma on ratkaistu.	Siirry vaiheeseen 2.

Toimi	Kyllä	Ei
Vaihe 2 a Tarkista, että tulostimessa on virta päällä. b Ratkaise näyttöön avautuvat virheilmoitukset. c Kopioi tai skannaa asiakirja. Vastaako skanneri?	Ongelma on ratkaistu.	Siirry vaiheeseen 3.
Vaihe 3 a Sammuta tulostin, odota noin 10 sekuntia ja käynnistä tulostin uudelleen. b Kopioi tai skannaa asiakirja. Vastaako skanneri?	Ongelma on ratkaistu.	Ota yhteyttä jälleenmyyjään .

Skannerin kohdistaminen

- 1 Valitse aloitusnäytössä **Asetukset > Laite > Huolto > Määritys-valikko > Skannerimääritykset > Skannerin manuaalinen rekisteröinti**.
- 2 Valitse Tulostuksen pikatesti -valikosta **Käynnistä**.
- 3 Aseta tulostuksen pikatestisivu skannaustasolle ja valitse **Tasorekisteröinti**.
- 4 Valitse Kopioinnin pikatesti -valikosta **Käynnistä**.
- 5 Vertaa kopioinnin pikatestisivua alkuperäiseen asiakirjaan.

Huomautus: Jos testisivun marginaalit poikkeavat alkuperäisestä asiakirjasta, muuta vasenta marginaalia ja ylämarginaalia.

- 6 Toista kohtia [vaihe 4](#) ja [vaihe 5](#), kunnes kopioinnin pikatestisivun marginaalit vastaavat alkuperäistä asiakirjaa.

Automaattisen asiakirjansyöttölaitteen kohdistaminen

- 1 Valitse aloitusnäytössä **Asetukset > Laite > Huolto > Määritys-valikko > Skannerimääritykset > Skannerin manuaalinen rekisteröinti**.
- 2 Valitse Tulostuksen pikatesti -valikosta **Käynnistä**.
- 3 Aseta tulostuksen pikatestisivu automaattisen asiakirjansyöttölaitteen lokeroon.
- 4 Valitse **Etu-ADF-rekisteröinti** tai **Taka-ADF-rekisteröinti**.

Huomautuksia:

- Automaattisen asiakirjansyöttölaitteen etupuolen kohdistaminen: aseta pikatestisivu automaattiseen asiakirjansyöttölaitteeseen kuvapuoli ylöspäin ja lyhyt reuna edellä.
- Automaattisen asiakirjansyöttölaitteen taustapuolen kohdistaminen: aseta pikatestisivu automaattiseen asiakirjansyöttölaitteeseen kuvapuoli alaspäin ja lyhyt reuna edellä.

- 5 Valitse Kopioinnin pikatesti -valikosta **Käynnistä**.

6 Vertaa kopioinnin pikatestisivua alkuperäiseen asiakirjaan.

Huomautus: Jos testisivun marginaalit poikkeavat alkuperäisestä asiakirjasta, muuta vaakasäätöä ja ylämarginaalia.

7 Toista kohtia [vaihe 5](#) ja [vaihe 6](#), kunnes kopioinnin pikatestisivun marginaalit vastaavat alkuperäistä asiakirjaa.

Yhteyden ottaminen jälleenmyyjään

Tarkista seuraavat tiedot, ennen kuin otat yhteyttä jälleenmyyjään:

- Tulostimen ongelma
- Virheilmoitus
- Tulostimen malli ja sarjanumero

Käy tulostimen ostopaikassa.

Päivittäminen ja siirtyminen

Laitteisto

Käytettävissä olevat sisäiset lisälaitteet

- Muistikortti
 - DDR3 DIMM
 - Flash-muisti
 - Fontit
 - Sovelluskortit
 - Lomakkeet ja viivakoodi
 - PRESCRIBE
 - IPDS
- Sisäinen sovellusportti (ISP)

Huomautus: Tietyt asetukset ovat käytettävissä vain tietyissä tulostinmalleissa. Kysy lisätietoja tulostimen ostopaikasta.

Muistikortin asennus

⚠ HUOMIO – SÄHKÖISKUN VAARA: Jos käsittelet ohjainlevyä tai asennat lisävarusteita tai muistilaitteita tulostimen käyttöönoton jälkeen, sähköiskuvaaran välttämiseksi katkaise tulostimesta virta ja irrota virtajohto pistorasiasta ennen toimenpiteiden tekemistä. Jos tulostimeen on liitetty muita laitteita, katkaise niistäkin virta ja irrota niistä kaikki tulostimeen liitetyt kaapelit.

- 1 Sammuta tulostin ja irrota virtajohto pistorasiasta.
- 2 Avaa ohjainlevyn kansi tasapäisellä ruuvitaltalla.

Varoitus – vauriot mahdollisia: Staattinen sähkö vahingoittaa helposti ohjainlevyn elektronisia osia. Kosketa jotain tulostimen metalliosaa, ennen kuin kosketat ohjainlevyn osia tai liittimiä.

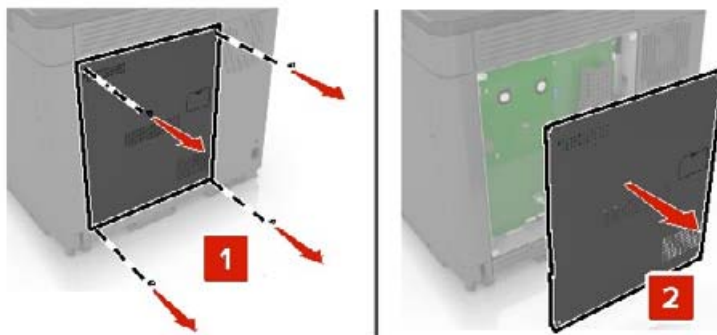

- 3 Poista muistikortti pakkauksestaan.

Varoitus – vauriot mahdollisia: Vältä koskettamasta kortin reunassa olevia liitäntäkohtia.

4 Työnnä muistikortti, kunnes se *napsahtaa* paikalleen.

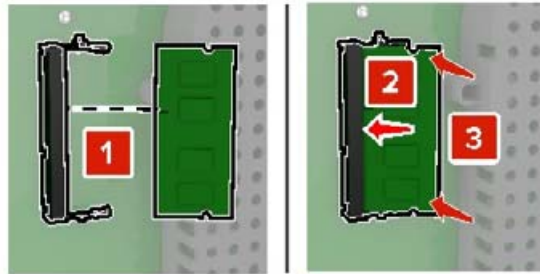

5 Kiinnitä kansi.

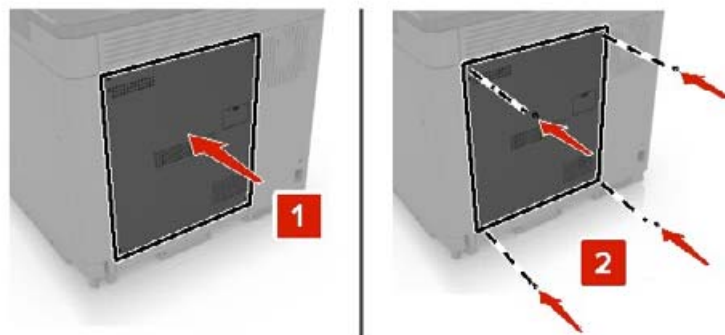

6 Liitä virtajohto pistorasiaan ja kytke tulostimen virta.

⚠ HUOMIO – TAPATURMAN MAHDOLLISUUS: Tulipalo- tai sähköiskuriskin välttämiseksi liitä virtajohto suoraan asianmukaiseen maadoitettuun sähköpistokkeeseen, joka on lähellä ja helposti saatavilla.

Sisäisen sovellusportin asentaminen

⚠ HUOMIO – SÄHKÖISKUN VAARA: Jos käsittelet ohjainlevyä tai asennat lisävarusteita tai muistilaitteita tulostimen käyttöönoton jälkeen, sähköiskuvaaran välttämiseksi katkaise tulostimesta virta ja irrota virtajohto pistorasiasta ennen toimenpiteiden tekemistä. Jos tulostimeen on liitetty muita laitteita, katkaise niistäkin virta ja irrota niistä kaikki tulostimeen liitetyt kaapelit.

- 1 Sammuta tulostin ja irrota virtajohto pistorasiasta.
- 2 Avaa ohjainlevyn kansi tasapaisella ruuvitaltalla.

Varoitus – vauriot mahdollisia: Staattinen sähkö vahingoittaa helposti ohjainlevyn elektronisia osia. Kosketa jotain tulostimen metalliosaa, ennen kuin kosketat ohjainlevyn osia tai liittimiä.

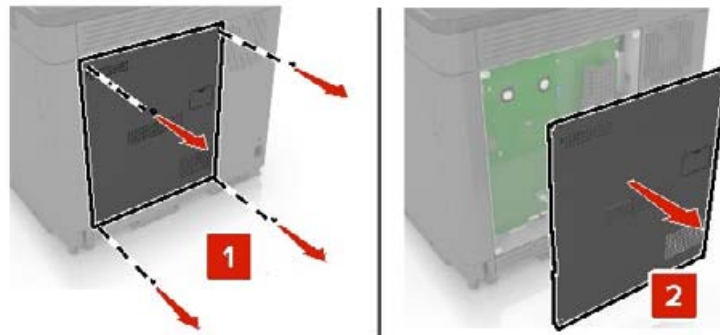

3 Pura sisäisen sovellusportin (ISP) pakkaus.

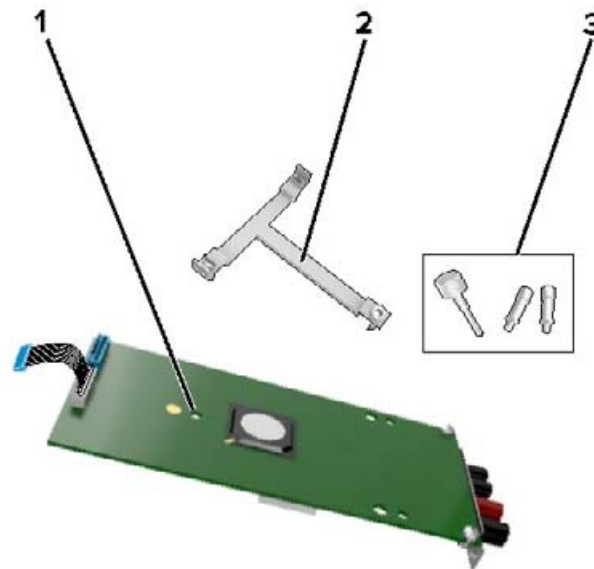

1	Sisäinen sovellusportti
2	Asennuspidike
3	Sormiruuvit

4 Poista tarvittaessa tulostimen kiintolevy.

5 Työnnä pidike levyyn, kunnes se *napsahtaa* paikalleen.

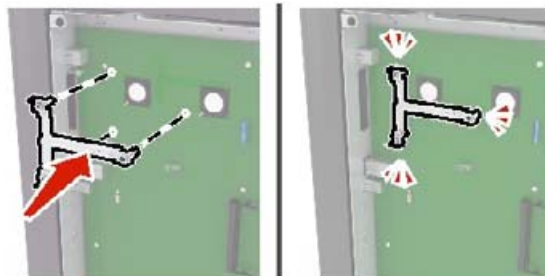

6 Kiinnitä sisäinen sovellusportti pidikkeeseen.

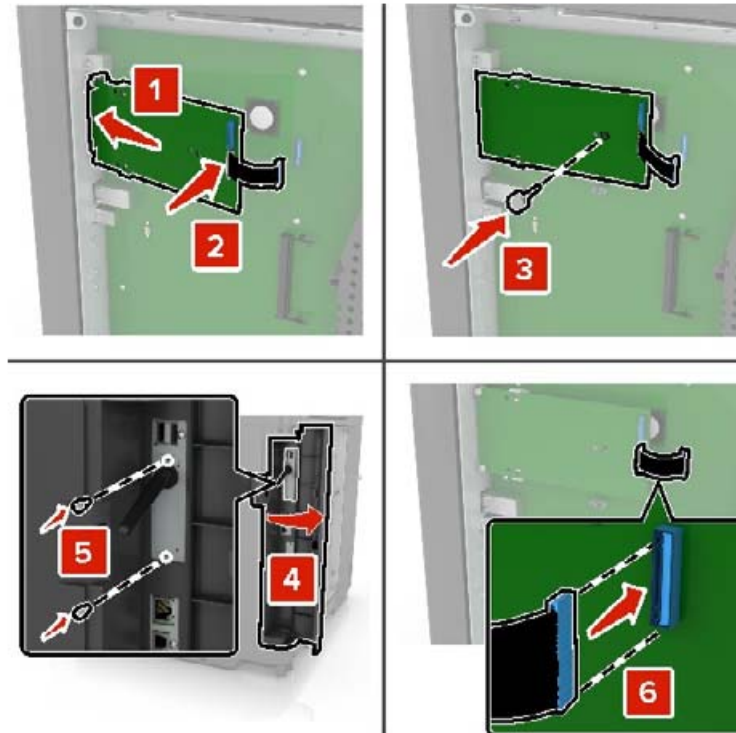

7 Liitä tarvittaessa kiintolevy sisäiseen sovellusporttiin.

a Irrota kiintolevyn pidike.

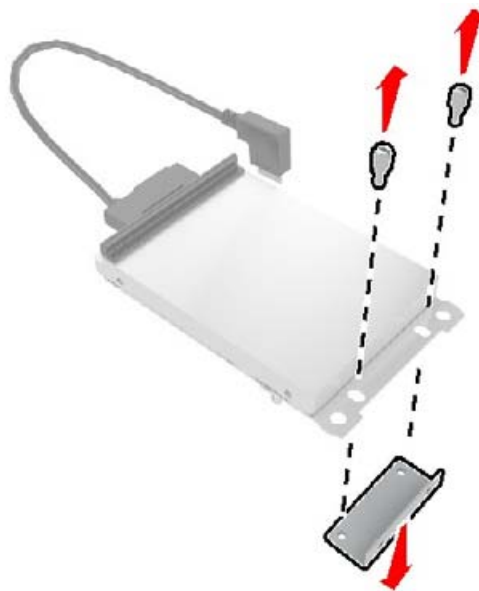

b Liitä kiintolevy sisäiseen sovellusporttiin.

Varoitus – vauriot mahdollisia: Älä kosketa tai paina kiintolevyn keskiosaa.

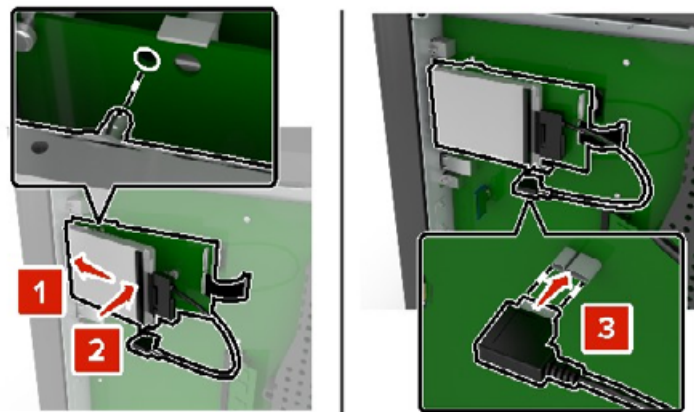

8 Kiinnitä kansi.

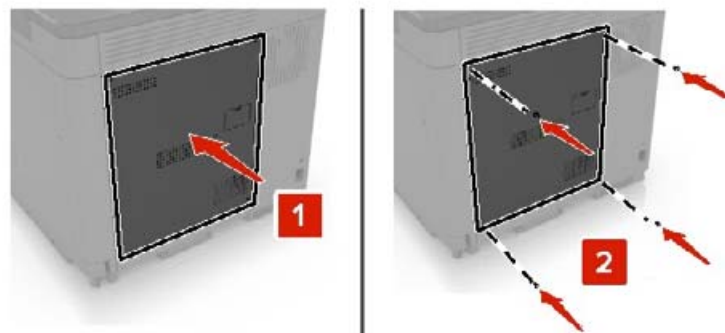

9 Liitä virtajohto pistorasiaan ja kytke tulostimen virta.

⚠ HUOMIO – TAPATURMAN MAHDOLLISUUS: Tulipalo- tai sähköiskuriskin välttämiseksi liitä virtajohto suoraan asianmukaiseen maadoitettuun sähköpistokkeeseen, joka on lähellä ja helposti saatavilla.

Lisäkortin asentaminen

⚠ HUOMIO – SÄHKÖISKUN VAARA: Jos käsittelet ohjainlevyä tai asennat lisävarusteita tai muistilaitteita tulostimen käyttöönoton jälkeen, sähköiskuvaaran välttämiseksi katkaise tulostimesta virta ja irrota virtajohto pistorasiasta ennen toimenpiteiden tekemistä. Jos tulostimeen on liitetty muita laitteita, katkaise niistäkin virta ja irrota niistä kaikki tulostimeen liitetyt kaapelit.

1 Sammuta tulostin ja irrota virtajohto pistorasiasta.

2 Avaa ohjainlevyn kansi tasapäisellä ruuvitaltalla.

Varoitus – vauriot mahdollisia: Staattinen sähkö vahingoittaa helposti ohjainlevyn elektronisia osia. Kosketa jotain tulostimen metalliosaa, ennen kuin kosketat osia tai liittimiä.

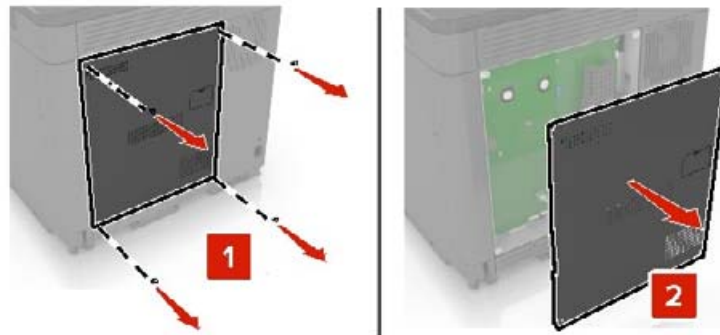

3 Poista lisäkortti pakkauksestaan.

Varoitus – vauriot mahdollisia: Vältä koskettamasta kortin reunassa olevia liittämäkohtia.

4 Paina kortti tiukasti paikalleen.

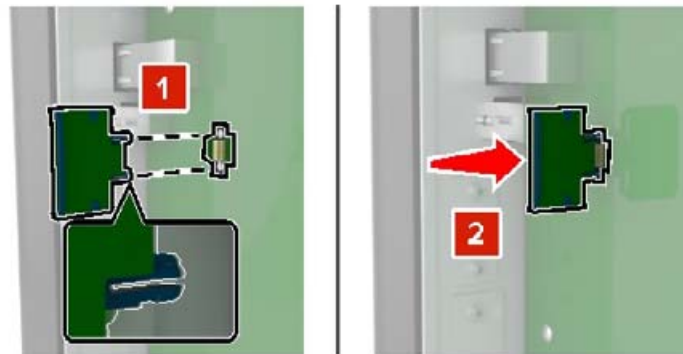

Huomautus: Kortin liittimen on kosketettava koko pituudeltaan ohjainlevyä.

Varoitus – vauriot mahdollisia: Kortin väärä asennus saattaa vaurioittaa korttia ja ohjainlevyä.

5 Kiinnitä kansi.

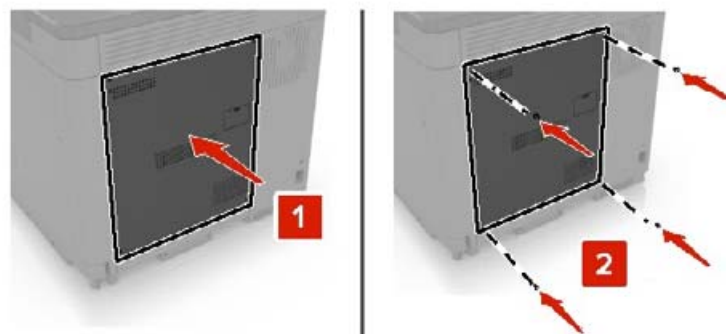

6 Liitä virtajohto pistorasiaan ja kytke tulostimen virta.

⚠ HUOMIO – TAPATURMAN MAHDOLLISUUS: Tulipalo- tai sähköiskuriskin välttämiseksi liitä virtajohto suoraan asianmukaiseen maadoitettuun sähköpistokkeeseen, joka on lähellä ja helposti saatavilla.

Tulostimen kiintolevyn asentaminen

⚠ HUOMIO – SÄHKÖISKUN VAARA: Jos käsittelet ohjainlevyä tai asennat lisävarusteita tai muistilaitteita tulostimen käyttöönoton jälkeen, sähköiskuvaaran välttämiseksi katkaise tulostimesta virta ja irrota virtajohto pistorasiasta ennen toimenpiteiden tekemistä. Jos tulostimeen on liitetty muita laitteita, katkaise niistäkin virta ja irrota niistä kaikki tulostimeen liitetyt kaapelit.

- 1 Sammuta tulostin ja irrota virtajohto pistorasiasta.
- 2 Avaa ohjainlevyn kansi tasapäisellä ruuvitaltalla.

Varoitus – vauriot mahdollisia: Staattinen sähkö vahingoittaa helposti ohjainlevyn elektronisia osia. Kosketa jotain tulostimen metalliosaa, ennen kuin kosketat ohjainlevyn osia tai liittimiä.

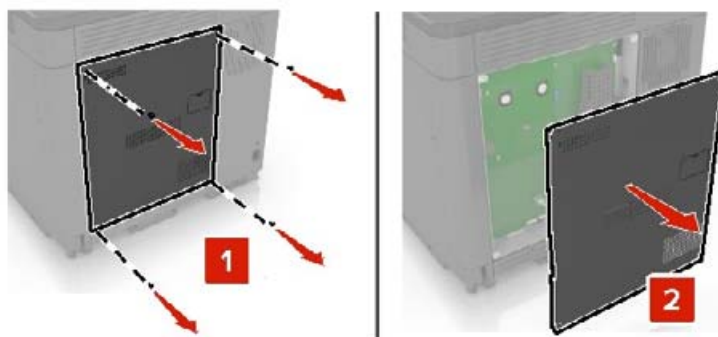

- 3 Poista kiintolevy pakkauksestaan.
- 4 Liitä kiintolevy ohjainlevyyn.

Varoitus – vauriot mahdollisia: Älä kosketa tai paina kiintolevyn keskiosaa.

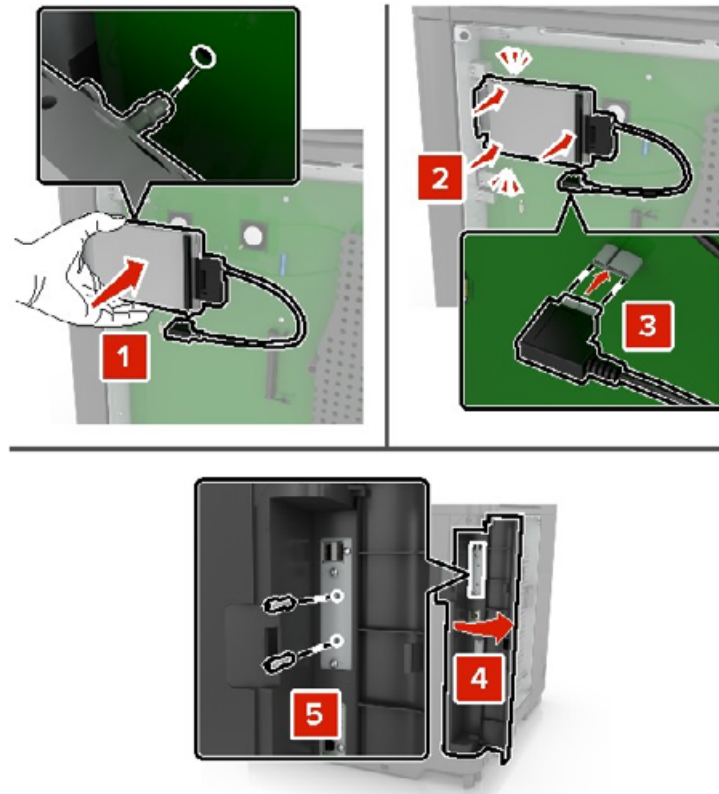

Jos sisäinen sovellusportti (ISP) on asennettu, toimi seuraavasti:

- a** Irrota kiintolevyn pidike.

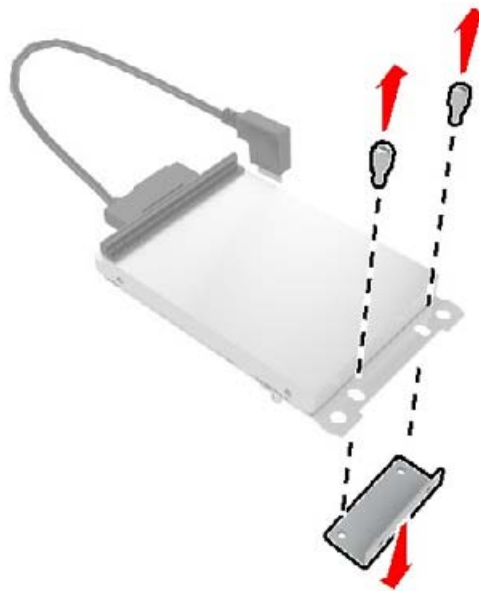

b Liitä kiintolevy sisäiseen sovellusporttiin.

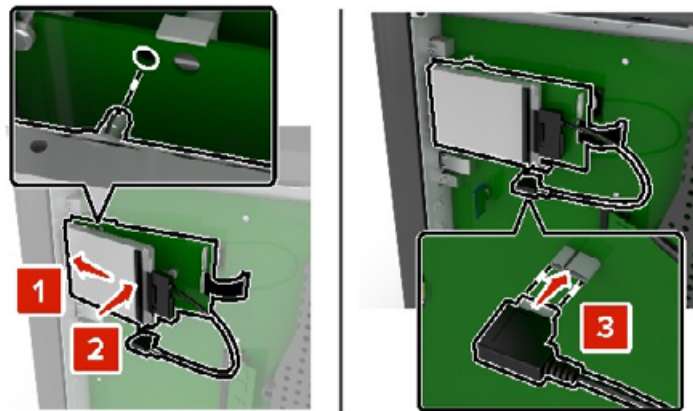

5 Kiinnitä kansi.

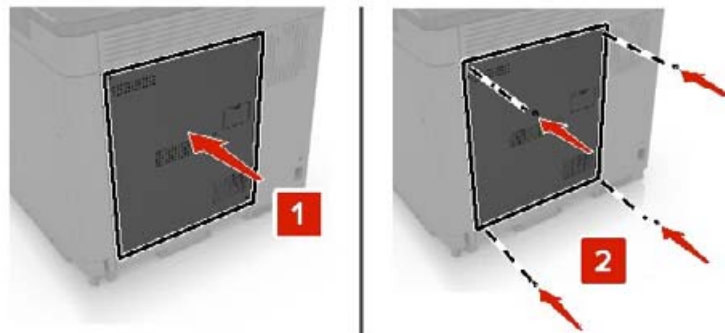

6 Liitä virtajohto pistorasiaan ja kytke tulostimen virta.

⚠ HUOMIO – TAPATURMAN MAHDOLLISUUS: Tulipalo- tai sähköiskuriskin välttämiseksi liitä virtajohto suoraan asianmukaiseen maadoitettuun sähköpistokkeeseen, joka on lähellä ja helposti saatavilla.

Lisälokeroiden asentaminen

⚠ HUOMIO – SÄHKÖISKUN VAARA: Jos käsittelet emolevyä tai asennat lisävarusteita tai muistilaitteita tulostimen käyttöönoton jälkeen, sähköiskuvaaran välttämiseksi katkaise tulostimesta virta ja irrota virtajohto pistorasiasta ennen toimenpiteiden tekemistä. Jos tulostimeen on liitetty muita laitteita, katkaise niistäkin virta ja irrota niistä kaikki tulostimeen kytketyt kaapelit.

⚠ HUOMIO – KAATUMISVAARA: Yhden tai useamman vaihtoehdon asentaminen tulostimeen tai monitoimilaitteeseen saattaa vaatia tulostintuen, huonekalun tai muun ominaisuuden epävakauden ja loukkaantumisvaaran estämiseksi. Lisätietoja tuetuista kokoonpanoista saat tulostimen ostopaikasta.

- 1 Katkaise virta tulostimesta.
- 2 Irrota virtajohto ensin pistorasiasta ja sitten tulostimesta.
- 3 Poista lisälokero pakkauksesta ja poista sitten pakkausmateriaali.
- 4 Nosta tulostin sivu- ja takakahvoista.

⚠ HUOMIO – TAPATURMAN MAHDOLLISUUS: Jos tulostin painaa yli 20 kg, sen turvallinen siirtäminen edellyttää kahta tai useampaa henkilöä.

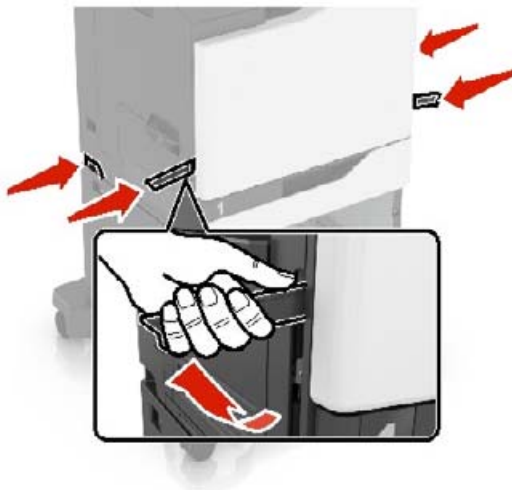

Huomautus: Jos lisälokerot on jo asennettu, irrota ne tulostimesta ennen tulostimen nostamista. Älä yritä nostaa tulostinta ja lokeroja samanaikaisesti.

5 Kohdista tulostin lisälokeron kohdalle ja laske tulostinta, kunnes se *napsahtaa* paikalleen.

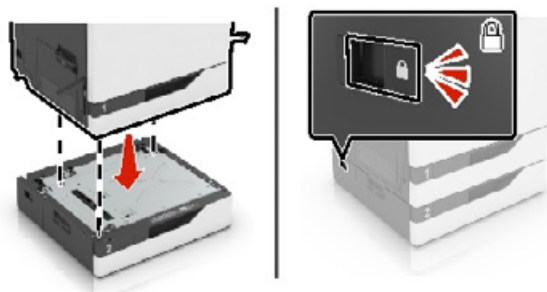

6 Liitä virtajohto ensin tulostimeen ja sitten pistorasiaan.

⚠ HUOMIO – TAPATURMAN MAHDOLLISUUS: Tulipalon tai sähköiskun vaaran välttämiseksi liitä virtajohto suoraan asianmukaiseen maadoitettuun sähköpistokkeeseen, joka on lähellä ja helposti saatavilla.

7 Kytke tulostimeen virta.

Lokero on ehkä lisättävä tulostinohjaimen manuaalisesti, jotta se on käytettävissä tulostustöissä. Lisätietoja on kohdassa "[Tulostinohjaimen käytettävissä olevien lisävarusteiden lisääminen](#)" sivulla 270.

Jos asennat useampia lisälaitteita, asenna ne tässä järjestyksessä.

- Tulostintuki
- valinnainen 2200 arkin lokero
- Valinnainen 550 arkin lokero tai kirjekuorilokero
- Tulostin
- Nidonnan viimeistelijä

Näppäimistöhyllyn asentaminen

- 1 Katkaise virta tulostimesta.
- 2 Avaa luukku A.

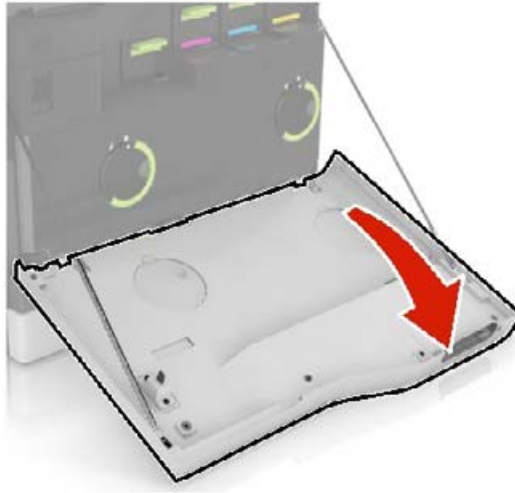

- 3 Irrota näppäimistön kiinnityssuojus.

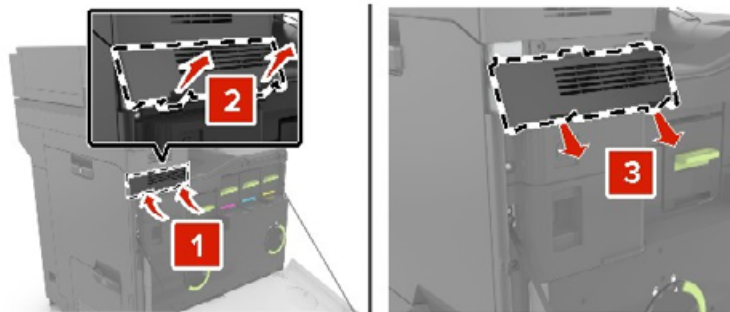

- 4 Pura näppäimistöhyllly pakkauksesta.

5 Kiinnitä näppäimistö alustaan.

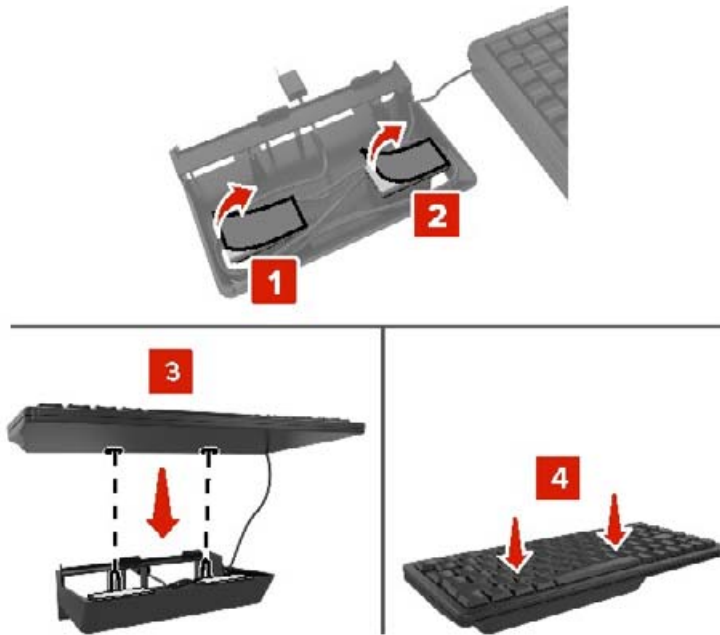

6 Aseta näppäimistöhyllly paikalleen.

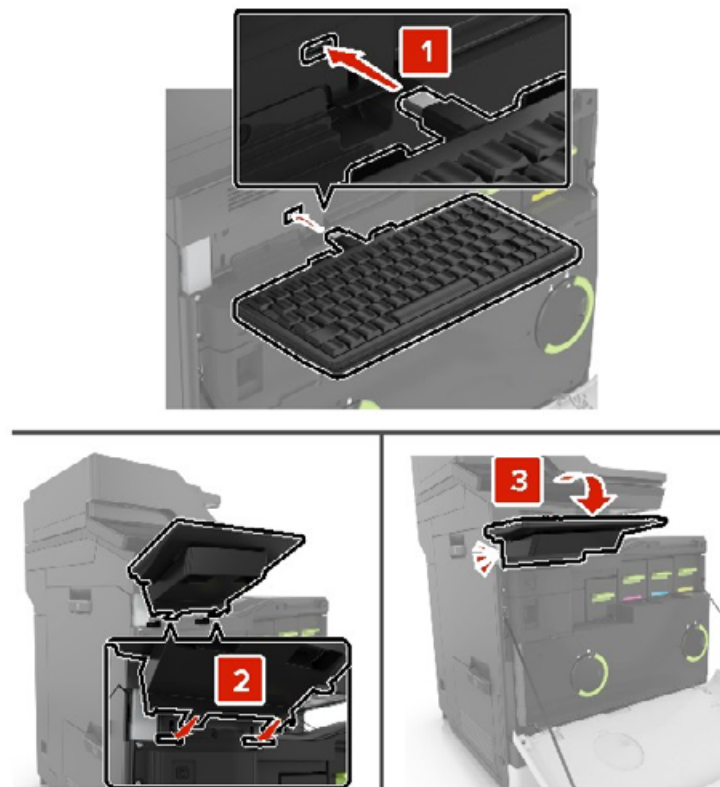

7 Sulje luukku A.

8 Käynnistä tulostin.

Nidonnan viimeistelijän asentaminen

- 1 Katkaise virta tulostimesta.
- 2 Avaa luukku C.

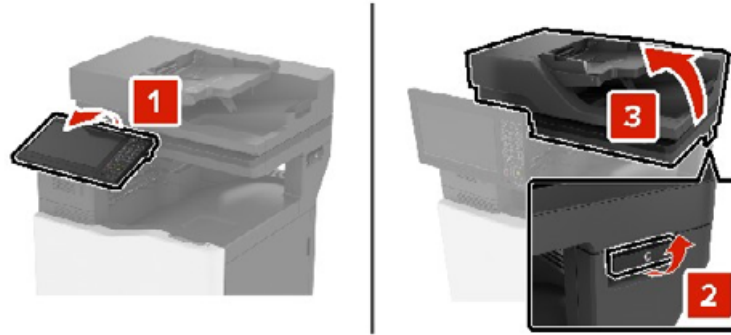

- 3 Poista paperituki.

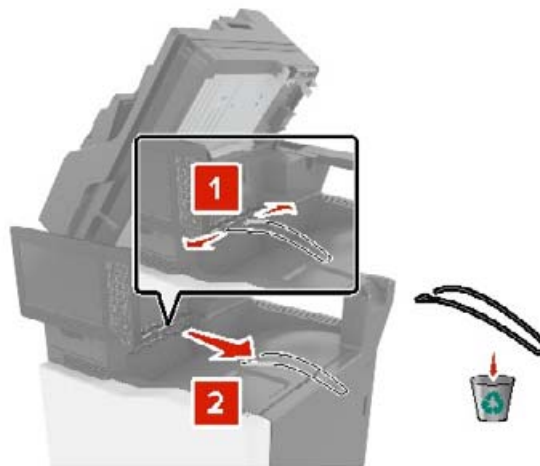

4 Irrota paperin siirtoyksikön ja nidonnan viimeistelijän liittimien kannet.

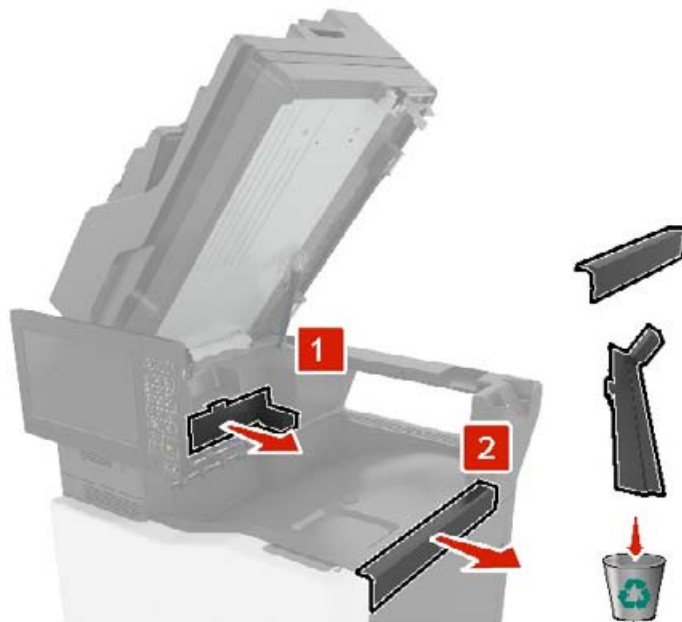

5 Ota nidonnan viimeistelijä pakkauksestaan.

6 Työnnä nidonnan viimeistelijää, kunnes se *napsahtaa* paikalleen.

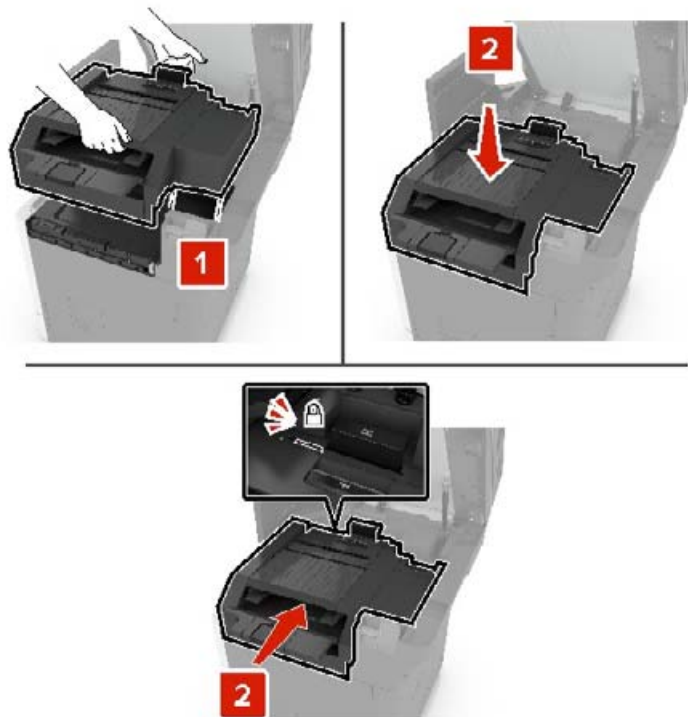

7 Sulje luukku C.



HUOMIO – VARO SORMIASI: Vältä sormiin kohdistuva puristusvaara äläkä koske merkittyä aluetta sulkiessasi luukku C.

8 Kytke tulostimeen virta.

Monipisteisen nidonnan tai rei'ityksen viimeistelijän asentaminen



HUOMIO – KAATUMISVAARA: Yhden tai useamman vaihtoehdon asentaminen tulostimeen tai monitoimilaitteeseen saattaa vaatia tulostintuen, huonekalun tai muun ominaisuuden epävakauden ja loukkaantumisvaaran estämiseksi. Lisätietoja tuetuista kokoonpanoista saat tulostimen ostopaikasta.

- 1 Voit sammuttaa tulostimen painamalla ohjauspaneelin virtapainiketta viiden sekunnin ajan.
- 2 Irrota virtajohto ensin pistorasiasta ja sitten tulostimesta.
- 3 Lukitse tulostintuen pyörät, jotta tulostin ei pääse siirtymään paikaltaan.

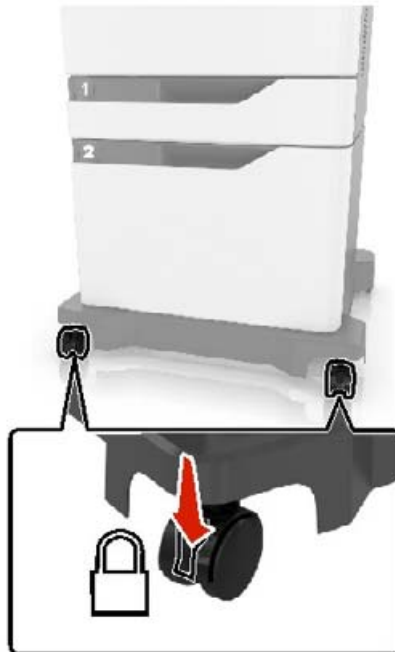

4 Avaa tulostintuen sivulla olevat kannet.

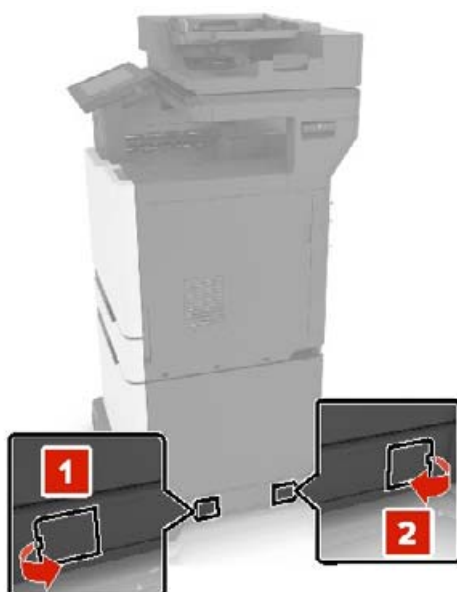

5 Avaa luukku C.

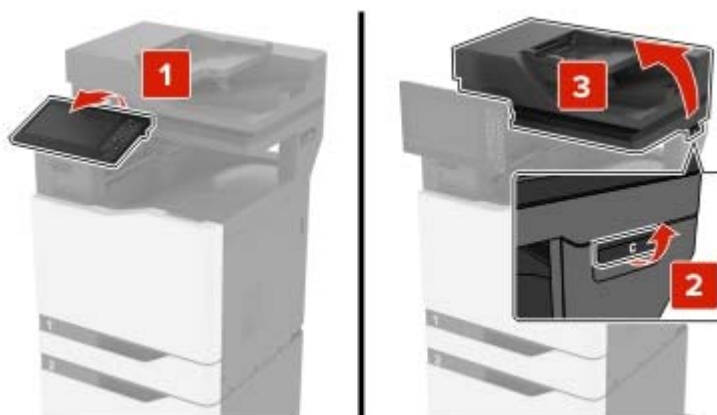

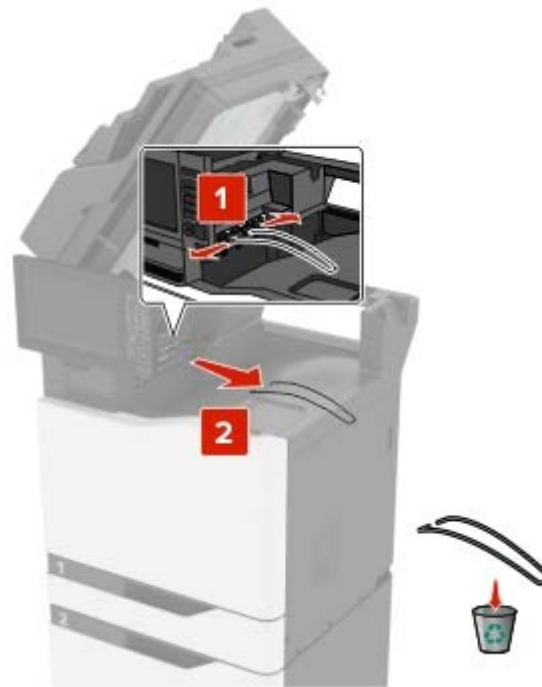
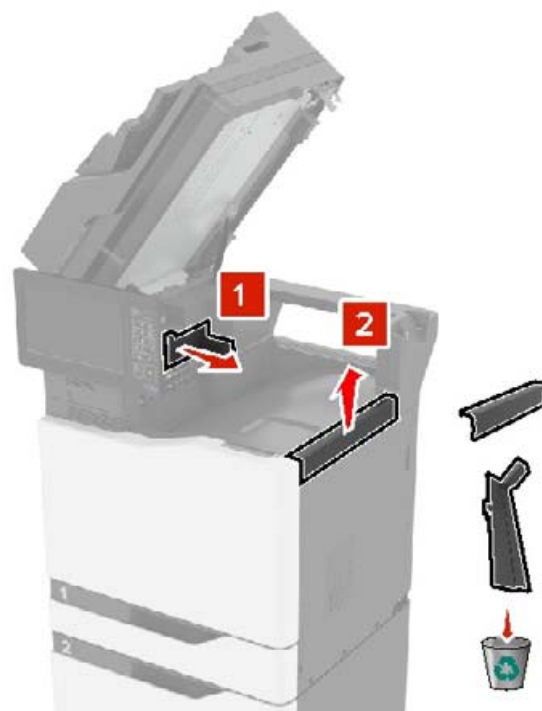
6 Irrota paperituki.**7** Irrota kannet.**8** Poista paperinsiirtoyksikkö pakkauksesta ja irrota teipit.

9 Nosta ja kohdista paperinsiirtoyksikkö tulostimeen.

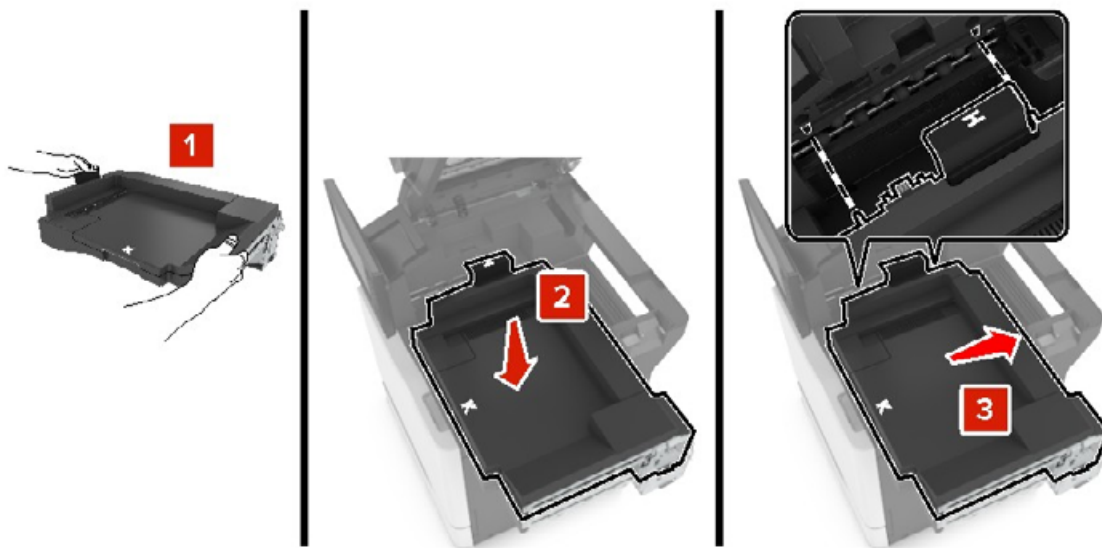

10 Työnnä paperinsiirtoyksikköä tukevasti siten, että *napsahtaa* paikalleen.

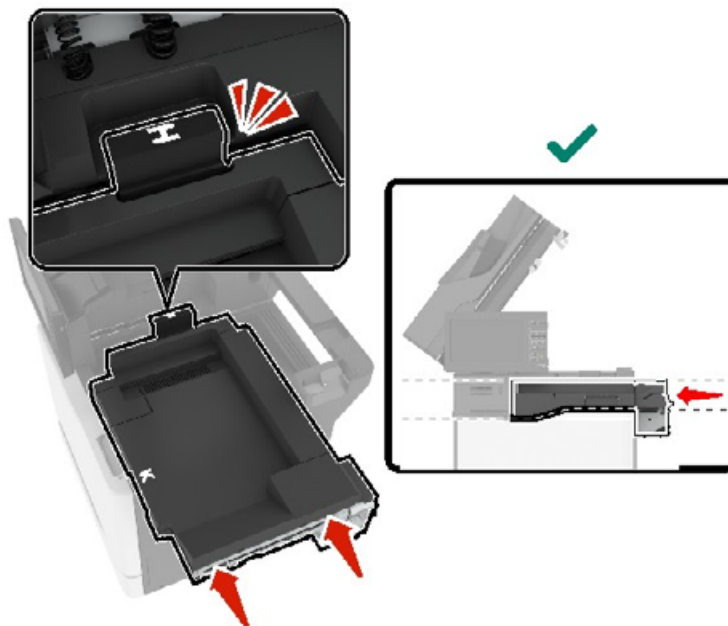

11 Sulje luukku C.



HUOMIO – VARO SORMIASI: Vältä sormiin kohdistuva puristusvaara äläkä koske merkittyä aluetta sulkiessasi luukku C.



12 Poista monipisteisen nidonnan ja rei'ityksen viimeistelijä pakkauksestaan ja irrota teipit.

13 Kohdista viimeistelijä tulostimeen tasaisella, tukevalla ja vakaalla alustalla.

Huomautus: Älä asenna viimeistelijää maton päällä.



14 Työnnä viimeistelijä tulostimeen viimeistelijän alaosasta, kunnes se *napsahtaa* paikalleen.



Varmista viimeistelijän ja tulostimen lukitus vetämällä viimeistelijää tukevasti poispäin tulostimesta. Jos viimeistelijä irtoaa tulostimesta, toista vaiheita [vaihe 13-vaihe 14](#), kunnes viimeistelijä lukittuu tulostimeen kunnolla.

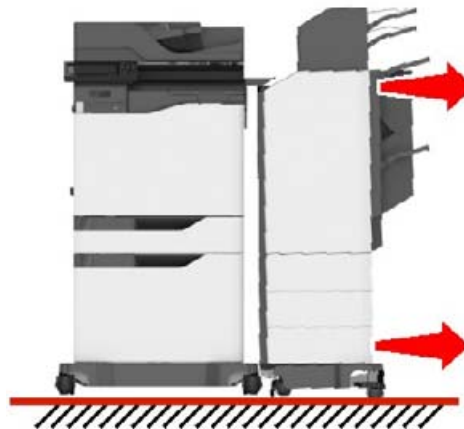

15 Kun viimeistelijä on lukittunut paikalleen, toimi seuraavasti:

- a** Avaa viimeistelijän alaosan etuluukku.

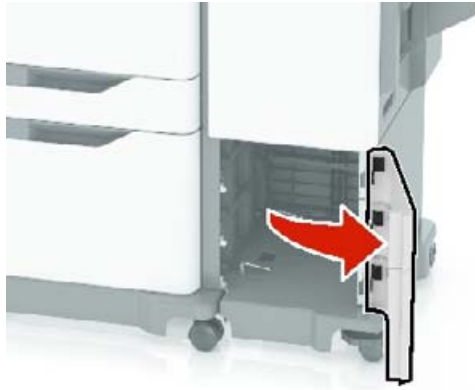

- b** Löysää viimeistelijän vivut kääntämällä niitä vastapäivään.

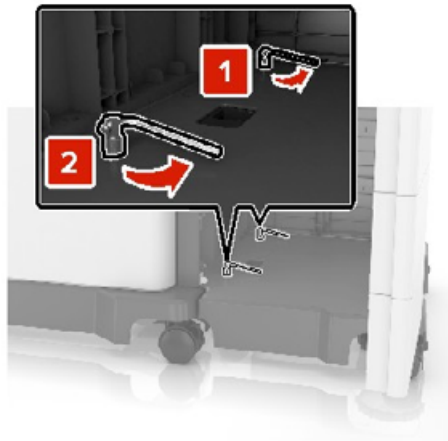

- c** Sulje luukku.

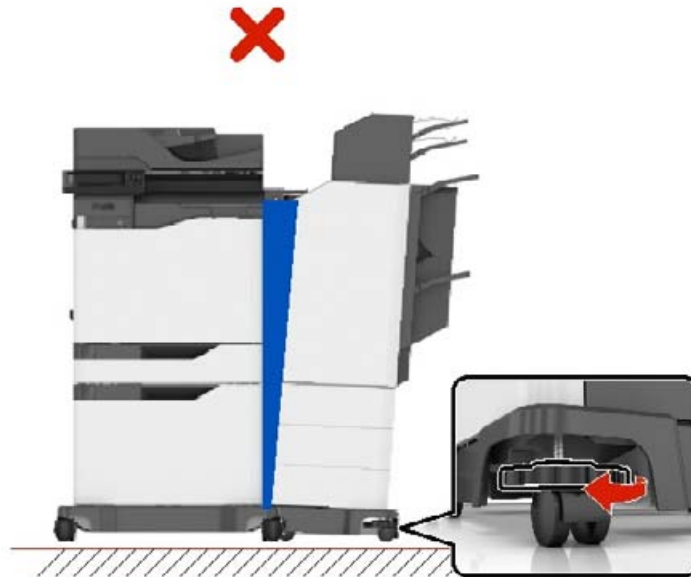
16 Tarkista tulostimen ja viimeistelijän väli.

Jos väli on epätasainen, tee jokin seuraavista:

- a** Tasaa yläreunan väli kääntämällä viimeistelijän sivurullia myötäpäivään.
- b** Tasaa alareunan väli kääntämällä viimeistelijän sivurullia vastapäivään.

17 Liitä virtajohto viimeistelijään ja tulostimeen ja sitten maadoitettuun pistorasiaan.

⚠ HUOMIO – TAPATURMAN MAHDOLLISUUS: Tulipalo- tai sähköiskuriskin välttämiseksi liitä virtajohto suoraan asianmukaiseen maadoitettuun sähköpistokkeeseen, joka on lähellä ja helposti saatavilla.

⚠ HUOMIO – TAPATURMAN MAHDOLLISUUS: Älä liitä laitteen virtajohtoa jatkojohtoihin, virranjakajiin, muihin jakolaitteisiin tai UPS-varavirtalaitteisiin. Lasertulostimen virrankulutus voi ylittää näiden lisävarusteiden kapasiteetin, mikä voi aiheuttaa tulipalovaaran, omaisuusvahinkoja tai heikon tulostustehon.

18 Kytke tulostimeen virta.

Viimeistelijä täytyy ehkä lisätä tulostinohjaimeen manuaalisesti, jotta se on käytettävissä tulostustöissä.

⚠ HUOMIO – VARO SORMIASI: Vältä sormiin kohdistuva puristusvaara äläkä koske merkittyä aluetta tulostaessasi töitä, joissa käytetään monipisteistä nidontaa ja rei'ityksen viimeistelijää.

Ohjelmisto

Tuetut käyttöjärjestelmät

Ohjelmisto-CD-levyltä voi asentaa tulostinohjelmiston seuraaviin käyttöjärjestelmiin:

- Windows 10
- Windows 8.1
- Windows Server 2012 R2

- Windows Server 2012
- Windows 7 SP1
- Windows Server 2008 R2 SP1
- Windows Server 2008 SP2
- Windows Vista SP2
- Mac OS X -versio 10.7 tai uudempi
- Red Hat Enterprise Linux WS
- openSUSE Linux
- SUSE Linux Enterprise Server
- Debian GNU/Linux
- Ubuntu
- Fedora
- IBM AIX
- Oracle Solaris SPARC
- Oracle Solaris x86

Huomautuksia:

- Windows-käyttöjärjestelmissä tulostinohjaimet ja apuohjelmat ovat yhteensopivia sekä 32- että 64-bittisissä versioissa.
- Lisätietoja ohjaimista ja apuohjelmista, jotka ovat yhteensopivia Mac OS X version 10.6 tai sitä vanhempien versioiden kanssa, ja tuetuista Linux-tai UNIX-käyttöjärjestelmäversioista on sivustossamme.
- Lisätietoja ohjelmiston yhteensopivuudesta muiden käyttöjärjestelmien kanssa saa asiakastuesta.

Tulostinohjelmiston asentaminen

Huomautuksia:

- Tulostinohjain sisältyy ohjelmiston asennuspakettiin.
- Jos käyttämässäsi Macintosh-tietokoneessa on macOS-versio 10.7 tai uudempi, sinun ei tarvitse asentaa ohjainta, jotta voit tulostaa AirPrint-sertifioidulla tulostimella. Jos haluat käyttää mukautettuja tulostusominaisuuksia, lataa tulostinohjain.

1 Hanki ohjelmiston asennuspaketti.

- Tulostimen mukana toimitetulla Ohjelmistot-levyllä.
- Sivustostamme tai tulostimen ostopaikasta.

2 Käynnistä asennusohjelma ja seuraa tietokoneen näytön ohjeita.

Tulostimien lisääminen tietokoneeseen

Tee jokin seuraavista: toimista ennen kuin aloitat:

- Liitä tulostin ja tietokone samaan verkkoon. Lisätietoja tulostimen liittämisestä verkkoon on kohdassa ["Tulostimen yhdistäminen verkkoon" sivulla 137](#).
- Liitä tietokone tulostimeen. Lisätietoja on kohdassa ["Tietokoneen yhdistäminen tulostimeen" sivulla 139](#).

- Kytke tulostin tietokoneeseen USB-kaapelilla. Lisätietoja on kohdassa ["Kaapelien liittäminen" sivulla 13](#).
Huomautus: USB-kaapeli myydään erikseen.

Windows-käyttäjät:

- 1 Asenna tulostinohjain.

Huomautus: Lisätietoja on kohdassa ["Tulostinohjelmiston asentaminen" sivulla 268](#).

- 2 Avaa **Tulostimet ja skannerit** ja valitse **Lisää tulostin tai skanneri**.

- 3 Tee tulostimen mallin mukaan jokin seuraavista toimenpiteistä:

- Valitse tulostin luettelosta ja sitten **Lisää laite**.
- Valitse **Näytä Wi-Fi Direct -tulostimet**, valitse tulostin ja sitten **Lisää laite**.
- Valitse **Haluamani tulostin ei ole luettelossa** ja tee sitten Lisää tulostin -ikkunassa jokin seuraavista toimenpiteistä:
 - a Valitse **Lisää tulostin TCP/IP-osoitetta tai isäntänimeä käyttämällä** ja valitse sitten **Seuraava**.
 - b Kirjoita Isäntänimi tai IP-osoite -kenttään tulostimen IP-osoite ja valitse sitten **Seuraava**.

Huomautuksia:

- Tulostimen IP-osoite näkyy sen tulostimen päänäytössä. IP-osoite on neljä pisteillä erotettua numerosarjaa, kuten 123.123.123.123.
- Jos käytät välityspalvelinta, poista se tilapäisesti käytöstä, jotta verkkosivu latautuu oikein.

- c Valitse tulostinohjain ja sitten **Seuraava**.
- d Valitse **Käytä asennettua tulostinohjainta (suositus)** ja sitten **Seuraava**.
- e Kirjoita tulostimen nimi ja valitse **Seuraava**.
- f Valitse tulostimen jakoasetus ja sitten **Seuraava**.
- g Valitse **Valmis**.

Macintosh-käyttäjät:

- 1 Valitse tietokoneessa **Tulostimet ja skannerit**.

- 2 Valitse **+** ja sitten tulostin.

- 3 Valitse Käytä-valikosta tulostinohjain.

Huomautuksia:

- Valitse Macintosh-tulostinohjaimen käyttöä varten joko **AirPrint** tai **Secure AirPrint**.
- Jos haluat käyttää mukautettuja tulostusominaisuuksia, valitse valmistajan tulostinohjain. Ohjaimen asennusohjeet ovat kohdassa ["Tulostinohjelmiston asentaminen" sivulla 268](#).

- 4 Lisää tulostin.

Tulostinohjaimen käytettävissä olevien lisävarusteiden lisääminen

Windows-käyttäjät:

- 1 Avaa Tulostimet-kansio.
- 2 Valitse päivitettävä tulostin ja tee jompikumpi seuraavista:
 - Windows 7 tai uudempi: valitse **Tulostimen ominaisuudet**.
 - Vanhemmat versiot: valitse **Ominaisuudet**.
- 3 Siirry Määrittäminen-välilehteen ja valitse **Päivitä nyt – Kysy tulostimelta**.
- 4 Ota muutokset käyttöön.

Macintosh-käyttäjät:

- 1 Etsi Omenavalikon Järjestelmäasetuksista tulostin ja valitse **Lisävarusteet ja tarvikkeet**.
- 2 Siirry lisävarusteiden luetteloon ja lisää asennetut lisävarusteet.
- 3 Ota muutokset käyttöön.

Laiteohjelmisto

Määrittämistiedoston vieminen tai tuominen

Voit viedä tulostimen määrittämissä asetukset tekstitiedostoon, josta asetukset voidaan tuoda muihin tulostimiin.

- 1 Avaa selain ja kirjoita tulostimen IP-osoite selaimen osoitekenttään.

Huomautuksia:

- Tulostimen IP-osoite näkyy sen tulostimen päänäytössä. IP-osoite on neljä pisteillä erotettua numerosarjaa, kuten 123.123.123.123.
- Jos käytät välityspalvelinta, poista se tilapäisesti käytöstä, jotta verkkosivu latautuu oikein.

- 2 Valitse Embedded Web Server -palvelimessa **Vie määrittämissä asetukset** tai **Tuo määrittämissä asetukset**.
- 3 Noudata näytön ohjeita.
- 4 Jos tulostin tukee sovelluksia, tee seuraava:
 - a Valitse **Sovellukset** > valitse sovellus > **Määritä**.
 - b Valitse **Vie** tai **Tuo**.

Laiteohjelman päivittäminen

Joidenkin sovellusten moitteeton toiminta vaatii laiteohjelman vähimmäistason.

Lisätietoja laiteohjelman päivittämisestä antaa myyntiedustaja.

- 1 Avaa selain ja kirjoita tulostimen IP-osoite selaimen osoitekenttään.

Huomautuksia:

- Tulostimen IP-osoite näkyy sen tulostimen päänäytössä. IP-osoite on neljä pisteillä erotettua numerosarjaa, kuten 123.123.123.123.
- Jos käytät välityspalvelinta, poista se tilapäisesti käytöstä, jotta verkkosivu latautuu oikein.

2 Valitse **Asetukset > Laite > Päivitä laiteohjelmisto**.

3 Tee jompikumpi seuraavista toiminnoista:

- Valitse **Tarkista päivitykset > Hyväksyn, käynnistä päivitys**.
- Lataa flash-tiedosto.
 - a Selaa päivitystiedostoon.
 - b Valitse **Lataa > Käynnistä**.

Tiedotteet

Tuotetiedot

Tuotteen nimi:

DIGITAALINEN TÄYDEN VÄRIN MONITOIMIJÄRJESTELMÄ
MX-C557F/MX-C607F

Laitteen tyyppi:

7564

Mallit:

5H6, 5H8

Painosta koskeva tiedote

Lokakuu 2021

Seuraava kappale ei koske maita, joissa vastaavanlaiset sopimusehdot ovat ristiriidassa paikallisen lain kanssa: TÄMÄ JULKAISU ON TUOTETTU SELLAISENA KUIN SE ON, ILMAN TAKUITA, MUKAAN LUKIEN, MUTTA RAJOITTAMATTA, KAUPAN EHTOJEN TAI TIETTYYN KÄYTTÖÖN SOPIVUUDEN TAKUUEHDOT. Tämä kohta ei välttämättä koske sinua, sillä joissakin valtioissa ei sallita julkilausuman kieltämistä tai tiettyjen toimitusten välillisiä takuita.

Tämä julkaisu voi sisältää teknisiä epätarkkuuksia tai painovirheitä. Julkaisun tietoihin tehdään säännöllisin väliajoin muutoksia, jotka sisällytetään tuotteen myöhempiin versioihin. Tuotteisiin tai ohjelmiin voidaan tehdä parannuksia tai muutoksia milloin tahansa.

Tarvikkeet

Tämän tuotteen vakiotarvikkeet, joita käyttäjä voi vaihtaa, sisältävät värikasetit.

Käytä väriainekasetteina vain määritettyjä SHARP-tuotteita.

 <p>AIDOT TARVIKKEET</p>	<p>Parhaat kopiointitulokset saat käyttämällä vain alkuperäisiä Sharp Genuine Supplies -tarvikkeita, jotka on suunniteltu ja testattu Sharp-tuotteiden käyttöä ja suorituskyvyn maksimoimiseksi. Varmista, että väriainepakkauksessa on Genuine Supplies -tarra.</p>
---	--

Emissiotaso

Seuraavat mittaukset on suoritettu ISO 7779 -standardin mukaisesti ja ilmoitettu ISO 9296 -standardin mukaisesti.

Huomautus: Jotkin tilat eivät ehkä koske tätä tuotetta.

Keskimääräinen äänenpaine yhden metrin etäisyydellä, dBA	
Tulostaminen	Yksipuolinen: 55 (yksivärinen), 56 (värillinen) Kaksipuolinen: 57 (yksivärinen), 57 (värillinen)
Skannaaminen	56 (7564-5H6); 55 (7564-5H8)
Kopioiminen	58 (yksivärinen), 59 (värillinen)
Valmis	16 (7564-5H6); 14 (7564-5H8)

Sähkö- ja elektroniikkaromudirektiivi (SER)



WEEE-logo viittaa erityisiin sähkölaitteiden kierrätysohjelmiin ja toimintatapoihin EU-maissa. Suosittelemme tuotteidemme kierrätystä. Voit lukea lisätietoja kierrätyksestä ottamalla yhteyttä paikalliseen myyntitoimistoon.

Litiumioniakku



Tämä tuote saattaa sisältää litiumioninappiakun, jonka saa poistaa vain koulutettu teknikko. Rastilla merkitty jäteastia tarkoittaa sitä, että tuotetta ei saa hävittää lajittelemattoman jätteen seassa, vaan se on toimitettava erilliseen keräyslaitokseen talteenottoa ja kierrätystä varten. Jos akku irrotetaan, älä hävitä sitä talousjätteen seassa. Käytettävissäsi voi olla erillinen akkujen ja paristojen keräysjärjestelmä. Käytettyjen akkujen ja paristojen kerääminen varmistaa jätteen asianmukaisen käsittelyn, mukaan lukien uudelleenkäytön ja kierrätyksen ja estää niiden mahdolliset negatiiviset vaikutukset ihmisten terveydelle ja ympäristön suojelulle. Hävitä akut ja paristot vastuullisesti.

Hävitysohjeet käyttäjille (yksityiset kotitaloudet)

Tietoa tämän tuotteen ja sen paristojen hävittämisestä

JOS HALUAT HÄVITTÄÄ TÄMÄN TUOTTEEN, ÄLÄ HEITÄ SEKAJÄTTEIDEN JOUKKOON! EI SAA MYÖSKÄÄN HÄVITTÄÄ POLTTAMALLA!

Käytetty elektroniikka, elektroniikkatarvikkeet ja paristot tulee aika kerätä ja lajitella ERIKSEEN paikallisen lain määrittelemällä tavalla.

Lajittelu edistää ympäristöystävällistä jätteiden käsittelyä, materiaalien kierrätystä ja minimoi lopullisen jätteen määrän. VIRHEELLINEN HÄVITTÄMINEN voi olla vaarallista terveydelle ja ympäristölle tiettyjen aineiden johdosta. Vie KÄYTETTY ELEKTRONIikka paikalliseen, yleensä kunnan ylläpitämään, keräyspisteeseen. Tämä laite sisältää PARISTON, jota ei voida poistaa käyttäjän toimesta. Pariston vaihtoa varten ota yhteyttä myyjään.

Mikäli olet epävarma oikeasta hävittämistavasta, ota yhteyttä paikalliseen viranomaiseen tai jälleenmyyjään ja kysy apua.

VAIN KÄYTTÄJILLE EUROOPAN UNIONIN ALUEELLA JA JOISSAKIN MUISSA MAISSA, ESIMERKIKSI NORJASSA JA SVEITSISSÄ. Osallistumiseen jätteiden erotteluun on säädetty laissa.



YKSITYISTALOUKSIA pyydetään käyttämään olemassa olevia kierrätysasemia käytetylle elektroniikalle. Palautus on maksutonta.

Yllä oleva symboli elektronisissa laitteissa (tai niiden pakkauksissa) muistuttaa käyttäjiä tästä. Mikäli laitetta on käytetty LIIKETOIMINTATARKOITUKSESSA, ota yhteyttä Sharp-myyntiliikkeeseen, joka ohjeistaa laitteen kierrättämiseen liittyvissä asioissa. Kertyvät kierrätyskustannukset saatetaan veloittaa. Paikallinen keräyspiste saattaa ottaa vastaan pienet laitteet (ja pienet määrät). Espanja: Ota yhteyttä perustettuun keräysjärjestelmään tai paikalliseen viranomaiseen kierrättääksesi käytetyt laitteet.

Värikasetin hävittäminen ja käsitteleminen

Ota huomioon käytettyjä Sharp -värikasetteja ja muita Sharp-kopiokoneiden/monitoimijärjestelmien kulutustarvikkeita koskien, että näitä jätteitä on käsiteltävä oikealla tavalla alueesi lainsäädännöllisten vaatimusten mukaisesti. Suosittelemme, että otat yhteyttä valtuutettuun palveluntarjoajaan (esimerkiksi jätehuoltoyritykseen) näiden tarvikkeiden osalta ja pyydät tarvittaessa lisäohjeita paikallisviranomaisilta. Tietoja nykyisistä Sharp -keräys- ja kierrätysohjelmista, joita on käytössä eräissä maissa, pyydämme katsomaan tarkemmat tiedot sivustoltamme www.sharp.eu.

Blue Angel

Sharpin monitoimisille kopiokoneille/tulostimille, jotka on sertifioitu saksalaisella Blue Angel -ympäristömerkillä, katso tarkempia tietoja vastaavan kansallisen myyntiyhtiömme verkkosivustolta: <http://www.sharp.eu>

Staattista sähköä koskeva tiedote



Tämä symboli osoittaa osat, jotka ovat herkkiä staattiselle sähkölle. Älä kosketa näiden symbolien lähellä olevia alueita koskettamatta ensin toisaalla olevaa metallipintaa.

Estä sähköstaattisen purkauksen aiheuttama vahinko huoltotehtävien, esimerkiksi paperitukosten poistamisen tai tarvikkeiden vaihtamisen, aikana koskettamalla tulostimen metallikehystä ennen kuin avaat tai kosketat tulostimen sisäosia, vaikka symbolia ei olisikaan.

ENERGY STAR

Kaikki laitteet, joissa on ENERGY STAR® -tunnus joko itse laitteessa tai sen aloitusnäytössä, täyttävät sertifioidusti EPA:n (Environmental Protection Agency) ENERGY STAR -vaatimukset valmistuspäivästä lähtien.



Lämpötilatiedot

Säilytyslämpötila ja suhteellinen kosteus	10–32,2 °C (50–90 °F) ja suhteellinen kosteus 15–80 % RH 15,6–32,2 °C (60–90 °F) ja suhteellinen kosteus 8–80 % RH Enimmäismärkälämpötila ² : 22,8 °C (73 °F) Ei-tiivistävä ympäristö
Tulostimen/värikasetin/kuvayksikön pitkäaikainen säilytys ¹	15,6–32,2 °C (60–90 °F) ja suhteellinen kosteus 8–80 % RH Enimmäismärkälämpötila ² : 22,8 °C (73 °F)
Tulostimen/värikasetin/kuvayksikön lyhytaikainen kuljetus	–40–40 °C (-40–104 °F)
¹ Tarvikkeiden varastointiaika on noin 2 vuotta. Tämä perustuu normaaliin toimistoympäristöön lämpötilassa 22 °C ja 45 %:n kosteuteen. ² Märkälämpötila määritetään ilman lämpötilan ja suhteellisen kosteuden mukaan.	

Laserilmoitus

Tämä tulostin on sertifioitu Yhdysvalloissa DHHS 21 CFR, Chapter I, Subchapter J -standardin mukaiseksi luokan I (1) -lasertuotteeksi ja muualla IEC 60825-1:2014 -standardin mukaiseksi luokan I lasertuotteeksi. 2014.

Luokan I lasertuotteita ei pidetä haitallisina. Laserjärjestelmä ja tulostin ovat rakenteeltaan sellaisia, että käyttäjä ei joudu alltiiksi luokkaa 1 suuremmalle säteilylle normaalin käytön, ylläpidon tai huollon aikana. Tulostimessa on tulostuspääosa, jota käyttäjä ei voi huoltaa. Sen sisällä on laser, jonka tekniset tiedot ovat seuraavat:

Luokka: IIIb (3b) AlGaAs

Nimellinen lähtöteho (milliwattia): 20

Aallonpituus (nanometriä): 755–800

Virrankulutus

Tuotteen virrankulutus

Laitteen virrankulutus näkyy seuraavassa taulukossa.

Huomautus: Jotkin tilat eivät ehkä koske tätä tuotetta.

Tila	Kuvaus	Virrankulutus (wattia)
Tulostaminen	Tulostin tuottaa paperikopioita sähköisen tulotiedon perusteella.	Yksipuolinen: 825 (7564-5H6), 870 (7564-5H8) Kaksipuolinen: 775 (7564-5H6), 820 (7564-5H8)
Kopioi	Laite tuottaa paperikopioita paperiasiakirjoista.	650
Skannaa	Laite skannaa paperiasiakirjoja.	110 (7564-5H6); 115 (7564-5H8)
Valmis	Laite odottaa tulostustyötä.	Suurempi virrankulutus: 71,9 (7564-5H6), 68,5 (7564-5H8) Pienempi virrankulutus: 63 (7564-5H6), 64,3 (7564-5H8)
Lepotila	Laite on ylätasen virransäästötilassa.	1,43 (7564-5H6); 1,46 (7564-5H8)
Säästö	Laite on alatasen virransäästötilassa.	0,3
Ei käytössä	Laite on kytketty pistorasiaan, mutta virta on katkaistu.	0,2

Taulukon virrankulutusluvut ovat pitkien ajanjaksojen keskimääräisiä arvoja. Hetkittäiset virrankulutushuiput voivat olla huomattavasti keskitasoa korkeampia.

Lepotila

Tähän tuotteeseen on suunniteltu *lepotila*-niminen virransäästötila. Lepotila säästää energiaa alentamalla virrankulutusta niinä aikoina, kun laitetta ei käytetä. Lepotila käynnistyy automaattisesti, kun tuotetta ei käytetä tiettyyn aikaan. Tätä toimintoa kutsutaan *lepotilan aikakatkaisuksi*.

Lepotilan oletusasetus tässä tuotteessa (minuuttia): 1

Lepotilan aikakatkaisuksi voi valita määritysvalikoista 1–120 minuuttia. Jos tulostusnopeus on enintään 30 sivua minuutissa, voit asettaa aikakatkaisuksi enintään 60 minuuttia. Lepotilan aikakatkaisun asettaminen alhaiseksi alentaa energiankulutusta, mutta se voi pidentää laitteen reagointiaikaa. Lepotilan aikakatkaisun asettaminen suureksi pitää reagointiajan nopeana, mutta energiaa kuluu tällöin enemmän.

Horrostila

Tässä tuotteessa on erittäin vähän virtaa kuluttava käyttötila, jota kutsutaan *horrostilaksi*. Kun laite on horrostilassa, muista järjestelmistä ja laitteista katkaistaan virta turvallisesti.

Horrostilaan voidaan siirtyä jollakin seuraavista tavoista:

- horrostilan aikakatkaisun avulla
- ajastettujen virransäätötilojen avulla

Tämän tuotteen oletusasetus kaikissa maissa ja kaikilla alueilla on Horrostilan aikakatkaisu 3 pv

Aikaa, jonka tulostin odottaa työn tulostamisen jälkeen ennen horrostilaan siirtymistä, voidaan muuttaa yhden tunnin ja yhden kuukauden välillä.

Huomautuksia EPEAT-rekisteriin lisäystä kuvankäsittelylaitetuotteista:

- Valmiustilan tasolle siirrytään horros- tai virrankatkaisutilassa.
- Laitteen virta laskee virrankulutuksen automaattisesti valmiustilan tasolle ≤ 1 W. Toimitetussa laitteessa on käytössä automaattinen valmistilatoiminto (horros- tai virrankatkaisutila).

Virrankatkaisutila

Jos laitteessa on valmiustila, jossa virtaa kuluu jonkin verran, voit katkaista virrankulutuksen kokonaan irrottamalla laitteen virtajohdon pistorasiasta.

Virran kokonaiskulutus

Joskus voi olla tarpeellista arvioida laitteen kokonaisvirrankulutus. Koska virrankulutusluvut ilmaistaan virtayksikkö watteina, kokonaisvirrankulutus lasketaan kertomalla virrankulutus sillä aikamäärällä, jonka verran laitetta on käytetty kussakin tilassa. Laitteen kokonaisvirrankulutus on tilojen virrankulutuskulujen summa.

Ympäristötiedot

Lue tämä osa huolellisesti. Sen avulla voit vähentää ympäristövaikutustasi ja samalla vähentää kustannuksia.

Paperin säästäminen

- 1 Automaattinen kaksipuolinen tulostustoiminto tulostaa paperin molemmille puolille automaattisesti, ilman että paperia tarvitsee kääntää käsin. Jos laitteessa on automaattinen kaksipuolinen tulostustoiminto, määritä se käyttöön tietokoneen tulostusasetuksissa. Käytä laitteen automaattista kaksipuolista tulostusta aina, kun se on mahdollista.
- 2 Tulostamalla kierrätyspaperille ja ohuelle, standardin EN12281:2002 ja vastaavien laatustandardien mukaiselle 64 g/m²:n paperille voit vähentää ympäristövaikutusta.

Energian säästäminen

ENERGY STAR® -ohjelma on vapaaehtoinen järjestelmä, joka edistää energiatehokkaiden mallien kehittämistä ja ostamista ja hankkimista ja auttaa pienentämään ympäristövaikutuksia. ENERGY STAR -ohjelman ympäristöhyötyjä ja energiankulutusta koskevia tiukkoja vaatimuksia noudattavat tuotteet saavat käyttää ENERGY STAR -logoa, jos ne on rekisteröity ENERGY STAR -ohjelmaan.

Tietoliikennepäätelaitteita koskevat säännökset

Tässä osassa on tietoja säännöksistä, jotka liittyvät analogisen faksikortin sisältäviin tuotteisiin.

Säädösten mukainen tyyppi/-mallinumero:

LEX-M03-002

Euroopan yhteisön (EY) direktiivien mukainen ilmoitus

Tämä tuote vastaa Euroopan parlamentin ja neuvoston direktiivien 2014/30/EU, 2014/35/EU ja 2011/65/EU niin kuin se on muutettuna direktiivissä (EU) 2015/863 suojausmääräyksiä koskien sähkömagneettisia rajoituksia, tietyn jännitteisten elektronisten laitteiden turvallisuusmääräyksiä sekä tiettyjen vaarallisten aineiden käyttöä sähkö- ja elektroniikkalaitteissa.

Tämä tuote täyttää EN 55032:n luokan A rajoitukset ja EN 62368-1:n turvallisuusvaatimukset.

Radiohäiriölausunto

Varoitus

Tämä tuote täyttää EN 55032:n luokkien A rajoitukset ja EN 55035:n häiriönsietovaatimukset. Tämä tuote ei ole tarkoitettu kotitalouskäyttöön.

Tämä tulostin on Luokan A laite. Laite voi aiheuttaa kotiympäristössä radiohäiriöitä, jolloin käyttäjän on ehkä tehtävä tarvittavat toimenpiteet.

Hakemisto

A

AirPrint
 käyttäminen 33
 aloitusnäyttö
 mukauttaminen 18
 aloitusnäytön kuvakkeet
 näyttäminen 18
 aloitusnäytön käyttäminen 16
 Alustamaton flash-muisti 215
 asetukset
 laiteohjelmakortit 246
 langaton yhteys 246
 muistikortti 246
 asetusten määrittäminen
 faksin kaiutin 137
 asiakirjansyöttölaitteen avulla
 kopioiminen 39
 asiakirjansyöttölaitteen
 erotinrulla
 vaihtaminen 177
 asiakirjansyöttölaitteen
 käyttäminen 39, 42, 52, 63
 asiakirjat
 skannaaminen
 faksipalvelimeen 66
 asiakirjat, tulostaminen
 tietokoneessa 33
 automaattinen
 asiakirjansyöttölaite
 käyttäminen 39, 42, 52, 63
 automaattisen
 asiakirjansyöttölaitteen
 erotinrullan vaihtaminen 177
 automaattisen
 asiakirjansyöttölaitteen
 kohdistaminen 244
 säätäminen 244
 automaattisen
 asiakirjansyöttölaitteen
 nostorulla
 vaihtaminen 173
 automaattisen
 asiakirjansyöttölaitteen
 nostorullan vaihtaminen 173
 automaattisen
 asiakirjansyöttölaitteen rulla
 vaihtaminen 175

automaattisen
 asiakirjansyöttölaitteen rullan
 vaihtaminen 175

E

ei voi lukea flash-asemaa
 vianmääritys, tulostus 214
 ei voi lähettää fakseja 240
 ei voi lähettää tai vastaanottaa
 fakseja 239
 Embedded Web Server ei
 avaudu 213
 epätasainen tummuus 233
 epätäydelliset asiakirjat tai
 valokuvat 242
 eri paperikoot, kopioiminen 39
 erotinalusta
 vaihtaminen 163
 erotinalustan vaihtaminen 163
 erotinsivujen lisääminen
 kopioiden väliin
 kopioiminen 40
 Ethernet-liitäntä 13
 EXT-liitäntä 13

F

faksaaminen
 asiakirjansyöttölaitteen
 käyttäminen 52
 päiväyksen ja ajan
 määrittäminen 59
 skannaustason avulla 52
 faksaamisen vianmääritys
 ei voi lähettää fakseja 240
 ei voi lähettää tai vastaanottaa
 fakseja 239
 ei voi vastaanottaa fakseja 240
 huono tulostuslaatu 241
 faksi
 lähetyksajankohdan
 määrittäminen 60
 pysäyttäminen 61
 välittäminen 61
 faksiasetukset
 maa- tai aluekohtainen
 laiteasennus 56
 tavallinen puhelinlinjaliitäntä 53

faksien lähettäminen onnistuu
 mutta vastaanottaminen ei 240
 faksien pysäyttäminen 61
 faksikohteen pikavalinta
 luominen 60
 faksiloki
 tarkasteleminen 61
 faksilokin näyttäminen 61
 faksin ajastaminen 60
 faksin asentaminen
 maa- tai aluekohtainen
 laiteasennus 56
 tavallinen puhelinlinjaliitäntä 53
 faksin kaiutin
 asetusten määrittäminen 137
 faksin lähettäminen
 ohjauspaneelin avulla 59
 tietokoneen avulla 59
 faksin tarkkuus
 muuttaminen 60
 faksin tummuus
 säätäminen 60
 flash-asema
 skannaaminen 65
 tulostaminen 34
 Flash-muistin vapaa tila ei riitä
 resursseja varten 215
 Flash-muisti on viallinen 215
 fonttimalliluettelo
 tulostaminen 37
 fonttinäyteluettelon
 tulostaminen 37
 FTP-osoite
 pikavalinnan luominen 64
 FTP-palvelin, skannaaminen
 ohjauspaneelin avulla 64

H

haihtuvuusjulistus 135
 hakemistoluettelo
 tulostaminen 37
 hakemistoluettelon
 tulostaminen 37
 harmaa tai värillinen tausta 226
 heikko kopiointilaatu 242
 henkilökohtainen PIN-koodi
 -menetelmä 138
 hidas tulostus 220

hukkaväriainepullo
 tilaaminen 143
 vaihtaminen 164
hukkaväriainepullon
vaihtaminen 164
huoltolaskuri
 nollaaminen 178
huoltolaskurin nollaaminen 178
huono faksien tulostuslaatu 241

I

ilmankosteus tulostimen
ympäriällä 275

J

juuttuneet sivut eivät tulostu
uudelleen 219
jälleenmyyjä
 yhteystiedot 245

K

kaapeleiden kytkeminen 13
kaiuttimen
oletusäänenvoimakkuus
 säätäminen 137
kaksipuolinen kopiointi 40
kalvot
 lataaminen 24
kansioiden luominen
 kirjanmerkeille 20
kartonki
 lataaminen 24
kehitysyksikkö
 vaihtaminen 144
kehitysyksikön vaihtaminen 144
kesäaika
 asetusten määrittäminen 59
kesäajan määrittäminen 59
kiinnittimen sivulaskurin
nollaaminen 178
kiinnitysyksikkö
 vaihtaminen 148
kiinnitysyksikön vaihtaminen 148
kiintolevyn muisti
 tyhjentäminen 134
kiintolevyn muistin
tyhjentäminen 134
kirjanmerkit
 kansioiden luominen 20
 luominen 19
kirjanmerkkien luominen 19

kirjekuoret
 lataaminen 24
kirjekuori sulkeutuu tulostuksen
aikana 216
kirjelomake
 kopioiden 40
kirkkauden säätäminen
 tulostimen näyttö 188
kokonaan värilliset tai mustat
kuvat 231
kopioiden lajittelu 40
kopioiden pienentäminen 40
kopioiden suurentaminen 40
kopiointi 39
 asiakirjansyöttölaitteen
 käyttäminen 39
 kirjelomakkeelle 40
 paperin molemmille puolille 40
 skannaustason avulla 39
 valokuvat 39
kopiointi eri paperikoissa 39
kopiointin vianmääritys
 epätäydelliset asiakirjat tai
 valokuvat 242
 heikko kopiointilaatu 242
 skanneri ei sulkeudu 243
 skanneri ei vastaa 243
kopiointi kohteesta
 valittu lokero 39
Korttikopiointi
 asennus 18
kuvansiirtovyö
 vaihtaminen 167
kuvansiirtovyön vaihtaminen 167
kuvansiirtoyksikkö
 vaihtaminen 150
kuvansiirtoyksikön
vaihtaminen 150
kuvayksikkö
 vaihtaminen 154
kuvayksikön vaihtaminen 154
käytettävissä olevat sisäiset
lisälaitteet 246
käyttöjärjestelmät
 tuetut 267

L

laiteohjelmakortti 246
laiteohjelmisto,
päivittäminen 270
laiteohjelmiston
päivittäminen 270

laitteen tukemat paperilajit 30
lajittelutulostus ei toimi 216
langaton toiminto 246
langaton verkko
 tulostimen liittäminen 137
 Wi-Fi Protected Setup 138
langaton verkkoyhteys 137
lataaminen
 kalvot 24
 kartonki 24
 kirjekuoret 22
 lokerot 22
Lepotila
 asetusten määrittäminen 187
liittäminen, tulostimen
 langattomaan verkkoon 137
Linjaliitettä 13
lisäkortin asentaminen 250
lisäkortti
 asentaminen 250
lisälokeroiden asentaminen 254
lisävarusteet
 asentaminen 254
lisävarusteet, lisääminen
 tulostinohjain 270
Lisävarusteiden asentaminen
 sisäinen sovellusportti 247
 tulostimen kiintolevy 252
lisävarusteiden lisääminen
 tulostinohjain 270
lisääminen, kirjekuoret
 monikäyttösyöttöaukko 24
lokeroiden erottaminen 26
lokeroiden yhdistäminen 26
lokeroiden yhdistäminen ei
toimi 218
lokerot
 erottaminen 26
 lataaminen 22
 yhdistäminen 26
Lomakkeet
 tulostaminen 33
Lomakkeet ja suosikit
 asennus 18
Lomakkeiden tulostaminen 33
luottamukselliset tulostustyöt
 asetusten määrittäminen 36
 tulostaminen 36
lämpötila tulostimen
ympäriällä 275

M

manuaalinen värinkorjaus 236
 melutasot 272
 merkkivalo
 tilan merkitys 16
 mobiililaite
 liittäminen tulostimeen 139
 tulostaminen 33, 34
 mobiililaitteen liittäminen
 tulostimelle 139
 monikäyttösyöttöaukko
 lataaminen 24
 monipisteisen nidonnan tai
 rei'ityksen viimeistelijä
 asentaminen 260
 monipisteisen nidonnan tai
 rei'ityksen viimeistelijän
 asentaminen 260
 muistikortin asentaminen 246
 muistikortti 246
 asentaminen 246
 Muu kuin tulostinvalmistajan
 tarvike 215
 määrittystiedoston tuominen
 Embedded Web Serverin
 avulla 270
 määrittystiedoston vieminen
 Embedded Web Serverin
 avulla 270

N

nidonnan viimeistelijä
 asentaminen 258
 nidonnan viimeistelijän
 asentaminen 258
 nidontatukos, selvittäminen
 luukku G 202
 luukku J 210
 nidontatukos luukussa G 202
 nidontatukos luukussa J 210
 niittikasetin pidike
 vaihtaminen 181, 185
 niittikasetin pidikkeen
 vaihtaminen monipisteisen
 nidonnan tai rei'ityksen
 viimeistelijään 185
 niittikasetin pidikkeen
 vaihtaminen nidonnan
 viimeistelijään 181

niittikasetin vaihtaminen
 monipisteisen nidonnan tai
 rei'ityksen viimeistelijään 183
 niittikasetin vaihtaminen
 nidonnan viimeistelijään 179
 nitojan kasetti
 vaihtaminen 179, 183
 nostorulla
 vaihtaminen 158
 nostorullan vaihtaminen 158
 näppäimistöhyllä
 asentaminen 256
 näppäimistöhyllän
 asentaminen 256

O

ohjauspaneeli
 käyttäminen 15
 ohjauspaneelin avulla 15
 osien ja tarvikkeiden tilan
 tarkistaminen 143
 osien tila
 tarkistaminen 143
 osien vaihtaminen
 asiakirjansyöttölaitteen
 erotinrulla 177
 automaattisen
 asiakirjansyöttölaitteen
 nostorulla 173
 automaattisen
 asiakirjansyöttölaitteen
 rulla 175
 erotinalusta 163
 nostorulla 158

P

painonäppäinmenetelmä 138
 paperi
 Universal-kokoasetus 22
 paperikoko
 asetus 22
 paperikoon määrittäminen 22
 paperikoot
 tuetut 27
 paperilaji
 asetus 22
 paperilajin määrittäminen 22
 paperilajit
 tuetut 30
 paperin asettaminen
 monikäyttösyöttöaukko 24

paperin säästäminen 41
 paperitukokset
 sijainti 190
 välttäminen 189
 paperitukos, poistaminen
 automaattinen
 asiakirjansyöttölaite 194
 kaksipuolinen
 tulostusyksikkö 197
 kiinnitusyksikkö 197
 lokerot 191
 luukku J 206
 luukku K 205
 luukku L 209
 luukku N 208
 monikäyttösyöttöaukko 193
 nidonnan viimeistelijän
 alusta 210
 vakioalusta 196
 viimeistelijän
 vastaanottoalusta 200
 paperitukos automaattisessa
 asiakirjansyöttölaitteessa 194
 paperitukos lokeroissa 191
 paperitukos luukun N
 takana 208
 paperitukos luukussa B 197
 paperitukos luukussa J 206
 paperitukos luukussa K 205
 paperitukos luukussa L 209
 paperitukos
 monikäyttösyöttöaukossa 193
 paperitukos nidonnan
 viimeistelijän alustassa 210
 Paperitukosten välttäminen 189
 paperitukos vakioalustassa 196
 paperitukos viimeistelijän
 alustalla 200
 pidossa olevat työt
 tulostaminen 36
 vanhenemisajan
 määrittäminen 36
 Pikakuvakekeskus
 käyttäminen 19
 pikavalinnan lisääminen
 faksikohde 60
 FTP-osoite 64
 kopio 41
 sähköposti 51
 pikavalinnan luominen
 faksikohde 60
 FTP-osoite 64

kopio 41
sähköposti 51
verkkokansio 64
pikavalinta, luominen
faksikohde 60
FTP-osoite 64
kopio 41
sähköposti 51
puhdistaminen
tulostimen sisäpuoli 141
tulostimen ulkopuoli 141
pystysuuntaiset tummat viivat
tulosteissa 234
pystysuuntaiset valkoiset
viivat 235
pysyvä muisti 135
tyhjentäminen 134
päiväys ja aika
faksiasetukset 59
päänäytön kuvakkeet
käyttäminen 16
näyttäminen 18

R

raitoja tulosteissa 234
RJ11-sovitin 56
roskafaksien estäminen 61
roskafaksit
estäminen 61
ryhmien lisääminen 21
ryhmien muokkaaminen 21
ryhmien poistaminen 21
ryhmät
lisääminen 21
muokkaaminen 21
poistaminen 21

S

salaus
tulostimen kiintolevy 135
siirrettävä muisti 135
tyhjentäminen 134
siirtomodulin sivulaskurin
nollaaminen 178
siirtoilla
vaihtaminen 171
siirtoillan vaihtaminen 171
sisäinen sovellusportti
asentaminen 247
sisäisen sovellusportin
asentaminen 247

sisäiset lisälaitteet 246
asentaminen 250
muistikortti 246
sisäiset lisävarusteet, lisääminen
tulostinohjain 270
sisäisten lisävarusteiden
lisääminen
tulostinohjain 270
skannaaminen
asiakirjansyöttölaitteen
käyttäminen 63
flash-asemaan 65
FTP-palvelimeen 64
skannaustason avulla 63
tietokoneeseen 63
skannaaminen
faksipalvelimeen 66
skannaaminen FTP-palvelimeen
ohjauspaneelin avulla 64
skannaaminen tietokoneesta ei
onnistu 241
skannaaminen
verkkokansioon 66
skannauksen vianmääritys
epätäydelliset asiakirjat tai
valokuvat 242
heikko kopiointilaatu 242
skannaaminen aiheuttaa
tietokoneen
toimintahäiriön 243
skannaaminen kestää liian
kauan 243
skannaaminen tietokoneesta ei
onnistu 241
skanneri ei vastaa 243
Skannauskeskus
asennus 19
skannaustaso
käyttäminen 39, 42, 52, 63
skannaustason
avulla 39, 42, 52, 63
kopiointi 39
skannaustyö epäonnistui 242
skanneri
puhdistaminen 141
skanneri ei sulkeudu 243
skannerin puhdistaminen 141
Skannerin puhdistaminen 133
SMB
skannaaminen 66
SMTP-asetukset
asetusten määrittäminen 42

sovitinliitin 56
suojausaukko
etsiminen 134
sähköposti
asiakirjansyöttölaitteen
käyttäminen 42
lähetys 50
skannaustason avulla 42
sähköpostien lähettäminen 50
sähköpostin pikavalinta
luominen 51
sähköpostipalvelimen asetusten
määrittäminen 42
sähköpostipalvelin
asetusten määrittäminen 42
sähköpostipalveluntarjoajien
luettelosta 42
sähköpostitoiminto
asennus 42
säilyttäminen
tarvikkeet 186
säteilyrajoitukset 272
Säästötila
asetusten määrittäminen 187
säättäminen
skannerin kohdistaminen 244
säättäminen,
oletusäänenvoimakkuuden
kaiutin 137

T

tarkista tulostustyöt 36
tarkkuuden muuttaminen
faksi 60
tarvikeilmoitukset
asetusten määrittäminen 143
tarvikeilmoitusten
määrittäminen 143
tarvikkeet
säilyttäminen 186
säättäminen 188
tarvikkeiden käyttölaskurien
nollaaminen 178
tarvikkeiden käyttölaskurit
nollaaminen 178
tarvikkeiden tila
tarkistaminen 143
Tarvikkeiden tilaaminen
hukkaväriainepullo 143
tarvikkeiden vaihtaminen
hukkaväriainepullo 164
niittikasetin pidike 181, 185

- nitojan kasetti 179, 183
- tehdasasetukset
 - palauttaminen 135
- tekstiä tai kuvia leikkautuu 231
- tiedotteet 272, 276, 277
- tietokone
 - liittäminen tulostimeen 139
- tietokone, skannaaminen 63
- tietokoneen liittäminen
- tulostimeen 139
- tilaaminen
 - väriainekasetit 143
- tilaaminen, tarvikkeet
 - hukkaväriainepullo 143
 - väriainekasetit 143
- toista tulostustöitä 36
- toistuvat tulostusviat 236
- tuetut flash-asetat 35
- tuetut käyttöjärjestelmät 267
- tuetut paperien painot 32
- Tuetut paperikoot 27
- tuetut tiedostotyypit 35
- tukokset
 - välttäminen 189
- tukos, poistaminen
 - automaattinen
 - asiakirjansyöttölaite 194
 - kaksipuolinen
 - tulostusyksikkö 197
 - kiinnitysyksikkö 197
 - lokerot 191
 - luukku J 206
 - luukku K 205
 - luukku L 209
 - luukku N 208
 - monikäyttösyöttöaukko 193
 - nidonna viimeistelijän alusta 210
 - nitojan kasetti 202, 210
 - vakioalusta 196
 - viimeistelijän vastaanottoalusta 200
- tukosalueiden etsiminen 190
- tukosten sijainnit
 - havaitseminen 190
- tulostaminen
 - flash-asetasta 34
 - fonttimalliluettelo 37
 - hakemistoluettelo 37
 - luottamukselliset tulostustyöt 36
 - mobiililaitteesta 33, 34
 - pidossa olevat työt 36
 - tietokoneessa 33
 - Valikkoasetussivu 17
 - Wi-Fi Direct -toiminnon käyttäminen 34
 - tulostaminen flash-asetasta 34
 - tulostaminen tietokoneesta 33
 - tulosteissa näkyy haamukuvia 226
 - tuloste näyttää sävytetyltä 238
 - tulostimen asetukset
 - oletusasetusten palauttaminen 135
 - tulostimen ilmoitukset
 - Alustamaton flash-muisti 215
 - Flash-muistin vapaa tila ei riitä resursseja varten 215
 - Flash-muisti on viallinen 215
 - Muu kuin tulostinvalmistajan tarvike 215
 - Vaihda kasetti, tulostimen alue ei täsmää 215
 - tulostimen kiintolevy salaus 135
 - tulostimen kiintolevyn asentaminen 252
 - tulostimen kiintolevyn muisti 135
 - tulostimen kuljettaminen 187
 - tulostimen määrittäminen tunnusäänelle 59
 - tulostimen näyttö
 - kirkkauden säätäminen 188
 - tulostimen näytön kirkkauden säätäminen 188
 - tulostimen paikan valitseminen 10
 - tulostimen portit 13
 - tulostimen porttiasetukset muuttaminen 140
 - tulostimen porttiasetusten muuttaminen sisäisen sovellusportin (ISP) asentamisen jälkeen 140
 - tulostimen puhdistaminen 141
 - tulostimen siirtäminen 10, 186
 - tulostimen tila 16
 - Tulostimen USB-portti 13
 - tulostimen valikot 67
 - tulostimen yhteyden tarkistaminen 214
 - tulostimien lisääminen tietokoneeseen 268
- tulostin
 - kuljettaminen 187
 - paikan valitseminen 10
 - perusmalli 11
 - siirtäminen 10
 - täydellinen kokoonpano 11
 - vähimmäistila 10
 - tulostin ei vastaa 223
 - tulostinkokoonpanot 11
 - tulostinmuisti
 - tyhjentäminen 134
 - tulostinmuistin suojaaminen 135
 - tulostinmuistin tyhjentäminen 135
 - tulostinohjaimen asentaminen 268
 - tulostinohjain
 - asentaminen 268
 - lisävarusteet, lisääminen 270
 - tulostinohjelmisto
 - asentaminen 268
 - tulostinohjelmiston asentaminen 268
 - tulostuksen vianmääritys
 - ei voi lukea flash-asetamaa 214
 - hidas tulostus 220
 - juuttuneet sivut eivät tulostu uudelleen 219
 - kirjekuori sulkeutuu tulostuksen aikana 216
 - lajittelutulostus ei toimi 216
 - lokeroiden yhdistäminen ei toimi 218
 - luottamukselliset ja pidossa olevat asiakirjat eivät tulostu 219
 - paperi juuttuu usein 218
 - tulostustyöt eivät tulostu 222
 - työ tulostuu väärälle paperille 222
 - työ tulostuu väärästä lokeroista 222
 - väärät marginaalit 227
 - Tulostuslaadun testisivut 133
 - tulostuslaadun vianmääritys
 - epätasainen tummuus 233
 - harmaa tai värillinen tausta 226
 - kokonaan värilliset tai mustat kuvat 231
 - paperin käpristyminen 217
 - puuttuvat värit 229

pystysuuntaiset valkoiset viivat 235
 pystysuuntaisia tummia viivoja tai raitoja näkyy tulosteissa 234
 tekstiä tai kuvia leikkautuu 231
 toistuvat tulostusviat 236
 tulosteissa näkyy haamukuvia 226
 tuloste näyttää sävytetyltä 238
 tumma tuloste 224
 tyhjä sivu 224
 täplikäs tuloste ja pisteitä 230
 vaakasuuntaiset tummat viivat 233
 vaakasuuntaiset valkoiset viivat 235
 vaalea tuloste 228
 valkoiset sivut 224
 vino tuloste 230
 väriaine hankautuu helposti pois 232
 vääristynyt tuloste 230
 tulostustarvikkeiden käyttöön pidentäminen 188
 tulostustyö
 peruuttaminen tietokoneella 38
 peruuttaminen tulostimen ohjauspaneelista 38
 tulostustyön peruuttaminen tietokoneesta 38
 tulostimen ohjauspaneelista 38
 tulostustöiden tallentaminen 36
 tulostustöitä ei tulosteta 222
 tumma tuloste 224
 tummuuden säätäminen faksi 60
 tunnusäänipalvelu, faksi ottaminen käyttöön 59
 tunnusäänipalvelun käyttöönotto tulostimessa 59
 turvallisuusohjeet 8, 9
 turvalukon etsiminen 134
 tyhjentäminen
 tulostinmuisti 134
 työ tulostuu väärälle paperille 222
 työ tulostuu väärästä lokerosta 222
 täplikäs tuloste ja pisteitä 230

U

Universal-paperikoko asetus 22
 Universal-paperilajin määrittäminen 22
 USB-portin käyttöönotto 214
 USB-portti
 ottaminen käyttöön 214
 useiden kopioiden lajitteleminen 40
 useiden sivujen kopioiminen yhdelle arkille 41

V

vaakasuuntaiset tummat viivat 233
 vaakasuuntaiset valkoiset viivat 235
 vaalea tuloste 228
 Vaihda kasetti, tulostimen alue ei täsmää 215
 vaihtaminen
 kuvansiirtovyö 167
 valikko
 802.1x 121
 Ajasta USB-laitteet 126
 Asettelu 79
 Asetus 81
 Eco-Mode 69
 Ethernet 116
 Etäkäyttöpaneeli 70
 Fakkaa 132
 Faksiasetukset 95
 Faksipalvelimen määrittäminen 98
 Faksitila 94
 Flash-asemaskannaus 108
 Flash-asetustulostus 111
 FTP-oletusasetukset 104
 HTML 87
 HTTP-/FTP-asetukset 122
 Ilmoitukset 70
 IPSec 120
 Kirjautumisrajoitukset 128
 Kopioinnin oletusasetukset 91
 Kuva 87
 Laatu 81
 Laitteet 131
 Langaton 113
 Levyn salaus 130
 Lokeromäärittäminen 88
 LPD-kokoonpano 121

Luottamukselliset tulostusasetukset 129
 Materiaalilajit 90
 Mukautetut skannauskoot 90
 Muut 131
 Määrittäminen 68
 Määrittäminen-valikko 74
 Nimetön tietojen keräys 73
 Näkyvät aloitusnäytön kuvakkeet 79
 Ohje 132
 Oikeuksien hallinta 125
 Paikalliset tilit 126
 Palauta oletusasetukset 74
 PCL 86
 PDF 84
 Pikavalinnat 132
 Poistaminen 78
 PostScript 85
 Pyyhi väliaikaiset datatiedostot 130
 Rajoita ulkoisen verkon käyttöä 124
 Ratkaisut, LDAP-asetukset 130
 SNMP 119
 Suojaustarkistusloki 126
 Sähköpostiasetukset 99
 Sähköpostin oletusasetukset 100
 TCP/IP 118
 ThinPrint 123
 Tietoja tästä tulostimesta 79
 Tulosta 132
 Työkirjanpito 83
 USB 123
 Valikkoasetussivu 131
 Web-linkin asetus 104
 Verkko 132
 Verkon esittely 113
 Vianmäärittäminen 133
 Wi-Fi Direct 116
 Virranhallinta 73
 XPS 84
 Yleisasetukset 89
 Valikkoasetussivu tulostaminen 17
 valinnaiset lokerot asentaminen 254
 valokuvat, kopiointi 39
 vastaaja
 asennus 53

vastaanotettu faksi
välittäminen 61
vastaanotetut faksit
pysäyttämisen 61
verkkasetussivun
tulostaminen 214
verkkokansio
pikavalinnan luominen 64
vianmääritys
Embedded Web Server ei
avaudu 213
tulostin ei vastaa 223
Väritulostuksen usein kysyttyjä
kysymyksiä 237
vianmääritys, kopiointi
epätäydelliset asiakirjat tai
valokuvat 242
heikko kopiointilaatu 242
skanneri ei vastaa 243
vianmääritys, skannaus
epätäydelliset asiakirjat tai
valokuvat 242
heikko kopiointilaatu 242
skannaustyö epäonnistui 242
skanneri ei sulkeudu 243
skanneri ei vastaa 243
vianmääritys, tulostus
hidas tulostus 220
juuttuneet sivut eivät tulostu
uudelleen 219
kirjekuori sulkeutuu tulostuksen
aikana 216
lajittelutulostus ei toimi 216
luottamukselliset ja pidossa
olevat asiakirjat eivät
tulostu 219
paperi juuttuu usein 218
tulostustyöt eivät tulostu 222
työ tulostuu väärälle
paperille 222
työ tulostuu väärästä
lokerosta 222
väärät marginaalit 227
vianmääritys, tulostuslaatu
epätasainen tummuus 233
harmaa tai värillinen tausta 226
kokonaan värilliset tai mustat
kuvat 231
paperin käpristyminen 217
puuttuvat värit 229
pystysuuntaiset valkoiset
viivat 235

pystysuuntaisia tummia viivoja
tai raitoja näkyy
tulosteissa 234
tekstiä tai kuvia leikkautuu 231
toistuvat tulostusviat 236
tulosteissa näkyy
haamukuvia 226
tumma tuloste 224
tyhjät sivut 224
täplikäs tuloste ja pisteitä 230
vaakasuuntaiset tummat
viivat 233
vaakasuuntaiset valkoiset
viivat 235
vaalea tuloste 228
valkoiset sivut 224
vino tuloste 230
väriaine hankautuu helposti
pois 232
vääristynyt tuloste 230
vino tuloste 230
virransäästötilat
asetusten määrittäminen 187
virtajohdon liitäntä 13
virtapainikkeen valo
tilan merkitys 16
väriaineen säästäminen 41
väriaineen tummuuden
säättäminen 236
väriaineen tummuus
säättäminen 236
väriaine hankautuu helposti
pois 232
väriainekasetin vaihtaminen 157
väriainekasetit
tilaaminen 143
värikasetti
vaihtaminen 157
värinkorjaus 236
väritulostuksen
muokkaaminen 236
Väritulostuksen usein kysyttyjä
kysymyksiä 237
vääristynyt tuloste 230

W

Wi-Fi Direct
asetusten määrittäminen 138
ottaminen käyttöön 139
tulostaminen
mobiililaitteesta 34
Wi-Fi Directin määrittäminen 138

Wi-Fi Direct -toiminnon ottaminen
käyttöön 139
Wi-Fi Protected Setup
langaton verkko 138
Wi-Fi-verkko
poistaminen käytöstä 140
Wi-Fi-verkon poistaminen
käytöstä 140

Y

yhdistäminen langattomaan
verkkoon
painonäppäinmenetelmän
käyttäminen 138
PIN-koodi-menetelmän
käyttäminen 138
yhteyden ottaminen
jälleenmyyjään 245
yhteystiedot
lisääminen 20
muokkaaminen 21
poistaminen 21
yhteystietojen lisääminen 20
yhteystietojen muokkaaminen 21
yhteystietojen poistaminen 21
ympäristöasetukset 187