

Instrukcja wprowadzająca



PRZED ROZPOCZĘCIEM



KORZYSTANIA Z URZĄDZENIA

Opis funkcji urządzenia oraz procedur układania oryginału i umieszczania papieru



KOPIARKA

Korzystanie z funkcji kopiowania



DRUKARKA

Korzystanie z funkcji drukowania



FAKS

Korzystanie z funkcji faksu



SKANER

Korzystanie z funkcji skanowania



PRZECHOWYWANIE DOKUMENTÓW

Przechowywanie zadań w postaci plików na twardym dysku



WYKAŃCZANIE RĘCZNE

Używanie funkcji wykańczania ręcznego



USTAWIENIA SYSTEMOWE

Konfiguracja ustawień ułatwiających korzystanie z urządzenia

INSTRUKCJE OBSŁUGI ORAZ SPOSÓB KORZYSTANIA

Instrukcja instalacji

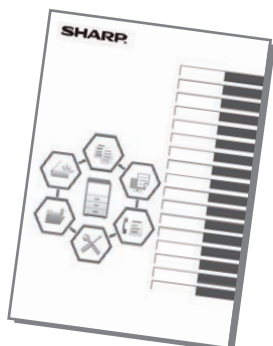

Instrukcja zawiera objaśnienia podstawowych procedur korzystania z urządzenia, ostrzeżenia związane z bezpiecznym korzystaniem z urządzenia oraz informacje dla administratora. Przed przystąpieniem do korzystania z urządzenia zapoznaj się z instrukcją.

Szczegółowe informacje na temat procedur obsługi i rozwiązywania problemów znajdują się w instrukcjach w formacie PDF.

INSTRUKCJA OBSŁUGI (wyświetlana na panelu dotykowym)

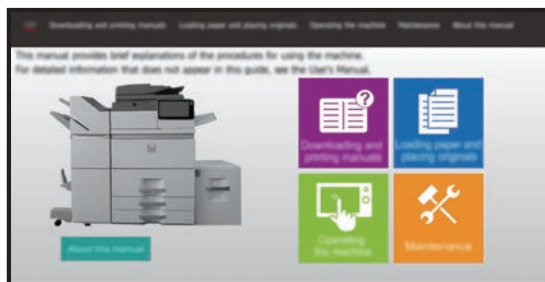

Instrukcja ta pojawi się po naciśnięciu ikony  na panelu dotykowym urządzenia. W instrukcji objaśnione są podstawowe procedury związane z obsługą urządzenia. Poniższą instrukcję można wydrukować. Informacje na temat drukowania instrukcji znajdują się w części "[DRUKOWANIE INSTRUKCJI \(strona 4\)](#)".

► [PANEL OPERACYJNY \(strona 14\)](#)

Instrukcja instalacji oprogramowania

Niniejsza instrukcja zawiera objaśnienia dotyczące instalacji oprogramowania i konfiguracji ustawień pozwalających wykorzystywać urządzenie jako drukarkę lub skaner.



Instrukcja wprowadzająca

Zadaniem niniejszej instrukcji jest pomoc użytkownikom rozpoczynającym korzystanie z podstawowych, przydatnych funkcji urządzenia.



Instrukcja konfiguracji z wykorzystaniem strony internetowej

Zadaniem niniejszej instrukcji jest objaśnienie sposobu konfiguracji urządzenia na komputerze z wykorzystaniem dostępnej w nim funkcji ustawień za pośrednictwem strony internetowej.



Podobnie jak "Podręcznik użytkownika" te instrukcje można pobrać z naszej strony internetowej i przeglądać na własnym komputerze.

Podręcznik użytkownika

Szczegółowe objaśnienia funkcji, z których można korzystać za pomocą urządzenia znajdują się w dokumencie "Podręcznik użytkownika".

Podręcznik użytkownika można pobrać ze strony internetowej, korzystając z urządzenia.

Pobierz podręcznik użytkownika ze stron internetowych, korzystając z urządzenia.

Informacje o procedurze pobierania znajdują się w części "[POBIERANIE INSTRUKCJI OBSŁUGI \(strona 6\)](#)".

Szczegółowe
informacje



Instrukcja konfiguracji interfejsu użytkownika

Niniejsza instrukcja zawiera objaśnienia dotyczące personalizacji interfejsu panelu dotykowego, np. tła i ikon.



Instrukcje ustawień funkcji zwalniania wydruku

Niniejsza instrukcja wyjaśnia sposób korzystania z funkcji zwalniania wydruku.



Rozwiązywanie problemów

Niniejsza instrukcja zawiera odpowiedzi na często zadawane pytania dotyczące pracy urządzenia w poszczególnych trybach.



DRUKOWANIE INSTRUKCJI

1



Naciśnij przycisk [Ekran główny (Home)].

Wyświetlony zostanie ekran główny.

2

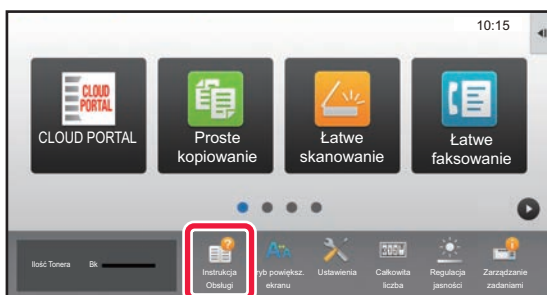

Naciśnij przycisk [Instrukcja Obsługi].

3



Ustaw za pomocą panelu dotykowego.

(1) Naciśnij przycisk [Pobieranie i drukowanie instrukcji].



(2) Naciśnij przycisk [Instrukcje, które można wydrukować].

(3) Naciśnij ikonę instrukcji.

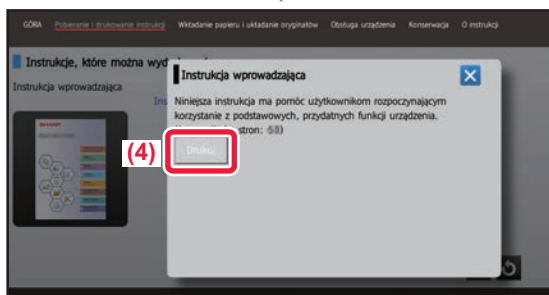

(4) Naciśnij [Drukuj].

Wyświetlony zostanie ekran ustawień drukowania. Wybierz ustawienia drukowania i naciśnij przycisk [Start], aby rozpocząć drukowanie.

UZYSKIWANIE DOSTĘPU DO SERWERA WWW URZĄDZENIA

Jeśli urządzenie jest podłączone do sieci, za pośrednictwem przeglądarki internetowej zainstalowanej na komputerze można uzyskać dostęp do wbudowanego serwera WWW urządzenia.

OTWIERANIE STRON INTERNETOWYCH

1

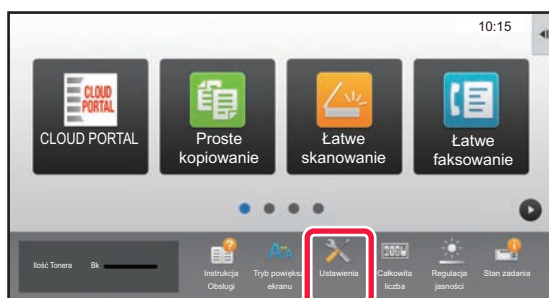

Naciśnij przycisk [Ustawienia].

2

W menu naciśnij opcje [Status] → [Status sieci].

3

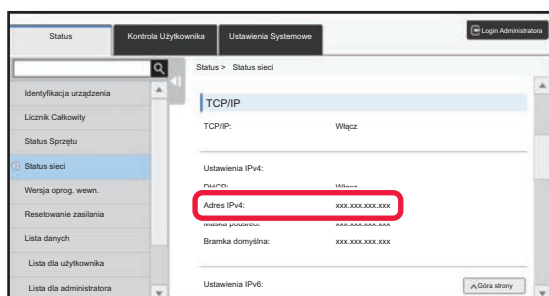

Przewiń ekran w dół i sprawdź „Adres IPv4” w ustawieniach IPv4 TCP/IP.

4

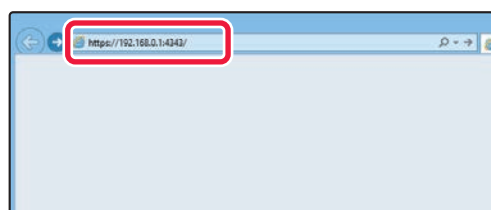

Uzyskaj dostęp do serwera WWW urządzenia, aby otworzyć strony internetowe.

Uruchom przeglądarkę internetową na komputerze znajdującym się w tej samej sieci co urządzenie i wprowadź adres IP urządzenia.

Zalecane przeglądarki internetowe:
Internet Explorer: wersja 11 lub wyższa (Windows®)
Microsoft Edge (Windows®), Firefox (Windows®),
Safari (Mac OS®), Chrome (Windows®):
Najnowsza wersja lub bezpośrednio poprzedzające ją główne wydanie

Wyświetlona zostanie strona internetowa.
W zależności od ustawień urządzenia otwarcie strony internetowej może wymagać autoryzacji użytkownika. Zapytaj administratora urządzenia o hasło wymagane do autoryzacji użytkownika.

POBIERANIE INSTRUKCJI OBSŁUGI

Instrukcję obsługi, która jest dokumentem bardziej szczegółowym, można pobrać ze stron internetowych urządzenia.

1

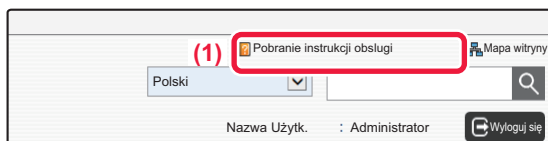

Kliknij [Pobranie instrukcji obsługi] w menu strony internetowej.

2

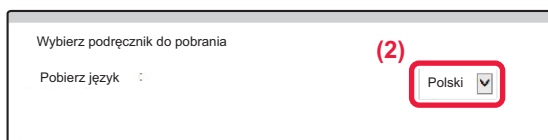

Wybierz żądany język.

3



Wybierz instrukcję, którą chcesz pobrać, a następnie kliknij przycisk [Pobierz].

SPIS TREŚCI

INSTRUKCJE OBSŁUGI ORAZ SPOSÓB KORZYSTANIA.....	2
DRUKOWANIE INSTRUKCJI	4
UZYSKIWANIE DOSTĘPU DO SERWERA WWW URZĄDZENIA.....	5

PRZED ROZPOCZĘCIEM KORZYSTANIA Z URZĄDZENIA

NAZWY CZĘŚCI I FUNKCJE	10
WŁĄCZANIE/WYŁĄCZANIE ZASILANIA.....	13
CZUJNIK RUCHU	13
PANEL OPERACYJNY	14
UMIESZCZANIE ORYGINAŁÓW	16
REGULACJA GŁOŚNOŚCI.....	17
UMIESZCZANIE PAPIERU	17
ZAPISYWANIE KONTAKTÓW W KSIĄŻCE ADRESOWEJ	26
AUTORYZACJA UŻYTKOWNIKA	27
DOSTĘPNE FUNKCJE URZĄDZENIA	28

KOPIARKA

WYKONYWANIE KOPII.....	32
TRYB KOPIOWANIA.....	34
KOPIOWANIE NA PAPIERZE SPECJALNYM (Kopiowanie z użyciem podajnika boczego)	35

DRUKARKA

DRUKOWANIE W ŚRODOWISKU WINDOWS.....	38
DRUKOWANIE W ŚRODOWISKU Mac OS	40
BEZPOŚREDNI WYDRUK PLIKU Z PAMIĘCI USB.....	42

FAKS

WYSYŁANIE FAKSU.....	44
TRYB FAKSU	46

SKANER

FUNKCJA SKANERA SIECIOWEGO	48
SKANOWANIE ORYGINAŁÓW	49
TRYB SKANOWANIA	51

PRZECHOWYWANIE DOKUMENTÓW

ZASTOSOWANIE FUNKCJI PRZECHOWYWANIA DOKUMENTÓW	54
WYŁĄCZNE ZAPISYWANIE DOKUMENTU (Skanowanie na twardy dysk)	55
DRUKOWANIE ZAPISANEGO PLIKU	58

WYKAŃCZANIE RĘCZNE

WYKAŃCZANIE RĘCZNE	60
UŻYWANIE FUNKCJI WYKAŃCZANIA RĘCZNEGO	60

USTAWIENIA SYSTEMOWE

TRYB USTAWIEŃ	64
---------------------	----



PRZED ROZPOCZĘCIEM KORZYSTANIA Z URZĄDZENIA

Niniejsza część instrukcji zawiera ogólne informacje na temat urządzenia, nazw i funkcji jego części, urządzeń peryferyjnych oraz procedur układania oryginału i umieszczania papieru.

▶ NAZWY CZĘŚCI I FUNKCJE	10
▶ WŁĄCZANIE/WYŁĄCZANIE ZASILANIA.....	13
▶ CZUJNIK RUCHU	13
▶ PANEL OPERACYJNY.....	14
▶ UMIESZCZANIE ORYGINAŁÓW	16
▶ REGULACJA GŁOŚNOŚCI.....	17
▶ UMIESZCZANIE PAPIERU.....	17
▶ ZAPISYWANIE KONTAKTÓW W KSIĄŻCE ADRESOWEJ	26
▶ AUTORYZACJA UŻYTKOWNIKA	27
▶ DOSTĘPNE FUNKCJE URZĄDZENIA	28



NAZWY CZĘŚCI I FUNKCJE

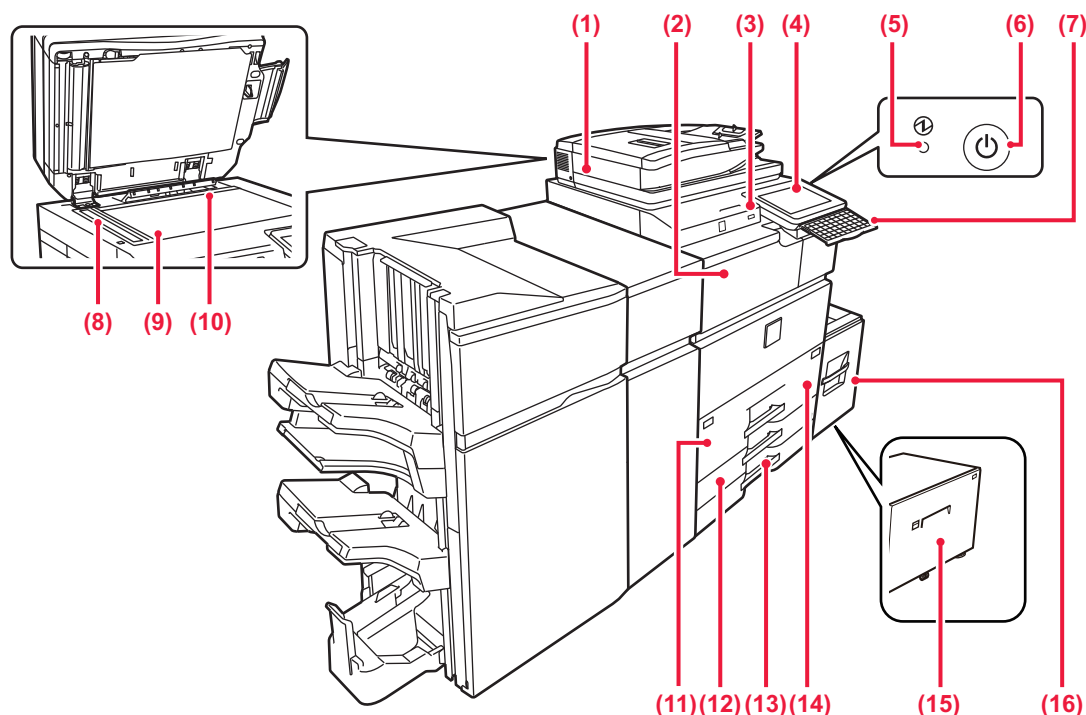

(1) Automatyczny podajnik dokumentów

Ten element automatycznie podaje i skanuje wiele oryginałów. Obie strony dwustronnych oryginałów mogą zostać automatycznie zeskanowane za jednym razem.

► [KORZYSTANIE Z AUTOMATYCZNEGO PODAJNIKA DOKUMENTÓW \(strona 16\)](#)

(2) Moduł podajnika papieru*

Moduł pośredniczący pomiędzy urządzeniem a finiszerm, finiszerm (dużym odbiornikiem papieru), finiszerm siodłowym lub finiszerm siodłowym (dużym odbiornikiem papieru).

(3) Port USB (typ A)

Port USB (typ A) służy do podłączania urządzenia USB, na przykład pamięci USB. Obsługuje standard USB 2.0 (Hi-Speed).

(4) Panel operacyjny

Na tym panelu znajduje się przycisk [Zasilanie], przycisk/kontrolka [Oszczędzanie energii], kontrolka błędu, przycisk [Ekran główny (Home)], główny przycisk zasilania, wskaźnik powiadomienia o danych i panel dotykowy. Użyj panelu dotykowego, aby włączyć dowolną z tych funkcji.

► [PANEL OPERACYJNY \(strona 14\)](#)

(5) Główny wskaźnik zasilania

Kontrolka zapala się, gdy główny włącznik zasilania urządzenia znajduje się w pozycji "I".

(6) Przycisk [Zasilanie]

Użyj tego przycisku, aby włączyć lub wyłączyć zasilanie urządzenia.

(7) Klawiatura*

Możesz używać jej zamiast klawiatury programowej wyświetlanej na panelu dotykowym. Jeżeli jej nie używasz, klawiatura może zostać schowana pod panelem operacyjnym.

(8) Obszar skanowania

Tutaj skanowane są oryginały umieszczone w podajniku dokumentów.

(9) Szyba dokumentów

Aby zeskanować książki lub inne grube oryginały, których nie można zeskanować za pomocą automatycznego podajnika dokumentów, należy umieścić je na tej szybie.

► [KORZYSTANIE Z SZYBY DOKUMENTÓW \(strona 16\)](#)

(10) Moduł wykrywania formatu oryginału

Ten moduł wykrywa format oryginału umieszczonego na szybie dokumentów.

(11) Podajnik 1

Umieść papier w tym podajniku. Podajnik może pomieścić maksymalnie 1250 arkuszy papieru (80 g/m² (20 lb)).

(12) Podajnik 3

Umieść papier w tym podajniku. Podajnik może pomieścić maksymalnie 500 arkuszy papieru (80 g/m² (20 lb)).

(13) Podajnik 4

Umieść papier w tym podajniku. Podajnik może pomieścić maksymalnie 500 arkuszy papieru (80 g/m² (20 lb)).

(14) Podajnik 2

Umieść papier w tym podajniku. Podajnik może pomieścić maksymalnie 850 arkuszy papieru (80 g/m² (20 lb)).

(15) Podajnik 5 (MX-LC19)*

Umieść papier w tym podajniku. Podajnik może pomieścić maksymalnie 3000 arkuszy papieru (80 g/m² (20 lb)).

(16) Podajnik 5 (MX-LC18)*

Umieść papier w tym podajniku. Podajnik może pomieścić maksymalnie 3500 arkuszy papieru (80 g/m² (20 lb)).

* Urządzenie peryferyjne. Więcej informacji znajduje się w podręczniku użytkownika.

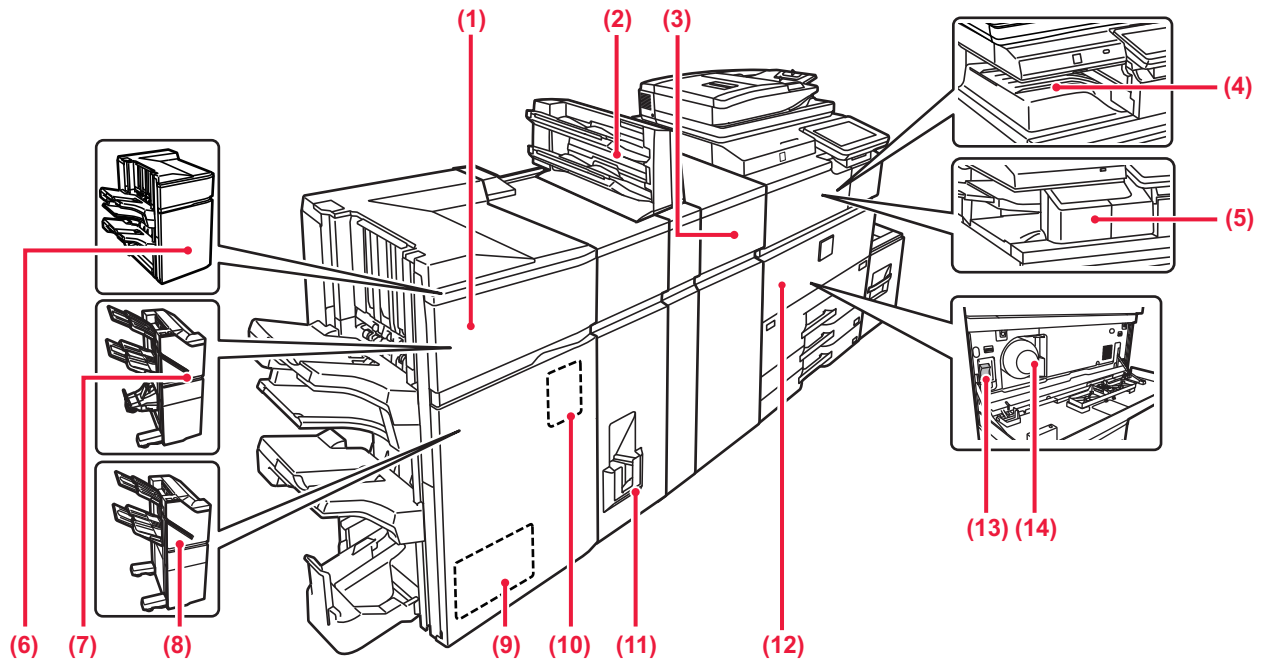

(1) Finiszera ze zszywaczem siodłowym (Duży odbiornik papieru)*

Służy do zszywania i składania arkuszy. Można również zainstalować opcjonalny moduł dziurkacza, który służy do wykonywania dziurek w wydrukach.

(2) Inserter*

Służy do umieszczania okładek i wkładek w wydrukowanych arkuszach.

Podczas używania funkcji wykańczania ręcznego można bezpośrednio podawać papier do finiszera (duży odbiornik papieru) lub finiszera ze spinaczem siodłowym (duży odbiornik papieru) celem zszywania, wykonania dziurek lub złożenia papieru.

(3) Moduł korekcji zagięć*

Ten moduł koryguje zagięcia występujące na drukowanych arkuszach.

(4) Podajnik odbiorczy*

Otrzymane fakсы oraz wydrukowane dokumenty są umieszczane na tej tacy.

(5) Finiszera wewnętrzny*

Służy do zszywania arkuszy.

(6) Finiszera (Duży odbiornik papieru)*

Służy do zszywania arkuszy. Można również zainstalować opcjonalny moduł dziurkacza, który służy do wykonywania dziurek w wydrukach.

(7) Finiszera ze zszywaczem siodłowym*

Służy do zszywania i składania arkuszy. Można również zainstalować opcjonalny moduł dziurkacza, który służy do wykonywania dziurek w wydrukach. Zszywanie może być również wykonywane ręcznie.

(8) Finiszera*

Służy do zszywania arkuszy. Można również zainstalować opcjonalny moduł dziurkacza, który służy do wykonywania dziurek w wydrukach. Zszywanie może być również wykonywane ręcznie.

(9) Moduł przycinający*

Służy do przycinania nadmiaru papieru zszytego siodłowo.

(10) Moduł dziurkacza*

Moduł ten służy do wykonywania dziurek w kopiach. Wymaga finiszera, finiszera (duży odbiornik papieru), finiszera siodłowego lub finiszera siodłowego (duży odbiornik papieru).

(11) Moduł składający*

Składa i wydaje arkusze papieru.

(12) Przednia pokrywa

Otwórz pokrywę przednią, aby przełączyć włącznik główny do pozycji "Wł." lub "Wył." lub wymienić kasetę z tonerem.

(13) Główny włącznik zasilania

Użyj tego włącznika, aby włączyć zasilanie urządzenia. Podczas korzystania z funkcji faksu lub faksu internetowego włącznik główny powinien zawsze znajdować się w pozycji " | ".

► [WŁĄCZANIE/WYŁĄCZANIE ZASILANIA \(strona 13\)](#)

(14) Kasetę z tonerem

Ten pojemnik zawiera toner.

Po wyczerpaniu zapasu tonera z pojemnika wymień go na nowy.

* Urządzenie peryferyjne. Więcej informacji znajduje się w podręczniku użytkownika.



PRZED ROZPOCZĘCIEM KORZYSTANIA Z URZĄDZENIA

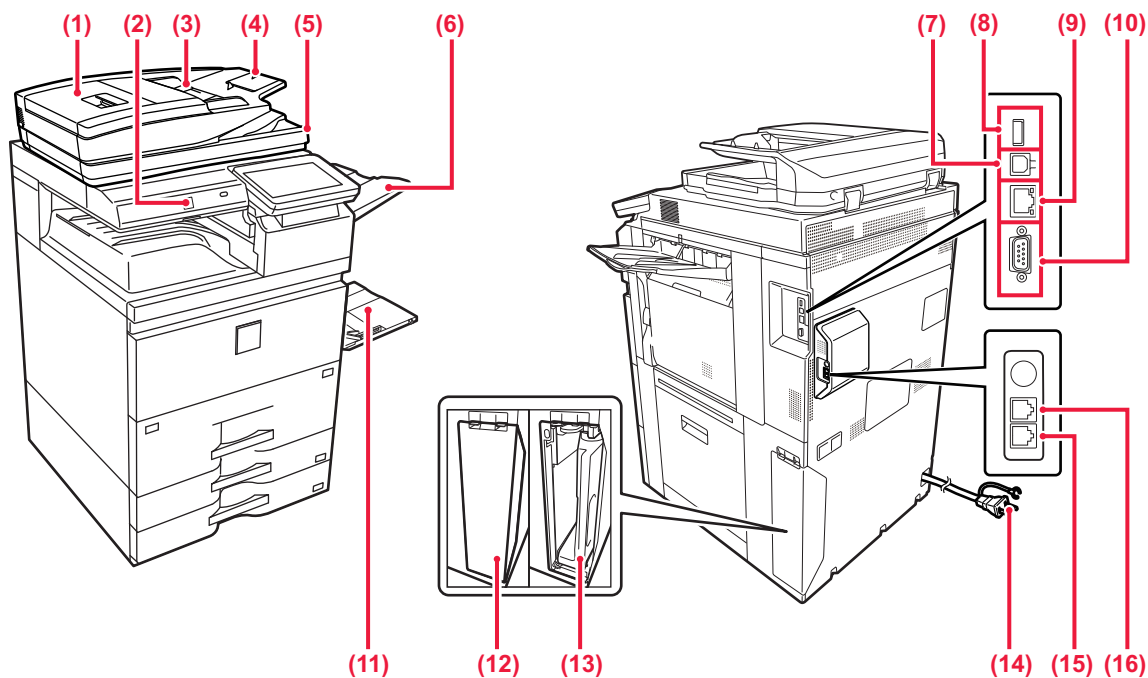

- (1) **Pokrywa podajnika dokumentów**
Otwórz tę pokrywę, aby usunąć zacięty oryginał.
- (2) **Czujnik ruchu**
Czujnik ten wykrywa zbliżającą się osobę i automatycznie wybudza urządzenie z trybu uśpienia (tylko tryb czujnika ruchu).
- (3) **Prowadnice oryginału**
Te prowadnice zapewniają prawidłowe skanowanie oryginału. Dopasuj prowadnice do szerokości oryginału.
- (4) **Podajnik dokumentów**
Ułóż oryginał.
Włóż oryginał stroną przeznaczoną do zadrukowania skierowaną do góry.
- (5) **Taca wyjścia oryginału**
Po zeskanowaniu oryginały trafiają na tę tacę.
- (6) **Moduł podajnika wyjścia (podajnik prawy)***
Na tej tacy w razie potrzeby umieszczane są wydruki.
- (7) **Złącze USB (typu B)**
Urządzenie nie korzysta z tego złącza.
- (8) **Złącze USB (typu A)**
Służy do podłączania urządzenia USB, na przykład pamięci USB.
Obsługuje standard USB 2.0 (Hi-Speed).
- (9) **Złącze LAN**
Jeżeli urządzenie jest używane w sieci, do tego złącza należy podłączyć kabel LAN.
Należy używać ekranowanego kabla LAN.
- (10) **Port tylko do użytku serwisu**
- (11) **Podajnik boczny**
Używaj tego podajnika, aby wprowadzać papier do urządzenia ręcznie.
W przypadku wkładania papieru większego niż A4R lub 8-1/2" x 11"R należy wysunąć prowadnicę.
▶ [Podajnik boczny \(strona 21\)](#)
- (12) **Pokrywa pojemnika na zużyty toner**
Otwórz tę pokrywę, gdy konieczna jest wymiana pojemnika na zużyty toner.
- (13) **Pojemnik na zużyty toner**
Ten pojemnik gromadzi nadmiar toneru, który powstaje w trakcie drukowania.
- (14) **Wtyczka**
- (15) **Gniazdo linii telefonicznej (LINE)***
Gdy używana jest funkcja faksu, do tego gniazda można podłączyć linię telefoniczną.
- (16) **Gniazdo słuchawki telefonicznej (TEL)***
Gdy używana jest funkcja faksu, do tego gniazda można podłączyć słuchawkę telefoniczną.

* Urządzenie peryferyjne. Więcej informacji znajduje się w podręczniku użytkownika.



WŁĄCZANIE/WYŁĄCZANIE ZASILANIA

W tej części opisano włączanie/wyłączanie zasilania urządzenia oraz jego ponowne uruchamianie.

Użyj dwóch włączników zasilania: wyłącznika głównego zlokalizowanego pod pokrywą przednią, w dolnym lewym rogu, oraz przycisku [Zasilanie] na panelu operacyjnym.

Włączanie zasilania

- Przetłącz włącznik główny do położenia „I”.
- Gdy kontrolka zasilania zaświeci się na zielono, naciśnij przycisk [Zasilanie].

Wyłączanie zasilania

- Naciśnij przycisk [Zasilanie], aby wyłączyć zasilanie. Aby wyłączyć zasilanie na dłuższy czas, naciśnij przycisk [Zasilanie], by wyłączyć zasilanie, i przestaw główny włącznik do położenia „II”, gdy zniknie ekran panelu operacyjnego.

Ponowne uruchomienie urządzenia

- Wyłącz zasilanie, naciskając klawisz [Zasilanie], a następnie naciśnij go ponownie, aby włączyć zasilanie.

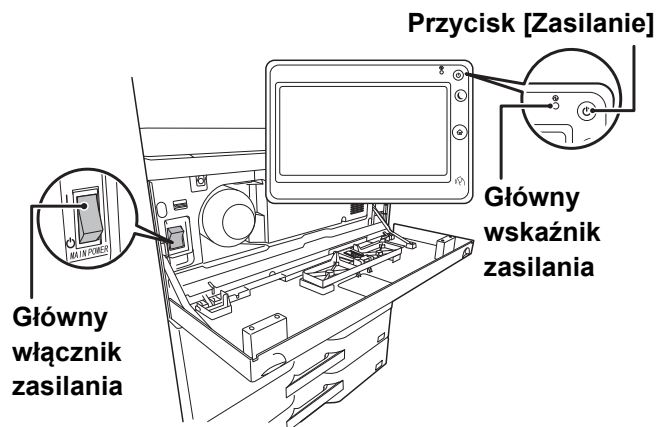

- Przy wyłączaniu głównego włącznika naciśnij przycisk [Zasilanie] na panelu operacyjnym, a następnie ustaw główny włącznik w położeniu „II”. W przypadku nagłej przerwy w dostawie zasilania włącz ponownie zasilanie urządzenia, a następnie wyłącz je w odpowiedniej kolejności. Jeśli zasilanie jest wyłączone przez dłuższy czas przed wyłączeniem urządzenia za pomocą przycisku [Zasilanie], mogą pojawić się nietypowe odgłosy, pogorszona jakość obrazu oraz inne problemy.
- Jeśli podejrzewasz awarię urządzenia, w pobliżu jest silna burza z piorunami lub gdy chcesz przenieść urządzenie, wyłącz klawisz [Zasilanie], główny włącznik sieciowy oraz odłącz przewód zasilania.



- Podczas korzystania z faksu lub faksu internetowego główny włącznik powinien zawsze znajdować się w pozycji „I”.
- Aby niektóre ustawienia zaczęły obowiązywać, należy ponownie uruchomić urządzenie. W niektórych stanach urządzenia ustawienia mogą nie zadziałać pomimo ponownego uruchomienia za pomocą klawisza [Zasilanie]. W takim przypadku wyłącz główny włącznik a następnie ponownie go włącz.

CZUJNIK RUCHU

Czujnik ten wykrywa zbliżającą się osobę i automatycznie wybudza urządzenie z trybu uśpienia (Tylko w trybie z czujnikiem ruchu).

Dostępne są trzy ustawienia zakresu wykrywania (I / II / III).

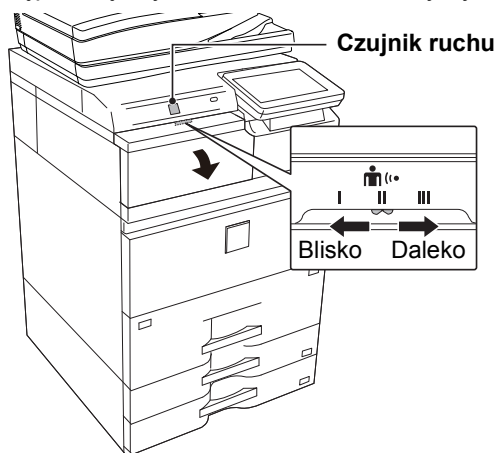

Zakres wykrywania

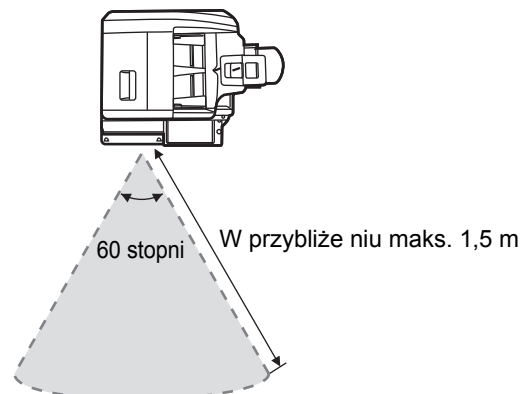

- Czujnik ruchu wykrywa ruch źródeł ciepła.
- Zakres wykrywania może różnić się zależnie od miejsca montażu czujnika i warunków otoczenia (temperatury itd.).



PANEL OPERACYJNY

Po naciśnięciu przycisku [Ekran główny (Home)] na panelu operacyjnym zostanie wyświetlony na panelu dotykowym ekran główny. Na ekranie głównym znajdują się przyciski wyboru trybów i funkcji.

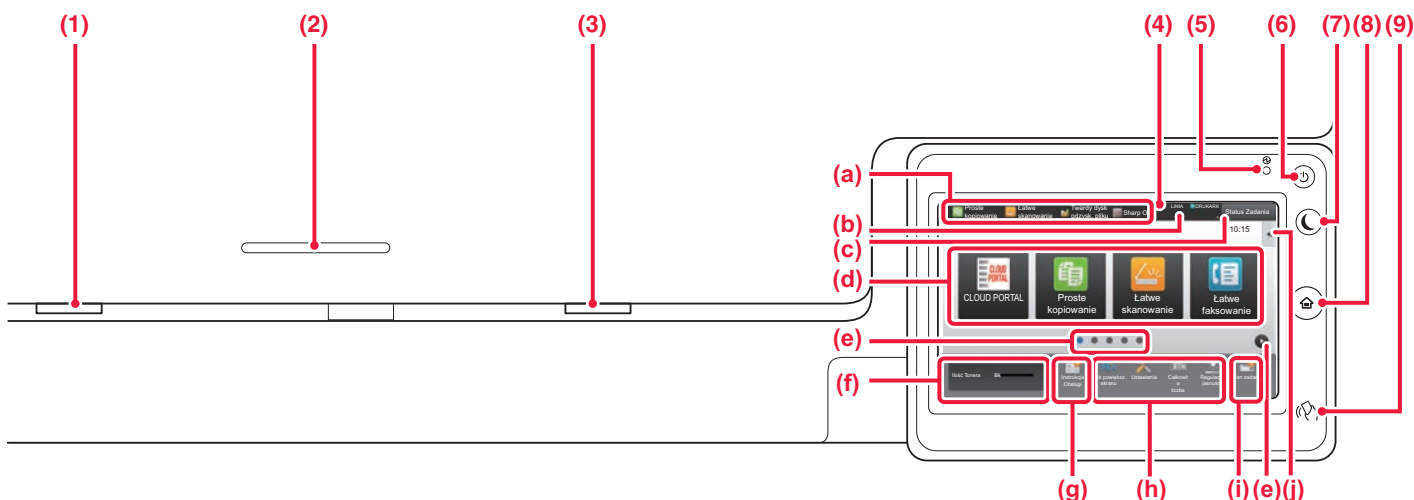

- (1) **Wskaźnik powiadomienia o danych**
Miga podczas odbierania faksu i faksu internetowego. Po zakończeniu drukowania lampka gaśnie.
Jeśli wydruk jest umieszczany w module podajnika wyjścia (podajnika po prawej), kontrolka będzie migać do czasu odebrania wydruku.
Kontrolka może również świecić podczas realizacji zadania w niektórych trybach, w stanie gotowości lub gdy wykryto oryginał w automatycznym podajniku dokumentów.
- (2) **Uchwyt czytnika kart IC**
Tutaj umieszcza się czytnik kart chipowych, gdy do uwierzytelniania użytkownika są używane karty chipowe.
- (3) **Kontrolka błędów**
Świeci się lub miga, wskazując status błędu.
- (4) **Panel dotykowy**
Komunikaty i przyciski są wyświetlane na ekranie panelu dotykowego.
Urządzenie jest obsługiwane przez bezpośrednie naciśnięcie wyświetlanych przycisków.
 - (a) Przyciski umożliwiające aktywację poszczególnych trybów.
 - (b) Zawiera ikony pozwalające określić status urządzenia.
 - (c) Zawiera tekst lub ikonę pozwalające stwierdzić, że zadanie jest realizowane lub oczekuje na realizację.
 - (d) Przyciski skrótu dla trybów i funkcji.
 - (e) Przechodzenie do kolejnych ekranów zawierających przyciski skrótu.
 - (f) Wyświetlanie ilości toneru.
 - (g) Wyświetlenie instrukcji obsługi.
 - (h) Przyciski pozwalające wybrać funkcje ułatwiające użytkowanie maszyny.
 - (i) Wybór funkcji dla poszczególnych trybów. Naciśnij kartę, aby wyświetlić listę przycisków funkcyjnych.
- (5) **Główny wskaźnik zasilania**
Kontrolka zapala się, gdy główny włącznik zasilania urządzenia znajduje się w pozycji "I".
Gdy lampka miga, nie można włączyć zasilania poprzez naciśnięcie przycisku [Zasilanie].
Kontrolka miga na zielono podczas odbierania danych dotyczących drukowania.
- (6) **Przycisk [Zasilanie]**
Użyj tego przycisku, aby włączyć lub wyłączyć zasilanie urządzenia.
- (7) **Przycisk/kontrolka [Oszczędzanie energii]**
Użyj tego przycisku, aby włączyć tryb uśpienia pozwalający oszczędzać energię.
Przycisk [Oszczędzanie energii] miga, gdy urządzenie znajduje się w trybie uśpienia.
- (8) **Przycisk [Ekran główny (Home)]**
Wyświetla ekran główny.
- (9) **Oznaczenie NFC (punkt dotykowy NFC)**
Możesz łatwo podłączyć do tego urządzenia dowolne urządzenie przenośne, dotykając urządzenia przenośnego.

Zmiana kąta ustawienia panelu operacyjnego

Możesz zmienić kąt ustawienia panelu operacyjnego. Ustaw odpowiedni kąt w celu poprawienia widoczności.

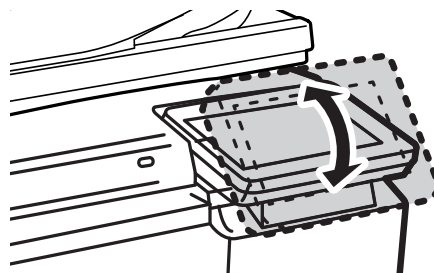



Sprawdzanie statusu zadania/priorytet/anulowanie

Aby wyświetlić okno statusu zadania, naciśnij przycisk [Status Zadania] na ekranie głównym lub przycisk [Status Zadania] wyświetlany w prawym górnym rogu ekranu każdego z trybów.

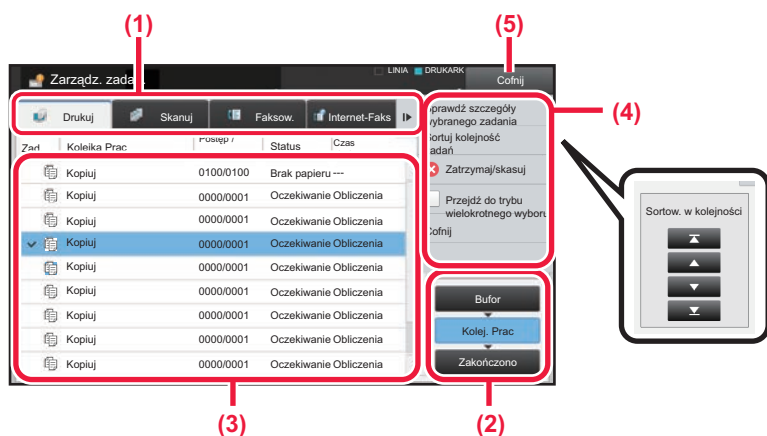

Sprawdzanie statusu zadania

- (1) **Naciśnij zakładkę trybu, który chcesz sprawdzić.**
Sprawdź zadania kopiowania i drukowania na karcie [Drukuj].
- (2) **Naciśnij przycisk [Kolej. Prac] lub [Zakończono].**
- (3) **Sprawdź zadania na liście.**
Jeśli chcesz nadać priorytet lub anulować zadanie, naciśnij to zadanie.
- (4) **Aby nadać priorytet zadaniu:**
Naciśnij [Sortuj kolejność zadań], a następnie przycisk Zmień priorytet.
Aby anulować zadanie:
Naciśnij [Zatrzymaj/skasuj].
- (5) **Naciśnij przycisk [Cofnij], aby powrócić do ekranu podstawowego.**

EKRAN PODGLĄDU

Naciśnij przycisk [Podgląd], aby otworzyć ekran Podgląd. Na ekranie podglądu na panelu dotykowym możesz wyświetlić podglądy zadań i obrazów zapisanych w urządzeniu.

Tryb prosty



Tryb normalny

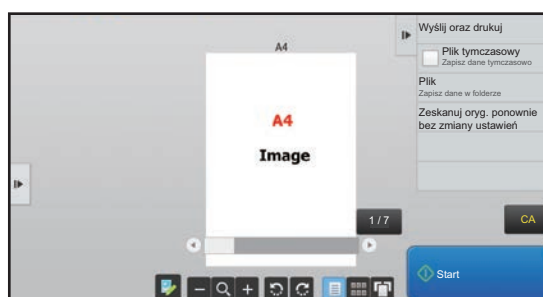

Przyciski ekranu podglądu

	Służy do przechodzenia w tryb edycji. Strony oryginału można zmieniać, obracać i usuwać.		*1 Służy do obracania obrazu podglądu całej strony w kierunku wskazanym przez strzałkę. Drukowany obraz nie ulega obróceniu.
	*1, *2 Służy do zmniejszania obrazu.		*1 Służy do wyświetlania obrazów podglądu odpowiednich stron.
	*1, *2 Służy do wyświetlania paska przewijającego umożliwiającego powiększanie/zmniejszanie obrazu. Przesunięcie suwaka w lewo powoduje zmniejszenie obrazu, a w prawo – jego powiększenie.		Służy do wyświetlania miniatur obrazów podglądu.
	*1, *2 Służy do powiększania obrazu.		*1 Służy do wyświetlania stron w widoku 3D.

*1 Można również użyć w trybie uproszczonym.

*2 W trybie Łatwym ekran ten jest wyświetlany po dotknięciu pola



UMIESZCZANIE ORYGINAŁÓW

Aby zeskanować wiele oryginałów za jednym razem, można skorzystać z automatycznego podajnika dokumentów, dzięki któremu nie będzie konieczne ręczne wprowadzanie każdego oryginału.

Jeśli oryginał taki jak książka lub dokument z dołączonymi notatkami nie może zostać zeskanowany za pomocą automatycznego podajnika, użyj szyby dokumentów.

KORZYSTANIE Z AUTOMATYCZNEGO PODAJNIKA DOKUMENTÓW

Podczas korzystania z automatycznego podajnika dokumentów, umieść oryginały na tacy podajnika dokumentów. Upewnij się, że na szybie dokumentów nie znajdują się żadne oryginały.

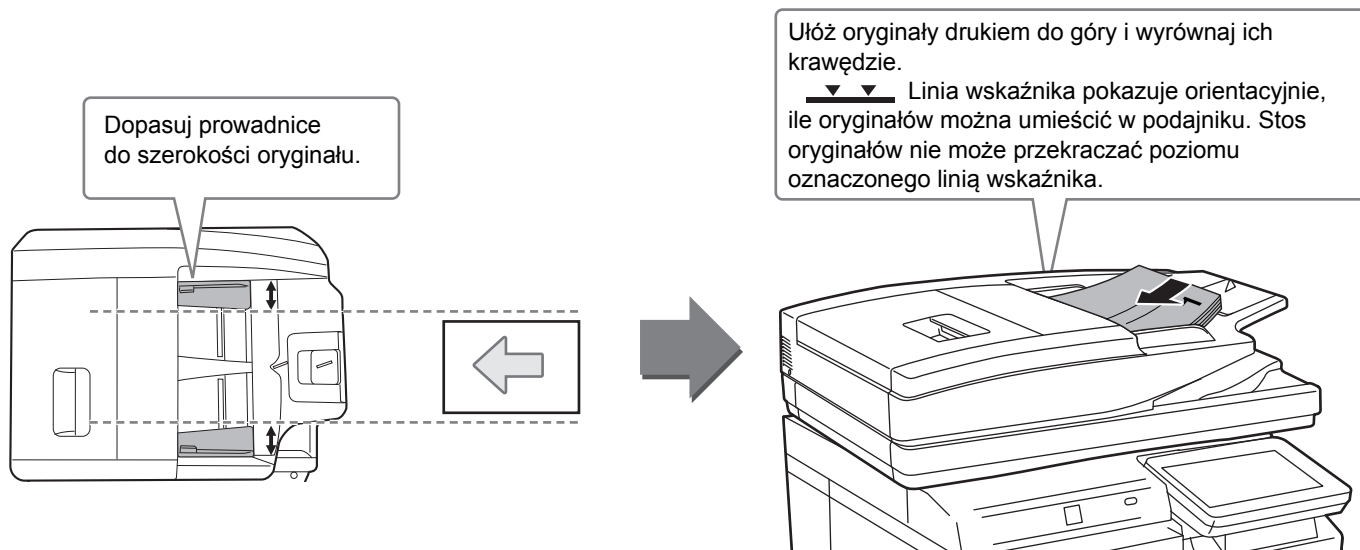

KORZYSTANIE Z SZYBY DOKUMENTÓW

Uważaj, aby nie przytrzasnąć palców podczas zamykania automatycznego podajnika dokumentów.

Po ułożeniu oryginału zamknij automatyczny podajnik dokumentów. Jeżeli moduł pozostanie otwarty, elementy wychodzące poza oryginał zostaną skopiowane na czarno, co spowoduje nadmierne zużycie toneru.



Ustaw orientację obrazu, aby upewnić się, że orientacja umieszczonego oryginału jest poprawnie rozpoznawana. Szczegółowe informacje znajdują się w podręczniku użytkownika.



REGULACJA GŁOŚNOŚCI

Możesz regulować głośność dźwięków urządzenia. Naciśnij przycisk [Ustawienia] i skonfiguruj poniższe ustawienia z poziomu karty [Ustawienia Systemowe]. (Wymagane są uprawnienia administracyjne).

► [Tryb ustawień dostępnych dla administratora \(strona 66\)](#)

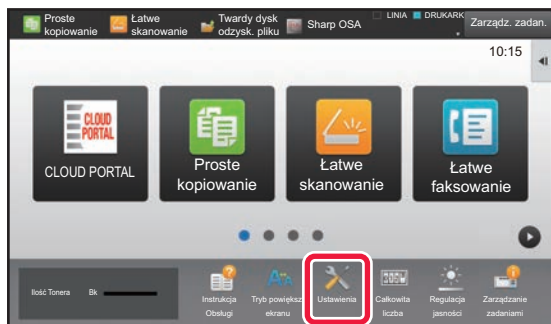

Ustawienie	Przegląd
Ustawienia Wysyłania Obrazów - Ustawienia Podstawowe - Ustawienia Warunków - Dźwięk Po Zak. Skanowania	Skonfiguruj ustawienia dźwięków generowanych po zakończeniu skanowania w przypadku korzystania z funkcji faksu, skanowania lub innej funkcji wysyłania obrazów.
Ustawienia Wysyłania Obrazów - Ustawienia Faksu - Ustawienia Domyślne - Ustawienia Głośników	W przypadku faksu dostosuj głośność sygnału odłożenia słuchawki (głośnik), sygnału dzwonienia, monitora linii, sygnału zakończenia odbioru, sygnału zakończenia wysyłania i sygnału błędu wysyłania/odbioru.
Ustawienia Wysyłania Obrazów - Ustawienia faksu internetowego - Ustawienia Domyślne - Ustawienia Poziomu Głośności Głośnika	Skonfiguruj ustawienia dźwięków generowanych podczas odbioru faksu internetowego i błędu komunikacji.
Ustawienia Przechowywania Dokumentu - Ustawienia Warunków - Dźwięk Po Zak. Skanowania	Skonfiguruj ustawienia dźwięków generowanych po zakończeniu skanowania w przypadku korzystania z funkcji przechowywania dokumentów.
Ustawienia Podstawowe - Ustawienia Operacji - Ustawienia Warunków - Ustawienia Głównych Operacji	Skonfiguruj ustawienia dźwięków generowanych po naciśnięciu przycisku i dźwięku po naciśnięciu przycisku ustawień domyślnych.

UMIESZCZANIE PAPIERU NAZWY I UMIEJSCOWIENIE TAC

Tace mają następujące nazwy:

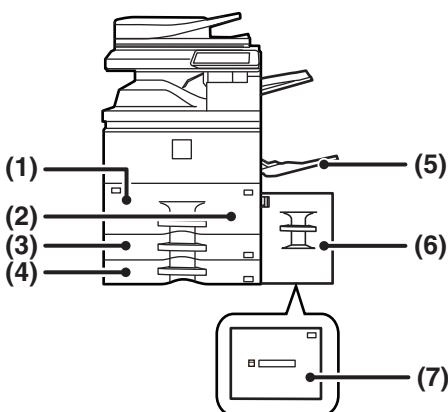

- (1) Podajnik 1
- (2) Podajnik 2
- (3) Podajnik 3
- (4) Podajnik 4
- (5) Podajnik boczny
- (6) Podajnik 5 (MX-LC18)
- (7) Podajnik 5 (MX-LC19)

Ustawianie orientacji strony przeznaczony do zadrukowania

Ustawienie orientacji strony przeznaczony do zadrukowania różni się w zależności od używanego podajnika. Papier "Papier Firmowy" i "Pre-Print" ustaw w odwrotnej orientacji.

Umieść papier stroną do zadruku w kierunku wskazanym poniżej:

Podajnik	W trybie normalnym	W przypadku papieru firmowego i wstępnie zadrukowanego
Podajniki 1 – 4	Skierowane do góry	Skierowane do dołu
Podajnik boczny, Podajnik 5	Skierowane do dołu	Skierowane do góry



UMIESZCZANIE PAPIERU W PODAJNIKACH 1/2

1

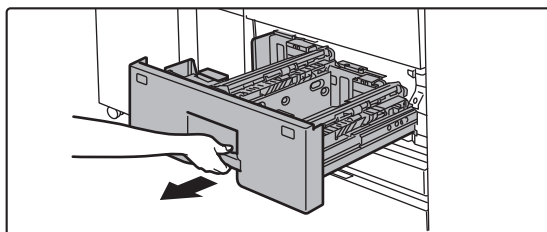

Wyciągnij podajnik papieru.

Delikatnie wyciągaj podajnik do momentu jego zatrzymania.



Trzymaj uchwyt, aż do momentu zwolnienia blokady.

2

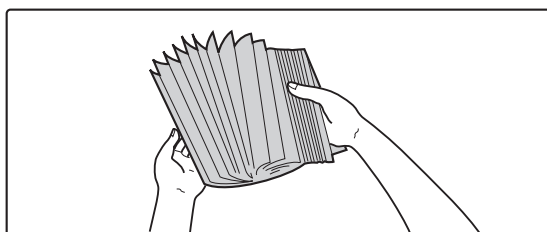

Przetasuj dobrze papier.

Przed załadowaniem papieru dobrze go przetasuj. Jeśli tego nie zrobisz, może nastąpić podawanie wielu arkuszy naraz oraz zacięcie.

3

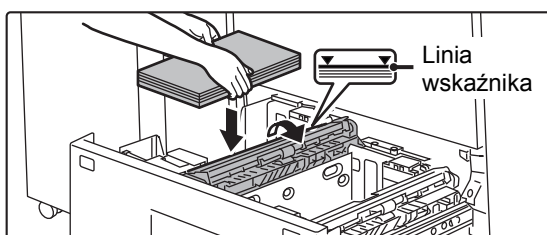

Podnieś rolkę pobierającą i umieść papier w podajniku.

Włóż papier stroną przeznaczoną do zadrukowania skierowaną do góry. Stos papieru nie może być wyższy, niż wskazuje linia wskaźnika (maksymalnie 1250 arkuszy w podajniku 1 lub maksymalnie 850 w podajniku 2).

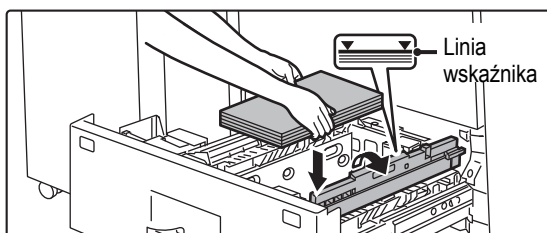

4

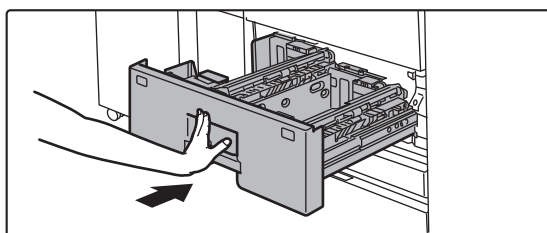

Opuść rolkę pobierającą i delikatnie wepchnij podajnik.

Powoli wepchnij podajnik do końca do urządzenia, wykonując zdecydowany ruch ręką.

Włożenie papieru na siłę może być przyczyną nierównego podawania i zacięcia papieru.



UMIESZCZANIE PAPIERU W PODAJNIKACH 3/4

1

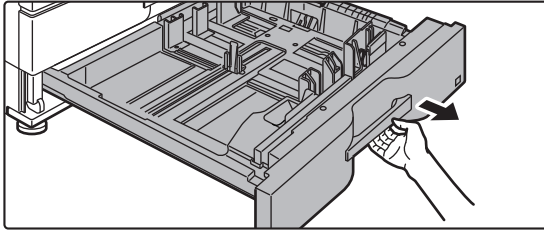

Wyciągnij podajnik papieru.

Delikatnie wyciągaj podajnik do momentu jego zatrzymania. W celu załadowania papieru przejdź do punktu 3. W celu umieszczenia papieru o innym formacie przejdź do następnego kroku.



Trzymaj uchwyt, aż do momentu zwolnienia blokady.

2

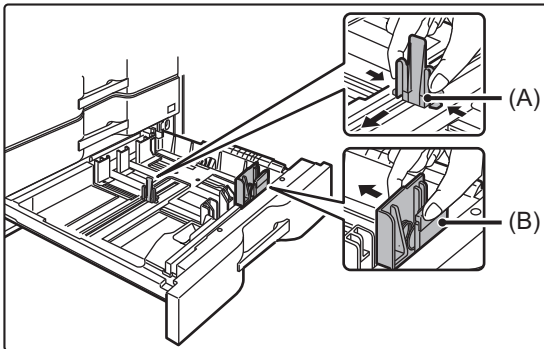

Wyreguluj ograniczniki A i B, ściskając ich blokady i przesuwanając je w taki sposób, aby odpowiadały pionowemu i poziomemu wymiarowi papieru, który ma być załadowany.

Ograniczniki A i B przesuwanają się. Przesuń każdy ogranicznik z wciśniętą dźwignią blokady, aby dostosować go do formatu papieru.



Papier o niestandardowym rozmiarze można umieszczać tylko w podajniku 4. Papieru o niestandardowym rozmiarze nie można umieszczać w podajniku 3.

3

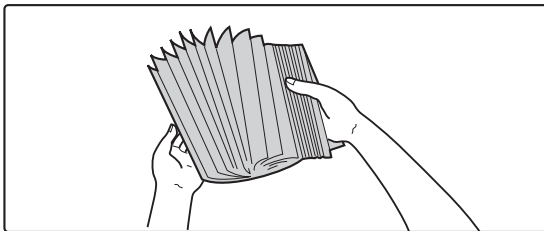

Przetasuj dobrze papier.

Przed załadowaniem papieru dobrze go przetasuj. Jeśli tego nie zrobisz, może nastąpić podawanie wielu arkuszy naraz oraz zacięcie.





4

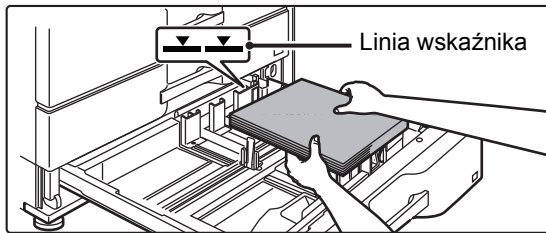

Włóż papier do podajnika.

Włóż papier stroną przeznaczoną do zadrukowania skierowaną do góry. Stos papieru nie może być wyższy niż linia wskaźnika (maks. 500 arkuszy).

5

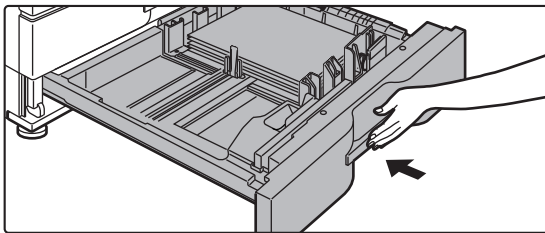

Delikatnie wsuń podajnik do urządzenia.

Powoli wepchnij podajnik do końca do urządzenia, wykonując zdecydowany ruch ręką. Włożenie papieru na siłę może być przyczyną nierównego podawania i zacięcia papieru.



UMIESZCZANIE PAPIERU W INNYCH PODAJNIKACH

Podajnik boczny

1

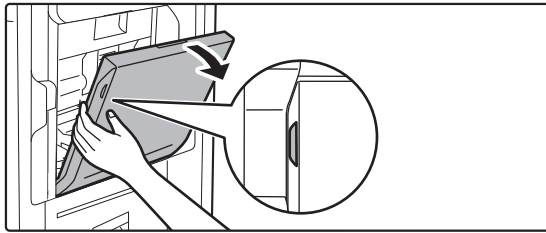

Otwórz podajnik boczny.

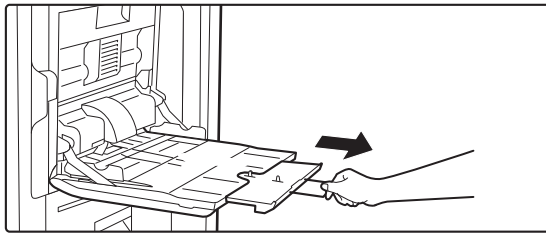

W przypadku wkładania papieru większego niż A4R lub 8-1/2" x 11"R należy wysunąć prowadnicę. Wyciągnij prowadnicę na całą jej długość.

2

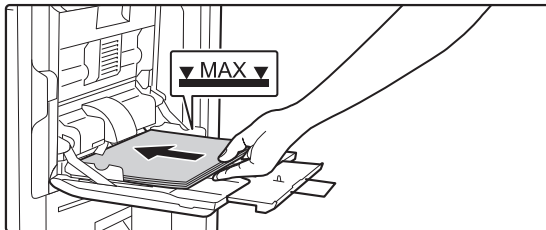

Włóż papier stroną przeznaczoną do zadrukowania skierowaną do dołu.

Włóż papier powoli wzdłuż podajnika w stronę urządzenia aż do oporu. Włożenie papieru z nadmierną siłą może być przyczyną odgięcia krawędzi przedniej. Zbyt luźne włożenie papieru może być przyczyną nierównego lub nieprawidłowego podawania. Ilość papieru nie może przekraczać maksymalnej liczby arkuszy, a łączna wysokość papieru nie może przekraczać linii wskaźnika.

3

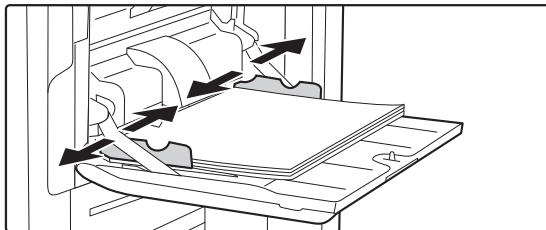

Dopasuj prowadnice podajnika bocznego do szerokości papieru.

Ustaw prowadnice podajnika bocznego w taki sposób, aby delikatnie dotykały załadowanego papieru.



Podajnik dużej pojemności (MX-LC18)

W przypadku zmiany formatu papieru skontaktuj się z przedstawicielem handlowym lub najbliższym autoryzowanym punktem serwisowym.

1

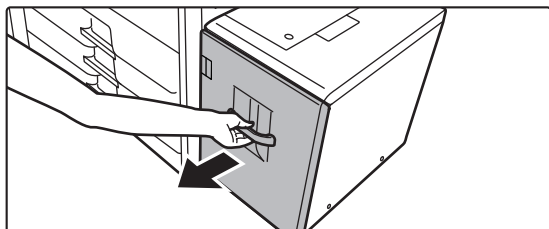

Wyciągnij podajnik papieru.

Delikatnie wyciągaj podajnik do momentu jego zatrzymania.

2

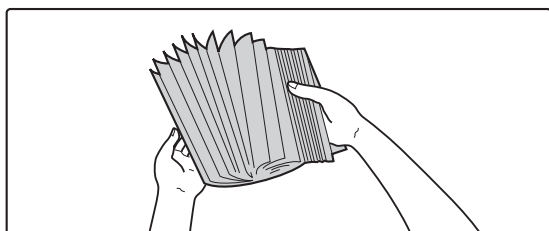

Przetasuj dobrze papier.

Przed załadowaniem papieru dobrze go przetasuj. Jeśli tego nie zrobisz, może nastąpić podawanie wielu arkuszy naraz oraz zacięcie.

3

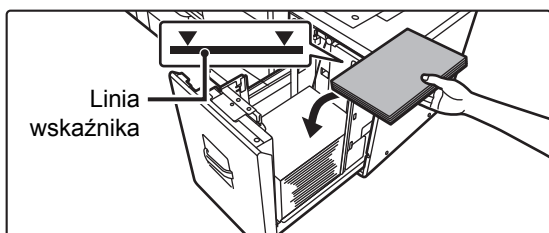

Umieść papier na środku tacy na papier.

Włóż papier stroną przeznaczoną do zadrukowania skierowaną do góry. Stos papieru nie może przekraczać linii wskaźnika (maks. 3500 arkuszy).

4

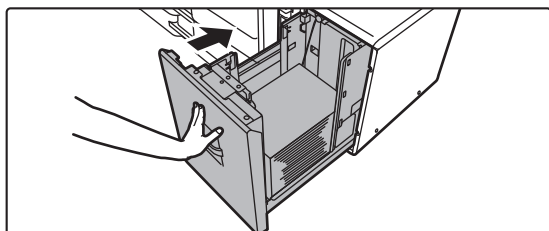

Delikatnie wsuń podajnik do urządzenia.

Powoli wepchnij podajnik do końca do urządzenia, wykonując zdecydowany ruch ręką. Włożenie papieru na siłę może być przyczyną nierównego podawania i zacięcia papieru.



Podajnik dużej pojemności (MX-LC19)

1

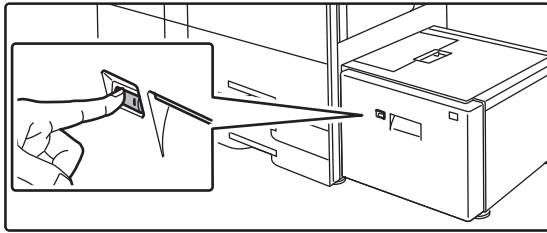

Naciśnij przycisk obsługi.

Przycisk obsługi miga i podajnik papieru przesuwa się na dół do pozycji ładowania papieru. Poczekaj, aż zgaśnie kontrolka przycisku obsługi.



Nie wyciągaj podajnika dopóki nie zgaśnie kontrolka. Wyciągnięcie na siłę podajnika, gdy przycisk świeci się lub miga, może spowodować uszkodzenie urządzenia.

2

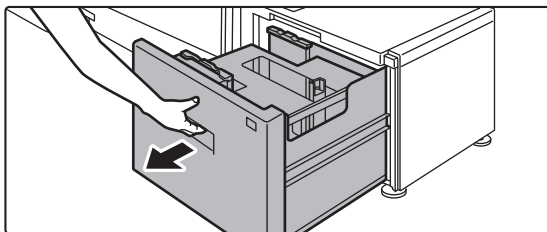

Wyciągnij podajnik papieru.

Delikatnie wyciągaj podajnik do momentu jego zatrzymania.

3

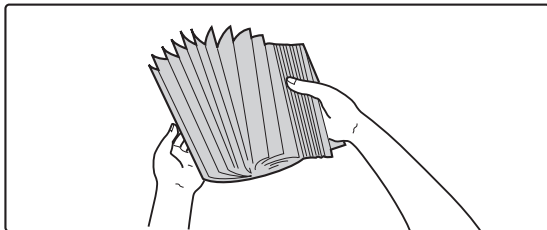

Przetasuj dobrze papier.

Przed załadowaniem papieru dobrze go przetasuj. Jeśli tego nie zrobisz, może nastąpić podawanie wielu arkuszy naraz oraz zacięcie.

4

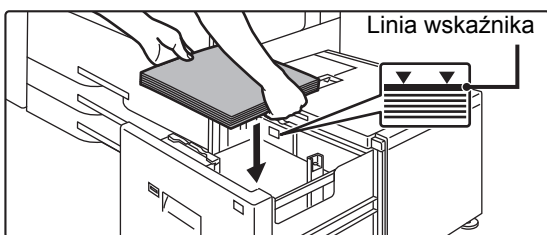

Umieść papier na środku tacy na papier.

Włóż papier stroną przeznaczoną do zadrukowania skierowaną do góry. Stos papieru nie może przekraczać linii wskaźnika (maks. 3000 arkuszy).

Gdy zostanie załadowana pewna ilość papieru, taca papieru automatycznie lekko się obniży i zatrzyma. Powtórz tę samą czynność w ten sam sposób, aby załadować papier.





- Podczas ładowania papieru nie wkładaj rąk w przestrzeń wewnątrz tacy na papier.

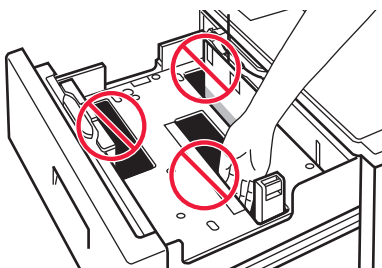

- Nie wkładaj kartek papieru ani żadnych przedmiotów w przestrzeń wewnątrz podajnika.

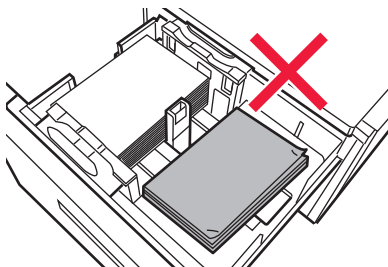

5

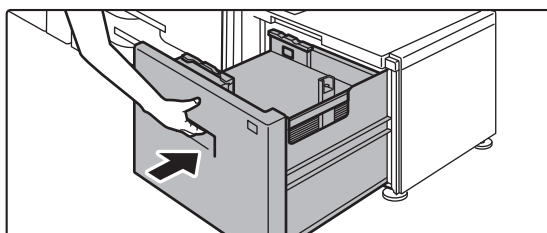

Delikatnie wsuń podajnik do urządzenia.

Powoli wepchnij podajnik do końca do urządzenia, wykonując zdecydowany ruch ręką.

Włożenie papieru na siłę może być przyczyną nierównego podawania i zacięcia papieru.

Taca na papier przesuwana się do góry, gdy podajnik zostaje wepchnięty. Przycisk obsługi będzie migać, gdy taca na papier będzie podnoszona. Przycisk będzie świecił się po podniesieniu tacy na papier.



ZMIANA USTAWIEŃ PODAJNIKA PAPIERU

Aby wymienić papier umieszczony w podajniku, zmień ustawienia podajnika za pomocą opcji [Ustawienia tacy] na ekranie głównym.

Poniżej opisano przykładową procedurę zmiany papieru w podajniku 2 z papieru zwykłego A4 na papier ekologiczny B5.

1



Naciśnij przycisk [Ekran główny (Home)].

Wyświetlony zostanie ekran główny.

2

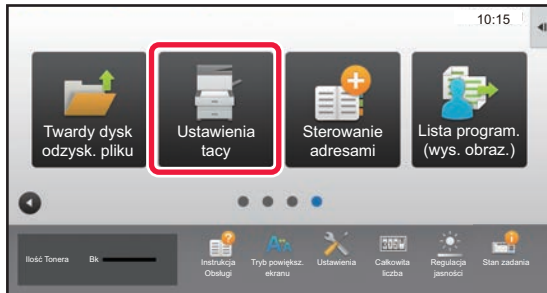

Dotknij przycisku [Ustawienia Podajnika], a następnie dotknij przycisku podajnika 3.

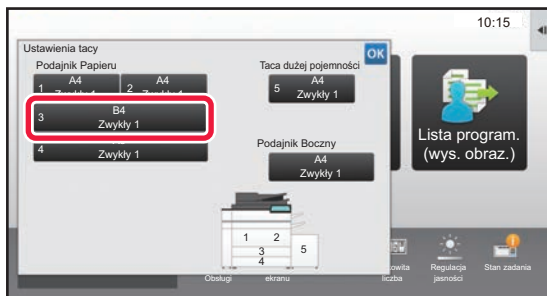

3



Wybierz rodzaj papieru.

- (1) Naciśnij kartę rodzaju papieru.
- (2) Naciśnij przycisk [Ekologiczny].

4

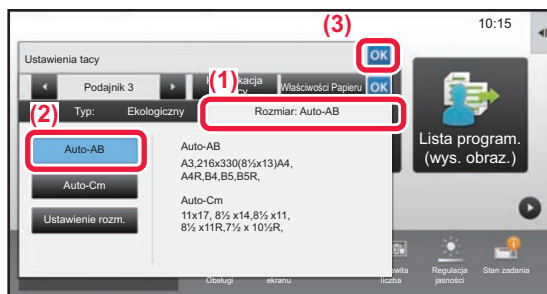

Wybierz rozmiar papieru.

- (1) Naciśnij kartę rozmiaru papieru.
- (2) Wybierz rozmiar papieru.
Naciśnij przycisk [Auto-AB].
- (3) Naciśnij **OK** na ekranie "Ustawienia tacy".



ZAPISYWANIE KONTAKTÓW W KSIĄŻCE ADRESOWEJ

W książce adresowej można zapisywać "Kontakty" i "Grupy".

Poniżej opisano przykładową procedurę dodawania nowego kontaktu do książki adresowej przez bezpośrednie wprowadzenie nazwiska i adresu.

1



Naciśnij przycisk [Ekran główny (Home)].

Wyświetlony zostanie ekran główny.

2

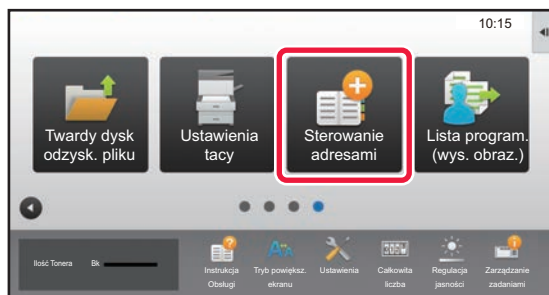

Naciśnij przycisk [Sterowanie adresami].

3

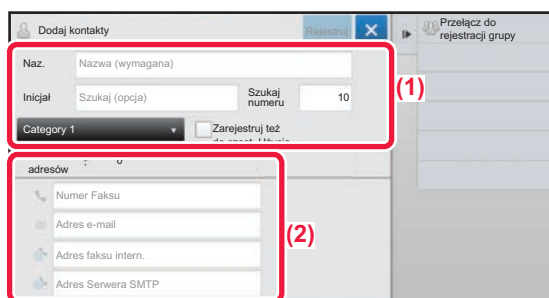

Wpisz informacje, które chcesz zarejestrować w książce adresowej.

(1) Wprowadź podstawowe informacje.

Wypełnij pola [Naz.] oraz [Inicjał].

Aby określić kategorię, wybierz ją z listy, która zostanie wyświetlona po naciśnięciu pola wprowadzania.

Aby zapisać kontakt jako często używany, zaznacz pole wyboru [Zarejestruj też do częst. Użycia] .

(2) Naciśnij [Numer Faksu], [Adres e-mail], [Adres faksu intern.] lub [Adres Serwera SMTP], wprowadź adres, a następnie naciśnij OK.

4

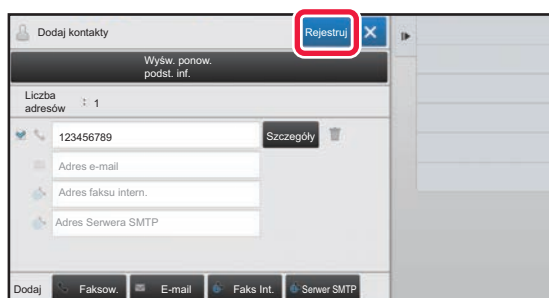

Naciśnij przycisk [Rejestruj].

Pierwszy zapisany adres danego typu jest ustawiany jako adres domyślny. Jeśli pole wyboru przy żadnym adresie nie jest zaznaczone, wyświetlony zostanie ekran potwierdzenia zawierający prośbę w wybranie adresu domyślnego.

Edytowanie lub usuwanie kontaktu

Naciśnij przycisk [Książka adresowa] na ekranie głównym, wybierz kontakt, który chcesz edytować lub usunąć, naciśnij na panelu zadań i naciśnij [Edycja] lub [Kasowanie].

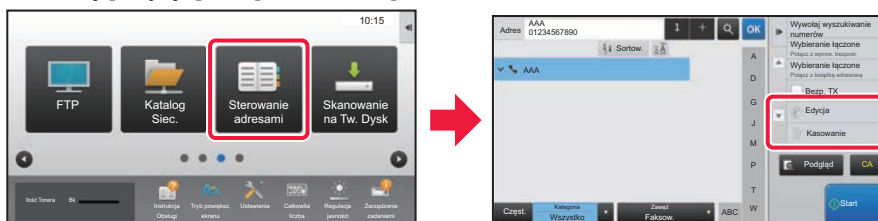



AUTORYZACJA UŻYTKOWNIKA

Jeśli w ustawieniach włączona jest funkcja autoryzacji, korzystanie z urządzenia wymaga zalogowania. W domyślnych ustawieniach fabrycznych autoryzacja użytkownika jest wyłączona.

Po zakończeniu korzystania z urządzenia wyloguj się.

METODY AUTORYZACJI

Istnieją dwie metody autoryzacji użytkownika: za pomocą numeru użytkownika lub loginu/hasła. Poproś administratora systemu o dane potrzebne do zalogowania do urządzenia.

AUTORYZACJA ZA POMOCĄ NUMERU UŻYTKOWNIKA

Niniejsza procedura służy do logowania za pomocą numeru użytkownika otrzymanego od administratora urządzenia. Podczas uruchamiania urządzenia wyświetlany jest ekran logowania.



AUTORYZACJA ZA POMOCĄ LOGINU/HASŁA

Ta metoda pozwala użytkownikom logować się za pomocą loginu i hasła otrzymanych od administratora urządzenia lub administratora serwera LDAP.

Podczas uruchamiania urządzenia wyświetlany jest ekran logowania.

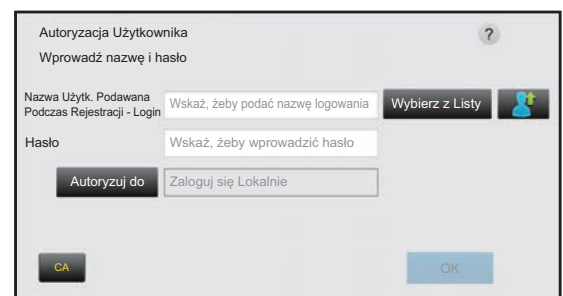

Wylogowanie

Po zakończeniu korzystania z urządzenia wyloguj się. Zapobiega to korzystaniu z urządzenia przez osoby niepowołane.

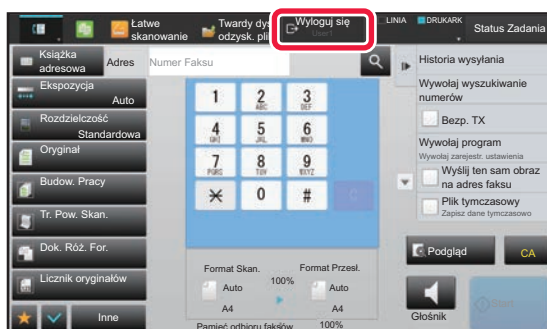



DOSTĘPNE FUNKCJE URZĄDZENIA

Urządzenie posiada wiele funkcji przeznaczonych do różnych celów.

Niektóre przydatne funkcje są opisane poniżej. Szczegółowe informacje znajdują się w podręczniku użytkownika.

FUNKCJE OSZCZĘDZANIA PAPIERU I CZASU

N-Up



Funkcja ta rozmieszcza wiele stron oryginału na jednym arkuszu papieru.
Funkcja pozwala zaprezentować wiele stron w zwartym formacie lub przedstawić wygląd wszystkich stron w dokumencie.

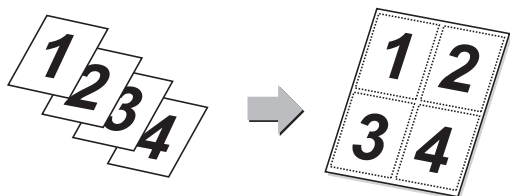

Pomiń puste strony



Jeśli skanowany oryginał zawiera puste strony, ta funkcja umożliwia ich pominięcie w celu skopiowania lub wysłania tylko niepustych stron. Urządzenie wykrywa puste strony, co umożliwia pominięcie zbędnych pustych arkuszy bez sprawdzania oryginału.

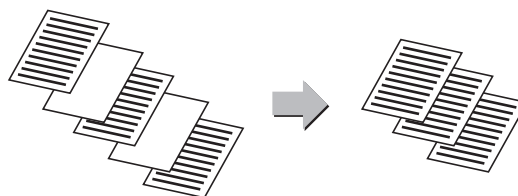

Orygin. o Róż. Form.



Ta funkcja umożliwia jednoczesne kopiowanie oryginałów o różnych formatach, nawet oryginałów w formacie B5 (5-1/2" x 8-1/2") razem z oryginałami w formacie A4 (8-1/2" x 11"). Podczas kopiowania możesz łączyć ustawienia oryginałów o różnych rozmiarach i automatycznego ustawiania skali, aby zmienić skalę stosowaną do każdego oryginału i wydrukować wszystkie strony na papierze o jednakowym rozmiarze.

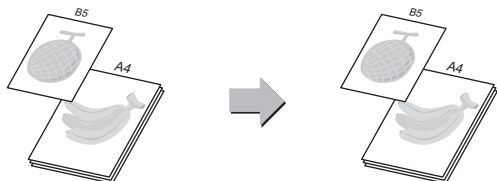

Licznik oryginałów



Istnieje możliwość określenia liczby zeskanowanych arkuszy oryginału i wyświetlenia jej przed przesłaniem. Sprawdzenie liczby zeskanowanych arkuszy oryginału przed przesłaniem zapobieganie powstawaniu błędów.



Kopia próbna



Ta funkcja służy do wykonywania kopii próbnych przed wydrukowaniem określonej liczby kopii. Porównaj kopię próbną z podglądem wydruku. W razie potrzeby zmień ustawienia. Ta funkcja zapisuje zeskanowany oryginał w pamięci urządzenia, dzięki czemu nie trzeba ponownie skanować oryginału przy zmienionym ustawieniu.

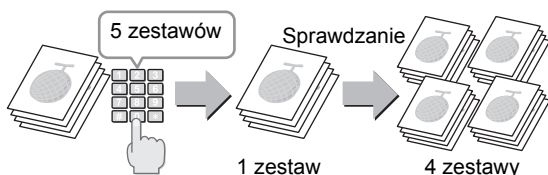

Kopioiw. Tandem



Ta funkcja służy do równego podziału zadania kopiowania między dwa urządzenia podłączone do sieci, co umożliwia skrócenie czasu kopiowania.

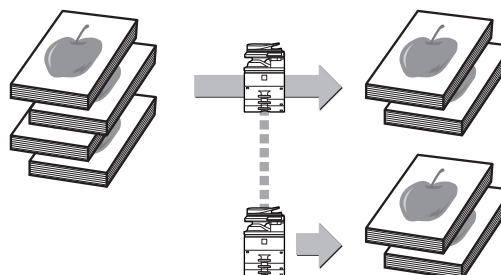



Budow. Pracy



Ta funkcja służy do dzielenia oryginałów na zestawy i pojedynczego podawania poszczególnych zestawów przez automatyczny podajnik dokumentów podczas kopiowania lub wysyłania dużej liczby oryginałów.

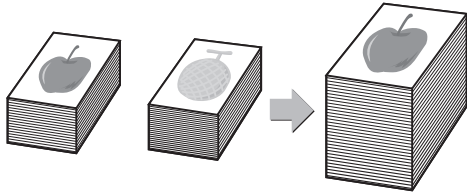

Card Shot



Ta funkcja służy do kopiowania przedniej i tylnej strony karty na jednym arkuszu, a nie na dwóch osobnych arkuszach. Takie rozwiązanie ułatwia kopiowanie dowodów osobistych i pozwala zaoszczędzić papier.

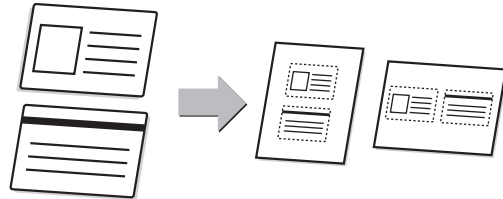

Multicrop / Kadrowanie obrazu



Na szybie dokumentów w urządzeniu można umieścić wiele dokumentów, jak np. pokwitowania lub zdjęcia, a urządzenie automatycznie wykadruje je i pozapisuje do osobnych plików podczas skanowania.

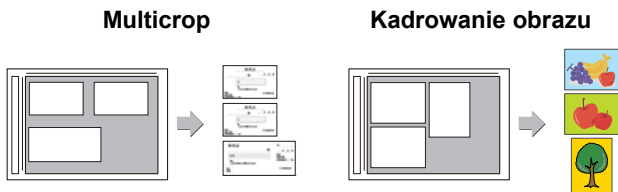

Ust. Autom.



Aby automatycznie skonfigurować ustawienia skanowania odpowiednie dla oryginału, naciśnij przycisk [Ust. Autom.] na ekranie podstawowym trybu łatwego. Takie opcje, jak Orientacja, Rozdzielczość i Pominięcie pustych stron są ustawiane automatycznie.

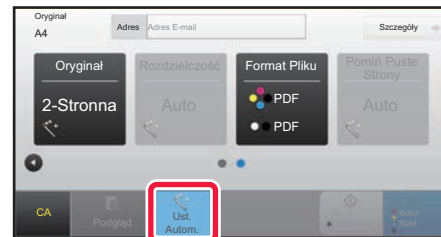

FUNKCJE ZABEZPIECZEŃ

Druk tekstury w tle



Na dokumencie jako wzór tła umieszczane są niewidoczne znaki zapobiegające nieautoryzowanemu kopiowaniu, mające formę tekstu ustalonego lub tekstu użytkownika. Podczas kopiowania wydruku z takim wzorem ukryte znaki zostają wydrukowane.

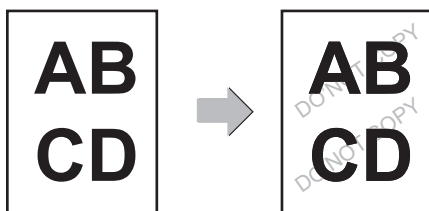

Drukowanie informacji monitorujących



Ta funkcja wymusza wydruk wcześniej zdefiniowanych informacji monitorujących, aby zapobiec nieautoryzowanemu kopiowaniu.

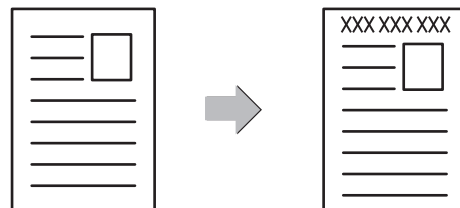



FUNKCJE SKANOWANIA

Wyrównanie tła



Tło można wyrównać poprzez ustawienie jasnych obszarów oryginału jako ciemniejszych lub jaśniejszych.

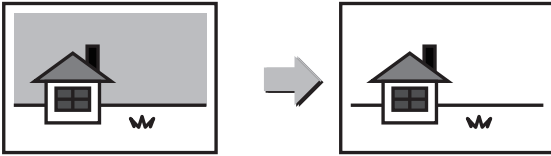

Tr. Pow. Skan



Ta funkcja umożliwia zeskanowanie cienkich oryginałów za pomocą automatycznego podajnika dokumentów. Pomaga ona zapobiegać zacinaniu się oryginałów.

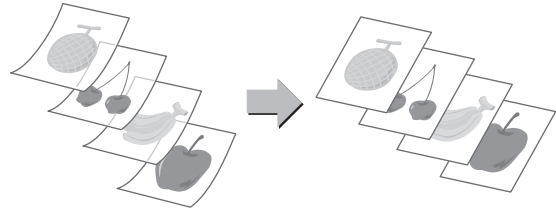

Skan. Książk..



Lewa i prawa strona oryginału mogą zostać przesłane jako dwie oddzielne strony. Ta funkcja jest przydatna, jeśli chcesz wysłać faksem prawe i lewe strony oryginału książki lub innego zszytego dokumentu jako osobne strony.

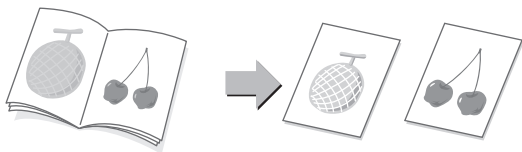

Podział książki



Ta funkcja służy do rozdzielania oryginału zszytego siodłowo, np. katalogu lub broszury, strona po stronie i ich kopiowania w prawidłowej kolejności.

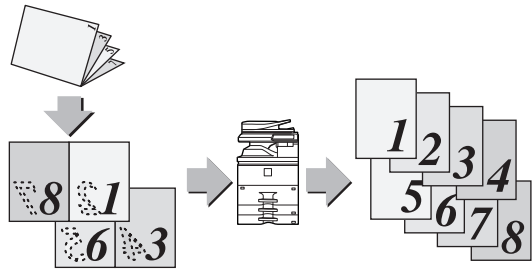

Usuń



Opisywana funkcja umożliwia usuwanie cieni powstających podczas skanowania grubych oryginałów lub książek.

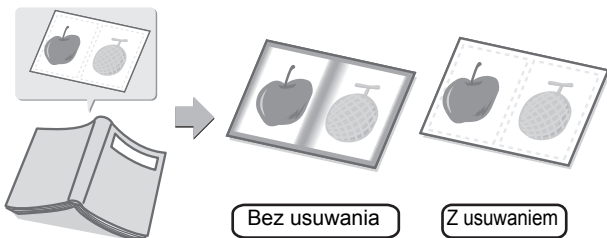

Stempel potwierdzaj.



Ta funkcja umożliwia nanoszenie stempla na poszczególne oryginały skanowane przy użyciu automatycznego podajnika dokumentów (ADF), co umożliwia potwierdzenie, że wszystkie oryginały zostały poprawnie zeskanowane.

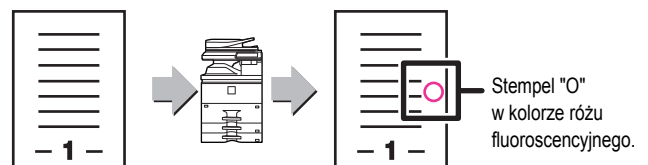



KOPIARKA

Poniżej opisane są podstawowe procedury korzystania z funkcji kopiarki.

▶ WYKONYWANIE KOPII.....	32
▶ TRYB KOPIOWANIA	34
▶ KOPIOWANIE NA PAPIERZE SPECJALNYM (Kopiowanie z użyciem podajnika bocznego).....	35



WYKONYWANIE KOPII

Poniżej został opisany sposób ustawiania skali kopiowania.

1



Naciśnij przycisk [Ekran główny (Home)].

Wyświetlony zostanie ekran główny.

2

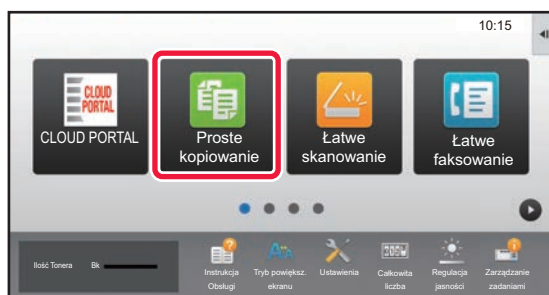

Naciśnij ikonę trybu [Proste kopiowanie].

Wyświetlony zostanie ekran prostego kopiowania.

3

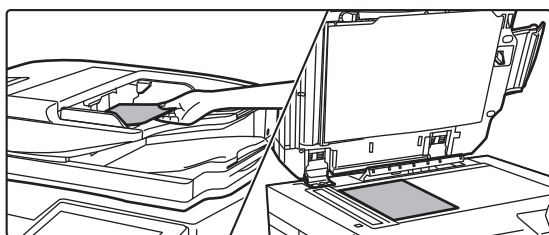

Ułóż oryginał.

Ułóż oryginał na tacy automatycznego podajnika dokumentów lub na szybie dokumentów.

► [UMIESZCZANIE ORYGINAŁÓW \(strona 16\)](#)

4

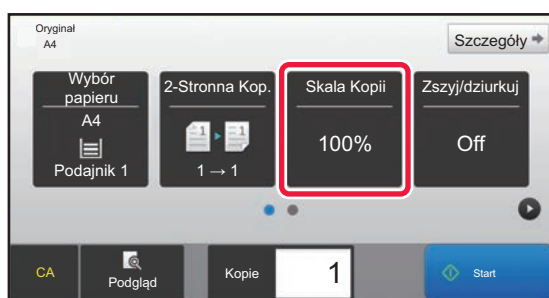

Naciśnij przycisk [Skala Kopii].

Opisane poniżej funkcje są dostępne w trybie prostego kopiowania.

- Wybór papieru
- 2-Stronna Kop.
- Skala Kopii
- Zszywaj*¹, Zszyj/dziurkuj*²
- Oryginał
- Ekspozycja
- N-Up
- Card Shot

*1 Gdy zamontowany jest finisz wewnątrz, finisz, finisz (duży odbiornik papieru), finisz siodłowy lub finisz siodłowy (duży odbiornik papieru).

*2 Gdy zamontowany jest moduł dziurkacza i finisz wewnątrz, finisz, finisz (duży odbiornik papieru), finisz siodłowy lub finisz siodłowy (duży odbiornik papieru).

Aby wybrać bardziej szczegółowe ustawienia, naciśnij przycisk [Szczegóły] i wybierz ustawienia w trybie normalnym.

► [TRYB KOPIOWANIA \(strona 34\)](#)



5



Ustaw skalę kopiowania.

Po wprowadzeniu ustawień naciśnij przycisk **OK**.

6

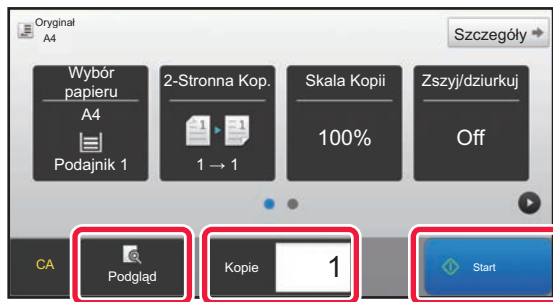

Ustaw liczbę kopii, a następnie naciśnij przycisk [Start].

- Aby wyświetlić podgląd dokumentu, naciśnij przycisk [Podgląd].
▶ [EKRAŃ PODGLĄDU \(strona 15\)](#)

Anuluj kopiowanie

Anuluj kopiowanie





TRYB KOPIOWANIA

Istnieją dwa tryby kopiowania: proste i normalne.

Tryb prosty pozwala korzystać tylko z najczęściej używanych funkcji zapewniających bezproblemowe wykonanie większości zadań kopiowania.

Jeśli konieczny jest wybór ustawień szczegółowych bądź funkcji specjalnych, użyj trybu normalnego. W trybie normalnym dostępne są wszystkie funkcje.

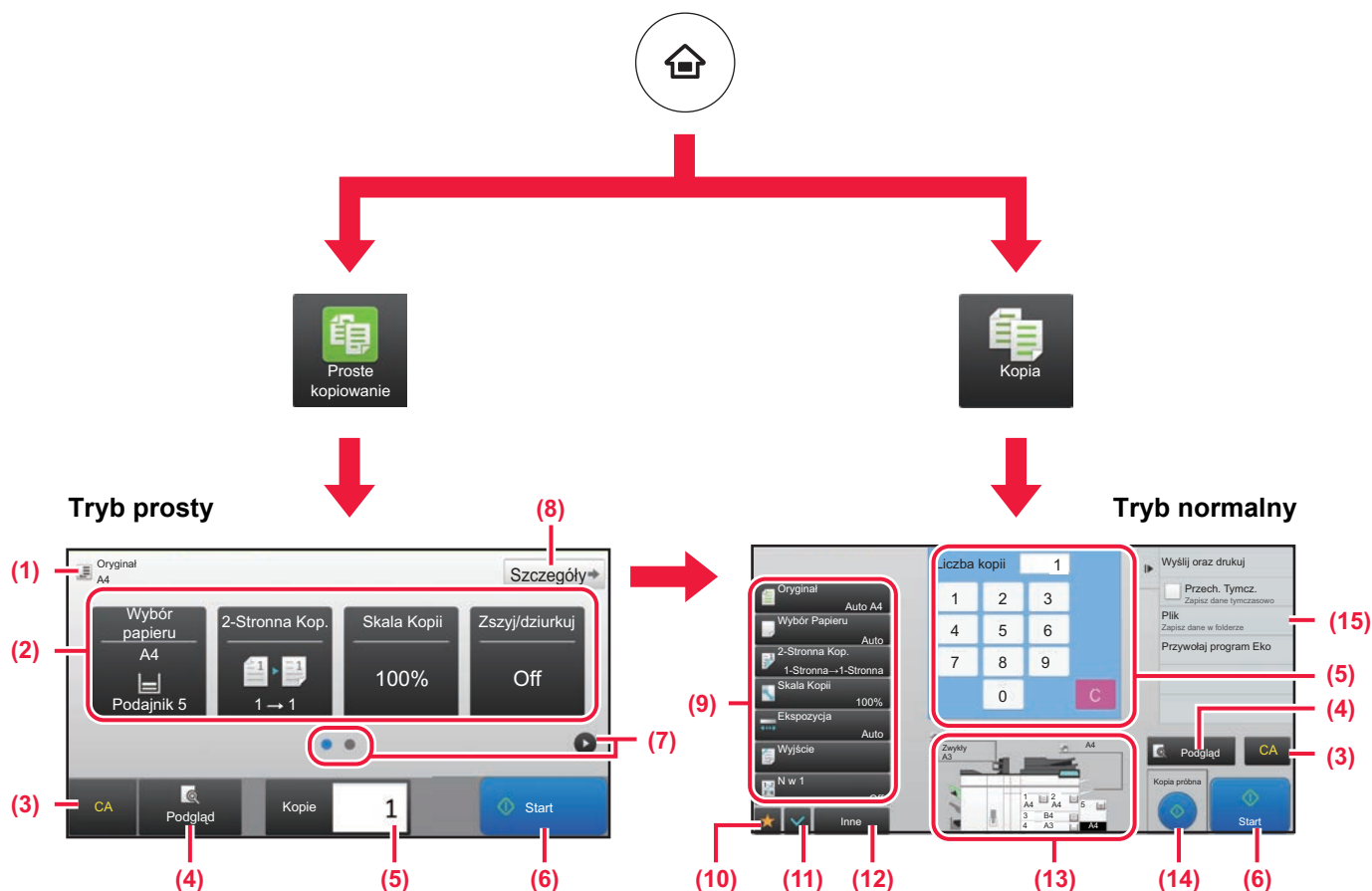

(1) Pokazuje format umieszczonego oryginału.

(2) Umożliwia wybór funkcji.

Wybór funkcji w trybie prostym



W "Trybie ustawień" wybierz kolejno opcje [Ustawienia Systemowe] → [Ustawienia Podstawowe] → [Ustawienia Operacji] → [Ustawienia trybu uproszczonego] → [Proste kopiowanie]

(3) Resetuje wszystkie ustawienia.

(4) Skanuje oryginał i wyświetla obraz poglądu.

► [EKRAN PODGLĄDU \(strona 15\)](#)

(5) Umożliwia wprowadzenie liczby kopii.

(6) Rozpoczyna kopiowanie.

(7) Umożliwia przejście do kolejnych ekranów zawierających przyciski skrótu.

(8) Wybór trybu normalnego.

(9) Przyciski ustawień kopiowania.

(10) Wyświetla listę przycisków funkcyjnych. Można zapisać często używane opcje [Inne].

(11) Umożliwia sprawdzenie aktualnych ustawień.

(12) Wyświetla listę przycisków funkcyjnych innych niż opisane powyżej.

► [DOSTĘPNE FUNKCJE URZĄDZENIA \(strona 28\)](#)

(13) Wskazuje obecność lub nieobecność oryginału oraz rozmiar papieru umieszczonego w każdym z podajników. Naciśnięcie spowoduje otwarcie okna wyboru papieru.

(14) Wyświetla funkcje dostępne w trybie kopiowania.



KOPIOWANIE NA PAPIERZE SPECJALNYM (Kopiowanie z użyciem podajnika bocznego)

W niniejszej części wyjaśniono, w jaki sposób umieszczać ciężki papier A4 w podajniku bocznym.

1

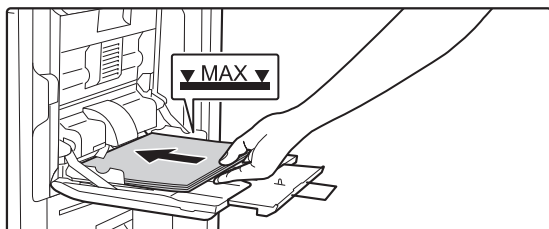

Włóż papier do podajnika bocznego.

► [Podajnik boczny \(strona 21\)](#)

2

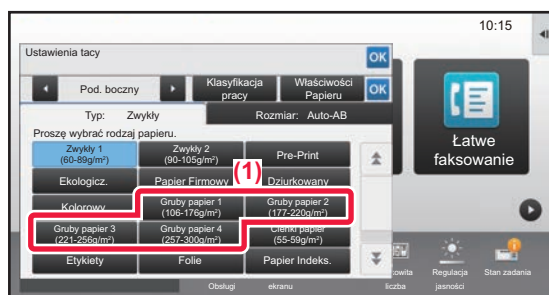

Wybierz ustawienia za pomocą panelu dotykowego.

(1) **Naciśnij przyciski [Gruby papier 1], [Gruby papier 2], [Gruby papier 3] lub [Gruby papier 4].**

Naciśnij przycisk [Gruby papier 1] dla papieru od 106 g/m² typu bond do 176 g/m² – okładka (od 28 funtów do 65 funtów), przycisk [Gruby papier 2] dla papieru okładkowego od 177 g/m² do 220 g/m² (od 65 funtów do 80 funtów), przycisk [Gruby papier 3] dla papieru od 221 g/m² – okładka do 256 g/m² – indeksowy (od 80 funtów do 140 funtów) lub przycisk [Gruby papier 4] dla papieru od 257 g/m² – indeksowy do 300 g/m² – okładka (od 140 funtów do 110 funtów).

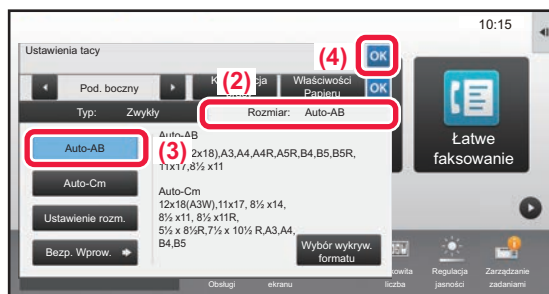

(2) **Naciśnij kartę [Rozmiar: Auto-AB].**

(3) **Naciśnij przycisk [Auto-AB].**

(4) **Naciśnij przycisk **OK** w "Ustawienia tacy".**

3

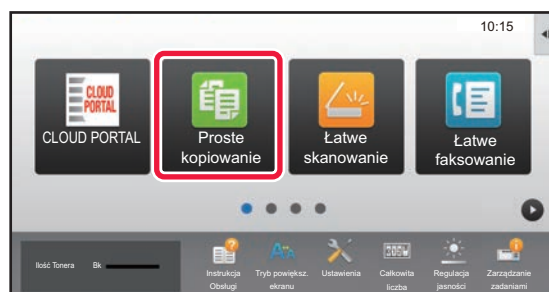

Naciśnij ikonę trybu [Proste kopiowanie].

Wyświetlony zostanie ekran prostego kopiowania.



4

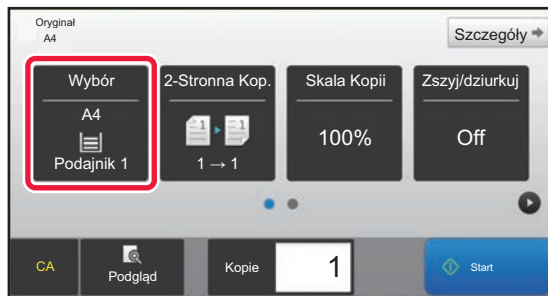

Naciśnij przycisk [Wybór papieru].

5

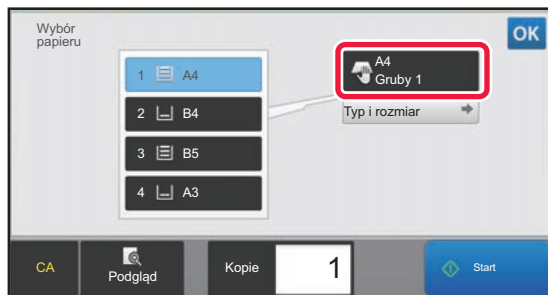

Wybierz podajnik boczny.

6

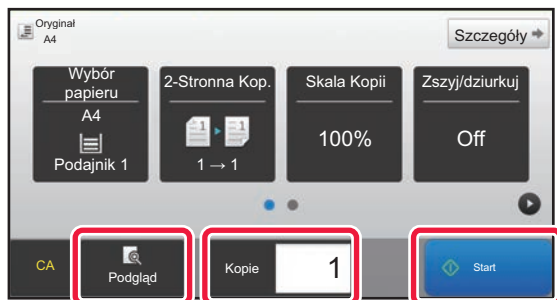

Ustaw liczbę kopii, a następnie naciśnij przycisk [Start].

- Aby wyświetlić podgląd dokumentu, naciśnij przycisk [Podgląd].

► [EKRAŃ PODGLĄDU \(strona 15\)](#)





DRUKARKA

Niniejsza część zawiera informacje na temat podstawowych procedur drukowania przy użyciu sterownika urządzenia. Zawarte w niniejszej instrukcji objaśnienia ekranów i procedur przygotowano przede wszystkim z myślą o Windows® 10 (komputery z systemem Windows)® i Mac OS X v10.12(komputery z systemem Mac OS). Ekran różni się w zależności od wersjach systemu operacyjnego, sterownika i aplikacji.

- ▶ **DRUKOWANIE W ŚRODOWISKU WINDOWS..... 38**
- ▶ **DRUKOWANIE W ŚRODOWISKU Mac OS..... 40**
- ▶ **BEZPOŚREDNI WYDRUK PLIKU Z PAMIĘCI USB..... 42**



DRUKOWANIE W ŚRODOWISKU WINDOWS

Poniżej opisano przykładową procedurę drukowania w formacie A4 dokumentów "WordPad", który jest standardowym programem systemu Windows.

Więcej informacji o instalowaniu sterownika drukarki i konfigurowaniu jego ustawień można znaleźć w instrukcji instalacji oprogramowania.

Informacje o dostępnych sterownikach drukarki i wymogi dotyczące ich wykorzystania znajdują się w podręczniku użytkownika.

1

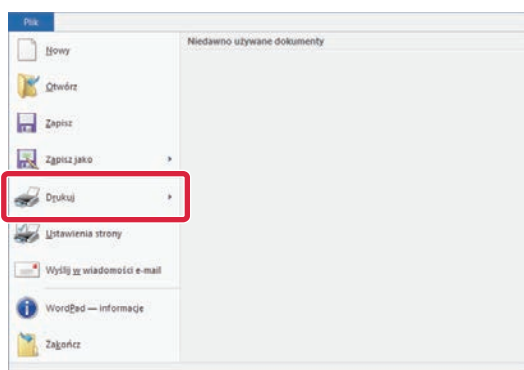

W programie WordPad z menu [Plik] wybierz polecenie [Drukuj].

2

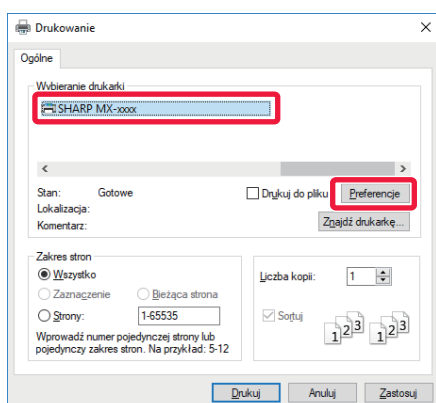

Wybierz sterownik drukarki i kliknij przycisk [Preferencje].

Jeśli widoczna jest lista sterowników drukarki, wybierz z niej nazwę sterownika, który ma być używany.



3

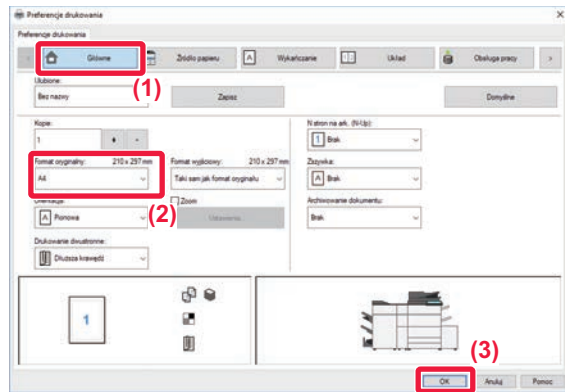

Wybierz ustawienia drukowania.

(1) Kliknij kartę [Główne].

(2) Wprowadź format oryginału.

Aby wybrać ustawienia na innych kartach, kliknij nagłówek żądanej karty, a następnie wybierz żądane ustawienia.

(3) Kliknij przycisk [OK].

- Pomoc można wyświetlić dla danego ustawienia, klikając na to ustawienie i naciskając przycisk [F1].
- Kliknij przycisk [Pomoc]. W oknie pomocy wyświetlone zostaną objaśnienia ustawień dostępnych na karcie.

4

Kliknij przycisk [Drukuj].

Rozpocznie się drukowanie.





DRUKOWANIE W ŚRODOWISKU Mac OS

Poniżej opisano przykładową procedurę drukowania w formacie A4 dokumentów "TextEdit", który jest standardowym programem systemu Mac OS.

Więcej informacji o instalowaniu sterownika drukarki i konfigurowaniu jego ustawień w środowisku Mac OS można znaleźć w instrukcji instalacji oprogramowania.

1

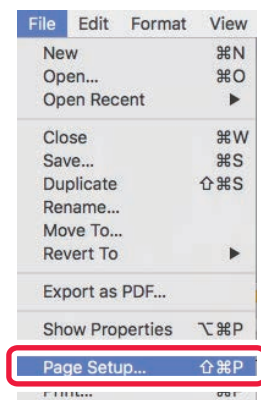

Z menu [File] wybierz polecenie [Page Setup].

2

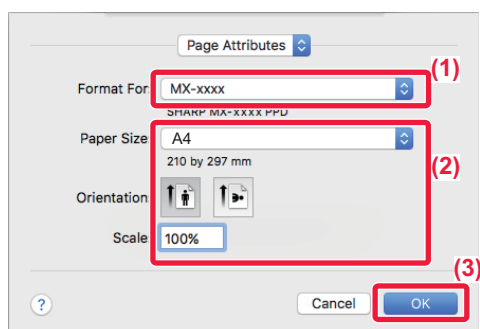

Wybierz ustawienia papieru.

(1) Upewnij się, że wybrana została odpowiednia drukarka.

(2) Wybierz ustawienia papieru.

Ustaw format papieru, orientację papieru oraz skalę kopiowania.

(3) Kliknij przycisk [OK].

3

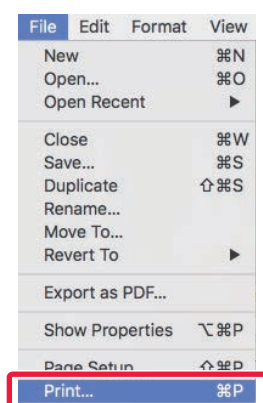

Z menu [File] wybierz polecenie [Print].



4

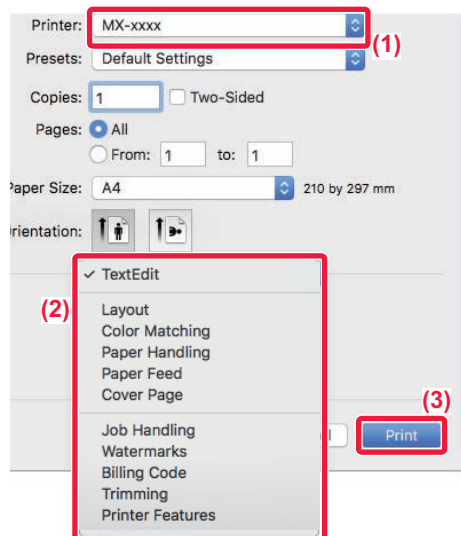

Wybierz ustawienia drukowania.

- (1) Upewnij się, że wybrana została odpowiednia drukarka.
- (2) Wybierz elementy z menu i skonfiguruj potrzebne ustawienia.
- (3) Kliknij przycisk [Print].





BEZPOŚREDNI WYDRUK PLIKU Z PAMIĘCI USB

Pliki zapisane w pamięci USB podłączonej do urządzenia są drukowane bez korzystania ze sterownika drukarki, poprzez wysłanie odpowiedniego polecenia z panelu operacyjnego.

Poniżej podane są typy plików (i odpowiadające im rozszerzenia), które można drukować bezpośrednio.

Typ pliku	TIFF	JPEG	PNG	PCL	PS	PDF, Szyfr. PDF, Komp. PDF, PDF/A, Kompaktuj PDF/A	DOCX, XLSX, PPTX
Rozszerzenie	tiff, tif	jpeg, jpg, jpe, jfif	png	pcl, prn, txt	ps, prn	pdf	docx, xlsx, pptx

1

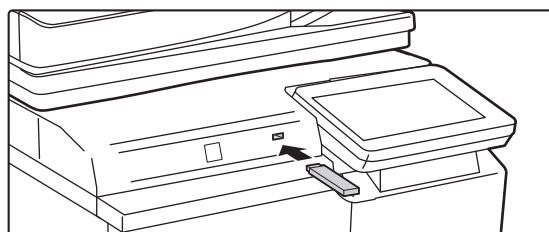

Podłącz pamięć USB od urządzenia.

2

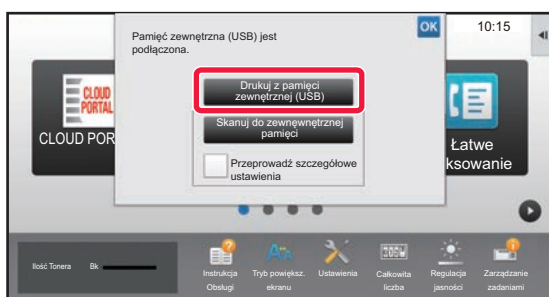

Gdy wyświetli się ekran wyboru czynności, naciśnij [Drukuj z pamięci zewnętrznej (USB)].

Jeśli ekran nie wyświetlił się, wykonaj poniższe czynności:

- (1) Naciśnij przycisk [Twardy dysk odzysk. pliku] (lub przycisk [Wydruk bezpośredni]).
- (2) Naciśnij przycisk [Wybierz plik z pamięci USB do wydruku] na panelu sterowania.

3

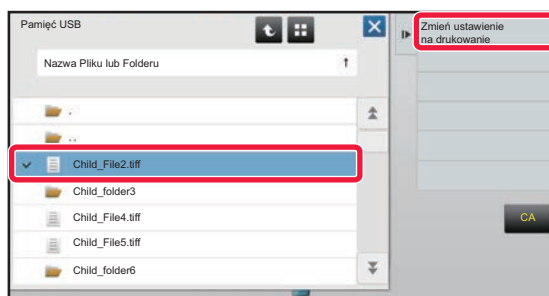

Naciśnij przycisk odpowiadający plikowi do druku, a następnie naciśnij przycisk [Zmień ustawienie na drukowanie] na panelu sterowania.

- W przypadku drukowania wielu plików naciśnij przyciski plików, które chcesz wydrukować, a następnie naciśnij przycisk [Drukuj] na panelu sterowania.
- Naciśnij , aby przejść do widoku miniatur.

4

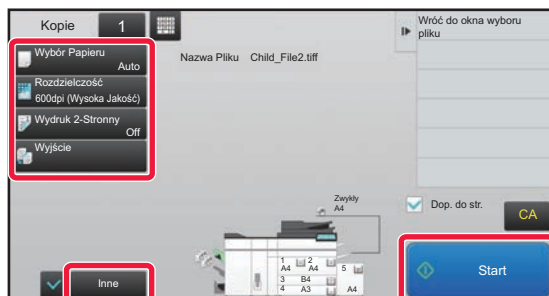

Wybierz ustawienia drukowania i naciśnij przycisk [Start].

5

Odłącz pamięć USB od urządzenia.

DirectOffice™ to produkt firmy CSR Imaging US, LP.

DirectOffice™ jest znakiem towarowym firmy CSR Imaging US, LP zarejestrowanym w Stanach Zjednoczonych i innych krajach, używanym za pozwoleniem.



FAKS

W tej części wyjaśnione zostały podstawowe procedury korzystania z funkcji faksu.

▶ WYSYŁANIE FAKSU	44
▶ TRYB FAKSU	46

WYSYŁANIE FAKSU

Poniżej opisane są podstawowe procedury wysyłania faksu.
W trybie faksu kolorowe oryginały wysyłane są jako obrazy czarno-białe.

1



Naciśnij przycisk [Ekran główny (Home)].

Wyświetlony zostanie ekran główny.

2

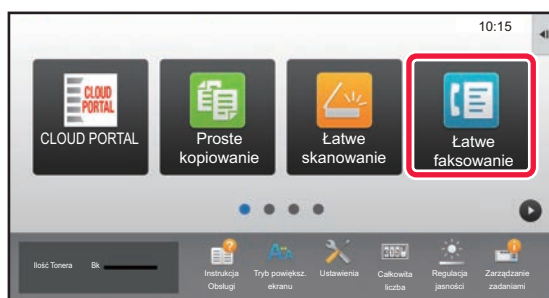

Naciśnij ikonę trybu [Łatwe faksowanie].

Wyświetlony zostanie ekran łatwego wysyłania faksu.

3

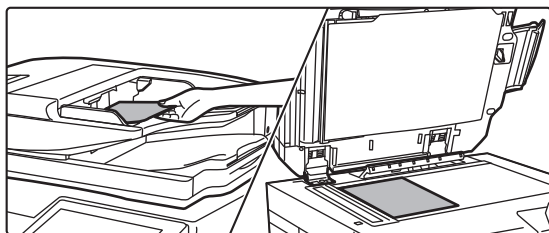

Ułóż oryginał.

Ułóż oryginał na tacy automatycznego podajnika dokumentów lub na szybie dokumentów.

► [UMIESZCZANIE ORYGINAŁÓW \(strona 16\)](#)

4

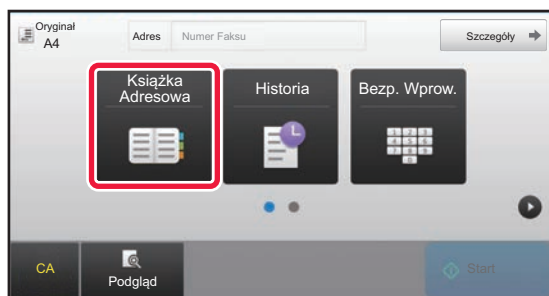

Naciśnij przycisk [Książka Adresowa].

Możesz również użyć przycisków numerycznych, aby bezpośrednio wprowadzić numer faksu lub wybrać numer z dziennika przesyłania.

5

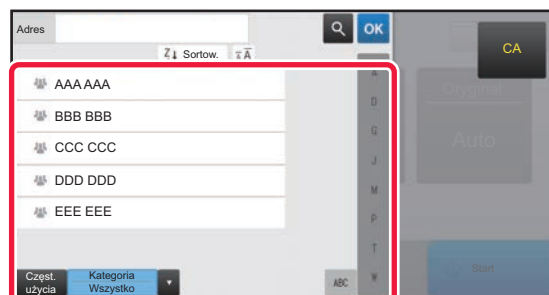

Naciśnij przycisk wyboru odpowiedniego odbiorcy.

Adresy dla bieżącego trybu zostały wybrane spośród adresów, których pola wyboru zostały zaznaczone podczas zapisywania odbiorcy. Jeśli żaden adres nie został zapisany z zaznaczonym polem wyboru, naciśnij przycisk [Tak] na ekranie potwierdzenia i wybierz odpowiednie adresy. Aby dodać kolejnego odbiorcę, naciśnij przycisk wyboru odpowiedniego odbiorcy.



6

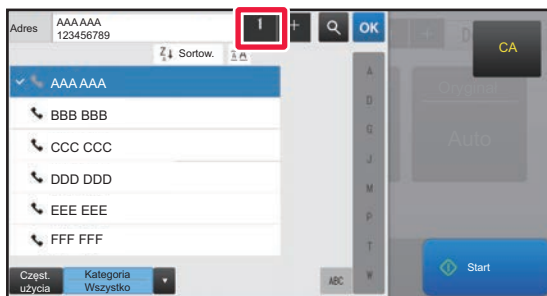

Naciśnij przycisk [Wszys. M. Docel.].

Wyświetlona zostanie lista wybranych odbiorców.

7

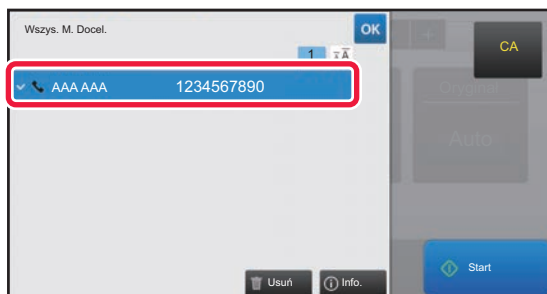

Potwierdź odbiorcę.

Jeśli na liście wyświetlony zostanie nieprawidłowy odbiorca, naciśnij nazwę tego odbiorcy, a następnie przycisk [Usuń].

8

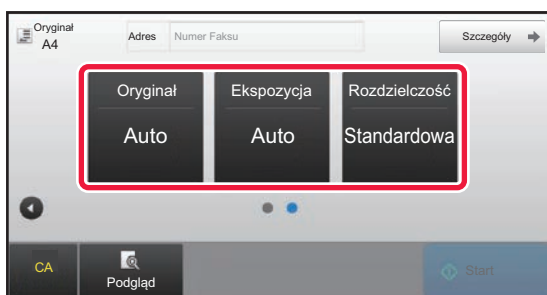

Naciśnij , aby przychodzić pomiędzy ekranami i wybrać ustawienia.

Zmień potrzebne ustawienia.

Opisane poniżej funkcje są dostępne w trybie prostego faksowania.

- Oryginal
- Ekspozycja
- Rozdzielczość

Aby wybrać bardziej szczegółowe ustawienia, naciśnij przycisk [Szczegóły] i wybierz ustawienia w trybie normalnym.

► [TRYB FAKSU \(strona 46\)](#)

9

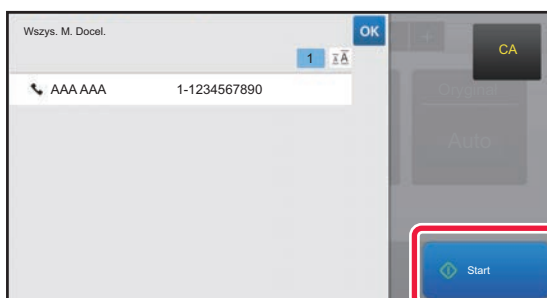

Naciśnij przycisk [Start].

Aby wyświetlić podgląd dokumentu, naciśnij przycisk [OK], aby wrócić do ekranu podstawowego łatwego przesyłania faksu, a następnie naciśnij przycisk [Podgląd].

► [EKRAN PODGLĄDU \(strona 15\)](#)

Anuluj skanowanie

Anuluj skanowanie

TRYB FAKSU

Istnieją dwa tryby faksowania: łatwe i normalne.

Tryb łatwy pozwala korzystać tylko z najczęściej używanych funkcji zapewniających bezproblemowe wykonanie większości zadań faksowania.

Jeśli konieczny jest wybór ustawień szczegółowych bądź funkcji specjalnych, użyj trybu normalnego.

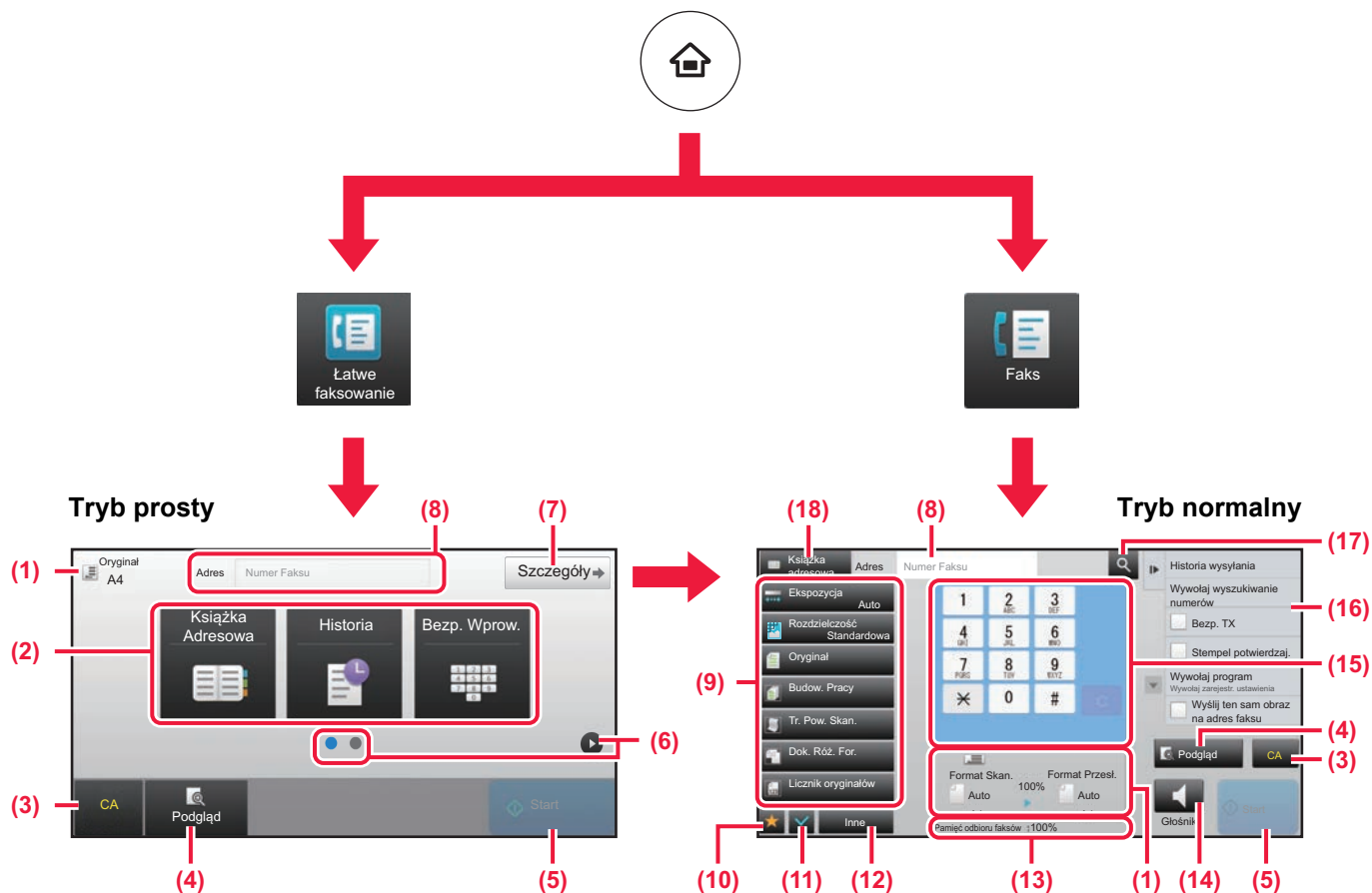

- (1) Wyświetla formaty oryginałów i wysyłanych danych.
- (2) Umożliwia wybór używanych adresów i funkcji.

- (10) Wyświetla listę przycisków funkcyjnych. Można zapisać często używane opcje [Inne].
- (11) Umożliwia sprawdzenie aktualnych ustawień.
- (12) Wyświetla listę przycisków funkcyjnych innych niż opisane powyżej.
 - ▶ [DOSTĘPNE FUNKCJE URZĄDZENIA \(strona 28\)](#)
- (13) Pokazuje ilość wolnej pamięci dostępnej do odbioru faksów.
- (14) Umożliwia korzystanie z głośników.
- (15) Umożliwia wpisanie numeru faksu.
- (16) Wyświetla funkcje, z których można korzystać w trybie faksu.
- (17) Wyszukuje adresy.
- (18) Wyświetla książkę adresową.



Wybór funkcji w trybie prostym

W "Trybie ustawień" wybierz kolejno opcje [Ustawienia Systemowe] → [Ustawienia Podstawowe] → [Ustawienia Operacji] → [Ustawienia trybu uproszczonego] → [Łatwe faksowanie]

- (3) Resetuje ustawienia i adresy.
- (4) Skanuje oryginał i wyświetla obraz poglądu.
 - ▶ [EKRAŃ PODGLĄDU \(strona 15\)](#)
- (5) Natychmiast rozpoczyna przesyłanie faksu.
- (6) Umożliwia przejście do kolejnych ekranów zawierających przyciski skrótu.
- (7) Wybór trybu normalnego.
- (8) Pokazuje numer odbiorcy faksu.
- (9) Przyciski ustawień faksowania.



SKANER

Niniejsza część zawiera informacje o korzystaniu z funkcji skanera sieciowego oraz o podstawowych procedurach dla trybu skanowania.

Do korzystania z funkcji faksu internetowego wymagany jest zestaw rozszerzenia faksu internetowego.

▶ FUNKCJA SKANERA SIECIOWEGO	48
▶ SKANOWANIE ORYGINAŁÓW	49
▶ TRYB SKANOWANIA.....	51



FUNKCJA SKANERA SIECIOWEGO

Funkcja skanera sieciowego może być wykorzystana do przesyłania zeskanowanych obrazów na różne sposoby. Funkcja skanera sieciowego posiada opisane poniżej tryby. Aby skorzystać z trybu, naciśnij przycisk trybu na ekranie głównym.

Tryby skanowania



Aby wysłać obraz na adres e-mailowy, użyj opcji

Skanowanie do E-mail

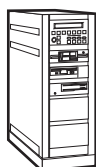

Aby wczytać obraz na serwer FTP, użyj opcji

Skanuj do FTP



Aby wysłać obraz do folderu udostępnionego na Twoim komputerze, użyj opcji

Skanuj do Folderu Sieciowego

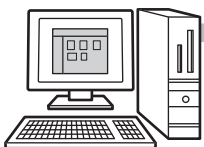

Aby przetworzyć obraz w konkretnym programie, użyj opcji

Skanowanie do komputera



Zeskanuj oryginał, a następnie...

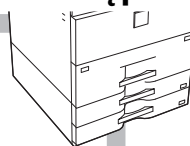

Tryb pamięci USB

Użyj tego trybu do zapisywania obrazów w pamięci USB.



Tryb faksu internetowego

Użyj tego trybu do wysyłania faksu przez Internet

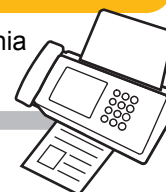

Urządzenie obsługuje Direct SMTP.

Tryb skanowania do komputera

Użyj tego trybu, aby skanować fotografie i wykonywać poprawki na komputerze.



Można użyć programu zgodnego ze standardem TWAIN.

Tryb wprowadzania danych

Użyj tego trybu, jeśli chcesz wykorzystać rozwiązania powiązanego z programem





SKANOWANIE ORYGINAŁÓW

Poniżej zostały opisane podstawowe funkcje skanowania.

W tej części objaśniono procedurę wysyłania zeskanowanego pliku przez pocztę e-mail do miejsca docelowego zapisanego w książce adresowej.

1



Naciśnij przycisk [Ekran główny (Home)].

Wyświetlony zostanie ekran główny.

2

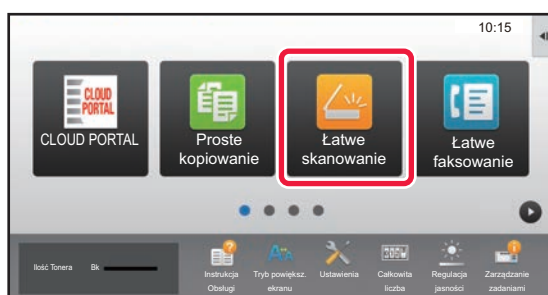

Naciśnij ikonę trybu [Łatwe skanowanie].

Wyświetlony zostanie ekran łatwego skanowania.

3

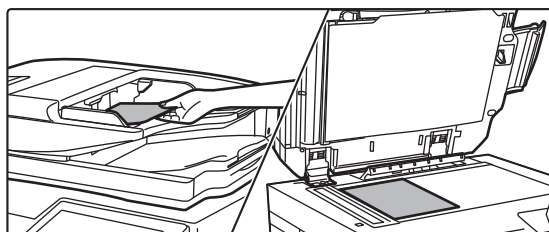

Ułóż oryginał.

Ułóż oryginał na tacy automatycznego podajnika dokumentów lub na szybie dokumentów.

► [UMIESZCZANIE ORYGINAŁÓW \(strona 16\)](#)

4

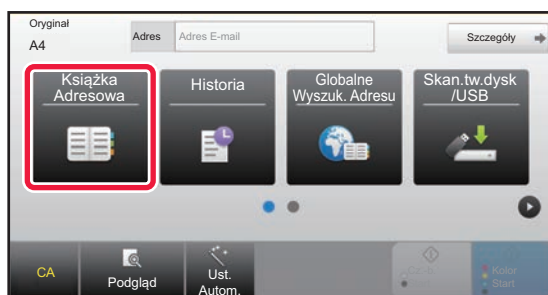

Naciśnij przycisk [Książka Adresowa].

5

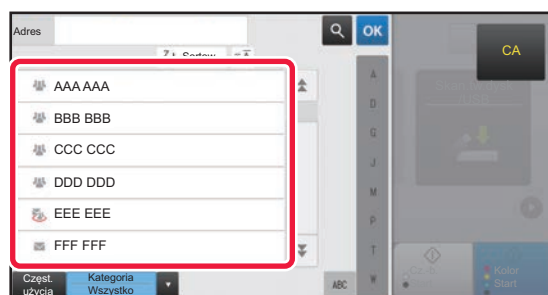

Naciśnij przycisk wyboru odpowiedniego odbiorcy.

Adresy dla bieżącego trybu zostały wybrane spośród adresów, których pola wyboru zostały zaznaczone podczas zapisywania odbiorcy. Jeśli żaden adres nie został zapisany z zaznaczonym polem wyboru, naciśnij przycisk [Tak] na ekranie potwierdzenia i wybierz odpowiednie adresy. Aby dodać kolejnego odbiorcę, naciśnij przycisk wyboru odpowiedniego odbiorcy.



6

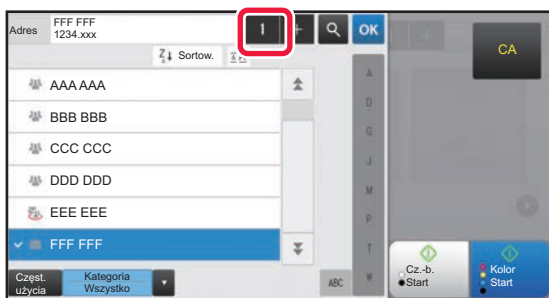

Naciśnij przycisk [Wszys. M. Docel.].

Wyświetlona zostanie lista wybranych odbiorców.

7

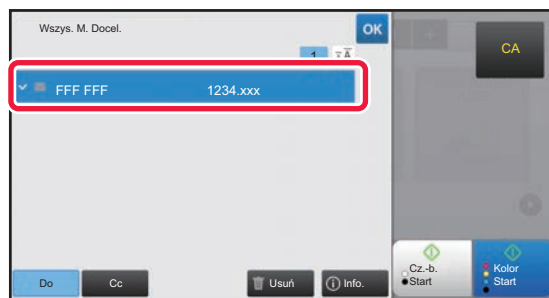

Potwierdź odbiorcę.

Jeśli na liście wyświetlony zostanie nieprawidłowy odbiorca, naciśnij nazwę tego odbiorcy, a następnie przycisk [Usuń].

8



Naciśnij [▶], aby przychodzić pomiędzy ekranami i wybrać ustawienia.

Zmień potrzebne ustawienia.

Opisane poniżej funkcje są dostępne w trybie prostego skanowania.

- Oryginał
- Rozdzielczość
- Format Pliku
- Pomiń Puste Strony

Aby wybrać bardziej szczegółowe ustawienia, naciśnij przycisk [Szczegóły] i wybierz ustawienia w trybie normalnym.

▶ [TRYB SKANOWANIA \(strona 51\)](#)

9

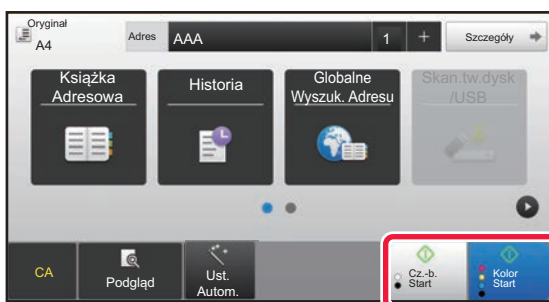

Naciśnij przycisk [Kolor Start] lub [Cz.-b. Start].

- Przy domyślnych ustawieniach fabrycznych po naciśnięciu przycisku [Kolor Start] urządzenie wykrywa, czy poszczególne oryginały są kolorowe czy czarno-białe oraz automatycznie przełącza się pomiędzy skanowaniem kolorowym i czarno-białym. Jeśli naciśniesz przycisk [Cz.-b. Start], urządzenie będzie wykonywało skanowanie czarno-białe. Szczegółowe informacje znajdują się w podręczniku użytkownika.

- Aby wyświetlić podgląd dokumentu, naciśnij przycisk [OK], aby wrócić do ekranu podstawowego łatwego skanowania, a następnie naciśnij przycisk [Podgląd].

▶ [EKRAN PODGLĄDU \(strona 15\)](#)

Anuluj skanowanie

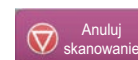

TRYB SKANOWANIA

WYBÓR TRYBU SKANERA

Na ekranie głównym naciśnij ikonę żądanego trybu skanowania, aby wyświetlić jego ekran podstawowy. Jeśli przycisk trybu, którego chcesz użyć nie jest wyświetlony, przejdź do następnego lub poprzedniego ekranu za pomocą przycisku ◀ lub ▶.

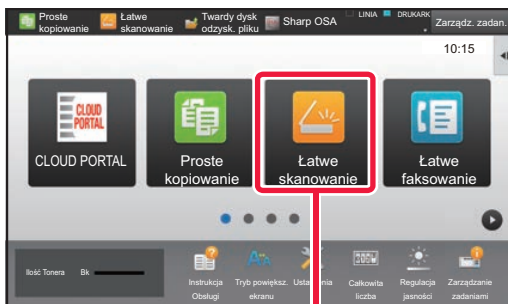

Łatwe skanowanie

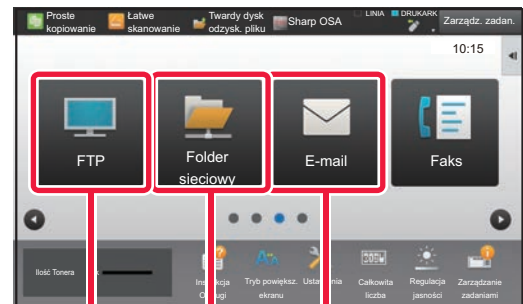
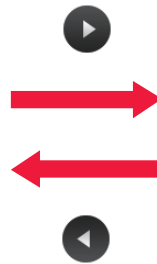

Prześlij skan na FTP/komputer **Skanowanie do folderu sieciowego** **Prześlij skan na pocztę e-mail**





EKRAN PODSTAWOWY TRYBU SKANOWANIA

Istnieją dwa tryby skanowania: łatwe i normalne.

Tryb łatwy pozwala korzystać tylko z najczęściej używanych funkcji zapewniających bezproblemowe wykonanie większości zadań skanowania.

Jeśli konieczny jest wybór ustawień szczegółowych bądź funkcji specjalnych, użyj trybu normalnego.

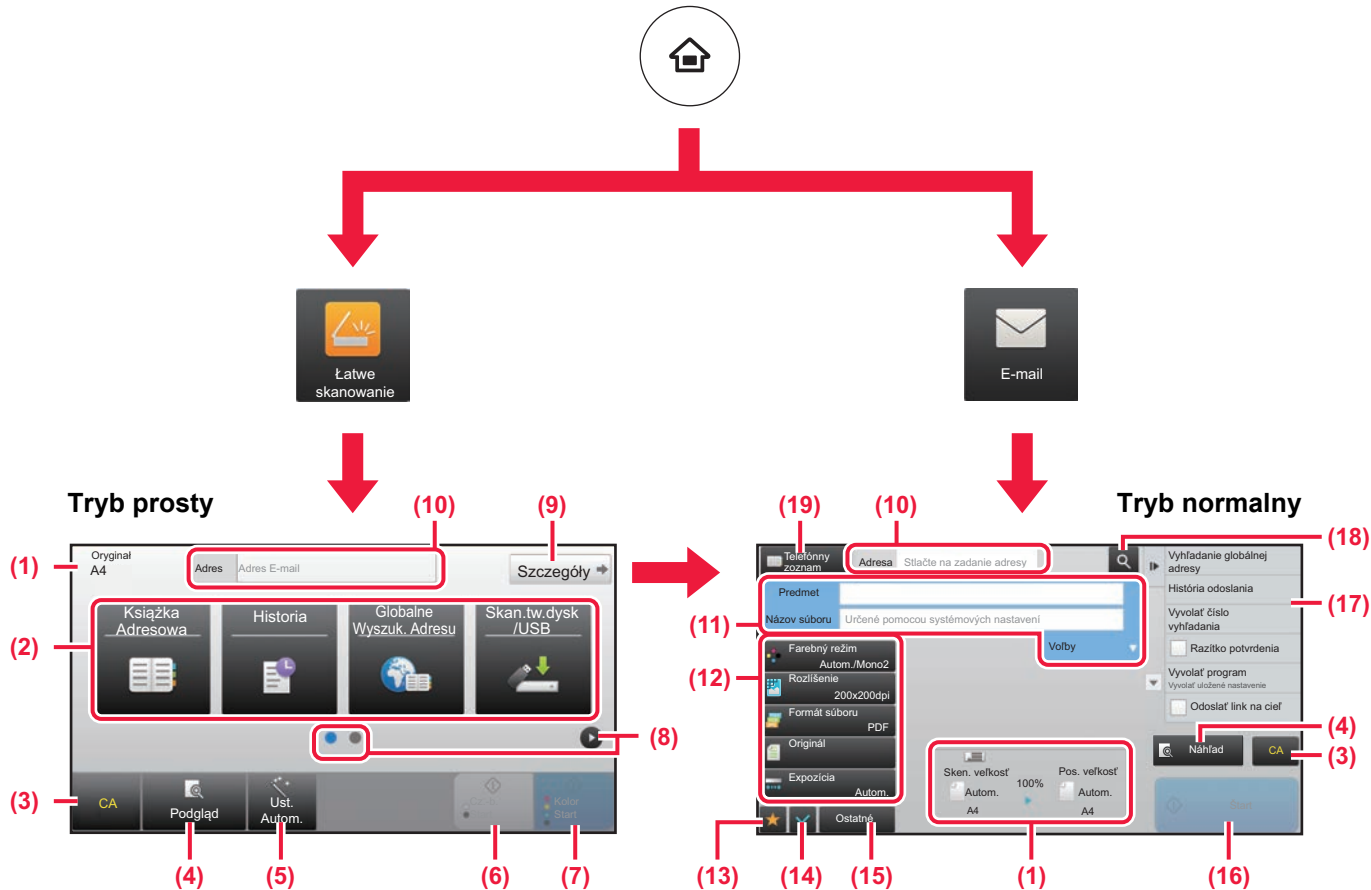

(1) Wyświetla formaty oryginałów i wysyłanych danych.

(2) Umożliwia wybór używanych adresów i funkcji.

Wybór funkcji w trybie prostym

W "Trybie ustawień" wybierz kolejno opcje [Ustawienia Systemowe] → [Ustawienia Podstawowe] → [Ustawienia Operacji] → [Ustawienia trybu uproszczonego] → [Łatwe skanowanie]

(3) Resetuje ustawienia i adresy.

(4) Skanuje oryginał i wyświetla obraz poglądu.

► [EKRAŃ PODGLĄDU \(strona 15\)](#)

(5) Stosuje automatyczne ustawienia orientacji, rozdzielczości oraz pomijania pustych stron oryginału.

(6) Rozpoczyna skanowanie biało-czarne.

(7) Rozpoczyna skanowanie kolorowe.

(8) Umożliwia przejście do kolejnych ekranów zawierających przyciski skrótu.

(9) Wybór trybu normalnego.

(10) Pozwala wyświetlić klawiaturę programową.

(11) Pozwala wpisać temat, nazwę pliku i inne informacje. Ekran różni się w zależności od typu skanowania.

(12) Przyciski ustawień skanowania.

(13) Wyświetla listę przycisków funkcyjnych. Można zapisać często używane opcje [Inne].

(14) Umożliwia sprawdzenie aktualnych ustawień.

(15) Wyświetla listę przycisków funkcyjnych innych niż opisane powyżej.

► [DOSTĘPNE FUNKCJE URZĄDZENIA \(strona 28\)](#)

(16) Rozpoczyna przesyłanie.

(17) Wyświetla funkcje, z których można korzystać w trybie wysyłania obrazów.

(18) Wyszukuje adresy.

(19) Wyświetla książkę adresową.



PRZECHOWYWANIE DOKUMENTÓW

Funkcja przechowywania dokumentów wykorzystywana jest do zapisywania dokumentów lub obrazów na dysku podczas wykonywania kopii, wydruku lub innych zadań. W późniejszym czasie możesz wydrukować lub wykonać inne czynności, wykorzystując zapisany plik.

Niniejsza część zawiera podstawowe informacje na temat kilku funkcji przechowywania dokumentów.

- ▶ **ZASTOSOWANIE FUNKCJI PRZECHOWYWANIA DOKUMENTÓW... 54**
- ▶ **WYŁĄCZNE ZAPISYWANIE DOKUMENTU (Skanowanie na twardy dysk) 55**
- ▶ **DRUKOWANIE ZAPISANEGO PLIKU 58**



ZASTOSOWANIE FUNKCJI PRZECHOWYWANIA DOKUMENTÓW

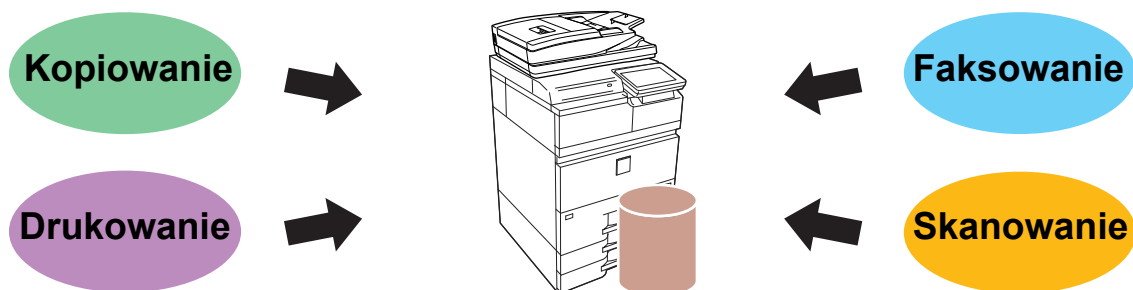

Zapisane pliki można w zależności od potrzeby wydrukować lub wysłać. Plik zapisany za pomocą sterownika drukarki nie może zostać przesłany. (Plik może zostać przesłany, jeśli "format RIP" zostanie zmieniony na format "RGB").



WYŁĄCZNE ZAPISYWANIE DOKUMENTU (Skanowanie na twardy dysk)

Funkcja skanowania na twardy dysk umożliwia zapisanie zeskanowanego dokumentu w folderze głównym lub własnym. Ta funkcja nie służy do drukowania lub wysyłania.

Poniżej opisano procedurę zapisywania dokumentu w folderze głównym.

Aby zapisać dokument w folderze własnym, naciśnij przycisk [Twardy dysk odzysk. pliku] na ekranie głównym, a następnie przycisk [Zeskanuj na Dysk] na panelu sterowania i wybierz ustawienia zapisywania. Więcej informacji znajduje się w podręczniku użytkownika.

Zapisywanie za pomocą funkcji łatwego skanowania

Plik możesz zapisać w folderze głównym lub Moim folderze (jeśli włączona jest funkcja autoryzacji użytkownika).

1



Naciśnij przycisk [Ekran główny (Home)].

Wyświetlony zostanie ekran główny.

2

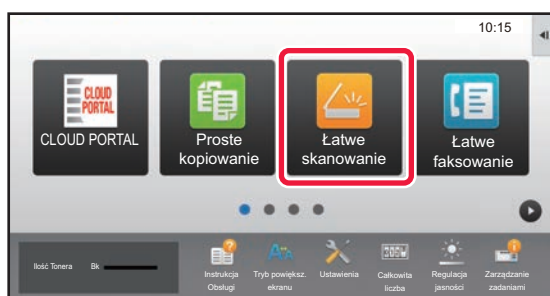

Naciśnij ikonę trybu [Łatwe skanowanie].

3

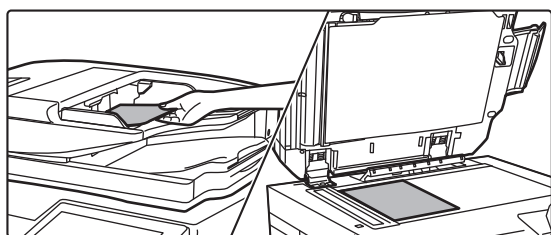

Ułóż oryginał.

Ułóż oryginał na tacy automatycznego podajnika dokumentów lub na szybie dokumentów.

► [UMIESZCZANIE ORYGINAŁÓW \(strona 16\)](#)

4

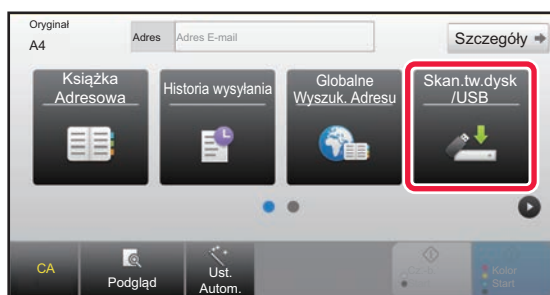

Naciśnij przycisk [Skan.tw.dysk /USB].





5



Naciśnij przycisk [Skanuj na twardy dysk].

6

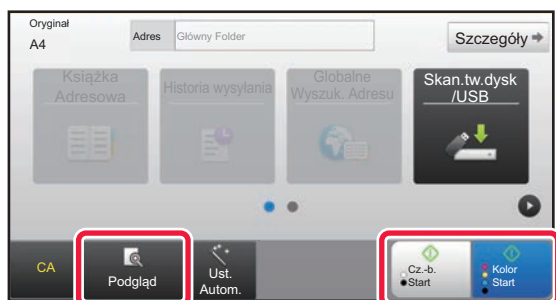

Naciśnij przycisk [Kolor Start] lub [Cz.-b. Start].

Aby wyświetlić podgląd dokumentu, naciśnij przycisk [Podgląd].

► [EKRAŃ PODGLĄDU \(strona 15\)](#)

Anuluj skanowanie

Anuluj skanowanie



Skanywanie do pamięci USB

1

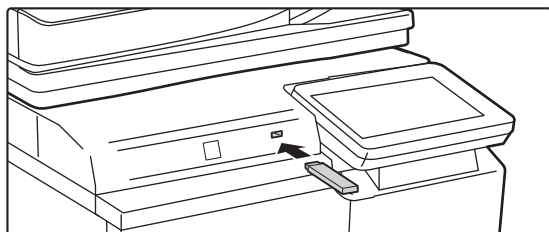

Podłącz pamięć USB od urządzenia.

2

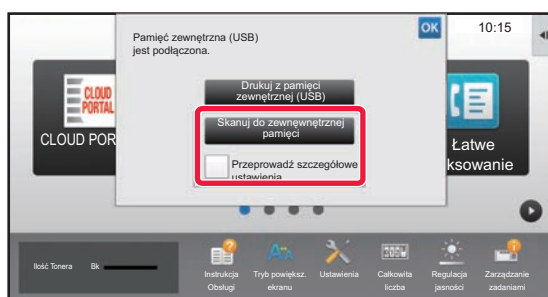

Gdy wyświetli się ekran wyboru czynności, naciśnij [Skanuj do zewnętrznej pamięci].

- Aby wybrać ustawienia szczegółowe w trybie normalnym, zaznacz pole wyboru [Przeprowadź szczegółowe ustawienia].
 - ▶ [EKRAŃ PODSTAWOWY TRYBU SKANOWANIA \(strona 52\)](#)
- Ten ekran nie pojawi się, jeśli wyświetlony jest ekran Skan.tw.dysk/USB.

3

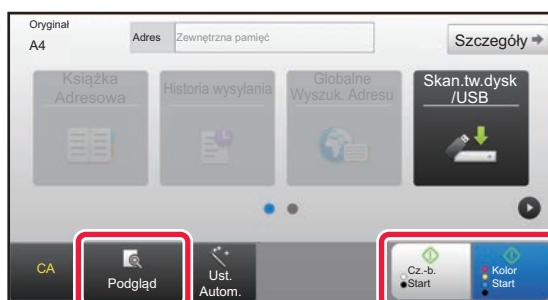

Naciśnij przycisk [Kolor Start] lub [Cz.-b. Start].

- Aby wyświetlić podgląd dokumentu, naciśnij przycisk [Podgląd].
 - ▶ [EKRAŃ PODGLĄDU \(strona 15\)](#)

Anuluj skanowanie

Anuluj skanowanie

4

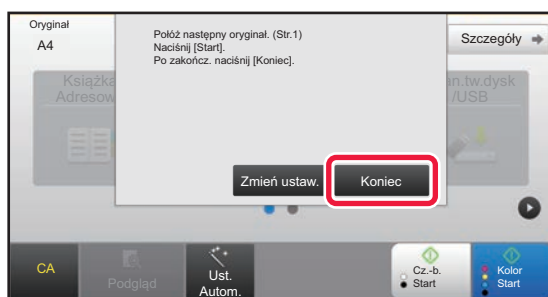

Po zeskanowaniu wszystkich oryginałów naciśnij przycisk [Koniec].

Jeśli wykonujesz skan oryginału za pomocą automatycznego podajnika dokumentów, ten ekran nie wyświetli się.

5

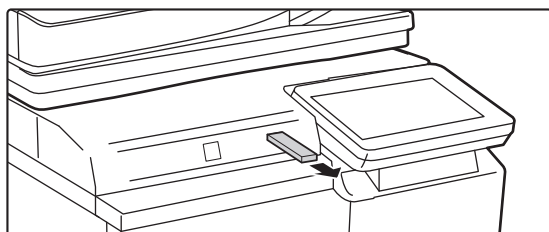

Po wyświetleniu wiadomości [Zakończono wysyłanie danych.] możesz wyjąć pamięć USB z urządzenia.



DRUKOWANIE ZAPISANEGO PLIKU

Możesz otworzyć plik zapisany za pomocą funkcji przechowywania dokumentów, a następnie wydrukować lub wysłać go.

Możesz również drukować pliki zapisane w pamięci USB lub w udostępnionym folderze.

Poniżej opisano procedurę drukowania pliku "Copy_02022018_112030" zapisanego w folderze głównym.

1



Naciśnij przycisk [Ekran główny (Home)].

Wyświetlony zostanie ekran główny.

2

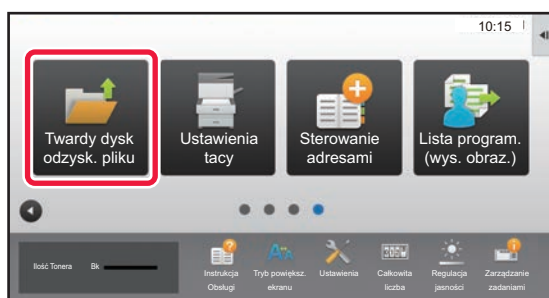

Naciśnij ikonę trybu [Twardy dysk odzysk. pliku].

3

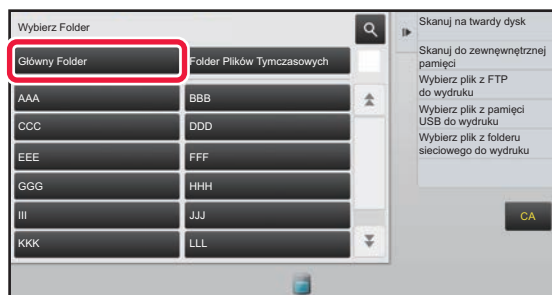

Wybierz plik i wydrukuj.

(1) Naciśnij przycisk [Główny Folder].

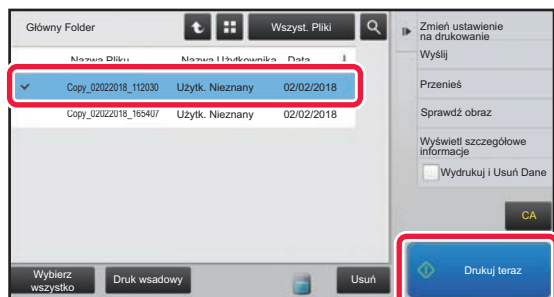

(2) Naciśnij przycisk pliku, który ma zostać wydrukowany.

W tym przypadku naciśnij przycisk "Copy_02022018_112030".

Aby sprawdzić podgląd obrazu przeznaczonego do drukowania, naciśnij [Sprawdź obraz] na panelu sterowania.

Jeśli chcesz usunąć plik po wydrukowaniu, naciśnij [Wydrukuj i Usuń Dane] na panelu sterowania, aby zaznaczyć plik.

(3) Naciśnij przycisk [Drukuj teraz].



WYKAŃCZANIE RĘCZNE

Poniżej opisane są podstawowe procedury korzystania z funkcji wykańczania ręcznego.

- ▶ **WYKAŃCZANIE RĘCZNE..... 60**
- ▶ **UŻYWANIE FUNKCJI WYKAŃCZANIA RĘCZNEGO 60**



WYKAŃCZANIE RĘCZNE

W trybie wykańczania ręcznego można ustawić wykończenie kopiowanych lub drukowanych stron. Tryb ręcznego wykańczania można wybrać, jeśli zainstalowany jest inserter. Gdy zainstalowany jest finiszer (Duży odbiornik papieru), finiszer ze zszywaczem siodłowym (Duży odbiornik papieru), dziurkacz lub jednostka składająca, można wykonywać operacje wykańczania, takie jak zszywanie, dziurkowanie lub składanie.

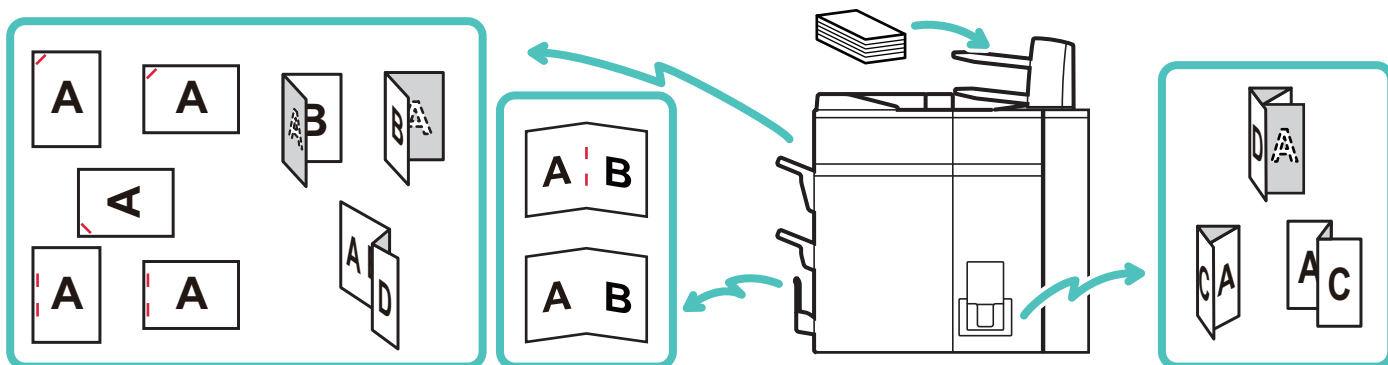

UŻYWANIE FUNKCJI WYKAŃCZANIA RĘCZNEGO

Poniżej zostały opisane podstawowe funkcje wykańczania ręcznego.

1



Naciśnij przycisk [Ekran główny (Home)].

Wyświetlony zostanie ekran główny.

2

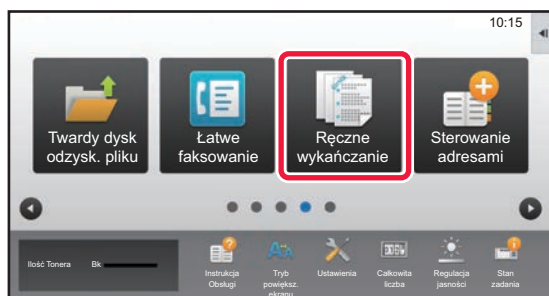

Naciśnij ikonę trybu [Ręczne wykańczanie].

3

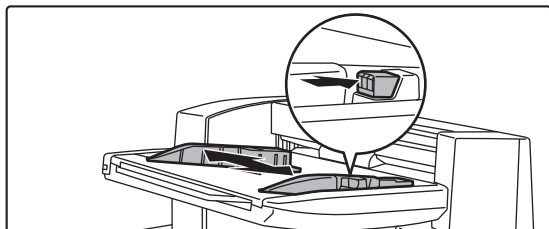

Dopasuj prowadnice do formatu papieru.

Chwyć dźwignię blokady prowadnicy i wyreguluj prowadnicę.
Po zakończeniu regulacji zwolnij dźwignię blokady.



Aby załadować papier większy niż A4R lub 8-1/2" x 11"R, całkowicie wysuń podajnik boczny. Jeśli podajnik nie zostanie całkowicie wyciągnięty, format załadowanego papieru nie zostanie prawidłowo wyświetlony.



4

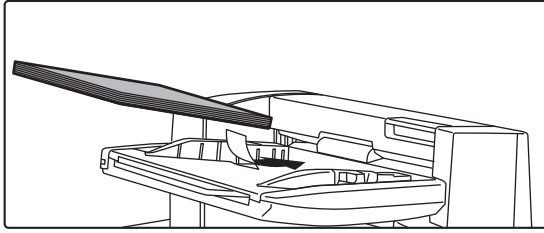

Włóż papier do podajnika górnego lub dolnego.

Orientacja papieru różni się w zależności od funkcji wykańczenia ręcznego.

► [ORIENTACJA ŁADOWANEGO PAPIERU \(strona 62\)](#)



- Do podajników górnego i dolnego może włożyć maksymalnie 200 arkuszy papieru.
- Arkusze należy układać wzdłuż prowadnic, wsuwając je maksymalnie do wnętrza podajnika.
- Jeśli szerokość prowadnic nie jest prawidłowo dopasowana do szerokości papieru, papier może się zaciąć, wykrzywić lub pomarszczyć. Prowadnice powinny być dopasowane do szerokości papieru.

5



Wybierz właściwą metodę wykańczenia i w razie potrzeby zmień podajnik papieru lub tacę odbiorczą.

6

Naciśnij przycisk [Start], aby rozpocząć wykańczenie ręczne.

EKRAN PODSTAWOWY TRYBU WYKAŃCZANIA RĘCZNEGO

Pokazuje wybrany papier i tace odbiorcze.

Wybiera tacę odbiorczą dla wykańczonego papieru.

Zszywa każdy zestaw wyjściowy. Wybiera miejsce zszywania.

Zszywa środek broszury i składa ją na pół. Przycina nadmierne części broszury złożonej na pół.

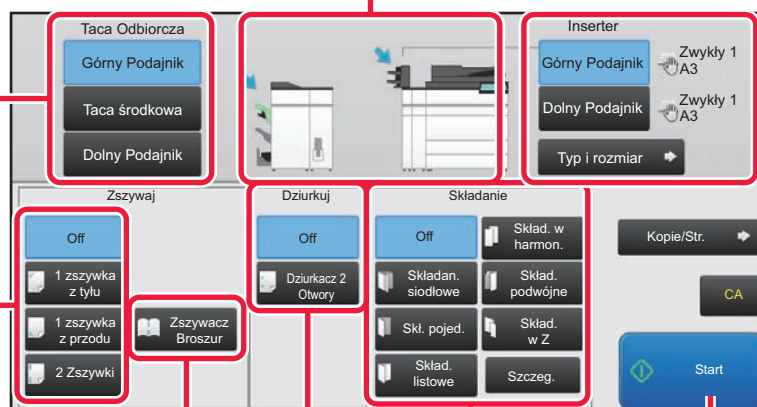

Dziurkuje papier.

Składa papier.
Wybiera rodzaj składania.

Wybiera podajnik papieru do wykańczenia.

Naciśnij przycisk [Typ i rozmiar], aby ustawić rodzaj i format papieru.

Ustawia liczbę kopii wyjściowych oraz liczbę stron na zestaw.

Resetuje wszystkie ustawienia.

Rozpoczyna wykańczenie.





ORIENTACJA ŁADOWANEGO PAPIERU

Oryginał, podczas korzystania ze zszywania, dziurkowania lub składania papieru, musi być umieszczony w sposób pokazany poniżej, aby umożliwić zszywanie lub dziurkowanie we właściwym miejscu papieru.

ZSZYWACZ

- Aby użyć funkcji zszywania, należy zamontować finisz (Duży odbiornik papieru) lub finisz ze zszywaczem siodłowym (Duży odbiornik papieru).
- Aby użyć funkcji zszywania siodłowego, należy zamontować finisz ze zszywaczem siodłowym (Duży odbiornik papieru).

Przycisk na panelu dotykowym	Orientacja	Rezultat
1 zszywka z tyłu		
1 zszywka z przodu		
2 Zszywki		
Zszywacz Broszur		

DZIURKUJ

Do korzystania z funkcji dziurkowania papieru potrzebny jest moduł dziurkacza.

Przycisk na panelu dotykowym	Orientacja	Rezultat
Dziurk. 2 Otwory		

SKŁADANIE

- Aby korzystać z funkcji składania papieru poza składaniem siodłowym, należy zainstalować moduł składający.
- Aby użyć funkcji składania siodłowego, należy zamontować finisz ze zszywaczem siodłowym (Duży odbiornik papieru).

Przycisk na panelu dotykowym	Orientacja	Rezultat
Skład. siodłowe		
Skł. pojed.	 	
Skład. listowe		
Skład. w harmon.		
Skład. podwójne		
Skład. w Z		



USTAWIENIA SYSTEMOWE

Tryb ustawień pozwala dopasować sposób działania urządzenia do konkretnych potrzeb. Niniejsza część zawiera podstawowe informacje na temat trybu ustawień. Szczegółowe informacje dotyczące ustawień systemowych znajdują się w części "USTAWIENIA SYSTEMOWE" w podręczniku użytkownika.

▶ TRYB USTAWIENÍ.....	64
-----------------------	----



TRYB USTAWIEŃ

Na ekranie trybu ustawień można ustawić datę i godzinę, zapisać odbiorców faksów i zeskanowanych plików, tworzyć foldery przechowywania plików oraz konfigurować różne ustawienia związane z pracą urządzenia. Poniżej opisano procedurę wyświetlenia ekranu trybu ustawień oraz znajdujące się na nim elementy.

WYŚWIETLANIE EKRANU TRYBU USTAWIEŃ NA URZĄDZENIU

1



Naciśnij przycisk [Ekran główny (Home)].

Wyświetlony zostanie ekran główny.

2

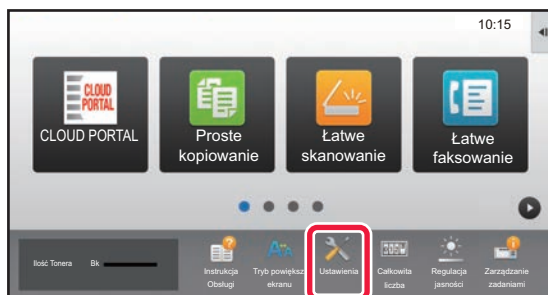

Naciśnij przycisk [Ustawienia].

Wyświetlony zostanie ekran trybu ustawień.

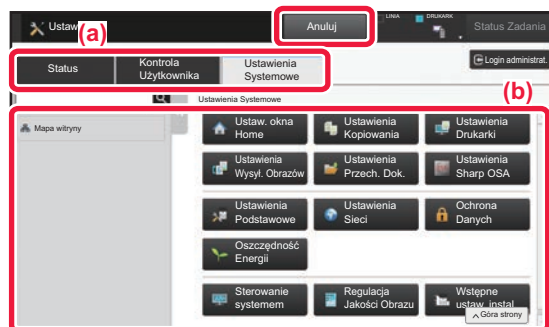

Z karty menu (a) lub menu ustawień (b) wybierz element, którego ustawienia chcesz skonfigurować.

Aby wyjść z trybu ustawień, naciśnij przycisk [Anuluj].

► [Tryb ustawień dostępnych dla administratora \(strona 66\)](#)



OPCJE TRYBU USTAWIEŃ

W trybie ustawień można skonfigurować opisane poniżej ustawienia.

Niektóre ustawienia mogą nie być dostępne na panelu dotykowym urządzenia lub w przeglądarce internetowej na komputerze. Niektóre ustawienia mogą być niedostępne w związku ze specyfikacjami urządzenia i urządzeń peryferyjnych.

Menu	Przegląd	
Status	Wyświetla informacje o urządzeniu i podajniku papieru.	
Książka Adresowa	Umożliwia edycję książki adresowej.	
Operacje na Dokumentach	Umożliwia wykonanie czynności na pliku za pomocą funkcji przechowywania dokumentów.	
Kontrola Użytkownika	Służy do zapisywania, edycji i usuwania użytkowników, jeśli włączona jest funkcja autoryzacji. Możesz również wybrać ustawienia karty IC.	
Ustawienia Systemowe	Umożliwia konfigurację głównych ustawień urządzenia, np. ustawień daty oraz podajnika papieru. Możesz skonfigurować poniższe ustawienia.	
	Ustawienia ekranu początkowego	Umożliwia wybór ustawień ekranu głównego urządzenia np. zmianę tła ekranu głównego.
	Ustawienia kopiowania	Umożliwia wybór ustawień kopiowania.
	Ustawienia Drukarki	Umożliwia wybór ustawień drukowania.
	Ustawienia Wysyłania Obrazu	Umożliwia konfigurację ustawień wysyłania obrazów, np. faksowania lub skanowania do poczty e-mail.
	Ustawienia Przechowywania Dokumentu	Umożliwia wybór ustawień przechowywania dokumentów.
	Ustawienia Sharp OSA	Umożliwia wybór ustawień Sharp OSA.
	Ustawienia Podstawowe	Umożliwia wybór ustawień urządzenia, np. daty i podajnika.
	Ustawienia Sieci	Umożliwia wybór ustawień sieci np. protokołu sieciowego i NAS.
	Ochrona Danych	Umożliwia wybór ustawień zabezpieczeń, np. autoryzacji, oraz zmianę hasła administratora.
	Oszczędność Energii	Włączenie trybu ekonomicznego może pomóc w zmniejszeniu zużycia energii przez urządzenie.
	Sterowanie systemem	Na urządzeniu możliwe jest skonfigurowanie ustawień kopii zapasowych i rejestrowania zadań.
	Regulacja Jakości Obrazu	Możliwa jest modyfikacja obrazu w urządzeniu.
Wstępne ustawienia instalacji	Grupa ustawień konfigurowanych po instalacji maszyny.	





Tryb ustawień dostępnych dla administratora

Administrator może konfigurować ustawienia bardziej zaawansowane od tych dostępnych dla gościa lub użytkownika. Jeśli funkcja autoryzacji użytkownika jest włączona, możesz uzyskać na podstawie uprawnień zalogowanego użytkownika dostęp do ustawień bez konieczności wprowadzania hasła administratora. Aby uzyskać informacje na temat ustawień, skontaktuj się z administratorem.

The screenshot shows a web interface titled "Ustawienia" (Settings) with a sub-header "Login administrat." (Administrator login). Below the title are "Login" and "Anuluj" (Cancel) buttons. The main form contains a label "Kod PIN/Hasło" (PIN/Password) and a text input field with a red border and a "(5-255 cyfr)" (5-255 characters) character count indicator. Below the input field is a message: "Proszę wprowadzić dane identyfikacyjne użytkownika. Ten komunikat można zmienić w ustawieniach systemowych." (Please enter user identification data. This message can be changed in system settings.). At the bottom of the form are "Login" and "Anuluj" buttons, and a "Góra strony" (Back to top) button.

Jeśli w trybie ustawień wybierzesz element wymagający uprawnień administratora, wyświetlony zostanie ekran logowania.

Więcej informacji na temat elementów dostępnych dla administratora w trybie ustawień znajduje się w części "USTAWIENIA SYSTEMOWE" w podręczniku użytkownika.

Uwaga

- Informacje o systemie operacyjnym można znaleźć w instrukcji systemu operacyjnego lub w funkcji Pomocy online.
- Zawarte w niniejszej instrukcji objaśnienia ekranów i procedur przygotowano przede wszystkim z myślą o systemie Windows® 10. Ekran mogą się różnić w zależności od wersji systemu operacyjnego lub używanej aplikacji.
- Instrukcja zawiera również opisy ekranów i procedur w środowisku Mac OS X dotyczące systemu Mac OS X v10.12. Ekran mogą się różnić w zależności od wersji systemu operacyjnego lub używanej aplikacji.
- Za każdym razem, gdy w instrukcji pojawi się "MX-xxxx", zastąp "xxxx" nazwą swojego modelu.
- Instrukcję przygotowano z zachowaniem należytej staranności. Uwagi i wątpliwości dotyczące instrukcji można zgłaszać sprzedawcy lub w najbliższym serwisie firmy SHARP.
- Produkt poddano dokładnym procedurom sprawdzającym i kontroli jakości. Jeśli mimo to wykryta zostanie wada lub wystąpi inny problem, skontaktuj się ze sprzedawcą lub najbliższym serwisem firmy SHARP.
- Oprócz przypadków przewidzianych przez prawo SHARP nie jest odpowiedzialny za usterki powstałe w czasie użytkowania urządzenia lub jego opcji bądź usterki spowodowane nieprawidłową obsługą urządzenia i jego opcji lub za jakiegokolwiek uszkodzenia powstałe w czasie użytkowania urządzenia.

Ostrzeżenie

- Kopiowanie, przetwarzanie i tłumaczenie treści niniejszej instrukcji bez wcześniejszej pisemnej zgody jest zabronione, o ile nie zezwalają na nie przepisy prawa autorskiego.
- Wszystkie informacje zawarte w niniejszej instrukcji mogą zostać zmienione bez uprzedniego powiadomienia.

Ilustracje, panel operacyjny i panel dotykowy opisane w instrukcji

Urządzenia peryferyjne są zwykle wyposażeniem opcjonalnym, ale w niektórych modelach pewne urządzenia peryferyjne są wyposażeniem standardowym.

Objaśnienia w niniejszej instrukcji podano przy założeniu, że w modelu MX-M7570 zainstalowano kasetę na arkusze.

W przypadku niektórych funkcji i procedur w objaśnieniach założono, że zainstalowane są urządzenia inne, niż podane powyżej.

Ze względu na zmiany i poprawki wprowadzane w urządzeniu niektóre ekrany, komunikaty i nazwy przycisków w instrukcji mogą się nieco różnić od elementów urządzenia.

SHARP[®]
SHARP CORPORATION